



Sellye Város Önkormányzat

7960 **Sellye**, Dózsa György u. 1.

Tel: 73/580-900

E-mail: hivatal@sellye.hu

J E G Y Z Ő K Ö N Y V

Készült: Sellye Város Önkormányzat Képviselő-testületének **2026. április 29-án de. 9:00 órai** kezdettel tartott **rendes nyilvános** üléséről.

Az ülés helye: Sellyei Közös Önkormányzati Hivatal emeleti nagyterme

Jelen voltak: Dr. Kópicz Gergely képviselő
Jelics Ákos képviselő
Kovács Csaba képviselő
Nagy Attila polgármester
Szecsei Béla képviselő
Tóth László képviselő

Tanácskozási joggal jelen volt:

dr. Nóránt Tímea jegyző
Horváth Nóra pénzügyi osztályvezető
Patkó László Sellye Kommunális Kft. ügyvezetője
Kocsis-Matoricz Adrienn projektmenedzser
Botykai Zsófia települési fejlesztési és üzemeltetési referens
Dr. Springó Zsolt Ormánság Egészségügyi Központ intézményvezető
Petrik Bernadett Sellye Város Művelődési Ház, Könyvtár és Muzeális Intézmény intézményvezető
Szekeresné Spang Lívia Sellye Család- és Gyermejkölési Központ Intézményvezető
Páhoki László Sky Aqua Kft ügyvezető
Répás Balázs Ormánság Szabadidő és Vízisport Egyesület elnöke

Nagy Attila polgármester tisztelettel köszöntötte a megjelenteket, a képviselő-testületi tagokat és a Hivatal munkatársait.

Jelenléti ív alapján polgármester megállapította, hogy az ülés határozatképes, mert 7 fő közül 6 fő képviselő jelen van, a nyilvános ülést megnyitotta.
Ezt követően polgármester jegyzőkönyv hitelesítőnek javasolta megválasztani Jelics Ákos képviselőt, és szavazást rendelt el.

A szavazásban 6 fő vett részt.

Sellye Város Önkormányzat Képviselő-testülete **6 igen szavazattal, ellenszavazat, tartózkodás nélkül** a következő határozatot hozta:

75/2026.(IV.29.) határozata *jegyzőkönyvhitelesítőről*

Sellye Város Önkormányzat Képviselő-testülete úgy határoz, hogy jegyzőkönyv-hitelesítőnek Jelics Ákos képviselőt jelöli ki.

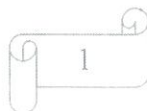

Határidő: azonnal
Felelős: képviselő-testület

Nagy Attila polgármester ezt követően ismertette a napirendi pontokat, egyben kérte a 6. és 7. napirendi pontot levenni a napirendek közül, továbbá 10. napirendi pontnak felvenni a Lakó-pihenő övezet kialakításának kezdeményezését, és 11. napirendi pontnak a Sellye belterület 914/16 helyrajzi számú (Felsőmajor utca 17.) osztatlan közös önkormányzati ingatlan megosztásához, értékesítéséhez kapcsolódó kérdések megtárgyalását. A 8. napirendi pontot 2. napirendként kérte tárgyalni.
Kérte a napirendeket az elhangzott módosítással elfogadni, és szavazást rendelt el.

A szavazásban 6 fő vett részt.

Sellye Város Önkormányzat Képviselő-testülete **6 igen szavazattal, tartózkodás, ellenszavazat nélkül** a következő határozatot hozta:

76/2026.(IV.29.) határozata
a napirendi pontokról

Sellye Város Önkormányzat Képviselő-testülete a napirendi pontokat az alábbiak szerint határozza meg:

1./ Véleménynyilvánítás a Kiss Géza Magyar- Horvát Kétnyelvű Nemzetiségi Általános Iskola átszervezéséről

Előterjesztő: Nagy Attila polgármester

2./ TOP-Plusz-6.1.1-21-BA1-2022-00001 kódszámú pályázat megvalósításához szükséges építési beruházás közbeszerzésének elindításához szükséges döntések meghozatal

Előterjesztő: Nagy Attila polgármester

3./ Sellye Család- és Gyermekjóléti Központ 2025. évi tevékenységéről szóló beszámolójának megtárgyalása

Előterjesztő: Szekeresné Spang Livia, intézményvezető

4./ A Sellye Városi Művelődési Ház, Könyvtár és Muzeális Intézmény 2025. évi tevékenységéről szóló beszámolójának megtárgyalása

Előterjesztő: Nagy Attila polgármester, Petrik Bernadett intézményvezető

5./ Beszámoló a 2025. évi adóztatási tevékenységről, tájékoztatás az önkormányzat kintlévőségeiről

Előterjesztő: Horváth Nóra pénzügyi osztályvezető

6./ Sellye Városi Termálfürdő medencéinek felújításához kapcsolódó kiviteli terv módosításának megtárgyalása

Előterjesztő: Nagy Attila polgármester

7./ Bemutatkozik az Ormánsági Szabadidő és Vízisport Egyesület

Előadó: Répás Balázs elnök

8./ Tájékoztatás a KAP-RD43-1-25 kódszámú, Külterületi utak fejlesztése című pályázati felhívásra benyújtott támogatási kérelem eredményéről

Előterjesztő: Nagy Attila polgármester

9./ A fejlesztésre került Carolina téri játszótér közösségi használatára vonatkozó szabályzat, használati rend megtárgyalása

Előterjesztő: Nagy Attila polgármester

10./ Lakó-pihenő övezet kialakításának kezdeményezése

Előterjesztő: Nagy Attila polgármester

11./ A Sellye belterület 914/16 helyrajzi számú (Felsőmajor utca 17.) osztatlan közös önkormányzati ingatlan megosztásához, értékesítéséhez kapcsolódó kérdések megtárgyalása

Előterjesztő: Nagy Attila polgármester

12./ Polgármester beszámolója a két ülés között végzett tevékenységéről, az átruházott hatáskörben hozott határozatokról

Előterjesztő: Nagy Attila polgármester

13./ Ügyfélkérelem

Előterjesztő: Nagy Attila polgármester

- **Ormánsági Szabadidő és Vízisport Egyesület támogatási kérelme**

14./ Interpelláció

15./ Aktuális kérdések

16./ Ormánság Egészségügyi Központ tájékoztatója

Előterjesztő: Nagy Attila polgármester

Határidő: azonnal

Felelős: képviselő-testület

Ezt követően a képviselő-testület rátért a napirendek érdemi megtárgyalására.

1./ napirendi pont: Véleménynyilvánítás a Kiss Géza Magyar- Horvát Kétnyelvű Nemzetiségi Általános Iskola átszervezéséről

Nagy Attila polgármester átadta a szót dr. Nóránt Tímea jegyző asszonynak.

Dr. Nóránt Tímea jegyző elmondta, hogy egy tájékoztató levelet kaptak a Szigetvári Tankerületi Központtól az átszervezéssel kapcsolatban. A kétnyelvű nemzetiségi oktatás megszűnne az intézményben. A kivezetés felmenő rendszerben folyamatosan történik. Az átszervezésről kérik az önkormányzat véleményét.

Miután napirenden belül észrevétel, kérdés nem érkezett, polgármester javasolta az átszervezés támogatását, és szavazást rendelt el.

A szavazásban 6 fő vett részt.

Sellye Város Önkormányzat Képviselő-testülete **6 igen szavazattal, tartózkodás, ellenszavazat nélkül** a következő határozatot hozta:

77/2026.(IV.29.) határozata

véleménynyilvánítás a Kiss Géza Magyar-Horvát Kétnyelvű Nemzetiségi Általános Iskola átszervezéséről

A képviselő-testület a Szigetvári Tankerületi Központ által véleményezésre megküldött levelét megismerte, a Kiss Géza Magyar-Horvát Kétnyelvű Nemzetiségi Általános Iskola átszervezésével egyetért.

Határidő: azonnal

Felelős: polgármester

2./ napirendi pont: TOP-Plusz-6.1.1-21-BA1-2022-00001 kódszámú pályázat megvalósításához szükséges építési beruházás közbeszerzésének elindításához szükséges döntések meghozatal

Nagy Attila polgármester elmondta, hogy jelen napirendet a Pénzügyi, Gazdasági és Ügyrendi Bizottság tárgyalta, megköszönte az előkészítő munkát. A továbbiakban átadta a szót Kocsis-Matoricz Adrienn projektmenedzsernek.

Kocsis-Matoricz Adrienn projektmenedzser elmondta, hogy az előterjesztés is tartalmazza a hatályos támogatási szerződés szerint bruttó 473.003.809 Ft, ami a pályázatban rendelkezésre áll. Tervező költségbecslések szerint ez a műszaki tartalom, ami most meg fog jelenni a közbeszerzési eljáráson nettó 433.000.000 Ft-ra van becsülve. Bízna benne, hogy a nyílt közbeszerzési eljárás az árakat majd lenyomja. Ezért szeretne volna tájékoztatni a képviselő-testületet, hogy magasabbra van kalkulálva a műszaki tartalom, mint ami a támogatási szerződésben rendelkezésre áll.

Nagy Attila polgármester örömet fejez ki, hogy sikerült idáig elérniük a projekttel. Egy olyan munkahelyteremtő beruházásról döntenek most, ami reméli, hogy jelentősen befolyásolni tudja az ipari park területén lévő gazdasági életet. Továbbá nagy dolognak tartja, hogy egy önkormányzat valós gazdaságfejlesztési beruházásba vállalt tette kész cselekedetet. Szerette volna elmondani, hogy kérte a munkatársaktól, hogy az összes támogatásból vagy önerőből megvalósítandó beruházásukat minél hamarabb juttassák el a beszerzési eljárások végéig, tekintettel arra, hogy az elkövetkezendő időszakban vélhetően komoly árfelhajtó döntések szülehetnek meg, és addigra az önkormányzatnak már érvényes kivitelezői szerződésekkel kell rendelkezniük, mert ha nem véleménye szerint a megvalósítást fogják kockáztatni.

Miután napirenden belül észrevétel, kérdés nem érkezett, polgármester megköszönte a szóbeli kiegészítést, és javasolta az írásbeli előterjesztésben foglalt határozati javaslat jóváhagyását, majd név szerinti szavazást rendelt el.

A szavazásban 6 fő vett részt.

A szavazásban a jelenlévő 6 fő képviselő egyenként, név szerint vett részt.

Dr. Kópicz Gergely	képviselő	igen
Jelics Ákos	képviselő	igen
Kovács Csaba	képviselő	igen
Nagy Attila	polgármester	igen
Tóth László	képviselő	igen
Szecsei Béla	képviselő	igen

Sellye Város Önkormányzat Képviselő-testülete **6 igen szavazattal, tartózkodás, ellenszavazat nélkül** a következő határozatot hozta:

78/2026.(IV.29.) határozata

A TOP_PLUSZ-6.1.1-21-BA1-2022-00001 kódszámú pályázat megvalósításához szükséges építési beruházás közbeszerzésének elindításához kapcsolódó döntések meghozatala

1.

Sellye Város Önkormányzat Képviselő-testülete megindítja a **TOP_PLUSZ-6.1.1-21-BA1-2022-00001** kódszámú, Üzemcsarnok és kapcsolódó infrastruktúra fejlesztése a Sellyei Ipari Parkban című pályázat megvalósításához szükséges „Üzemcsarnok-infrastr. fejl. Sellyei Ipari Parkban” tárgyú építés beruházás közbeszerzésének eljárását; továbbá jóváhagyja az előterjesztés mellékletét képező közbeszerzési eljáráshoz kapcsolódó ajánlattételi felhívást és közbeszerzési dokumentumot, amely a szerződéstervezetet is tartalmazza.

2.

Sellye Város Önkormányzat Képviselő-testülete a **TOP_PLUSZ-6.1.1-21-BA1-2022-00001** kódszámú, Üzemcsarnok és kapcsolódó infrastruktúra fejlesztése a Sellyei Ipari Parkban című pályázat megvalósításához szükséges „Üzemcsarnok-infrastr. fejl. Sellyei Ipari Parkban” tárgyú építés beruházás közbeszerzésének eljárása tekintetében a 3 tagú Bíráló Bizottság megalapítására az alábbi bizottsági tagokat jóváhagyja:

- **dr. Turi Ákos**, közbeszerzési és jogi szaktanácsadó – közbeszerzési és jogi szakértő
- **Répás Dániel Patrik**, műszaki ellenőr - műszaki tapasztalattal rendelkező szakember
- **Kocsis-Matoricz Adrienn**, pénzügyi szakember

Határidő: azonnal

Felelős: polgármester, projektmenedzsment szervezet

3./ napirendi pont: **Sellye Család- és Gyermekjóléti Központ 2025. évi tevékenységéről szóló beszámolójának megtárgyalása**

Nagy Attila polgármester átadta a szót Szekeresné Spang Livia Sellye Család- és Gyermekjóléti Központ intézményvezetőjének.

Szekeresné Spang Livia intézményvezető elmondta, hogy egy elég tartalmas beszámoló került kiküldésre, kérdésekre szívesen válaszol. Továbbá szeretne volna tolmácsolni a kollégái köszönetét, úgy érzik, hogy végre megbecsült dolgozói Sellye városnak. Külön köszönik polgármester úrnak, és a képviselő-testületnek.

Nagy Attila polgármester elmondta, hogy a Sellye Család- és Gyermekjóléti Központ nagyon fontos munkatársai nem csak a szociális és gyermekjóléti élet szervezésben, hanem a kulturális élet szervezésében is.

Sajnálattal fejezte ki, hogy kettő pedofil bűncselekmény is történt az elmúlt időszakban a Sellyei járásban, a letartóztatás megtörtént. Elmondható, hogy nagyon gyorsan és nagyon operatíván közlekedik a hatóság ezekben a kérdésekben.

Miután napirenden belül további észrevétel, kérdés nem érkezett, polgármester javasolta a Sellye Család- és Gyermekjóléti Központ 2025. évi tevékenységéről szóló beszámoló elfogadását, és szavazást rendelt el.

A szavazásban 6 fő vett részt.

Sellye Város Önkormányzat Képviselő-testülete **6 igen szavazattal, tartózkodás, ellenszavazat nélkül** a következő határozatot hozta:

79/2026.(IV.29.) határozata

Sellye Család- és Gyermekjóléti Központ 2025. évi tevékenységéről szóló beszámolójának megtárgyalása

Sellye Város Önkormányzat Képviselő – testülete a Sellye Család- és Gyermekjóléti Központ 2025. évi tevékenységéről szóló beszámolóját az írásbeli előterjesztéssel egyező tartalommal elfogadja.

Határidő: azonnal

Felelős: polgármester

4./ napirendi pont: A Sellye Városi Művelődési Ház, Könyvtár és Muzeális Intézmény 2025. évi tevékenységéről szóló beszámolójának megtárgyalása

Nagy Attila polgármester átadta a szót Petrik Bernadett Sellye Város Művelődési Ház, Könyvtár és Muzeális Intézmény intézményvezetőjének.

Petrik Bernadett intézményvezető elmondta, hogy a 2025. évi beszámolót Szekeresné Spang Líviával volt megbízott intézményvezetővel közösen állították össze, ezúton is megköszönte a segítségét.

Nagy Attila polgármester a képviselő-testület nevében szeretne volna elmondani, hogy a képviselő-testület úgy méri a művelődési ház munkáját, hogy mennyire népszerűek és jól leszervezettek a nagy rendezvények. A napi rutin természetes, hogy jól működik. Ami nagyon fontos, hogy a könyvtár és a múzeum látogatottsága ne munkaidőben lehessen elérhető.

A nagy rendezvényekre mindannyiuk munkáját ajánlja, az intézményekét és a Kommunális Kft-t is.

Miután napirenden belül további észrevétel, kérdés nem érkezett, polgármester javasolta a Sellye Városi Művelődési Ház, Könyvtár és Muzeális Intézmény 2025. évi tevékenységéről szóló beszámoló elfogadását, és szavazást rendelt el.

A szavazásban 6 fő vett részt.

Sellye Város Önkormányzat Képviselő-testülete **6 igen szavazattal, tartózkodás, ellenszavazat nélkül** a következő határozatot hozta:

80/2026.(IV.29.) határozata

A Sellye Városi Művelődési Ház, Könyvtár és Muzeális Intézmény 2025. évi tevékenységéről szóló beszámolójának megtárgyalása

Sellye Város Önkormányzat Képviselő – testülete a Sellye Városi Művelődési Ház, Könyvtár és Muzeális Intézmény 2025. évi tevékenységéről szóló beszámolóját az írásbeli előterjesztéssel egyező tartalommal elfogadja.

Határidő: azonnal

Felelős: polgármester

5./ napirendi pont: Beszámoló a 2025. évi adóztatási tevékenységről, tájékoztatás az önkormányzat kintlévőségeiről

Nagy Attila polgármester elmondta, hogy a Pénzügyi, Gazdasági és Ügyrendi Bizottság a napirendi pontot megtárgyalta. Kiemelte, hogy jelen napirend az önkormányzat működése szempontjából kiemelt jelentőségű, tekintettel arra, hogy a sajátos önkormányzati bevételek jelentős részét a helyi adóbevételek képezik. Tájékoztatást adott arról, hogy az önkormányzat adóbevételeinek jelentős részét az elmúlt időszakban az állam elvonta, amely a tavalyi és az idei adózási év tekintetében összesen 1.447.000.000 Ft összeget jelentett. Elmondta, hogy ezen forrás biztosíthatna volna a Sellye Városi Termálfürdő jelentős fejlesztésének alapját,

továbbá hozzájárulhatott volna a kastély homlokzatának felújításához, valamint az egészségügyi központ eszközparkjának fejlesztéséhez is.

Hozzátette, hogy a fenti fejlesztési elképzeléseket a Versenyképes Járások Program keretében pályázati formában benyújtották, mivel arról kaptak tájékoztatást, hogy az elvont források a program pályázati keretein belül elérhetővé válhatnak. A benyújtott pályázatok azonban támogatásban nem részesültek. Végezetül kifejezte reményét, hogy a jövőben a beszedett helyi adóbevételek, az ígéreteknek megfelelően, a helyi gazdaságfejlesztési célok és az önkormányzati működés finanszírozása érdekében rendelkezésre állnak majd. A továbbiakban átadta a szót Horváth Nóra pénzügyi osztályvezetőnek.

Horváth Nóra pénzügyi osztályvezető ismertette, hogy 2025. december 31.-én fennálló 7.700.000 Ft-os iparüzési adóhátralékból 1.100.000 Ft az a tétel, ami felszámolás vagy kényszertörlesztés alatt lévő vállalkozáshoz kapcsolódik. Közel 500.000 Ft az a tétel, ami megszűnt, vagy elhunyt vállalkozóhoz kapcsolódik és 1.076.000 Ft-os kintlévőségre pedig részletfizetést kértek a vállalkozók.

Jelics Ákos képviselő az idegenforgalmi adóval kapcsolatban megkérdezte, hogy kell értelmezni, hogy a törvényi felső határ 2017. január 1-től 300 Ft/fő/vendégéjszaka, ezzel ellentétben náluk 350 Ft/fő/vendégéjszaka.

Horváth Nóra pénzügyi osztályvezető válaszolva elmondta, hogy minden évben kiadásra kerül egy valórizációs utasítás, ami alapján minden évben ezek az összegek változnak.

Tóth László képviselő a kommunális adóval kapcsolatban megkérdezte, hogy a 70. életévet betöltött adóalanyoknál az 50 % kedvezmény nem lehetne e automatikus.

Horváth Nóra pénzügyi osztályvezető reagálva elmondta, hogy sajnos nem tudják automatikusan, mert nem feltétlenül a 70. életévet betöltött fizeti a kommunális adót.

Nagy Attila polgármester tájékoztatásként elmondta, hogy aki 70 év feletti és szeretne kedvezményt, azt kéri szépen igényelje. Továbbá van még egy elköteleződése a képviselő-testületnek, hogy szeretnék a kommunális adót kivezetni, mert ez az adótételek között a bevételnél nem akkora tétel, hogy ne tudja az önkormányzat a stabil működést megszervezni e nélkül. Viszont olyan labilis adó környezetet teremtettek ezek az elvonások, hogy most még ezt a képviselő-testület nem tudja bevezetni a tevékenységébe és nem tudja kivezetni a bevételei közül.

Miután észrevétel, hozzászólás nem érkezett, polgármester kérte a 2025. évi adóztatási tevékenységről, tájékoztatás az önkormányzat kintlévőségeiről szóló beszámoló elfogadását, és szavazást rendelt el.

A szavazásban 6 fő vett részt.

Sellye Város Önkormányzat Képviselő-testülete **6 igen szavazattal, tartózkodás, ellenszavazat nélkül** a következő határozatot hozta:

81/2026.(IV.29.) határozata

*Beszámoló a 2025. évi adóztatási tevékenységről,
tájékoztatás az önkormányzat kintlévőségeiről*

Sellye Város Önkormányzat Képviselő-testülete a 2025. évi adóztatási tevékenységről, valamint a tájékoztatást az önkormányzat kintlévőségeiről szóló beszámolót az előterjesztés szerinti tartalommal elfogadja.

Határidő: KT ülés, illetve értelemszerűen



Felelős: jegyző, pénzügyi osztályvezető

6./ napirendi pont: Sellye Városi Termálfürdő medencéinek felújításához kapcsolódó kiviteli terv módosításának megtárgyalása

Nagy Attila polgármester átadta a szót Patkó László Sellye Kommunális Kft. ügyvezetőjének és Páhoki László Sky Aqua Kft ügyvezetőjének.

Patkó László ügyvezető elmondta, hogy Sellye Város Termálfürdő fejlesztései közül, amit prioritizálva előtérbe helyezett a képviselő-testület az a medencék felújítása. 2025. decemberében a képviselő-testület adott műszaki tartalommal jóváhagyta a kiviteli tervet. Az éves költségvetésben a medence felújítása maradt benne 100.000.000 Ft-os keretösszeggel, amivel elindítható egy közbeszerzés, aminek eredményeképpen meglátják, hogy az adott műszaki tartalomnak milyen forrásigénye lesz. A közbeszerzési tervben második negyedévre van ütemezve ennek a beruházásnak az elindítása, ez azért alakult úgy, mert a költségvetés elfogadásakor arról beszéltek, hogy a májusi iparüzési adóbevalláskor látszik, hogy milyen mozgástere lehet az önkormányzatnak. Jelenleg, amivel el tudnák indítani a közbeszerzést a tavalyi kiviteli tervek, melynek most megvizsgálják egy módosítási lehetőségét. Fontos, hogy a műszaki tartalom változás miatt előnyös, amit Páhoki László uszodatechnikai kivitelezésekben jártas szakember mutatja be. Fontosnak tartotta elmondani, hogy volt a tavalyi kiviteli tervnek egy olyan tartalma, ami a nagymedencének az oldalfalazatát és az aljzatát nem tartalmazta, mert nagy felület magas költségnövekedéssel járna és így a tervezői költségbecslés 116.587.572 Ft. Ehhez képest az előterjesztés tartalmazza Páhoki László ügyvezető költségbecslését. Az 1. költségbecslés az alapprogram, a korábban jóváhagyott kiviteli terv szerinti műszaki tartalommal megegyező kivitelezés, bruttó 139.446.000 Ft kivitelezői becsléssel. A 2. pont bővített járóteres program, mely magasabb műszaki tartalmat tartalmaz kisebb hibalehetőséggel, felfagyási lehetőségek minimalizálásával. Amivel többet tartalmaz, hogy a térkőburkolat gres lap burkolatra cserélődik, így plusz bruttó 59.436.000 Ft-al emelkedik a kivitelezői költségbecslés. A 3. az úszómedence teljes cseréje, ami tartalmazza az oldalfal és az aljzatburkolat cseréjét is, mely bruttó 75.438.000 Ft.

Amennyiben műszaki tartalmat kíván módosítani a Képviselő-testület, úgy az elfogadott kiviteli terv módosításáról kell most dönteni, amelyet követően a kiviteli terv egyes részeinek átdolgozása és annak ismételt jóváhagyása szükséges, és azt követően lehet közbeszerzési eljárás indítását előkészíteni.

Páhoki László ügyvezető elsőként a Sky Aqua Kft. bemutatására tért ki. Elmondta, hogy cégük 27 éve működik a wellness szektorban. Tájékoztatása szerint tevékenységüket 1992-ben kezdték meg az eredeti jakuzzi termékek importjával, forgalmazásával és márkaszervizelésével, amelyet később közületek és magánszemélyek részére nyújtott medencetechnológiai szolgáltatásokkal egészítettek ki. Hozzátette, hogy a medencetechnológiai rendszerek tervezését és kivitelezését egyaránt végzik. Elmondta továbbá, hogy a Rosa Gres burkolatgyártó vállalattal mintegy 15 éve állnak szakmai kapcsolatban. Az együttműködés indokaként megjelölte, hogy a kültéri medencék esetében rendszeresen jelentkező problémát okozott a medencék telettete, valamint a medenceperemek felfagyása. Tájékoztatása szerint a jelenlegi medencék állapotát több alkalommal is megvizsgálták, és szemmel látható műszaki problémákat tapasztaltak. Kiemelte, hogy az egyik alapvető probléma abból ered, hogy a korábban alkalmazott cementbázisú fugázóanyagok a medencéből eltűntek, amelynek következtében a mázas kerámialapok alá beszivárgó víz felfagyásokat idézett elő. További problémaként említette a járőfelületek kialakítását, mivel a külső járótér és a medenceperem csatlakozásánál felszivárgó vizek jelentkezhetnek, amelyek hosszabb távon további szerkezeti károsodást okozhatnak. Elmondta, hogy ezért javasolták egy új külső járótér kialakítását, amely megfelelő burkolással és vízszigeteléssel kapcsolódna a medenceszerkezethez. A kialakítás

lehetővé tenné a szigetelési kapcsolatok egységes kezelését, a járófelületek összekapcsolását, ezáltal csökkentve a dilatációs repedések és süllyedések kialakulásának kockázatát.

Kiemelte, hogy a jelenlegi medenceburkolatok rossz állapotban vannak és balesetveszélyt jelentenek. Véleménye szerint a fugák hiányosságai, valamint az úszómedencében tapasztalt problémák miatt szakmailag nem javasolható a szezon megkezdése a szükséges javítások elvégzése nélkül. Hangsúlyozta, hogy a feltárt hibák sürgős beavatkozást igényelnek, és a javításokat a szezon megkezdése előtt szükséges elvégezni. Tájékoztatása szerint olyan műszaki megoldás kialakítását tervezik, amely megjelenésében és funkciójában is biztonságos és tartós megoldást nyújt. Ennek során a Rosa Gres rendszer elemeit alkalmazzák, amelyek egymáshoz illeszkedő kapcsolatokkal biztosítják az esztétikus, biztonságos és fokozott fagyállóságú burkolati rendszert. Elmondta, hogy a greslap egyik legfontosabb előnye az anyagszerkezetében és gyártástechnológiájában rejlik, mivel gyakorlatilag nincs vízfelvevő képessége, így közel teljes mértékben fagyállónak tekinthető. Hozzátette, hogy rendszerben gondolkodnak, amelynek célja az élek nélküli medencekialakítás, a könnyebb tisztíthatóság, a kedvezőbb esztétikai megjelenés és a biztonságosabb használat biztosítása. Elmondta továbbá, hogy a greslapok bekerülési költsége általában magasabb a mázas kerámialapokénál, ugyanakkor kedvező kondíciókkal dolgoznak. Kiemelte, hogy a teljes kültéri rendszer fajlagos költsége Sellyén magasabb lehet, azonban hosszú távon tartósabb és gazdaságosabb üzemeltetést biztosít. Referenciaként említette a Aquaticum Debrecen létesítményét, ahol mintegy 500 m² Rosa Gres burkolat került beépítésre medencékben és járóterekben egyaránt. Továbbá megemlítette, hogy a Danubius Hotel szállodáiban is folyamatban van a mázas kerámialapok Rosa Gres burkolatokra történő cseréje. Véleménye szerint ezek a beruházási döntések hosszú távon mind az üzemeltetési költségek, mind a tartósság szempontjából megfelelő garanciát jelentenek. Hangsúlyozta, hogy a rendszer hosszú távú működőképességének feltétele a kivitelezés során a technológiai előírások maradéktalan betartása.

Patkó László ügyvezető az elhangzottakhoz hozzászólva elmondta, hogy a burkolatjavítások már megtörténtek, tehát a szezont el tudják kezdeni.

Nagy Attila polgármester javasolta, hogy az idei évben csinálják meg a gyermekmedencét és a gyógymedencét és jövőre csinálják meg a nagymedencét és tanmedencét, mert így lenne rá forrásuk.

Szecsei Béla képviselő, ha jól érti, akkor a medence körüli burkolat is cserélve lenne, tehát az ott felszedett térkövet máshol feltudnák használni.

Patkó László ügyvezető elmondta, hogy a térkövek valóban felhasználhatók, jó állapotú térkövekről van szó. Ésszerű javaslatnak tartja, hogy az idei évben a gyermekmedence és a gyógymedence és körülötte a járófelület kerülne felújításra. Üzemeltetési szempontból biztonságosan ki tudnak nyitni, minden évben az ÁNTSZ átnézi a medencéket is. Mivel nem lehet tökéletesen karban tartani ezért a nyáron előfordulnak a nem vélt csempe fellazulások. Véleménye szerint lehet ütemesen felújítani a létesítményt.

Jelics Ákos képviselő amennyiben az ütemes felújítás mellett döntenének, a kivitelezés ideje felől érdeklődött.

Páhoki László ügyvezető válaszul elmondta, hogy a strand bezárása után, tehát ősszel kezdenék a munkálatokat. A kettő medence az időjárástól függően hamar elvégezhető. Továbbá elmondta, hogy a költségbecslés tartalmazza még az acél korlátok felújítását. A zuhanyállásokkal kapcsolatban elmondta, hogy azokhoz nem szeretnének hozzányúlni. Azokhoz már más hozzányúlt, tett egy olyan anyagkialakítást, amit szakmaiatlannak tartanak. Tudnak gyártatni, szállíttatni, projektáron behozni kerti zuhanyokat, szolár zuhanyokat akár hidegvizes zuhanyokat.

Patkó László ügyvezető azt kéri a képviselő-testülettől, hogy döntsenek, hogy újra terveztessek ezen a kiviteli terveket. Véleménye szerint egy hónap alatt átdolgozható ügy, hogy akár egy közbeszerzési eljárást elkezdjenek előkészíteni.

Páhoki László ügyvezető elmondta, hogy elkészítettek egy komplett tervdokumentációt lapkiosztásokkal, amit a gyár véleménye szerint nem fog áttervezni. Amennyiben van egy tervezője az önkormányzatnak, aki készítette eddig is az ő feladata lenne ennek az újratervezése és a lapkiosztás is. Ők egy komplett projektre kaptak projektárat a Rosa Gres-től, értelem szerűen ezt adták is tovább.

Tóth László képviselő javasolta, hogy ebbe az irányba mozduljanak el, nemcsak azért mert olyan környezetet teremtenek vele, amibe mindig szeretnék volna a fürdőt látni, hanem azért is, mert nem fognak minden évben felmerülni azok a problémák, amik most is vannak.

Jelics Ákos képviselő egyetértett Tóth László képviselő úrral. Véleménye szerint is az ütemes felújítás megfelelő lenne.

Nagy Attila polgármester a vaselemek a korlátok és a rajtkövek felől érdeklődött.

Páhoki László ügyvezető elmondta, hogy az ár a felcsiszolást, átciszolást tartalmazza. A rajtkövekről elmondta, hogy egyedileg gyártott rajtkövek, nem uszodai szabványok. Amennyiben cserélni szeretnék, csak szabványosat lehetne betenni. Amennyiben az a kérés, hogy az úszómedencét tervezzék meg sportmedenceként, versenymedenceként ezeknek megvannak az előírásai. Jelenleg adott egy medence méret, ebből kell kihozni az optimumot, amit, lehet.

Nagy Attila polgármester elmondta, hogy a forrás az első ütemre lenne meg, tehát kötelezettségvállalási lehetőség fedezettel csak a kismedencére és a termálmedencére van. Május végén fogják látni az iparüzési adó alakulását, és akkor vélelmezhetik, hogy szeptemberben milyen bevételeik lesznek pluszba. Elmondta, hogy változni fog a politikai környezet, vélemények szerint a múlt hét folyamán inkasszó útján elvont összeg a későbbiekben visszapótlásra kerülhet. Viszont a két érvel szemben itt van, hogy ez a projekt ár az egésze vonatkozik, ami eddig lett tervezve, a következő megrendelésük nem tudják milyen áron fog történni. Jelen ülésen nem megrendelni tudnak, csak vállalnak egy kötelezettséget arra, hogy elindítanak egy beszerzési eljárást.

Patkó László ügyvezető véleménye szerint most egy olyan döntést kellene hozni a képviselő-testületnek, hogy a kiviteli tervet módosítja.

Nagy Attila polgármester javasolta a kiviteli terv módosítását bővebb műszaki tartalomra, tehát nagy medence teljes felújítása és az összes acélelem cseréje, viszont megrendelni és a közbeszerzést úgy kell elindítani, hogy csak a kismedence és a termálmedence felújítása. Megkérdezte a pénzügyi osztályvezetőtől, hogy az iparüzési adóval kapcsolatban mit várhatnak május végére?

Horváth Nóra pénzügyi osztályvezető elmondta, hogy a legnagyobb adózó tájékoztatása szerint az idei évre nem várható nagyobb adóbevétele.

Nagy Attila polgármester összegezve az elhangzottakat elmondta, hogy ami egyértelműen látszik, hogy szeretnék ebbe az irányba elindulni, szeretnék megrendelni a kiviteli terv átdolgozását és a kettő ütemben a strand felújítását.

Miután észrevétel, hozzászólás nem érkezett, polgármester szavazást rendelt el.

A szavazásban 6 fő vett részt.

Sellye Város Önkormányzat Képviselő-testülete **6 igen szavazattal, tartózkodás, ellenszavazat nélkül** a következő határozatot hozta:

82/2026.(IV.29.) határozata

Sellye Városi Termálfürdő medencéinek felújításához kapcsolódó kiviteli terv módosításának megtárgyalása

Sellye Város Önkormányzat Képviselő-testülete úgy határoz, hogy támogatja a kiviteli terv módosítását az előterjesztés szerinti burkolási anyaghasználat változtatásával, a kiviteli terv jelenlegi teljes műszaki tartalmát érintve, továbbá a térköves járőfelületekkel és az úszómedence teljes felújításával kiegészítve, a módosított-bővített műszaki tartalmat két megvalósítási ütemre bontva: első ütemben a gyerekmedence-termálmedence vonatkozásában, második ütemben tanmedence-úszómedence vonatkozásában. Sellye Város Önkormányzat Képviselő-testülete felkéri a Sellye Kommunális Kft.-t, hogy a tervmódosításhoz szükséges feladatokat végezze el.

Határidő: azonnal

Felelős: polgármester, ügyvezető igazgató

Páhoki László ügyvezető elhagyta az üléstermet.

7./ napirendi pont: Bemutatkozik az Ormánsági Szabadidő és Vízisport Egyesület

Nagy Attila polgármester átadta a szót Répás Balázs elnöknek.

Ormánsági Szabadidő és Vízisport Egyesület képviseletében **Répás Balázs** elnök megköszönte a lehetőséget az egyesület bemutatására. Elmondta, hogy az egyesület megalakulása nem tekint vissza hosszú időre. Az egyesületet tíz, Sellyéhez kötődő magánszemély hívta életre annak felismeréseként, hogy Sellye közigazgatási területén található víztározó és annak környezete – kiemelkedő természeti adottságai ellenére – jelenleg alacsony intenzitással hasznosított terület. Kiemelte, hogy az egyesület létrejöttének alapvető célja ezen rendkívüli természeti adottságú terület bevonása a település életébe, valamint annak szerves és organikus kapcsolása Sellye működési rendszeréhez. Hangsúlyozta, hogy országos viszonylatban is ritkaságnak számít egy olyan, mintegy 40.000 m² vízfelülettel rendelkező terület, amely ilyen mértékben integrálható a település közösségi életébe.

Tájékoztatása szerint az egyesület szándéka, hogy a sport- és szabadidős tevékenységeken keresztül helyi értéket teremtsen, valamint hozzájáruljon a település közösségi és turisztikai fejlődéséhez. Elmondta, hogy az egyesület célja partnerségi kapcsolat, együttműködés és nyitottság kialakítása az önkormányzattal. Tájékoztatása szerint az egyesület jelenleg mintegy 30 fős tagsággal rendelkezik, melynek jelentős részét gyermekes családok alkotják.

Ismertette, hogy az egyesület szabályzatát úgy alakították ki, hogy a vízfelület használata felelősségvállalással járjon, ezért a tagsági jogviszony saját felelősségvállalási nyilatkozathoz kötött. Az éves tagdíj összegét 12.000 Ft-ban határozták meg. Hangsúlyozta, hogy az egyesület célja nem profitszerzés, hanem kizárólag olyan mértékű bevétel biztosítása, amelyet teljes egészében vissza tudnak forgatni a terület fenntartására és karbantartására.

Elmondta továbbá, hogy a területtel kapcsolatban számos téves információ terjed, ezért fontosnak tartotta a jogi helyzet ismertetését. Tájékoztatása szerint a tározó területe a magyar állam tulajdonában áll, a vagyonekezelői feladatokat pedig a Dél-Dunántúli Vízügyi Igazgatóság látja el, így a terület üzemi területnek minősül. Ismertette, hogy a Vízügyi Igazgatóság és az egyesület között vízterület-használati szerződés jött létre. Az együttműködés alapja, hogy az egyesület vállalja a terület karbantartását és gondozását, ennek fejében pedig a Vízügyi Igazgatóság használatra átadta a területet az egyesület részére.

Kiemelte, hogy az egyesület részéről senkitől sem kívánnak semmilyen jogot vagy lehetőséget elvonni, továbbá céljuk nem egyéni érdekek érvényesítése, hanem egy alulról szerveződő, a település érdekeit szolgáló kezdeményezés megvalósítása. Elmondta, hogy Sellye közigazgatási területén található egy mintegy 4 hektáros vízfelület, amelyet a horgászok továbbra is rendeltetésszerűen használhatnak, ugyanakkor fontosnak tartja annak megértését, hogy a különböző használati jogosultságok egymás mellett, párhuzamosan léteznek. Tájékoztatása szerint a terület és a vízfelület a magyar állam tulajdonában áll, amelynek vagyongazdálkodója a Dél-Dunántúli Vízügyi Igazgatóság. A vagyongazdálkodó a terület használatát az egyesület részére biztosította, amely azonban nem érinti és nem korlátozza a horgászati jogosultságokat. Elmondta, hogy a horgászati jog alapját az képezi, hogy a tározó önálló víztérkóddal rendelkezik, amely a hivatalos közigazgatási nyilvántartásban szerepel, és amelyre a MOHOSZ horgászati tevékenység végzésére jogosultságot szerzett. A MOHOSZ ezt a jogosultságot átadta a Sellyei Horgász Egyesület részére. Kiemelte, hogy a horgászok jogait az egyesület tiszteletben tartja, így továbbra is biztosított számukra a vízpart használata és a horgászati tevékenység gyakorlása.

Hangsúlyozta, hogy a két egyesület közötti együttműködés kialakítása elengedhetetlen. Tájékoztatásként elmondta, hogy a használati szerződés aláírását követően hivatalos levélben keresték meg a horgász egyesületet. Az egyeztetésen részt vett a horgász egyesület elnöke, valamint a MOHOSZ Baranya vármegyei szervezetének két vezetője is. Az egyeztetést békés, együttműködésre törekvő hangulatúnak értékelte.

Elmondta továbbá, hogy egyeztetés zajlott a MOHOSZ, a Dél-Dunántúli Vízügyi Igazgatóság és az egyesület részvételével, amely során közös álláspontra jutottak abban, hogy valamennyi érintett fél a saját feladatait és jogosultságait gyakorolja. Ismertette, hogy az egyesület elkészítette a víz- és parthasználati szabályzatát, amelyben önkorlátozó szabályokat is meghatároztak. Ennek értelmében a vízfelület kizárólag kézi meghajtású eszközökkel használható. Ennek indokaként egyrészt a horgászati tevékenység lehető legkisebb mértékű zavarását, másrészt a balesetveszély csökkentését jelölte meg.

Tájékoztatása szerint további közös álláspontként került rögzítésre, hogy amennyiben a horgász horgászati tevékenységet végez, úgy a vízi eszközt használók kötelesek a horgásztól számított 40 méteres sugarú körön kívül közlekedni. Véleménye szerint a terület fejlesztése és használata közös ügy kell, hogy legyen.

A partszakasz rendezésével kapcsolatban elmondta, hogy a terület karbantartásához jelentős segítséget nyújtott a polgármester által biztosított darálógép, amely végighaladt a partszakaszon, ezt követően pedig az egyesület kotrógépet bérelt a további munkálatok elvégzésére. Ismertette továbbá, hogy terveik között szerepel egy sétakör kialakítása, kiülők és szalonnasütő helyek létesítésével.

Nagy Attila polgármester megköszönte a beszámolót. Véleménye szerint a képviselő-testületnek ez egy fontos dolog, jó munkát és jó egészséget kívánt a munkájukhoz.

Tóth László megkérdezte az elnök úrtól, hogy miben látja a horgász egyesület ellenállását?

Répás Balázs elnök válaszolva elmondta, hogy az együttműködés abban rejlik, hogy a horgász egyesület elnöke a saját horgászait megfelelő módon, minőségben kell, hogy tájékoztassa. Továbbá elmondta, hogy a Dél-Dunántúli Vízügyi Igazgatósággal nagyon jó a kapcsolat, a kezdeményezésnek örültek.

Nagy Attila polgármester fontosnak tartja, hogy mindig tájékoztatva legyen a horgászegyesület.

Répás Balázs elnök egyetértett a polgármester úrral.

Miután észrevétel, hozzászólás nem érkezett, polgármester kérte a bemutatkozás elfogadását, és szavazást rendelt el.

A szavazásban 6 fő vett részt.

Sellye Város Önkormányzat Képviselő-testülete **6 igen szavazattal, tartózkodás, ellenszavazat nélkül** a következő határozatot hozta:

83/2026.(IV.29.) határozata

Ormánsági Szabadidő és Vízisport Egyesület bemutatkozása

Sellye Város Önkormányzat Képviselő-testülete úgy határoz, hogy az előterjesztéssel egyezően elfogadja az Ormánsági Szabadidő és Vízisport Egyesület bemutatkozását.

Határidő: azonnal

Felelős: polgármester

8./ napirendi pont: Tájékoztatás a KAP-RD43-1-25 kódszámú, Külterületi utak fejlesztése című pályázati felhívásra benyújtott támogatási kérelem eredményéről

Nagy Attila polgármester ismertette, hogy a Pénzügyi, Gazdasági és Ügyrendi Bizottság hosszasan tárgyalta a napirendet. Az előterjesztésben szereplő útszakaszokkal jórészt egyetértenek, vannak kétségek. Nyilván nem szeretnék a projektet megakasztani, szeretnék, ha gördülékenyen menne, de vannak prioritások, amit már a Pénzügyi, Gazdasági és Ügyrendi Bizottság is észrevételezett.

Kocsis-Matoricz Adrienn projektmenedzser szeretne volna elmondani, hogy megnézték a pályázati felhívást és elviekben van lehetőség hrsz. módosításra.

Nagy Attila polgármester elmondta, hogy alapvetően kettő utat mindenképp érinteni fog a projekt, a 0211 hrsz-t és a 094/2 hrsz.-t. A Kákics irányban elhelyezkedő földút, ami még kérdéses. Próbálnak minél több földutat beemelni ebbe a területbe. Visszahozzák képviselő-testület elé, ha vannak evvel kapcsolatosan információk megfontolásra.

Horváth Nóra pénzügyi osztályvezető szót kérve elmondta, hogy a Pénzügyi, Gazdasági és Ügyrendi Bizottsági ülésen felmerült, hogy le lehet e szűrni az adózók közül, hogy ki milyen tevékenységgel foglalkozik. Az adós kolleganő idő közben lekérte az adatokat, 2024-es adóévre beadott adóbevallások alapján mezőgazdasági tevékenységekből 18.800.000 Ft adóbevételük származott.

Miután észrevétel, hozzászólás nem érkezett, polgármester kérte az írásbeli előterjesztésben szereplő 1. határozati javaslat elfogadását, és szavazást rendelt el.

A szavazásban 6 fő vett részt.

Sellye Város Önkormányzat Képviselő-testülete **6 igen szavazattal, tartózkodás, ellenszavazat nélkül** a következő határozatot hozta:

84/2026.(IV.29.) határozata

KAP-RD43-1-25-4008226398 kódszámú, Leromlott állapotban lévő külterületi utak felújítása az elérhetőség javítása érdekében Sellye településen című pályázat támogatói okirat elfogadása

1. Sellye Város Önkormányzat Képviselő-testülete úgy határoz, hogy a **KAP-RD43-1-25 kódszámú, Külterületi utak fejlesztése című pályázati felhívásra benyújtott pozitív elbírálásban részesült KAP-RD43-1-25-4008226398 kódszámú, Leromlott állapotban lévő külterületi utak felújítása az elérhetőség javítása érdekében Sellye településen című kérelemhez** tartozó támogatói okiratot elfogadja.

2. A pályázat megvalósítása mellett dönt, melyben az elnyert támogatás összege bruttó 146 614 712,- Ft, a megvalósításhoz szükséges önerő mértéke bruttó 7 716 565,- Ft.

Határidő: azonnal
Felelős: polgármester

Nagy Attila polgármester kérte az írásos előterjesztésben szereplő 2. határozati javaslat elfogadását, és szavazást rendelt el.

A szavazásban 6 fő vett részt.

Sellye Város Önkormányzat Képviselő-testülete **6 igen szavazattal, tartózkodás, ellenszavazat nélkül** a következő határozatot hozta:

85/2026.(IV.29.) határozata

KAP-RD43-1-25-4008226398 kódszámú pályázat megvalósításához kapcsoló önerő mértékének elfogadásáról

Sellye Város Önkormányzat Képviselő-testülete úgy határoz, hogy az előterjesztésben szereplő önerővel kapcsolatos információkat tudomásul veszi és elfogadja, hogy a *KAP-RD43-1-25-4008226398* kódszámú pályázat megvalósításához szükséges saját forrás végleges mértéke még nem ismert.

Határidő: azonnal
Felelős: polgármester

9./ napirendi pont: A fejlesztésre került Carolina téri játszótér közösségi használatára vonatkozó szabályzat, használati rend megtárgyalása

Nagy Attila polgármester átadta a szót Patkó László ügyvezetőnek.

Patkó László ügyvezető ismertette, hogy elkészítésre került a szabályzati tervezet. A tervezet a játszótérre vonatkozó általános szabályokat tartalmaz. Külön rendelkezéseket tartalmaz a KRESZ pályára és a pumpa pályára. Amennyiben jóváhagyásra kerül, a szabályzat 2026. május 1-től hatályos. Továbbá elmondta, hogy az előterjesztésben megjegyzésre került a térrel kapcsolatban néhány javaslat. Ilyen például, hogy a fejlesztés révén kialakult közlekedési felületek nincsenek rákötve az úttestre, ezeket az üzemeltetésért felelősként a Sellye Kommunális Kft. elvégzi a térköves járdafelületek meghosszabbításával, és az úttesttel való összekötésével. A Kresz-pálya területén indokolt áthelyezni néhány közlekedési táblát, illetve kihelyezni hiányzó táblát, amely közlekedési szabályok helyes alkalmazása miatt szükséges, továbbá javasolt egy parkolási felület kialakítása is, mivel nagy látogatottság tapasztalható már jelenleg is a Carolina téren, és a teret körülvevő utca nem tudja betölteni a felmerült parkolási igényeket. Javasolta átgondolni mosdó, mellékhelyiség valamilyen formában történő biztosítását a tér nagy fokú látogatottsága miatt. Továbbá elmondta, hogy beszéltek az iskola örök vezetőjével, hogy a nyári időszakban amikor nincs iskola, az iskolaőr a játszótereket fogja felügyelni. Átadásra kerül a részére a szabályzatok, és hatósági személyként lesz jelen a játszótereken.

Miután észrevétel, hozzászólás nem érkezett, polgármester kérte a szabályzatot az írásbeli előterjesztés szerinti tartalommal jóváhagyni, és szavazást rendelt el.

A szavazásban 6 fő vett részt.

Sellye Város Önkormányzat Képviselő-testülete **6 igen szavazattal, tartózkodás, ellenszavazat nélkül** a következő határozatot hozta:

86/2026.(IV.29.) határozata

A TOP-Plusz-1.2.1-21-BA1-2022-00037 azonosító számú, „Sellye Carolina tér fejlesztése” című pályázat során fejlesztésre került Carolina téri játszótér közösségi használatára vonatkozó szabályzat megtárgyalása

Sellye Város Önkormányzat Képviselő Testülete a *TOP-Plusz-1.2.1-21-BA1-2022-00037 azonosító számú, „Sellye Carolina tér fejlesztése”* című pályázat során fejlesztésre került Carolina tér közösségi használatára vonatkozó rendet, szabályzatot az előterjesztés szerinti tartalommal jóváhagyja.

Határidő: azonnal

Felelős: polgármester, ügyvezető

*10./ napirendi pont: **Lakó-pihenő övezet kialakításának kezdeményezése***

Nagy Attila polgármester kérte a képviselő-testületet, hogy a lakó-pihenő övezet kialakításáról döntsenek. Az írásos előterjesztés kiküldésre került, megkérdezte, hogy van e napirendhez kérdés, észrevétel.

Miután észrevétel, hozzászólás nem érkezett, polgármester kérte a napirend elfogadását, és szavazást rendelt el.

A szavazásban 6 fő vett részt.

Sellye Város Önkormányzat Képviselő-testülete **6 igen szavazattal, tartózkodás, ellenszavazat nélkül** a következő határozatot hozta:

87/2026.(IV.29.) határozata

Az érintett utcák lakó-pihenő övezetté történő átsorolása

Sellye Város Önkormányzat Képviselő- testülete a tárgyi napirendi pontot megtárgyalta és úgy határoz, hogy a Sellye belterületén található:

- Dombalja utcát
- Cserfa utcát
- Carolina utcát
- Carolina teret
- Vadvirág utcát

lakó-pihenő övezetbe sorolja át.

Sellye Város Önkormányzat Képviselő-testülete a lakó-pihenő övezeti táblák megrendelésére és kihelyezésére felkéri Kocsis Tibort.

Határidő: azonnal

Felelős: polgármester, Kocsis Tibor

Kovács Csaba képviselő 11:16 perckor elhagyta az üléstermet, a jelen lévő képviselők száma 6 főről 5 főre csökkent, az ülés továbbra is határozatképes.

*11./ napirendi pont: **A Sellye belterület 914/16 helyrajzi számú (Felsőmajor utca 17.) osztatlan közös önkormányzati ingatlan megosztásához, értékesítéséhez kapcsolódó kérdések megtárgyalása***

Nagy Attila polgármester elmondta, hogy az előterjesztés kiküldésre került, továbbá a Pénzügyi, Gazdasági és Ügyrendi Bizottság a jelen napirendet megtárgyalta. Tájékoztatva a

jelenlévőket arról, hogy a földmérő a terület felmérését elvégezte, és a kialakult használati szokásokat nem sértve, a járda mellett egy kisebb, önálló telekként megközelítőleg 500 m² nagyságú terület alakítható ki. Ismertette továbbá, hogy a két tulajdonostárs kivásárlására személyenként 250.000 Ft összegben kerülne sor, az így kialakuló terület értékesítése pedig a legutóbbi értékbecslés alapján 1.600 Ft/m² áron történne.

Miután észrevétel, hozzászólás nem érkezett, polgármester kérte a napirend elfogadását, és szavazást rendelt el.

A szavazásban 5 fő vett részt.

Sellye Város Önkormányzat Képviselő-testülete **5 igen szavazattal, tartózkodás, ellenszavazat nélkül** a következő határozatot hozta:

88/2026.(IV.29.) határozata

A Sellye belterületén található, 914/16 helyrajzi számú (Felsőmajor utca 17.) ingatlant magánszemélyektől történő megvásárlásának megtárgyalása

Sellye Város Önkormányzat Képviselő- testülete a tárgyi napirendi pontot megtárgyalta és úgy határoz, hogy a Sellye belterületén található, **914/16 helyrajzi számú** (Felsőmajor utca 17.) ingatlant magán tulajdonnal rendelkező személyektől **összesen 500.000 Ft** értékben megvásárolja.

Sellye Város Önkormányzat Képviselő-testülete az adásvételi-szerződés elkészítésére felkéri dr. Monori Tamást, mely aláírásra felhatalmazza Nagy Attila polgármestert.

Határidő: azonnal

Felelős: polgármester

12./ napirendi pont: Polgármester beszámolója a két ülés között végzett tevékenységéről, az átruházott hatáskörben hozott határozatokról

Nagy Attila polgármester a beszámolót betervezte, megkérdezte, hogy van-e ahhoz kérdés, észrevétel.

Miután kérdés, észrevétel nem volt javasolta a beszámolót a betervezett tartalommal elfogadni, és szavazást rendelt el.

A szavazásban 5 fő vett részt.

Sellye Város Önkormányzat Képviselő-testülete **5 igen szavazattal, tartózkodás, ellenszavazat nélkül** a következő határozatot hozta:

89/2026.(IV.29.) határozata

Polgármester beszámolójának jóváhagyása

Sellye Város Önkormányzat képviselő-testülete az írásbeli előterjesztéssel egyezően elfogadja a polgármester beszámolóját az átruházott hatáskörben hozott döntésekről.

Határidő: azonnal

Felelős: polgármester

13./ napirendi pont: Ügyfélkérelem

Nagy Attila polgármester elmondta, hogy az egyesület 150.000.- Ft vissza nem térítendő támogatást kért a 2026. évre, melyet a Pénzügyi, Gazdasági és Ügyrendi Bizottság is javasolt elfogadni, és amelyet jómaga is támogatni javasol.

Megkérdezte, hogy van- e más javaslat?

Miután más javaslat nem volt, indítványozta 150.000.- Ft összegű vissza nem térítendő támogatás biztosítását, és szavazást rendelt el.

A szavazásban 5 fő vett részt.

Sellye Város Önkormányzat Képviselő-testülete **5 igen szavazattal, tartózkodás, ellenszavazat nélkül** a következő határozatot hozta:

90/2026.(IV.29.) határozata

*A Ormánsági Szabadidő és Vízisport Egyesület
támogatási kérelméről*

1. Sellye Város Önkormányzat Képviselő-testülete a **Ormánsági Szabadidő és Vízisport Egyesület** (székhely: 7960 Sellye, Mátyás király u. 70/1.) részére 150.000,- Ft összegű működési támogatás biztosítását *jóváhagyja* a mellékelt együttműködési megállapodásban foglalt feltételekkel.

2. Az előterjesztéshez mellékelt Támogatási megállapodás aláírására Képviselő-testület felhatalmazza a polgármestert.

3. A támogatás forrásaként a Képviselő-testület az Önkormányzat 2026. évi költségvetésében a civil szervezetek támogatása keretet jelöli meg.

Határidő: 2026.05.15.

Felelős: polgármester, jegyző, pénzügyi osztályvezető

*14./ napirendi pont: **Interpelláció***

Nagy Attila polgármester elmondta, hogy az ülést megelőzően interpellációs igény nem érkezett, megkérdezte, hogy kívánnak-e az ülésen interpellálni?

Napirend keretében interpelláció nem érkezett, ezért a képviselő- testület a napirendet alakszerű határozat meghozatala nélkül lezárta.

*15./ napirendi pont: **Aktuális kérdések***

Nagy Attila polgármester megkérdezte, hogy napirenden belül van-e további kérdés, észrevétel?

Napirenden belül kérdés, észrevétel nem érkezett, ezért a képviselő-testület a napirendet lezárta.

Nagy Attila polgármester ezt követően 11 óra 20 perckor tanácskozási szünetet rendelt el.

Polgármester az ülést 11 óra 30 perckor megnyitotta. A jelenlévő képviselők száma 5 fő, az ülés továbbra is határozatképes.

Nagy Attila polgármester elmondta, hogy idő közben szükségessé vált újabb napirendet megtárgyalniuk, ezért kérte 16. napirendi pontnak felvenni az Ormánság Egészségügyi Központ tájékoztatóját.

A szavazásban 5 fő vett részt.

Sellye Város Önkormányzat Képviselő-testülete **5 igen szavazattal, tartózkodás, ellenszavazat nélkül** a következő határozatot hozta:

91/2026.(IV.29.) határozata

Ormánság Egészségügyi Központ tájékoztatójának napirendre vételéről

Sellye Város Önkormányzat Képviselő-testülete a napirendek közé 16. napirendi pontnak felveszi az Ormánság Egészségügyi Központ tájékoztatóját.

Határidő: azonnal

Felelős: képviselő-testület

16./ napirendi pont: Ormánság Egészségügyi Központ tájékoztatója

Nagy Attila polgármester előjáróban szeretne volna elmondani, hogy az Ormánság Egészségügyi Központ vezetője, a műszaki ellenőr és a menedzsment kettő nappal ezelőtt telefonon keresték meg, hogy kialakult egy helyzet. A kialakult helyzettel kapcsolatban múlt héten volt egy egyeztetés a projekt jogi képviselőjével, Turi Ákossal a Magyar Államkincstár, mint a támogatásban résztvevő és a Járóbeteg Szakellátó Központ között. A továbbiakban átadta a szót Dr. Springó Zsoltnak az Ormánság Egészségügyi Központ intézményvezetőjének.

Dr. Springó Zsolt intézményvezető megköszönte a tájékoztatás lehetőségét. Elmondta, hogy az ügy súlyossága indokoltá teszi a képviselő-testület tájékoztatását. Tájékoztatta a testületet arról, hogy a TOP-PLUSZ pályázat keretében az intézmény épületében felújítási munkálatok valósultak meg. A beruházás I. ütemének műszaki átadás-átvételére sor került, amelyet a fővállalkozó 2026. január 14. napján lezárt. Kiemelte, hogy a problémák nem új keletűek, azonban jelenleg új szintre emelkedtek. A Magyar Államkincstárral folytatott vitás kommunikációról, valamint a folyamatos hiánypótlási eljárás részleteiről Kocsis-Matoricz Adrienn projektmenedzser szükség esetén részletesebb, kronológiai tájékoztatást tud adni.

Elmondta továbbá, hogy a kialakult sürgősségi helyzetet az eredményezte, hogy a fővállalkozó két fizetési meghagyást nyújtott be az Ormánság Egészségügyi Központtal szemben, összesen mintegy kb. 43.000.000 Ft összegben. A követelés két tételből áll: egyrészt a 80 %-os készülségi fokhoz kapcsolódó részszámla fővállalkozói részéből, másrészt a 100 %-os teljesítésű számla összegéből. Álláspontja szerint nagy valószínűséggel a követelés jogszerű, tekintettel arra, hogy a fővállalkozó a szerződésben vállalt kötelezettségeit teljesítette. A problémát ugyanakkor az jelenti, hogy a szerződés alapján, amely az Ormánság Egészségügyi Központ és a vállalkozó között jött létre, szállítói finanszírozás került meghatározásra, amelynek teljesítője a Magyar Államkincstár. A Magyar Államkincstár azonban a vitás helyzetekre hivatkozva a kifizetéseket jelenleg nem teljesíti.

Tájékoztatása szerint több peres eljárás megindulása is várható: egyrészt az Ormánság Egészségügyi Központ és a fővállalkozó között, másrészt az Ormánság Egészségügyi Központ és a Magyar Államkincstár között is kialakulóban van jogvita. Elmondta, hogy a jelenlegi helyzetben már tényleges költségek és károk keletkeznek, különösen a vállalkozó oldalán. Kiemelte, hogy a kérdés jelenleg az, milyen intézkedéseket tehet az önkormányzati költségvetési szerv vezetője a további károk enyhítése érdekében.

Tájékoztatta a testületet arról, hogy a kialakult helyzettel kapcsolatban állásfoglalást kértek a Magyar Államkincstártól, azonban egyértelmű válasz helyett kitérő tájékoztatást kaptak. A legfontosabb kérdés az volt, hogy a vállalkozó részére a követelések kifizethetők-e, illetve fennáll-e a kifizetési kötelezettség. Elmondása szerint a kapott válaszok alapján arra utaló jelzéseket kaptak, hogy a vállalkozó kifizetése indokolt lehet, ugyanakkor a Magyar Államkincstártól a tegnapi napon érkezett levél nem adott megnyugtató választ arra

vonatkozóan, hogy a kifizetés nem sérti-e oly módon a támogatói okirat rendelkezéseit, amely a későbbiekben veszélyeztetheti az összeg támogatási finanszírozását.

Beszámolt arról is, hogy a múlt héten Turi Ákos közbeszerzési ügyvéddel hosszabb egyeztetést folytattak. A megbeszélés időpontjában a fizetési meghagyás ténye már ismert volt, azonban a hiánypótlási eljárás több eleme, valamint az arra adott válaszok még nem álltak teljeskörűen rendelkezésre. Az egyeztetés során az a javaslat született, hogy a hiánypótlásokra adott válaszok szakmai véleményezéséhez mindenképpen kérjék az ügyvéd közreműködését. Tájékoztatása szerint ezen túlmenően arra az álláspontra jutottak, hogy szükségessé válhat külső szakértői vélemény beszerzése is, amely további költségekkel járhat. A külső szakértői vélemény különösen egy esetleges későbbi peres eljárás során jelentőséggel bírhat.

Répás Balázs műszaki ellenőr elmondta, hogy a kialakult helyzetben az Ormánság Egészségügyi Központ van a legnehezebb helyzetben, tekintettel arra, hogy szerződést kötött a kivitelezővel, aki a vállalt feladatokat ténylegesen teljesítette, így a vállalkozó felé fennálló fizetési kötelezettség beállt, a pénzügyi teljesítés esedékessé vált. Ugyanakkor az Ormánság Egészségügyi Központ támogatási szerződést is kötött, amelynek kezelő szerve a Magyar Államkincstár. Tájékoztatása szerint a Magyar Államkincstár a szerződéses körülmények kapcsán szabálytalanság fennállását vélelmezi. Kifejtette, hogy a szállítói finanszírozási konstrukció lényege szerint a Magyar Államkincstár közvetlenül a vállalkozó részére teljesíti a kifizetést, azonban a feltételezett szabálytalanságra hivatkozással a kifizetés jelenleg nem történik meg.

Dr. Nóránt Tímea jegyző megkérdezte, hogy miért van ez a szabálytalanság?

Kocsis-Matoricz Adrienn projektmenedzser elmondta, hogy a Magyar Államkincstár egyelőre nem állapította meg hivatalosan szabálytalanság fennállását. Tájékoztatása szerint jelenleg egy tanúsítvány áll rendelkezésre, amelyben a Magyar Államkincstár arról nyilatkozott, hogy a II. számú szerződésmódosításban szereplő pótmunkák költségeit a pályázat keretében nem fogadja el elszámolhatónak. Kiemelte, hogy ezt a kérdést a képviselő-testület korábban már megtárgyalta, és döntés született arról, hogy az érintett tételeket az intézmény, illetve az önkormányzat önerőként vállalja, azzal a szándékkal, hogy azok a II. ütem során kerüljenek felhasználásra. Ennek kapcsán készült egy tanúsítvány is, amelyben a Magyar Államkincstár rögzítette, hogy nyilatkozata nem támogató tartalmú, és arra vonatkozik, hogy a pótmunkák költségei a pályázat terhére nem számolhatók el. Ezt követően egy újabb ellenőrzési eljárás indult, amely során már jogi és közbeszerzési szempontból vizsgálják a szerződésmódosítás jogszerűségét. Elmondása szerint ez az eljárás jelenleg is folyamatban van, és már a harmadik vagy negyedik hiánypótlási felhívás érkezett az ügyben. Tájékoztatása szerint a hiánypótlási felhívások tartalmából azt érzékeli, hogy a Magyar Államkincstár nem kívánja elfogadni a szerződésmódosítás jogszerűségét, mivel több olyan kérdésre is ismételten választ kérnek, amelyeket korábban már megválasztottak. Hangsúlyozta, hogy erre vonatkozó egyértelmű megállapítás a dokumentumokban nem szerepel, azonban a kiküldött iratok alapján erre következtetnek. Kifejtette, hogy amennyiben a szerződésmódosítást végül nem fogadják el jogszerűnek, abban az esetben felmerülhet, hogy a határidő-hosszabbítást sem ismerik el, és ez az oka annak, hogy a kivitelező részére benyújtott számlák kifizetése jelenleg nem történik meg. Elmondta továbbá, hogy a 80 %-os teljesítési szinthez kapcsolódó számla az alap teljesítési határidőt, vagyis 2025. december 5. napját követően került kiállításra. Tájékoztatása szerint a Magyar Államkincstár jelenleg ezt kifogásolja, és arra hivatkozik, hogy amíg az ellenőrzési eljárás nem zárul le, addig a 80 %-os számla is határidőn túl kiállított számlának minősülhet. Tájékoztatásként elmondta, hogy a mai nap folyamán telefonon ismételten egyeztettek a Magyar Államkincstárral annak tisztázása érdekében, hogy milyen okból került a 80 %-os teljesítési szinthez kapcsolódó számla a kifogásolt időpontban kiállításra. Elmondása szerint a Magyar Államkincstár rendelkezésére valamennyi dokumentum megküldésre került, beleértve a változáskezelési

dokumentációt és az ütemtervet is. Az ütemtervből egyértelműen megállapítható, hogy a pótmunkák az alap munkafolyamatok közé ékelődtek be, ezáltal azok a kivitelezés menetét közvetlenül befolyásolták. Kiemelte, hogy a Magyar Államkincstár folyamatosan további pontosításokat kér az ütemtervvel kapcsolatban, és elvárja, hogy a műszaki ellenőr napi bontású ütemtervvel támassza alá a 41 napos határidő-hosszabbítás indokoltságát, holott ez nem tartozik a műszaki ellenőr feladatkörébe. Tájékoztatása szerint a kivitelező által készített ütemterv benyújtásra került, amely a változáskezelési dokumentáció mellékletét képezi. A változáskezelőt a tervező, az építtető és a műszaki ellenőr is aláírta, ezáltal az abban foglalt ütemtervet elfogadták, és alkalmasnak tekintették a határidő-hosszabbítás alátámasztására. Ismertette továbbá, hogy írásban állásfoglalást kértek a Magyar Államkincstártól arra vonatkozóan, hogy mi az oka a számlák kifizetésének elmaradásának, valamint arra is, hogy mikorra várható a szerződésellenőrzési eljárás lezárása. Elmondta, hogy a Magyar Államkincstár részéről azt a kifogást fogalmazták meg, miszerint a hiánypótlások teljesítése folyamatosan hiányos. Ezzel kapcsolatban hangsúlyozta, hogy minden egyes kérdésre válaszolnak, és számos esetben az a válaszuk, hogy az adott dokumentum már egy korábbi, akár két hiánypótlással ezelőtti, eljárás során benyújtásra került, azonban azt ismételtlen megküldik. Ne minősítsék hiányos teljesítésnek azt az esetet, amikor a benyújtott dokumentumot a Magyar Államkincstár nem találja meg az iratanyagban. Tájékoztatása szerint azt a kérdést is feltették a Magyar Államkincstár részére, hogy az intézmény jogosult-e a két fizetési meghagyásban szereplő összegek kiegyenlítésére, illetve, hogy ezzel megsértené-e a szállítói finanszírozású támogatási szerződés rendelkezéseit. Erre egyértelmű választ nem kaptak. Elmondása szerint a Magyar Államkincstár részéről azt a tájékoztatást kapták, hogy a kifizetést javasolják, ugyanakkor jelezték, hogy a nem támogatható tartalmat nem fogják finanszírozni. Kiemelte azonban, hogy jelen esetben nem a nem támogatható tartalom kérdéséről van szó, mivel a pótmunkák költségeit az intézmény és az önkormányzat önerőből vállalta és rendezte.

Répás Balázs műszaki ellenőr elmondta, hogy álláspontja szerint a Magyar Államkincstár olyan szempontokat és követelményeket kér számon, amelyek szakmailag nem igazolhatók. Véleménye szerint a projekt megvalósítása rendkívül precíz és lelkiismeretes módon történt, a teljes folyamat során a szükséges szakmai gondosságot folyamatosan biztosították. Tájékoztatása szerint a projekt során összesen nyolc változáskezelési eljárás vált szükségessé, amelyek közül kettő esetében rendelték el póthatáridőt, mivel azok olyan módon kapcsolódtak az alap munkafolyamatokhoz, hogy a kivitelezés teljes időtartamát ténylegesen befolyásolták és meghosszabbították. Kiemelte, hogy a projekt előkészítése és lebonyolítása során valamennyi szakmai követelményt, valamint a kapcsolódó eljárási és dokumentációs kötelezettségeket a lehető legnagyobb gondossággal betartották.

Tóth László képviselő véleménye szerint, amikor a fizetési meghagyás megérkezett, akkor rögtön jelezni kellett volna a képviselő-testület felé, nem pedig az utolsó előtti nap.

Napirenden belül további kérdés, észrevétel nem érkezett, ezért a képviselő-testület a napirendet lezárta.

Nagy Attila polgármester megállapította, hogy a képviselő-testület a nyilvános ülés napirendi pontjait megtárgyalta, a szükséges határozatokat meghozta, ezért a nyilvános ülést bezárta.

dr. Nóránt Tímea
jegyző

K. m. f.

Jélics Ákos
jegyzőkönyv hitelesítő

Nagy Attila
polgármester

7960 Sellye, Dózsa György u. 1.
Tel./fax: 73/580-900

JELENLÉTI ÍV

Sellye Város Önkormányzat Képviselő-testületének
2026. április 29-én tartandó
rendes nyilvános üléséről

Sellye Város Önkormányzat

- 1./ Nagy Attila polgármester
- 2./ Dr. Kópicz Gergely képviselő
- 3./ Jelics Ákos képviselő
- 4./ Kovács Csaba képviselő
- 5./ Kovácsné Böröcz Anette alpolgármester
- 6./ Szecsei Béla képviselő
- 7./ Tóth László képviselő

dr. Nóránt Tímea
jegyző

Beák Laura
aljegyző

Hoffmann Péterné
HO vezető

Horváth Nóra
pénzügyi osztályvezető

Botykai Zsófia
település fejlesztési és üzemeltetési referens

Fenyősiné Szkrájsics Gabriella
SKÖH Drávafoki Kirendeltség kirendeltségvezetője

dr. Horváth Zoltán
Baranya vármegye főispánja

071
[Handwritten signatures and initials on lines]

dr. Tihanyi Levente
Sellyei Járási Hivatal hivatalvezető



Patkó László
Sellye Kommunális Kft. ügyvezető igazgató



Dr. Springó Zsolt
Ormánság Egészségügyi Központ intézményvezető

Patkó Annamária
Ormánság Egészségügyi Központ foglalkozásvezető

Petrik Bernadett
Sellye Város Művelődési Ház, Könyvtár és Muzeális Intézmény intézményvezető



Szekeresné Spang Livia
Sellye Család- és Gyermekjóléti Központ intézményvezető



Kudar Mónika
Ormánsági Tücsök Óvoda, Bölcsőde és Konyha intézményvezető

Fukszné Vadász Viktória
jegyzőkönyvvezető

PATKÓ LÁSZLÓ
SELYE AQUA KFT.



ZEPAN BALAZS

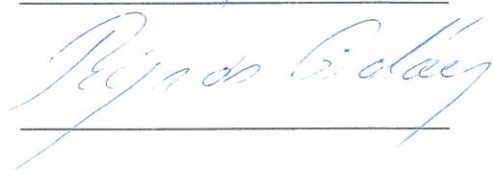

KOCSIS-NATORICZ ADRIENN
PROJEKTHEMÉDZSER





**Sellye Város
Polgármesterétől**

7960 **Sellye**, Dózsa György u. 1.
Tel./fax: 73/580-900
E-mail: hivatal@sellye.hu

MEGHÍVÓ

Sellye Város Önkormányzat Képviselő-testülete

2026. április 29-én (szerda)

De. 9:00 órai kezdettel

rendes nyilvános ülést tart a
Sellyei Közös Önkormányzati Hivatal
emeleti nagytermében
(7960 Sellye, Dózsa Gy. u. 1.)
melyre tisztelettel meghívom.

N A P I R E N D :

1./ Véleménynyilvánítás a Kiss Géza Magyar- Horvát Kétnyelvű Nemzetiségi Általános Iskola átszervezéséről

Előterjesztő: Nagy Attila polgármester

2./ Sellye Család- és Gyermekjóléti Központ 2025. évi tevékenységéről szóló beszámolójának megtárgyalása

Előterjesztő: Szekeresné Spang Livia, intézményvezető

3./ A Sellye Városi Művelődési Ház, Könyvtár és Muzeális Intézmény 2025. évi tevékenységéről szóló beszámolójának megtárgyalása

Előterjesztő: Nagy Attila polgármester, Petrik Bernadett intézményvezető

4./ Beszámoló a 2025. évi adóztatási tevékenységről, tájékoztatás az önkormányzat kintlévőségeiről

Előterjesztő: Horváth Nóra pénzügyi osztályvezető

5./ Bemutatkozik az Ormánsági Szabadidő és Vízisport Egyesület

Előadó: Répás Balázs elnök

6./ TOP-Plusz-6.1.1-21-BA1-2022-00001 kódszámú pályázat menedzsment tevékenységének megtárgyalása

Előterjesztő: Nagy Attila polgármester

7./ Versenyképes járások pályázat megvalósításához szükséges építési beruházás közbeszerzésének elindításához szükséges döntések meghozatal

Előterjesztő: Nagy Attila polgármester

8./ TOP-Plusz-6.1.1-21-BA1-2022-00001 kódszámú pályázat megvalósításához szükséges építési beruházás közbeszerzésének elindításához szükséges döntések meghozatal

Előterjesztő: Nagy Attila polgármester

9./ Tájékoztatás a KAP-RD43-1-25 kódszámú, Külterületi utak fejlesztése című pályázati felhívásra benyújtott támogatási kérelem eredményéről

Előterjesztő: Nagy Attila polgármester

10./ A fejlesztésre került Carolina téri játszótér közösségi használatára vonatkozó szabályzat, használati rend megtárgyalása

Előterjesztő: Nagy Attila polgármester

11./ Sellye Városi Termálfürdő medencéinek felújításához kapcsolódó kiviteli terv módosításának megtárgyalása

Előterjesztő: Nagy Attila polgármester

12./ Polgármester beszámolója a két ülés között végzett tevékenységéről, az átruházott hatáskörben hozott határozatokról

Előterjesztő: Nagy Attila polgármester

13./ Ügyfélkérelem

Előterjesztő: Nagy Attila polgármester

- **Ormánsági Szabadidő és Vízisport Egyesület támogatási kérelme**

14./ Interpelláció

15./ Aktuális kérdések

A napirendi pontokhoz tartozó előterjesztések a képviselőknek elektronikus formában kerülnek megküldésre. A tanácskozási joggal résztvevők és egyéb érdekelték részére a meghívó és az őket érintő előterjesztés kézbesíthető; a részükre kézbesítésre nem kerülő előterjesztéseket az ülést megelőző 3 napon belül, illetve az ülés napján délelőtt a Sellyei Közös Önkormányzati Hivatalban megtekinthetik.

Sellye, 2026. április 24.

Nagy Attila
polgármester





1. sz. p.

Szigetvári Tankerületi Központ

SELLYE VÁROS ÖNKORMÁNYZAT
7960 Sellye, Dózsa György utca 1.

Iktatószám: TK/020/00193-3/2026.

Elektronikus úton kézbesítve

Nagy Attila polgármester részére

Tárgy: Véleménykérés a Kiss Géza Magyar-Horvát Kétnyelvű Nemzetiségi Általános Iskolát érintő átszervezéssel kapcsolatban

Tisztelt Polgármester Úr!

Tájékoztatom, hogy a **Szigetvári Tankerületi Központ** a **2026. évi intézményi átszervezések időszakában a székhely intézmény kezdeményezését elfogadva támogatja a feladatellátási helyen a kétnyelvű nemzetiségi oktatást megszüntetését, figyelemmel arra, hogy a székhely intézményben a kétnyelvű nemzetiségi oktatásban érintett tanulók utolsó évfolyama a 2025/2026-os tanévben végez.**

Az átszervezés a tanulók számára hátrányt nem jelent.

A fenti átszervezésről határozatban kérjük az Önök véleményét.

Az átszervezési javaslat indoklása:

Az intézmény sellyei székhelyén már csak az idei tanévben van egy évfolyamon kétnyelvű nemzetiségi oktatás és a következő tanévtől ez teljesen megszűnik (fokozatosan került kivételre).

Kérem, hogy a nemzeti köznevelésről szóló 2011. évi CXCV. törvény 83. § (4) h pontja, alapján Sellye Város Önkormányzata az átszervezésről alakítsa ki véleményét.

Tisztelettel kérem Polgármester Urat, hogy a **Kiss Géza Magyar-Horvát Kétnyelvű Nemzetiségi Általános Iskola átszervezéséről kialakított véleményét 2026. április 29-ig szíveskedjen eljuttatni a Szigetvári Tankerületi Központba.**

A hatékony ügyintézés érdekében kérem -amennyiben megoldható-, a véleményt a határidő lejártát megelőzően, mielőbb alakítsák ki, és szíveskedjenek a tankerületbe megküldeni.

Szigetvár, elektronikus időbélyegző szerint.

Tisztelettel:

Bognár László
Szigetvári Tankerületi Központ
tankerületi igazgató



A dokumentum elektronikus aláírással hitelesített.
Dátum: 2026.04.13 15:53:42
Szigetvári Tankerületi Központ
Kiadmányozta: Bognár László

900 Szigetvár, Deák Ferenc tér 16.
Tel.: +36-73-795-214
e-mail: szigetvar@kk.gov.hu
KRID: 651169363 - SZIGTANKER



ELŐTERJESZTÉS

Sellye Város Önkormányzat Képviselő - testületének **2026. április 29.**
rendes/rendkívüli testületi ülésére

Napirendi pont sorszáma:	8. napirend
Tárgy:	TOP-Plusz-6.1.1-21-BA1-2022-00001 kódszámú pályázat megvalósításához szükséges építési beruházás közbeszerzésének elindításához szükséges döntések meghozatala
Előterjesztő:	Nagy Attila, polgármester
Előterjesztést készítette:	Kocsis-Matoricz Adrienn, projektmenedzser
Előterjesztésnek költségvetési vonzata:	nincs /van
Projekt felelős az előterjesztést látta: Kocsis-Matoricz Adrienn projektmenedzsmment szervezet	<i>fedezet tárgyi pályázatból biztosított/</i> fedezet éves költségvetésben biztosított / költségvetés módosításával biztosított / nem biztosított / költségvetési forrást nem igényel Jogszabályi, pályázati szabályoknak: megfelel/nem felel meg
Előterjesztés tartalmát polgármester jóváhagyta: Nagy Attila polgármester	igen/nem
Döntési forma:	rendelet/ határozat (normatív, hatósági, egyéb)/polgármesteri döntés
A döntéshez szükséges többség:	egyszerű/minősített/ név szerinti

Tisztelt Képviselő-testület!

Sellye Város Önkormányzat Képviselő-testülete 96/2023. (VI.19) számú KT határozatával döntött a **TOP-Plusz-1.1.1-21-BA-2022-00001 kódszámú**, Üzemcsarnok és kapcsolódó infrastruktúra fejlesztése a Sellyei Ipari Parkban című pályázat megvalósításáról és támogatási szerződés aláírásáról.

A projekt megvalósítási időszaka tervezetten: 2023.06.01-2027.12.31.

Elnyert támogatás összege: 480 982 655,- Ft

Fenti összegben belül:

Sellye Város Önkormányzat	473 003 809.-Ft
Baranya Vármegyei Önkormányzati Hivatal	7 978 846.-Ft

A kivitelezési munkálatok beszerzésére nyílt folyamatba épített (előzetes ellenőrzésű) közbeszerzési eljárás lefolytatására van szükség. A tavalyi évben már megindításra került ez az eljárás, melyet a Képviselő-testület a 208/2025 (IX.3.) számú KT határozatával jóváhagyott. Sajnálatos módon a több körös hiánypótlásokat követően sem sikerült az előzetes ellenőrzésen túljutnunk, így az első körben megindított eljárás nem jelenhetett meg ajánlattételre. A Közbeszerzési Felügyeleti Főosztály nem fogadta el a két részkörben való indítást (1. részkör: Üzemcsarnok megépítése és a hozzá tartozó út és parkoló kialakítása, 2. részkör: Az üzemcsarnok vízellátásához szükséges vízbekötések kialakítása), ragaszkodott a három részkörre történő szétbontáshoz, annak ellenére, hogy ezt a megoldást a tervező, a műszaki ellenőr és a közbeszerzési szakértő is ellenezte. Ezért a hatóság kérésének eleget téve a műszaki tartalom 3 részre került szétbontásra az alábbiak szerint:

1. Részajánlati kör:

Megvalósítás helyszíne: 0371/3 hrsz

A projekt keretében a Sellyei Ipari Parkban kerül megépítésre egy nettó 715,76 m² hasznos alapterületű irodát és raktárat magába foglaló üzemcsarnok, illetve kiépül a megfelelő üzemeltetéshez szükséges közműhálózat, annak a főhálózatra való rácsatlakozása. Az üzemcsarnok tetején napelemes rendszer kerül elhelyezésre, mely elsősorban az általános környezetvédelmi elvárások, hazai és uniós célkitűzések teljesítéséhez kíván hozzájárulni. Emellett a napelemes rendszer fontos funkciót tölt el a költséghatékony üzemeltetésben, mivel az üzemcsarnok irodai részének működtetéséhez és a benne folytatott tevékenységekhez szükséges villamosenergia-szükséglet jelentős részét biztosítani tudja. Az épület acél keretállásokkal létesül, melyek alatt monolit vasbeton tömbalapok és gerendák tervezettek. A világítótestek korszerű energiatakarékos ledes fényforrásaúak. A külső távközlési szolgáltatói csatlakozás előkészítése, egyeztetés. Az épület homlokzatára kiállítás történik kültéri kábellel. Informatikai és egyéb rendszerek részére készülő nyomvonalhoz kábeltálca kiépítése történik iroda és raktár elválasztó oldalfalon. Az ingatlan nem rendelkezik szennyvíz bekötéssel és a közvezeték hálózat figyelembevételével gazdaságosan közműves szennyvízelvezetés kiépítése nem lehetséges.

A keletkező kommunális szennyvíz mennyiség 2 db épületgépészeti kitörésen keresztül jut ki az általunk tervezett gravitációs szennyvíz csatornába.

Főbb mennyiségek:

- nettó 715,76 m² hasznos alapterületű üzemcsarnok
- riasztó rendszer felszerelése: 1 db
- zártláncú kamerás rendszer: 1 db
- napelemes rendszer: 15,6 kWp

- tűzivíz tároló: 1 db

A megvalósítandó tevékenység építési engedélykötelesek, a szükséges engedély rendelkezésre áll.

2. Részajánlati kör:

Megvalósítás helyszíne: 0371/3 hrsz

Az üzemcsarnok megközelítése a mozgásukban korlátozottak számára is megoldott a tervezett technológiai megoldások és az épület mellett elhelyezett mozgássérült parkolóhely kialakításával.

Udvartéren összesen 7 db parkoló és kiszolgáló út kerül kialakításra, melynek vízelvezetésére zártrendszerű csapadékvíz elvezető hálózat létesül.

Főbb mennyiségek:

- parkoló: 7 db
- zöldfelület (fű) alapterülete összesen: 9612,23 m²
- burkolatfelületek alapterülete összesen: 1673,42 m²

A megvalósítandó tevékenység építési engedélykötelesek, a szükséges engedély rendelkezésre áll.

3. Részajánlati kör:

Megvalósítás helyszínei: 0325/10., 0327., 0379., 0372., 0371/2.; 0371/3. hrsz

Az ingatlanra tervezett raktárcsarnok vízellátására vízbekötés történik meglévő közterületi vízvezeték hálózatról történő leágazással figyelembe véve a vízvezeték szolgáltatójának (Baranyavíz Zrt.) előírásait.

Nem építési engedélyköteles tevékenység.

A projekt keretén belül **1 db** Kbt. 112. § (1) bekezdés b) pontja szerinti nyílt építési beruházásra irányuló feltételes közbeszerzési eljárást (három részajánlati körrel) szükséges lefolytatnia Sellye Város Önkormányzatának az alábbiak szerint:

A három részajánlati kört magában foglaló közbeszerzési eljárás tárgya: Üzemcsarnok-infrastr. fejl. Sellyei Ipari Parkban

1. részajánlati kör: Üzemcsarnok építése
2. részajánlati kör: Üzemcsarnokhoz kapcsolódó útépítés
3. részajánlati kör: Iroda és raktárcsarnok vízbekötése

Közbeszerzési szaktanácsadást dr. Turi Ákos egyéni ügyvéd (7621 Pécs, Teréz utca 11-13.) végzi, aki Sellye Város Önkormányzattal kötötte meg az erről szóló megbízási szerződését.

A vonatkozó pályázat költségvetésében az alábbiak szerint áll rendelkezésre a fedezet:

Költségkategória	Kölcségtípus	Nettó összeg	Bruttó összeg
Beruházáshoz kapcsolódó költségek	Építéshez kapcsolódó költség	323 988 000,- Ft	411 464 760,- Ft
Beruházáshoz kapcsolódó költségek	Területelőkészítési költség	6 612 000,- Ft	8 397 240,- Ft
ÖSSZESEN		330 600 000,- Ft	419 862 000,- Ft

Ajánlattételi felhívás fontosabb paramétereit:

- A finanszírozási mód: utófinanszírozás
- A teljesítési határidő: 1. rész kör esetében a munkaterület átadástól számítva 9 hónap. 2. rész kör esetében a munkaterület átadástól számítva 3 hónap (amennyiben az 1-es rész kör nyertes ajánlatadója nem egyezik meg a 2-es rész kör nyertes ajánlatadójával, úgy a 2-es rész kör esetében csak az 1-es rész körhöz tartozó műszaki tartalom teljesítését követően lehet munkaterületet adni). 3. rész kör esetében a munkaterület átadástól számítva 5 hónap.
- A munkaterület átadásának napja: a Vállalkozói szerződés hatálybalépésének napjától számított **15 napon** belül.
- Az ajánlattételi felhívásban előírásra kerül az 1. rész esetében 2 000 000,- Ft értékben ajánlati biztosíték, melyet minden ajánlattevőnek egy önkormányzati alszámlára kell elutalnia, vagy banki biztosítékot nyújtania,
- legfeljebb 5% mértékű előleget biztosítunk a vállalkozónak, amely a végszámlából kerül levonásra.
- késedelmi kötbér mértéke a szerződés szerinti, általános forgalmi adó nélkül számított teljes ellenszolgáltatás 1,00 %/naptári nap.
- a meghírusulási kötbér mértéke a szerződés szerinti, általános forgalmi adó nélkül számított teljes ellenszolgáltatás 20 %-a.
- a 322/2015 (X.30.) Korm. rendelet alapján az 1. részre vonatkozóan előlegszámla mellett 15-30-50-80%-os készültségi foknál állíthat ki a vállalkozó résszámlát, majd ezt követően a 100%-os végszámlát, a 2. – 3. rész esetében az előlegszámla mellett 50-100%-os készültségi foknál nyújthat be számlát.
- az eljárás folyamatba épített ellenőrzésen megy keresztül, ami azt jelenti, hogy a Képviselő-testület által elfogadott közbeszerzési dokumentációt illetékes szervek is áttekintik még és esetleg hiánypótlás bekérése esetén ezen dokumentumok módosulhatnak.

A fentiekre való tekintettel a jelenleg csatolmányként megküldött közbeszerzési dokumentáció minimálisan, de módosulhat.

Az eljárás lefolytatásához Bíráló Bizottság létrehozása szükséges a mindenkor érvényes Közbeszerzésről szóló 2015. évi CXLI. törvény 27.§ (4) bekezdésben foglaltak figyelembe vételével.

Nagy Attila polgármester az alábbi bizottsági tagokat javasolja:

- dr. Turi Ákos közbeszerzési szaktanácsadó
- dr. Turi Ákos, jogi szakértő
- Répás Dániel Patrik, műszaki ellenőr - műszaki tapasztalattal rendelkező szakember
- Kocsis-Matoricz Adrienn - pénzügyi szakértő

Melléklet:

- Ajánlattételi felhívás
- Közbeszerzési dokumentum
- Szerződés tervezet

Kérem a Képviselő-testületet, hogy az előterjesztés megvitatását követően az alábbi határozati javaslatokat elfogadni szíveskedjen.

A szavazásban a jelenlévő 7 fő képviselő egyenként, név szerint vett részt.

Nagy Attila	polgármester	igen/nem
Kovácsné Böröcz Anette	alpolgármester	igen/nem
Szecsei Béla	képviselő	igen/nem
Jelics Ákos	képviselő	igen/nem
Kovács Csaba György	képviselő	igen/nem
Tóth László	képviselő	igen/nem
dr. Kópicz Gergely	képviselő	igen/nem

Sellye Város Önkormányzat Képviselő- testülete igen szavazattal, tartózkodás, ellenszavazat nélkül a következő határozatot hozta:

Határozati javaslat:

A TOP_PLUSZ-6.1.1-21-BA1-2022-00001 kódszámú pályázat megvalósításához szükséges építési beruházás közbeszerzésének elindításához kapcsolódó döntések meghozatala.

1.

Sellye Város Önkormányzat Képviselő-testülete megindítja a TOP_PLUSZ-6.1.1-21-BA1-2022-00001 kódszámú, Üzemcsarnok és kapcsolódó infrastruktúra fejlesztése a Sellyei Ipari Parkban című pályázat megvalósításához szükséges „Üzemcsarnok-infrastr. fejl. Sellyei Ipari Parkban” tárgyú építés beruházás közbeszerzésének eljárását; továbbá jóváhagyja az előterjesztés mellékletét képező közbeszerzési eljáráshoz kapcsolódó ajánlattételi felhívást és közbeszerzési dokumentumot, amely a szerződéstervezetet is tartalmazza.

Határidő: azonnal

Felelős: polgármester, projektmenedzsment szervezet

2.

Sellye Város Önkormányzat Képviselő-testülete a TOP_PLUSZ-6.1.1-21-BA1-2022-00001 kódszámú, Üzemcsarnok és kapcsolódó infrastruktúra fejlesztése a Sellyei Ipari Parkban című pályázat megvalósításához szükséges „Üzemcsarnok-infrastr. fejl. Sellyei Ipari Parkban” tárgyú építés beruházás közbeszerzésének eljárása tekintetében a 3 tagú Bíráló Bizottság megalapítására az alábbi bizottsági tagokat jóváhagyja:

- **dr. Turi Ákos**, közbeszerzési és jogi szaktanácsadó – közbeszerzési és jogi szakértő
- **Répás Dániel Patrik**, műszaki ellenőr - műszaki tapasztalattal rendelkező szakember
- **Kocsis-Matoricz Adrienn**, pénzügyi szakember

Határidő: azonnal

Felelős: polgármester, projektmenedzsment szervezet

ELJÁRÁS AZONOSÍTÓ ADATAI

Nemzeti, Kbt. 112. § (1) bekezdés b) pont Nyílt eljárás
(hirdetménnyel induló) - EKR000165172026

E10 - Előkészítés szakasz

Közbeszerzés **Üzemcsarnok-infrastr. fejl. Sellyei Ipari Parkban**
tárgya:

Ajánlatkérő **Sellye Város Önkormányzat**
neve:

I.1) Név és címek

I. szakasz: Ajánlatkérő

A Kbt. 112. § (1) bekezdés b) pont szerinti eljárások esetében.

I.1) Név és címek (jelölje meg az eljárásért felelős összes ajánlatkérőt)

Hivatalos név: Sellye Város Önkormányzat Nemzeti azonosítószám 15724083202
Postai cím: Dózsa György Utca 1.
Város: Sellye NUTS-kód: HU231 Postai irányítószám: 7960 Ország: Magyarország
Kapcsolattartó személy: Kocsis-Matoricz Adrienn
E-mail: matoriczadri@gmail.com Telefon: +36 202642838 Fax: +36 73580900

Internetcím(ek)

Az ajánlatkérő általános címe: (URL) <https://www.sellye.hu/>

A felhasználói oldal címe: (URL)

Lebonyolító szerv(ek) adatai

Hivatalos név: Dr. Turi Ákos egyéni ügyvéd Nemzeti azonosítószám 8359373449
Postai cím: Teréz Utca 11-13.
Város: Pécs NUTS-kód: HU231 Postai irányítószám: 7621 Ország: Magyarország
Kapcsolattartó személy: Dr. Turi Ákos
E-mail: dr.turiakos.ugyved@gmail.com Telefon: +36 72511608 Fax: +36 72511607

Internetcím(ek)

Lebonyolító címe: <https://www.sellye.hu/>

A felhasználói oldal címe: (URL)

I.2) Közös közbeszerzés

I.2) Közös közbeszerzés

A szerződés közös közbeszerzés formájában valósul meg.

Nem

Több ország részvételével megvalósuló közös közbeszerzés.

Nem

A szerződést központi beszerző szerv ítéli oda.

Nem

I.3) Kommunikáció

I.3) Kommunikáció

A közbeszerzési dokumentáció korlátozás nélkül, teljes körűen, közvetlenül és díjmentesen elérhető a következő címen:

Igen

A közbeszerzési dokumentációhoz történő hozzáférés korlátozott:

Nem

További információ a következő helyről érhető el:

<https://ekr.gov.hu/eljarastar/eljaras/EKR000165172026>

További információ a következő címen szerezhető be

a fent említett cím:

Igen

másik cím: (adjon meg másik címet)

Nem

Az ajánlat vagy részvételi jelentkezés benyújtandó

elektronikusan: Igen <https://ekr.gov.hu/eljarastar/eljaras/EKR000165172026>

a fent említett címre:

Igen

a következő címre: (adjon meg másik címet)

Nem

Az elektronikus kommunikáció olyan eszközök és berendezések használatát igényli, amelyek nem általánosan hozzáférhetők:

Nem

I.4-5) Az ajánlatkérő típusa és fő tevékenysége

I.4) Az ajánlatkérő típusa

Ajánlatkérő típusa: Regionális/helyi szintű

I.5) Fő tevékenység

Fő tevékenység: Általános közszolgáltatások

II.1) Meghatározás

II. szakasz: Tárgy

EKR000165172026

II.1) Meghatározás

II.1.1) Elnevezés: Üzemcsarnok-infrastr. fejl. Sellyei Ipari Parkban

Hivatkozási szám: EKR000165172026

II.1.2) Fő CPV-kód:

45213250-0

II.1.3) A szerződés típusa: Építési beruházás

II.1.4) A közbeszerzés rövid ismertetése:

TOP_PLUSZ-6.1.1-21-BA1-2022-00001 azonosítószámú projekt keretében "Üzemcsarnok és kapcsolódó infrastruktúra fejlesztése a Sellyei Ipari Parkban"

II.1.5) Becsült érték:

Érték áfa nélkül: Pénznem:

(ÁFA nélkül; Keretmegállapodás vagy dinamikus beszerzési rendszer esetében a szerződéseknek a keretmegállapodás vagy dinamikus beszerzési rendszer teljes időtartamára vonatkozó becsült összértéke)

II.1.6) Részekre vonatkozó információk

Részajánlat tételére lehetőség van

Igen

Ajánlatok benyújthatók

valamennyi részre

Az egy ajánlattevőnek odaítélhető részek maximális száma:

Az ajánlatkérő fenntartja a jogot arra, hogy a következő részek vagy részcsoportok kombinációjával ítéljen oda szerződéseket:

II.2) A közbeszerzés ismertetése (1 - Üzemcsarnok építése)

II.2) A közbeszerzés ismertetése

II.2.1) Rész száma, elnevezése: 1 - Üzemcsarnok építése

II.2.2) További CPV-kód(ok):

Fő CPV-kód:

45213250-0

45311200-2

45350000-5

II.2.3) A teljesítés helye:

Ajánlatkérő által pontosan nem meghatározható, vagy számossága miatt nem kívánja megadni a teljesítés helye tekintetében a NUTS3 szintű régiót, ezáltal a teljesítés fő helyszíne vonatkozásában a Települést sem.

NUTS-kód:

HU231 Baranya

A teljesítés helye:

Magyarország_7960_Sellye_0371/3. hrsz.

II.2.4) A közbeszerzés mennyisége:

A projekt keretében a Sellyei Ipari Parkban kerül megépítésre egy nettó 715,76 m² hasznos alapterületű irodát és raktárat magába foglaló üzemcsarnok, illetve kiépül a megfelelő üzemeltetéshez szükséges közműhálózat, annak a főhálózatra való rácsatlakozása. Az üzemcsarnok tetején napelemes rendszer kerül elhelyezésre, mely elsősorban az általános környezetvédelmi elvárások, hazai és uniós célkitűzések teljesítéséhez kíván hozzájárulni. Emellett a napelemes rendszer fontos funkciót tölt el a költséghatékony üzemeltetésben, mivel az üzemcsarnok irodai részének működtetéséhez és a benne folytatott tevékenységekhez szükséges villamosenergia-szükséglet jelentős részét biztosítani tudja.

Az épület acél keretállásokkal létesül, melyek alatt monolit vasbeton tömbalapok és gerendák tervezettek.

Villamos csatlakozás: Szükséges teljesítmény: 55,108kVA (3 x 80A), áram neme: 3 fázisú, 50 Hz periódusú váltakozó áram.

A világítótestek korszerű energiatakarékos ledes fényforrásaik.

A külső távközlési szolgáltatói csatlakozás előkészítése, egyeztetés. Az épület homlokzatára kiállítás történik kültéri kábellel.

Informatikai és egyéb rendszerek részére készülő nyomvonalhoz kábeltálca kiépítése történik iroda és raktár elválasztó oldalfalon.

Az ingatlan nem rendelkezik szennyvíz bekötéssel és a közvezeték hálózat figyelembevételével gazdaságosan közműves szennyvízelvezetés kiépítése nem lehetséges.

A keletkező kommunális szennyvíz mennyiség 2 db DN110 KG-PVC épületgépészeti kitérően keresztül jut ki az általunk tervezett SZV-1-0 jelű gravitációs szennyvíz csatornába.

A megvalósítandó tevékenységek építési engedélykötelesek.

Főbb mennyiségek:

- nettó 715,76 m² hasznos alapterületű üzemcsarnok
- riasztó rendszer felszerelése: 1 db
- zártláncú kamerás rendszer: 1 db
- napelemes rendszer: 15,6 kWp
- tűzivíz tároló: 1 db

Egyenértékűség: 321/2015. (X.30.) Korm. rendelet 46. § (3)-(6) bekezdés.

A kivitelezési munkával kapcsolatos részletes információt és a feladatok részletes meghatározását, a műszaki és anyagminőséggel szemben támasztott követelményeket, mennyiségeket a KD mellékleteként megküldött tervdokumentáció, műszaki leírás és árazatlan költségvetések tartalmazzák.

(az építési beruházás, árubeszerzés vagy szolgáltatás jellege és mennyisége, illetve az igények és követelmények meghatározása)

II.2.5) Értékelési szempontok

Az alábbi értékelési szempontok:

Igen

Minőségi szempont: Igen

Megnevezés

Súlyszám / Jelentőség

A többletjótállás vállalt időtartama (hibajelentési időszak) egész hónapban megadva (hónap)(min. 0 hónap; max. 24 hónap)

10

M.2.1/ alpontban előírt alk. köv. igazolására bemutatott szakembernek az alkalmasság keretében előírt tárgyú, az ott meghatározottakon túli többlet tapasztalata egész hónapban (min 0, max 12 hó)

10

M.2.2/ alpontban előírt alk. köv. igazolására bemutatott szakembernek az alkalmasság keretében előírt tárgyú, az ott meghatározottakon túli többlet tapasztalata egész hónapban (min 0, max 12 hó)

10

Költség szempont: Nem

Ár szempont: Igen

Megnevezés

Súlyszám / Jelentőség

Egyösszegű Nettó Ajánlati Ár (HUF)

70

II.2.6) Becsült érték:

Érték áfa nélkül:

Pénznem:

(keretmegállapodás vagy dinamikus beszerzési rendszer esetében ennek a résznek a keretmegállapodás vagy dinamikus beszerzési rendszer teljes időtartamára vonatkozó becsült összértéke)

II.2.7) A szerződés, keretmegállapodás vagy dinamikus beszerzési rendszer időtartama

Időtartam hónapban:

9

vagy napban:

vagy Kezdés dátuma – Befejezés dátuma:

-

A szerződés meghosszabbítható

Nem

II.2.8) Az ajánlattételre vagy részvételre felhívandó gazdasági szereplők számának korlátozására vonatkozó információ (nyílt eljárás kivételével)

A gazdasági szereplők tervezett száma (keretszáma):

vagy Tervezett minimum: / Maximális szám:

A jelentkezők számának korlátozására vonatkozó objektív szempontok:

II.2.9) Változatokra (alternatív ajánlatokra) vonatkozó információk

Elfogadhatók változatok (alternatív ajánlatok) Nem

II.2.10) Opciókra vonatkozó információ

Opciók: Nem

II.2.11) Információ az elektronikus katalógusokról

Az ajánlatokat elektronikus katalógus formájában kell benyújtani, vagy azoknak elektronikus katalógust kell tartalmazniuk Nem

II.2.12) Európai uniós alapokra vonatkozó információk

A közbeszerzés európai uniós alapokból finanszírozott projekttel és/vagy programmal kapcsolatos Igen

Projekt száma vagy hivatkozási száma: TOP_PLUSZ-6.1.1-21-BA1-2022-00001

II.2.13) További információ:

Ajánlattevőnek az AF III.1.3.) M.2. pontjában előírt szakemberek szakmai önéletrajzát, végzettséget igazoló okiratát és rendelkezésre állási nyilatkozatát az ajánlathoz csatolni kell a minőségi kritérium 2-3. ért szempontra tett megajánlás alátámasztására. Adható pontszám: 0-10 pont. Értékelés módszere: Ár:fordított arányosítás. Minőségi kritérium 1-3. ért.: egyenes arányosítás (legkedvezőtlenebb szint 0 hónap (jótállás 0 hónap), legkedvezőbb szint 12 hónap (jótállás 24 hónap)

A bemutatni kívánt szakemberek nevét az ajánlatban kötelező feltüntetni, annak elmulasztása a Kbt. 71. § (8) bekezdés b) pontjára figyelemmel a Kbt. 73.§ (1) bekezdés n) pontja alapján az ajánlat érvénytelenségét eredményezi.

A minőségi értékelési szemponthoz kapcsolódó alkalmassági követelmény ellenőrzése érdekében a szakemberek önéletrajzát teljes körűen (mind az alkalmasság szempontjából releváns tapasztalat, mind az értékelés szempontjából releváns többlettapasztalat bemutatásával) szükséges ajánlattevőknek már az ajánlatban benyújtaniuk.

II.2) A közbeszerzés ismertetése (2 - Üzemcsarnokhoz kapcsolódó útépítés)

II.2) A közbeszerzés ismertetése

II.2.1) Rész száma, elnevezése: 2 - Üzemcsarnokhoz kapcsolódó útépítés

II.2.2) További CPV-kód(ok):

Fő CPV-kód:

34922100-7

45233228-3

II.2.3) A teljesítés helye:

Ajánlatkérő által pontosan nem meghatározható, vagy számossága miatt nem kívánja megadni a teljesítés helye tekintetében a NUTS3 szintű régiót, ezáltal a teljesítés fő helyszíne vonatkozásában a Települést sem.

NUTS-kód:

HU231 Baranya

A teljesítés helye:

II.2.4) A közbeszerzés mennyisége:

Az üzemcsarnok megközelítése a mozgásokban korlátozottak számára is megoldott a tervezett technológiai megoldások és az épület mellett elhelyezett mozgássérült parkolóhely kialakításával.

Udvartéren összesen 7 db parkoló és kiszolgáló út kerül kialakításra, melynek vízvezetésére zártrendszerű csapadékvíz elvezető hálózat létesül.

Főbb mennyiségek:

- parkoló: 7 db

- zöldfelület (fű) alapterülete összesen: 9612,23 m²

- burkolatfelületek alapterülete összesen: 1673,42 m² (tárgyi kivitelezéssel érintett teljes mennyiséget jelenti).

(az építési beruházás, árubeszerzés vagy szolgáltatás jellege és mennyisége, illetve az igények és követelmények meghatározása)

II.2.5) Értékelési szempontok

Az alábbi értékelési szempontok:

Igen

Minőségi szempont: Igen

Megnevezés

Súlyszám / Jelentőség

A többletjótállás vállalt időtartama (hibajelentési időszak) egész hónapban megadva (hónap)(min. 0 hónap; max. 24 hónap)

15

M.2.1/ alpontban előírt alk. köv. igazolására bemutatott szakembernek az alkalmasság keretében előírt tárgyú, az ott meghatározottakon túli többlet tapasztalata egész hónapban (min 0, max 6 hó)

15

Költség szempont: Nem

Ár szempont: Igen

Megnevezés

Súlyszám / Jelentőség

Egyösszegű Nettó Ajánlati Ár (HUF)

70

II.2.6) Becsült érték:

Érték áfa nélkül:

Pénznem:

(keretmegállapodás vagy dinamikus beszerzési rendszer esetében ennek a résznek a keretmegállapodás vagy dinamikus beszerzési rendszer teljes időtartamára vonatkozó becsült összértéke)

II.2.7) A szerződés, keretmegállapodás vagy dinamikus beszerzési rendszer időtartama

Időtartam hónapban: 3

vagy napban:

vagy Kezdet dátuma - Befejezés dátuma: -

A szerződés meghosszabbítható: Nem

II.2.8) Az ajánlattételre vagy részvételre felhívandó gazdasági szereplők számának korlátozására vonatkozó információ (nyílt eljárás kivételével)

A gazdasági szereplők tervezett száma (keretszáma):

vagy Tervezett minimum: / Maximális szám:

A jelentkezők számának korlátozására vonatkozó objektív szempontok:

II.2.9) Változatokra (alternatív ajánlatokra) vonatkozó információk

Elfogadhatók változatok (alternatív ajánlatok)

Nem

II.2.10) Opciókra vonatkozó információ

Opciók:

Nem

II.2.11) Információ az elektronikus katalógusokról

Az ajánlatokat elektronikus katalógus formájában kell benyújtani, vagy azoknak elektronikus katalógust kell tartalmazniuk

Nem

II.2.12) Európai uniós alapokra vonatkozó információk

A közbeszerzés európai uniós alapokból finanszírozott projekttel és/vagy programmal kapcsolatos

Igen

Projekt száma vagy hivatkozási száma: TOP_PLUSZ-6.1.1-21-BA1-2022-00001

II.2.13) További információ:

Ajánlattevőknek az AF III.1.3.) M.2. pontjában előírt szakemberek szakmai önéletrajzát, végzettséget igazoló okiratát és rendelkezésre állási nyilatkozatát az ajánlathoz csatolni kell a minőségi kritérium 2. ért szempontra tett megajánlás alátámasztására. Adható pontszám: 0-10 pont. Értékelés módszere: Ár:fordított arányosítás. Minőségi kritérium 1-2. ért.: egyenes arányosítás (legkedvezőtlenebb szint 0 hónap (jótállás 0 hónap), legkedvezőbb szint 6 hónap (jótállás 24 hónap)

A bemutatni kívánt szakemberek nevét az ajánlatban kötelező feltüntetni, annak elmulasztása a Kbt. 71. § (8) bekezdés b) pontjára figyelemmel a Kbt. 73.§ (1) bekezdés n) pontja alapján az ajánlat érvénytelenségét eredményezi.

A minőségi értékelési szemponthoz kapcsolódó alkalmassági követelmény ellenőrzése érdekében a szakemberek önéletrajzát teljes körűen (mind az alkalmasság szempontjából releváns tapasztalat, mind az értékelés szempontjából releváns többlettapasztalat bemutatásával) szükséges ajánlattevőknek már az ajánlatban benyújtaniuk.

II.2.7) A kivitelezési munka megkezdése az 1.rész (üzemcsarnok építésének) befejezését követően indul.

II.2) A közbeszerzés ismertetése (3 - Iroda és raktár csarnok vízbekötése)

II.2) A közbeszerzés ismertetése

II.2.1) Rész száma, elnevezése: 3 - Iroda és raktár csarnok vízbekötése

II.2.2) További CPV-kód(ok):

Fő CPV-kód:

45232452-5

II.2.3) A teljesítés helye:

Ajánlatkérő által pontosan nem meghatározható, vagy számossága miatt nem kívánja megadni a teljesítés helye tekintetében a NUTS3 szintű régiót, ezáltal a teljesítés fő helyszíne vonatkozásában a Települést sem.

NUTS-kód:

HU231 Baranya

A teljesítés helye:

Magyarország_7960_Sellye_0325/10., 0327., 0379., 0372., 0371/2.; 0371/3. hrsz.

II.2.4) A közbeszerzés mennyisége:

Az ingatlanra tervezett raktár csarnok vízellátására vízbekötés történik meglévő közterületi vízvezeték hálózatról történő leágazással figyelembe véve a vízvezeték szolgáltatójának (Baranyavíz Zrt.) előírásait.

Az ingatlan vízellátás tervezésénél figyelembe vettük a Baranyavíz Zrt. nyilatkozatát, miszerint a terület vízellátása a 5821-Vajszló-Vejti-Sellye összekötő úttal párhuzamosan haladó Dk90KPE vízvezetékéről történő leágazással biztosítható. A leágazást meglévő nyomásfokozó akna előtt kell megtenni. A meglévő nyomásfokozó 0325/10hrs-u ingatlanon található.

A meglévő vízvezetékéről a terület felé Dk63KPE vízvezeték kerül beépítésre. Szolgáltatói előírást figyelembe véve leágazást követően a 0325/10hrs-on vízóra akna kerül beépítésre szabványos vízmérő sorral. A vezeték végszelvényébe ismételten vízóra akna kerül beépítésre mérősorral.

A vezeték nyomvonala a leágazást követően párhuzamosan halad meglévő 5821-Vajszló-Vejti-Sellye összekötő út földmedrű árkával, valamint 0372hrs-ú út földmedrű árkával. A 0371/2hrs-ú úton meglévő zöldterület alatt halad 0371hrs-ú ingatlanhatárral párhuzamosan. A vezeték keresztezi a 58152-Sósvértike bekötő utat mely alatt a vezetéket NA80acél védőcsőbe helyezve kell beépíteni.

Főbb mennyiségek:

- vízvezeték idomainak beépítése: 1 db

VB-1 jelű vízvezeték:

- Dk 63 KPE PE100 SDR11 nyomócső 16bar: 2,10m

- Vízóra akna 1db

V-1-0 jelű vízvezeték:

- Dk 63 KPE PE100 SDR11 nyomócső 16bar: 573,20m

- NA80acél védőcső 30,50m

- Dk90KPE védőcső 31,50m
- Vízóra akna 1db

A monolit vízóra akna belmérete 1,10 x 2,05 x 1,75m. falazata vasbetonból épített, fedlapja monolit vb. D400 terhelési osztályú fedlap lebüvő nyílással. A fedlap mérete 60x60cm.

Az elkészült vezetéken az MSZ 2873-86 szerint nyomáspróbát kell végrehajtani.

Nem építési engedélyköteles tevékenység.

Egyenértékűség: 321/2015. (X.30.) Korm. rendelet 46. § (3)-(6) bekezdés.

A kivitelezési munkával kapcsolatos részletes információt és a feladatok részletes meghatározását, a műszaki és anyagminőséggel szemben támasztott követelményeket, mennyiségeket a KD mellékleteként megküldött tervdokumentáció, műszaki leírás és árazatlan költségvetések tartalmazzák.

(az építési beruházás, árbeszerzés vagy szolgáltatás jellege és mennyisége, illetve az igények és követelmények meghatározása)

II.2.5) Értékelési szempontok

Az alábbi értékelési szempontok:

Igen

Minőségi szempont: Igen

Megnevezés

Súlyszám / Jelentőség

A többletjótállás vállalt időtartama (hibajelentési időszak) egész hónapban megadva (hónap)(min. 0 hónap; max. 24 hónap)

15

M.2.1/ alpontban előírt alk kőv igazolására bemutatott szakembernek az alkalmasság keretében előírt tárgyú, az ott meghatározottakon túli többlet tapasztalata egész hónapban (min 0, max 12 hó)

15

Költség szempont: Nem

Ár szempont: Igen

Megnevezés

Súlyszám / Jelentőség

Egyösszegű Nettó Ajánlati Ár (HUF)

70

II.2.6) Becsült érték:

Érték áfa nélkül:

Pénznem:

(keretmegállapodás vagy dinamikus beszerzési rendszer esetében ennek a résznek a keretmegállapodás vagy dinamikus beszerzési rendszer teljes időtartamára vonatkozó becsült összértéke)

II.2.7) A szerződés, keretmegállapodás vagy dinamikus beszerzési rendszer időtartama

Időtartam hónapban:

5

vagy napban:

vagy Kezdet dátuma - Befejezés dátuma:

-

A szerződés meghosszabbítható

Nem

II.2.8) Az ajánlattételre vagy részvételre felhívandó gazdasági szereplők számának korlátozására vonatkozó információ (nyílt eljárás kivételével)

A gazdasági szereplők tervezett száma (keretszáma):

vagy Tervezett minimum:

/ Maximális szám:

A jelentkezők számának korlátozására vonatkozó objektív szempontok:

II.2.9) Változatokra (alternatív ajánlatokra) vonatkozó információk

Elfogadhatók változatok (alternatív ajánlatok)

Nem

II.2.10) Opciókra vonatkozó információ

Opciók:

Nem

II.2.11) Információ az elektronikus katalógusokról

Az ajánlatokat elektronikus katalógus formájában kell benyújtani, vagy azoknak elektronikus katalógust kell tartalmazniuk

Nem

II.2.12) Európai uniós alapokra vonatkozó információk

Projekt száma vagy hivatkozási száma: TOP_PLUSZ-6.1.1-21-BA1-2022-00001

II.2.13) További információ:

Ajánlattevőnek az AF III.1.3.) M.2. pontjában előírt szakemberek szakmai önéletrajzát, végzettséget igazoló okiratát és rendelkezésre állási nyilatkozatát az ajánlathoz csatolni kell a minőségi kritérium 2. ért szempontra tett megajánlás alátámasztására. Adható pontszám: 0-10 pont. Értékelés módszere: Ár:fordított arányosítás. Minőségi kritérium 1-2. ért.: egyenes arányosítás (legkedvezőtlenebb szint 0 hónap (jótállás 0 hónap), legkedvezőbb szint 12 hónap (jótállás 24 hónap)

A bemutatni kívánt szakemberek nevét az ajánlatban kötelező feltüntetni, annak elmulasztása a Kbt. 71. § (8) bekezdés b) pontjára figyelemmel a Kbt. 73.§ (1) bekezdés n) pontja alapján az ajánlat érvénytelenségét eredményezi.

A minőségi értékelési szemponthoz kapcsolódó alkalmassági követelmény ellenőrzése érdekében a szakemberek önéletrajzát teljes körűen (mind az alkalmasság szempontjából releváns tapasztalat, mind az értékelés szempontjából releváns többlettapasztalat bemutatásával) szükséges ajánlattevőknek már az ajánlatban benyújtaniuk.

III.1) Részvételi feltételek

III. szakasz: Jogi, gazdasági, pénzügyi és műszaki információk

III.1) Részvételi feltételek

III.1.1) Kizáró okok és a szakmai tevékenység végzésére vonatkozó alkalmasság

A kizáró okok felsorolása:

Az eljárásban nem lehet Ajánlattevő (közös ajánlattétel esetén közös Ajánlattevő), alvállalkozó, és nem vehet részt az alkalmasság igazolásában olyan gazdasági szereplő, akivel szemben a Kbt. 62. § (1) bekezdés h)-k) és m) pontja szerinti kizáró okok bármelyike fennáll.

Az Ajánlatkérő kizárja az eljárásból azt az Ajánlattevőt, alvállalkozót vagy az alkalmasság igazolásában részt vevő szervezetet, akinek részéről a fent meghatározott kizáró ok valamelyike az eljárás során következik be. [Kbt. 74.§ (1) bekezdése b) pont]

Az igazolási módok felsorolása és rövid leírása:

Az Ajánlattevőnek a 321/2015. (X.30.) Korm.rendelet 17. § (1) bekezdése alapján nyilatkoznia kell arról, hogy nem tartozik a Kbt. 62. § (1) bekezdés h)-k) és m) pontja szerinti kizáró okok hatálya alá.

Az Ajánlattevőnek a Kbt. 67. § (4) bekezdése és a 321/2015. (X.30.) Korm. rendelet 17.§ (2) bekezdés alapján az ajánlatában továbbá nyilatkoznia kell arról, hogy a szerződés teljesítéséhez nem vesz igénybe a Kbt. 62.§ (1) bekezdés h)-k) és m) pontja szerinti kizáró okok hatálya alá eső alvállalkozót, továbbá nyilatkoznia kell arról, hogy az alkalmasság igazolására igénybe vett más szervezet nem tartozik a Kbt. 62. § (1) bekezdés h)-k) és m) pontjában meghatározott kizáró okok hatálya alá. Az Ajánlattevő a Kbt. 62. § (1) bekezdés h)-k) és m) alpontja szerinti kizáró ok hiányát a „közbeszerzési eljárásokban az alkalmasság és a kizáró okok igazolásának, valamint a közbeszerzési műszaki leírás meghatározásának módjáról” szóló 321/2015. (X.30.) Korm. rendelet 17. § (1), (1a), (1b) és (2) bekezdésében foglalt rendelkezések szerint köteles igazolni.

Az Ajánlattevő a Kbt. 62. § (1) bekezdés k) pont kb) pontja szerinti kizáró ok hiányát a Kbt. 62. § (1) bekezdés k) pont kb) alpontja, illetve a 321/2015. (X.30.) Korm. rendelet 8.§ i) pont ib) alpontja és a 10.§ g) pont gb) alpontjában foglaltak szerint köteles igazolni.

A tárgyi eljárásban az egységes európai közbeszerzési dokumentum nem alkalmazandó, azonban az Ajánlatkérő köteles elfogadni, ha bármely gazdasági szereplő a 321/2015. (X.30.) Korm. rendelet 7. §-a szerinti korábbi közbeszerzési eljárásban felhasznált egységes európai közbeszerzési dokumentumot nyújt be, feltéve, hogy az abban foglalt információk megfelelnek a valóságnak, és tartalmazzák az Ajánlatkérő által a kizáró okok és az alkalmasság igazolása

tekintetében megkövetelt információkat, figyelemmel a Kbt. 114.§ (2) bekezdés rendelkezéseire.

A kizáró okok hiányát, valamint az alkalmassági feltételeket igazoló adatbázisokhoz való hozzáférés és a gazdasági szereplők által ezen adatbázisok elérhetőségének feltüntetése vonatkozásában a 321/2015. (X.30.) Korm. rendelet 6. §-a irányadó. Az egységes európai közbeszerzési dokumentumban foglalt információk valóságtartalmáért az Ajánlattevő felel.

Folyamatban lévő változásbejegyzési eljárás esetében az Ajánlattevő az ajánlathoz köteles csatolni a cégbírósághoz benyújtott változásbejegyzési kérelmet és az annak érkezéséről a cégbíróság által megküldött igazolást. Amennyiben az Ajánlattevő tekintetében nincs folyamatban változásbejegyzési eljárás, úgy erre vonatkozó nemleges nyilatkozat benyújtása szükséges.

A 321/2015. (X.30.) Korm. rendelet 1. § (7) bekezdés rendelkezése alapján a kizáró okokra és az alkalmassági követelményekre vonatkozóan a közbeszerzés megkezdését megelőzően kiállított igazolások is benyújthatóak (felhasználhatóak) mindaddig, ameddig az igazolásokban foglalt tény, illetve adat tartalma valós. Az ajánlatkérő - ellenkező bizonyításig - az adat valóságtartalmát az ajánlattevő erre vonatkozó külön nyilatkozata nélkül vélelmezi. Ajánlatkérő a kizáró okok vizsgálatát a Kbt. 64. § rendelkezéseire is figyelemmel végzi.

Ajánlatkérő felhívja a T. Gazdasági szereplők figyelmét: A Kbt. 69.§ (11a) bekezdés rendelkezése alkalmazandó! A kizáró okok fenn nem állása igazolásának körében nem kérhető a gazdasági szereplőtől olyan igazolás benyújtása, amelyet ugyanazon ajánlatkérő részére a gazdasági szereplő korábbi közbeszerzési eljárásban az EKR-ben elektronikus úton már benyújtott. Ebben az esetben a gazdasági szereplő nyilatkozik arról, hogy mely korábbi eljárásban benyújtott igazolást kéri figyelembe venni a bírálat során. Az ajánlatkérő attól függetlenül vizsgálja meg, hogy a korábban benyújtott igazolás megfelel-e az adott közbeszerzési eljárásban benyújtandó igazolásra irányadó tartalmi követelményeknek, hogy a korábbi igazolás adott esetben megjelöli, hogy azt mely közbeszerzési eljárásban való felhasználás céljára állították ki.

Szakmai tevékenység végzésére vonatkozó alkalmasság előírása [Kbt. 65. § (1) bekezdés c) pont]:

Szakmai tevékenység végzésére vonatkozó alkalmasság igazolása:

III.1.2) Gazdasági és pénzügyi alkalmasság

Az igazolási módok felsorolása és rövid leírása:

Alkalmassági minimumkövetelmény(ek) meghatározása:

III.1.3) Műszaki, illetve szakmai alkalmasság

Az igazolási módok felsorolása és rövid leírása:

ATk a műszaki, illetve szakmai alkalmasságot – ide nem értve a Kbt. 69. § szerinti utólagos igazolási kötelezettség teljesítését – a Dokban megadott tartalmú, Kbt. 67. § (2) bek-e szerinti nyilatkozat benyújtásával igazolhatják, figyelemmel a Kbt. 114. § (2) bek rendelkezéseire. Felhívjuk a t. GSZk figyelmét arra, hogy a nyilatkozat benyújtása az AT, Közös AT, illetve az alkalmasság igazolásában résztvevő GSZ részéről külön-külön követelmény. A tárgyi eljárásban az EEKD nem alkalmazandó, azonban, ha bármely GSZ – korábbi közbeszerzési eljárásban felhasznált – EEKDot nyújt be, az AK azt elfogadja, feltéve, hogy az abban foglalt információk megfelelnek a valóságnak, és tartalmazzák az AK által az alkalmasság igazolása tekintetében megkövetelt információkat. Az EEKDban foglalt információk valóságtartalmaért az ATk felelnek. Kizárólag az AK által a Kbt. 69. § (4) bek-e alapján felhívott, az értékelési szempontokra figyelemmel legkedvezőbbnek tekinthető ajánlattevő, illetőleg adott esetben a Kbt. 69. § (6) bek-e alapján az értékelési sorrendben azt követő következő legkedvezőbb AT által az utólagos igazolási kötelezettség körében, a műszaki, illetve szakmai alkalmasság alátámasztása céljából benyújtandó igazolások: AT(közös ajánlattétel esetén bármelyik AT) vagy az alkalmasság igazolásában részt vevő GSZ csatolja:

1-3. rész:

M.1./ az Ajánlati felhívás feladásától visszafelé számított 5 éven belül szerződészerűen teljesített és sikeres műszaki átadás – átvétellel befejezett, de maximum 8 éven belül megkezdett építési munkáit ismertető, a (321/2015 (X.30.) Korm. rendelet (továbbiakban KR.) 23. § szerint kiállított referenciainformációt, amelynek tartalmaznia kell legalább:

- a) a szerződést kötő másik fél megnevezését, címét,
- b) az építési beruházás tárgyát, valamint mennyiségét, leírását,
- c) a teljesítés idejét (a kezdő és a befejezés időpontját év-hónap-nap pontossággal megjelölve) és a teljesítés helyét;
- d) a műszaki átadás-átvétel időpontját (év-hónap-nap pontossággal megjelölve), vagy arra történő hivatkozást, hogy a műszaki átadásátvételi eljárás sikeresen befejeződött;
- e) a referencia tárgyára vonatkozó mennyiségi adatokat, és a saját teljesítés arányát (a saját teljesítés arányát abban az esetben kell megadni, amennyiben az igazolás több kötelezett közös teljesítéséről szól és a teljesítés oszthatatlan)
- f) arra vonatkozó információt, hogy a teljesítés az előírásoknak és a szerződésnek megfelelően történt-e;
- g) a referenciáról információt nyújtó személy nevét és elérhetőségét, [Kbt. 65. § (1) bek b) pont; KR 21. § (2) bek a) pont, valamint a KR 22. § (3a) és (5) bek és 23. §]

1-3. rész:

M.2./ azoknak a szakembereknek (szervezeteknek) - különösen a minőség-ellenőrzésért felelősöknek - a megnevezésével, végzettségük, illetve képzettségük, szakmai tapasztalatuk ismertetésével, akiket be kíván vonni a teljesítésbe; [Kbt. 65. § (1) bek b) pont; KR 21. § (2) bek b) pont]

Nyilatkozat mellett csatolandó:

- a) a szakember saját kezű aláírását tartalmazó, a 266/2013. (VII. 11.) Korm. rendelet alapján, a vonatkozó szakirányhoz tartozó jogosultság megszerzéséhez szükséges szakmai tapasztalatot (a szakmai tapasztalat kezdő és befejező időpontját év/hónap pontossággal feltüntetve) igazoló önéletrajz, mely tartalmazza a mind az alkalmasság szempontjából releváns tapasztalatot, mind az értékelés szempontjából releváns többlettapasztalatot/gyakorlatot év/hónap pontossággal, és a szakember jelenlegi munkahelyét is.
- b) szakemberek végzettséget igazoló okiratainak (bizonyítványok) egyszerű másolata, valamint
- c) a szakemberek által aláírt rendelkezésre állási nyilatkozatok.

Amennyiben a szakemberek rendelkeznek az előírt jogosultsággal, úgy végzettséget igazoló dokumentum csatolása nem szükséges, valamint az alkalmassági követelmény tekintetében előírt szakmai gyakorlatot a jogosultság igazolja, így azt sem szükséges külön bemutatni, azonban ebben az esetben az önéletrajzban fel kell tüntetniük a jogosultság első megszerzésének idejét, a regisztrációs számot és az elérési útvonalat is.

Alkalmassági minimumkövetelmény(ek):

Ajánlatkérő alkalmatlannak minősíti az Ajánlattevőt (vagy közös Ajánlattevőket), ha nem rendelkezik (vagy együttesen nem rendelkeznek):

M.1./ olyan, az ajánlati felhívás feladásától visszafelé számított 5 éven belül szerződészerűen teljesített és sikeres műszaki átadás – átvétellel befejezett, de maximum 8 éven belül megkezdett referenciával, amely:

- 1.rész: legalább 500 m² hasznos alapterületű épület és/vagy csarnok építésére és/vagy felújítására és/vagy bővítésére vonatkozott.
- 2.rész: legalább 5 db parkoló építésére és/vagy felújítására és/vagy bővítésére és/vagy legalább 1200 m² útépítésre és/vagy felújításra vonatkozott.
3. rész: legalább 400 m vízvezeték építésére és/vagy felújítására és/vagy bővítésére vonatkozott.

A referencia több szerződéssel is teljesíthető.

M.2./ legalább az alábbi végzettséggel, képzettséggel rendelkező szakemberrel:

1.rész:

M.2.1/ legalább 1 fő, a 266/2013. (VII. 11.) Korm. rendelet 1. melléklet VI. Szakma, felelős műszaki vezetés 1. rész 2. B) pontjában meghatározott (MV-É - építési szakterület) kategóriájú vagy azzal egyenértékű jogosultsággal rendelkező, vagy a jogosultság megszerzéséhez szükséges végzettséggel vagy egyenértékű végzettséggel és a hivatkozott jogszabályban előírt szakmai gyakorlati idővel rendelkező szakemberrel vagy a hatályos átsorolás előtti 244/2006 (XII.5.) Korm. rendelet szerinti szakirányú, illetve azzal

egyenértékűnek tekintett végzettséggel és szükséges szakmai gyakorlati idővel rendelkezik.

M.2.2./ legalább 1 fő, a 266/2013. (VII. 11.) Korm. rendelet 1. mell VI. Szakma, felelős műszaki vezetés 2. rész 5. B) pontjában meghatározott (MV-ÉV - építményvillamossági szakter) kategóriájú vagy azzal egyenértékű jogosultsággal rendelkező, vagy a jogosultság megszerzéséhez szükséges végzettséggel vagy egyenértékű végzettséggel és a hivatkozott jogszabályban előírt szakmai gyakorlati idővel rendelkező szakemberrel vagy a hatályos átsorolás előtti 244/2006 (XII.5.) Korm. rendelet szerinti szakirányú, illetve azzal egyenértékűnek tekintett végzettséggel és szükséges szakmai gyakorlati idővel rendelkezik.

2.rész:

M.2.1./legalább 1 fő, a 266/2013. (VII. 11.) Korm. rendelet 1. melléklet VI. felelős műszaki vezetés 3. rész 2. D) pontjában meghatározott (MV-KÉ - közlekedési építmények szakterület) kategóriájú vagy azzal egyenértékű jogosultsággal rendelkező, vagy a jogosultság megszerzéséhez szükséges végzettséggel vagy egyenértékű végzettséggel és a hivatkozott jogszabályban előírt szakmai gyakorlati idővel rendelkező szakemberrel vagy a hatályos átsorolás előtti 244/2006 (XII.5.) Korm. rendelet szerinti szakirányú, illetve azzal egyenértékűnek tekintett végzettséggel és szükséges szakmai gyakorlati idővel rendelkezik.

3.rész:

M.2.1./legalább 1 fő, a 266/2013. (VII. 11.) Korm. rendelet 1. melléklet VI. felelős műszaki vezetés 3. rész 7. D) pontjában meghatározott (MV-VZ - vízgazdálkodási építmények szakterület) kategóriájú vagy azzal egyenértékű jogosultsággal rendelkező, vagy a jogosultság megszerzéséhez szükséges végzettséggel vagy egyenértékű végzettséggel és a hivatkozott jogszabályban előírt szakmai gyakorlati idővel rendelkező szakemberrel vagy a hatályos átsorolás előtti 244/2006 (XII.5.) Korm. rendelet szerinti szakirányú, illetve azzal egyenértékűnek tekintett végzettséggel és szükséges szakmai gyakorlati idővel rendelkezik.

Egy szakember több pozícióra is jelölhető, azaz a szakemberek közötti átfedést Ajánlatkérő lehetővé teszi.

Több részre történő ajánlattétel esetén ugyanazon a szakember megajánlható, amennyiben megfelel az előírt követelményeknek. A szakemberek tekintetében ajánlatkérő a vonatkozó, szakmagyakorlási jogosultságot szabályozó jogszabály szerinti szakirányú, illetve azzal egyenértékűnek tekintett végzettséget, illetve a jogosultság megszerzéséhez szükséges szakmai gyakorlati időt meghaladó gyakorlati időt nem ír elő alkalmassági követelményként, hanem azt a 2-3. (2-3.rész: 2.) értékelési szempontként értékeli. A szerződéskötés feltétele, hogy a nyertes Ajánlattevő legkésőbb a szerződés megkötésének időpontjára (ezt követően a szerződés időtartama alatt) az M.2./ pont szerinti alkalmassági feltétel teljesítése kapcsán megajánlott szakemberek kamarai nyilvántartásba vételéről gondoskodik. A nyilvántartásba vétel elmaradása a szerződéskötéstől való visszalépést jelenti a Kbt. 131. § (4) alapján és ebben az esetben ajánlatkérő a második legkedvezőbb ajánlatot tevővel köt szerződést, amennyiben őt az ajánlatok elbírálásáról szóló írásbeli összegezésben megjelölte.

A Kbt. 65. § (6) bekezdése alapján az M.1./-M.2./pontban előírt alkalmassági követelményeknek a közös ajánlattevők együttesen is megfelelhettek.

III.1.5) Fenntartott szerződésekre vonatkozó információk

A szerződés védett műhelyek és olyan gazdasági szereplők számára fenntartott, amelyek célja a fogyasztékkal élő vagy hátrányos helyzetű személyek társadalmi és szakmai integrációja Nem

A szerződés teljesítése védett munkahely-teremtési programok keretében történik: Nem

A szerződés a Kbt. 114. § (11) bekezdése szerint fenntartott Nem

III.1.6) A szerződés biztosítékai:

1.1.A Vállalkozó a Ptk. 6:186.§ (1) bekezdése alapján pénz fizetésére kötelezi magát arra az esetre, ha olyan okból, amiért felelős megszegi a szerződést. Mentesül a kötbér fizetési kötelezettség alól, ha szerződésszegését kimenti.

1. Késedelmi kötbér:

A Vállalkozó a Ptk. 6:186.§ (1) bekezdése alapján, ha olyan okból, amelyért felelős a kivitelezési munkákat a szerződésben rögzített a teljesítési határidőn túl késedelmesen teljesít, kötbér (késedelmi kötbér) fizetésére köteles.

A késedelmi kötbér a késedelembeesés napjától esedékes.

A késedelmes naponként fizetendő késedelmi kötbér alapja:

A késedelemmel érintett munkarészre vonatkozó nettó ellenszolgáltatás.

A késedelmi kötbér mértéke: 1,00 %/ naptári nap.

A késedelmi kötbér maximális mértéke: A késedelemmel érintett munkarészre vonatkozó nettó ellenszolgáltatás 20 %-a.

2. Meghiúsulási kötbér: A nyertes Ajánlattevő a Ptk. 6:186.§ (1) bekezdése alapján pénz fizetésére kötelezi magát arra az esetre, ha olyan okból, amiért felelős az építési beruházás meghiúsul.

Amennyiben a nyertes Ajánlattevő késedelve olyan okból, amelyért felelős a teljesítési határidőhöz képest eléri a kötbérmértékhez tartozó késedelmes napok számának maximumát, azt a Megrendelő súlyos szerződésszegésnek minősíti és jogosult a Vállalkozási szerződést érdekmúlásának bizonyítása nélkül mások felé intézett nyilatkozattal azonnali hatállyal felmondani, és a szerződéstől indokolási kötelezettség nélkül elállni, (amennyiben a szerződés

teljesítését vállalkozó nem kezdte meg) mely esetben a nyertes ajánlattevőt meghiúsulási kötbér fizetési kötelezettség terheli.

A meghiúsulási kötbér alapja a szerződés szerinti, általános forgalmi adó nélkül számított ellenszolgáltatás („Egyösszegű Nettó Ajánlati Ár”), mely a vetítési alap a teljesítés arányában csökken.

Mértéke 20,00%.

A meghiúsulási kötbér érvényesítése esetén a nyertes Ajánlattevőt késedelmi kötbér nem terheli.

3. Teljes körű jótállás: Ajánlattevőt a Ptk. 6:171.§ - 6:173.§-a alapján teljes körű jótállási kötelezettség terheli a műszaki átadásátvételi eljárás lezárását követő naptól kezdődően.

A jótállás ideje alatt az esetleges meghibásodások javítása, elhárítása díjtalan.

A teljes körű jótállás mértékét - a meghatározott kezdő időponttól kezdődően - ajánlatkérő az értékelési szempontok körében értékelni kívánja (Minőségi kritériumok 1. értékelési szempont).

Mértéke a nyertes ajánlattevő ajánlata szerint, de min. 36 hónap.

Szavatossági igények: A szavatossági igények érvényesítésére és a nyertes Ajánlattevő ezzel kapcsolatos kötelezettségeire a Ptk. rendelkezései irányadók.

4. Jótállási biztosíték (hibás teljesítéssel kapcsolatos igények teljesítésére kikötött biztosíték): A Vállalkozó köteles a jótállás kezdéséig, - mely a műszaki átadás-átvételi eljárás lezárását követő nap - jelen a szerződés szerinti, ÁFA nélkül számított ellenszolgáltatás 5 %-ának megfelelő jótállási biztosítékot Megrendelő rendelkezésre bocsátani.

A szerződést biztosító mellékkötelezettségekre vonatkozó részletes szabályokat a Közbeszerzési Dokumentum rögzíti.

III.1.7) Az ellenszolgáltatás teljesítésének feltételei és / vagy hivatkozás a vonatkozó jogszabályi rendelkezésekre:

Megrendelő jelen közbeszerzésben meghatározott feladatok teljesítéséhez a Kbt. 135. § (7) bekezdése alapján a szerződésben foglalt - áfa nélkül számított - teljes ellenszolgáltatás 5%-ának megfelelő összegű előleg igénybe vételének lehetőségét biztosítja. Az előleg elszámolása az utolsó részszámlában történik. A szerződés finanszírozása a TOP_PLUSZ-6.1.1-21-BA1-2022-00001 projekt keretén belül az EU forrásból valósul meg. A támogatás mértéke az elszámolható költségek tekintetében 100,000000 %. A kifizetésre a Kbt. 135. §(1),(3)-(6)bek és a Ptk. 6:130§ (1) -(2)bek, alvállalkozó igénybevétele esetén 322/2015(X.30.) KR 32/A§ irányadó.

ÁFA finanszírozása a hatályos jogszabályok előírásai szerint (2007.évi CXXVII. tv, 142 §) AK 1. rész tekintetében 4 db rész és 1 db vég számla benyújtásának lehetőségét biztosítja a nettó szerződéses érték 15%-30%-50%-80% és 100%-át elérő megvalósult teljesítés esetén.

AK 2-3. rész tekintetében 1 db rész és 1 db vég számla benyújtásának lehetőségét biztosítja a nettó szerződéses érték 50% és 100%-át elérő megvalósult teljesítés esetén.

A számlák kifizetése utófinanszírozás szabályai alapján történik.

Fel.bizt:

1. rész: 400MFt/év és 50M Ft/kár.

2. rész: 25MFt/év és 5M Ft/kár.

3. rész: 30MFt/év és 10M Ft/kár.

A kivitelezési szerződésben a vállalkozó kivitelező rögzíti a számításainál figyelembe vett építőipari rezsioradíj mértékét.

AK tartalékkeretet nem biztosít. Az ajánlattétel, a szerződés és a kifizetés pénzneme a forint. A fizetés és az elszámolás részletes szabályait a Közbeszerzési Dokumentum tartalmazza.

Az ajánlatkérő - kivéve az 5. § (2) és (4) bekezdése szerinti ajánlatkérőt - köteles fogadni és feldolgozni az olyan elektronikus számlákat, amelyek megfelelnek az EN 16931-1:2017 számú európai szabványnak és az Európai Bizottság által e szabványhoz az Európai Unió Hivatalos Lapjában közzétett szintaxislistának (Kbt. 27/A.§).

III.1.8) A nyertes közös ajánlattevők által létrehozandó gazdálkodó szervezet:

Az Ajánlatkérő kiköti, hogy Ajánlattevők és a közös ajánlatot tevő nyertesek nem hozhatnak létre közös gazdálkodó szervezetet, illetve jogi személyt (projektársaságot).

III.2) A szerződéssel kapcsolatos feltételek

III.2) A szerződéssel kapcsolatos feltételek

III.2.1) Meghatározott szakmára (képzettségre) vonatkozó információk *(csak szolgáltatásmegrendelés esetében)*

A szolgáltatás teljesítése egy meghatározott szakmához (képzettséghez) van kötve

III.2.2) A szerződés teljesítésével kapcsolatos feltételek:

III.2.3) A szerződés teljesítésében közreműködő személyekkel kapcsolatos információ

Az ajánlattevőknek közölniük kell a szerződés teljesítésében közreműködő személyek nevét és szakképzettségét Nem

IV.1) Meghatározás

IV. szakasz: Eljárás

IV.1) Meghatározás

IV.1.1) Az eljárás fajtája

Nyílt eljárás	Igen
Gyorsított eljárás	Nem
Meghívásos eljárás	Nem
Tárgyalásos eljárás	Nem
Versenypárbeszéd	Nem
Innovációs partnerség	Nem

IV.1.2) Keretmegállapodásra vagy dinamikus beszerzési rendszerre vonatkozó információk

VI. szakasz: Kiegészítő információk

VI.1) A közbeszerzés ismétlődő jellegére vonatkozó információk

A közbeszerzés ismétlődő jellegű: Nem

VI.2) Információ az elektronikus munkafolyamatokról

A megrendelés elektronikus úton történik: Nem
Elektronikusan benyújtott számlákat elfogadnak: Igen
A fizetés elektronikus úton történik: Igen

VI.3) További információk:

VI.3.1) Feltételes közbeszerzés

Ajánlatkérő felhívja a gazdasági szereplők figyelmét, hogy az eljárást eredménytelenné nyilváníthatja, ha valamely meghatározott, ellenőrzési körén kívül eső, bizonytalan jövőbeli esemény az ajánlattételi, illetve részvételi határidő lejártát követően következik be. Igen

Ajánlatkérő ellenőrzési körén kívül eső, bizonytalan jövőbeli esemény meghatározása:

A tárgyi eljárás becsült értéke meghaladja a Megrendelő számára rendelkezésre álló fedezet összegét, Megrendelő a beérkező ajánlatok ismeretében dönt a szükséges fedezet biztosíthatóságáról önerő terhére. Amennyiben Megrendelő a szükséges pótfedezetet biztosítani nem tudja, azt olyan körülménynek kell tekinteni, amely miatt az eljárást eredménytelenné nyilváníthatja [Kbt. 53.§ (6) bekezdés]. Megrendelő az előzőek mellett az önerő biztosítását a közbeszerzési eljárás eredményeként megkötendő szerződés hatályba lépéséhez felfüggesztő feltételként is kiköti [Kbt. 135.§ (12) bekezdés].

Tárgyi közbeszerzési eljárásban az eljárás eredményeként létrejövő szerződések csak a miniszter 2024. évi LXXIV. törvény 254.§ (3) bekezdése szerinti vélemény rendelkezésre állása esetében köthetők meg [Kbt. 53.§ (5) bekezdés].

A szerződés hatálybalépésére - a szerződés megkötésétől számítva - fél év áll rendelkezésre, ezt ennek leteltét követően Felek szabadulnak a kötelemből minden további jogcselekmény nélkül.

VI.3.2) Az ajánlati biztosíték (ajánlati felhívás esetében)

Az eljárásban való részvétel ajánlati biztosíték adásához kötött: Igen

Az ajánlati biztosíték mértéke: 1. rész: 2.000.000,- Ft

A befizetés helye: OTP Bank

vagy az ajánlatkérő fizetési számlaszáma: 11731128-15331256

Az ajánlati biztosíték befizetése (teljesítése) igazolásának módja: Az átutalás megtörténtét igazoló bizonylat egyszerű másolatát, vagy az eredeti bankgaranciát, illetve biztosítói garanciát, vagy az eredeti kötelezvényt az ajánlathoz csatolni kell.
A nyertes Ajánlattevő által rendelkezésre bocsátott ajánlati biztosíték a Kbt. 134.§ (6) bekezdése alapján nyújtott biztosítékba beleszámít (szerződést biztosító mellékkötelezettséggé válik), így visszautalásra nem kerül.

VI.3.3) Konzultációra vonatkozó információk

Kiegészítő tájékoztatást ajánlatkérő konzultáció formájában is megadja.

VI.3.4) Ajánlat érvénytelenségére vonatkozó összeg ár vagy költség esetében

Ajánlatkérő az alábbi értéket meghaladó árat vagy költséget tartalmazó ajánlatot a bírálókat során érvénytelenné nyilvánítja

VI.3.5) Az ajánlatok értékelési szempontok szerinti tartalmi elemeinek értékelése során adható pontszám:

0 - 10

VI.3.6) A módszer(ek) meghatározása, amellyel a VI.3.5) pont szerinti ponthatárok közötti pontszámot megadásra kerül:

Ár:fordított arányosítás. Minőségi kritérium 1-3. (2-3.rész: 1-2.)ért.: egyenes arányosítás (legkedvezőtlenebb szint 0 hónap(jótállás 0 hónap), szakember többlettapasztalata esetén 12/6 hónap, többletjótállás esetében 24 hónap)

VI.3.7) Életciklusköltség-számítási módszer alkalmazására vonatkozó információ

Ajánlatkérő az áru, szolgáltatás vagy építési beruházás értékeléskor figyelembe vett költségét életciklusköltség-számítási módszer alkalmazásával határozza meg.

VI.3.8) A bírálatra vonatkozó további információk

Az ajánlatkérő előírja a kizáró okok, az alkalmassági követelmények, valamint a Kbt. 82. § (5) bekezdése szerinti objektív kritériumok tekintetében a közbeszerzési dokumentumokban meghatározott igazolásoknak a részvételi jelentkezésben vagy az ajánlatban történő benyújtását. Nem

VI.3.9) További információk:

1.A KD-okhoz: AK a Kbt. 57. § (1) bekezdése szerint KD-ot készít a jelen közbeszerzéshez kapcsolódóan. Az AK a KD-okat az ekr.gov.hu elektronikus felületen teszi hozzáférhetővé.

2.A kiegészítő tájékoztatás: A kieg táj nyújtására a Kbt. 56. § (1)-(5) és (7) bek-eiben, a Kbt. 114. § (6) bek-ben, valamint a KDban foglaltak az irányadók A GSZk kieg táj-t az EKR rendszeren keresztül kérhetik. Az AK a kieg táj iránti kérelem megküldése vonatkozásában ésszerű határidőnek tekint az ajánlattételi határidő lejártát megelőző 4.munkanapot, a kiegészítő tájékoztatás megadása kapcsán ésszerű határidőnek tekint az ajánlattételi határidő lejártát megelőző 2.munkanapot. Ha a kiegészítő tájékoztatás iránti kérelmet az ajánlattételi határidőt megelőző 4.munkanapnál később nyújtották be, és az AK úgy ítéli meg, hogy a kérdés megválaszolása az megfelelő ajánlattételhez szükséges, az ajánlattételi határidőt a Kbt. 52. § (4)-(5) bek-ével összhangban módosíthatja.

A fentiekben túlmenően az alábbiakról tájékoztatjuk érdeklődő GSZ-ket:

- Az egyértelműen nem beazonosítható kérdéseket, illetve az olyan kérdéseket, melyek nem minősülnek kiegészítő tájékoztatás kérésnek (pl. javaslatok), Ajánlatkérő nem válaszolja meg.

- A módosító hirdetmény megjelenése alatt feltett kérdéseket AK figyelmen kívül hagyja, tekintettel arra, hogy a módosító hirdetmény megjelenéséig a közbeszerzési eljárásban intézkedést tenni, döntéseket hozni, iratokat beadni nem lehet!

- A határidőn túl érkezett kiegészítő tájékoztatás kéréseket nem válaszolja meg AK, figyelemmel arra, hogy az Ajánlati felhívásban és a Közbeszerzési Dokumentumban is egyértelműen meghatározásra került a kérdéseket feltevésének határideje!

3.Helyszíni bejárás: AK helyszíni bejárást nem tart. Ajánlatkérő a megalapozott ajánlattétel biztosítása érdekében javasolja a helyszín egyénileg történő megtekintését.

4.Ajánlatok benyújtása: Az ajánlatoknak az ajánlattételi határidő lejártáig az EKR rendszeren keresztül kell elektronikusan beérkeznie.

5.Az ajánlat formai feltételei: Az ajánlatnak Acrobat Reader programmal olvasható pdf kiterjesztésűnek kell lennie. Az elektronikus formában benyújtott ajánlatnak jelszó nélkül olvashatónak, de nem módosíthatónak kell lennie. Az AT-knek árazott költségvetésüket excel (.xls) formátumban is csatolniuk kell.

6.Árazott költségvetés: AT-nek az ajánlata részeként szakmai ajánlatként a kiadott árazatlan költségvetéssel megegyező árazott költségvetést is csatolni kell excel és pdf formátumban. Érvénytelen az ajánlat a Kbt. 73. § (1) bekezdés e) pontja alapján, ha az AT ajánlatához nem nyújtja be az árazott költségvetést excel és pdf formátumban. AK a költségvetések ellenőrzését az excel formátumban benyújtott árazott költségvetések alapján kívánja elvégezni, így amennyiben nem kerül benyújtásra az ajánlattételi határidő lejártáig excel formátumban az árazott költségvetés, úgy az ajánlat a Kbt. 73. § (1) bekezdés n) pontja alapján szintén érvénytelen.

7.Közös ajánlattétel: Ha több AT közösen nyújtott be ajánlatot, akkor az arról szóló megállapodást csatolni kell a KD-ban meghatározott tartalommal, figyelemmel a 424/2017. (XII. 19.) Korm. rendelet előírásaira. A közös AT-knek a szerződés teljesítéséért egyetemleges felelősséget kell vállalniuk.

Felhívjuk a T. GSZk figyelmét: A közös ajánlatot benyújtó gazdasági szereplők közül az ajánlattételi határidő lejártá után valamely gazdasági szereplő kiválása esetén a fennmaradó gazdasági szereplők akkor vehetnek részt az eljárás további részében, ha továbbra is megfelelnek az eljárásban előírt valamennyi alkalmassági feltételnek és a változás nem jár a verseny tisztaságának sérelmével.

8.Az AT az EKR-ben elektronikus űrlap formájában köteles az ajánlat részeként kitölteni:

a) Felolvasólapot

b) Kbt. 66. § (2) bek szerinti nyil-ot

c) Kbt. 62. § (1) bek k) pont kb) alpontja szerinti nyil-ot

d) nyil-ot kizáró okok tekintetében

e) nyil-ot kizáró okokról az alvállalkozók és a kapacitásait rendelkezésre bocsátó szervezetek tekintetében

f) nyil-ot a folyamatban levő változásbej-ei elj-ről

g) nyil-ot az alkalmassági követelmények tekintetében

h) Kbt. 66. § (6) bek szerinti nyil-ot (az ajánlattevői teljesítésen belül az alvállalkozói teljesítés tervezett százalékos arányát is tüntesse fel AT)

i) Kbt. 65. § (7) bek szerinti nyil-ot. Az AT vagy közös AT számára – amennyiben alvállalkozó vagy alkalmasság igazolásában részt vevő szervezet bevonására nem kerül sor – a Kbt. 66. § (6) bek a)-b) pontja és a Kbt. 65. § (7) bek-e tekintetében nemleges tartalmú nyil. benyújtása kötelező.

j) nyil-ot üzleti titokról (adott esetben)

k) nyil-ot a bemutatott szakemberekről.

9. Minősített ajánlattevőkre vonatkozó információk: Az Ajánlatkérő a műszaki, illetve szakmai alkalmassági feltételeket és ezek előírt igazolási módját a minősített ajánlattevők hivatalos jegyzékébe történő felvétel feltételét képező minősítési szempontokhoz képest szigorúbban határozta meg. A minősített ajánlattevőknek a közbeszerzési eljárásokban az alkalmasság és a kizáró okok igazolásának, valamint közbeszerzési műszaki leírás meghatározásának módjáról szóló 321/2015. (X. 30.) Korm. rendelet 30. § (3)-(4) bekezdése alapján a szerződés teljesítésére vonatkozó alkalmasságukat külön kell igazolni jelen felhívás szerint. Azon alkalmassági követelmények, amelyek a minősített ajánlattevők hivatalos jegyzékébe történő felvétel feltételét képező minősítési szempontokhoz képest szigorúbbak jelen felhívás III.1.3) M.1.-M.2./ pont. A Közbeszerzési Hatóság „bronz” fokozatú minősítéséhez képest azok tárgyában/mértékében a jelen eljárás vonatkozásában releváns, szigorúbb alkalmassági követelmények, amelyeket a minősített AT-nek a minősített AT-k jegyzékén szereplés igazolásán túlmutatóan igazolnia szükséges: III.1.3) M.1.-M.2./ pont.

AK a Kbt. 75.§ (2) bek e) pontját és a Kbt. 81.§ (5) bekezdését alkalmazza.

FAKSZ: dr. Turi Ákos, lajstromszám 00416

Az építési beruházás nem tartozik az Ábtv. hatálya alá.

VI.4) E hirdetmény feladásának dátuma

VI.4) E hirdetés feladásának dátuma:

(A rendszer automatikusan tölti)

Az európai uniós, a Kbt., annak végrehajtási rendeletei és más alkalmazandó jog előírásainak történő megfelelés biztosítása az ajánlatkérő felelősége.

AJÁNLATKÉRŐ NEVE:	SELLYE VÁROS ÖNKORMÁNYZAT
AJÁNLATKÉRŐ CÍME:	7960 SELLYE, DÓZSA GYÖRGY U. 1.
AJÁNLATKÉRŐ TELEFONSZÁMA:	+36 73580900
AJÁNLATKÉRŐ FAXSZÁMA:	+36 73580900
A FELELŐS AKKREDITÁLT KÖZBESZERZÉSI SZAKTANÁCSADÓ NEVE:	DR. TURI ÁKOS
LAJSTROMSZÁMA:	00416
LEVELEZÉSI CÍME:	7621 PÉCS, TERÉZ U. 11-13.
E-MAIL CÍME:	dr.turiakos.ugyved@t-online.hu

KÖZBESZERZÉSI DOKUMENTUM

A 2015. évi CXLI. törvény (továbbiakban: Kbt.) Harmadik Rész 112.§ (1) bekezdés b) pontja szerinti nyílt közbeszerzési eljárásban



TOP_PLUSZ-6.1.1-21-BA1-2022-00001 azonosítószámú projekt keretében „Üzemcsarnok és kapcsolódó infrastruktúra fejlesztése a Sellyei Ipari Parkban”

TARTALOMJEGYZÉK

I. FEJEZET ÁLTALÁNOS TÁJÉKOZTATÓ AZ ELJÁRÁSBAN RÉSZTVEVŐ GAZDASÁGI SZEREPLŐK RÉSZÉRE	3
1. PREAMBULUM	4
2. ELJÁRÁS NYELVE.....	5
3. A DOKUMENTÁCIÓ ÉS AZ AJÁNLATI FELHÍVÁS, VALAMINT A DOKUMENTÁCIÓ EGYES RÉSZEI TARTALMÁNAK EGYMÁSHOZ VALÓ VISZONYA.....	5
4. KOMMUNIKÁCIÓ A KÖZBESZERZÉSI ELJÁRÁS SORÁN	5
5. DOKUMENTUMOK TARTALMÁRA JAVASOLT FELTÉTELEK.....	6
6. EGYÉB RENDELKEZÉSEK.....	6
7. TOVÁBBI ELŐÍRÁS (HIVATKOZVA AZ 1. PONT UTOLSÓ BEKEZDÉSÉBEN RÖGZÍTETTEKRE) .	7
II. FEJEZET ÚTMUTATÓ AJÁNLATTÉTELHEZ	12
1. ELJÁRÁSI HATÁRIDŐK.....	13
2. DOKUMENTÁCIÓ TARTALMA, A DOKUMENTÁCIÓ GAZDASÁGI SZEREPLŐK ÁLTALI ELLENŐRZÉSE	14
3. KIEGÉSZÍTŐ TÁJÉKOZTATÁS	14
4. HATÓSÁGOK ELÉRHETŐSÉGEI	15
5. AJÁNLATTEVŐ SZEMÉLYÉRE, ELJÁRÁSBAN AZ AJÁNLATTEVŐ OLDALÁN RÉSZT VEVŐ EGYÉB GAZDASÁGI SZEREPLŐKRE VONATKOZÓ ELŐÍRÁSOK	17
6. KÖZÖS AJÁNLATTÉTEL.....	19
7. AJÁNLAT FORMAI KÖVETELMÉNYEI	20
8. AJÁNLAT TARTALMI KÖVETELMÉNYEI	21
9. ÜZLETI TITOK.....	25
10. AJÁNLATOK BEÉRKEZÉSE, BONTÁSA.....	25
11. AJÁNLATI KÖTÖTTÉSÉG	28
12. AJÁNLATOK BÍRÁLATA	28
13. AJÁNLATOK ÉRTÉKELÉSE	29
14. UTÓLAGOS IGAZOLÁSI KÖTELEZETTSÉG	35
15. EREDMÉNYHIRDETÉS, SZERZŐDÉSKÖTÉS.....	37
III. FEJEZET SZERZŐDÉSTERVEZET	38

AJÁNLATKÉRŐ NEVE: SELLYE VÁROS ÖNKORMÁNYZAT
AJÁNLATKÉRŐ CÍME: 7960 Sellye, Dózsa György u. 1.

I. FEJEZET
ÁLTALÁNOS TÁJÉKOZTATÓ AZ ELJÁRÁSBAN RÉSZTVEVŐ GAZDASÁGI SZEREPLŐK
RÉSZÉRE

1. PREAMBULUM

Ajánlatkérő jelen közbeszerzési eljárást a Miniszterelnökség által üzemeltetett elektronikus közbeszerzési rendszeren keresztül bonyolítja le az elektronikus közbeszerzés részletes szabályairól szóló 424/2017. (XII.19.) Kormányrendelet előírásait is figyelembe véve.

Az elektronikus közbeszerzési rendszer (a továbbiakban: EKR, elérhetősége: www.ekr.gov.hu) a Miniszterelnökség által üzemeltetett központi közbeszerzési nyilvántartás és a közbeszerzési eljárások elektronikus lebonyolítását támogató informatikai rendszer.

Az ajánlatkérő és a gazdasági szereplők között a közbeszerzési eljárással kapcsolatos, a Kbt.-ben vagy végrehajtási rendeletében szabályozott írásbeli kommunikáció - ha e rendeletről más nem következik - elektronikus úton, az EKR-ben történik.

Az Ajánlatkérő a Kbt. 57. § (1) bekezdése szerint közbeszerzési dokumentumot készít a jelen közbeszerzéshez kapcsolódóan. A Közbeszerzési Dokumentum a Kbt. 39. § (1) és az 57. § (1) bekezdésének megfelelően elektronikus úton a www.ekr.gov.hu címen érhetőek el az ajánlattételi határidő lejártáig.

A Kbt. 57.§ (2) bekezdés alapján a közbeszerzési dokumentumokat ajánlatonként legalább egy ajánlattevőnek, vagy az ajánlatban megnevezett alvállalkozónak elektronikus úton el kell érnie, az ajánlattételi határidő lejártáig.

Az Ajánlatkérőnek jelen dokumentáció kiadásával az a célja, hogy a közbeszerzésekről szóló 2015. évi CXLI. törvény (a továbbiakban Kbt.) alapelveinek legmesszemenőbb mértékig történő biztosításával elősegítse a dokumentációt elektronikus úton elérő gazdasági szereplők részére a sikeres ajánlattétel lehetőségét.

A közbeszerzési dokumentum tartalmazza azon információk körét, melyek – kiegészítve a felhívás és kapcsolódó jogi szabályozást – hozzájárulnak ahhoz, hogy az ajánlattevők formai, illetőleg tartalmi szempontból érvényes ajánlatot tehesse.

Az Ajánlatkérő tájékoztatja a gazdasági szereplőket, hogy jelen dokumentáció mellett, a Kbt. és kapcsolódó hazai és közösségi jogszabályok, a Közbeszerzési Hatóság által kiadott jogalkalmazást elősegítő dokumentumok (tájékoztatók, útmutatók, ajánlások) tartalmának, valamint a Közbeszerzési Döntőbizottság irányadó ítélezési gyakorlatának ismerete is szükséges az érvényes ajánlattételhez.

Az Ajánlatkérő felhívja a T. Gazdasági Szereplők figyelmét az alábbiakra:

Ajánlatkérő a bármely eljárási cselekmény kapcsán benyújtandó dokumentum tekintetében akkor tekinti azt határidőn belül benyújtottnak, ha az elektronikusan beérkezik ajánlatkérő által előírt határidő lejártáig.

Az Ajánlattevő felelőssége, hogy az adott dokumentum határidőben kerüljön az elektronikus rendszeren keresztül benyújtásra.

Ajánlatkérő a 257/2018. (XII. 18.) Korm. rendelet 21. § (10) bekezdésében foglaltaknak megfelelően tájékoztatja a gazdasági szereplőket, hogy az eljárásban a felelős akkreditált közbeszerzési szaktanácsadó:

Név: dr. Turi Ákos

Lajstromszám: 00416

Levelezési Cím: 7621 Pécs, Teréz u. 11-13.

E-mail cím: dr.turiakos.ugyved@gmail.com

Ajánlatkérő tájékoztatja a tisztelt gazdasági szereplőket, jelen eljárás Ajánlati felhívás vonatkozásában, hogy az EKR rendszer karakterkorlátozást vezetett be a hirdetmény feladási rendszerben, ezért az ajánlati felhívás VI.3.9) További információk pontjában közölt tartalom az eredeti, teljes szövegtartalommal történő megjelenítése lehetetlen. Ezen szövegmezőket Ajánlatkérő akként volt kénytelen módosítani, hogy a rendszer által engedélyezett karakterszámot ne lépje túl. Ennek következtében több – eredetileg az ajánlati felhívás VI.3.9) További információkban szereplő – adatot Ajánlatkérő jelen Közbeszerzési

AJÁNLATKÉRŐ NEVE: SELLYE VÁROS ÖNKORMÁNYZAT
AJÁNLATKÉRŐ CÍME: 7960 Sellye, Dózsa György u. 1.

dokumentum I. fejezet 7. pontjában volt kénytelen részletezni, melyek az Ajánlati felhívásban hivatkozással kerültek megjelölésre.

2. ELJÁRÁS NYELVE

Jelen közbeszerzési eljárás kizárólagos hivatalos nyelve: magyar.

Minden idegen nyelvű irat, dokumentum benyújtása esetén az idegen nyelvű dokumentummal együtt annak magyar nyelvű fordítását is be kell nyújtani. Az ajánlatkérő a fordítások esetén ajánlattevő általi magyar fordítást fogad el. A fordítás tartalmának helyességéért az ajánlattevő felel. Ajánlatkérő kizárólag a fordítás szövegét vizsgálja. Az Ajánlatkérő elfogadja az eredetileg 2 nyelven készült nyilatkozatokat, iratokat, igazolásokat is.

3. A DOKUMENTÁCIÓ ÉS AZ AJÁNLATI FELHÍVÁS, VALAMINT A DOKUMENTÁCIÓ EGYES RÉSZEI TARTALMÁNAK EGYMÁSHOZ VALÓ VISZONYA

A Dokumentáció egyes részei vonatkozásában nincs alkalmazható értelmezési sorrend, ezért azok tartalmi ütközése esetén minden esetben módosítás szükséges az egységes értelmezés érdekében.

Az Ajánlatkérő kifejezetten kéri a gazdasági szereplőket, hogy amennyiben a dokumentációt elektronikus úton elérő bármely gazdasági szereplő a felhívás egyes részei, a felhívás és a dokumentáció, vagy a dokumentáció egyes részei között ellentmondást észlel, azt haladéktalanul jelezze kiegészítő tájékoztatás keretében az EKR rendszeren keresztül. Az Ajánlatkérő ilyen esetben az ellentmondást a Kbt. 52. § (4)-(5) bekezdésével összhangban, szükség esetén a felhívás és/vagy a dokumentáció módosításával oldja fel.

Az Ajánlatkérő felhívja a gazdasági szereplők figyelmét, hogy az árazatlan költségvetés gazdasági szereplők önálló – ajánlatkérő képviselőjének hozzájárulása nélkül történő – módosítása vagy kiegészítése az ajánlat érvénytelenségét eredményezi, csak a megjelölt cellák kitöltése engedélyezett.

A gazdasági szereplők a költségvetéssel kapcsolatos észrevételeiket a kiegészítő tájékoztatás kérésre nyitva álló határidő lejártáig jelezzék.

Az Ajánlatkérő a beérkezett kiegészítő tájékoztatás kérés alapján – amennyiben a műszaki dokumentáció változtatása szakmailag indokolt – a Dokumentációt a Kbt. 52. § (4)-(5) bekezdésével összhangban módosítja.

4. KOMMUNIKÁCIÓ A KÖZBESZERZÉSI ELJÁRÁS SORÁN

Az ajánlatkérő és a gazdasági szereplők között a közbeszerzési eljárással kapcsolatos, a Kbt.-ben vagy végrehajtási rendeletében szabályozott írásbeli kommunikáció - ha a Kbt.-ből és a 424/2017. (XII.19.) Kormány rendeletből (továbbiakban EKR rendelet) más nem következik - elektronikus úton, az EKR-ben történik.

A Kbt. 41. § (2)-(3) és (5) bekezdése csak abban az esetben alkalmazandó, ha az elektronikus úton történő kapcsolattartás a Kbt.-ben és az EKR rendeletben foglaltak szerint nem kötelező. Ahol a Kbt. kifejezetten faxon vagy elektronikus úton történő kapcsolattartási módot ír elő, a faxon történő kapcsolattartás csak akkor alkalmazható, ha az elektronikus úton történő kapcsolattartás az EKR rendeletben foglaltak szerint nem kötelező.

Amennyiben jogszabályi előírás nem ír elő kötelezően alkalmazandó formát, Ajánlatkérő jogosult az általa megküldeni kívánt dokumentumokat fax vagy e-mail (Kbt. 41. §) útján megküldeni a gazdasági szereplőknek a gyors tájékoztatás érdekében. Ajánlatkérő a fax megküldését legfeljebb háromszor kísérli meg. A megküldött dokumentum akkor is kézbesítettnek minősül, ha az ajánlatkérő a megküldés sikerességéről faxjelentést kap, vagy ha az adott e-mail kiküldésre és az elküldött üzenetek közé besorolásra került. Ajánlatkérő fenntartja magának a jogot, hogy az eljárás során a hagyományos postai úton küldje meg az egyes dokumentumokat a gazdasági szereplőknek, amennyiben ezt a Kbt. nem zárja ki.

AJÁNLATKÉRŐ NEVE: SELLYE VÁROS ÖNKORMÁNYZAT
AJÁNLATKÉRŐ CÍME: 7960 Sellye, Dózsa György u. 1.

Az EKR-ben elektronikus úton tett nyilatkozat tekintetében az ajánlatkérő szervezet vagy - az ajánlatot a rendszerben benyújtó gazdasági szereplő esetében - a gazdasági szereplő képviselőjének kell tekinteni azt a személyt, aki az EKR-ben az ajánlatkérő szervezet vagy gazdasági szereplő részéről a nyilatkozattételhez szükséges hozzáféréssel és jogosultsággal rendelkezik. Az EKR-ben kitöltött elektronikus űrlapot e vélelem alapján az ajánlatkérő szervezet, illetve a gazdasági szereplő eredeti nyilatkozatának kell tekinteni.

Tájékoztatjuk az ajánlattevőket, hogy amennyiben ajánlatkérő felszólítása ellenére az ajánlattevő, az ajánlatkérő által előírt határidő lejártáig, a Kbt. 71. §-a szerinti hiánypótlást, felvilágosítást, Kbt. 72. §-a szerinti árindokolást nem adja meg, úgy az ajánlat elbírálását az eredeti, beadott ajánlat alapján végzi el.

Felhívjuk a T. gazdasági szereplők figyelmét, amennyiben az EKR működésével kapcsolatban bármilyen működési rendellenességet észlelnek azt közvetlenül az EKR felület üzemeltetőjének jelezzék, az ajánlatkérő a felé történő jelzést nem tudja figyelembe venni!

Amennyiben az elektronikus úton történő kapcsolattartás a Kbt. 41/C.§ (1) bek. e.) pontja, valamint az EKR rendelet 3.§ (1) bek. e) pontja alapján nem kötelező az eljárásban irányadó kapcsolattartási pont:

Hivatalos név: Dr. Turi Ákos		
Postai cím: Teréz u. 11-13.		
Város/Község: Pécs	Postai irányítószám: 7621	Ország: HU
Kapcsolattartási pont(ok): Címzett: Dr. Turi Ákos		Telefon: +36 72511608
E-mail: dr.turiakos.ugyved@gmail.com		Fax: +36 72511607

5. DOKUMENTUMOK TARTALMÁRA JAVASOLT FELTÉTELEK

Az Ajánlatkérő által megadott alábbi feltételek kizárólag az eljárás zavartalan lefolytatását elősegítő javaslatok, nem tartoznak az ajánlatok vagy a gazdasági szereplők által benyújtandó egyéb dokumentumok tartalmi követelményei közé.

- amennyiben a gazdasági szereplő valamely dokumentumban rövidítést használ (beleértve a jogszabályi hivatkozást is), annak magyarázatát a rövidítést tartalmazó meghatározott részében adja meg,
- a dokumentumban a gazdasági szereplőre vonatkozó információkat határozza meg, azt minden esetben a cégkivonattal, beszámolóval vagy a vállalkozásra/társaságra irányadó egyéb hivatalos irat tartalmával összhangban adja meg,
- amennyiben a dokumentumban alvállalkozójára vagy alkalmasságot igazoló gazdasági szereplőre vonatkozó adatot ad meg, annak valóságtartalmáról minden esetben győződjön meg, tekintettel arra, hogy dokumentumok valóságtartalmáért ajánlattevőként felelősséget vállal,

6. EGYÉB RENDELKEZÉSEK

Ha az ajánlati felhívás vagy jelen dokumentáció konkrét dátumok helyett határidőt vagy időtartamot tartalmaz, abban az esetben a határidő számításra a Kbt. 48. § (1)-(4) bekezdését kell alkalmazni.

A felhívásban és jelen dokumentációban valamennyi órában megadott határidő magyarországi helyi idő (közép-európai idő – CET) szerint értendő.

Az eljárás során felmerülő, az ajánlati felhívásban és jelen dokumentációban nem szabályozott kérdések tekintetében a közbeszerzésekről szóló 2015. évi CXLI. törvény az irányadó.

AJÁNLATKÉRŐ NEVE: SELLYE VÁROS ÖNKORMÁNYZAT
AJÁNLATKÉRŐ CÍME: 7960 Sellye, Dózsa György u. 1.

Az ajánlattétel során a különböző devizák forintra történő átszámításánál az ajánlattevőnek az árbevételi adatok átváltása esetén az adott naptári év utolsó napján, egyéb esetben jelen felhívás feladása napján érvényes Magyar Nemzeti Bank által meghatározott devizaárfolyamokat kell alkalmaznia. Amennyiben valamely devizát a Magyar Nemzeti Bank nem jegyez, az adott devizára az ajánlattevő saját központi bankja által a felhívás feladásának napján érvényes árfolyamon számított Euró ellenérték a mértékadó. Átszámítás esetén az ajánlattevőnek közölnie kell az alkalmazott árfolyamot. Ajánlattevő ajánlatához - adott esetben - a jelen pontban meghatározottak szerint csatolja nyilatkozatát az árfolyamváltás tekintetében és a nyilatkozatában foglaltak alapján történt átszámítást a nem HUF összegeket tartalmazó okiratok mögé kell csatolni.

Az eljárás során felmerülő, az ajánlati felhívásban és jelen dokumentációban nem szabályozott kérdések tekintetében a közbeszerzésekről szóló 2015. évi CXLI. törvény valamint az Elektronikus közbeszerzési részletes szabályairól szóló 424/2017. (XII.19.) Kormányrendelet az irányadó.

Az Ajánlatkérő tárgyi eljárásban részajánlattételi lehetőséget biztosít.

7. TOVÁBBI ELŐÍRÁS (HIVATKOZVA AZ 1. PONT UTOLSÓ BEKEZDÉSÉBEN RÖGZÍTETTEKRE)

Az Ajánlati felhívás VI.3.9) További információk pontjának folytatása:

1. Nyilatkozatok II.: Az Ajánlattevőnek (közös ajánlattevőknek) továbbá nyilatkoznia/csatolnia kell:
 - a) a 321/2015. (X. 30.) Korm. rendelet 17. § (2) bekezdése alapján, figyelemmel a Kbt. 67. § (4) bekezdés rendelkezéseire;
 - b) ajánlattevői (közös ajánlattevői) szándéknyilatkozatot arról, hogy az előírt, építési építés-szerelési munkára vonatkozó - az alvállalkozói keresztfelelősségre is kiterjedő építési szerelési biztosítást megköti, vagy meglévő, építési építés-szerelési munkára vonatkozó - az alvállalkozói keresztfelelősségre is kiterjedő építési szerelési biztosítását kiterjeszti jelen projektre;
 - c) nyilatkozatot arról, hogy nyertessége esetén:
 - c.1) jelen felhívás Műszaki, illetve szakmai alkalmasság M.2./ pontban megajánlott szakemberek az előírtakkal összhangban a kamarai nyilvántartásba vétellel a szerződés megkötéséig rendelkezni fog;
 - c.2) a - magyarországi kamarai regisztrációval nem rendelkező vagy az ajánlattételi határidőben érvényes kamarai regisztrációval rendelkező, de a szerződéskötésig az érvényességi ideje tekintetében lejárt - szakember az érvényes kamarai nyilvántartásba vétellel, illetve az érvényességi idő tekintetében meghosszabbítással a szerződés megkötéséig rendelkezni fog;
 - d) nyilatkozatot továbbá arról, tudomásul veszi, a c) pontban, előírt feltétel igazolásának elmaradása az ajánlattevő szerződéskötéstől való visszalépésének minősül a Kbt. 131. § (4) bekezdése alapján, melynek következtében a második legkedvezőbb ajánlatot nyújtóval köti meg ajánlatkérő a szerződést amennyiben, az eljárás eredményéről szóló dokumentumban megnevezte;
 - e) az ajánlattevő – amennyiben az előírt alkalmassági követelmény igazolása során erre támaszkodik - csatolja a kapacitásait rendelkezésre bocsátó szervezet olyan szerződésben, előszerződésben vagy más formában vállalt kötelezettségvállalását tartalmazó okiratát, amely alátámasztja, hogy a szerződés teljesítéséhez szükséges erőforrások rendelkezésre állnak majd a szerződés teljesítésének időtartama alatt. a Kbt. 65. § (7) bekezdés szerinti esetben);
2. Igazolások: Az ajánlatnak az aláírási jogosult ellenőrzése céljából tartalmaznia kell az ajánlattevő, valamennyi közös ajánlattevő, valamint az alkalmasság igazolásában részt vevő egyéb szervezetek esetében az alábbi iratokat:
 - ajánlatban szereplő bármilyen nyilatkozatot aláíró személy aláírási címpéldánya vagy a cégnyilvánosságról, a bírósági cégeljárásról és a végelszámolásról szóló 2006. évi V. törvény 9.§ (1)

AJÁNLATKÉRŐ NEVE: SELLYE VÁROS ÖNKORMÁNYZAT
AJÁNLATKÉRŐ CÍME: 7960 Sellye, Dózsa György u. 1.

bekezdése szerinti aláírási-mintája,

- egyéni vállalkozó esetén aláírási címpéldány;
- a cégkivonatban nem szereplő kötelezettségvállalók cégjegyzésre jogosult személytől származó, ajánlat aláírására vonatkozó (a meghatalmazott aláírását is tartalmazó) írásos meghatalmazását, a meghatalmazott aláírásával, teljes bizonyító erejű magánokiratba foglalva.

3. Dokumentumok formai kötöttsége: A Kbt. 41/A.§ bekezdése rendelkezése szerint.

4. Árazott költségvetés: Az Ajánlattevőnek az ajánlata részeként szakmai ajánlatként a kiadott árazatlan költségvetéssel megegyező árazott költségvetést is csatolni kell. Érvénytelen az ajánlat, ha az ajánlattevő ajánlatához nem nyújtja be az árazott költségvetést.

5. Fordítás: Az ajánlatban valamennyi igazolást és dokumentumot magyar nyelven kell benyújtani. Az ajánlatkérő a fordítások esetén ajánlattevő általi magyar fordítást elfogadja. A fordítás tartalmának helyességéért az ajánlattevő felel. Ajánlatkérő kizárólag a fordítás szövegét vizsgálja. Az ajánlatkérő elfogadja az eredetileg 2 nyelven készült nyilatkozatokat, iratokat, igazolásokat is.

6. Minősített ajánlattevőkre vonatkozó információk: Az Ajánlatkérő a műszaki, illetve szakmai alkalmassági feltételeket és ezek előírt igazolási módját a minősített ajánlattevők hivatalos jegyzékébe történő felvétel feltételét képező minősítési szempontokhoz képest szigorúbban határozta meg. A minősített ajánlattevőknek a közbeszerzési eljárásokban az alkalmasság és a kizáró okok igazolásának, valamint közbeszerzési műszaki leírás meghatározásának módjáról szóló 321/2015. (X. 30.) Korm. rendelet 30. § (3)-(4) bekezdése alapján a szerződés teljesítésére vonatkozó alkalmasságukat külön kell igazolni jelen felhívás szerint. Azon alkalmassági követelmények amelyek a minősített ajánlattevők hivatalos jegyzékébe történő felvétel feltételét képező minősítési szempontokhoz képest szigorúbbak jelen felhívás III.1.3) M.1./ és M.2./ pont.

7. Informálódás a Kbt. 73. § (5) bekezdése alapján: Az Ajánlattevőnek informálódnia kell azon a környezetvédelmi, szociális és munkajogi követelményekről, amelyeket a jogszabályok vagy kötelezően alkalmazandó kollektív szerződés, illetve a Kbt. 4. mellékletben felsorolt környezetvédelmi, szociális és munkajogi rendelkezések írnak elő. Ajánlatkérő a Közbeszerzési Dokumentumban rögzíti azon központi szervezeteknek (hatóságoknak) a nevét és címét (elérhetőségét), amelyektől Ajánlattevő megfelelő tájékoztatást kaphat.

8. Elektronikus adatbázisok: Amennyiben az Ajánlatkérő jelen felhívásban vagy a Közbeszerzési Dokumentumban olyan adat, vagy tény ajánlattevő vagy az alkalmasság igazolásban részt vevő más szervezet általi igazolását írja elő, amelyek ellenőrzésére az Ajánlatkérő magyar nyelven rendelkezésre álló, elektronikus, hatósági nyilvántartásból ingyenesen jogosult, akkor – a Kbt. 69. § (11) bekezdésére figyelemmel – az ilyen adatokat, tényeket az ajánlattevőnek, illetve az alkalmasság igazolásban részt vevő más szervezetnek nem kell igazolnia az ajánlatban, figyelemmel a 321/2015. (X.30.) Korm. rendelet előírásaira.

9. Eljárás nyertese: Az eljárás nyertese az az Ajánlattevő, aki az Ajánlatkérő részére az ajánlati felhívásban és a Közbeszerzési Dokumentumban meghatározott feltételek alapján a gazdaságilag legelőnyösebb, érvényes ajánlatot tette. Az ajánlatkérő az eljárás nyertesével köti meg a szerződést, vagy – a Kbt. 131. § (4) bekezdésében rögzített körülmény fennállása esetén - az ajánlatok értékelése során a következő legelőnyösebb ajánlatot tevőnek minősített szervezettel (személlyel), ha őt az ajánlatok elbírálásáról szóló írásbeli összegezésben megjelölte.

10. Biztosítás: Ajánlatkérő a 322/2015. (X. 30.) Korm. rendelet 26. §-a alapján előírja, a nyertes ajánlattevő köteles - legkésőbb a munkaterület átadással egyidejűleg - felelősség biztosítási szerződést kötni vagy meglévő felelősségbiztosítását kiterjeszteni.

1. rész:

Ajánlattevő a szerződés hatálybalépését követően munkaterület átadással egyidejűleg, ezt követően pedig a szerződés fennállása alatt Ajánlatkérő felhívására haladéktalanul köteles Ajánlatkérő felé a biztosítási szerződés vagy kötvény bemutatásával igazolni, hogy rendelkezik min. 400.000.000,- HUF/év, azaz négyszázmillió forint/év és káreseményenként min. 50.000.000,- HUF, azaz ötvenmillió forint összegre

AJÁNLATKÉRŐ NEVE: SELLYE VÁROS ÖNKORMÁNYZAT
AJÁNLATKÉRŐ CÍME: 7960 Sellye, Dózsa György u. 1.

szóló építési építés-szerelési munkára vonatkozó - az alvállalkozói keresztfelelősségre is kiterjedő építési szerelési biztosítással.

2. rész:

Ajánlattevő a szerződés hatálybalépését követően munkaterület átadással egyidejűleg, ezt követően pedig a szerződés fennállása alatt Ajánlatkérő felhívására haladéktalanul köteles Ajánlatkérő felé a biztosítási szerződés vagy kötvény bemutatásával igazolni, hogy rendelkezik min. 25.000.000,- HUF/év, azaz huszonötmillió forint/év és káreseményenként min. 5.000.000,- HUF, azaz ötmillió forint összegre szóló építési építés-szerelési munkára vonatkozó - az alvállalkozói keresztfelelősségre is kiterjedő építési szerelési biztosítással.

3. rész:

Ajánlattevő a szerződés hatálybalépését követően munkaterület átadással egyidejűleg, ezt követően pedig a szerződés fennállása alatt Ajánlatkérő felhívására haladéktalanul köteles Ajánlatkérő felé a biztosítási szerződés vagy kötvény bemutatásával igazolni, hogy rendelkezik min. 30.000.000,- HUF/év, azaz harmincmillió forint/év és káreseményenként min. 10.000.000,- HUF, azaz tízmillió forint összegre szóló építési építés-szerelési munkára vonatkozó - az alvállalkozói keresztfelelősségre is kiterjedő építési szerelési biztosítással.

11. Üzleti titok: a Kbt. 44.§ (1) bekezdése alapján lehetséges. A gazdasági szereplő a Kbt. 44. §-ának alkalmazása során az üzleti titkot tartalmazó dokumentum elkülönített elhelyezésére az EKR-ben erre szolgáló funkciót alkalmazza. Ajánlattevő az ajánlatban, hiánypótlásban, valamint a 72. § szerinti indokolásban elkülönített módon elhelyezett, üzleti titkot tartalmazó iratok nyilvánosságra hozatalát megtilthatja. Az üzleti titkot tartalmazó irat kizárólag olyan információkat tartalmazhat, amelyek nyilvánosságra hozatala az Ajánlattevő üzleti tevékenysége szempontjából aránytalan sérelmet okozna.

Az Ajánlattevő az üzleti titkot tartalmazó, elkülönített irathoz indokolást köteles csatolni, amelyben részletesen alátámasztja, hogy az adott információ vagy adat nyilvánosságra hozatala miért és milyen módon okozna számára aránytalan sérelmet. Ajánlattevő által adott indokolás nem megfelelő, amennyiben az általánosság szintjén kerül megfogalmazásra.

A Gazdasági szereplők továbbá legyenek figyelemmel a Kbt. 44. § (2)-(4) bekezdésében előírtakra.

12. Irányadó idő: Jelen felhívásban és közbeszerzési dokumentumban valamennyi órában megadott határidő magyarországi helyi idő szerint értendő.

13. További információ:

13.1 Az Ajánlatkérő a 322/2015. (X. 30.) Korm. rendelet 17. § (3) bekezdés alapján jelen eljárásban biztosítja, hogy a kivitelezést végző nyertes ajánlattevő jogdíj fizetése nélkül legyen jogosult az eljárás során rendelkezésére bocsátott tervek általa elvégzendő tervezési feladathoz szükséges továbbtervezésére, átdolgozására.

13.2 Ajánlatkérő az eljárásban a Kbt. 75.§ (2) bekezdés e) pontját alkalmazza.

3.3 Ajánlatkérő a bármely eljárási cselekmény kapcsán benyújtandó dokumentum tekintetében akkor tekinti azt határidőn belül benyújtottnak, ha az elektronikusan beérkezik az ajánlatkérő által előírt határidő lejártáig.

Az Ajánlattevő felelőssége, hogy az adott dokumentum határidőben kerüljön az elektronikus rendszeren keresztül benyújtásra.

13.4 Az Ajánlatkérő tárgyi eljárásban a Kbt. 81. § (5) bekezdést alkalmazza.

14. Támogatásra vonatkozó információk:

A beruházás a TOP_PLUSZ-6.1.1-21-BA1-2022-00001 azonosítószámú „Üzemcsarnok és kapcsolódó infrastruktúra fejlesztése a Sellyei Ipari Parkban” tárgyú támogatási szerződés keretében valósul meg.

15. Vállalkozó dokumentumai: Ajánlatkérő jelen eljárás keretében megkötendő vállalkozási szerződés teljesítése során keletkező, szerzői jog védelme alá eső alkotásokon területi korlátozás nélküli, kizárólagos

és harmadik személy számára átadható felhasználói jogot szerez, valamint jogot szerez az alkotások átdolgozására is. Ha a projekt bármely okból nem, vagy csak részben valósul meg, akkor a szerzői jogi védelem alá eső alkotás felhasználásának jogát Megrendelő átruházza a Támogatóra, vagy az általa megjelölt személyre. Támogató az a szervezet, amellyel Ajánlatkérő a Támogatási Szerződést megkötötte.

16. Szakemberekre vonatkozó további előírások:

16.1. Az M.2. pont szerinti alkalmassági feltétel teljesítése kapcsán megajánlott szakembereknek legkésőbb szerződés megkötéséig (ezt követően a szerződés időtartama alatt) rendelkezniük kell:

1. rész:

16.1.1/ a 266/2013. (VII. 11.) Korm. rendelet 1. melléklet VI. Szakma, felelős műszaki vezetés 1. rész 2. B) pontjában meghatározott (MV-É- építési szakterület) kategóriájú vagy azzal egyenértékű műszaki vezetői jogosultsággal, és kamarai nyilvántartásba vétellel.

16.1.2/ a 266/2013. (VII. 11.) Korm. rendelet 1. melléklet VI. Szakma, felelős műszaki vezetés 2. rész 5. B) pontjában meghatározott (MV-ÉV- építményvillamosság szakterület) kategóriájú vagy azzal egyenértékű műszaki vezetői jogosultsággal, és kamarai nyilvántartásba vétellel.

2. rész:

16.1.1/ a 266/2013. (VII. 11.) Korm. rendelet 1. melléklet VI. Szakma, felelős műszaki vezetés 3. rész 2. B) pontjában meghatározott (MV-KÉ – közlekedési építmények szakterület) kategóriájú vagy azzal egyenértékű műszaki vezetői jogosultsággal, és kamarai nyilvántartásba vétellel.

3. rész:

16.1.1/ a 266/2013. (VII. 11.) Korm. rendelet 1. melléklet VI. Szakma, felelős műszaki vezetés 3. rész 7. B) pontjában meghatározott (MV-VZ – vízgazdálkodási építmények szakterület) kategóriájú vagy azzal egyenértékű műszaki vezetői jogosultsággal, és kamarai nyilvántartásba vétellel.

16.2/ A szakemberek tekintetében ajánlatkérő a vonatkozó, szakmagyakorlási jogosultságot szabályozó jogszabály szerinti szakirányú, illetve azzal egyenértékűnek tekintett végzettséget, illetve a jogosultság megszerzéséhez szükséges szakmai gyakorlati időt meghaladó gyakorlati időt nem ír elő alkalmassági követelményként.

16.3/ A nyilvántartásba-vétel elmaradása az ajánlattevő szerződéskötéstől való visszalépésének minősül a Kbt. 131. § (4) bekezdése alapján, melynek következtében a második legkedvezőbb ajánlatot nyújtóval köti meg ajánlatkérő a szerződést.

16.4/ Ajánlatkérő továbbá rögzíti, hogy a felelős műszaki vezetők tekintetében az építésügyi és az építésüggyel összefüggő szakmagyakorlási tevékenységekről szóló 266/2013. (VII. 11.) Korm. rendelet rendelkezései irányadóak, valamint tájékoztatja ajánlattevőket, hogy Magyar Mérnöki Kamarától a regisztráció vonatkozásában, további információ szerezhető be.

16.5/ Amennyiben a megvalósítás során szükségessé válik további felelős műszaki vezető bevonása, ez a nyertes Ajánlattevő feladatát képezi, mely vonatkozásában többlet költség elszámolására nem jogosult.

17. Irányadó jog: Jelen Felhívásban, valamint a Közbeszerzési Dokumentumban nem szabályozott kérdésekben a közbeszerzésekről szóló 2015. évi CXLI. törvény az irányadó figyelemmel a 424/2017. (XII. 19.) Korm. rendelet előírásaira. A közbeszerzési eljárás alapján megkötött szerződésre a Kbt.-ben foglalt eltérésekkel a Polgári Törvénykönyvről szóló 2013. évi V. törvény rendelkezéseit kell alkalmazni.

18. Ajánlati biztosíték előírására vonatkozó információ: Az ajánlatkérő az eljárásban való részvételt ajánlati biztosíték adásához köti.

Mértéke:

1.rész: 2.000.000,- Ft.

Az ajánlati biztosíték az Ajánlattevő választása szerint teljesíthető a Kbt. 54.§ (2) bekezdésében előírt módon. Az Ajánlatkérő fizetési számlaszáma mind a két rész tekintetében:

Számlavezető pénzügyintézet neve: OTP BANK

AJÁNLATKÉRŐ NEVE: SELLYE VÁROS ÖNKORMÁNYZAT
AJÁNLATKÉRŐ CÍME: 7960 Sellye, Dózsa György u. 1.

Számlaszám: 11731128-15331256

Az átutalás megtörténtét igazoló bizonylat egyszerű másolatát, vagy az eredeti bankgaranciát, illetve biztosítói garanciát, vagy az eredeti kötelezvényt az ajánlathoz csatolni kell. Befizetés helye: bank.

Ha az ajánlattevő az ajánlatát az ajánlati kötöttség ideje alatt visszavonja vagy a szerződés megkötése az ajánlattevő érdekkörében felmerült okból hiúsul meg, az ajánlati biztosíték az ajánlatkérőt illeti meg, kivéve a 131. § (9) bekezdése szerinti esetben.

A Kbt. 54.§ (1) bekezdése az alábbiakról rendelkezik:

„54. § (1) Az ajánlatkérő az eljárásban való részvételt ajánlati biztosíték adásához kötheti, amit az ajánlattevőnek az ajánlati kötöttség beálltáig a felhívásban meghatározott mértékben kell az ajánlatkérő rendelkezésére bocsátania.”

Amennyiben Ajánlattevő az ajánlati biztosítékot nem bocsátja Ajánlatkérő rendelkezésére az ajánlati kötöttség beálltáig a Kbt. 54.§ (2) bekezdésében írt egyik formában sem, Ajánlattevő ajánlatának érvénytelenségét vonja maga után.

Az ajánlati biztosítékban (kivéve amennyiben azt átutalással teljesíti az Ajánlattevő) szerepelni kell a Kbt. 54. § (4) bekezdésében foglaltak.

A nyertes Ajánlattevő által rendelkezésre bocsátott ajánlati biztosíték a Kbt. 134.§ (6) bekezdése alapján nyújtott biztosítékba beleszámít (szerződést biztosító mellékkötelezettséggé válik), így visszautalásra nem kerül.

AJÁNLATKÉRŐ NEVE: SELLYE VÁROS ÖNKORMÁNYZAT
AJÁNLATKÉRŐ CÍME: 7960 Sellye, Dózsa György u. 1.

II. FEJEZET
ÚTMUTATÓ AJÁNLATTÉTELHEZ

1. ELJÁRÁSI HATÁRIDŐK

A tárgyi eljárásban irányadó határidők, illetőleg időpontok az alábbiak:

	Eljárási cselekmény megnevezése	Hivatkozás a cselekmény/esemény főbb szabályait tartalmazó dokumentumra, illetve jogszabályra	Határidő/időpont
1.	Kiegészítő tájékoztatás kérése	Ajánlati Felhívás VI.3.12.) 2. pont, Dokumentáció II./3. pont, Kbt. 56. § és Kbt. 114. § (6) bekezdése	az ajánlattételi határidőt megelőző negyedik munkanap
2.	Kiegészítő tájékoztatás megadása (ajánlatkérő válaszáds)	Ajánlati Felhívás VI.3.12.) 2. pont, Dokumentáció II./3. pont, Kbt. 56. § és Kbt. 114. § (6) bekezdése	az ajánlattételi határidőt megelőző második munkanap
3.	Előzetes vitarendezés a felhívás és a dokumentáció tartalmával összefüggésben	Kbt. 80. § és Kbt. 114. § (13) bekezdés	ajánlattételi határidő lejártáig
4.	Ajánlattételi határidő, az ajánlatok bontása	Ajánlati Felhívás IV.2.2.) és IV.2.6.) pont, Dokumentáció II./9. pont, Kbt. 68. § 424/2017. (XII.19.) Kormányrendelet	Ajánlati Felhívás IV.2.2.) és IV.2.6.) pontja szerinti időpont
5.	Ajánlati kötöttség	Ajánlati Felhívás IV.2.5.) pont, Dokumentáció II./10. pont, Kbt. 70. § (2) bekezdése és Kbt. 81. § (11) bekezdése	ajánlattételi határidő követő 60 nap (meghosszabbítható szükség esetén max. 60 nappal)
6.	Ajánlatok elbírálása, írásbeli eredményhirdetés	Ajánlati Felhívás VI.3.) pont, Dokumentáció II./11-14. pont, Kbt. 69-79. § 424/2017. (XII.19.) Kormányrendelet	ajánlati kötöttség lejártának napjáig
7.	Előzetes vitarendezés az Ajánlatkérő eljárást lezáró döntésével összefüggésben	Kbt. 80. §	az írásbeli összegzésről való tudomásszerzést követő 3. munkanap
8.	Nyertes ajánlattevő és írásbeli összegezésben megjelölt második helyezett ajánlattevő ajánlati kötöttsége	Dokumentáció II./10. pont, Kbt. 131. § (5) bekezdés	írásbeli összegezés kiküldését követő 60 nap
9.	Szerződéskötés	Dokumentáció II./14. pont, Kbt. 131. § (5)-(8) bekezdés	írásbeli összegezés kiküldését követő 11. nap – 60. nap közötti időszak

2. DOKUMENTÁCIÓ TARTALMA, A DOKUMENTÁCIÓ GAZDASÁGI SZEREPLŐK ÁLTALI ELLENŐRZÉSE

Jelen Dokumentáció magában foglalja az ajánlat elkészítésével kapcsolatban az ajánlattevők részére szükséges információkról szóló tájékoztatást, az ajánlat részeként benyújtandó igazolások, nyilatkozatok jegyzékét (iratjegyzéket), az ajánlatkérő által ajánlott nyilatkozatmintákat, továbbá az eljárás eredményeként megkötendő szerződés tervezetét.

Az Ajánlatkérő a Dokumentáció részeként továbbá a gazdasági szereplők rendelkezésére bocsátja az építési beruházás **árazatlan költségvetését és a kiviteli tervdokumentációt (1.rész tekintetében az engedélyezési terveket és a jogerős építési engedélyt is).**

A dokumentációt elektronikus úton elérő gazdasági szereplő kötelessége, hogy gondosan megvizsgálja a dokumentációban megadott összes utasítást, formai követelményt, kikötést és előírást, illetőleg amennyiben a Dokumentáció tartalmával összefüggésben kérdése merül fel, azt haladéktalanul megküldje az Ajánlatkérő képviselőjének.

3. KIEGÉSZÍTŐ TÁJÉKOZTATÁS

A gazdasági szereplőknek, illetve mindazon személyeknek és szervezeteknek, akik a dokumentációt ugyan nem szerezték be, de a Kbt.-ben foglaltaknak megfelelően jártak el, a Kbt. 56. § (1) bekezdése alapján lehetőségük van az Ajánlati felhívással, a dokumentációval, illetőleg a tárgyi eljárással kapcsolatban magyar nyelven, írásban kiegészítő (értelmező) tájékoztatást kérni.

Ahol a Kbt. az érdeklődésüket jelzett gazdasági szereplők tájékoztatását vagy felhívását írja elő, érdeklődését jelző gazdasági szereplőnek azt kell tekinteni, aki az EKR-ben az eljárás iránti érdeklődését az eljárásra vonatkozóan jelezte.

A kiegészítő tájékoztatás kérés beérkezésének határideje: az ajánlattételi határidőt megelőző negyedik munkanap (az Ajánlatkérő a Kbt. 114. § (6) bekezdése alapján a kiegészítő tájékoztatás kérés vonatkozásában ésszerű határidőnek tekinti az ajánlattételi határidőt megelőző negyedik munkanapot).

A gazdasági szereplők kiegészítő tájékoztatást az EKR rendszeren keresztül kérhetik.

Ha a kiegészítő tájékoztatás iránti kérelmet az ajánlattételi határidőt megelőző negyedik munkanapnál később nyújtották be, és az Ajánlatkérő úgy ítéli meg, hogy a kérdés megválaszolása az megfelelő ajánlattételhez szükséges, az ajánlattételi határidőt a Kbt. 52. § (4)-(5) bekezdésével összhangban módosíthatja.

A fentiek túlmenően az alábbiakról tájékoztatjuk érdeklődő GSZ-eket:

- Az egyértelműen nem beazonosítható kérdéseket, illetve az olyan kérdéseket, melyek nem minősülnek kiegészítő tájékoztatás kérésnek (pl. javaslatok), Ajánlatkérő nem válaszolja meg.
- A módosító hirdetmény megjelenése alatt feltett kérdéseket AK figyelmen kívül hagyja, tekintettel arra, hogy a módosító hirdetmény megjelenéséig a közbeszerzési eljárásban intézkedést tenni, döntéseket hozni, iratokat beadni nem lehet!
- A határidőn túl érkezett kiegészítő tájékoztatás kéréseket nem válaszolja meg AK, figyelemmel arra, hogy az Ajánlati felhívásban és a Közbeszerzési Dokumentumban is egyértelműen meghatározásra került a kérdéseket feltevésének határideje!

A kiegészítő tájékoztatás (ajánlatkérő válaszadás) határideje: az ajánlattételi határidőt megelőző második munkanap (az Ajánlatkérő a Kbt. 114. § (6) bekezdése alapján a kiegészítő tájékoztatás vonatkozásában ésszerű határidőnek tekinti az ajánlattételi határidőt megelőző második munkanapot).

Az Ajánlatkérő az ajánlattételi határidőt meghosszabbítja, ha a kiegészítő tájékoztatást legkésőbb az ajánlattételi határidőt megelőző negyedik munkanapon kérték, az Ajánlatkérő azonban nem tudja a tájékoztatást az ajánlattételi határidőt megelőző második munkanapig, azaz ésszerű határidőben megadni. Az Ajánlatkérő az ajánlattételi határidő hosszabbításáról és annak indokairól azon gazdasági szereplőket,

AJÁNLATKÉRŐ NEVE: SELLYE VÁROS ÖNKORMÁNYZAT
AJÁNLATKÉRŐ CÍME: 7960 Sellye, Dózsa György u. 1.

akik az EKR-ben az eljárás iránti érdeklődésüket jelezték az EKR-ben tájékoztatja.

Az Ajánlatkérő jelen eljárás keretében helyszíni bejárást nem tart.

4. HATÓSÁGOK ELÉRHETŐSÉGEI

Az Ajánlatkérő javasolja, hogy a gazdasági szereplők ajánlatuk összeállítását – különös tekintettel ajánlati árak meghatározását – megelőzően tájékozódjanak a teljesítés helyén, az adózásra, a munkavállalók védelmére és munkafeltételekre, a környezetvédelemre, az egészségvédelemre és a fogyatékossgal élők esélyegyenlőségére irányadó feltételekről.

Azon Szervezetek (hatóságok) neve és elérhetősége, amelyektől a kötelezettségekről tájékoztatás kérhető a fenti területek kapcsán:

Energiaügyi Minisztérium

Székhely: 1011 Budapest, Fő utca 44-50.

Postacím: 1011 Budapest, Pf.1.

Telefonszám: 06-1-795-67-66; 06-1-795-38-32; 06-1-896-31-05

Telefax: 06-1-550-39-44

E-mail: ugyfelszolgalat@tim.gov.hu

Ügyfélszolgálati Információs Iroda: 1011 Budapest, Fő u. 44-50.

Nemzeti Népegészségügyi Központ

Központi telefonszám: +36 1 476 1100

Titkárság e-mail címe: tisztifoorvos@nnk.gov.hu

Az intézet levelezési címe: 1437 Budapest, Pf. 777

Az intézet címe: 1097 Budapest, Albert Flórián út 2-6.

Honlap: <https://www.nnk.gov.hu/>

Agrárminisztérium

Székhely: 1055 Budapest, Kossuth Lajos tér 11.

Postai cím: 1860 Budapest Pf. 1.

Telefon: 06-1-795-2000

Telefax: 06-1-795-0200

E-mail: info@am.gov.hu

Honlap: <https://kormany.hu/agrarminiszterium>

Közbeszerzési Hatóság

Székhely: 1026 Budapest, Riadó utca 5.

Postafiók cím: 1525. Pf. 166.

Telefon: 06-1-882-8594

Telefax: 06-1-882-8593

Honlap: <http://www.kozbeszerzes.hu/>

Adózási kérdésekben:

Nemzeti Adó- és Vámhivatal

1054 Budapest, Széchenyi u 2. (központ)

Tel.: +36-1-428-5100 (kek szám: +36-40-42-42-42)

Fax: +36-1-428-5382

A területileg illetékes regionális igazgatóságok elérhetősége a www.nav.gov.hu internet-címen található.

NAV Baranya Vármegyei Adóigazgatósága

7621 Pécs, Rákóczi út 52-56

AJÁNLATKÉRŐ NEVE: SELLYE VÁROS ÖNKORMÁNYZAT
AJÁNLATKÉRŐ CÍME: 7960 Sellye, Dózsa György u. 1.

7602 Pécs, Pf.:230
Tel.: 72/533-500
Fax: 72/212-133

Munkavállalók védelmére és a munkafeltételekre vonatkozó kérésekben:

Építési és Közlekedési Minisztérium

Székhely: 1054 Budapest, Alkotmány utca 5.
Postai cím:1440 Budapest Pf. 14.
Email: info@ekm.gov.hu

Kormányhivatal Foglalkoztatási Főosztályának Munkavédelmi Ellenőrzési Osztálya

A területileg illetékes szerv a www.ommf.hu internetes oldal, elérhetőség/Munkavédelmi felügyelőségek menüpont alatt található.
Székhely: 1036 Budapest, Váradi u. 15.
Levelezési cím: 1438 Budapest Pf. 520.
Tel.: +36-1- 216-2901, +36-1- 323-3600
Fax: +36-1- 323-3602
Honlap: www.ommf.hu

Baranya Vármegyei Kormányhivatal Foglalkoztatási, Munkaügyi és Munkavédelmi Főosztály

7621 Pécs, Király u. 46.
Telefon: (72) 896-000
e-mail: foglalkoztatasi@baranya.gov.hu

Baranya Vármegyei Kormányhivatal Népegészségügyi Főosztály

Cím: 7623 Pécs, Szabadság u. 7.
Levélcím: 7601 Pécs, Pf.:47
Telefon: 72-896-222
Fax: 72-896-333
E-mail: nepegeszsegugy@baranya.gov.hu

Alapvető Jogok Biztosának Hivatala Egyenlő Bánásmódért Felelős Főigazgatóság

székhely:1055 Budapest, Falk Miksa u. 9-11.
levelezési cím: 1387 Budapest, Pf. 40.
telefon:(06-1-) 475-7100
Az Ügyfélszolgálat telefonszámai: (06-1-) 475-7100 (06-80-) 215-000
fax: (06-1-) 269-1615
e-mail cím: panasz@ajbh.hu
Honlap: <https://www.ajbh.hu/>

Környezetvédelmi kérdésekben:

Baranya Vármegyei Kormányhivatal Agrárügyi és Környezetvédelmi Főosztály Környezetvédelmi és Természetvédelmi Osztály

Címe: 7621 Pécs, Papnövelde u. 13-15.
Postacíme: 7602 Pécs, Pf. 412.
Elektronikus címe: kornyeztvedelem@baranya.gov.hu
Telefonszáma: (72) 795-179
Telefaxszáma: (72) 567-012

Fogyatékosággal élők esélyegyenlőségére vonatkozó kérdésekben:

Belügyminisztérium

Székhely: 1051 Budapest, József Attila utca 2-4.

AJÁNLATKÉRŐ NEVE: SELLYE VÁROS ÖNKORMÁNYZAT
AJÁNLATKÉRŐ CÍME: 7960 Sellye, Dózsa György u. 1.

Postai cím: 1903 Budapest, Pf.: 314.
Telefonszám: +36-1-441-1000
Ügyfélszolgálati telefon (nonstop): 1818; Külföldről: +36 (1) 550-1858
E-mail: ugyfelszolgalat@bm.gov.hu

Szabályozott Tevékenységek Felügyeleti Hatósága

Székhely: 1051 Budapest, Sas utca 20-22.
Telefon: +3615502500
Fax: +3615502495
E-mail: sztfh@sztfh.hu

Kulturális és Innovációs Minisztérium

Székhely: 1054 Budapest, Szemere utca 6.
Postai cím: 1884 Budapest, Pf. 1.
Telefonszám:
E-mail-cím:
Sajtó: sajto@kim.gov.hu

5. AJÁNLATTEVŐ SZEMÉLYÉRE, ELJÁRÁSBAN AZ AJÁNLATTEVŐ OLDALÁN RÉSZT VEVŐ EGYÉB GAZDASÁGI SZEREPLŐKRE VONATKOZÓ ELŐÍRÁSOK

Az Ajánlattevőkre vonatkozó rendelkezések:

Az ajánlatot az Ajánlati Felhívást, és a közbeszerzési dokumentumokat – különös tekintettel a részletes szerződési feltételekre – egymással összevetve, mindezek tanulmányozását követően, a jogszabályi rendelkezések (Közbeszerzési Törvény és végrehajtási rendeletei), és az Ajánlatkérő által támasztott követelmények teljes körű figyelembe vételével szükséges elkészíteni.

Ezen felül minden olyan adat, információ beszerzése, amely ajánlatuk összeállításához (pl. igazolások beszerzésének helye és módja) és a szerződéses kötelezettségek elvállalásához szükségesek (szolgáltatás megvalósításához szükséges jogszabályi vagy hatósági előírások) – saját költségükre és saját felelősségükre – az Ajánlattevők feladata.

Az ajánlat elkészítésével, benyújtásával és egyébként a közbeszerzési eljárásban való részvétellel kapcsolatban felmerülő költségeket az ajánlattevők maguk viselik és ezek részben vagy egészben történő megtérítésére az ajánlatkérő nem kötelezhető.

A tárgyi eljárásban kizárólag azok a gazdasági szereplők nyújthatnak be ajánlatot, akik, vagy akik megjelölt alvállalkozója a Közbeszerzési Dokumentumot a Kbt. 57. § (2) bekezdésével összhangban elektronikus úton elérték.

A közös ajánlattételre vonatkozó részletes szabályokat a Dokumentáció II./6. pontja tartalmazza.

A gazdasági szereplő ajánlattevőként a tárgyi közbeszerzési eljárásban:

- nem tehet másik ajánlatot más ajánlattevővel közösen,
- más ajánlattevő alvállalkozójaként nem vehet részt,
- más ajánlattevő szerződés teljesítésére való alkalmasságát nem igazolhatja

A gazdasági szereplő nem használhatja fel alkalmassága igazolására azokat az adatokat, amelyek felhasználására jogutódlás eredményeként - a jogelőd kapacitást igazoló szervezetként történő bevonása nélkül - maga lenne jogosult, ha a jogelőd gazdasági szereplő tekintetében az eljárásban alkalmazandó valamely kizáró ok fennáll, vagy - ha a jogelőd megszűnt - megszűnése hiányában fennállna. A gazdasági szereplő ebben az esetben is élhet a Kbt. 64. § szerinti lehetőséggel és felhasználhatja a jogelődnek az alkalmasság igazolására szolgáló adatait, ha a korábban felmerült kizáró okkal összefüggésben igazolja megbízhatóságát.

Az alvállalkozókra vonatkozó rendelkezések:

A tárgyi eljárásban alvállalkozónak minősül az a gazdasági szereplő, aki (amely) a közbeszerzési eljárás

eredményeként megkötött szerződés teljesítésében az ajánlattevő által bevontan közvetlenül vesz részt, kivéve azon gazdasági szereplőt, amely tevékenységét kizárólagos jog alapján végzi, vagy a szerződés teljesítéséhez igénybe venni kívánt gyártót, forgalmazót, alkatrész vagy alapanyag eladóját, vagy építési beruházás esetén az építőanyag-eladót.

Az Ajánlatkérő előírja, hogy az ajánlatban meg kell jelölni:

- a közbeszerzésnek azt a (munka)részét (részeit), amelynek teljesítéséhez az ajánlattevő alvállalkozót kíván igénybe venni (valamennyi megajánlott rész tekintetében),
- az ezen részek tekintetében igénybe venni kívánt és az ajánlat benyújtásakor már ismert alvállalkozókat, valamint az ajánlattevői teljesítésen belül az alvállalkozói teljesítés tervezett százalékos arányát.

Az Ajánlatkérő kéri a gazdasági szereplőket, hogy az alvállalkozók bevonásáról, az alvállalkozói igénybevétel tárgyáról és mértékéről a Kbt. – különösen a Kbt. 138. §– rendelkezéseinek figyelembe vételével döntsenek.

Az alkalmasságot igazoló szervezetekre (személyekre) vonatkozó rendelkezések:

Az előírt alkalmassági követelményeknek az ajánlattevők bármely más szervezet vagy személy kapacitására támaszkodva is megfelehetnek, a közöttük fennálló kapcsolat jogi jellegétől függetlenül. Ebben az esetben meg kell jelölni az ajánlatban, ezt a szervezetet és az ajánlati felhívás vonatkozó pontjának megjelölésével azon alkalmassági követelményt vagy követelményeket, amelyek igazolása érdekében az ajánlattevő ezen szervezet erőforrására vagy arra is támaszkodik.

Az Ajánlattevőnek – amennyiben a szervezetet (személyt) nem a gazdasági és pénzügyi alkalmasság igazolásához használja fel – csatolnia kell az ajánlatban a kapacitárait rendelkezésre bocsátó szervezet olyan szerződésben, előszerződésben vagy más formában vállalt kötelezettségvállalását tartalmazó okiratot, amely alátámasztja, hogy a szerződés teljesítéséhez szükséges erőforrások rendelkezésre állnak majd a szerződés teljesítésének időtartama alatt.

Az Ajánlatkérő felhívja a T. Gazdasági szereplők figyelmét a Kbt. 65. § (9) bekezdés, továbbá a Kbt. 138. § (1) bekezdés rendelkezéseire!

Az ajánlatkérő a Kbt. 47. § (2) bekezdésétől eltérően elektronikus eljárásra tekintettel előírja, hogy az olyan nyilatkozat, amely közvetlenül valamely követelés érvényesítésének alapjául szolgál (különösen garanciavállaló nyilatkozat vagy kezességvállalásról szóló nyilatkozat), elektronikus okiratként feleljen meg a polgári perrendtartásról szóló törvény szerinti teljes bizonyító erejű magánokirat követelményeinek.

Az ajánlati felhívásban a műszaki, illetve szakmai alkalmasság körében előírt, szakemberek - azok végzettségére, képzettségére - rendelkezésre állására vonatkozó követelmény, valamint a releváns szakmai tapasztalatot igazoló referenciákra vonatkozó követelmény teljesítésének igazolására a gazdasági szereplő csak akkor veheti igénybe más szervezet kapacitárait, ha az adott szervezet olyan mértékben részt vesz a szerződés, vagy a szerződés azon részének teljesítésében, amelyhez e kapacitásokra szükség van, amely - az ajánlattevő saját kapacitásával együtt - biztosítja az alkalmassági követelményben elvárt szaktudás, illetve szakmai tapasztalat érvényesülését a teljesítésben.

A Kbt. 65. § (1) bekezdés c) pontja szerinti követelmény igazolására akkor vehető igénybe más szervezet kapacitása, ha az adott szervezet valósítja meg azt a feladatot, amelyre vonatkozóan a nyilvántartásban szereplés, szervezeti tagság vagy engedéllyel rendelkezés kötelezettsége fennáll. A szerződéses vagy előszerződésben vállalt kötelezettségvállalását tartalmazó okiratnak (kötelezettségvállalásnak) ezt kell alátámasztania.

A szerződésben, előszerződésben vagy más formában vállalt kötelezettségvállalását tartalmazó okiratnak (kötelezettségvállalásnak) a referenciákra vonatkozó követelmény teljesítését igazoló más szervezet tekintetében alá kell támasztania azt, hogy a szervezet ténylegesen részt vesz a szerződés teljesítésében, az Ajánlatkérő a szerződés teljesítése során ellenőrzi, hogy a teljesítésbe történő bevonás mértéke az (elő)szerződésben foglaltaknak megfelel.

A tárgyi eljárásban a Kbt. 65. § (10) bekezdése nem alkalmazandó, azaz a beszerzés tárgya nem tartalmaz

AJÁNLATKÉRŐ NEVE: SELLYE VÁROS ÖNKORMÁNYZAT
AJÁNLATKÉRŐ CÍME: 7960 Sellye, Dózsa György u. 1.

olyan beállítási vagy üzembehelyezési műveletet, amely miatt az alkalmasságot igazoló szervezetek vagy alvállalkozók bevonásának korlátozását igényelné.

A gazdasági szereplő nem használhatja fel alkalmassága igazolására azokat az adatokat, amelyek felhasználására jogutódlás eredményeként - a jogelőd kapacitást igazoló szervezetként történő bevonása nélkül - maga lenne jogosult, ha a jogelőd gazdasági szereplő tekintetében az eljárásban alkalmazandó valamely kizáró ok fennáll, vagy - ha a jogelőd megszűnt - megszűnése hiányában fennállna. A gazdasági szereplő ebben az esetben is élhet a Kbt. 64. § szerinti öntisztázás lehetőségével és felhasználhatja a jogelődnél az alkalmasság igazolására szolgáló adatait, ha a korábban felmerült kizáró okkal összefüggésben igazolja megbízhatóságát.

Az alkalmasság igazolásához igénybe vett, az ajánlattevőn kívüli más szervezet részéről a Kbt. 65. § (7) bekezdése szerint csatolandó, kötelezettségvállalást tartalmazó okiratnak tartalmaznia kell - a Kbt. 65. § (8) bekezdése szerinti szervezet részéről az ajánlatban csatolni kell - az ajánlattevő részére szóló meghatalmazást arra, hogy az EKR-ben elektronikus úton teendő nyilatkozatok megtételekor az adott szervezet képviselőjében eljárhat.

A fentiekén túlmenően az alkalmasság igazolásához igénybe vett, az ajánlattevőn kívüli más szervezet részéről a Kbt. 65. § (7) bekezdése szerint csatolandó, kötelezettségvállalást tartalmazó okiratnak továbbá tartalmaznia kell az ellenszolgáltatásban történő megállapodást azzal, hogy az ellenszolgáltatás tekintetében nem szükséges az összegszerű meghatározás, elegendő, ha utalás van az okiratban arra vonatkozóan, hogy felek a szerződéses díjban megállapodtak, avagy a jövőben megállapodnak, esetleg felek a díjat külön megállapodásban rögzítik.

6. KÖZÖS AJÁNLATTÉTEL

Az Ajánlatkérő felhívja a t. Ajánlattevők/Közös Ajánlattevők figyelmét, az Ajánlatkérő kiköti, hogy a közös ajánlatot tevő nyertesek nem hozhatnak létre közös gazdálkodó szervezetet, illetve jogi személyt (projekttársaságot).

Amennyiben ajánlattevő nem egyedül, hanem más ajánlattevőkkel közösen nyújt be ajánlatot a közbeszerzési eljárásban, akkor az ajánlathoz csatolnia kell az erre vonatkozó megállapodást, melyet minden közös ajánlattevőnek cégszerűen alá kell írnia.

Közös ajánlattétel esetén az ajánlatban csatolni kell a Kbt. 35. § (2) bekezdése szerinti meghatalmazást tartalmazó okiratot.

A meghatalmazásnak ki kell terjednie arra, hogy a közös ajánlattevők képviselőjére jogosult gazdasági szereplő adott eljárás tekintetében az EKR-ben elektronikus úton teendő nyilatkozatok megtételekor az egyes közös ajánlattevők képviselőjében eljárhat.

A közös ajánlattevői megállapodásra vonatkozó tartalmi követelmények:

- a közös ajánlattevők kötelesek maguk közül egy, a közbeszerzési eljárásban a közös ajánlattevők nevében eljárni jogosult képviselőt megjelölni; mely esetben csatolni kell a meghatalmazást tartalmazó okiratot. A meghatalmazásnak ki kell terjednie arra, hogy a közös ajánlattevők vagy részvételre jelentkezők képviselőjére jogosult gazdasági szereplő adott eljárás tekintetében az EKR-ben elektronikus úton teendő nyilatkozatok megtételekor az egyes közös ajánlattevők vagy részvételre jelentkezők képviselőjében eljárhat;
- a közös ajánlattevők kötelezettséget vállalnak arra, hogy a közös ajánlatot benyújtó gazdasági szereplők közül az ajánlattételi határidő lejártá után valamely gazdasági szereplő kiválása esetén a fennmaradó gazdasági szereplők akkor vehetnek részt az eljárás további részében, ha továbbra is megfelelnek az eljárásban előírt valamennyi alkalmassági feltételnek és a változás nem jár a verseny tisztaságának sérelmével;
- a megállapodás tartalmazza, hogy a közös ajánlattevők a szerződés teljesítéséért az ajánlatkérő felé egyetemlegesen felelnek;
- a megállapodásban a részes felek ismertetik az ajánlatban vállalt kötelezettségek és a munka megosztásának rendjét, az ellenszolgáltatásból való részesedésük arányát a közös ajánlattevők

AJÁNLATKÉRŐ NEVE: SELLYE VÁROS ÖNKORMÁNYZAT
AJÁNLATKÉRŐ CÍME: 7960 Sellye, Dózsa György u. 1.

között;

- a részes felek rögzítik a szerződést biztosító mellékkötelezettségek – különösen a biztosítékok – rendelkezésre bocsátására vonatkozó feltételeket (kizárólag abban az esetben, ha az ajánlatkérő a közbeszerzési eljárásban biztosítékot írt elő a szerződés kapcsán);
- a részes felek ismertetik számlázás rendjét (a közös ajánlattevők külön-külön kötelesek a számlázásra);
- közös ajánlattevő vállalják, hogy a közbeszerzési eljárás eredményeként megkötendő szerződést – amennyiben a nyertes ajánlattevőnek minősülnek – a közös ajánlattevők mindegyike aláírja;
- a dokumentum tartalmazza, hogy a megállapodás az ajánlat benyújtásának napján érvényes és hatályos, és hatálya, teljesítése, alkalmazhatósága vagy végrehajthatósága nem függ felfüggesztő (hatályba léptető), illetve bontó feltételtől.

Ajánlatkérő felhívja a közös ajánlattevők figyelmét, hogy kizárólag a képviselő ajánlattevő részére küldi meg a Kbt. által előírt és egyéb értesítéseket, tájékoztatásokat, felhívásokat.

A közös ajánlattevők felelőssége, hogy az egymás közötti kommunikációt megfelelően rendezzék. A képviselő ajánlattevő részére kézbesített dokumentumok, valamennyi közös ajánlattevő részére kézbesítettnek tekintendők. A megfelelő kézbesítés érdekében az ajánlatban meg kell adni a képviselő ajánlattevő kapcsolattartásra megjelölt elérhetőségeit.

Felhívjuk a tisztelt közös ajánlattevők figyelmét, hogy az egyes nyilatkozatok megtételénél különös figyelmet fordítsanak arra, hogy a nyilatkozatok – amennyiben az szükséges – valamennyi közös ajánlattevőre kiterjedjenek. Úgyszintén fokozott figyelemmel járjanak el a kizáró okokra, az alkalmassági feltételekre vonatkozó és egyéb igazolások csatolásakor.

Az EKR-ben elektronikus űrlap benyújtásával teendő nyilatkozatokat a közös ajánlattevők nevében az ajánlatot benyújtó gazdasági szereplő teszi meg. A más nevében tett nyilatkozatok megtételére meghatalmazott gazdasági szereplő kizárólag azért felel, hogy a meghatalmazásnak és a számára rendelkezésre bocsátott nyilatkozatoknak, adatoknak az általa elektronikusan megtett nyilatkozatok megfelelnek, ez a szabály azonban nem érinti a közös ajánlattevők Kbt. 35. § (6) bekezdése szerinti egyetemleges felelősségét.

Közös ajánlattétel esetén az ajánlatban csatolni kell a Kbt. 35. § (2) bekezdése szerinti meghatalmazást tartalmazó okiratot. A meghatalmazásnak ki kell terjednie arra, hogy a közös ajánlattevők képviseletére jogosult gazdasági szereplő adott eljárás tekintetében az EKR-ben elektronikus úton teendő nyilatkozatok megtételekor az egyes közös ajánlattevők képviseletében eljárhat.

7. AJÁNLAT FORMAI KÖVETELMÉNYEI

Ahol a Kbt. vagy annak felhatalmazása alapján megalkotott jogszabály alapján az ajánlatkérő a közbeszerzési eljárás során valamely dokumentum benyújtását írja elő, a dokumentum benyújtható az EKR-ben kitöltött elektronikus űrlap alkalmazásával, vagy - amennyiben az adott dokumentumra a nyilatkozattétel nyelvén elektronikus űrlap nem áll rendelkezésre - a papíralapú dokumentum egyszerű elektronikus másolata formájában.

Amennyiben az EKR-ben az adott dokumentumra vonatkozó elektronikus űrlap a nyilatkozattétel nyelvén nem áll rendelkezésre, a nyilatkozat csatolható az EKR-ben legalább fokozott biztonságú elektronikus aláírással ellátott dokumentumként is, az ajánlatkérő azonban - a Kbt. 41/A.§ (2) bekezdésében foglalt eset kivételével - nem követelheti meg elektronikus aláírás alkalmazását.

Ahol e törvény végrehajtási rendelete közjegyző vagy szakmai, illetve gazdasági kamara által hitelesített nyilatkozat benyújtását írja elő, a dokumentum benyújtható a papíralapon hitelesített dokumentum egyszerű elektronikus másolataként, vagy olyan formában is, ahol a papíralapon vagy legalább fokozott biztonságú elektronikus aláírással elektronikus úton megtett nyilatkozatot közjegyző vagy szakmai, illetve gazdasági kamara - legalább fokozott biztonságú elektronikus aláírással vagy bélyegzővel - elektronikusan látta el hitelesítéssel.

Amennyiben valamely nyilatkozatminta az EKR-ben elektronikus űrlapként a nyilatkozat megtételének nyelvén rendelkezésre áll, a nyilatkozatot az elektronikus űrlap kitöltése útján kell az ajánlat vagy részvételi jelentkezés részeként megtenni.

AJÁNLATKÉRŐ NEVE: SELLYE VÁROS ÖNKORMÁNYZAT
AJÁNLATKÉRŐ CÍME: 7960 Sellye, Dózsa György u. 1.

Ha az adott nyilatkozatra az EKR-ben elektronikus űrlap áll rendelkezésre, azt akkor is ki kell tölteni, ha az ajánlatkérő az adott nyilatkozat más nyelven történő benyújtását is lehetővé teszi az ajánlatban vagy részvételi jelentkezésben, és az ajánlattevő vagy részvételre jelentkező eltérő nyelvű nyilatkozatot csatol a rendszerben. Ebben az esetben, ha az elektronikus űrlap magyar nyelven kerül kitöltésre, azt a csatolt nyilatkozat felelős fordításának kell tekinteni.

Ahol a Kbt. vagy annak végrehajtási rendelete közjegyző vagy szakmai, illetve gazdasági kamara által hitelesített nyilatkozat benyújtását írja elő, a dokumentum benyújtható a papír alapon hitelesített dokumentum egyszerű elektronikus másolatoként vagy olyan formában is, ahol a papír alapon vagy legalább fokozott biztonságú elektronikus aláírással elektronikus úton megtett nyilatkozatot közjegyző vagy szakmai, illetve gazdasági kamara - legalább fokozott biztonságú elektronikus aláírással vagy bélyegzővel - elektronikusan látta el hitelesítéssel.

Az ajánlatkérő a Kbt. 47. § (2) bekezdésétől eltérően előírja, hogy az olyan nyilatkozat, amely közvetlenül valamely követelés érvényesítésének alapjául szolgál (különösen garanciavállaló nyilatkozat vagy kezességvállalásról szóló nyilatkozat), elektronikus okiratként feleljen meg a polgári perrendtartásról szóló törvény szerinti teljes bizonyító erejű magánokirat követelményeinek.

Az alkalmassági követelményeknek megfelelés és a kizáró okok fenn nem állása igazolásának körében nem kérhető a gazdasági szereplőtől olyan igazolás benyújtása, amelyet ugyanazon ajánlatkérő részére a gazdasági szereplő korábbi közbeszerzési eljárásban az EKR-ben elektronikus úton már benyújtott. Ebben az esetben a gazdasági szereplő nyilatkozik arról, hogy mely korábbi eljárásban benyújtott igazolást kéri figyelembe venni a bírálókat során. Az ajánlatkérő attól függetlenül vizsgálja meg, hogy a korábban benyújtott igazolás megfelel-e az adott közbeszerzési eljárásban benyújtandó igazolásra irányadó tartalmi követelményeknek, hogy a korábbi igazolás adott esetben megjelöli, hogy azt mely közbeszerzési eljárásban való felhasználás céljára állították ki.

Ahol a Kbt. vagy annak végrehajtási rendelete valamely dokumentum közvetlen megküldését írja elő, azon a dokumentum e rendelet szerinti elektronikus hozzáférhetővé tételét is érteni kell.

Az Ajánlatkérő az ajánlatok bírálatának gyorsabb és zavartalanabb lebonyolítása érdekében kéri a gazdasági szereplőket, hogy az ajánlatukat a dokumentáció részét képező tartalomjegyzék minta (IV./2. számú melléklet) alapján állítsák össze.

A benyújtandó ajánlat formai követelményei a következők:

- az ajánlat oldalszámozása eggyel kezdődjön és oldalanként növekedjen. Elegendő a szöveget vagy számokat vagy képet tartalmazó oldalakat számozni, az üres oldalakat nem kell, de lehet. A címlapot és hátlapot (ha vannak) nem kell számozni. Az ajánlatkérő az ettől kismértékben eltérő számozást (pl. egyes oldalaknál a /A, /B oldalszám) is elfogadja, ha a tartalomjegyzékben az egyes iratok helye egyértelműen azonosítható és az iratok helyére egyértelműen lehet hivatkozni;
- az ajánlatnak tartalomjegyzéket kell tartalmaznia, mely alapján az ajánlatban szereplő dokumentumok oldalszám alapján megtalálhatóak;
- az ajánlatban lévő, minden dokumentumot (nyilatkozatot) a végén cégszerűen vagy szabályszerűen alá kell írnia a nyilatkozatot tevő gazdálkodó szervezetnél erre jogosult(ak)nak, egyéni vállalkozó esetén az egyéni vállalkozónak,
- a teljesítésbe bevonni kívánt személyek köteles maguk aláírni az őket bemutató, illetve a rendelkezésre állásukat bizonyító iratot (ide nem értve a végzettségüket és műszaki vezetői jogosultságukat igazoló dokumentumokat);
- az ajánlat minden olyan oldalát, amelyen – az ajánlat beadása előtt – módosítást hajtottak végre, az adott dokumentumot aláíró személynek vagy személyeknek a módosításnál is kézjeggyel kell ellátni.

8. AJÁNLAT TARTALMI KÖVETELMÉNYEI

Jelen közbeszerzési eljárásban az ajánlat részeként valamennyi gazdasági szereplő részéről benyújtandó igazolások és nyilatkozatok az alábbi iratjegyzék szerint a következők.

AJÁNLATKÉRŐ NEVE: SELLYE VÁROS ÖNKORMÁNYZAT
AJÁNLATKÉRŐ CÍME: 7960 Sellye, Dózsa György u. 1.

	Igazolás/nyilatkozat megnevezése	Dokumentum benyújtható az alábbi szereplő részéről	Melléklet száma a Dokumentáció IV. Fejezetében
1.	Borítólap	– Ajánlattevő	1. számú melléklet
2.	Tartalomjegyzék	– Ajánlattevő	2. számú melléklet
Ajánlat 1. Fejezet: Felolvasólap			
1.	Felolvasólap	– Ajánlattevő (közös ajánlattevők által megjelölt képviselő)	elektronikus űrlap
2.	Nyilatkozat a Kbt. 66. § (2) bekezdése tekintetében	– Ajánlattevő (közös ajánlattevők külön-külön)	elektronikus űrlap
3.	Kbt. 62. § (1) bekezdés k) pont kb) alpontja szerinti nyilatkozat	– Ajánlattevő (közös ajánlattevők külön-külön)	elektronikus űrlap
4.	Nyilatkozat a kizáró okokról	– Ajánlattevő (közös ajánlattevők külön-külön)	elektronikus űrlap
5.	Nyilatkozat kizáró okokról az alvállalkozók és a kapacitásait rendelkezésre bocsátó szervezetek vonatkozásában	– Ajánlattevő (közös ajánlattevők külön-külön)	elektronikus űrlap
6.	NYILATKOZAT a folyamatban levő változásbejegyzési eljárásról	– Ajánlattevő (közös ajánlattevők külön-külön)	elektronikus űrlap
7.	Nyilatkozat a Kbt. 66.§ (6) bekezdése tekintetében	– Ajánlattevő (közös ajánlattevők külön-külön)	elektronikus űrlap
8.	Nyilatkozat a Kbt. 65.§ (7) bekezdése tekintetében	– Ajánlattevő (közös ajánlattevők külön-külön)	elektronikus űrlap
Ajánlat 2. Fejezet: Kbt. 67. § (1) bekezdése és Kbt. 114. § (2) bekezdése szerinti dokumentum			
1.	Nyilatkozat alkalmassági követelményekre vonatkozóan	– Ajánlattevő (közös ajánlattevők külön-külön)	elektronikus űrlap
Ajánlat 3. Fejezet: Az ajánlati felhívásban előírt egyéb dokumentumok és igazolások			
1.	Ajánlati nyilatkozat	– Ajánlattevő (közös ajánlattevők külön-	3. számú melléklet

AJÁNLATKÉRŐ NEVE: SELLYE VÁROS ÖNKORMÁNYZAT
AJÁNLATKÉRŐ CÍME: 7960 Sellye, Dózsa György u. 1.

	Igazolás/nyilatkozat megnevezése	Dokumentum benyújtható az alábbi szereplő részéről	Melléklet száma a Dokumentáció IV. Fejezetében
		külön)	
2.	Szerződésben, előszerződésben vagy más formában vállalt kötelezettségvállalást tartalmazó okirat a Kbt. 65. § (7) és (9) bekezdés igazolására	– Alkalmasság igazolásában részt vevő szervezet (személy)	-
3.	Változásbejegyzési (elektronikus) kérelem (adott esetben)	– Ajánlattevő (közös ajánlattevők külön-külön)	-
4.	Az ajánlatban szereplő bármilyen nyilatkozatot aláíró cégjegyzésre vagy aláírásra jogosult képviselő aláírási címpéldánya vagy aláírási mintája	– Ajánlattevő (közös ajánlattevők külön-külön) – Alkalmasságot igazoló szervezet (személy),	-
5.	A cégkivonatban nem szereplő kötelezettségvállalók esetében a cégjegyzésre jogosult személytől származó, ajánlat aláírására vonatkozó (a meghatalmazott aláírását is tartalmazó) írásos meghatalmazás magánokiratba foglalva (adott esetben)	– Ajánlattevő (közös ajánlattevők) – Ajánlatban megjelölt, nyilatkozatot aláíró Alkalmasságot igazoló szervezet (személy),	4. számú melléklet
7.	Közös ajánlattevői megállapodás	– Közös ajánlattevők (közös ajánlattevők mindegyike által aláírva)	-
8.	Nyilatkozat a bemutatott szakemberekről	– Ajánlattevő (közös ajánlattevők egyike)	elektronikus űrlap
9.	Az ajánlati felhívás II.2.5. „Szakember többlettapasztalata” értékelési szempontok vonatkozásában megnevezett, a felhívás III.1.3) pont M.2./ pontjában meghatározott szakemberek az alkalmasság szempontjából releváns tapasztalatot és az alkalmassági minimumkövetelményként előírt szakmai tapasztalatot meghaladó többlet szakmai tapasztalatát tartalmazó szakmai önéletrajza	– Ajánlattevő (közös ajánlattevők egyike) és/vagy – Alkalmasságot igazoló szervezet (személy)	5. számú melléklet

	Igazolás/nyilatkozat megnevezése	Dokumentum benyújtható az alábbi szereplő részéről	Melléklet száma a Dokumentáció IV. Fejezetében
10.	A felhívás III.1.3.) M.2./ pontjában meghatározott szakemberek végzettséget igazoló okirata, valamint rendelkezésre állási nyilatkozata	– Ajánlattevő (közös ajánlattevők egyike) és/vagy – Alkalmasságot igazoló szervezet (személy)	6. számú melléklet
11.	Ajánlati biztosíték befizetésének igazolása (1.rész)	– Ajánlattevő (vezető Ajánlattevő)	---
12.	Árazott költségvetés	– Ajánlattevő (közös ajánlattevők által megjelölt képviselő)	pdf. és excel melléklet
13.	Nyilatkozat fordításról <i>(adott esetben)</i>	– Ajánlattevő (vezető Ajánlattevő)	---
IV. Fejezet: üzleti titkot tartalmazó iratok <i>(adott esetben)</i>			
Az EKR 11. § (4) bekezdésben foglaltak alapján a gazdasági szereplő a Kbt. 44. §-ának alkalmazása során az üzleti titkot tartalmazó dokumentum elkülönített elhelyezésére az EKR-ben erre szolgáló funkciót alkalmazza!			
1.	Nyilatkozat üzleti titokról <i>(adott esetben)</i>	– Ajánlattevő (vezető Ajánlattevő)	elektronikus űrlap
2.	Üzleti titkot tartalmazó irathoz kapcsolódó indoklás	– Ajánlattevő (közös ajánlattevők által megjelölt képviselő)	Az EKR rendszerben szereplő „nyilatkozat üzleti titokról” elektronikus űrlapban
V. Fejezet: Az ajánlattevő által becsatolni kívánt dokumentumok <i>(adott esetben)</i>			

Az ajánlattevők a kizáró okok hiányát, illetőleg a műszaki, illetve szakmai alkalmasságot – ide nem érve a Kbt. 69. § szerinti utólagos igazolási kötelezettség teljesítését – elektronikus űrlap benyújtásával igazolhatják.

A tárgyi eljárásban az egységes európai közbeszerzési dokumentum nem alkalmazandó, azonban, ha bármely gazdasági szereplő – korábbi közbeszerzési eljárásban felhasznált – egységes európai közbeszerzési dokumentumot nyújt be, az Ajánlatkérő azt elfogadja, feltéve, hogy az abban foglalt információk megfelelnek a valóságnak, és tartalmazzák az Ajánlatkérő által a kizáró okok és az alkalmasság igazolása tekintetében megkövetelt információkat. Az egységes európai közbeszerzési dokumentumban foglalt információk valóságtartalmáért az ajánlattevők felelnek.

Az Ajánlatkérő az eljárás bírálati szakaszának minél hatékonyabb és gyorsabb lebonyolítása érdekében javasolja Ajánlattevőknek, hogy a műszaki, illetve szakmai alkalmasság körében kizárólag az Ajánlatkérő által rendelkezésre bocsátott nyilatkozatmintát használják, egyéb igazolások (pl. árbevételről szóló nyilatkozat, beszámolók, szakemberek dokumentumai, referenciaigazolások) benyújtását mellőzzék. Az Ajánlatkérő az alkalmassági feltételek igazolásához szükséges dokumentumok EKR-ben történő csatolására az eljárás későbbi szakaszában, a Kbt. 69. § szerinti utólagos igazolási kötelezettség teljesítése

során kerülhet sor.

Az Ajánlatkérő az ajánlati felhívásban előírt tartalmi követelmények kapcsán – az elektronikus űrlapokon kívül - nyilatkozatmintákat bocsátott a gazdasági szereplők rendelkezésére, és egyben javasolja ezek beépítését a beadandó ajánlatba. A nyilatkozatminták tartalmát az ajánlat összeállításakor a gazdasági szereplők módosíthatják, illetve kiegészíthetik.

9. ÜZLETI TITOK

Az EKR 11. § (4) bekezdésben foglaltak alapján a gazdasági szereplő a Kbt. 44. §-ának alkalmazása során az üzleti titkot tartalmazó dokumentum elkülönített elhelyezésére az EKR-ben erre szolgáló funkciót alkalmazza.

A gazdasági szereplő az elkülönített módon elhelyezett, üzleti titkot (ideértve a védett ismeretet is) [az üzleti titok védelméről szóló 2018. évi LIV. törvény 1. §] tartalmazó iratok nyilvánosságra hozatalát megtilthatja. Az üzleti titkot tartalmazó irat kizárólag olyan információkat tartalmazhat, amelyek nyilvánosságra hozatala a gazdasági szereplő üzleti tevékenysége szempontjából aránytalan sérelmet okozna. A gazdasági szereplő az üzleti titkot tartalmazó, elkülönített irathoz indokolást köteles csatolni, amelyben részletesen alátámasztja, hogy az adott információ vagy adat nyilvánosságra hozatala miért és milyen módon okozna számára aránytalan sérelmet. A gazdasági szereplő által adott indokolás nem megfelelő, amennyiben az általánosság szintjén kerül megfogalmazásra. Az üzleti titokká minősítés részletes feltételeit a Kbt. 44. § (1)-(4) bekezdésének rendelkezései tartalmazzák.

10. AJÁNLATOK BEÉRKEZÉSE, BONTÁSA

Ahol a Kbt. a felhívás kötelező tartalmi elemeként az ajánlat benyújtásának címére utal, ez alatt az EKR-ben folytatott eljárások tekintetében az EKR internetcímét kell érteni.

Az Ajánlatot az EKR rendszeren keresztül, elektronikus úton szükséges becsatolni a www.ekr.gov.hu oldalon.

Az ajánlatnak az ajánlati felhívás IV.2.2) pontjában megjelölt határidőig kell elektronikusan beérkeznie. A beérkezés időpontjáról az EKR visszaigazolást küld.

Az ajánlatnak Acrobat Reader programmal olvasható pdf kiterjesztésűnek kell lennie. Az elektronikus formában benyújtott ajánlatnak jelszó nélkül olvashatónak, de nem módosíthatónak kell lennie.

Amennyiben az EKR-ben az ajánlat részeként csatolt dokumentum nem tesz eleget a közbeszerzési dokumentumokban meghatározott, az ajánlat részét képező dokumentumok informatikai jellemzőire vonatkozó követelményeknek, de az ajánlatkérő számára olvasható, illetve megjeleníthető, az ajánlatkérő - ha azt nem tartja szükségesnek - nem köteles hiánypótlásra felhívni az ajánlattevőt, és úgy kell tekinteni, hogy az ajánlat megfelelt az előírt követelményeknek. Amennyiben az ajánlat részeként csatolt dokumentum nem tesz eleget az előírt informatikai követelményeknek és az ajánlatkérő számára nem olvasható, illetve jeleníthető meg, ez nem tekinthető formai hiányosságnak, azt úgy kell kezelni, mintha az ajánlattevő az érintett dokumentumot nem nyújtotta volna be és a Kbt. hiánypótlásra vonatkozó szabályaira figyelemmel kell eljárni.

Amennyiben az EKR-ben az ajánlat részeként csatolt dokumentum eleget tesz a közbeszerzési dokumentumokban meghatározott, az ajánlat részét képező dokumentumok informatikai jellemzőire vonatkozó követelményeknek, de az egyéb okból nem olvasható, illetve nem jeleníthető meg, az ajánlattevőt fel kell hívni az ajánlat olvashatóságához és megjeleníthetőségéhez szükséges szoftver megnevezésére. Az ajánlatkérő - ha a közbeszerzési dokumentumokban eltérően nem rendelkezik - csupán általánosan hozzáférhető, ingyenes vagy szabad szoftvert köteles igénybe venni az ajánlatok olvasásához és megjeleníthetőségéhez az ajánlattevő előbbi nyilatkozata alapján. Amennyiben a dokumentum tartalma ezt követően sem határozható meg, azt úgy kell kezelni, mintha az ajánlattevő az érintett dokumentumot nem nyújtotta volna be és a Kbt. hiánypótlásra vonatkozó szabályaira figyelemmel kell eljárni.

A gazdasági szereplő a Kbt. 44. §-ának alkalmazása során az üzleti titkot tartalmazó dokumentum elkülönített elhelyezésére az EKR-ben erre szolgáló funkciót alkalmazza.

A gazdasági szereplő a benyújtás után ajánlatát módosíthatja, visszavonhatja, mely az EKR-ben lefolytatott

eljárások tekintetében azzal az eltéréssel alkalmazható, hogy az ajánlattevőnek a korábban benyújtott ajánlatot az új ajánlat megtétele előtt vissza kell vonnia.

Az ajánlatokat tartalmazó iratok felbontását az EKR az ajánlattételi határidő lejártát követően, hatvan perccel később kezdi meg.

Az ajánlatnak az ajánlattételi határidő lejártának időpontjáig kell elektronikusan beérkeznie. A beérkezés időpontjáról az EKR visszaigazolást küld.

Az elektronikusan benyújtott ajánlatok felbontását az EKR végzi úgy, hogy a bontás időpontjában az ajánlatok az ajánlatkérő számára hozzáférhetővé válnak.

Az elektronikusan benyújtott ajánlat esetében a Kbt. 68. § (4)-(5) bekezdése szerinti adatokat az EKR a bontás időpontjától kezdve azonnal elektronikusan - azzal a tartalommal, ahogyan azok az ajánlatban szerepelnek - az ajánlattevők részére elérhetővé teszi.

Az elektronikusan benyújtott ajánlat esetében az ajánlatkérő feltüntetheti az EKR által generált jegyzőkönyvben a fedezet összegét, amennyiben azt a bontást megelőzően az EKR-ben rögzítette.

Az ajánlatok bontásáról az Ajánlatkérő írásbeli jegyzőkönyvet készít, melyet öt naptári napon belül az összes ajánlattevő részére elektronikus úton az EKR-ben megküld.

Az ajánlattételi határidő és egyéb eljárási cselekmények időpontjának üzemzavar esetén szükséges meghosszabbítása:

EKR rendelet 16. § (1) bekezdés: Az ajánlattételi vagy részvételi határidő nem jár le, ha

a) az EKR vagy annak az ajánlat elkészítését támogató vagy a felhasználók bejelentkezésére szolgáló része az EKR üzemeltetője által közzétett tájékoztatás alapján a 22. § (2) és (3) bekezdése szerinti eset folytán a közbeszerzési eljárás ajánlattételi vagy részvételi szakaszában az ajánlattételi vagy részvételi határidő lejártá előtt bármikor folyamatosan legalább huszonnégy óráig nem elérhető,

b) a 22. § (2) és (3) bekezdése szerinti eset az ajánlatkérő által meghatározott ajánlattételi vagy részvételi határidőt közvetlenül megelőző hatvan percen belül folyamatosan legalább 5 percig fennáll, vagy

c) a 22. § (2) és (3) bekezdése szerinti eset az ajánlattételi vagy részvételi határidő lejártakor áll fenn.

(2) Az ajánlattételi vagy részvételi határidő abban az esetben sem jár le, ha az EKR vagy annak az ajánlat elkészítését támogató vagy a felhasználók bejelentkezésére szolgáló részét érintően az EKR üzemeltetője által közzétett tájékoztatás alapján

a) az ajánlattételi vagy részvételi határidőt közvetlenül megelőző hatvan percen belül vagy

b) az ajánlattételi vagy részvételi határidő lejártakor

a 22. § (2) és (3) bekezdése szerinti esetet valószínűsítő körülmény merül fel, és az EKR üzemeltetője e körülmény észlelését követően, annak kivizsgálása nélkül nem tudja kétséget kizáróan megállapítani a 22. § (2) és (3) bekezdése szerinti eset fennállását.

(3) Az ajánlatkérő az (1) és (2) bekezdés szerinti esetekben köteles az ajánlattételi vagy részvételi határidőt meghosszabbítani az EKR működésének helyreállítását, továbbá a (2) bekezdés szerinti eset kivizsgálását követően, amelyről az EKR üzemeltetője tájékoztatást tesz közzé.

(4) A határidőt úgy kell meghosszabbítani, hogy megfelelő idő, de

a) ha a módosításról nem kell hirdetményt feladni – a hirdetmény nélküli tárgyalásos eljárás kivételével – legalább a hosszabbításról szóló értesítés megküldésétől számított két nap,

b) ha a módosításról hirdetményt kell feladni, annak feladásától számított, a Közbeszerzési Értesítőben közzéteendő hirdetmények esetében legalább négy nap, az Európai Unió Hivatalos Lapja kiegészítésében (Tenders Electronic Daily) közzéteendő hirdetmények esetében legalább hat nap

álljon rendelkezésre az ajánlat vagy részvételi jelentkezés benyújtására.

(5) Ha az (1) és (2) bekezdés szerinti eset az ajánlattételi és részvételi határidőt nem érinti, hanem az az ajánlatokat vagy részvételi jelentkezéseket tartalmazó iratok felbontásának a 15. § (2) bekezdésében

meghatározott időpontjában áll fenn, az EKR az ajánlatokat vagy részvételi jelentkezéseket tartalmazó iratok felbontását működésének helyreállítását követően, illetve a (2) bekezdés szerinti eset kivizsgálását követően haladéktalanul végrehajtja.

17. § (1) Ha az ajánlattevő által, vagy más érdekelt gazdasági szereplő vagy szervezet által elvégezhető eljárási cselekmények, így különösen hiánypótlás, felvilágosítás vagy áringokolás megadására, vagy az előzetes vitarendezés kezdeményezésére rendelkezésre álló határidő alatt a 22. § (2) és (3) bekezdése szerinti eset következik be, és a vonatkozó határidő a 22. § (2) és (3) bekezdése szerinti eset fennállása alatt eltelt, vagy abból az EKR helyreállítását követően kevesebb, mint kettő óra maradt, ajánlatkérő köteles az EKR működésének helyreállítását követően tizenkét órán belül megtett eljárási cselekményeket határidőben teljesíttetnek elfogadni.

(2) Nem követ el jogsértést az ajánlatkérő akkor, ha a Kbt.-ben vagy végrehajtási rendeletében valamely eljárási cselekményre meghatározott határidőt azért mulaszt el, mert a 22. § (2) és (3) bekezdése szerinti eset nem teszi lehetővé az adott cselekmény határidőben történő teljesítését. Ebben az esetben az ajánlatkérő az EKR működésének helyreállítását követően haladéktalanul köteles az elmulasztott cselekmény teljesítésére.

Üzemzavar, üzemszünet, működési hiba fogalma:

EKR rendelet 22. § (1) bekezdés:

Üzemszünet minden olyan előre tervezett technikai tevékenység, amely az EKR meghatározott szolgáltatásának vagy szolgáltatásainak az EKR üzemeltetője által közzétett és az elektronikus közbeszerzési rendszer fenntartásával és működtetésével kapcsolatos szabályokról szóló jogszabályban foglaltak szerint dokumentált szünetelését eredményezi.

EKR rendelet 22. § (2) bekezdés:

Üzemzavar az EKR üzemeltetője által megállapított és az elektronikus közbeszerzési rendszer fenntartásával és működtetésével kapcsolatos szabályokról szóló jogszabályban foglaltak szerint dokumentált, előre nem tervezett, az EKR korlátozott működőképességét, egy vagy több meghatározott szolgáltatásának szünetelését jelentő helyzet.

EKR rendelet 22. § (3) bekezdés:

Működési hiba az EKR üzemeltetője által megállapított és az elektronikus közbeszerzési rendszer fenntartásával és működtetésével kapcsolatos szabályokról szóló jogszabályban foglaltak szerint dokumentált, adott eljárás vagy eljárások EKR-ben történő lefolytatása során felmerülő egyedi hiba, amely az EKR meghatározott funkciója vagy funkciói nem megfelelő működését eredményezi, és amely

- a) annak elhárításáig nem teszi lehetővé a működési hibával érintett eljárási cselekmény megtételét vagy az EKR használatát, vagy
- b) – amennyiben a hiba nem hárítható el – nem teszi lehetővé az eljárás Kbt.-nek vagy végrehajtási rendeletének megfelelő továbbfolytatását.

(4) Nem minősül működési hibának

- a) a kizárólag az ajánlatkérő vagy a gazdasági szereplő felelősségi körében felmerülő, az EKR-rel való kommunikációt érintő hiba, valamint
- b) az a hiba, mely abból ered, hogy az ajánlatkérő vagy a gazdasági szereplő nem az EKR megfelelő funkcióját használja, vagy az EKR valamely funkcióját nem megfelelően használja, és amelynek eredményeképpen a közbeszerzési eljárás jogszerűen nem folytatható le.

(5) A (3) bekezdés a) pontja szerinti esetben, az EKR üzemeltetője által a működési hiba elhárításáról szóló tájékoztatás megküldését követően a működési hibával érintett eljárási cselekmény megismételhető.

(6) Az EKR működését, illetve a közbeszerzési eljárások EKR-ben történő lefolytatását támogató egyéb informatikai rendszereket vagy informatikai szolgáltatásokat érintő hiba vagy azok korlátozott működőképességét vagy szünetelését eredményező helyzet esetén, az ezen rendszerek üzemeltetője, illetve a szolgáltató köteles a hibáról vagy a korlátozott működést, szünetelést eredményező helyzetről az EKR üzemeltetőjét azok észlelését követően haladéktalanul tájékoztatni. Az EKR üzemeltetője a tájékoztatást az

AJÁNLATKÉRŐ NEVE: SELLYE VÁROS ÖNKORMÁNYZAT
AJÁNLATKÉRŐ CÍME: 7960 Sellye, Dózsa György u. 1.

EKR honlapján és saját honlapján közzéteszi.

Az EKR üzemeltetésével összefüggő szabályokról, az üzemszünet és az üzemzavar kezelésének részletes szabályairól az elektronikus közbeszerzési rendszer működtetésével kapcsolatos szabályokról szóló külön jogszabály rendelkezik.

11. AJÁNLATI KÖTÖTTSEG

Az ajánlati kötöttség időtartama: az ajánlattételi határidő lejártának időpontjától számított 60 naptári nap.

Az Ajánlatkérő indokolt esetben az ajánlati kötöttség lejártának időpontját megelőzően írásban felkéri az ajánlattevőket ajánlataiknak meghatározott időpontig történő további fenntartására, az ajánlati kötöttség kiterjesztése legfeljebb az ajánlati kötöttség lejártának eredeti időpontjától számított hatvan napot. Ha bármely ajánlattevő az Ajánlatkérő által megadott határidőben nem nyilatkozik, úgy kell tekinteni, hogy ajánlatát az Ajánlatkérő által megjelölt időpontig fenntartja. Ha valamelyik ajánlattevő az ajánlatát nem tartja fenn, az ajánlati kötöttség lejártának eredeti időpontját követően az Ajánlatkérő eljárás további részében, az értékelés során ajánlatát figyelmen kívül hagyja.

Ha az ajánlatkérő az ajánlatok bírálatát az ajánlati kötöttség (2) bekezdés szerint meghatározható legfeljebb kilencven, illetve százhusz napos időtartama alatt sem tudja elvégezni, az 54. § (7) bekezdésben foglaltakra figyelemmel kérheti fel az ajánlattevőket ajánlataiknak meghatározott időpontig történő további fenntartására. Ha az ajánlattevők eljárást lezáró döntésről való értesítését megelőzően az ajánlati kötöttség a száznyolcvan napot meghaladná, az ajánlatkérő az eljárást lezáró döntést a 75. § (1) bekezdés c) pontjára figyelemmel hozhatja meg.

Az ajánlatok elbírálásáról szóló írásbeli összegezésnek az ajánlattevők részére történt megküldése napjától a nyertes ajánlattevő és – a Kbt. 131 § (4) bekezdése szerinti esetben – a második legkedvezőbb ajánlatot tett ajánlattevő ajánlati kötöttsége további hatvan nappal meghosszabbodik.

12. AJÁNLATOK BÍRÁLATA

Az Ajánlatkérő a beérkező ajánlatok elbírálására, illetőleg értékelésére Bíráló Bizottságot hozott létre.

Az alkalmassági követelményeknek megfelelés és a kizáró okok fenn nem állása igazolásának körében nem kérhető a gazdasági szereplőtől olyan igazolás benyújtása, amelyet ugyanazon ajánlatkérő részére a gazdasági szereplő korábbi közbeszerzési eljárásban az EKR-ben elektronikus úton már benyújtott. Ebben az esetben a gazdasági szereplő nyilatkozik arról, hogy mely korábbi eljárásban benyújtott igazolást kéri figyelembe venni a bírálat során. Az ajánlatkérő attól függetlenül vizsgálja meg, hogy a korábban benyújtott igazolás megfelel-e az adott közbeszerzési eljárásban benyújtandó igazolásra irányadó tartalmi követelményeknek, hogy a korábbi igazolás adott esetben megjelöli, hogy azt mely közbeszerzési eljárásban való felhasználás céljára állították ki. [Kbt. 69.§ (11a) bekezdés]

Az Ajánlatkérő tárgyi eljárásban a Kbt. 81. § (5) bekezdést alkalmazza.

A Kbt. 81. § (5) bekezdés rendelkezései alapján:

(5) Az ajánlatkérő nyílt eljárásban az eljárást megindító felhívásban rendelkezhet úgy is, hogy az ajánlatok bírálatát - az egységes európai közbeszerzési dokumentumban, vagy a kizáró okokról, alkalmassági feltételekről és más szervezetek igénybevételeéről dokumentumban foglalt nyilatkozat alapján - az ajánlatok értékelését követően végzi el. Ebben az esetben csak az értékelési sorrendben legkedvezőbb vagy a legkedvezőbb és az azt követő egy vagy több legkedvezőbb ajánlattevő tekintetében végzi el a bírálatot. A 69. § rendelkezéseit megfelelően alkalmazni kell azzal, hogy a bírálat során ilyenkor is biztosítani kell, hogy az összegezésben megnevezett nyertes - és ha az összegezésben meg kívánja nevezni, a második legkedvezőbb ajánlatot tett - ajánlattevő ajánlatának érvényességét az eljárást lezáró döntést megelőzően az ajánlatkérő az ajánlattevő nyilatkozatát alátámasztó igazolások vizsgálatára is kiterjedően teljeskörűen elbírálja.

A fentieket követően a Bíráló Bizottság az ellenőrzést a Kbt. 69. § és a Kbt. 71. § rendelkezéseivel összhangban végzi. Ha a Bíráló Bizottság az Ajánlatban – a Kbt. 71. § (3) és (7)-(8) bekezdése körébe nem tartozó – hiányosságot állapít meg, hiánypótlást rendel el, továbbá az ajánlatban található nem egyértelmű kijelentések, nyilatkozatok, igazolások tartalmának tisztázása érdekében felvilágosítás kér.

Felhívjuk T. Ajánlattevők figyelmét a Kbt. 71.§ (9) és (9a) bekezdésében írtakra:

„(9) A 76. § (3) bekezdés b) pontja szerinti értékeléshez az ajánlatkérő által bemutatni kért szakemberek személye hiánypótlás keretében csak a (4) bekezdésben foglalt, vagy az alkalmassági követelménynek való megfelelés miatt szükséges esetben és csak úgy változhat, hogy a hiánypótlásban az értékeléskor figyelembe veendő minden releváns körülmény tekintetében a korábbival legalább egyenértékű szakember kerül bemutatásra. Ha a hiánypótlás során a korábbinál nagyobb tapasztalattal, magasabb képzettséggel rendelkező személy kerül bemutatásra, az ajánlatkérő az értékeléshez akkor is csak az ajánlattevő által pótolta szakember adatait veheti figyelembe, a hiánypótlás ilyenkor is csak az érvényessé tételt szolgálja, és nem eredményezi az értékeléskor figyelembe veendő tényezők változását. Ha

a) a 76. § (3) bekezdés b) pontja szerinti értékeléshez bemutatott szakemberekre vonatkozó, a felolvasólapon feltüntetett adat és az ajánlatban a szakemberre vonatkozóan csatolt dokumentum tartalma között - a b) pontban foglaltaktól eltérő - ellentmondás van, és nem sikerül felvilágosítás vagy a már bemutatott szakemberre vonatkozó dokumentum hiánypótlása keretében a felolvasólapon feltüntetett adatot alátámasztani, az ajánlatkérő az ajánlatot érvénytelennek nyilvánítja;

b) a felolvasólapon feltüntetett adat és a szakemberre vonatkozóan csatolt dokumentum tartalma között olyan ellentmondás áll fenn, hogy a felolvasólapon szereplő adat az értékeléskor kevésbé kedvező, az értékeléskor a felolvasólapon szereplő adatot kell figyelembe venni.

(9a) Ha az ajánlatkérő a 77. § (1) bekezdése szerint meghatározta egy ajánlati elem legkedvezőbb szintjét és az ajánlatban ezen elemre vonatkozó adatokban ellentmondás van, de megállapítható, hogy az ajánlati elemre ettől függetlenül is az elérhető legmagasabb pontszámot kell adni, az ajánlat nem nyilvánítható érvénytelennek és a (9) bekezdés b) pontja nem alkalmazandó.”

A Kbt. 71. § (11) bekezdését azzal az eltéréssel kell alkalmazni, hogy ha az ajánlatkérő az ajánlatban az értékelésre kiható számítási hibát észlel - a hiba és a javítandó érték, valamint a javítás eredményeként meghatározott érték megjelölésével -, felhívja az ajánlattevőt annak javítására. A számítási hiba javításának az eredményét az ajánlatkérő akként állapítja meg, hogy a közbeszerzés tárgya elemeinek tételesen meghatározott értékeit (az alapadatokat) alapul véve kiszámítja az összesített ellenértéket vagy más - az ajánlatban megtalálható számításra alapuló - adatot. Ha a számítási hiba javítását nem, vagy nem az előírt határidőben, vagy továbbra is hibásan teljesítették, az ajánlat érvénytelen.

A hiánypótlás és a felvilágosítás tartalmáról az Ajánlatkérő egyidejűleg, közvetlenül, írásban elektronikus úton az EKR-ben tájékoztatja az összes ajánlattevőt, megjelölve a hiánypótlás és/vagy válaszadás határidejét, formai feltételeit, valamint a hiánypótlási dokumentáció benyújtásának módját.

A Bíráló Bizottság a hiánypótlást, illetve a felvilágosítást követően ellenőrzi, hogy az Ajánlatok megfelelnek-e az ajánlati felhívás, a jelen dokumentáció tartalmának, valamint a jogszabályokban meghatározott feltételeknek. Amennyiben bármely ajánlattevő a Kbt. 71. § (7) bekezdés rendelkezéseit megsérti, vagy ha a hiánypótlást, felvilágosítást megadását nem, vagy nem az előírt határidőben teljesíti, a Bíráló Bizottság kizárólag az eredeti ajánlati példányt veszi figyelembe az elbírálás során. Ajánlatkérő a Kbt. 71. § (6) bekezdése alapján ajánlatkérő újabb hiánypótlást rendel el, ha a hiánypótlással az ajánlattevő az ajánlatban korábban nem szereplő gazdasági szereplőt von be az eljárásba, és e gazdasági szereplőre tekintettel lenne szükséges az újabb hiánypótlás.

Az ajánlati felhívásban és/vagy a közbeszerzési dokumentumban és/vagy a jogszabályokban meghatározott feltételeknek meg nem felelő ajánlatot az Ajánlatkérő – amennyiben az előírt követelményeknek a hiánypótlást és felvilágosítást követően sem felel meg – a Kbt. 73. § irányadó bekezdése(i) alapján érvénytelennek nyilvánítja.

13. AJÁNLATOK ÉRTÉKELÉSE

Az ajánlatok értékelési szempontja: a legjobb ár-érték arányt megjelenítő értékelési szempont alapján a

AJÁNLATKÉRŐ NEVE: SELLYE VÁROS ÖNKORMÁNYZAT
AJÁNLATKÉRŐ CÍME: 7960 Sellye, Dózsa György u. 1.

gazdaságilag legelőnyösebb ajánlat.

1. rész:

	Szempont	Súlyszám
	Ár szempont	
	Egyösszegű Nettó Ajánlati Ár (HUF)	70
	Minőségi kritériumok	
1.	A többletjótállás vállalt időtartama (hibajelentési időszak) egész hónapban megadva (hónap) <i>(min.0 hónap; max. 24 hónap)</i>	10
2.	M.2.1/ alpontban előírt alk köv igazolására bemutatott szakembernek az alkalmasság keretében előírt tárgyú, az ott meghatározottakon túli többlet tapasztalata egész hónapban (min 0, max 12 hó)	10
3.	M.2.2/ alpontban előírt alk köv igazolására bemutatott szakembernek az alkalmasság keretében előírt tárgyú, az ott meghatározottakon túli többlet tapasztalata egész hónapban (min 0, max 12 hó)	10

2. rész:

	Szempont	Súlyszám
	Ár szempont	
	Egyösszegű Nettó Ajánlati Ár (HUF)	70
	Minőségi kritériumok	
1.	A többletjótállás vállalt időtartama (hibajelentési időszak) egész hónapban megadva (hónap) <i>(min.0 hónap; max. 24 hónap)</i>	15
2.	M.2.1/ alpontban előírt alk köv igazolására bemutatott szakembernek az alkalmasság keretében előírt tárgyú, az ott meghatározottakon túli többlet tapasztalata egész hónapban (min 0, max 6 hó)	15

3. rész:

	Szempont	Súlyszám
	Ár szempont	
	Egyösszegű Nettó Ajánlati Ár (HUF)	70
	Minőségi kritériumok	
1.	A többletjótállás vállalt időtartama (hibajelentési időszak) egész hónapban megadva (hónap) <i>(min.0 hónap; max. 24 hónap)</i>	15

2. **M.2.1/ alponban előírt alk köv igazolására bemutatott szakembernek az alkalmasság keretében előírt tárgyú, az ott meghatározottakon túli többlet tapasztalata egész hónapban (min 0, max 12 hó)** 15

I. Az ár értékelési szempont

Az ár értékelési szempont – Egyösszegű Nettó Ajánlati Ár: Az ajánlattevőnek a Felolvasólapon a nettó – ÁFA nélkül számított – teljes összegű ajánlati árat kell megajánlania, ezen árnak tartalmaznia kell szerződés teljesítése során felmerülő összes költséget. Az Ajánlattevőnek be kell építenie az ajánlati árába a szerződés teljesítésével kapcsolatos valamennyi költségét, így különösen az építési beruházás megvalósításához kapcsolódó közvetlen (munkabérek, alvállalkozói díjak, stb.) és közvetett (adminisztrációs költségek, stb.) költségeket, valamint minden olyan költséget, mely a szerződés tárgyát képező beruházás hiánytalan ellátásához elengedhetetlenül szükséges. Az Ajánlattevőnek ajánlati árat forintban (HUF) kell megadnia.

II. A minőségi kritérium

Az 1. értékelési szempont: A többletjótállás vállalt időtartama egész hónapokban megadva: A vállalt jótállás időtartamát az ajánlattevőnek egész hónapban szükséges meghatároznia, mely a szerződéskötés esetén szerződéses kötelezettséggé válik. A jótállási időszak (vállalkozó vállalásának megfelelően) a műszaki átadás-átvételi eljárás lezárását követő naptól kezdődik. A kötelező jótállás időtartama 36 hónap és Ajánlatkérő a 36 hónap feletti megajánlást kívánja értékelni. Az Ajánlatkérő a vállalt jótállási időszak értékelésének felső határaként 24 hónapot határozta meg, melynek alapján a 24 hónapot, vagy azt meghaladó jótállási időszakra irányuló vállalás – amennyiben a Kbt. 72. § (7) bekezdése nem áll fenn – 10 pontot kap függetlenül a beérkezett más ajánlatoktól. A jótállás időtartamára tett vállalást egész hónapban kell megadni.

1. rész:

A 2-3. értékelési szempont: Az M.2.1.-M.2.2./ alponban előírt alk köv igazolására bemutatott szakembernek az alkalmasság keretében előírt tárgyú, az ott meghatározottakon túli többlet tapasztalata egész hónapban (min 0, max 12 hó)

2. rész:

A 2. értékelési szempont: Az M.2.1./ alponban előírt alk köv igazolására bemutatott szakembernek az alkalmasság keretében előírt tárgyú, az ott meghatározottakon túli többlet tapasztalata egész hónapban (min 0, max 6 hó)

3. rész:

A 2. értékelési szempont: Az M.2.1./ alponban előírt alk köv igazolására bemutatott szakembernek az alkalmasság keretében előírt tárgyú, az ott meghatározottakon túli többlet tapasztalata egész hónapban (min 0, max 12 hó)

Ezen alszempont keretében az ajánlatkérő az ajánlati felhívás III.1.3) pont M.2./ pontban előírt alkalmassági követelmények igazolásába bemutatott szakembernek az alkalmasság keretében előírt tárgyú, az ott meghatározottakon túli többlet tapasztalatát értékeli.

Ajánlatkérő az értékelés során jelen értékelési alszempont kapcsán azt vizsgálja, hogy az Ajánlattevő által megnevezett szakemberek az ajánlati felhívás III.1.3 Műszaki, illetve szakmai alkalmasság M.2./ alpontjában foglalt minimális a szakmai tapasztalaton - 266/2013. (VII. 11.) Korm. rendelet alapján, a vonatkozó szakirányhoz tartozó jogosultság megszerzéséhez szükséges szakmai gyakorlati időn - túl összesen hány hónap szakmai tapasztalattal rendelkezik szakterületén

1.rész:

- az M.2.1/ alponban rögzített szakember vonatkozásában épület építési és /vagy bővítési és/vagy átalakítási

AJÁNLATKÉRŐ NEVE: SELLYE VÁROS ÖNKORMÁNYZAT
AJÁNLATKÉRŐ CÍME: 7960 Sellye, Dózsa György u. 1.

és/vagy helyreállítási és/vagy korszerűsítési építési- szerelési munkák megvalósítása során.

- az M.2.2/ alpontban rögzített szakember vonatkozásában *építményvillamossági* munkák megvalósítása során.

2.rész:

- az M.2.1/ alpontban rögzített szakember vonatkozásában *közlekedési építmények megvalósítására* irányuló munkák megvalósítása során.

3.rész:

- az M.2.1/ alpontban rögzített szakember vonatkozásában *vízgazdálkodási építmények megvalósítására* irányuló munkák megvalósítása során.

Fentiekben rögzítettek alapján ajánlatkérő csak az ajánlati felhívás III.1.3) pont M.2.1.-M.2.2.-M.2.3/ alpontjában előírt alkalmassági követelmény igazolása során bemutatott szakembert veszi figyelembe az értékelés során.

Ajánlattevőknek a Felolvasólapon ezen értékelési alszempontra tekintetében azt kell feltüntetni, hogy a bemutatásra kerülő szakember az ajánlati felhívás III.1.3) pont Műszaki, illetve szakmai alkalmasság M.2./ alpontjában foglalt minimális szakmai tapasztalaton túl összesen hány hónap szakmai tapasztalattal rendelkezik.

Ajánlatkérő az év/hó időtartamban megadott szakmai tapasztalat számításánál a kezdő és a befejező hónapot is figyelembe veszi.

A szakmai tapasztalat számításánál az Ajánlatkérő a párhuzamos feladat ellátás esetén *(azonos időszakban végzett munka)* csak egy munkát vesz figyelembe.

Amennyiben az ajánlati felhívás III.1.3) pont (Műszaki, illetve szakmai alkalmasság) M.2./ alpont tekintetében megajánlott szakember kizárólag a jogosultság megszerzéséhez szükséges végzettséggel és a jogosultság megszerzéséhez szükséges gyakorlati idővel rendelkezik, Ajánlatkérő a gyakorlati időt 0 hónappal veszi figyelembe (az értékelés szempontjából ez 0 hónap gyakorlati időt jelent) és az értékelés során és 0 pontot kap.

A Felolvasólapra a 0 hónapra történő megajánlást is fel kell tüntetni.

Az Ajánlatkérő a megvalósításban közvetlenül résztvevő szakemberek szakmai gyakorlata értékelésének felső határaként 12 hónapot (2.rész: 6 hónapot) határozta meg, melynek alapján a 12 hónapot (2.rész: 6 hónapot), vagy azt meghaladó szakmai tapasztalatra irányuló vállalás – amennyiben a Kbt. 72. § (7) bekezdése nem áll fenn – 10 pontot kap függetlenül a beérkezett más ajánlatoktól.

Az Ajánlatkérő a többlet szakmai tapasztalatot a szakember csatolt önéletrajzában rögzítettek alapján határozza meg, így az már az ajánlatban csatolandó.

Ajánlatkérő felhívja Ajánlattevők figyelmét, hogy a D.339/15/2017 valamint a D.358/9/2017. sz. Közbeszerzési Döntőbizottsági határozat alapján amennyiben Ajánlattevő a szakembert egyéb módon nem nevezi meg, úgy az az ajánlat Kbt. 73. § (1) bekezdés n) pontja szerinti érvénytelenségének jogkövetkezményét eredményezi.

A minőségi értékelési szempontokhoz kapcsolódó alkalmassági követelmény ellenőrzése érdekében a szakemberek önéletrajzát teljes körűen (mind az alkalmasság szempontjából releváns tapasztalat, mind az értékelés szempontjából releváns többlettapasztalat bemutatásával) szükséges ajánlattevőknek már az ajánlatban benyújtaniuk.

Az Ajánlatkérő felhívja a t. Ajánlattevők figyelmét:

Az ajánlattevők - figyelemmel a felhívás **II.2.5) pont (értékelési szempontok) Minőségi kritériumok, 2-3. (2-3.rész: 2.)** értékelési szempontokra, „Az M.2.1.-M.2.2/ alpontban előírt alk. követelmények igazolására bemutatott szakembernek az alkalmasság keretében előírt tárgyú, az ott meghatározottakon túli többlet tapasztalata egész hónapban (min 0, max 12 hó) 2.rész: min 0, max 6 hónap) / - **már az ajánlatukhoz csatolják** az alábbi dokumentumokat:

AJÁNLATKÉRŐ NEVE: SELLYE VÁROS ÖNKORMÁNYZAT

AJÁNLATKÉRŐ CÍME: 7960 Sellye, Dózsa György u. 1.

A szakemberek- 266/2013. (VII. 11.) Korm. rendelet alapján, a vonatkozó szakirányhoz tartozó jogosultság megszerzéséhez szükséges szakmai gyakorlati időn – túli többlet tapasztalatát alátámasztó szakmai önéletrajzát az alábbiak szerint:

- a) a szakember saját kezű aláírását tartalmazó szakmai tapasztalatot
(*a szakmai tapasztalat kezdő és befejező időpontját év/hónap pontossággal feltüntetve*) igazoló önéletrajz, mely tartalmazza
 - 1.rész:
 - az M.2.1/ alpontban rögzített szakember vonatkozásában *épület építési és /vagy bővítési és/vagy átalakítási és/vagy helyreállítási és/vagy korszerűsítési* építési- szerelési munkák megvalósítása során.
 - az M.2.2/ alpontban rögzített szakember vonatkozásában *építményvillamossági* munkák megvalósítása során.
 - 2.rész:
 - az M.2.1/ alpontban rögzített szakember vonatkozásában *közlekedési építmények megvalósítására* irányuló munkák megvalósítása során szerzett szakmai tapasztalatot/gyakorlatot év/hónap pontossággal, és a szakember jelenlegi munkahelyét is.
 - 3.rész:
 - az M.2.1/ alpontban rögzített szakember vonatkozásában *vizsgázdalkodási építmények megvalósítására* irányuló munkák megvalósítása során szerzett szakmai tapasztalatot/gyakorlatot év/hónap pontossággal, és a szakember jelenlegi munkahelyét is.
- b) végzettséget igazoló okiratát
- c) rendelkezésre állási nyilatkozatát.

Amennyiben az értékelési szempontok vonatkozásában ajánlattevő több szakembert jelöl meg, az ajánlatkérő a bemutatott szakemberek vonatkozásában a nyilatkozatban a szakáganként első helyen megjelölt szakembert veszi figyelembe az értékelés során.

A benyújtott önéletrajzból egyértelműen megállapíthatónak kell lennie az előírt alkalmassági követelmények teljesülése, és a 2-3. (2-3.rész: 2.) értékelési szempont szerinti többlet szakmai tapasztalatra vonatkozó ajánlattevői ajánlati elem megalapozottsága.

Ajánlatkérő tájékoztatja a Kbt. 76. § (6) bekezdés d) pontjára tekintettel a t. Ajánlattevőket, hogy az Ajánlati felhívásban meghatározott alkalmassági minimumkövetelmény (a teljesítéshez minimálisan szükséges elvárás) a szakemberekre vonatkozóan a következő:

Ajánlatkérő alkalmatlannak minősíti az Ajánlattevőt (vagy közös Ajánlattevőket), ha nem rendelkezik (vagy együttesen nem rendelkeznek):

M.2./ legalább az alábbi végzettséggel, képzettséggel rendelkező szakemberekkel:

1.rész:

M.2.1/ legalább 1 fő, a 266/2013. (VII. 11.) Korm. rendelet 1. melléklet VI. Szakma, felelős műszaki vezetés 1. rész 2. B) pontjában meghatározott (MV-É - építési szakterület) kategóriájú vagy azzal egyenértékű jogosultsággal rendelkező, vagy a jogosultság megszerzéséhez szükséges végzettséggel vagy egyenértékű végzettséggel és a hivatkozott jogszabályban előírt szakmai gyakorlati idővel rendelkező szakemberrel vagy a hatályos átsorolás előtti 244/2006 (XII.5.) Korm. rendelet szerinti szakirányú, illetve azzal egyenértékűnek tekintett végzettséggel és szükséges szakmai gyakorlati idővel rendelkezik.

M.2.2/ legalább 1 fő, a 266/2013. (VII. 11.) Korm. rendelet 1. mell VI. Szakma, felelős műszaki vezetés 2. rész 5. B) pontjában meghatározott (MV-ÉV - építményvillamossági szakter)kategóriájú vagy azzal egyenértékű jogosultsággal rendelkező, vagy a jogosultság megszerzéséhez szükséges végzettséggel vagy egyenértékű végzettséggel és a hivatkozott jogszabályban előírt szakmai gyakorlati idővel rendelkező szakemberrel vagy a hatályos átsorolás előtti 244/2006 (XII.5.) Korm. rendelet szerinti szakirányú, illetve azzal egyenértékűnek tekintett végzettséggel és szükséges szakmai gyakorlati idővel rendelkezik.

2.rész:

M.2.1/legalább 1 fő, a 266/2013. (VII. 11.) Korm. rendelet 1. melléklet VI. felelős műszaki vezetés 3. rész 2. D) pontjában meghatározott (MV-KÉ - közlekedési építmények szakterület) kategóriájú vagy azzal egyenértékű jogosultsággal rendelkező, vagy a jogosultság megszerzéséhez szükséges végzettséggel vagy egyenértékű végzettséggel és a hivatkozott jogszabályban előírt szakmai gyakorlati idővel rendelkező szakemberrel vagy a hatályos átsorolás előtti 244/2006 (XII.5.) Korm. rendelet szerinti szakirányú, illetve azzal egyenértékűnek tekintett végzettséggel és szükséges szakmai gyakorlati idővel rendelkezik.

3.rész:

M.2.1/legalább 1 fő, a 266/2013. (VII. 11.) Korm. rendelet 1. melléklet VI. felelős műszaki vezetés 3. rész 7. D) pontjában meghatározott (MV-VZ - vízgazdálkodási építmények szakterület) kategóriájú vagy azzal egyenértékű jogosultsággal rendelkező, vagy a jogosultság megszerzéséhez szükséges végzettséggel vagy egyenértékű végzettséggel és a hivatkozott jogszabályban előírt szakmai gyakorlati idővel rendelkező szakemberrel vagy a hatályos átsorolás előtti 244/2006 (XII.5.) Korm. rendelet szerinti szakirányú, illetve azzal egyenértékűnek tekintett végzettséggel és szükséges szakmai gyakorlati idővel rendelkezik.

I. Az ár értékelési szempont

Az értékelés módszere az ár értékelési szempont esetében fordított arányosítás: a szempont értékelése során a legjobb (legalacsonyabb) ajánlati tartalmi elem maximális pontot kap, a többi pedig, a legjobbhoz viszonyítva arányosítással kerül kiszámításra 2 (kettő) tizedesjegy pontossággal, a kerekítés általános szabályai szerint. [A Közbeszerzési Hatóság útmutatója a nyertes ajánlattevő kiválasztására szolgáló értékelési szempontrendszer alkalmazásáról (2025. május 29.) 1. sz. melléklet A.) 1. aa) pont]

A pontszámítás képlete:

$$\frac{P - P_{\min}}{P_{\max} - P_{\min}} = \frac{A_{\text{legjobb}}}{A_{\text{vizsgált}}}$$

azaz

$$P = \frac{A_{\text{legjobb}}}{A_{\text{vizsgált}}} \times (P_{\max} - P_{\min}) + P_{\min}$$

ahol:

P: a vizsgált ajánlati elem adott szempontra vonatkozó pontszáma

P_{max}: a pontskála felső határa

P_{min}: a pontskála alsó határa

A_{legjobb}: a legelőnyösebb ajánlat tartalmi eleme

A_{vizsgált}: a vizsgált ajánlat tartalmi eleme.

II. A minőségi kritériumok

Az értékelés módszere egyenes arányosítás: a legelőnyösebb (legmagasabb) ajánlati tartalmi elem kapja a lehetséges maximális pontszámot, a többi ajánlati elem a legkedvezőbb értékhez viszonyítva arányosan – 2 (kettő) tizedesjegy pontossággal és a kerekítés általános szabályai szerint számolva – kevesebb pontot kap.

[A Közbeszerzési Hatóság útmutatója a nyertes ajánlattevő kiválasztására szolgáló értékelési szempontrendszer alkalmazásáról (2025. május 29.) 1. sz. melléklet A.) 1. ab) pont]

Pontszámítás képlete:

$$\frac{P - P_{\min}}{P_{\max} - P_{\min}} = \frac{A_{\text{vizsgált}}}{A_{\text{legjobb}}}$$

azaz

$$P = \frac{A_{\text{vizsgált}}}{A_{\text{legjobb}}} \times (P_{\max} - P_{\min}) + P_{\min}$$

ahol:

P: a vizsgált ajánlati elem adott szempontra vonatkozó pontszáma

P_{max}: a pontskála felső határa

P_{min}: a pontskála alsó határa

A_{legjobb}: a legelőnyösebb ajánlat tartalmi eleme

A_{vizsgált}: a vizsgált ajánlat tartalmi eleme.

Az Ajánlatkérő az értékelésekor, az arányosítás során az értékelési határ feletti értékét nem veszi figyelembe, ilyen esetben a legkedvezőbb ajánlati elem a megvalósításban és az irányításában közvetlenül résztvevő szakemberek szakmai gyakorlata esetében a 12 hónap (2.rész: 6 hónap), amelyhez viszonyítva kerül a többi ajánlat értékelésre. (jótállás 24 hónap, szakember 12 hónap (2.rész: 6 hónap) feletti megajánlás esetén is 24, illetve 12 hónappal (2.rész: 6 hónappal) számol)

Amennyiben az ár értékelési szempont vonatkozásában megadott ajánlati elem aránytalanul alacsony, vagy a minőségi kritérium értékelési szempont vonatkozásában megadott bármely ajánlati eleme túlzottan magas, abban az esetben az Ajánlatkérő írásban indoklást kér az érintett Ajánlattevőtől az ajánlati elem(ek) vonatkozásában. Az indoklás kérés elbírálására a Kbt. 72. § irányadó.

Az egyes értékelési szempontoknál megszerzett pontszámok a szemponthoz tartozó súlyszámmal beszorzásra, majd a szorzás alapján az értékelési szempontokhoz tartozó kapott értékek összeadásra kerülnek.

14. UTÓLAGOS IGAZOLÁSI KÖTELEZETTSÉG

Az Ajánlatkérő képviselője az eljárás eredményéről szóló döntés meghozatalát megelőzően az értékelési szempontokra figyelemmel legkedvezőbbnek tekinthető, illetőleg – ha a Kbt. 69. § (6) bekezdésének utolsó fordulata szerinti körülmény nem áll fenn – az értékelési sorrendben második helyezett ajánlattevőt hívja fel a kizáró okok, az alkalmassági követelmények tekintetében az ajánlati felhívásban előírt igazolások benyújtására. A kapacitásait rendelkezésre bocsátó szervezetek kizárólag az alkalmassági követelmények tekintetében, - az előírt igazolási módokkal azonos módon kötelesek az igazolásokat benyújtani.

Az alkalmassági követelményeknek megfelelés és a kizáró okok fenn nem állása igazolásának körében nem kérhető a gazdasági szereplőtől olyan igazolás benyújtása, amelyet ugyanazon ajánlatkérő részére a gazdasági szereplő korábbi közbeszerzési eljárásban az EKR-ben elektronikus úton már benyújtott. Ebben az esetben a gazdasági szereplő nyilatkozik arról, hogy mely korábbi eljárásban benyújtott igazolást kéri figyelembe venni a bírálat során. Az ajánlatkérő attól függetlenül vizsgálja meg, hogy a korábban benyújtott igazolás megfelel-e az adott közbeszerzési eljárásban benyújtandó igazolásra irányadó tartalmi követelményeknek, hogy a korábbi igazolás adott esetben megjelöli, hogy azt mely közbeszerzési eljárásban való felhasználás céljára állították ki.

Az utólagos igazolási kötelezettség körében a felkért gazdasági szereplő részéről benyújtandó igazolások és

nyilatkozatok az alábbi iratjegyzék szerint a következők.

	Igazolás/nyilatkozat megnevezése	Dokumentum benyújtható az alábbi szereplő részéről	Melléklet száma a Dokumentáció IV. Fejezetében
1.	Tartalomjegyzék	– Ajánlattevő	7. számú melléklet
Ajánlat 1. Fejezet: Műszaki, illetve szakmai alkalmassági követelmények igazolása			
1.	Az Ajánlati felhívás feladásától visszafelé számított 5 éven belül szerződészerűen teljesített és sikeres műszaki átadás – átvétellel befejezett, de maximum 8 éven belül megkezdett, a közbeszerzés tárgykörében teljesített munkáit ismertető, a 321/2015 (X.30.) Korm. rendelet 23.§ szerint kiállított referenciaigazolás	– Ajánlattevő (közös ajánlattevők egyike) és/vagy – Alkalmasságot igazoló szervezet (személy)	8. számú melléklet
II. Fejezet: üzleti titkot tartalmazó iratok (adott esetben)			
Az EKR 11. § (4) bekezdésben foglaltak alapján a gazdasági szereplő a Kbt. 44. §-ának alkalmazása során az üzleti titkot tartalmazó dokumentum elkülönített elhelyezésére az EKR-ben erre szolgáló funkciót alkalmazza!			
1.	Nyilatkozat üzleti titokról (adott esetben)	– Ajánlattevő (vezető Ajánlattevő)	elektronikus űrlap
2.	Üzleti titkot tartalmazó irathoz kapcsolódó indoklás	– Ajánlattevő (közös ajánlattevők által megjelölt képviselő)	Az EKR rendszerben szereplő „nyilatkozat üzleti titokról” elektronikus űrlapban
V. Fejezet: Az ajánlattevő által becsatolni kívánt dokumentumok (adott esetben)			

Az utólagos igazolási kötelezettségre az ajánlati felhívásban, a Kbt. 69. § (4)-(10) bekezdésében, a 321/2015. (X. 30.) Korm. rendelet 17. §-ában és 19-25. §-ában foglaltak irányadók.

A Bíráló Bizottság az utólagos igazolási kötelezettség körében benyújtott dokumentumokat a Dokumentáció II./11. pontban leírt feltételek szerint megvizsgálja, szükség esetén hiánypótlást vagy felvilágosítást kér.

A Kbt. 69.§ (5) bekezdése alapján a Kbt. 69.§ (4) bekezdés szerinti ajánlattevő

a) egyáltalán nem, vagy kizárólag határidőn túl nyújtott be igazolást, vagy

b) a - valamely kizáró ok vagy alkalmassági feltétel, valamint - adott esetben - a 82. § (5) bekezdése szerinti objektív kritérium tekintetében - hiányosan benyújtott, illetve nem egyértelmű tartalmú igazolások esetében az esetleges hiánypótlást, illetve felvilágosítás kérést követően sem megfelelően nyújtja be az igazolásokat (ideértve azt is, ha az igazolás nem támasztja alá az egységes európai közbeszerzési dokumentumban foglalt nyilatkozat tartalmát, vagy azzal ellentétes),

az ajánlatkérő ezen ajánlattevő ajánlatának figyelmen kívül hagyásával az értékelési szempontokra figyelemmel legkedvezőbbnek tekinthető ajánlattevőt hívja fel a (4) bekezdés szerint az igazolások benyújtására. Az ajánlatkérő az eljárást lezáró döntésben csak olyan ajánlattevőt nevezhet meg nyertes ajánlattevőként, aki az alkalmassági követelmények, a kizáró okok és a 82. § (5) bekezdése szerinti kritériumok tekintetében az e törvényben és a jogszabályban foglaltak szerint előírt igazolási kötelezettségének eleget tett.

Kbt. 69.§ (11a) bekezdés:

Nem kérhető a gazdasági szereplőtől olyan igazolás benyújtása, amelyet ugyanazon ajánlatkérő részére a gazdasági szereplő korábbi közbeszerzési vagy koncessziós beszerzési eljárásban az EKR-ben elektronikus úton már benyújtott. Ebben az esetben az ajánlatkérő (4) vagy (6)-(8) bekezdés szerinti felhívására a gazdasági szereplő nyilatkozik arról, hogy mely korábbi eljárásban benyújtott igazolást kéri figyelembe venni a bírálat során. Az ajánlatkérő attól függetlenül vizsgálja meg, hogy a korábban benyújtott igazolás megfelel-e az adott közbeszerzési eljárásban benyújtandó igazolásra irányadó tartalmi követelményeknek, hogy a korábbi igazolás adott esetben megjelöli, hogy azt mely közbeszerzési eljárásban való felhasználás céljára állították ki.

Az utólagos igazolási kötelezettség körében a nyilatkozatminták használata és az üzleti titokká minősítés kapcsán a Dokumentáció II./8.-9. pontjában foglaltak irányadók.

15. EREDMÉNYHIRDETÉS, SZERZŐDÉSKÖTÉS

Ajánlatkérő az ajánlatok elbírálásának végeredményét az ajánlat kötöttség időtartamán – vagy meghosszabbított időtartamán – belül írásban hirdeti ki.

Az Ajánlatkérő a Kbt. 79. § (2) bekezdése alapján írásbeli összegezést készít és elektronikus úton az EKRben küldi meg Ajánlattevők számára

Az Ajánlatkérő eredményes eljárás esetén a gazdaságilag legelőnyösebb ajánlatot adó, utólagos igazolási kötelezettségét teljesítő nyertes ajánlattevővel – vagy a Kbt. 131. § (4) bekezdése szerinti körülmények fennállása esetén a második legkedvezőbb ajánlatot tevő szervezettel – köti meg a szerződést.

A nyertes ajánlattevő köteles az Ajánlatkérővel szerződést kötni a Kbt. 131. § alapján a Dokumentációban szerződéstervezet és az ajánlatának tartalma szerint.

Amennyiben a nyertes ajánlattevő a szerződészkötést indokolatlanul megtagadja, akkor ezt az Ajánlatkérő a nyertes ajánlattevő visszalépésének tekinti, anélkül azonban, hogy az Ajánlatkérő fenntarthatna magának bármiféle kártérítési igényt az Ajánlattevő e mulasztásának tekintetében.

Ha a nyertes ajánlattevővel a szerződészkötés a Kbt. 131. § (4) bekezdése szerinti körülmény fennállása miatt megghiúsul, akkor az Ajánlatkérő jogosult a következő – második – legkedvezőbb összegű ajánlatot tevőnek minősített ajánlattevővel szerződést kötni, amennyiben ezen szervezetet (személyt) az Ajánlatkérő az írásbeli összegezésben megjelölte.

AJÁNLATKÉRŐ NEVE: SELLYE VÁROS ÖNKORMÁNYZAT
AJÁNLATKÉRŐ CÍME: 7960 Sellye, Dózsa György u. 1.

III. FEJEZET
SZERZŐDÉSTERVEZET

VÁLLALKOZÁSI SZERZŐDÉS [tervezet]

A Szerződés tárgya:

1. rész: TOP_PLUSZ-6.1.1-21-BA1-2022-00001 azonosítószámú projekt keretében "Üzemcsarnok és kapcsolódó infrastruktúra fejlesztése a Sellyei Ipari Parkban" tárgyhoz kapcsolódó kivitelezési munka – üzemcsarnok építése

2. rész: TOP_PLUSZ-6.1.1-21-BA1-2022-00001 azonosítószámú projekt keretében "Üzemcsarnok és kapcsolódó infrastruktúra fejlesztése a Sellyei Ipari Parkban" tárgyhoz kapcsolódó kivitelezési munka – üzemcsarnokhoz kapcsolódó utépítés

3. rész: TOP_PLUSZ-6.1.1-21-BA1-2022-00001 azonosítószámú projekt keretében "Üzemcsarnok és kapcsolódó infrastruktúra fejlesztése a Sellyei Ipari Parkban" tárgyhoz kapcsolódó kivitelezési munka – iroda és raktárcsarnok vízbekötése

amely létrejött egyrészről

Szerződéskötés és teljesítése során eljáró szervezet:

Levelezési címe:

Számlavezető pénzügyintézet:

Számlaszáma:

Törzsszám:

Adószáma:

Képviselő:

mint Megrendelő (továbbiakban: **Megrendelő**), másrészt

Sellye Város Önkormányzat

7960 Sellye, Dózsa György u. 1.

Magyar Államkincstár

10024003-00341709-00000127

724089

15724083-2-02

Nagy Attila polgármester

másrészről:

Székhelye:

Számlavezető pénzügyintézet:

Számlaszáma:

Számlázási cím:

Adószáma:

Statisztikai jelzőszám:

Céggjegyzék száma:

Aláíráásra jogosult képviselő:

mint Vállalkozó (a továbbiakban **Vállalkozó**)

[...]

[...]

[...]

[...]

[...]

[...]

[...]

[...]

[...]

a továbbiakban együtt: **Szerződő Felek** között, alulírott helyen és napon, az alábbi feltételek szerint:

I.

PREAMBULUM

1. A Megrendelő, mint ajánlatkérő 2026. hó..... napján (KÉ.-..... iktatószámmon) „Üzemcsarnok-infrastr. fejl. Sellyei Ipari Parkban” tárgyú, TOP_PLUSZ-6.1.1-21-BA1-2022-00001 azonosítószámú pályázat keretében a közbeszerzésekről szóló 2015. évi CXLIII. törvény (továbbiakban: Kbt.) Harmadik rész 112.§ (1) bekezdés b) pontja szerinti nyílt közbeszerzési eljárást (a továbbiakban: közbeszerzési eljárás) indított.

2. Megrendelő a beruházással szemben támasztott alapvető műszaki, mennyiségi és szakmai követelményeket a közbeszerzési eljárásban Vállalkozó rendelkezésére bocsátott közbeszerzési dokumentumban (a továbbiakban: közbeszerzési dokumentum) részletesen meghatározta. Vállalkozó ezen feltételeket a közbeszerzési eljárásban benyújtott ajánlatában (a továbbiakban: ajánlat) elfogadta. Beruházás alatt a Megrendelő a jelen szerződés tárgyát képező kivitelezési feladatok összességét érti.

3. Megrendelő az ajánlatok mindenre kiterjedő és részletes vizsgálatát követően a közbeszerzési dokumentumban meghatározott, valamint a kapcsolódó jogszabályokban is rögzített feltételeket is

figyelembe véve 2025. [...] hó [...] napján írásban eredményt hirdetett. Megrendelő közbeszerzési eljárásban hozott döntése szerint a nyertes ajánlattevő – vagy amennyiben a Kbt. 131. § (4) bekezdésében megadott körülmény az összegzés megküldését követően előállt, a nyertes ajánlatot következő legkedvezőbb ajánlatot tevőnek minősített szervezet – [...] részében a Vállalkozó lett.

4. A Szerződés célja, hogy meghatározza mindazon feltételeket, amelyek alapján a Szerződő Felek az egyes jogokat érvényesítik, a kölcsönösen megállapított szolgáltatásokat, illetve kötelezettségeket teljesítik.

5. A Szerződő Felek előzetesen is deklarálják azon megállapodásukat:

5.1 Vállalkozó kötelezettséget vállal a Megrendelő felé, hogy a Feladatleírásban meghatározottak alapján a Szerződésben meghatározott építési beruházást kivitelezzi és befejezi, az esetleges felmerülő hibákat kijavítja, szükséges kiegészítő gyártmány terveket elkészíti a Szerződés rendelkezéseinek megfelelően; és azt működőképes állapotban átadja.

5.2. Megrendelő ezúton kötelezettséget vállal, hogy a Szerződésben előírt időpontokban és módon a Szerződésben részletesen meghatározott díjakat – az ott meghatározott formában és ütemezés szerint – a Vállalkozó részére megfizeti.

5.3. Vállalkozó köteles a szerződés értelmében a Létesítményt szerződésszerűen, teljes körűen műszakilag és minőségileg kifogástalan kivitelben, a vonatkozó magyar előírásoknak, műszaki szabványoknak, valamint a technika mai állásának megfelelően a vállalt határidőben a szakvállalat gondosságával elkészíteni, az ehhez szükséges hatósági engedélyek beszerzésénél közreműködni, illetve valamennyi egyéb szerződéses kötelezettségét szerződésszerűen teljesíteni. A Vállalkozó az előbbi, a Létesítmény szerződésszerű megvalósítására vállalt kötelezettsége mellett kifejezett kötelezettséget vállal arra, hogy a jótállási/szavatossági kötelezettségeinek maradéktalanul eleget tesz. Létesítmény alatt a Megrendelő a jelen szerződés tárgyát képező és a műszaki leírásban, valamint a kiviteli tervdokumentációban meghatározott feladatok összességét érti.

5.4. Vállalkozó a Szerződéses Megállapodás aláírásával akként nyilatkozik, hogy a Szerződés elválaszthatatlan részét képező közbeszerzési dokumentumokat és a Megrendelő által a rendelkezésére bocsátott egyéb dokumentumokat, mint szakvállalat saját felelősségére ellenőrizte, az azokban foglalt tényeket, előírásokat ismeri. Vállalkozó a Létesítmény Egyösszegű Ajánlati Árát ezen információk figyelembe vételével, kellően nagy szakmai tapasztalatára alapozva és az építési helyszín ismeretében állapította meg. Vállalkozó a Létesítmény funkciójának, céljainak megfelelő és rendeltetésszerű használatához a megfelelő megjelenésű és minőségű megvalósításhoz, zavartalanul használható állapotához szükséges kivitelezési munkákat kalkulálni tudta, és a műszaki és igény szintbeli bizonytalanságokat is figyelembe vette.

5.5. Vállalkozó nyilatkozik továbbá, a közbeszerzési dokumentum átfogóan és kellő alaposással tartalmaz minden, a kivitelezéssel kapcsolatos elvárást és előírást. Ennek áttekintése, megismerése és tartalmi elsajátítása a kivitelező felelőssége. A szerződés aláírásával Vállalkozó kijelenti, hogy az ajánlat kidolgozása során kellő körültekintéssel járt el, ezért a közbeszerzési dokumentum esetleges hiányosságára történő utalással semmiféle többlet ellenszolgáltatási igényt a kivitelezés folyamán az ajánlatkérőnek nem áll módjában elfogadni. Vállalkozó kijelenti, hogy a tervdokumentáció kivitelezésre alkalmas, továbbá a Vállalkozó ajánlatában szereplő nettó ajánlati ár a dokumentációban szereplő munkákat teljes körűen tartalmazza és valamennyi kockázatot az ajánlat megadása során figyelembe vett.

5.6. Jelen pontban foglaltakra, valamint a szerződés átalányáras jellegére figyelemmel Vállalkozó kijelenti, hogy:

- megismerte a közbeszerzési dokumentum részeként rendelkezésére bocsátott műszaki dokumentáció és költségvetés tartalmát, és az abban foglalt munkálatok teljes körű megvalósítására vonatkozóan tette meg ajánlatát;
- a rendelkezésére bocsátott tervdokumentáció, és költségvetés, továbbá a Vállalkozó által készítendő Tervdokumentáció alapján az építési beruházást szerződésszerűen, teljes körűen, műszaki és minőségi szempontból is kifogástalan állapotban, a vonatkozó jogszabályoknak, műszaki szabályoknak megfelelően készíti el;
- a közbeszerzési dokumentumot áttanulmányozta, az abban foglalt adatokat ismeri.

6. Ilyen előzmények után a Szerződő Felek a közbeszerzési dokumentum részét képező tervdokumentációnak, költségvetésnek, valamint a Vállalkozó közbeszerzési eljárásban benyújtott ajánlatának megfelelően az alábbiak szerint állapodnak meg:

II.

A SZERZŐDÉS TÁRGYA

1. A Preambulumban leírtak alapján a Megrendelő megrendeli, a Vállalkozó pedig elvállalja a „*Üzemcsarnok-infrastr. fejl. Sellyei Ipari Parkban*” tárgyú beruházás során a Létesítmény kivitelezését a műszaki dokumentációban meghatározott műszaki tartalommal és részletezettséggel.

2. A műszaki tartalmat a szerződés részét képező

- a) A Megrendelő által biztosított és a Vállalkozó által készítendő Tervdokumentáció, műszaki leírás
- b) Vállalkozó ajánlata;
- c) Vállalkozó által adott árazott költségvetés;

együttesen határozzák meg oly módon, hogy eltérés esetén a teljesség érdekében mindig a részletesebb terjedelmű előírásokat kell irányadónak tekinteni, ellentmondás esetén az alábbi sorrend érvényesül azzal, hogy a sorrendben előrébb álló dokumentum rendelkezései megelőzik a sorban később álló dokumentum rendelkezéseit (a. után b., b. után c.).

Jelen pontban hivatkozott dokumentumok a szerződéses megállapodás II.5. pontjában meghatározott dokumentumok sorrendiségét nem érintik.

3. A Kivitelezés során a kiviteli tervekben, valamint a költségvetési kiírásban megjelölt esetekben – az egyes speciális teljesítési részekkel kapcsolatban, illetve a meglévő tervekhez további részletezést igénylően – szükségessé váló részletes gyártmány tervek elkészítése is Vállalkozó feladata.

4. A Kivitelezés a Szerződésben rögzített építési munkálatokon túl – többek között – az alábbiakat foglalja magába:

- a munkaterület átadást követően állapotfelmérést köteles végezni, melyet fotó- vagy videó dokumentációval kell alátámasztani;
- a munkaterület szükséges őrzése;
- felvonulási és az ideiglenes melléklétesítmények, mobil mellékhelyiségek telepítése,
- valamennyi ideiglenes építési vízellátáshoz és építési elektromos ellátáshoz és vételezésekhez szükséges mérhető kiépítések elkészítése; a projekt megvalósításának időtartam alatt felmerülő közüzemi díj a nyertes Ajánlattevőt terheli;
- a kivitelezés megvalósításához szükséges valamennyi építési és szerelési munka elvégzése;
- minden igazgatási, technikai vagy egyéb feladat ellátása, amely ahhoz szükséges, hogy a kivitelezést a tervekben meghatározott állapotban Ajánlatkérőnek átadja;
- az elkészült létesítmény szerződésnek, jogszabálynak történő megfeleltetésének igazolása;
- minden olyan dokumentum elkészítése, amely a létesítmény üzemeltetéséhez, a biztonságos működéséhez/használatához szükséges;
- az átadás-átvételi eljárás során a beépített anyagok, szerkezetek, berendezések megfeleltetési igazolását köteles átadni;
- átadási és megvalósulási terv elkészítése, a használatba vételi engedély benyújtásához szükséges dokumentáció elkészítése és átadása a Megrendelőnek, a Megrendelői követelményekben rögzített formában és példányszámban;
- valamennyi kivitelezési munkával kapcsolatban képződő bontási törmelék és építési hulladék gyűjtése és a Megrendelői követelményben foglaltak szerinti elszállítása, illetve a jogszabályoknak megfelelő ártalmatlanítása, és vagy újrahasznosítása;
- a munkavégzések befejezése után a kivitelezéssel érintett felvonulási területek kivitelezés megkezdése előtti állapotnak megfelelő helyreállítása;
- a környezetben, környező építményekben okozott sérülések, károk helyreállítása, a szavatossági és jótállási kötelezettségek ellátása;

- A Vállalkozó feladata és költsége minden olyan dokumentum elkészítése, és átadása az Megrendelőnek, valamint díjak befizetése, amely a Létesítmény üzemeltetéséhez, biztonságos működtetéséhez szükséges;
 - A Vállalkozó feladata az összes érintett közműszolgáltatóval való egyeztetés, továbbá adott esetben a szakfelügyelet megkérése, melynek költsége a Vállalkozót terheli,
 - rendelkezésre állás a használatba vételi eljárás során.
- Kivitelezés alatt tehát Szerződő Felek a munkák teljességét értik azzal a céllal, hogy Vállalkozó mindenfajta munkát a Szerződés keretében köteles elvégezni – figyelemmel arra, hogy a tervdokumentációt, az árazatlan költségvetést áttanulmányozta, azokat megvalósíthatónak tartja és az esetleges abban nem szereplő tételekkel a vállalását már kiegészítette – azaz többletmunka elszámolása a Ptk. 6:245.§ (1) bekezdés rendelkezése alapján lehetséges.
5. Jelen Szerződés részét az alábbi dokumentumok képezik és azok jelen Szerződéssel együttesen értelmezendők:
- a) Vállalkozási szerződés
 - b) db Kiegészítő tájékoztatás
 - c) Tervdokumentáció
 - d) A közbeszerzési eljárás során tett nyilatkozatok
 - e) Közbeszerzési dokumentum és a Vállalkozó Ajánlata
 - f) Bármely egyéb dokumentum, amelyben a Szerződő Felek megegyeztek
6. Vállalkozó szerződéses kötelezettséget vállal a Megrendelő felé arra, hogy a Létesítményt kivitelezzi és befejezi, működőképes állapotban és előírt határidőben átadja, valamint az abban rejlő hibákat kijavítja a Szerződés rendelkezéseinek megfelelően.
7. Megrendelő ezúton szerződéses kötelezettséget vállal, hogy a Szerződésben előírt időpontokban és módon a Szerződéses Árat kifizeti.

III.

TÁJÉKOZTATÁSI KÖTELEZETTSÉG

1. Szerződő Felek kölcsönösen szükségesnek tartják egymás írásban történő tájékoztatását minden olyan körülményről, amely a szerződés szerinti teljesítést veszélyezteti vagy lehetetlenné teszi. Az a fél, aki ezt elmulasztja, vagy későbbi időben teszi meg, mint ahogyan az bizonyíthatóan tudomására jutott, elegendő okot szolgáltat arra, hogy az együttműködési jószándékot a másik fél kétségbe vonja és az esetet úgy minősítse, hogy az vitathatatlanul kimeríti a szerződésszegés fogalmát.
2. Vállalkozó haladéktalanul értesíti a Megrendelőt minden olyan körülményről, amely jelen szerződés teljesítését, eredményét, illetve a teljesítési határidőket érdemben érinti vagy befolyásolja. Az értesítésben rögzíteni kell az okokat, és javaslatokat kell tenni a megoldásra.
3. A Vállalkozó és a Megrendelő a szerződés teljesítése érdekében a fentiekén túl, általában is együttműködnek. Ennek megfelelően kellő időben egymás rendelkezésére bocsátják a szükséges adatokat és eszközöket, valamint gondoskodnak a teljesítés további feltételeinek megteremtéséről. A teljesítést érintő minden lényeges körülményről haladéktalanul tájékoztatják egymást.
4. Amennyiben a kivitelezés engedélyköteles, Vállalkozó köteles tájékoztatni Megrendelőt abban az esetben, ha észleli, hogy a beruházásra kiadott építési engedély módosítása, illetve a kivitelezéssel kapcsolatban új engedély, hozzájárulás megszerzése, vagy a tervdokumentáció részét képező egyeztetési jegyzőkönyvek lejáratú figyelemmel, azok megújítása válik szükségessé. A módosítás az új engedély megszerzése valamint az egyeztetési jegyzőkönyvek megújítása Megrendelő kötelezettsége. (2-3. rész) Felek rögzítik, hogy a beruházás nem építési engedély köteles.)

IV.

MEGRENDELŐ JOGAI, KÖTELEZETTSÉGEI

Állapotfelmérés

1. Vállalkozó a munkaterület átadását követően állapotfelmérést köteles végezni, melyet fotó- vagy videó dokumentációval kell alátámasztani, mely dokumentáció zéró dokumentációnak minősül. Az állapotfelmérésről készült dokumentumok a zéró dokumentáció részét képezik.

Munkaterület átadása

2. A munkát a Megrendelő által a kijelölt helyen kell elvégezni.

3. Megrendelő köteles Vállalkozónak a helyszín hozzáférhetőség jogát a jelen szerződés aláírását követően megadni azzal, hogy Vállalkozó munkavégzésre csak a jogszabályi előírásokban meghatározott munkakezdésre vonatkozó bejelentési kötelezettséget követően az ott írt határidő betartásával jogosult, ezen időpontig kizárólag a munkakezdéshez szükséges előkészületek végezhetőek. Megrendelő a munkahelyet alkalmas állapotban köteles a Vállalkozó rendelkezésére bocsátani.

A munkakezdés tervezett időpontjáról a Vállalkozónak 5 nappal korábban tájékoztatnia szükséges a Megrendelőt és a Műszaki ellenőrt. A munka csak a Műszaki ellenőr írásos engedélyével kezdhető meg.

4. Megrendelő köteles minden birtokában lévő és a teljesítésre vonatkozó adatot a munkaterület átadásával egyidejűleg Vállalkozó rendelkezésére bocsátani.

5. Munkaterület átadásának feltétele: zéró dokumentáció Műszaki ellenőr általi elfogadása és a Vállalkozó által megnyitott építési naplóban a munkakezdési engedély kiadása.

A Megrendelő jogai

6. Megrendelő jogosult a Vállalkozó tevékenységét ellenőrizni, de az ellenőrzés a Vállalkozó szerződésszerű teljesítését nem hátráltathatja. Vállalkozó nem mentesül a felelősség alól, ha Megrendelő az ellenőrzést elmulasztotta vagy nem megfelelően végezte el.

7. Vállalkozó a lefolytatott közbeszerzési eljárás alapján megkötött szerződés, illetve a Megrendelő utasításai szerint köteles eljárni. Megrendelő utasítása nem terjedhet ki a munka megszervezésére, nem teheti a teljesítést terhesebbé.

8. A Megrendelő csak a közbeszerzési dokumentum részét képező tervdokumentációban, feladat leírásban és a költségvetésben meghatározott, a mindenkor érvényes magyar szabványoknak és műszaki irányelveknek, technológiai leírásoknak megfelelő teljesítést fogad el. Amennyiben a vállalt munka minősége a vonatkozó előírásoknak nem, vagy nem teljes mértékben felel meg, úgy Megrendelő kizárólagos joga dönteni arról, hogy ragaszkodik a szerződés szerinti minőség teljesítéséhez, vagy a munkát a teljesített minőségben elfogadja.

9. Amennyiben a Vállalkozónak jelen szerződésben, valamint annak mellékleteiben nem szereplő, a teljesítéshez szükséges egyéb információra van szüksége, az információ igényéről a Megrendelőt haladéktalanul értesítenie kell. A Megrendelő vállalja, hogy a Vállalkozó által ésszerűen kért, a szerződésszerű teljesítéshez szükséges minden információt, adatot, nyilatkozatot, hozzájárulást a lehető legrövidebb ésszerű határidőn belül – késedelem nélkül – a Vállalkozó rendelkezésére bocsátja.

10. Megrendelő a vállalkozói díj megfizetésével a jelen vállalkozási szerződés teljesítése során keletkező, szerzői jog védelme alá eső alkotásokon területi korlátozás nélküli, kizárólagos és harmadik személy számára átadható felhasználói jogot szerez, valamint jogot szerez az alkotások átdolgozására is, melyről Vállalkozó az alvállalkozóit és harmadik személyeket is köteles tájékoztatni, valamint szerződéseiben ezen szerződéses feltételt szerepeltetni.

11. A Szerződésben foglalt jogok és kötelezettségek harmadik személy részére történő átruházása kizárólag a Támogató előzetes írásbeli beleegyezésével gyakorolható.

12. Megrendelő köteles a Vállalkozó által átadott kiviteli tervet/terveket 15 napon belül jóváhagyni, vagy kifogásait ezen időtartam alatt közölni.

Megrendelő munkavállalói

13. Megrendelő felelős azért, hogy munkavállalói és a többi vállalkozója a helyszínen együttműködjön a Vállalkozóval.

Megrendelő pénzügyi intézkedései

14. Megrendelő Vállalkozó kérelmének kézhezvételét követő 8 napon belül köteles igazolni, hogy a Vállalkozó követelésének kiegyenlítése tárgyában a pénzügyi intézkedések elkezdődtek és folyamatban vannak.

Megrendelő követelései

15. Ha a Megrendelőnek Vállalkozóval szemben követelése keletkezik a jelen Szerződés alapján, úgy arról köteles a Vállalkozót, valamint a Műszaki ellenőrt haladéktalanul a követelését alátámasztó adatokkal együtt értesíteni.

V.

VÁLLALKOZÓ JOGAI, KÖTELEZETTSÉGEI

Vállalkozó általános kötelezettségei

1. Szerződő Felek rögzítik, hogy a Vállalkozó köteles a Megrendelővel kötött szerződésben foglalt munkákat a megjelölt határidőig a közbeszerzési dokumentumnak, az ajánlatok kidolgozására adott idő alatt feltett kérdésekre megadott válaszoknak, valamint mindenkor érvényes magyar szabványoknak és műszaki irányelveknek, technológiai előírásoknak megfelelően elvégezni. A Vállalkozó tudomásul veszi, hogy ezen feltétel maradéktalan betartásához a Megrendelőnek kiemelt érdeke fűződik.

2. A Létesítményen el kell végeznie minden olyan munkát, amelyet a Szerződés magában foglal, továbbá minden olyan munkát amely - bár a szerződésben nem szerepel – a Létesítmény stabilitásához, befejezéséhez, biztonságos és helyes üzemeltetéséhez szükséges.

3. A Vállalkozó a Létesítmény szerződésszerű megvalósítására vállalt kötelezettsége mellett kifejezett kötelezettséget vállal arra, hogy jótállási/szavatossági kötelezettségeinek maradéktalanul eleget tesz, figyelemmel jelen szerződés XII.1. pontjában foglaltakra.

4. Vállalkozó kötelezettséget vállal arra, hogy a bizonyítottan Vállalkozó hibájából keletkezett meghibásodás, ill. működési rendellenesség vonatkozásában a Megrendelő írásbeli értesítésétől számított 24 órán belül megkezdi a hiba elhárítását.

5. A Vállalkozó felelős minden helyszínen zajló tevékenység szakszerűségéért, állékonyságáért és biztonságáért, továbbá minden építési módszerért és a teljes Létesítményért.

6. A Vállalkozó átad minden olyan egyéb hatósági engedélyt, dokumentumot, nyilatkozatot, amely a Megrendelő számára a rendeltetésszerű és biztonságos használatot igazolja és a használatbavételi engedély vagy tudomásul vétel megkéréséhez szükséges. Amennyiben Vállalkozó a használatbavételi engedély kiadásához szükséges dokumentumokat nem teljes körűen és/vagy nem az előírt határidőben bocsátja Megrendelő részére, úgy Megrendelő a XII.1.1. pontban írtaknak megfelelően késedelmi kötbér érvényesítésére jogosult.

7. Amennyiben Vállalkozó a munkavégzés során a tervdokumentációtól, feladat leírástól vagy költségvetéstől el kíván térni, úgy a beépítendő anyagokat, és az alkalmazni kívánt technológiát köteles a Megrendelő által megbízott Műszaki ellenőrrel, Tervezővel és a Megrendelővel előzetesen jóváhagyatni. A Műszaki ellenőr a Tervező és a Megrendelő jóváhagyását írásban adja meg, azonban ez Vállalkozó teljes körű felelősségét nem csökkenti.

8. A jelen pontban meghatározott eltérő teljesítés szerződésmódosítás keretében szabályozható jogszerűen amennyiben annak a Kbt. 141. §-ban meghatározott feltételei fennállnak.

Egyenértékű termék, típus, technológia megajánlása esetén az egyenértékűséget Vállalkozó külön dokumentumokkal alátámasztottan megfelelő módon, bármely megfelelő eszközzel köteles bizonyítani, hogy a szabványnak megfelelő termék, szolgáltatás vagy építési beruházás megfelel az Megrendelő által meghatározott teljesítmény, illetve funkcionális követelményeknek.

Az egyenértékűség megállapítása vonatkozásában a Vállalkozót vita esetén bizonyítási kötelezettség terheli. A Megrendelő egyenértékű teljesítésnek tekintí azon megoldásokat, amelyek a tervdokumentációban rögzített funkciókat biztosítják, és működésük során azonos biztonságot nyújtanak és azonos hatásfokkal működnek. Az alkalmazott megoldásoknak a hatályos jogszabályoknak meg kell felelniük.

A Vállalkozó az egyenértékűnek elfogadott műszaki megoldások vonatkozásában - szükség esetén - saját költségén köteles a kapcsolódó engedélyek, hozzájárulások beszerzésére.

Szerződő felek kijelentik, hogy az árazott költségvetés tételeinek egyeztetésekor és az egyenértékűség megállapításánál a 322/2015. (X. 30.) Kormányrendelet 28. § (2)-(3) bekezdésében rögzítettek szerint járnak el.

Megrendelő kijelenti, hogy jelen szerződésben meghatározott előírások Vállalkozó általi teljesítése esetén a megvalósítás során a közbeszerzési ajánlatában megnevezett termékkel egyenértékű terméket is elfogad.

9. Vállalkozó kötelezettséget vállal arra, hogy biztosítja, hogy a munkaterülettel szomszédos létesítményekben a kivitelezés megvalósítása során kárt nem okoz. A Vállalkozó a kötelezettségek megszegésével akár Megrendelőnek, akár harmadik személynek okozott károkért teljes körű anyagi felelősséggel tartozik. A Ptk. 6:142. §-ban foglaltakkal összhangban Vállalkozó mentesül a felelősség alól, ha bizonyítja, hogy szerződésszegést ellenőrzési körén kívül eső, a szerződéskötés időpontjában előre nem látható körülmény okozta, és nem volt elvárható, hogy a körülményt elkerülje, vagy a kárt elhárítsa. A Vállalkozó köteles a kivitelezés megvalósítása során a szomszédos ingatlanok használóinak szükségtelen zavarása nélkül eljárni. A szerződés teljesítése során a Ptk. szerződésen kívül okozott kártérítésre vonatkozó szabályai is irányadók.

10. Vállalkozó érdekkörében felmerült okból bekövetkezett olyan károk tekintetében, amelyek Megrendelővel szemben kerülnek érvényesítésre, és Megrendelő ez alapján bármilyen jogcímen és összegben marasztalásra kerül, vagy megtérítésre köteles, úgy ezen költségek megfizetése alól Vállalkozó köteles a Megrendelőt mentesíteni, és a jogosultnak helyette maga teljesíteni.

11. Megrendelő kártérítés jogcímen jogosult Vállalkozótól a szerződésszegés következményeként, a szerződés nem teljesítése, vagy nem szerződésszerű teljesítése miatt más Vállalkozó igénybevétele esetén a jelen szerződésben meghatározott vállalkozói díj és az új Vállalkozási szerződés alapján Megrendelőt terhelő vállalkozói díj különbözetét Vállalkozóval szemben érvényesíteni.

12. Vállalkozó a lefolytatott közbeszerzési eljárás alapján megkötött szerződés, illetve a Megrendelő utasításai szerint köteles eljárni. Ha Megrendelő célszerűtlen vagy szakszerűtlen utasítást ad, erre a Vállalkozó köteles őt figyelmeztetni. A figyelmeztetés elmulasztásából eredő kárért a Vállalkozó felelős. Ha a Megrendelő a figyelmeztetés ellenére utasítását fenntartja, a Vállalkozó a szerződéstől elállhat. Ha nem áll el, a Megrendelő utasítása szerint a Megrendelő kockázatára köteles a munkát elvégezni.

13. A munkavégzés során beépítendő anyagokat, és az alkalmazni kívánt technológiát Vállalkozó köteles a Megrendelő Műszaki ellenőrével jóváhagyatni, és ehhez az utasítástervezeteket a munka megkezdése előtt részére átadni. Megrendelő Műszaki ellenőrének jóváhagyását írásban adja meg, azonban ez Vállalkozó teljes körű felelősségét nem csökkenti.

14. A Vállalkozó köteles gondoskodni az általa végzett munkával összefüggésben szükséges a kivitelezés során a munkavédelmi, biztonságtechnikai, tűzrendészeti, balesetvédelmi, érintésvédelmi és környezetvédelmi (hulladékkezelés, zajvédelem) előírások betartásáról. Vállalkozó felelős minden olyan kárért és költségért, amely a jelen pontban meghatározott kötelezettségeinek megszegéséből vagy a fent hivatkozott előírásoknak nem megfelelő teljesítéséből származik.

15. A Vállalkozó felelőssége a Megrendelővel szemben kiterjed

- az általa aláírt kötelezettség vállalásokra;
- az érvényben lévő szabályokra;
- a szakma szabályaira.

16. A Vállalkozó felelős a munkaterületen épített dolgok megőrzéséért, ide értve az általa, megelőzően létrehozottakat vagy a más vállalkozók által készítetteteket, egészen azok átvételéig.

17. A Vállalkozó kijelenti, hogy az általa felhasznált, szabadalmi oltalom, licencia, ipari minta vagy modell, védjegy által védett anyagok, szerszámok, gyártási eljárások tulajdonát vagy használati jogát jogszerűen

szerezte és gyakorolja. Ennek hiányában kötelezettséget vállal a maga, alvállalkozói és beszállítói nevében a Megrendelő felé, hogy a szükséges felhasználási engedélyeket saját hatáskörben és költségén beszerzi.

18. Vállalkozó köteles kártalanítani a Megrendelőt, ha a Megrendelővel szemben bárki bármi nemű követelést támasztana, vagy vitássá válna iparjogvédelem által védett anyagok, szerszámok, gyártási eljárások tulajdona, felhasználhatósága, vagy bárki szabadalmi oltalom, licencia, ipari minta vagy modell, védjegy vagy márkanév általi védelem kapcsán bárminemű igényvel élne.

19. A Vállalkozó – az alvállalkozóira is kiterjedően – kötelezettséget vállal arra, hogy a munkálatokban, csak olyan munkavállalók vegyenek részt, akinek az alkalmazása a hatályos jogszabályokban mindenben megfelel. A Vállalkozó tudomásul veszi, hogy ezen feltétel maradéktalan betartásához a Megrendelőnek kiemelt érdeke fűződik.

20. A Vállalkozó felelős a teljesítéshez szükséges elegendő számú és szaktudású személyzet biztosításáért. Vállalkozó felelős az alkalmazottainak magatartásáért a teljesítés helyén.

21. A Szerződő Felek megállapodnak, hogy az egyes munkarészek eltakarására csak a Műszaki ellenőr engedélyével kerülhet sor. A Vállalkozó a Műszaki ellenőrt az eltakarás előtt 3 munkanappal köteles értesíteni. A Vállalkozó utólagos viták esetén köteles az eltakart munkarészt feltárni. A helyreállítás költségeit az a fél viseli, akinek a vitatott munkával kapcsolatban álláspontja téves volt.

Amennyiben a Vállalkozó az adott munkarészt engedély nélkül eltakarja, a feltárás költsége akkor is őt terheli, ha az eltakart szerkezet megfelelőnek bizonyul.

Megrendelőt abban az esetben terheli a feltárás költsége, ha képviselője (Műszaki ellenőr) az értesítés ellenére sem ellenőrizte a jelzett időben az eltakarandó szerkezetet.

22. A Vállalkozó köteles a szerződés teljesítésének teljes időtartama alatt tulajdonosi szerkezetét Megrendelő számára megismerhetővé tenni és Megrendelőt haladéktalanul értesíteni a Kbt. 143. § (3) bekezdése szerinti ügyleteiről.

23. A Vállalkozó - amennyiben külföldi adóilletőségű – köteles a szerződéshez arra vonatkozó meghatalmazást csatolni, hogy az illetősége szerinti adóhatóságtól a magyar adóhatóság közvetlenül beszerezhet a Vállalkozóra vonatkozó adatokat az országok közötti jogsegély igénybevétele nélkül.

24. A Vállalkozó köteles a jótállás időtartam lejártáig a beépített berendezések tartalék és pótalkatrész ellátását a gyártó által biztosítani.

Vállalkozó képviselője

25. Vállalkozó kijelenti, hogy a jelen szerződésben megjelölt képviselőjét felruházta minden hatáskörrel, amely szükséges ahhoz, hogy nevében a szerződés szerint cselekedjen. Vállalkozó a Műszaki ellenőr előzetes értesítése nélkül nem vonhatja meg képviselőjének kinevezését és nem nevezhet ki új személyt.

A képviselőnek feladata a Vállalkozó munkájának irányítása és amennyiben a helyszínen nincs jelen, úgy köteles megfelelő helyettesítő személyt kinevezni, és erről a Műszaki ellenőrt értesíteni.

Vállalkozó képviselője bármely alkalmas személyre átruházhat bármilyen jogkört, feladatot és hatáskört, mely átruházás a Műszaki ellenőr értesítését követően lép hatályba és az bármikor visszavonható.

Alvállalkozók

26. A Vállalkozó az Ajánlatában meghatározott teljesítési részekben jogosult alvállalkozókat igénybe venni. A Vállalkozó teljesítésében köteles közreműködni az olyan alvállalkozó és szakember, amely a közbeszerzési eljárásban részt vett az alkalmasságának igazolásában. Ha a Vállalkozó a munkát – az ajánlatában nem nevesített – alvállalkozó bevonásával végzi, arról köteles előzetesen tájékoztatni a Megrendelőt, az alvállalkozók teljesítésbe történő bevonása, illetőleg az alvállalkozók személyének módosítása tekintetében a Vállalkozónak a Kbt. 138. § (2)-(4) bekezdését alkalmazva kell eljárnia. A Vállalkozó tudomásul veszi, hogy az alvállalkozók fentiek szerinti jogszerű igénybevételehez a Megrendelőnek kiemelt érdeke fűződik.

27. **1. rész** Vállalkozó kijelenti, az ajánlatában tett nyilatkozatával (minőségi értékelési szempont) összhangban a teljesítésben az alábbi szakember működik közre:

27.1. a építési szakterületen tapasztalattal rendelkező szakember neve: szakmai többlettapasztalata hónap.

27.2. a építményvillamossági szakterületen tapasztalattal szakember neve: szakmai többlettapasztalata hónap.

2. rész Vállalkozó kijelenti, az ajánlatában tett nyilatkozatával (minőségi értékelési szempont) összhangban a teljesítésben az alábbi szakember működik közre:

27.1. a közlekedési építmények szakterületen tapasztalattal rendelkező szakember neve: szakmai többlettapasztalata hónap.

3. rész Vállalkozó kijelenti, az ajánlatában tett nyilatkozatával (minőségi értékelési szempont) összhangban a teljesítésben az alábbi szakember működik közre:

27.1. a vízgazdálkodási építmények szakterületen tapasztalattal rendelkező szakember neve: szakmai többlettapasztalata hónap.

28. A Vállalkozó a jogosan igénybe vett alvállalkozóért úgy felel, mintha a munkát maga végezte volna. Alvállalkozó jogosulatlan igénybevétele esetén pedig felelős minden olyan kárért is, amely anélkül nem következett volna be.

29. Vállalkozónak minden alvállalkozó munkájának tervezett kezdési időpontja előtt és a helyszínen történő munkák megkezdése előtt legalább 1 munkanappal értesítenie kell a Műszaki ellenőrt.

30. A Vállalkozó kijelenti a Kbt. 66. §. (6) és 138. §. (3) bekezdése alapján:

▪ A megvalósítás alábbi részeinek teljesítéséhez a Vállalkozó alvállalkozót kíván igénybe venni (részletezve)

▪ A szerződésalkötéskor már ismert alvállalkozók megnevezése, székhelye: (részletezve)

31. A Vállalkozó a Kbt. 138. §. (3) szakasza alapján a szerződés megkötésének időpontjában, majd - a később bevont alvállalkozók tekintetében - a szerződés teljesítésének időtartama alatt köteles előzetesen a Megrendelőnek valamennyi olyan alvállalkozót bejelenteni, amely részt vesz a szerződés teljesítésében. Vállalkozó a bejelentéssel együtt köteles a Megrendelőnek az alvállalkozó megnevezésén, adószámán, elérhetőségén, a képviselőre jogosult személyén túl az ajánlattevői teljesítésen belül az alvállalkozói teljesítés várható százalékos arányát, valamint az alvállalkozói szerződés szerinti ellenszolgáltatás értékét megadni. Vállalkozó a szerződés teljesítésének időtartama alatt köteles a Megrendelőt tájékoztatni az alvállalkozók bejelentésben közölt adatainak változásáról. Vállalkozó a szerződésbe foglaltan nyilatkozik arról, hogy a szerződés teljesítéséhez nem vesz igénybe a közbeszerzési eljárásban előírt kizáró okok hatálya alatt álló alvállalkozót. Megrendelő részére e kötelezettség végrehajtásáról külön nyilatkozatot vagy más igazolást nem kell benyújtani. Vállalkozó köteles a Megrendelőnek az alvállalkozói teljesítést követően a Vállalkozói teljesítésen belül az alvállalkozói teljesítés tényleges százalékos arányát, valamint az ellenszolgáltatás teljesítésének időpontját és a kifizetett ellenszolgáltatás értékét bejelenteni.

Amennyiben Vállalkozó a jelen szerződés 27-31. pontjában írt kötelezettségét megszegi és a teljesítésben az ajánlatában bemutatott, az alkalmasság igazolásában részt vett, a minőségi értékelési szempont keretében figyelembe vett szakember a teljesítés során nem működik közre, vagy a teljesítés során Vállalkozó a Kbt. 138.§-ban írt kötelezettségeket megszegi, úgy az a Kbt. 142. §. (5) - (6) bekezdése alapján súlyos szerződésszegésnek minősül és Megrendelő jogosult azonnali hatállyal írásban felmondani a szerződést, és Vállalkozóval szemben meghíúsulásból eredő jogkövetkezményeket alkalmazni.

Jelen szerződés elválaszthatatlan részét képezi az indikatívnak minősülő alvállalkozó(k) pénzügyi részvételének arányát részletező melléklet, melynek módosítását a Vállalkozó az alvállalkozó(k) igénybevétele előtt 5 munkanappal korábban köteles bejelenteni, figyelemmel a Kbt. 138. §. (1) - (4) bekezdésére.

Kitűzés

32. Vállalkozó felelős a Létesítmény minden részének megfelelő elhelyezéséért és köteles kijavítani minden, a Létesítmény elhelyezésében, szintjeiben, méreteiben, vagy nyomvonalában lévő hibát.

Biztonsági eljárások

33. Vállalkozó köteles:

- betartani minden alkalmazandó biztonsági előírást;
- gondoskodni minden helyszínen tartózkodó személy biztonságáról;
- legnagyobb gondossággal eljárni azért, hogy a helyszínt és a Létesítményt tisztán tartsa a szükségtelen akadályoktól, amelyek veszélyt jelenthetnek ezekre a személyekre;
- gondoskodni a Létesítmény elkerítéséről, világításáról, őrzéséről és védelméről, mely a befejezésig és átvételig tart;
- biztosítani minden ideiglenes Létesítményt (beleértve az útvonalakat, járdákat, biztonsági berendezéseket) és kerítéseket, amelyekre szükség lehet a Létesítmény kivitelezése miatt, a szomszédos területek tulajdonosi, lakossági és közösségi használatának és védelmének szempontjából.

Előre nem látható fizikai körülmények

34. Fizikai körülményeken olyan természeti körülményeket, mesterséges és más akadályokat és szennyező anyagokat kell érteni, amelyekkel a Vállalkozó a Létesítmények kivitelezésekor a helyszínen találkozhat, beleértve a talajfelszín alatti és víztani, ide nem értve az éghajlati viszonyokat, mely utóbbi a vis-majorra vonatkozó előírások alapján kerül megítélésre.

35. Ha a Vállalkozó kedvezőtlen fizikai viszonyokat talál, amelyeket előre nem láthatónak ítél, akkor erről a tényről a lehető legrövidebb időn belül értesítenie kell a Műszaki ellenőrt és a Megrendelőt. Az értesítésben le kell írni a fizikai viszonyokat, és azokat az indokokat, amelyek alapján az előre nem láthatónak minősül, valamint Vállalkozónak ebből eredően esetlegesen felmerülő költség, illetve határidő hosszabbítási igényét is.

36. A Műszaki ellenőr köteles a Vállalkozó értesítését ellenőrizni és annak elfogadására vagy elutasítására a Megrendelőnek javaslatot tenni.

37. A Vállalkozó értesítésének elbírálásáig is köteles a Létesítmény kivitelezését, fizikai viszonyoknak megfelelő ésszerű és helyes intézkedésekkel a Műszaki ellenőr utasításait követve folytatni.

Úthasználati jog és szolgáltatások

38. Vállalkozó visel minden olyan különleges és/vagy ideiglenes úthasználati jog, közterület foglalás költségét és díját, amelyre Vállalkozónak szüksége lehet, a település közigazgatási területén kívüli helyszínen, illetve magánterület megközelítése kivételével. Vállalkozó köteles a megközelítő utak, szükséges közterületek megfelelőségéről és használhatóságáról meggyőződni és azokat rongálódástól megóvni. Az úthasználatra vonatkozó előírások megszegésével okozott kárért kizárólag Vállalkozó felelős, és köteles az előírások megszegése esetén a beruházáshoz igénybe vett utak k helyreállítására.

Áruk szállítása

39. Az áruk szállítását Vállalkozó a lakosság és az intézmény nyugalma zavartalanságának biztosítása mellett köteles végezni. Vállalkozó felelős minden áru és más dolog csomagolásáért, berakodásáért, szállításáért, kirakodásáért, tárolásáért és megóvásáért, amely a Létesítményhez szükséges. Vállalkozó felelős minden olyan kárért, amely a jelen pontban meghatározott kötelezettségeinek megszegéséből vagy nem szerződésszerű teljesítéséből származik.

Vállalkozó eszközei

40. Vállalkozó felelős minden eszközéért. Vállalkozó köteles minden olyan engedélyt beszerezni, mely az eszköz használatához szükséges.

Környezetvédelem

41. Vállalkozónak minden tőle telhetőt meg kell tennie azért, hogy a környezetet mind a munkaterületen, mind azon kívül megvédje, és hogy csökkentse a tevékenysége által okozott szennyeződés, zaj és egyéb okok miatt keletkezett kárt.

Vállalkozó köteles a környezetvédelmi jogszabályokban előírtak betartására, különös tekintettel munkavégzésére vonatkozó határértékek (zaj, por) szem előtt tartására.

Írásos jelentés

42. Az elvégzendő munkáról részletes ütemezés elkészítése a munkaterület átadása előtt a Megrendelővel egyeztettek alapján.

43. Zéró dokumentáció (Munkakezdő jelentés): Vállalkozó a Szerződés hatálybalépését követő 5. nap köteles a munka megkezdésére vonatkozóan munkakezdő jelentést (zéró dokumentációt) készíteni, melyet köteles ezen időpontig jóváhagyásra a Műszaki ellenőrnek, illetve a Megrendelőnek átadni.

44. Előrehaladási jelentés/teljesítésigazolás kiadásához kapcsolódó jelentés: Vállalkozó köteles elkészíteni.

45. Az előrehaladási jelentést legkésőbb minden hónap 5. napjáig kell a Megrendelőnek átadni.

46. Az előrehaladási jelentés elektronikus változatát meg kell küldeni a Megrendelő számára. Vállalkozó tudomással bír arról, hogy a leadott előrehaladási jelentést a Műszaki ellenőr és a Megrendelő jogosult és köteles átvizsgálni és Vállalkozó köteles az előírt javításokat eszközölni, azonban az előírt javítások nem tehetik a Vállalkozó kötelezettségeit terhesebbé.

47. A Műszaki ellenőrnek és a Vállalkozó képviselőjének heti koordinációs értekezletet kell tartani a következő heti munkák előkészítése céljából.

48. A Műszaki ellenőrnek minden értekezletről jegyzőkönyvet kell készíteni, a résztvevők és a Megrendelő számára másolatot kell küldeni. A jegyzőkönyvben az elvégzendő munkákra a felelősöket és határidőket ki kell jelölni a Szerződésben foglaltaknak megfelelően.

49. A jelentéseket egészen addig kell készíteni, amíg a Vállalkozó be nem fejezett minden olyan munkát, amely a Létesítmény átadás-átvételi igazolásában megjelölt befejezési dátum idején még nem készült el. Vállalkozó köteles az előrehaladási jelentést elkészíteni.

Megvalósulási dokumentumok

50. Vállalkozónak Megvalósulási dokumentációt kell elkészítenie 2 papíralapú példányban +1 pl. dwg formátumban, bemutatva a megvalósított Létesítményt, és melynek 1 példányát 5 nappal az átadás-átvétel előtt át kell adnia a Műszaki ellenőrnek átnézés céljából.

A műszaki ellenőr által jóváhagyott megvalósulási dokumentáció kerül átadásra a Megrendelő részére. A megvalósulási dokumentáció hiányában a Létesítményt nem lehet az átvétel szempontjából befejezettek tekinteni.

Ezen felül Vállalkozónak a használatbevételi engedély benyújtásához szükséges műszaki dokumentációt kell elkészítenie a Megrendelő által meghatározott formátumban és példányszámban (8 papíralapú példány + 1 példány digitális CD alapú PLN vagy AutoCAD formátumban);

Megrendelő a jelen pontban írt vállalkozói kötelezettség teljesítéséhez a terveket dwg. formátumban átadja.

VI.

A MUNKATERÜLET ÉS MUNKABIZTONSÁG

1. A Megrendelő köteles a II. pontban meghatározott munkatevékenységhez szükséges munkaterületet a Vállalkozó rendelkezésére bocsátani.

2. Vállalkozó jogosult a Megrendelő üzemszerű működésének idején túlmenően is munkát végezni az egyéb hatályos jogszabályok betartásával.

3. A Vállalkozó az adott munkaterületen köteles figyelemmel lenni a Megrendelő üzemszerű működésére, ha és amennyiben annak szabályozása lényeges. Köteles továbbá a Vállalkozó az adott

munkaterületen a vonatkozó egészség-, munka-, baleset-, tűz- és vagyonvédelmi- előírások szigorú betartására. Ennek megszegéséből eredő károkért a Vállalkozó teljes felelősséggel tartozik – vétkességi alapon –, amelynek beálltakor az semmilyen módon és mértékben a Megrendelőre át nem hárítható.

4. A Vállalkozó köteles a kivitelezés teljes időtartamára aláírási és intézkedési jogosultsággal rendelkező felelős műszaki vezetőt, vagy felelős vezetőt biztosítani, illetve annak távolléte idejére helyettesít kinevezni, aki hasonlóképpen jogosult aláírni, intézkedni.

5. A Vállalkozó az adott munkaterületen csak akkor kezdheti meg a munkát, ha ott a biztonságos és az egészséget nem veszélyeztető munkavégzés feltételei minden tekintetben - személyi, tárgyi, környezeti tényezők – biztosítva vannak.

6. A Vállalkozónak – mint önálló munkáltatónak – a munkaterület átvételét követően kötelessége a kivitelezést a teljesítés idején hatályos munkavédelmi szabályok betartásával végezni, illetőleg végeztetni.

7. Amennyiben a Megrendelő felelős vezetője, vagy a munkabiztonsági szakembere munkabiztonsági, közvetlen baleseti veszélyhelyzetet, súlyos tűz-, vagy környezetvédelmi mulasztásokat, hiányosságokat, szabálytalanságokat észlel a Vállalkozó tevékenységével kapcsolatban, a következő pontokat érvényesítheti:

- A Vállalkozó további tevékenységeit azonnali hatállyal megtiltja, a veszélyek elhárítására irányuló tevékenységek kivételével.
- A Vállalkozó a veszélyek elhárítására tett intézkedéseit köteles a Megrendelő képviselőjével egyeztetni, késedelmes, szakszerűtlen intézkedés esetén a Megrendelő jogosult a veszélyhelyzetet, a szabálytalanságot a Vállalkozó költségére megszüntetni, valamint
- Az ellenőrzés költségét Vállalkozóra terhelni és
- Felülvizsgálni a további együttműködés lehetőségét.

8. A Vállalkozó munkavállalói munkavédelmi-, és tűzvédelmi oktatásairól készült jegyzőkönyv egy másolati példányát a Megrendelő kérésére átadja. A munkavállalók szakmai, illetve orvosi alkalmasságára vonatkozó dokumentációk másolatait a helyszínen tartja, és a Megrendelő kérésére bemutatja.

9. A munkaterületen ellenőrzést végző hatóságok vizsgálatainál a vizsgálat során meghatározott kötelezettségeit azonnali hatállyal köteles végrehajtani. A fentiek be nem tartásával okozott károk miatt Megrendelő jogosult Vállalkozó felé kárigényét érvényesíteni.

10. Megrendelő kérésére a Vállalkozó munkabiztonsági, tűz- és környezetvédelmi adataira vonatkozóan az adatszolgáltatást 24 órán belül köteles megadni. Késedelmes, téves vállalkozói adatszolgáltatásból eredő károk miatti kárigényét Megrendelő a Vállalkozó felé érvényesíti.

11. Vállalkozó a munkaterületen folytatott bármínemű tevékenysége során a tűzvédelmi előírásokban meghatározottakat maradéktalanul köteles betartani. A Megrendelőnek az ebből eredő kárát köteles megtéríteni.

12. Vállalkozó a végzett tevékenységétől, a munkahely jellemzőitől, a munkaeszközöktől, az anyagok fizikai és kémiai tulajdonságaitól függően, az általa átvett munkaterületeket az esetlegesen keletkező tüzek leküzdésére alkalmas eszközökkel köteles ellátni. Megrendelő ez irányú észrevételét haladéktalanul teljesíti.

13. Vállalkozó az általa átvett munkaterületen köteles rendet és tisztaságot tartani, és a tevékenységéből származó hulladékokat elkülönítetten gyűjteni, a Megrendelői követelményben foglaltak szerint elszállítani, illetve a jogszabályoknak megfelelő ártalmatlanítani, és vagy újrafeldolgozásra, újrahasználatra előkészíteni, újrahasznosítani.

Megrendelő a közbeszerzésekben alkalmazandó környezetvédelmi követelményekről szóló 235/2024. (XIII.8.) Korm. rendelet 13. § (1) bekezdés g) pontja alapján a szerződés teljesítésére vonatkozó feltételként előírja, hogy:

- Vállalkozó köteles az építési és bontási hulladékokat anyagok szerint az alábbi 8 csoportba sorolhatóan, elkülönítetten, a környezet szennyezését megelőző, károsítását kizáró módon gyűjteni:
 - kitermelt talaj,
 - betontörmelék,

- aszfalttörmelék,
 - fahulladék,
 - fémhulladék,
 - műanyag hulladék,
 - vegyes építési és bontási hulladék,
 - ásványi eredetű építőanyag-hulladék
- Vállalkozó köteles az elkülönítetten gyűjtött hulladékot - amennyiben az műszakilag lehetséges - az építés során felhasználni, illetőleg a hulladékkezelőnek átadni
- Vállalkozó köteles építési és bontási hulladék anyagában történő hasznosítása céljából a szükséges és a helyszínen elvégezhető előkezelési feladatokat elvégezni
- Vállalkozó köteles a nem hasznosított vagy nem hasznosítható építési és bontási hulladék elszállíttatásáról, szabályos lerakásáról az irányadó jogszabályok betartásával gondoskodni
- Vállalkozó köteles a kivitelezési tevékenység során a veszélyes hulladékkal kapcsolatos egyes tevékenységek részletes szabályairól szóló 225/2015. (VIII. 7.) Korm. rendelet rendelkezéseit betartani.

Ennek megfelelően minden tevékenységet, amelynek végzése során veszélyes hulladék keletkezik, úgy kell megtervezni és végezni, hogy a veszélyes hulladék

- mennyisége, illetve veszélyessége a lehető legkisebb legyen,
- hasznosítását minél nagyobb mértékben segítse elő,
- keletkezésének, kezelésének ellenőrzése és mennyiségének meghatározása biztosítva legyen,
- kezelése a munka-egészségügyi és munkabiztonsági szabályok maradéktalan betartásával történjen.

Vállalkozó köteles megakadályozni, hogy tevékenysége végzése során a veszélyes hulladék a talajba, a felszíni, a felszín alatti vizekbe, a levegőbe jutva szennyezze vagy károsítsa a környezetet, köteles veszélyes hulladék biztonságos gyűjtéséről gondoskodni mindaddig, amíg a veszélyes hulladékot a kezelőnek át nem adja. Tilos a veszélyes hulladékot más veszélyes hulladékkal, nem veszélyes hulladékkal, vagy bármilyen más anyaggal keverni.

Megrendelő a közbeszerzésekben alkalmazandó környezetvédelmi követelményekről szóló 235/2024. (XIII.8.) Korm. rendelet 3. § (2) bekezdés alapján a Korm. rendeletnek való megfelelés igazolásának és ellenőrzésének körében az alábbiakat írja elő:

- Vállalkozó köteles az építési, bontási hulladék, veszélyes hulladék elkülönített gyűjtését és kezelését nyilvántartani, a nyilvántartást naprakészen vezetni,
- Vállalkozó köteles a helyszínen elvégezhető előkezelési feladatokat dokumentálni,
- Vállalkozó köteles az előrehaladási jelentésben a hulladék keletkezésére és gyűjtésére vonatkozó írásos jelentést készíteni és a nyilvántartást az adott időpontig csatolni,
- Vállalkozó köteles az építési, illetve bontási tevékenység során ténylegesen keletkezett hulladékról a tevékenység befejezését követően építési, illetve a bontási nyilvántartó lapot készíteni, a hulladékkezelő befogadó nyilatkozatát Megrendelő felé benyújtani,
- Műszaki ellenőr köteles az előrehaladási jelentés részeként csatolt hulladék keletkezésére és gyűjtésére vonatkozó írásos jelentést a nyilvántartásokkal összevetve ellenőrizni, továbbá a Műszaki ellenőr bármikor jogosult a jelen pontban meghatározott vállalkozói kötelezettség teljesítésének szűrőpróbaszerű ellenőrzésére is.

Amennyiben a Műszaki ellenőr a vállalkozói kötelezettség nem, vagy nem szerződésszerű teljesítését észleli, köteles erről Megrendelőt értesíteni és Vállalkozót a szerződésszegés súlyától és környezeti

következményeitől függően 8 munkanap, vagy rendkívüli sürgős esetben 24 óra határidővel felhívni a szerződészerű állapot helyreállítására.

Vállalkozó köteles a Műszaki ellenőr és a Megrendelő ez irányú utasításait maradéktalanul végrehajtani.

Amennyiben a Műszaki ellenőr, vagy a Megrendelő felhívásának Vállalkozó határidőben nem tesz eleget és a szerződészerű állapotot nem állítja helyre, úgy azt Megrendelő súlyos szerződésszegésnek minősíti, mely megalapozza az ahhoz fűződő jogkövetkezmények alkalmazását és jogosult a Vállalkozó költségére azokat elvégeztetni.

14. Vállalkozó a dolgozóival bekövetkezett munkabalesetet és a Vállalkozó dolgozói által okozott tüzesetet, környezetszennyezést a Megrendelőnek is tartozik bejelenteni, és a Megrendelőt a Vállalkozó a kivizsgálásba köteles bevonni. A munkabaleseti jegyzőkönyvben a Vállalkozó megállapításokat tehet, melyet Megrendelővel közölni kell. A munkabaleseti, káreseti kivizsgálási jegyzőkönyvet az illetékesekhez történő továbbítás előtt Vállalkozó köteles a Megrendelőnek észrevételezésre megküldeni. A Vállalkozó köteles a Megrendelő által véleményezett, végleges munkabaleseti, káreseti kivizsgálási jegyzőkönyv eredeti egy példányát a munkabalesetet, káresetet követő hónap 8. napjáig Megrendelő részére megküldeni.

15. A Vállalkozó tudomásul veszi, hogy a Megrendelővel szemben a bekövetkezett munkabalesettel, káresettel kapcsolatban semminemű kivizsgálási, kártérítési, anyagi felelősség áthárítási követeléseket nem támaszthat.

Vállalkozó köteles tűzvédelmi részt is tartalmazó technológiai, műveleti, karbantartási utasítást készíteni és azt a munkakezdés előtt bemutatni a Megrendelő felelős vezetőjének.

16. Az egyéni védőfelszerelésekről Vállalkozó gondoskodik a munkavállalói részére. Amennyiben a Vállalkozó a szükséges egyéni védőeszközöket nem biztosítja, azt a Megrendelő a Vállalkozó terhére (azonnali leszámlázás mellett) biztosíthatja. Egyéni védőeszközök hiányában semmilyen munkavégzés nem folytatható.

17. Vállalkozó köteles munkavállalóit munka-, tűz-, környezetvédelmi oktatásban részesíteni, melyet külön jegyzőkönyvben dokumentálni kell. A dokumentációt a kivitelezési helyszín felelős építésvezetőjének külön felszólítás nélkül másolatban át kell adni.

18. Vállalkozó köteles az általa felhasznált anyagok magyar nyelvű biztonsági adatlapjait a felhasználás előtt a Megrendelő kérésére Megrendelő felelős vezetőjének bemutatni, annak másolati példányát átadni.

VII.

MŰSZAKI ELLENŐR

Műszaki ellenőr feladata és hatásköre

1. A műszaki ellenőri feladatok ellátására Műszaki ellenőrt a Megrendelő külön eljárás keretében bízza meg.

2. Műszaki ellenőrnek nincs hatásköre a Szerződés megváltoztatására.

3. A Műszaki ellenőr gyakorolhatja a Szerződésben meghatározott hatáskörét azzal, hogy amennyiben a Műszaki ellenőr köteles a Megrendelő jóváhagyását kérni egy bizonyos hatáskör gyakorlása előtt, úgy arról a Megrendelő a Műszaki ellenőr megkeresését követő 3 munkanapon belül köteles nyilatkozni, melynek eredménytelen eltelte esetén a hatáskör megadását megtagadottnak kell tekinteni.

4. Műszaki ellenőr kötelezettségeit másra nem ruházhatja át, köteles a kivitelezés során személyesen közreműködni. Indokolt esetben a Műszaki ellenőr saját költségén feladatainak teljesítése érdekében más, szakértelemmel rendelkező személyt, szervezetet is bevonhat, azonban joghatályos nyilatkozat megtételére jelen Szerződés vonatkozásában kizárólag a Műszaki ellenőr jogosult.

Műszaki ellenőr utasítása

5. A Műszaki ellenőr a Létesítmény kivitelezéséhez és a hibák kijavításához szükséges mértékben a Szerződéssel összeegyeztethető módon jogosult írásban, a Megrendelő egyidejű értesítése mellett a Vállalkozónak utasítást adni, azonban az utasítás nem eredményezheti a Szerződés megváltozását.

6. Amennyiben a Vállalkozó a Műszaki ellenőr állásfoglalását kéri, köteles azt 3 munkanapon belül részletesen megadni. A határidő módosításra a Kbt. 141. §-ának figyelembevételével kerülhet sor, azonban Ajánlatkérő nem alkalmazza a Kbt. 141. § (4) bekezdés a) pontja szerinti rendelkezéseket.

Műszaki ellenőr leváltása

7. Amennyiben a Műszaki ellenőr személyében a jogviszony fennállása alatt változás következik be, úgy erről Megrendelő köteles a Vállalkozót haladéktalanul, a változás bekövetkeztétől számított legkésőbb 5 munkanapon belül értesíteni. Az értesítés elmulasztásából eredő kárért Megrendelő felelős.

VIII.

BERENDEZÉSEK, ANYAGOK ÉS KIVITELEZÉS

Kivitelezés módja

1. Vállalkozónak a kivitelezést a Szerződésben meghatározott módon, megfelelő szakszerűséggel és gondossággal, a szakvállalat felelősségével és gyakorlatával megfelelően felszerelt berendezésekkel és veszélytelen anyagokkal kell elvégeznie.

Minták

2. Vállalkozó köteles saját költségén benyújtani felülvizsgálat céljából a gyártók szabványos anyagmintáit és vonatkozó információit – a Megrendelő által térítésmentesen biztosított anyagokat nem beleértve – valamint a Műszaki ellenőr által változtatásként elrendelt további mintákat. Minden mintát meg kell jelölni annak eredetét és a Létesítményben való használatát illetően.

Ellenőrzés

3. Vállalkozó köteles biztosítani, hogy a Megrendelő személyzete minden indokolt időben korlátozás nélkül hozzáférhessen a helyszín összes részéhez és a kivitelezés időtartama alatt Vállalkozó tevékenységét, beleértve a gyártási és beszállítási folyamatokat is, ellenőrizhesse, a Vállalkozó munkavégzésének szükségtelen zavarása nélkül.

Elutasítás

4. Ha a megvizsgálás, ellenőrzés, mérés eredményeként bármely anyagot vagy a kivitelezést hiányosnak, vagy a szerződéssel össze nem egyeztethetőnek találtak, akkor a Műszaki ellenőr elutasíthatja azokat, a Vállalkozót megfelelő indokolással értesítve. Vállalkozó ezután haladéktalanul köteles kijavítani a hiányosságot és biztosítani, hogy az elutasított tétel eleget tegyen a Szerződésnek és köteles teljesíteni az új ellenőrzésekre, próbákra vonatkozó Műszaki ellenőri utasítást, melynek költségei Vállalkozót terhelik.

IX.

A TELJESÍTÉS HELYE, TELJESÍTÉSI HATÁRIDŐ

1. A szerződés hatályba lépése: A Szerződő felek az ajánlati felhívásban rögzítettekre figyelemmel, jelen szerződésük hatályának beálltát az alábbi felfüggesztő feltétel bekövetkezéséhez kötik:

A tárgyi eljárás becsült értéke meghaladja a Megrendelő számára rendelkezésre álló fedezet összegét, Megrendelő a beérkező ajánlatok ismeretében dönt a szükséges fedezet biztosíthatóságáról önerő terhére. Amennyiben Megrendelő a szükséges pótfedezetet biztosítani nem tudja, azt olyan körülménynek kell tekinteni, amely miatt az eljárást eredménytelenné nyilváníthatja [Kbt. 53.§ (6) bekezdés]. Megrendelő az előzőek mellett az önerő biztosítását a közbeszerzési eljárás eredményeként megkötendő szerződés hatályba lépéséhez felfüggesztő feltételként is kiköti [Kbt. 135.§ (12) bekezdés].

AJÁNLATKÉRŐ NEVE: SELLYE VÁROS ÖNKORMÁNYZAT
AJÁNLATKÉRŐ CÍME: 7960 Sellye, Dózsa György u. 1.

Tárgyi közbeszerzési eljárásban az eljárás eredményeként létrejövő szerződések csak a miniszter 2024. évi LXXIV. törvény 254.§ (3) bekezdése szerinti vélemény rendelkezésre állása esetében köthetőek meg [Kbt. 53.§ (5) bekezdés].

A szerződés hatálybalépésére - a szerződés megkötésétől számítva - fél év áll rendelkezésre, ennek leteltét követően Felek szabadulnak a kötelemből minden további jogcselekmény nélkül.

A szerződés hatálybalépésére – a szükséges fedezet biztosítása esetén -, a fedezet biztosításáról szóló döntés Vállalkozói tájékoztatását követő munkanapon kerül sor.

A teljesítés helye:

1. rész: 7960_Sellye_0371/3. hrsz.

2. rész: 7960_Sellye_0371/3. hrsz.

3. rész: 7960_Sellye_0325/10., 0327., 0379., 0372., 0371/2.; 0371/3. hrsz.

2. A munkavégzés megkezdése: A Vállalkozó a munkavégzést a munkaterület átadásának napjától kezdődően jogosult megkezdni, figyelemmel a 191/2009. (IX. 15.) Korm. rendeletben foglaltakkal.

Teljesítési határidő

1. rész: A teljes körű kiviteli munka befejezésének kötbérterhes időtartama **9 hónap** a munkaterület átadás napját követő naptól kezdődően.

A munkaterület átadásának napja: a Vállalkozói szerződés hatálybalépésének napjától számított **15 napon** belül.

2. rész: A teljes körű kiviteli munka befejezésének kötbérterhes időtartama **3 hónap** a munkaterület átadás napját követő naptól kezdődően.

1) Amennyiben Vállalkozó személye az 1. részben megkötött szerződéstől eltérő, úgy a munkaterület átadására az 1. rész befejezését követően történik meg.

2) Amennyiben Vállalkozó személye a 2. részben megkötött szerződés szerint ugyanaz, a munkaterület átadásának napja: a Vállalkozói szerződés hatálybalépésének napjától számított **15 napon** belül.

3. rész: A teljes körű kiviteli munka befejezésének kötbérterhes időtartama **5 hónap** a munkaterület átadás napját követő naptól kezdődően.

A munkaterület átadásának napja: a Vállalkozói szerződés hatálybalépésének napjától számított **15 napon** belül.

Figyelemmel a Ptk. 6:247. § (2) bekezdésében foglalt rendelkezésekre, a Vállalkozó határidőben teljesít, ha az átadás-átvétel az előírt végteljesítési határidőn belül megkezdődik. Az átadás-átvételi eljárás időtartama a teljesítési határidőbe nem számít bele.

Vállalkozó előteljesítésre jogosult.

3. Vállalkozó kötelezettséget vállal arra, hogy a szerződés II. pontjában meghatározott építési munkákat - a Létesítmény befejezését, és minden olyan munka befejezését -, amely szükséges ahhoz, hogy a Létesítmény szerződésszerűen használható legyen, valamint a Szerződésben meghatározott egyéb kötelezettségeit elvégzi. Vállalkozó előteljesítésre jogosult. A Vállalkozó tudomásul veszi, hogy a teljesítési határidő betartásához a Megrendelőnek kiemelt érdeke fűződik.

X.

A LÉTESÍTMÉNY ÁTADÁS-ÁTVÉTEL

Létesítmény átvétele

1. Megrendelő a kivitelezés ütemeihez igazodóan rész átadás-átvételi eljárás tartására jogosult, melyre vonatkozóan a Létesítmény átadás-átvételére vonatkozó szabályokat kell alkalmazni.

2. A Létesítményt a Megrendelőnek át kell vennie akkor, amikor az a szerződésben leírtaknak megfelelően elkészült.

Vállalkozó a Műszaki ellenőrt és a Megrendelőt az átadás-átvételi eljárás megindítását megelőző 15 nappal köteles írásban értesíteni arról, hogy a Létesítményt befejezi, készen áll az átadásra, azt készre jelenti.

Az átadás-átvételi eljárást a Vállalkozónak a Megrendelővel és a Műszaki ellenőrrel egyeztetett időpontra kell kitűznie. A jogszabályban megjelölt szervek meghívása a műszaki átadás-átvételi eljárás időtartama alatt a Műszaki ellenőr feladata.

A műszaki átadás-átvételi eljárás csak akkor kezdhető meg, ha a Vállalkozó átadja Megrendelőnek a munkaterületet, továbbá a Vállalkozó a következő okmányokat a Megrendelő részére átadta, figyelemmel az 191/2009. (IX. 15.) Korm. rendelet 33.§ (1)-(3) bekezdésében írtakra:

- felelős műszaki vezető, Tervező nyilatkozata,
- kivitelezési dokumentáció vagy az épület tényleges megvalósulásának megfelelő módosítást is tartalmazó megvalósulási dokumentációt 2 papíralapú példányban +1 pl. dwg formátumban;
- záró dokumentáció,
- átadási dokumentációt, mely a 191/2009. (IX. 15.) Korm. rendelet 33. § - ában előírt dokumentumokat tartalmazza.

3. Műszaki ellenőr a Vállalkozónak a műszaki átadás-átvételi eljárás – mely Megrendelő ilyen irányú tájékoztatása esetén egyben a használatbavételi eljárásnak is minősül - eredményes lezárására vonatkozó jegyzőkönyvet - feltüntetve azon a teljesítés időpontját - akkor adja ki, amikor a Létesítmény a Szerződésnek megfelelően, az esetleges kisebb, a Létesítmény használatának célját és biztonságát nem befolyásoló, hiányzó munkát és hibát kivéve elkészült. ennek hiányában az átadás-átvételi jegyzőkönyv kiadását indokolással ellátva visszautasítja és megjelöli azokat a munkákat, amelyet a Vállalkozónak el kell végeznie a jegyzőkönyv kiadásához. A Vállalkozó a visszautasításban megjelölt munkákat köteles elvégezni, mielőtt újabb értesítést küldene az átadás-átvételre vonatkozóan.

Megrendelő az átadás-átvételt megtagadhatja, ha a vizsgálat során feltárt hibák, hiányosságok kijavításához szükséges munkálatok akadályozzák a rendeltetésszerű használatot. Ez esetben Megrendelő Vállalkozóval egyeztetett időpontra köteles új átadás-átvételi időpontot megjelölni.

A Vállalkozó a műszaki átadás-átvételi eljárás sikeres lezárását követően jogosult Megrendelőtől teljesítési igazolás kiállítását kérni.

Vállalkozó a műszaki átadás-átvételi eljárás folyamatát és tervezett időrendjét a műszaki ütemtervében megtervezte a készre-jelentéstől kezdődően.

A Felek kötelesek a tervezett befejezés időpontjában a munkákat megvizsgálni, és jegyzőkönyvben valamennyi hibát feltüntetni. A Vállalkozó köteles valamennyi, a jegyzőkönyvben feltüntetett hibát a jegyzőkönyvben meghatározott időn belül kijavítani. Ha a hiba kijavításával kapcsolatos munkák a véghatáridő hosszabbodásához vezetnének, úgy a Vállalkozó köteles a Megrendelőnek a késedelemre vonatkozó kötbért megfizetni. Teljesítési igazolás kiállítására csak a hibák maradéktalan megszüntetése esetén kerülhet sor.

4. Az átadás-átvétel napjáig a Vállalkozó köteles a Megrendelőnek tételes teljesítmény nyilatkozatot átadni minden felhasznált anyagról. Amennyiben a minőségtanúsítvány nem megfelelő, a műszaki átadás meghiúsultnak kell tekinteni.

5. A Szerződő Felek az átadás-átvételtől kötelesek teljesítési jegyzőkönyvet felvenni, amely megfelelő módon igazolja Vállalkozó szerződésszerű teljesítését.

A 191/2009. (IX. 15.) Korm. rendelet 32. § (5) bekezdés rendelkezése alapján a teljesítési jegyzőkönyv tartalmazza mindazokat a tényeket, amelyek jogvita esetén jelentősek lehetnek, így különösen

- a) az eljárás kezdetének és befejezésének időpontját,
- b) a műszaki átadás-átvételi eljárásban résztvevők nevét, megnevezését, részvételi minőségét,
- c) az építető által érvényesíteni kívánt szavatossági igényeket,
- d) az építető észrevételeit a szerződésben foglaltak teljesítéséről,
- e) a műszaki átadás-átvételi eljárás során felfedezett mennyiségi és minőségi hibák, hiányok, hiányosságok megnevezését (jelentősebb tételszám esetén az átadás-átvételi jegyzőkönyv mellékletét

képező külön hiánypótlási jegyzőkönyv vagy hibajegyzék, hiányjegyzék is készíthető),

- f) a hibás munkarészekre eső költségvetési összegeket,
- g) a jogszabályban előírt nyilatkozatokat,
- h) az építtető döntését arról, hogy átveszi-e az építményt,
- i) az építtető döntését arról, hogy igényt tart-e a hibák kijavítására vagy árendeményt kér, valamint
- j) a résztvevők részéről a jegyzőkönyv jóváhagyását.

6. A Műszaki ellenőr és a Megrendelő által kitűzött időpontra Vállalkozó köteles saját költségére és terhére a hibák, hiányosságok kijavításáról, illetőleg megszüntetéséről gondoskodni. Vállalkozónak késedelem nélkül értesítenie kell Megrendelőt, ha a hibák, hiányosságok a kitűzött határidő letelte előtt kijavításra, illetőleg megszüntetésre kerültek.

Amennyiben Vállalkozó a hibák, hiányosságok kijavítását, illetőleg megszüntetését a kitűzött határidőre sem végzi el, úgy Megrendelő jogosult azokat a Vállalkozó költségére külön írásbeli felszólítás nélküli elvégeztetni.

Az átadás-átvétel akkor tekinthető lezártnak, ha a Műszaki ellenőr és a Megrendelő a felmérési/építési naplóban, és műszaki átadás-átvételi jegyzőkönyvben a szerződés teljesítését elfogadja. Nem tagadható meg az átvétel a mű olyan hibája miatt, amely, illetve amelynek javítása vagy pótlása nem akadályozza a rendeltetésszerű használatot.

7. Törmeléklerakás és anyagdepózás csak az arra kijelölt területen lehetséges (lásd helyszínrajz). Ennek őrzéséről és előírás szerinti elkerítéséről, valamint a törmelékek legrövidebb időn belüli elszállításáról a Vállalkozónak kel gondoskodnia. A műszaki átadás-átvételi eljárás eredményes lezárását megelőzően Vállalkozó köteles bármilyen megmaradt eszközt, maradék anyagot, törmeléket, hulladékot és ideiglenes létesítményt, felvonulási épületeket a helyszínről haladéktalanul eltávolítani. Amennyiben Vállalkozó ezen kötelezettségét ésszerű időben Megrendelő felszólítása ellenére nem teljesíti, úgy azt Megrendelő maga jogosult a Vállalkozó költségén elszállítani és ezzel kapcsolatban felmerült igényét a végszámlából történő levonással kielégíteni.

8. Az átadás-átvételi eljárástól számított egy éven belül, valamint a jótállási kötelezettség lejártát megelőző 1 hónappal a kivitelezési munkát a jelen fejezetben foglaltak szerint újból meg kell vizsgálni (utófelülvizsgálati eljárás).

A Megrendelő készíti elő az utófelülvizsgálati eljárást és hívja meg arra a Vállalkozót és a Műszaki ellenőrt.

Az utófelülvizsgálati eljárás keretében megállapított jótállási kötelezettség alá eső hibákat, hiányokat Vállalkozó köteles a felülvizsgálati eljárás keretében meghatározott határidő keretében kijavítani, melynek elmaradása esetén Megrendelő jogosult a XII.2. pontban foglaltak szerint eljárni.

XI.

ELLENÉRTÉK, FIZETÉSI FELTÉTELEK

1. Szerződő Felek megállapodnak abban, hogy Vállalkozót a jelen szerződés II. pontja szerinti feladatok teljes és hibátlan ellátásáért [...] HUF + ÁFA azaz [...] forint + ÁFA vállalkozói díj (továbbiakban: vállalkozói díj) illeti meg.

A Vállalkozó a vállalkozói díjon kívül a Szerződés teljesítése során kizárólag a Ptk. 6:245. § (1) bekezdésével összhangban jogosult további költséget elszámolni.

1.rész: Megrendelő kijelenti, hogy a beruházás hatósági engedélyköteles, erre figyelemmel a számlák kiállítása, valamint az elszámolás során az általános forgalmi adóról szóló 2007. évi CXXVII. törvény 142. § (1) bekezdés b) pontja alapján a fordított ÁFA fizetés szabályai szerint kell eljárni.

2.rész: Megrendelő kijelenti, hogy a beruházás nem hatósági engedélyköteles, erre figyelemmel a számlák kiállítása, valamint az elszámolás során nem szükséges az általános forgalmi adóról szóló 2007. évi CXXVII. törvény 142. § (1) bekezdés b) pontja alapján a fordított ÁFA fizetés szabályai szerint eljárni.

3.rész: Megrendelő kijelenti, hogy a beruházás nem hatósági engedélyköteles, erre figyelemmel a számlák

kiállítás, valamint az elszámolás során nem szükséges az általános forgalmi adóról szóló 2007. évi CXXVII. törvény 142. § (1) bekezdés b) pontja alapján a fordított ÁFA fizetés szabályai szerint eljárni.

2. A fizetési feltételekkel kapcsolatban irányadók a Kbt. 135. §. (1), (3), (5)-(6) bekezdéseiben meghatározottak.,

3. Megrendelő tartalékkeretet nem biztosít.

4. Előleg

4.1. A Megrendelő jelen közbeszerzésben meghatározott feladatok teljesítéséhez a Kbt. 135. § (7) bekezdése alapján a szerződésben foglalt - áfa nélkül számított - teljes ellenszolgáltatás 5%-ának megfelelő összegű előleg igénybe vételének lehetőségét biztosítja..

4.2. Az előleget a Megrendelő a 322/2015 (X. 30.) Korm. rendelet 30. § (1) bekezdésében foglaltakkal összhangban, legkésőbb az építési munkaterület átadását követő 15 napon belül köteles kifizetni, figyelemmel a 2021-2027 programozási időszakban az egyes európai uniós alapokból származó támogatások felhasználásának rendjéről szóló 256/2021. (V. 18.) Korm. rendeletben írtakra.

4.3. **1.2-3.rész:** Az előleg visszafizetése, annak igénylése esetén – az utolsó részszámlában (végszámlában) az előleg 100 %-ának megfelelő összeg levonásával történik.

5. Vállalkozó kijelenti, hogy a közbeszerzési eljárásban tett és a jelen szerződésben megjelölt vállalkozói díj a szerződés tárgyát képező feladat szerződésszerű teljesítéséhez kapcsolódó valamennyi költség, díj (ideértve az esetlegesen a Szerződés teljesítése során létrehozott, szerzői jog hatálya alá tartozó alkotás tekintetében fizetendő felhasználási díjat), adó, és egyéb közterhek jogszabályi előírásoknak megfelelő teljesítéséhez fedezetet nyújtanak. Vállalkozó kötelezettséget vállal arra, hogy a teljesítés során a teljesítésbe bevont alvállalkozók, illetve azok alvállalkozóitól is megköveteli mindennemű adó és közteher jogszabályi előírásoknak megfelelő teljesítését.

6. A Vállalkozó kijelenti, hogy a vállalkozói díj fix díj, mely valamennyi, a szerződés tárgyát képező kivitelezési munkához szükséges munka- és anyagköltséget tartalmazza. A vállalkozói díj tételezését és műszaki tartalmát a szerződés elválaszthatatlan mellékletét képező költségvetés tartalmazza.

7. Megrendelő a teljesítés elismeréséről legkésőbb a teljesítés vagy az erről szóló írásbeli értesítés kézhezvételét követő 15. napig köteles írásban nyilatkozni (teljesítési igazolás) és a Vállalkozó a teljesítéshez kapcsolódó számlá(ka)t ezt követően, a végszámlát a sikeres műszaki átadás-átvételét igazoló jegyzőkönyv(ek) aláírását követően jogosult benyújtani.

Megrendelő a teljesítésigazolást a teljesítési ütemekhez kapcsolódóan, a műszaki ellenőr által már jóváhagyott jelentés birtokában adja ki.

A számlák melléklete minden olyan irat, igazolás, nyilatkozat, amely az elszámolás hitelességét és esedékességét alátámasztja.

1. rész: Szerződő Felek kijelentik, hogy jelen szerződés időtartama alatt Vállalkozó számla benyújtására – a Megrendelő műszaki ellenőre által igazolt - szerződésszerű végteljesítést követően 4 db részszámlát és 1 db végszámlát nyújthat be az alábbiak szerint:

1. rész-számla:

Esedékessége: a nettó szerződéses érték 15 százalékát elérő megvalósult teljesítés esetén.

Összege: a teljesítéssel arányos vállalkozói díj összege.

2. rész-számla:

Esedékessége: a nettó szerződéses érték 30 százalékát elérő megvalósult teljesítés esetén.

Összege: a teljesítéssel arányos vállalkozói díj összege, csökkentve az 1. részszámlában elszámolt összeggel.

3. rész-számla:

Esedékessége: a nettó szerződéses érték 50 százalékát elérő megvalósult teljesítés esetén.

Összege: a teljesítéssel arányos vállalkozói díj összege, csökkentve az előzőleg már kifizetett részszámlákban elszámolt összeggel.

4. rész-számla:

Esedékessége: a nettó szerződéses érték 80 százalékát elérő megvalósult teljesítés esetén.

Összege: a teljesítéssel arányos vállalkozói díj összege, csökkentve az előzőleg már kifizetett részszámlákban elszámolt összeggel,

5. rész-számla (végszámla):

Esedékessége: a teljes projektre vonatkozóan a nettó szerződéses érték 100 százalékát elérő megvalósult teljesítés esetén.

Összege: a fennmaradó vállalkozói díj összege, melyben az előlegszámla 100%-a elszámolásra kerül.

2-3. rész: Szerződő Felek kijelentik, hogy jelen szerződés időtartama alatt Vállalkozó számla benyújtására – a Megrendelő műszaki ellenőre által igazolt - szerződészerű végteljesítést követően 1 db részszámlát és 1 db végszámlát nyújthat be az alábbiak szerint:

1. rész-számla:

Esedékessége: a nettó szerződéses érték 50 százalékát elérő megvalósult teljesítés esetén.

Összege: a teljesítéssel arányos vállalkozói díj összege.

2.rész-számla (végszámla):

Esedékessége: a teljes projektre vonatkozóan a nettó szerződéses érték 100 százalékát elérő megvalósult teljesítés esetén.

Összege: a fennmaradó vállalkozói díj összege, melyben az előlegszámla 100%-a elszámolásra kerül.

8. Vállalkozó által az ajánlatában megjelöltek szerint, a számításainál figyelembe vett építőipari rezsiorádij mértéke szakáganként: [...],- Ft.

Az építőipari rezsiorádij mértékének számításai a magyar építészettről szóló 2023. évi C. törvény 188. § (7) bekezdése alapján:

Az e törvény felhatalmazása alapján kiadott miniszteri rendelet tartalmazza az ajánlott építőipari rezsiorádij mértékét és számítási alapját, amelyet az Építőipari Ágazati Kollektív Szerződésben meghatározott Országos Bértarifa Megállapodásban szereplő minimális szakmunkás alpbér alapján kiszámított, szakmai ajánlásban rögzített órabér és a jogszabályokban meghatározott közterhek képeznek. Az építésgazdaságért felelős miniszter az ajánlott építőipari rezsiorádij mértékét – az Építőipari Ágazati Párbeszéd Bizottság ajánlása vagy az ajánlás hiányában a korábban megállapított ajánlott építőipari rezsiorádij a Központi Statisztikai Hivatal által közzétett inflációs rátával növelt mértéke alapján – rendeletben állapítja meg.

9. A szerződés finanszírozása a TOP_PLUSZ-6.1.1-21 számú projektek keretében keretén belül az Európai Unió forrásaiból valósul meg. A projekt Támogatási Szerződése szerint a támogatás mértéke 100,000000 %, amely a projekt keretében elszámolható költségekre vonatkozik.

10. Megrendelő a vállalkozói díjat – a Megrendelő Műszaki ellenőre által igazolt - szerződészerű rész vagy végteljesítést követően, a Ptk. 6:130.§.(1) - (2) bekezdés rendelkezései - szerint, a számla kézhezvételét vagy – ha bármely, a Ptk. 6:130.§ (2) bekezdés b) pontjában szabályozott körülmény fennáll – az igazolt szerződészerű teljesítést követő 30 napon belül, számla ellenében, átutalással, forintban (HUF) fizeti meg.

11. Amennyiben a teljesítéshez a Vállalkozó alvállalkozót vesz igénybe, abban az esetben – az előzőektől eltérően – a számla kiegyenlítésére a Kbt. 135. §. (3) bekezdésével összhangban kerül sor, figyelemmel a 322/2015. (X.30.) Korm. rendelet 32./A § rendelkezéseire..

12. Megrendelő kijelenti, hogy a számlák kifizetése a „TOP_PLUSZ-6.1.1-21-BA1-2022-00001 azonosítószámú projekt keretében "Üzemszarnok és kapcsolódó infrastruktúra fejlesztése a Sellyei Ipari Parkban” program keretében a TOP_PLUSZ-6.1.1-21 támogatási konstrukcióra irányadó, 256/2021. (V.18.) Korm. rendelet szerinti kedvezményezett utófinanszírozás szabályai alapján történik.

13. Valamennyi számlázási ütem tekintetében: a számlát mindenkor egy példányban, a Megrendelő nevére, székhelyét és adószámát feltüntetve kell kiállítani és Megrendelő székhelyére megküldeni. Vállalkozó a kibocsátott számlán köteles feltüntetni a Megrendelő adószámát, a szerződés tárgyát, a szerződés finanszírozási alapját képező pályázati azonosítóra hivatkozást. A számla melléklete a teljesítés-igazolás, illetve a tételes számlarészletező. Ettől eltérően kiállított számlák esetében Megrendelő jogosult azokat azonosíthatatlanként visszaküldeni. Az ebből eredő fizetési késedelem miatt a Vállalkozó késedelmi kamatot nem érvényesíthet a Megrendelővel szemben.

Vállalkozói és alvállalkozói számlákon szerepeltetni kell a következőket:

- a tevékenység leírását, és annak TEÁOR számát,
- a fizetési határidőt,
- bankszámlaszámot, bank nevét,
- adószámot,
- a részszámla esetén a „részszámla” kifejezést és számát

14. Vállalkozó nem fizethet, illetve számolhat el a szerződés teljesítésével összefüggésben olyan költségeket, melyek a Kbt. 62. § (1) bekezdés k) pontjának ka) – kb) pontja szerinti feltételeknek nem megfelelő társaság tekintetében merülnek fel, és melyek a Vállalkozó adóköteles jövedelmének csökkentésére alkalmasak.

15. Megrendelő fizetési késedelme esetén Vállalkozó a Kbt. rendelkezéseinek megfelelően jogosult a Ptk. 6:155.§-ában meghatározott késedelmi kamatot és a 2016. évi IX. tv. szerinti behajtási költségátalányt követelni.

16. A Vállalkozó kötelezi magát, hogy amennyiben harmadik fél követelést támaszt, vele szemben nem hivatkozik arra, hogy követelése áll fenn a Megrendelő irányában, továbbá kötelezi magát, hogy a követelést nem ajánlja fel biztosítékul.

XII.

SZERZŐDÉST BIZTOSÍTÓ MELLÉKKÖTELEZETTSÉGEK

1. Kötbér:

A Vállalkozó a Ptk. 6:186.§ (1) bekezdése alapján pénz fizetésére kötelezi magát arra az esetre, ha olyan okból, amiért felelős megszegi a szerződést. Mentésül a kötbér fizetési kötelezettség alól, ha szerződészegését kimenti.

Amennyiben Megrendelőt több jogcímen is megilleti kötbér, annak mértéke maximum 30%.

1.1. Késedelmi kötbér

A Szerződés IX.2. pontjában meghatározott végteljesítési határidő Vállalkozó hibájából történő elmulasztása esetén a Megrendelőt késedelmi kötbér illeti meg.

Késedelmi kötbér illeti meg továbbá Megrendelőt, amennyiben Vállalkozó a használatbavételi engedély kiadásához szükséges dokumentumokat nem teljes körűen és/vagy nem az előírt határidőben bocsátja Megrendelő részére.

A késedelmes naponként fizetendő késedelmi kötbér alapja: a késedelemmel érintett munkarészre vonatkozó nettó ellenszolgáltatás.

A késedelmi kötbér a késedelembeesés napjától esedékes.

A késedelmi kötbér mértéke: 1,00 %/ naptári nap.

A késedelmi kötbér maximális mértéke: A késedelemmel érintett munkarészre vonatkozó nettó ellenszolgáltatás 20 %-a.

Megrendelő késedelemmel érintett munkarész alatt a teljesítési határidőig teljesítési igazolással nem érintett munkarészt érti.

A Megrendelő fenntartja magának a jogot, hogy a Vállalkozó felróható késedelme esetén a késedelmi

kötbér napi tételének maximális értékének elérése, túllépése esetén jogosult a szerződést indokolási kötelezettség nélkül írásban felmondani, illetve és a munkákat más vállalkozóval befejeztetni.

A Megrendelő csak abban az esetben tarthat igényt a késedelmi kötbérre, amennyiben a késedelem kizárólag a Vállalkozó hibájából ered. Abban az esetben, ha a Megrendelő a Vállalkozó által ésszerűen kért, a szerződés szerű teljesítéshez szükséges információt, adatot, nyilatkozatot, hozzájárulást, döntést a Szerződő Felek által írásban rögzített határidőn belül nem bocsátja a Vállalkozó rendelkezésére, a végteljesítési határidő módosulhat.

A kötbér a késedelem megszűnésével, a Vállalkozó által vállalt póthatáridő lejártával, vagy abban az időpontban válik esedékessé, amikor eléri a legmagasabb mértéket.

A kötbér összege a végszámlából kerül levonásra, összhangban a Kbt. 135. § (6) bekezdés rendelkezéseivel.

Megrendelő kötbérigényének érvényesítése nem jelenti a Megrendelő egyéb igényeinek elvesztését. Vállalkozó az általa okozott és általa elismert vagy jogerősen megítélt károkért vállal felelősséget.

1.2. Meghiúsulási kötbér:

Vállalkozó a Ptk. 6:186.§ (1) bekezdése alapján pénz fizetésére kötelezi magát arra az esetre, ha olyan okból, amiért felelős az építési beruházás meghiúsul.

Amennyiben a Vállalkozónak felróható késedelem a teljesítési határidőhöz képest meghaladja a 20 napot és a Vállalkozó a Megrendelő írásbeli felszólítása ellenére késedelmét nem hozza be, Megrendelő azt súlyos szerződésszegésnek minősíti és jogosult a Vállalkozási szerződést mások félhez intézett nyilatkozattal azonnali hatállyal felmondani, mely esetben a Vállalkozót meghiúsulási kötbér fizetési kötelezettség terheli.

Amennyiben a Vállalkozónak felróható késedelme esetén a Vállalkozó a Megrendelő írásbeli felszólítása ellenére késedelmét nem hozza be, a teljesítést a Vállalkozó hibájából eredően meghiúsultnak lehet tekinteni (a teljesítés kötelezettnek felróható okból való lehetetlenné válása) és a Megrendelő anélkül, hogy érdekmúlását bizonyítania kellene jogosult a szerződést azonnali hatállyal felmondani. Meghiúsulási kötbér érvényesítése esetén Vállalkozót késedelmi kötbér nem terheli.

A meghiúsulási kötbér alapja a szerződés szerinti, általános forgalmi adó nélkül számított ellenszolgáltatás („Egyösszegű Nettó Ajánlati Ár”), mely a vetítési alap a teljesítés arányában csökken.

Mértéke: 20,0%

A meghiúsulási kötbér vetítési alapja az ellenszolgáltatás szerződéskötést követő – a Kbt. 141. §-ban rögzített módon történő – módosítása esetén sem változik.

A Megrendelő elállási, valamint azonnali hatályú felmondási jogát kiköti arra az esetre is, amennyiben a Vállalkozóval szemben, neki felróható olyan körülmény merül fel, amely a szerződés rendeltetés szerű teljesítését nyilvánvalóan meghiúsítja, vagy a Vállalkozó a szerződés teljesítését megtagadja, vagy a hibát nem javítja ki. Ezekben az esetekben a Vállalkozó a fent írt összegű meghiúsulási kötbér fizetésére köteles.

A kötbér érvényesítése nem zárja ki a Megrendelő azon jogosultságát, hogy ezt meghaladó kártérítési igényét a Vállalkozóval szemben érvényesítse.

A teljesítés elmaradása esetére kikötött kötbér érvényesítése a teljesítés követelését kizárja.

2. Jótállás

Vállalkozó a Ptk. 6:171. §. – 6:173. §-a alapján műszaki átadás-átvételt követő [...] hónap (Vállalkozó ajánlata szerint többletjótállás vállalt időtartama) [alapjótállás időtartama: 36 hónap], összesen [...] hónap időtartamra teljes körű jótállási kötelezettséget vállal az általa megvalósított Létesítményekre és tartozékaira, illetőleg azok üzemképességére. A jótállás ideje alatt az esetleges garanciális meghibásodások javítása, elhárítása díjtalan. A jótállás kezdő időpontja műszaki átadás-átvételi eljárás lezárását követő nap. A jótállás nem terjed ki elemi csapás, rongálás vagy más szakszerűtlen működtetés, beavatkozás által okozott károk kijavítására.

A szavatossági igények érvényesítésére és a Vállalkozó ezzel kapcsolatos Polgári Törvénykönyvében (Ptk.)

rendelkezési irányadók. A jogosult a hibás teljesítés miatti kötbér mellett nem érvényesíthet szavatossági igényt.

3. Biztosítás

A Vállalkozó az általa és alkalmazottai által okozott kárért teljes felelősséggel tartozik. A Ptk. 6:142. §-ban foglaltakkal összhangban Vállalkozó mentesül a felelősség alól, ha bizonyítja, hogy a szerződészegést ellenőrzési körén kívül eső, a szerződéskötés időpontjában előre nem látható körülmény okozta, és nem volt elvárható, hogy a körülményt elkerülje, vagy a kárt elhárítsa.

1. rész: Vállalkozó a szerződés hatálybalépését követően munkaterület átadással egyidejűleg, ezt követően pedig a szerződés fennállása alatt a Megrendelő felhívására – a 322/2015. §. (X.30.) Korm. rendelet 26. §-a alapján - haladéktalanul köteles a Megrendelő felé a biztosítási szerződés vagy kötvény bemutatásával igazolni, hogy rendelkezik legalább a szerződés tárgya szerinti tevékenységre kiterjedő, min. 400.000.000,- HUF/év, azaz négyszázmillió forint/év és káreseményenként min. 50.000.000,- HUF, azaz ötvenmillió forint összegre szóló építési építés-szerelési munkára vonatkozó - az alvállalkozói keresztfelelősségre is kiterjedő építési szerelési biztosítással.

2. rész: Vállalkozó a szerződés hatálybalépését követően munkaterület átadással egyidejűleg, ezt követően pedig a szerződés fennállása alatt a Megrendelő felhívására – a 322/2015. §. (X.30.) Korm. rendelet 26. §-a alapján - haladéktalanul köteles a Megrendelő felé a biztosítási szerződés vagy kötvény bemutatásával igazolni, hogy rendelkezik legalább a szerződés tárgya szerinti tevékenységre kiterjedő, min. 25.000.000,- HUF/év, azaz huszonötmillió forint/év és káreseményenként min. 5.000.000,- HUF, azaz ötmillió forint összegre szóló építési építés-szerelési munkára vonatkozó - az alvállalkozói keresztfelelősségre is kiterjedő építési szerelési biztosítással.

3. rész: Vállalkozó a szerződés hatálybalépését követően munkaterület átadással egyidejűleg, ezt követően pedig a szerződés fennállása alatt a Megrendelő felhívására – a 322/2015. §. (X.30.) Korm. rendelet 26. §-a alapján - haladéktalanul köteles a Megrendelő felé a biztosítási szerződés vagy kötvény bemutatásával igazolni, hogy rendelkezik legalább a szerződés tárgya szerinti tevékenységre kiterjedő, min. 30.000.000,- HUF/év, azaz harmincmillió forint/év és káreseményenként min. 10.000.000,- HUF, azaz tízmillió forint összegre szóló építési építés-szerelési munkára vonatkozó - az alvállalkozói keresztfelelősségre is kiterjedő építési szerelési biztosítással.

A biztosítási szerződés vagy kötvény bemutatás a munkaterület átadás feltétele. A felelősségbiztosítást a Vállalkozó a szerződés megszűnéséig köteles fenntartani, ennek elmulasztása a szerződésnek a Megrendelő általi azonnali megszüntetését vonhatja maga után.

Vállalkozónak a teljesítéssel összefüggésben felróhatóan a Megrendelőnek okozott esetleges kárt meg kell térítenie és lehetőség szerint mentesítenie kell a Megrendelőt, illetve annak vállalkozóit és alkalmazottait minden perrel, igénnyel, veszteséggel és kárral szemben, amely a Vállalkozó tevékenységéből vagy mulasztásából ered jelen szerződés teljesítése során. Ha a támogatást illetően, a Vállalkozónak felróható bármilyen okból a Megrendelőnek bármilyen visszafizetési, vagy kártérítési kötelezettsége keletkezik, akkor a Vállalkozó kártérítési felelőssége a visszafizetett támogatásokra és a Megrendelőt terhelő kártérítési kötelezettsége teljesítésére is kiterjed.

4. Jótállási biztosíték (hibás teljesítéssel kapcsolatos igények teljesítésére kikötött biztosíték)

A Vállalkozó köteles a jótállás kezdéséig, - mely a műszaki átadás-átvételi eljárás lezárását követő nap - jelen a szerződés szerinti, ÁFA nélkül számított ellenszolgáltatás 5 %-ának megfelelő jótállási biztosítékot Megrendelő rendelkezésre bocsátani. A jótállási biztosítékot a Kbt. 134. § (6) bekezdése a) pontjában írott valamely biztosítéki formában kell nyújtani. Amennyiben a jótállási biztosíték pénzügyi intézmény vagy biztosító által vállalt garancia formájában kerül benyújtásra, az, feltétel nélküli és visszavonhatatlan, az alapjogviszony vizsgálata nélkül, első felszólításra fizetendő garancia kell, hogy legyen. A pénzügyi intézmény vagy biztosító által vállalt garancia vagy a biztosítói kötelezvényvel nyújtott jótállási biztosíték lejárat határideje (a jótállási kötelezettség utolsó napja) kell, hogy legyen.

A Vállalkozó jótállási kötelezettségének elmulasztása esetén Megrendelő ezen biztosíték terhére jogosult lehívást eszközölni figyelemmel arra, hogy a lehívás mértéke a jótállási kötelezettség teljesítésével arányos módon kerül meghatározásra.

Amennyiben a Vállalkozó a jótállási biztosítékot bankszámlára történő befizetés útján bocsátja Megrendelő rendelkezésére, úgy az átutalt összeg után annak Megrendelő számláján történő jóváírásától a biztosított követelésre történő felhasználásáig vagy visszafizetéséig terjedő időszakra, az átutalt összeg vagy annak megfelelő része Vállalkozónak történő visszafizetésével egyidejűleg kamat fizetendő. A kamat mértéke a számlavezető bank kondíciós listájának megfelelő kamatfeltételekkel lekötött hozadék, melyet az ezen összeg kapcsán felmerülő, a bank által kimutatott és levont banki költségek csökkentik. A jótállási időtartam lejártát követő 15 napon belül a Megrendelő az átutalt összegnek a biztosított követelés kielégítésére fel nem használt összegét és az esetlegesen utána járó kamatokat köteles a Vállalkozó által megjelölt bankszámlára utalni.

1. rész: Vállalkozó által rendelkezésre bocsátott ajánlati biztosíték a Kbt. 134.§ (6) bekezdése alapján nyújtott biztosítékba beleszámít (szerződést biztosító mellékkötelezettséggé válik), így visszautalásra nem kerül.

XIII. SZERZŐDÉS MÓDOSÍTÁSA, MEGSZŪNÉSE, FELFÜGGESZTÉSE ÉS JOGKÖVETKEZMÉNYEI

Szerződés módosítása

1. Jelen szerződés a Kbt. 141. § - ban foglalt rendelkezések alapján írásban módosítható. Szerződő Felek megállapodnak abban, hogy pótmunka felmerülése esetén a Kbt. 141. § alapján járnak el.

Pótmunka, többletmunka: Szerződő Felek a pótmunka, többletmunka fogalmát az alábbiak szerint határozzák meg:

A Polgári Törvénykönyvről szóló 2013. évi V. törvény 6:244. § rendelkezése alapján:

- (1) A vállalkozó köteles elvégezni a vállalkozási szerződés tartalmát képező, de a vállalkozói díj meghatározásánál figyelembe nem vett munkát és az olyan munkát is, amely nélkül a mű rendeltetésszerű használatra alkalmas megvalósítása nem történhet meg (többletmunka).
- (2) A vállalkozó köteles elvégezni az utólag megrendelt, különösen tervmódosítás miatt szükségessé váló munkát is, ha annak elvégzése nem teszi feladatát aránytalanul terheesebbé (pótmunka).

A Polgári Törvénykönyvről szóló 2013. évi V. törvény 6:245. § rendelkezése alapján: A vállalkozói díj

(1) Ha a felek átalánydíjban állapodtak meg, a vállalkozó az átalánydíjon felül a pótmunka ellenértékét igényelheti, a többletmunka ellenértékének megtérítésére nem jogosult. A megrendelő köteles azonban megtéríteni a vállalkozónak a többletmunkával kapcsolatban felmerült olyan költségét, amely a szerződés megkötésének időpontjában nem volt előrelátható.

Vállalkozó továbbá kijelenti, hogy:

- megismerte a közbeszerzési dokumentum részeként rendelkezésére bocsátott műszaki (feladat) leírás és költségvetés tartalmát, és az abban foglalt munkálatok teljes körű megvalósítására vonatkozóan tette meg ajánlatát;
- a többletmunka kockázatát magára vállalja;
- a rendelkezésére bocsátott műszaki (feladat) leírás alapján az építési beruházást szerződésszerűen, teljes körűen, műszaki és minőségi szempontból is kifogástalan állapotban, a vonatkozó jogszabályoknak, műszaki szabályoknak megfelelően készíti el;
- a közbeszerzési dokumentumot áttanulmányozta, az abban foglalt adatokat ismeri
- ajánlati árát a fentiek tudatában alakította ki, teljes körűen és hiánytalanul vállalkozik a szerződés tárgyának a megvalósítására;
- a szerződés teljesítése során felmerülő többletmunkákat a Ptk. 6:245. § (1) bekezdése szerinti vállalkozói díj elszámolása alapján elvégzi, mivel a vállalkozói díj átalányáron került meghatározásra.

Többletmunka költségének viselése: a szerződés I.5.5. pontjában foglaltakra figyelemmel a többletmunka ellenértékére a Vállalkozó nem tarthat igényt, annak – ellenértékét a Vállalkozó köteles szerződésszerű teljesítés, az eredménykötelem teljesítése körében viselni. Megrendelő kizárólag a Vállalkozónak többletmunkával kapcsolatban felmerült olyan költségét téríti meg, amely a szerződés megkötésének időpontjában nem volt előre látható.

Pótmunka költségének viselése Szerződő Felek megállapodnak abban, hogy pótmunka felmerülése esetén a Kbt. 141. § alapján járnak el.

Műszaki ellenőr feladata: Vállalkozó köteles a pótmunka, többletmunka felmerülését követően haladéktalanul, de legkésőbb 5 munkanapon belül a Műszaki ellenőr felé jóváhagyás céljából benyújtani az arra vonatkozó műszaki (feladat) leírást tartalmazó Vállalkozói javaslatát, melyet a Műszaki ellenőr köteles 3 munkanapon belül véleményezni, és annak körében megvizsgálni, hogy:

- a ténylegesen felmerült költségek megfelelően alátámasztottak;
- a ténylegesen felmerült munkatételek, költségek közvetlenül kapcsolódnak a támogatott projekthez, nélkülözhetetlenek az építési beruházás szerződésszerű teljesítéséhez;
- a megállapított költségek a szerződésben előre meghatározott módszer(ek) szerint kerültek megállapításra;
- a benyújtott költségvetés, illetve a szerződés megfelelően részletezett ahhoz, hogy a jogszabályok megtartása ellenőrizhető legyen;
- az elszámolhatóság időszakában a támogatási szerződés szerint a projekt megvalósításáig merültek fel az újabb költségek;
- az újonnan felmerült munkatétel a vállalkozási szerződés alapján nem tartozik a vállalkozó kockázati körébe;
- a költségek felmerülése a Szerződő Feleknek előre nem látható volt.

A Műszaki ellenőr a vizsgálatát követően köteles véleményét írásban a Vállalkozóval és Megrendelővel közölni. A Műszaki ellenőr általi jóváhagyás nem minősül a munka megrendelésének, arra kizárólag a Megrendelő külön írásos nyilatkozattal jogosult.

Pótmunka megállapított költségeinek elszámolási szabályai: a megvalósulás során felmerült pótmunkára az egyösszegű nettó ajánlati ár alapját képező költségvetés vonatkozó tételei, az abban nem szereplő tételek esetén pedig a TERC vonatkozó tételei az irányadóak.

A szerződés megszűnése

1. A szerződés a szerződésszerű teljesítéssel megszűnik.
2. Szerződő Felek a határozott időtartamú jogviszonyukra figyelemmel a szerződés rendes felmondással történő megszüntetését kizárják.
3. Amennyiben a Szerződő Felek egyike szerződésszegést követ el, a szerződésszegés folytán kárt szenvedett fél kártérítésre és/vagy kötbérre és/vagy elállásra és/ vagy azonnali hatályú felmondásra jogosult.
4. A Megrendelő a Vállalkozóhoz intézett írásbeli nyilatkozattal, kártérítési kötelezettség nélkül azonnali hatállyal felmondhatja a szerződést, ha
 - Közbeszerzési Döntőbizottság a Kbt. 165. § szerinti határozatában megállapította a közbeszerzési eljárásra vonatkozó szabályok megsértését, feltéve, hogy a jogsértés befolyásolta a közbeszerzési eljárást lezáró döntést
 - Vállalkozó a szerződésben meghatározott valamely kötelezettségének a Megrendelő írásbeli felszólítása ellenére, a felszólításban meghatározott, legalább 15 napos határidőn belül neki felróhatóan nem tesz eleget.
 - a Vállalkozó alapos ok nélkül megtagadja a Megrendelő által adott utasítások végrehajtását,
 - a Vállalkozó a szerződés XII. 3. pontjában meghatározott biztosítási szerződése a jelen szerződés időtartama alatt megszűnik és helyette a Vállalkozó új biztosítási szerződést a megszüntést követő 8 munkanapon belül nem köt;

AJÁNLATKÉRŐ NEVE: SELLYE VÁROS ÖNKORMÁNYZAT
AJÁNLATKÉRŐ CÍME: 7960 Sellye, Dózsa György u. 1.

- a Vállalkozó a Kbt. 138. § (2) – (4) bekezdésében foglaltakat megsérti.
- Vállalkozó 20 napot meghaladó késedelme esetén Megrendelő jogosult jelen szerződéstől egyoldalúan elállni.
- Ha a Vállalkozó fizetőképességében, pénzügyi helyzetében olyan lényeges változás következik be, amely a szerződés teljesítését veszélyezteti, a Megrendelő jogosult a szerződéstől elállni. A Szerződő Felek ilyen lényeges fizetőképességben bekövetkező változásnak tekintik különösen, ha a Vállalkozó felszámolási-, vagy végrehajtási eljárást elrendelő jogerős határozat hatálya alatt áll. Amennyiben Vállalkozó fizetőképességében lényeges változás következik be, köteles a Megrendelőt a körülmény bekövetkezésétől számított 8 napon belül írásban értesíteni. A Megrendelő jogosult a szerződéstől továbbá elállni különösen, ha a Vállalkozó szerződéses kötelezettségének nem tesz eleget,
- a szerződéskötést követően jogerősen elrendelt felszámolási, végelszámolási, hivatalból törlési, illetve egyéb, a megszüntetésre irányuló eljárás indul Vállalkozóval szemben, valamint
- a Vállalkozó megsérti a titoktartási kötelezettséget.

5. A Megrendelő jogosult és egyben köteles a szerződést felmondani - ha szükséges olyan határidővel, amely lehetővé teszi, hogy a szerződéssel érintett feladata ellátásáról gondoskodni tudjon – ha

- a) a Vállalkozó cégében közvetetten vagy közvetlenül 25%-ot meghaladó tulajdoni részesedést szerez valamely olyan jogi személy vagy jogi személyiséggel nem rendelkező gazdasági társaság, amely nem felel meg az 62. § (1) bekezdés k) pontjának, ka) – kb) alpontjában meghatározott feltételeknek.
- b) a Vállalkozó közvetetten vagy közvetlenül 25%-ot meghaladó tulajdoni részesedést szerez valamely olyan jogi személy vagy jogi személyiséggel nem rendelkező gazdasági társaságban, amely nem felel meg az 62. § (1) bekezdés k) pontjának, ka) – kb) alpontjában meghatározott feltételeknek.

Ezen felmondás esetén a Vállalkozó a szerződés megszűnése előtt már teljesített szolgáltatás szerződésszerű pénzbeli ellenértékére jogosult.

A Megrendelő a szerződést felmondhatja, vagy - a Ptk.-ban foglaltak szerint - a szerződéstől elállhat, ha:

- feltétlenül szükséges a szerződés olyan lényeges módosítása, amely esetében a 141. § alapján új közbeszerzési eljárást kell lefolytatni;
- a Vállalkozó nem biztosítja a 138. §-ban foglaltak betartását, vagy az ajánlattevőként szerződő fél személyében érvényesen olyan jogutódlás következett be, amely nem felel meg a 139. §-ban foglaltaknak; vagy
- az EUMSZ 258. cikke alapján a közbeszerzés szabályainak megszegése miatt kötelezettségszegési eljárás indult vagy az Európai Unió Bírósága az EUMSZ 258. cikke alapján indított eljárásban kimondta, hogy az Európai Unió jogából eredő valamely kötelezettség tekintetében kötelezettségszegés történt, és a bíróság által megállapított jogsértés miatt a szerződés nem semmis.

A Megrendelő köteles a szerződést felmondani, vagy - a Ptk.-ban foglaltak szerint - attól elállni, ha a szerződés megkötését követően jut tudomására, hogy a szerződő fél tekintetében a közbeszerzési eljárás során kizáró ok állt fenn, és ezért ki kellett volna zárni a közbeszerzési eljárásból.

6. A felmondás időpontjában, a teljesítés ellenértékének a megfizetésével a Vállalkozó által a Szerződésnek megfelelően már elkészített és beépített Létesítmény részeknek és az ezen időpontig elkészített, benyújtott és a Műszaki ellenőr által jóváhagyott Vállalkozó Dokumentumainak a tulajdonjoga átszáll a Megrendelőre.

7. A Vállalkozó a Megrendelő súlyos szerződésszegő magatartása esetén jogosult azonnali hatállyal írásban felmondani a szerződést. Ebben az esetben a Vállalkozó jogosult a Megrendelővel szemben érvényesíteni a szerződésszegésből fakadó egyéb igényeit is. Súlyos szerződésszegésnek tekintendő különösen, ha:

- Megrendelő által kiállított igazolás értelmében esedékes bármely összeget a vállalkozási szerződésben meghatározott határidőig nem fizeti meg, feltéve, hogy a Vállalkozó által tűzött legalább 30 napos póthatáridő is eredménytelenül eltelt, valamint
- a Megrendelő fizetéseképtelenné válik.

8. Egyoldalú felmondás esetén a felmondási idő kezdő napja a felmondó fél tértivevényes értesítő levelének a másik fél általi kézhezvétele. A Posta általi második eredménytelen kézbesítési kísérlet esetén a levél kézbesítettnek tekinthető.

Felfüggesztés

9. Műszaki ellenőr a Megrendelő jóváhagyásával utasíthatja a Vállalkozót a Létesítmény munkálatainak teljes vagy részleges felfüggesztésére a szerződő Feleken kívül álló és a kivitelezést lényegesen befolyásoló körülmény bekövetkezése esetén. A felfüggesztés ideje alatt Vállalkozó köteles megvédeni, tárolni és biztosítani az érintett részt vagy Létesítményt az elhasználódástól, veszteségektől vagy károktól. A Szerződő Felek kötelesek a Műszaki ellenőrrel egyeztetetten a felfüggesztés által okozott költségek, valamint határidő hosszabbítás tárgyában egyeztetést folytatni.

A felfüggesztés időtartama a 30 napot nem haladhatja meg. A határidő módosításra a Kbt. 141. §-ának figyelembevételével kerülhet sor, azonban Ajánlatkérő nem alkalmazza a Kbt. 141. § (4) bekezdés a) pontja szerinti rendelkezéseket.

XIV. VIS MAIOR

1. Egyik fél sem követ el szerződésszegést, ha kötelezettségei teljesítését „vis maior” akadályozza meg, amely a Szerződés aláírásának időpontja után következett be.

2. A „Vis Maior” olyan kivételes eseményt vagy körülményt jelent:

- a) amelynek előállása a Szerződő Felek akaratától független,
- b) amely bekövetkezésének elhárítására az adott fél a szerződés megkötését megelőzően alapvetően nem készülhetett fel
- c) amelyet, miután bekövetkezett az adott fél alapvetően nem kerülhetett el vagy nem volt képes ellenőrzése alá vonni és
- d) amelynek bekövetkezése alapvetően nem a másik félnek tulajdonítható.

3. Amennyiben az a)-d) feltételek teljesülnek a vis maior magába foglalhatja az alább felsorolt kivételes eseményeket vagy körülményeket, de nem csupán ezekre korlátozódik: elemi csapások, sztrájkok vagy egyéb munkahelyi zavargások, hadüzenettel indított vagy anélküli háborúk, blokádok, zendülés, lázadás, járványok, földcsuszamlások, földrengések, viharok, villámcsapások, áradások, zavargások, robbantások, valamint egyéb hasonló, előre nem látható események, amelyek mindkét fél érdekkörén kívül merülnek fel és amelyeket a Szerződő Felek kellő gondossággal sem tudnak kiküszöbölni.

4. Ha az egyik fél „vis maior” miatt akadályoztatva van, mindent meg kell, hogy tegyen annak érdekében, hogy az akadályoztatás hatásait elhárítva minimális késedelemmel teljesíteni tudja szerződéses kötelezettségeit.

5. Ha valamelyik fél úgy véli, hogy olyan „vis maior” körülmények fordultak elő, amelyek kihathatnak kötelezettségei teljesítésére, azonnal értesítenie kell a másik felet, megadva a körülmények jellegét, feltehető időtartamát és valószínű hatását. Ha a Megrendelő írásban másképp nem rendelkezett, a Vállalkozónak folytatnia kell a Szerződés szerinti kötelezettségeinek a teljesítését, amennyire az a gyakorlatban ésszerűen megvalósítható.

6. Ha a „vis maior” körülmények 90 napon át megszakítatlanul fennállnak, bármelyik félnek jogában áll a Szerződést 30 napos felmondási idővel megszüntetni.

XV. EGYÜTTMŰKÖDÉS

1. A szerződést érintő kérdések, a munkavégzés összehangolása, a kivitelezés során szükségessé váló intézkedések megtevése tekintetében

Vállalkozó részéről kijelölt kapcsolattartó személy:

név: [...]

telefon: [...]

fax: [...]
e-mail: [...]

Megrendelő részéről kijelölt kapcsolattartó személy

név: [...]
telefon: [...]
fax: [...]
e-mail: [...]

Műszaki ellenőr Iroda képviselőjére jogosult személy:

név:
telefon:
fax:
e-mail:

2. Szerződő Felek jelen szerződésben meghatalmazzák az előző pontban megnevezett képviselőiket, hogy a Beruházás megvalósításával kapcsolatos döntéseknél, a teljesítési jegyzőkönyvek aláírásánál a Szerződő Feleket teljes jogkörrel képviseljék. Ezen képviselők jogosultak, illetve kötelesek megtenni mindazon műszaki intézkedéseket, nyilatkozatot, amely a szerződés teljesítéséhez szükségessé válik és a jelen szerződésben, s a szerződés mellékleteiben foglaltakkal nem ellentétes. Szerződő Felek képviselőinek a jelen szerződésben biztosított jogkörének korlátozása a másik féllel szemben csak írásbeli közléstől kezdve hatályos. A képviselők személyében történő változást a Szerződő Felek egymással azonnal, írásban közlik.

3. Szerződő Felek kötelesek egymás közötti valamennyi közlést, értesítést, intézkedést és döntést írásban rögzíteni és egymáshoz haladéktalanul eljuttatni. A postai úton eljuttatott nyilatkozatok kézbesítettnek tekintendők, amennyiben azok „nem kereste”, „átvételt megtagadta”, „címezett ismeretlen” vagy hasonló tartalmú postai jelzéssel érkeznek vissza a nyilatkozattevőhöz.

XVI. VITARENDEZÉS

1. Megrendelőnek és Vállalkozónak mindent meg kell tennie annak érdekében, hogy közvetlen tárgyalásokon, békés úton rendezzenek minden olyan nézeteltérést vagy vitát, amely közöttük a szerződéssel kapcsolatban felmerül. Ha a Megrendelő és a Vállalkozó ésszerű határidőn belül nem tudják megoldani a szerződéssel összefüggésben keletkezett jogvitájukat, annak eldöntése érdekében – perértéktől függően - alávetik magukat a Pécsi Járásbíróság, illetve Pécsi Törvényszék kizárólagos illetékességének.

XVII. BIZALMAS INFORMÁCIÓK

1. Szerződő Felek megállapodnak abban, hogy jelen szerződés hatályának tartama alatt és azt követően bizalmasan, üzleti titokként kezelik a szerződés teljesítése kapcsán tudomásukra jutott információikat, tényeket vagy adatokat, azokat harmadik félnek semmilyen formában nem adják tovább. A fenti információk, tények, valamint adatok – a másik fél által előzetesen adott kifejezett írásbeli hozzájárulása nélkül – kizárólag a szerződés teljesítésére használhatók fel.

2. Mindkét fél tájékoztatja érintett munkavállalóit a jelen szerződésben foglalt kötelezettségeiről és felelősséget vállalnak saját munkavállalóik tekintetében a fenti kötelezettségek teljesítéséért.

3. Szerződő Felek tudomással bírnak arról, hogy a Kbt. 44. §-ának (2) bekezdése szerint nem korlátozható, illetve nem tiltható meg üzleti titokra hivatkozással olyan információ nyilvánosságra hozatala, amely a közérdekű adatok nyilvánosságára és a közérdekből nyilvános adatra vonatkozó külön törvényben meghatározott adatszolgáltatási és tájékoztatási kötelezettség alá esik.

XVIII. NYILATKOZATOK

1. Mindkét fél kijelenti, hogy:

- kellő felhatalmazással (meghatalmazással) és jogkörrel rendelkezik a jelen szerződés aláírására és teljesítésére;
- a jelen szerződés aláírását az erre kijelölt vezető, illetőleg a cég igazgatósága vagy vezető testülete, illetve a Megrendelő képviselőtestülete szabályszerűen engedélyezte és az megfelel az erre vonatkozó jogszabályi rendelkezéseknek;
- a jelen szerződést a fél nevében aláíró személy megfelelő, a vonatkozó jogszabályok által megkívánt regisztrált aláírási joggal rendelkezik, így részéről a szerződés aláírása és teljesítése nem eredményezi más, olyan szerződés, vagy egyéb jognyilatkozat megszegését, melyben félként szerepel;
- nincs olyan függőben levő kötelezettsége, vagy érdekkörében lévő más körülmény, amely kedvezőtlenül hathat a jelen szerződésben foglaltak érvényességére, teljesítésére, vagy saját teljesítési készségére, illetve képességére.

XIX. EGYÉB RENDELKEZÉSEK

1. Megrendelő vállalkozási szerződés(ek) teljesítése során keletkező, szerzői jog védelme alá eső alkotásokon területi korlátozás nélküli, kizárólagos és harmadik személy számára átadható felhasználói jogot szerez, valamint jogot szerez az alkotások átdolgozására is. Ha a projekt bármely okból nem, vagy csak részben valósul meg, akkor a szerzői jogi védelem alá eső alkotás felhasználásának jogát Megrendelő átruházza a Támogatóra, vagy az általa megjelölt személyre.

A Szerződésben foglalt jogok és kötelezettségek harmadik személy részére történő átruházása kizárólag a Támogató előzetes írásbeli beleegyezésével gyakorolható.

2. Megrendelő a 322/2015. (X. 30.) Korm. rendelet 17. § (3) bekezdés alapján biztosítja, hogy Vállalkozó jogdíj fizetése nélkül legyen jogosult az eljárás során rendelkezésére bocsátott tervek általa elvégzendő tervezési feladathoz szükséges továbbtervezésére, átdolgozására.

3. A jelen szerződésben nem szabályozott kérdésekben különösen a Polgári Törvénykönyvről szóló 2013. évi V. törvény, a közbeszerzésekről szóló 2015. évi CXLI. törvény a szerzői jogról szóló 1999. évi LXXVI. törvény, az építési beruházások, valamint az építési beruházásokhoz kapcsolódó tervezői és mérnöki szolgáltatások közbeszerzésének részletes szabályairól szóló 322/2015. (X.30.) Korm. rendelet, az építőipari kivitelezési tevékenységről szóló 191/2009 (IX.15.) Korm. rendelet, az egyéb kapcsolódó jogszabályok vonatkozó rendelkezéseit, valamint a közbeszerzési eljárásban készített közbeszerzési dokumentumok előírásait kell alkalmazni.

4. Szerződő Felek magukra nézve kötelezőnek fogadják el, hogy a Kbt. és az államháztartásról szóló 2011. évi CXCV. törvény szerinti illetékes ellenőrző szervezetek feladat- és hatáskörüknek megfelelően a közbeszerzési eljárásokat és az azok alapján megkötött szerződések teljesítését rendszeresen ellenőrizhetik, és hogy részükre a jogszabály szerinti információ megadása üzleti titokra való hivatkozással nem tagadható meg.

5. Mind a Szerződés időtartama alatt, mind pedig a nyilvántartások megőrzési időtartama lejáratáig a Vállalkozónak lehetővé kell tenni a Megrendelő, az Állami Számvevőszék és illetékes szervezetei, a Kormány által kijelölt belső ellenőrzési szerv, a Kormányzati Ellenőrzési Hivatal, a 2011. évi CXCV. törvény szerinti fejezetek ellenőrzési szervezetei, a Kincstár, valamint a Kbt. és az államháztartásról szóló 2011. évi CXCV. törvény szerinti bármely egyéb illetékes ellenőrző szervezet törvényes vagy meghatalmazott képviselőinek a Szolgáltatásokhoz kapcsolódó nyilvántartások, számlák, a Szolgáltatások megvalósítását igazoló okmányok, bizonylatok helyszínen történő ellenőrzését vagy könyvvizsgálatát, azokról másolatok készítését vagy rendelkezésre bocsátását.

6. Jelen szerződés elválaszthatatlan részét képezik az alábbi mellékletek:

- | | |
|---------------------|--|
| 1. számú melléklet: | Közbeszerzési Dokumentum és mellékletei, illetve azok esetleges módosításai, |
| 2. számú melléklet: | A közbeszerzési eljárás során nyújtott kiegészítő tájékoztatás |
| 3. számú melléklet: | Vállalkozó ajánlata (és ahhoz kapcsolódó hiánypótlás, felvilágosítás és indoklás), |
| 4. számú melléklet: | Tételes költségvetés(ek) és főösszesítő |

AJÁNLATKÉRŐ NEVE: SELLYE VÁROS ÖNKORMÁNYZAT
AJÁNLATKÉRŐ CÍME: 7960 Sellye, Dózsa György u. 1.

5. számú melléklet: Műszaki dokumentáció
6. számú melléklet: Tervdokumentáció
7. számú melléklet: Felelősségbiztosítási kötvény
8. számú melléklet: Indikatív dokumentum a bejelentett alvállalkozók pénzügyi részvételének arányáról

A Szerződő Felek rögzítik, hogy a fent említett dokumentumok fizikailag nem kerülnek csatolásra a szerződés törzsszövegéhez, de a Szerződő Felek számára ismert azok tartalma. Ezen iratokat úgy kell tekinteni, mint amelyek a jelen szerződés elválaszthatatlan részét képezik, azzal együtt értelmezendők.

Jelen megállapodást Szerződő Felek képviselői elolvasás és áttanulmányozás után jóváhagyólag, mint akaratukkal mindenben megegyezőt 7 eredeti példányban írták alá, melyből 4 példány Megrendelőt, 3 példány Vállalkozót illeti.

Sellye, 2026. [...] [...]

..., 2026. [...] [...]

Megrendelő
Nagy Attila
polgármester
Sellye Város Önkormányzat

Vállalkozó
[...]
[...]
[...]

Sellye, 2026. [...] [...]

.....
.....
pénzügyi ellenjegyző

Felelős akkreditált közbeszerzési szaktanácsadó ellenjegyzése:

Jelen közbeszerzési dokumentumot (I.- III. fejezet) a 257/2018. (XII. 18.) Korm. rendelet 21.§ (6) és (9) bekezdése alapján ellenjegyzem:

.....
dr. Turi Ákos
Felelős akkreditált közbeszerzési szaktanácsadó
00416

AJÁNLATKÉRŐ NEVE:	SELLYE VÁROS ÖNKORMÁNYZAT
AJÁNLATKÉRŐ CÍME:	7960 SELLYE, DÓZSA GYÖRGY U. 1.
AJÁNLATKÉRŐ TELEFONSZÁMA:	+36 73580900
AJÁNLATKÉRŐ FAXSZÁMA:	+36 73580900
A FELELŐS AKKREDITÁLT KÖZBESZERZÉSI SZAKTANÁCSADÓ NEVE:	DR. TURI ÁKOS
LAJSTROMSZÁMA:	00416
LEVELEZÉSI CÍME:	7621 PÉCS, TERÉZ U. 11-13.
E-MAIL CÍME:	dr.turiakos.ugyved@t-online.hu

**IV. FEJEZET:
AJÁNLOTT MELLÉKLETEK**



TOP_PLUSZ-6.1.1-21-BA1-2022-00001 azonosítószámú projekt keretében „Üzemcsarnok és kapcsolódó infrastruktúra fejlesztése a Sellyei Ipari Parkban”

**IV./1. JELEN KÖZBESZERZÉSI ELJÁRÁSBAN AZ AJÁNLAT RÉSZEKÉNT
BENYÚJTANDÓ NYILATKOZATOK**

BORÍTÓLAP

Ajánlatkérő neve:	Sellye Város Önkormányzat
Címe (székhelye):	7960 Sellye, Dózsa György u. 1.
Közbeszerzés tárgya:	Üzemcsarnok-infrastr. fejl. Sellyei Ipari Parkban
Ajánlattevő pontos neve:	
Címe (székhelye):	
Telefonszáma:	
Telefax száma:	
E-mail címe:	
Cégjegyzék száma:	
Statisztikai számjele:	
Adószáma:	
A számlát vezető bank neve és számla száma:	
A tárgyban érintett kapcsolattartó személy neve:	
A tárgyban érintett kapcsolattartó mobil száma:	
A tárgyban érintett kapcsolattartó telefax száma:	

TARTALOMJEGYZÉK

	Oldalszám
BORÍTÓLAP (1 SZ. MELLÉKLET)	
TARTALOMJEGYZÉK (2. SZ. MELLÉKLET)	
I. FEJEZET:	
1. Felolvasólap (elektronikus űrlap)	
2. Nyilatkozat a Kbt. 66.§ (2) bek. tekintetében (elektronikus űrlap)	
3. Nyilatkozat kizáró okokról (elektronikus űrlap)	
4. Nyilatkozat a Kbt. 62.§ (1) bek. k) pont kb) alpontja tekintetében (elektronikus űrlap)	
5. Nyilatkozat kizáró okokról az alvállalkozók és a kapacitásait rendelkezésre bocsátó szervezetek vonatkozásában (elektronikus űrlap)	
6. Nyilatkozat folyamatban lévő változásbejegyzési eljárásról (elektronikus űrlap)	
7. Nyilatkozat Kbt. 66. § (6) bek. tekintetében (elektronikus űrlap)	
8. Nyilatkozat Kbt. 65. § (7) bek. tekintetében (elektronikus űrlap)	
II. FEJEZET: KBT. 67. § (1) BEKEZDÉSE ÉS KBT. 114. § (2) BEKEZDÉSE SZERINTI DOKUMENTUM	
9. Nyilatkozat alkalmassági követelményekre vonatkozóan (elektronikus űrlap)	
III. FEJEZET: AZ AJÁNLATI FELHÍVÁSBAN ELŐÍRT EGYÉB DOKUMENTUMOK ÉS IGAZOLÁSOK	
1. Ajánlati nyilatkozat (3. számú melléklet)	
2. Szerződésben, előszerződésben vagy más formában vállalt kötelezettségvállalást tartalmazó okirat a Kbt. 65. § (7) és (9) bekezdés igazolására <i>(adott esetben)</i>	
3. Változásbejegyzési (elektronikus) kérelem <i>(adott esetben)</i>	
4. Az ajánlatban szereplő bármilyen nyilatkozatot aláíró cégjegyzésre vagy aláírásra jogosult képviselő aláírási címpéldánya vagy aláírási mintája	
5. A cég kivonatban nem szereplő kötelezettségvállalók esetében a cégjegyzésre jogosult személytől származó, ajánlat aláírására vonatkozó (a meghatalmazott aláírását is tartalmazó) írásos meghatalmazás teljes bizonyító erejű magánokiratba foglalva <i>(adott esetben)</i> (4. számú melléklet)	
6. Közös ajánlattevői megállapodás <i>(adott esetben)</i>	
7. Nyilatkozat a bemutatott szakemberekről (elektronikus űrlap)	
8. Az ajánlati felhívás II.2.5. „Szakember többlettapasztalata” pontjában meghatározott szakemberek az alkalmasság szempontjából releváns és az alkalmassági minimumkövetelményként előírt szakmai tapasztalatot meghaladó többlet szakmai tapasztalatát tartalmazó szakmai önéletrajza (5. számú melléklet)	
9. A felhívás III.1.3) pont M.2./ pontjában meghatározott szakemberek végzettséget igazoló okirata	
10. A felhívás III.1.3) pont M.2./ pontjában meghatározott szakemberek rendelkezésre állási nyilatkozata (6. számú melléklet)	
11. Ajánlati biztosíték befizetésének igazolása (1.rész)	

AJÁNLATKÉRŐ NEVE: SELLYE VÁROS ÖNKORMÁNYZAT
AJÁNLATKÉRŐ CÍME: 7960 Sellye, Dózsa György u. 1.

12. Beárazott költségvetés	
IV. FEJEZET: ÜZLETI TITKOT TARTALMAZÓ IRATOK (ADOTT ESETBEN) Az EKR 11. § (4) bekezdésben foglaltak alapján a gazdasági szereplő a Kbt. 44. §-ának alkalmazása során az üzleti titkot tartalmazó dokumentum elkülönített elhelyezésére az EKR-ben erre szolgáló funkciót alkalmazza!	
1. Nyilatkozat üzleti titokról és üzleti titkot tartalmazó irathoz kapcsolódó indokolás (adott esetben) (elektronikus űrlap)	
V. FEJEZET: AZ AJÁNLATTEVŐ ÁLTAL BECSATOLNI KÍVÁNT DOKUMENTUMOK (ADOTT ESETBEN)	

AJÁNLATI NYILATKOZAT

Üzemszarnok-infrastr. fejl. Sellyei Ipari Parkban tárgyban,
a Kbt. 112. § (1) bekezdés b) pontja szerinti, nyílt közbeszerzési eljárás céljára

Alulírott mint a(z).....
(székhely:) cégjegyzésre jogosult – az eljárást megindító felhívásban foglalt valamennyi formai és tartalmi követelmény, utasítás, kikötés gondos áttekintése után – ezennel kijelentem, hogy:

- jelen közbeszerzési eljárásban kibocsátott kiegészítő tájékoztatást átvettük és jelen ajánlat elkészítése során azokat figyelembe vettük
- Kbt. 73. § (5) bekezdése alapján az ajánlattétel során informálódunk azon a környezetvédelmi, szociális és munkajogi követelményekről, amelyeket a jogszabályok vagy kötelezően alkalmazandó kollektív szerződés, illetve a Kbt. 4. mellékletben felsorolt környezetvédelmi, szociális és munkajogi rendelkezések írnak elő,
- az építési beruházások, valamint az építési beruházásokhoz kapcsolódó tervezői és mérnöki szolgáltatások közbeszerzésének részletes szabályairól szóló 322/2015. (X. 30.) Korm. rendelet 26. § foglaltak szerinti az ajánlati felhívásban előírt építési-szerelési biztosítást megkötjük/
a meglévő építési-szerelési biztosításunkat kiterjesztjük jelen projektre¹,

Kijelentjük továbbá:

- tudomással bírunk arról, hogy amennyiben az Ajánlati felhívás VI.3.9) pontjában előírt, építési építés-szerelési munkára vonatkozó - az alvállalkozói keresztfelelősségre is kiterjedő építési szerelési biztosítással a munkaterület átadásának időpontjában nem rendelkezünk, úgy az a szerződéstől való visszalépésnek minősül, és Ajánlatkérő jogosult a Kbt. 131. § (4) bekezdése alapján eljárni.
- 1., 2., 3. rész: az ajánlati felhívás **III.1.3.)** pont Műszaki, illetve szakmai alkalmasság **M.2.** / pontjában, valamint a Közbeszerzési Dokumentum I.7.) 16. pontjában foglaltak alapján nyilatkozom továbbá:
 - nyertességünk esetén a bemutatott és megajánlott szakember(ek) a kamarai nyilvántartásba vétellel a szerződés megkötéséig rendelkezni fog(nak);
 - a - magyarországi kamarai regisztrációval nem rendelkező vagy az ajánlattételi határidőben érvényes kamarai regisztrációval rendelkező, de a szerződés-kötésig az érvényességi ideje tekintetében lejártó - szakember az érvényes kamarai nyilvántartásba vétellel, illetve az érvényességi idő tekintetében meghosszabbítással a szerződés megkötéséig rendelkezni fog(nak);
 - tudomásul vesszük, a fentiekben rögzítettek szerinti nyilvántartásba-vétel elmaradása a szerződés-kötéstől való visszalépésnek minősül és Ajánlatkérő jogosult a Kbt. 131. § (4) bekezdése alapján eljárni;

Nyilatkozom továbbá az alábbiakról:

A Kbt. 65.§ (9) bekezdésében írtak szerint nyilatkozom arról, hogy tudomásul veszem,

- a szakemberek - azok végzettségére, képzettségére - rendelkezésre állására vonatkozó követelmény, valamint a releváns szakmai tapasztalatot igazoló referenciákra vonatkozó követelmény teljesítésének igazolására csak akkor vehetem igénybe más szervezet kapacitásait, ha az adott szervezet olyan mértékben részt vesz a szerződés vagy a szerződés azon részének teljesítésében, amelyhez e kapacitásokra szükség van, amely - az ajánlattevő saját kapacitásával

¹ A nem kívánt rész törlendő

AJÁNLATKÉRŐ NEVE: SELLYE VÁROS ÖNKORMÁNYZAT
AJÁNLATKÉRŐ CÍME: 7960 Sellye, Dózsa György u. 1.

együtt - biztosítja az alkalmassági követelményben elvárt szaktudás, illetve szakmai tapasztalat érvényesülését a teljesítésben.

- A Kbt. 65.§ (9) bekezdésében írtak szerint nyilatkozom arról, hogy a szakmai tevékenység végzésére való követelmény igazolására akkor vehető igénybe más szervezet kapacitása, ha az adott szervezet valósítja meg azt a feladatot, amelyre vonatkozóan szervezeti tagság kötelezettsége fennáll. A Kbt. 65.§ bekezdés szerint csatolt kötelezettségvállalás ezt támasztja alá. A Kbt. 65.§ (7) bekezdés szerinti kötelezettségvállalásnak a referenciákra vonatkozó követelmény teljesítését igazoló más szervezet tekintetében azt kell alátámasztania, hogy ez a szervezet ténylegesen részt vesz a szerződés teljesítésében, az ajánlatkérő a szerződés teljesítése során ellenőrzi, hogy a teljesítésbe történő bevonás mértéke e bekezdésekben foglaltaknak megfelel.

Keltezés (helység, év, hónap, nap)

.....
(cégszerű aláírás)

MEGHATALMAZÁS

Alulírott, mint a(z)
(székhely:) Ajánlattevő / közös Ajánlattevő / Alkalmasság
igazolásában részt vevő szervezet² cégjegyzésre jogosult képviselője ezennel meghatalmazom
..... (szig.sz.: ...; szül.: ...; an.: ...; lakcím: ...), hogy a Sellye Város
Önkormányzat által „*Üzemszarnok-infrastr. fejl. Sellyei Ipari Parkban*” tárgyban indított, a Kbt. 112. § (1)
bekezdés b) pontja szerinti nyílt közbeszerzési eljárás kapcsán készített ajánlatunkat aláírásával lássa el.

Keltezés (helység, év, hónap, nap)

.....
(meghatalmazó cégjegyzésre jogosult
képviseelőjének aláírása)

.....
(meghatalmazott aláírása)

Előttünk, mint tanúk előtt:	
Aláírás:	Aláírás:
Név (nyomtatott betűkkel):	Név (nyomtatott betűkkel):
Lakcím:	Lakcím:

² A nyilatkozattevő személye szerint a megfelelő rész aláhúzendó!

**AJÁNLATI FELHÍVÁS III.1.3) M.2.1/ PONTBAN ELŐÍRT SZAKEMBER SZAKMAI
ÖNÉLETRAJZA A FELOLVASÓLAPON TETT MEGAJÁNLÁS ALÁTÁMASZTÁSÁRA A
MINŐSÉGI KRITÉRIUM 2. ÉRTÉKELÉSI SZEMPONT TEKINTETÉBEN**

1. rész

Üzemcsarnok-infrastr. fejl. Sellyei Ipari Parkban
tárgyban, a Kbt. 112. § (1) bekezdés b) pontja szerinti nyílt közbeszerzési eljárás céljára

SZAKMAI ÖNÉLETRAJZ

SZEMÉLYES ADATOK	
Név:	
Születési idő:	

ISKOLAI VÉGZETTSÉG, EGYÉB TANULMÁNYOK, KÉPZETTSÉG (Kezdje a legfrissebbel, és úgy haladjon az időben visszafelé!)	
Mettől meddig (év)	Intézmény megnevezése / Végzettség

MUNKAHELYEK MUNKAKÖRÖK (Kezdje a legutolsóval, és úgy haladjon az időben visszafelé!)	
Korábbi/jelenlegi munkahelyek ismertetése, kezdési és befejezési időpontjai	Ellátott funkciók és feladatok felsorolása

Ha a megajánlott szakember a szakmagyakorlási jogosultságot igazoló kamarai nyilvántartás szerint a felhívás adott pontjában előírt jogosultsággal rendelkezik, akkor a jogosultság megszerzéséhez szükséges gyakorlat igazolására egyéb dokumentum csatolása nem szükséges, jelen nyilatkozat „szakmai gyakorlat igazolása” rovatának kitöltése mellőzhető, azokat az érvényes jogosultság igazolja. Fel kell tüntetni azon elektronikus elérési utat, ahol az adott jogosultság fennállása ellenőrizhető.

Elektronikus elérési út:

Jogosultság száma:

A szakmagyakorlási jogosultságot igazoló kamarai nyilvántartásba - kamarai névjegyzékbe- vétel első időpontja: év hónap

(Kizárólag abban az esetben, amennyiben a Szakember a szakmagyakorlási jogosultságot igazoló kamarai nyilvántartásba vétellel- kamarai névjegyzékbe- vétellel rendelkezik)

AJÁNLATKÉRŐ NEVE: SELLYE VÁROS ÖNKORMÁNYZAT

AJÁNLATKÉRŐ CÍME: 7960 Sellye, Dózsa György u. 1.

SZAKMAI GYAKORLAT IGAZOLÁSA

a vonatkozó szakirányhoz tartozó jogosultság megszerzéséhez szükséges szakmai tapasztalat ismertetése a 266/2013. (VII. 11.) Korm. rendelet alapján

Kizárólag abban az esetben, amennyiben a Szakember a szakmagyakorlási jogosultságot igazoló kamarai nyilvántartásba vétellel- kamarai névjegyzékbe- vétellel nem rendelkezik

(Kezdje a legutolsóval, és úgy haladjon az időben visszafelé!)

Korábbi projektek ismertetése, kezdési és befejezési időpontjai (év/hónap)	Gyakorlati idő (hónap)	Ellátott funkciók és feladatok felsorolása <u>épület építési és /vagy bővítési és/vagy átalakítási és/vagy helyreállítási és/vagy korszerűsítési építési- szerelési munkák megvalósítása során</u>
összesített gyakorlati idő a szakmai önéletrajz alapján (egész hónap)		

SZAKMAI GYAKORLAT IGAZOLÁSA

(Kezdje a legutolsóval, és úgy haladjon az időben visszafelé!)

Korábbi projektek ismertetése, kezdési és befejezési időpontjai (év/hónap)	Ellátott funkciók és feladatok felsorolása <u>épület építési és /vagy bővítési és/vagy átalakítási és/vagy helyreállítási és/vagy korszerűsítési építési- szerelési munkák megvalósítása során,</u> az alkalmassági minimumkövetelményként előírt szakmai tapasztalatot meghaladó többlet szakmai tapasztalatának bemutatása	Gyakorlati idő (egész hónap)
az alkalmassági minimumkövetelm		

AJÁNLATKÉRŐ NEVE: SELLYE VÁROS ÖNKORMÁNYZAT

AJÁNLATKÉRŐ CÍME: 7960 Sellye, Dózsa György u. 1.

<p>ényként előírt szakmai tapasztalatot meghaladó többlet szakmai tapasztalatának mértéke szakmai önéletrajz alapján (egész hónap)</p>	
---	--

Keltezés (helység, év, hónap, nap)

.....

(saját kezű aláírás)

5.1.2. számú melléklet

AJÁNLATI FELHÍVÁS III.1.3) M.2.3/ PONTBAN ELŐÍRT SZAKEMBER SZAKMAI
ÖNÉLETRAJZA A FEOLVASÓLAPON TETT MEGAJÁNLÁS ALÁTÁMASZTÁSÁRA A
MINŐSÉGI KRITÉRIUM 4. ÉRTÉKELÉSI SZEMPONT TEKINTETÉBEN

1. rész

Üzemszarnok-infrastr. fejl. Sellyei Ipari Parkban

tárgyban, a Kbt. 112. § (1) bekezdés b) pontja szerinti nyílt közbeszerzési eljárás céljára

SZAKMAI ÖNÉLETRAJZ

SZEMÉLYES ADATOK	
Név:	
Születési idő:	

ISKOLAI VÉGZETTSÉG, EGYÉB TANULMÁNYOK, KÉPZETTSÉG (Kezdje a legfrissebbel, és úgy haladjon az időben visszafelé!)	
Mettől meddig (év)	Intézmény megnevezése / Végzettség

MUNKAHELYEK MUNKAKÖRÖK (Kezdje a legutolsóval, és úgy haladjon az időben visszafelé!)	
Korábbi/jelenlegi munkahelyek ismertetése, kezdési és befejezési időpontjai	Ellátott funkciók és feladatok felsorolása

Ha a megajánlott szakember a szakmagyakorlási jogosultságot igazoló kamarai nyilvántartás szerint a felhívás adott pontjában előírt jogosultsággal rendelkezik, akkor a jogosultság megszerzéséhez szükséges gyakorlat igazolására egyéb dokumentum csatolása nem szükséges, jelen nyilatkozat „szakmai gyakorlat igazolása” rovatának kitöltése mellőzhető, azokat az érvényes jogosultság igazolja. Fel kell tüntetni azon elektronikus elérési utat, ahol az adott jogosultság fennállása ellenőrizhető.

Elektronikus elérési út:

Jogosultság száma:

A szakmagyakorlási jogosultságot igazoló kamarai nyilvántartásba - kamarai névjegyzékbe- vétel első időpontja: év hónap

(Kizárólag abban az esetben, amennyiben a Szakember a szakmagyakorlási jogosultságot igazoló kamarai nyilvántartásba vétellel- kamarai névjegyzékbe- vétellel rendelkezik)

AJÁNLATKÉRŐ NEVE: SELLYE VÁROS ÖNKORMÁNYZAT

AJÁNLATKÉRŐ CÍME: 7960 Sellye, Dózsa György u. 1.

SZAKMAI GYAKORLAT IGAZOLÁSA

a vonatkozó szakirányhoz tartozó jogosultság megszerzéséhez szükséges szakmai tapasztalat ismertetése a 266/2013. (VII. 11.) Korm. rendelet alapján

Kizárólag abban az esetben, amennyiben a Szakember a szakmagyakorlási jogosultságot igazoló kamarai nyilvántartásba vétellel- kamarai névjegyzékbe- vétellel nem rendelkezik

(Kezdje a legutolsóval, és úgy haladjon az időben visszafelé!)

Korábbi projektek ismertetése, kezdési és befejezési időpontjai (év/hónap)	Gyakorlati idő (hónap)	Ellátott funkciók és feladatok felsorolása <u>épitményvillamossági munkák megvalósítása során</u>
összesített gyakorlati idő a szakmai önéletrajz alapján (egész hónap)		

SZAKMAI GYAKORLAT IGAZOLÁSA

(Kezdje a legutolsóval, és úgy haladjon az időben visszafelé!)

Korábbi projektek ismertetése, kezdési és befejezési időpontjai (év/hónap)	Ellátott funkciók és feladatok felsorolása <u>épitményvillamossági munkák megvalósítása során,</u> az alkalmassági minimumkövetelményként előírt szakmai tapasztalatot meghaladó többlet szakmai tapasztalatának bemutatása	Gyakorlati idő (egész hónap)
az alkalmassági minimumkövetelményként előírt szakmai		

AJÁNLATKÉRŐ NEVE: SELLYE VÁROS ÖNKORMÁNYZAT

AJÁNLATKÉRŐ CÍME: 7960 Sellye, Dózsa György u. 1.

<p>tapasztalatot meghaladó többlet szakmai tapasztalatának mértéke szakmai önéletrajz alapján (egész hónap)</p>	
--	--

Keltezés (helység, év, hónap, nap)

.....
(saját kezű aláírás)

**AJÁNLATI FELHÍVÁS III.1.3) M.2.1/ PONTBAN ELŐÍRT SZAKEMBER SZAKMAI
ÖNÉLETRAJZA A FELOLVASÓLAPON TETT MEGAJÁNLÁS ALÁTÁMASZTÁSÁRA A
MINÓSÉGI KRITÉRIUM 2. ÉRTÉKELÉSI SZEMPONT TEKINTETÉBEN**

2. rész

Üzemcsarnok-infrastr. fejl. Sellyei Ipari Parkban

tárgyban, a Kbt. 112. § (1) bekezdés b) pontja szerinti nyílt közbeszerzési eljárás céljára

SZAKMAI ÖNÉLETRAJZ

SZEMÉLYES ADATOK	
Név:	
Születési idő:	

ISKOLAI VÉGZETTSÉG, EGYÉB TANULMÁNYOK, KÉPZETTSÉG (Kezdje a legfrissebbel, és úgy haladjon az időben visszafelé!)	
Mettől meddig (év)	Intézmény megnevezése / Végzettség

MUNKAHELYEK MUNKAKÖRÖK (Kezdje a legutolsóval, és úgy haladjon az időben visszafelé!)	
Korábbi/jelenlegi munkahelyek ismertetése, kezdési és befejezési időpontjai	Ellátott funkciók és feladatok felsorolása

Ha a megajánlott szakember a szakmagyakorlási jogosultságot igazoló kamarai nyilvántartás szerint a felhívás adott pontjában előírt jogosultsággal rendelkezik, akkor a jogosultság megszerzéséhez szükséges gyakorlat igazolására egyéb dokumentum csatolása nem szükséges, jelen nyilatkozat „szakmai gyakorlat igazolása” rovatának kitöltése mellőzhető, azokat az érvényes jogosultság igazolja. Fel kell tüntetni azon elektronikus elérési utat, ahol az adott jogosultság fennállása ellenőrizhető.

Elektronikus elérési út:

Jogosultság száma:

A szakmagyakorlási jogosultságot igazoló kamarai nyilvántartásba - kamarai névjegyzékbe- vétel első időpontja: év hónap

(Kizárólag abban az esetben, amennyiben a Szakember a szakmagyakorlási jogosultságot igazoló kamarai nyilvántartásba vétellel- kamarai névjegyzékbe- vétellel rendelkezik)

AJÁNLATKÉRŐ NEVE: SELLYE VÁROS ÖNKORMÁNYZAT

AJÁNLATKÉRŐ CÍME: 7960 Sellye, Dózsa György u. 1.

SZAKMAI GYAKORLAT IGAZOLÁSA

a vonatkozó szakirányhoz tartozó jogosultság megszerzéséhez szükséges szakmai tapasztalat ismertetése

Kizárólag abban az esetben, amennyiben a Szakember a szakmagyakorlási jogosultságot igazoló kamarai nyilvántartásba vétellel- kamarai névjegyzékbe- vétellel nem rendelkezik

(Kezdje a legutolsóval, és úgy haladjon az időben visszafelé!)

Korábbi projektek ismertetése, kezdési és befejezési időpontjai (év/hónap)	Gyakorlati idő (hónap)	Ellátott funkciók és feladatok felsorolása <u>közlekedési építmények megvalósítása során</u>
összesített gyakorlati idő a szakmai önéletrajz alapján (egész hónap)		

SZAKMAI GYAKORLAT IGAZOLÁSA

(Kezdje a legutolsóval, és úgy haladjon az időben visszafelé!)

Korábbi projektek ismertetése, kezdési és befejezési időpontjai (év/hónap)	Ellátott funkciók és feladatok felsorolása <u>közlekedési építmények megvalósítása során,</u> az alkalmassági minimumkövetelményként előírt szakmai tapasztalatot meghaladó többlet szakmai tapasztalatának bemutatása	Gyakorlati idő (egész hónap)
az alkalmassági minimumkövetelményként előírt szakmai tapasztalatot meghaladó többlet		

AJÁNLATKÉRŐ NEVE: SELLYE VÁROS ÖNKORMÁNYZAT

AJÁNLATKÉRŐ CÍME: 7960 Sellye, Dózsa György u. 1.

<p>szakmai tapasztalatának mértéke szakmai önéletrajz alapján (egész hónap)</p>	
--	--

Keltezés (helység, év, hónap, nap)

.....
(saját kezű aláírás)

**AJÁNLATI FELHÍVÁS III.1.3) M.2.1/ PONTBAN ELŐÍRT SZAKEMBER SZAKMAI
ÖNÉLETRAJZA A FEOLVASÓLAPON TETT MEGAJÁNLÁS ALÁTÁMASZTÁSÁRA A
MINŐSÉGI KRITÉRIUM 2. ÉRTÉKELÉSI SZEMPONT TEKINTETÉBEN**

3. rész

Üzemcsarnok-infrastr. fejl. Sellyei Ipari Parkban

tárgyban, a Kbt. 112. § (1) bekezdés b) pontja szerinti nyílt közbeszerzési eljárás céljára

SZAKMAI ÖNÉLETRAJZ

SZEMÉLYES ADATOK	
Név:	
Születési idő:	

ISKOLAI VÉGZETTSÉG, EGYÉB TANULMÁNYOK, KÉPZETTSÉG (Kezdje a legfrissebbel, és úgy haladjon az időben visszafelé!)	
Mettől meddig (év)	Intézmény megnevezése / Végzettség

MUNKAHELYEK MUNKAKÖRÖK (Kezdje a legutolsóval, és úgy haladjon az időben visszafelé!)	
Korábbi/jelenlegi munkahelyek ismertetése, kezdési és befejezési időpontjai	Ellátott funkciók és feladatok felsorolása

Ha a megajánlott szakember a szakmagyakorlási jogosultságot igazoló kamarai nyilvántartás szerint a felhívás adott pontjában előírt jogosultsággal rendelkezik, akkor a jogosultság megszerzéséhez szükséges gyakorlat igazolására egyéb dokumentum csatolása nem szükséges, jelen nyilatkozat „szakmai gyakorlat igazolása” rovatának kitöltése mellőzhető, azokat az érvényes jogosultság igazolja. Fel kell tüntetni azon elektronikus elérési utat, ahol az adott jogosultság fennállása ellenőrizhető.

Elektronikus elérési út:

Jogosultság száma:

A szakmagyakorlási jogosultságot igazoló kamarai nyilvántartásba - kamarai névjegyzékbe- vétel első időpontja: év hónap

(Kizárólag abban az esetben, amennyiben a Szakember a szakmagyakorlási jogosultságot igazoló kamarai nyilvántartásba vétellel- kamarai névjegyzékbe- vétellel rendelkezik)

AJÁNLATKÉRŐ NEVE: SELLYE VÁROS ÖNKORMÁNYZAT

AJÁNLATKÉRŐ CÍME: 7960 Sellye, Dózsa György u. 1.

SZAKMAI GYAKORLAT IGAZOLÁSA

a vonatkozó szakirányhoz tartozó jogosultság megszerzéséhez szükséges szakmai tapasztalat ismertetése

Kizárólag abban az esetben, amennyiben a Szakember a szakmagyakorlási jogosultságot igazoló kamarai nyilvántartásba vétellel- kamarai névjegyzékbe- vétellel nem rendelkezik

(Kezdje a legutolsóval, és úgy haladjon az időben visszafelé!)

Korábbi projektek ismertetése, kezdési és befejezési időpontjai (év/hónap)	Gyakorlati idő (hónap)	Ellátott funkciók és feladatok felsorolása <u>vízgyűjtési építmények megvalósítása során</u>
összesített gyakorlati idő a szakmai önéletrajz alapján (egész hónap)		

SZAKMAI GYAKORLAT IGAZOLÁSA

(Kezdje a legutolsóval, és úgy haladjon az időben visszafelé!)

Korábbi projektek ismertetése, kezdési és befejezési időpontjai (év/hónap)	Ellátott funkciók és feladatok felsorolása <u>vízgyűjtési építmények megvalósítása során,</u> az alkalmassági minimumkövetelményként előírt szakmai tapasztalatot meghaladó többlet szakmai tapasztalatának bemutatása	Gyakorlati idő (egész hónap)
az alkalmassági minimumkövetelményként előírt szakmai tapasztalatot meghaladó többlet		

AJÁNLATKÉRŐ NEVE: SELLYE VÁROS ÖNKORMÁNYZAT
AJÁNLATKÉRŐ CÍME: 7960 Sellye, Dózsa György u. 1.

szakmai tapasztalatának mértéke szakmai önéletrajz alapján (egész hónap)	
---	--

Keltezés (helység, év, hónap, nap)

.....
(saját kezű aláírás)

NYILATKOZAT

a szakember rendelkezésre állásáról

Alulírott....., mint a(z)
Ajánlattevő/közös Ajánlattevő/Alkalmasság igazolásában részt vevő szervezet³ által ajánlott
..... szakember⁴ kijelentem, hogy részt veszek az „*Üzemcsarnok-infrastr. fejl. Sellyei Ipari Parkban*” tárgyban kiírt közbeszerzési eljárásban.

Kijelentem továbbá, hogy az ajánlat nyertessége esetén képes vagyok dolgozni, és dolgozni kívánok a szerződés teljes időtartama során, az ajánlatban szereplő beosztásban, melyre vonatkozóan az önéletrajzomat benyújtották.

Nyilatkozatommal kijelentem, hogy nincs más olyan kötelezettségem, a fent jelzett időszakra vonatkozóan, amely a jelen szerződésben való munkavégzésemet bármilyen szempontból akadályozná.

Keltezés (helység, év, hónap, nap)

.....
(sajátkezű aláírás)

³ Nem kívánt rész törlendő!

⁴ A szakterületnek megfelelően kitöltendő!

AJÁNLATKÉRŐ NEVE: SELLYE VÁROS ÖNKORMÁNYZAT
AJÁNLATKÉRŐ CÍME: 7960 Sellye, Dózsa György u. 1.

**IV./2. JELEN KÖZBESZERZÉSI ELJÁRÁSBAN KIZÁRÓLAG AZ AJÁNLATKÉRŐ ÁLTAL A
KBT. 69. § (4)-(8) BEKEZDÉSE ALAPJÁN AZ UTÓLAGOS IGAZOLÁSI KÖTELEZETTSÉG
KÖRÉBEN A FELKÉRT GAZDASÁGI SZEREPLŐ RÉSZÉRŐL BENYÚJTANDÓ
IGAZOLÁSOK**

TARTALOMJEGYZÉK
(UTÓLAGOS IGAZOLÁSI KÖTELEZETTSÉGHEZ KAPCSOLÓDÓAN)

	Oldalszám
TARTALOMJEGYZÉK (7. SZÁMÚ MELLÉKLET)	
I. FEJEZET: MŰSZAKI, ILLETVE SZAKMAI ALKALMASSÁGGAL KAPCSOLATBAN ELŐÍRT NYILATKOZATOK, IGAZOLÁSOK	
1. Az Ajánlati felhívás feladásától visszafelé számított 5 éven belül szerződés szerűen teljesített és sikeres műszaki átadás – átvétellel befejezett, de maximum 8 éven belül megkezdett, a közbeszerzés tárgykörében teljesített munkáit ismertető, a 321/2015 (X.30.) Korm. rendelet 23. § szerint kiállított referenciaigazolás (8. számú melléklet)	
II. FEJEZET: ÜZLETI TITKOT TARTALMAZÓ IRATOK (ADOTT ESETBEN) Az EKR 11. § (4) bekezdésben foglaltak alapján a gazdasági szereplő a Kbt. 44. §-ának alkalmazása során az üzleti titkot tartalmazó dokumentum elkülönített elhelyezésére az EKR-ben erre szolgáló funkciót alkalmazza!	
1. Nyilatkozat üzleti titokról és üzleti titkot tartalmazó irathoz kapcsolódó indokolás (adott esetben) (elektronikus űrlap)	
III. FEJEZET: AZ AJÁNLATTEVŐ ÁLTAL BECSATOLNI KÍVÁNT DOKUMENTUMOK (ADOTT ESETBEN)	

AJÁNLATKÉRŐ NEVE: SELLYE VÁROS ÖNKORMÁNYZAT
 AJÁNLATKÉRŐ CÍME: 7960 Sellye, Dózsa György u. 1.

8. számú melléklet

REFERENCIAIGAZOLÁS
 (minta)

Üzemszarnok-infrástr. fejl. Sellyei Ipari Parkban
 tárgybán, a Kbt. 112. § (1) bekezdés b) pontja szerinti nyílt közbeszerzési eljárás céljára

Alulírott mint a(z)..... (székhely:) cégjegyzésre
 jogosult/aláírásra jogosults képviselője aláírással igazolom, hogy a(z)..... (székhely:.....) az alábbi kivitelezési
 munkákat végezte az előírásoknak és a szerződésnek megfelelő módon:

	A kivitelezés tárgya, mennyisége, leírása ⁶	Teljesítés ideje [év/hó/nap - év/hó/nap], teljesítés helye	A műszaki átadás- átvétel lezárásának időpontja [év/hó/nap] vagy arra történő hivatkozás, hogy a műszaki átadás-átvételi eljárás sikeresen befejeződött	A referencia tárgyra vonatkozó mennyiségi adatok / a saját teljesítés arányát ⁷
M.1./				

Az igazolt referenciával/referenciákkal kapcsolatban információt nyújtó személy adatai:

Kapcsolattartó neve: _____
 Telefon: _____, Fax: _____
 E-mail: _____

⁵ A nyilatkozattevő személye szerint a megfelelő részt húzzák alá vagy a szükségtelen részt töröljék!

⁶ Ha teljesítést több kötelezett végezte, abban az esetben a nyilatkozattevő a saját teljesítésének tárgyát a nyilatkozatában külön köteles megadni (amennyiben a referenciát projekttársaság teljesítette a referenciát igazolóknak a Kbt. 140. § (9) bekezdése alapján szükséges eljárnia).

⁷ A saját teljesítés arányát abban az esetben kell megadni, amennyiben az igazolás több kötelezett közös teljesítéséről szól és a teljesítés oszthatatlan

AJÁNLATKÉRŐ NEVE: SELLYE VÁROS ÖNKORMÁNYZAT
AJÁNLATKÉRŐ CÍME: 7960 Sellye, Dózsa György u. 1.

Keltezés (helység, év, hónap, nap)

.....
(szerződést kötő másik fél
képviselőjének aláírása)

AJÁNLATKÉRŐ NEVE: SELLYE VÁROS ÖNKORMÁNYZAT
AJÁNLATKÉRŐ CÍME: 7960 Sellye, Dózsa György u. 1.

Sellye Család - és Gyermekjóléti

Központ

2025. évi

INTÉZMÉNYI BESZÁMOLÓ

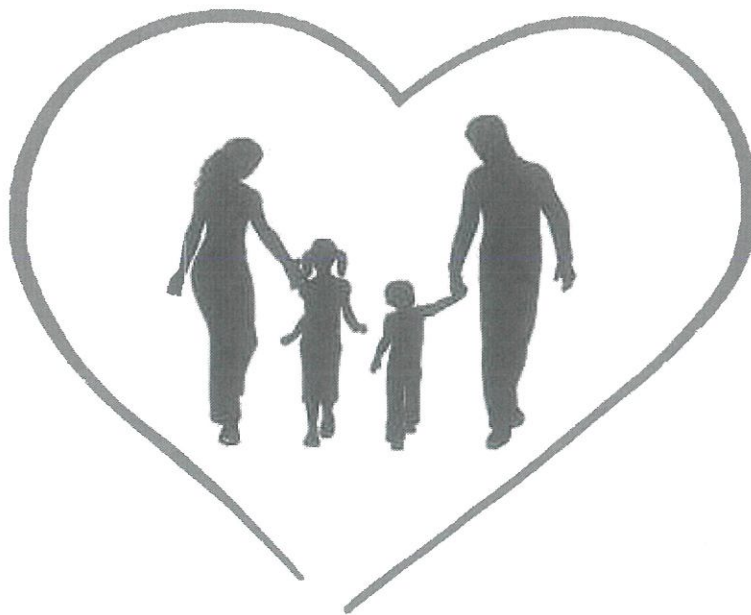

A szolgáltatást a Sellye székhellyel működő, Sellye Város Önkormányzat által fenntartott Sellye Család- és Gyermekjóléti Központ biztosítja.

Az intézmény az ellátási területén élő, szociális, életvezetési és mentálhigiénés problémák miatt veszélyeztetett, illetve krízishelyzetbe került egyének és családok számára nyújt komplex segítő szolgáltatásokat.

Működésének célja, hogy a szociális munka eszközeinek és módszereinek, valamint a szociális szakemberek szakmai kompetenciáinak alkalmazásával hozzájáruljon:

- az egyének, családok, társadalmi csoportok és közösségek életében jelentkező problémák feltárásához,
- a problémák kialakulásának megelőzéséhez,
- a kiváltó okok azonosításához,
- a krízishelyzetek kezeléséhez,
- a már kialakult problémák megszüntetésének elősegítéséhez,
- valamint az életvezetési képességek megőrzésének támogatásához.

Az intézmény kiemelt törekvése, hogy a segítő folyamat eredményeként a kliensek képessé váljanak az önálló életvitel fenntartására, emberi méltóságuk megőrzésére, valamint arra, hogy a társadalom elfogadott és megbecsült tagjaiként élhessék életüket.

Az alkalmazott szakmai tevékenység egyaránt magában foglal preventív és korrekatív elemeket, amelyek direkt és indirekt módszerek együttes alkalmazásával valósulnak meg.

A segítő szakemberek felelőssége, hogy naprakész ismeretekkel rendelkezzenek az adott szakterületre, az intézményrendszer működésére, erőforrásaira, lehetőségeire és korlátaira vonatkozóan. Munkájuk során pszichológiai, pedagógiai, szociológiai, közigazgatási és jogi ismereteikre támaszkodva végzik tevékenységüket a kliensek és családjaik érdekében.

Szolgáltatás módja, személyi feltételek

Intézményünk Sellyei járás területén található 38 településen látja el a jogszabályban előírt, hatósági jellegű feladatát, valamint a Sellyei Közös Önkormányzati Hivatalhoz tartozó településeken (*Sellye, Kákics, Okorág, Marócsa, Drávaiványi, Sósvertike, Bogdása,*

Drávafok, Markóc, Felsőszentmárton, Drávakeresztúr, Drávasztára) a családsegítői feladatokat.

A feladatellátás szervezetenként elkülönült szakmai egységekben történik a központ estében eszményvezérek és szolgálat esetében családsegítők és családsegítő asszisztens foglalkoztatásával.

Az eszményvezérek és családsegítők heti 40 órában látják el feladataikat, mely abszolút személyfüggő, idő- és munkaigényes tevékenység. A dolgozókra hatalmas felelősség hárul. Az esetek kísérése empátiát, értő figyelmet, meghallgatást, valamint határozott, következetes és konkrét intézkedések egymásra épülő sorozatát követeli meg.

Központunk Sellye, Erély utca 4. szám alatt működik, ahol kulturált körülmények között, az előírásoknak megfelelő minőségű helyiségekben fogadjuk ügyfeleinket és végezzük napi munkánk.

Állományi létszámunk 10 fő: 1 fő intézményvezető (*eszményvezérségi feladatokat is ellát*), 4 fő eszményvezér (*akik óvodai-iskolai szociális segítő, valamint szociális diagnózis készítő eszményvezérségi feladatokat is ellát*), 2 fő családsegítő és 1 fő családsegítő-asszisztens, 1 fő pszichológus, valamint 1 fő fizikai alkalmazott. Az idei évben fluktuáció nem volt, személycserék nem történtek.

Napi munkánk megbízási jogviszonnyal foglalkoztatott jogász segíti.

A munkatársak képzettsége változatlanul csak részben felel meg a 15/1998. (IV.30.) NM rendelet szakmai követelményeinek, családsegítői feladatok ellátására csak egy fő felsőfokú szakirányú képzettséggel rendelkező és egy fő nem szakirányú felsőfokú végzettséggel rendelkező kollégánk van.

Szolgáltatás tárgyi feltételei

Összességében elmondható, hogy a szolgálat tárgyi feltételeiben feladatai ellátására alkalmas. Intézményünk az előírásoknak megfelelő tárgyi felszereltséggel rendelkezik (*íróasztalok, telefon, fax, számítógép, nyomtató, fénymásoló, internet hozzáférés, zárható iratszekrény, interjú szoba*). Informatikai és kommunikációs eszközeink a jelenlegi elvárt feladatellátásra (*központosított nyilvántartási rendszer használata*) csak részben alkalmasak. Fejlesztésük, pótlásukról pályázati lehetőségek kihasználásával és intézményi költségvetésünk kereteit

figyelembe véve folyamatosan próbálunk gondoskodni. Amennyiben a GYVR elnevezésű informatikai rendszer használata kötelező érvényűvé válik, abban az esetben jelenlegi számítógépünk már nem lesznek alkalmasak a feladatok ellátására.

Használatra átadott személygépkocsival és Sellye Város Önkormányzat EFOP-1.4.2-16-2016-00018 azonosító számú, „Integrált térségi gyermekprogramok a Sellyei járásban” című projektből biztosított szolgálati kerékpárral rendelkezünk. Ez mellett a kollégák saját gépjárműveik igénybevételével tudják zökkenőmentesen ellátni feladataikat.

Dokumentáció, nyilvántartás

Esetmenedzserek, családsegítők naprakészen vezetik a szakmai egységek vonatkozásában jogszabályok által előírt adminisztrációkat. *(forgalmi naplót, a „gyermekvédelemben” elnevezésű MACIS adatlapokat, havi és éves statisztikai adatokat, kötelező nyilvántartásokat).* Bevezetésre került a hivatalos levelek hivatali kapunk keresztül történő postázása, valamint, a központi GYVR *(Gyermekeink Védelmében Informatikai Rendszer)* használata. Ez utóbbi felületet folyamatosan fejlesztik, tapasztalataink szerint használata továbbra is akadozó, így rengeteg plusz munkát, és felesleges munkaórát jelent a dolgozók számára.

Szakmai kapcsolatok

Munkánk során folyamatosan kapcsolatban állunk és együttműködünk a járási hivatalokkal, hatósági ügyintézőt végző szociális és gyámügyi szervekkel, együttműködési megállapodás alapján a járás nevelési-oktatási intézményeivel, terület egészségügyi hálózatához tartozó személyekkel, rendőrséggel, ügyészséggel, pártfogó felügyelői szolgálattal.

Szakmai munkánkat a társintézmények változatlanul segítik, támogatják. Munkánk során felmerülő kérdések, problémák megválaszolásában, megoldásában mindig készségesen állnak rendelkezésünkre.

A környező területek családsegítő és gyermekjóléti szolgálataival is igyekeztünk jó kapcsolatot kiépíteni. Szakmai kérdésekben egymáshoz is bizalommal fordulunk.

A térségben működő civil szervezetekkel *(Magyar Máltai Szeretetszolgálat, Katolikus Karitás)* sajnálatos módon az együttműködés most sem zökkenőmentes. Továbbra is csak felületes kapcsolatot tudtunk kialakítani munkatársaikkal. Véleményem szerint, ha az állami

ellátórendszer szakmaiságát szinergiában tudnák működtetni a projektek adta pénzügyi lehetőségekkel, komoly eredményeket érhetnének el a lakosság életminőségének javításában.

Családgondozók továbbképzése

Lehetőségekhez mértén rendszeresen részt veszünk szakmai műhelyeken, továbbképzéseken. Az online formában zajló képzéseket kevésbé preferálják kollégáim, véleményük szerint a jelenlét alapú képzések, a személyes találkozások hasznosabbnak bizonyulnak.

A dolgozók számára biztosított az egyéni szupervízió való részvétel, csoportos szupervíziót *(a régi rossz tapasztalatok hatására)* a dolgozók továbbra sem igényelnek.

CSALÁD -ÉS GYERMEKJÓLÉTI SZOLGÁLAT

A „gyermekjóléti szolgáltatás olyan, a gyermek érdekeit védő speciális személyes szociális szolgáltatás, amely a szociális munka módszereinek és eszközeinek felhasználásával szolgálja a gyermek testi és lelki egészségének, családban történő nevelkedésének elősegítését, a gyermek veszélyeztetettségének megelőzését, a kialakult veszélyeztetettség megszüntetését, illetve a családból kiemelt gyermek visszahelyezését”. *(Gyvt. 39.§. (1) bek.)*

A gyermekjóléti szolgáltatás feladata a gyermek testi, lelki egészségének, családban történő nevelésének elősegítése érdekében:

- tájékoztatás a gyermeki jogokról és a gyermek fejlődését biztosító támogatásokról
- támogatásokhoz való hozzájutás segítése,
- családtervezési, a pszichológiai, a nevelési, az egészségügyi, a mentálhigiénés és a káros szenvedélyek megelőzését célzó tanácsadás
- ezekhez való hozzájutás megszervezése,
- válsághelyzetben lévő várandós anya támogatása, segítése, tanácsokkal való ellátása,
- szociális szolgáltatásokhoz és gyermekjóléti alapellátásokhoz, különösen a családok átmeneti otthonában igénybe vehető ellátáshoz történő hozzájutásának szervezése,
- szabadidős programok szervezése,
- hivatalos ügyek intézésének segítése.

A gyermekjóléti szolgáltatás feladata a gyermek veszélyeztetettségének megelőzése érdekében:

- veszélyeztetettséget észlelő és jelző rendszer működtetése,
- nem állami szervek, valamint magánszemélyek részvételének elősegítése a megelőző rendszerben,
- veszélyeztetettséget előidéző okok feltárása és ezek megoldására javaslat készítése,
- meghatározott személyekkel és intézményekkel való együttműködés megszervezése, tevékenységük összehangolása,
- tájékoztatás az egészségügyi intézményeknél működő inkubátorokból, illetve abba a gyermek örökbefogadáshoz való hozzájárulás szándékával történő elhelyezésének lehetőségéről,
- a gyermek veszélyeztetettségének megelőzése érdekében óvodai és iskolai szociális segítő tevékenységet biztosítása.

A gyermekjóléti szolgáltatás feladata a kialakult veszélyeztetettség megszüntetése érdekében:

- gyermekkel és családjával végzett szociális munkával elősegíteni a gyermek problémáinak rendezését, a családban jelentkező működési zavarok ellensúlyozását,
- családi konfliktusok megoldásának elősegítése, különösen a válás, a gyermekelhelyezés és a kapcsolattartás esetében,
- kezdeményezni egyéb gyermekjóléti alapellátások önkéntes igénybevételét és azt szükség esetén személyes közreműködéssel is segíteni; szociális alapszolgáltatások igénybevételét; egészségügyi ellátások igénybevételét; pedagógiai szakszolgálatok igénybevételét.

„A családsegítés a szociális vagy mentálhigiénés problémák, illetve egyéb krízishelyzet miatt segítségre szoruló személyek, családok számára az ilyen helyzethez vezető okok megelőzése, a krízishelyzet megszüntetése, valamint az életvezetési képesség megőrzése céljából nyújtott szolgáltatás.” (Szoc.vt. 64.§.)

A családsegítés általános és speciális segítő szolgáltatás, mely a szociális munka módszereinek és eszközzrendszerének felhasználásával az egyének, családok, közösségi csoportok jólétének elősegítésére, szociális, mentálhigiénés problémák, krízishelyzetek megelőzésére, kezelésére irányul, elősegítve fejlődésüket, szociális környezetükhöz való alkalmazkodásukat, életvezetési képességeiknek megőrzését.

A családok segítése érdekében veszélyeztetettséget és krízishelyzetet észlelő jelzőrendszer működik. A kapott jelzés alapján a családsegítést nyújtó szolgáltató, intézmény feltérképezi az ellátási területen élő szociális és mentálhigiénés problémákkal küzdő családok, személyek

körét, és személyesen felkeresve tájékoztatja őket a családsegítés bekezdésben megjelölt céljáról, tartalmáról.

A családsegítés keretében biztosítani kell:

- szociális, életvezetési és mentálhigiénés tanácsadást,
- az anyagi nehézségekkel küzdők számára a pénzügyi, természetbeni ellátásokhoz, továbbá a szociális szolgáltatásokhoz való hozzájutás megszervezését,
- szociális segítőmunkát, így a családban jelentkező működési zavarok, illetve konfliktusok megoldásának elősegítését,
- közösségfejlesztő programok szervezését, valamint egyéni és csoportos készségfejlesztést,
- tartós munkanélküliek, a fiatal munkanélküliek, az adósságterhekkel és lakhatási problémákkal küzdők, a fogyatékosokkal élők, a krónikus betegek, a szenvedélybetegek, a pszichiátriai betegek, a kábítószer-problémával küzdők, illetve egyéb szociálisan rászorult személyek és családtagjaik részére tanácsadás nyújtását,
- kríziskezelést, valamint a nehéz élethelyzetben élő családokat segítő szolgáltatásokat,
- készenléti szolgálatot.

A család- és gyermekjóléti szolgálat az ellátási területén – felkérésre – közreműködik a kormányrendeletben meghatározott európai uniós forrásból megvalósuló program keretében természetben biztosítható eseti vagy rendszeres juttatás célzott és ellenőrzött elosztásában.

A szociális esetmunkát végző személy az adott kliens esetfelelőse, segítséget nyújt ahhoz, hogy kliense problémája kezeléséhez a lehető leghatékonyabb, elérhető szolgáltatásokhoz hozzájusson. Feladata, hogy hozzásegítse, hosszútávon képessé tegye kliensét az önálló életvitel folytatásához. Megbízása alapján a családsegítő munkatárs a gondozási folyamat során érdekérvényesítést lát el az egyén vagy a család érdekében.

A családsegítő szakember az esetkezelést családra, egyénre, gyermekekre vonatkozó cselekvési terv alapján, személyes kapcsolattartás keretei között végzi. A szolgáltatást nyújtó intézmények és szolgáltatók együttműködését koordinálja.

A szociális segítőmunka során legalább havi három személyes találkozást kell megszervezni és dokumentálni családonként.

CSALÁD ÉS GYERMEKJÓLÉTI KÖZPONT

Család- és gyermekjóléti központnak az a járásszékhely településen működő gyermekjóléti szolgálat minősül, amely önálló intézményként, illetve szervezeti és szakmai szempontból önálló intézményegységként működik.

A gyermekjóléti központ a gyermekjóléti szolgálatnak a 39. §, a 40. § (2) bekezdése és az Szoc. tv. 64. § (4) bekezdése szerint szabályozott általános szolgáltatási feladatain túl:

- gyermek családban nevelkedésének elősegítése, a gyermek veszélyeztettségének megelőzése érdekében a gyermek igényeinek és szükségleteinek megfelelő önálló egyéni és csoportos speciális szolgáltatásokat, programokat nyújt, amelynek keretében biztosít
 - utcai szociális munkát,
 - kapcsolattartási ügyeletet,
 - közvetítői eljárást,
 - gyermekvédelmi jelzőrendszeri készenléti szolgálatot,
 - jogi tájékoztatásnyújtást,
 - pszichológiai tanácsadást,
 - családkonzultációt, családterápiát, családi döntéshozó konferenciát,
 - óvodai és iskolai szociális segítő tevékenységet;
- a gyermekvédelmi gondoskodás keretébe tartozó hatósági intézkedésekhez kapcsolódó, a gyermekek védelmére irányuló tevékenységet lát el, amelynek keretében:
 - kezdeményezi a gyermek védelembe vételét,
 - súlyosabb fokú veszélyeztettség esetén kezdeményezi a gyermek ideiglenes hatályú elhelyezését, nevelésbe vételét,
 - javaslatot készít a veszélyeztettség mértékének megfelelően a gyermek védelembe vételére, illetve a családi pótlék természetbeni formában történő nyújtására, a gyermek tankötelezettsége teljesítésének előmozdítására, a gyermek családjából történő kiemelésére, a leendő gondozási helyére vagy annak megváltoztatására, valamint a gyermek megelőző pártfogásának mellőzésére, elrendelésére, fenntartására és megszüntetésére,
 - együttműködik a pártfogó felügyelői szolgálattal és a megelőző pártfogó felügyelővel a bűnisméltés megelőzése érdekében, ha a gyámhatóság elrendelte a gyermek megelőző pártfogását,

- a családjából kiemelt gyermek visszahelyezése érdekében szociális segítőmunkát koordinál és végez a család gyermeknevelési körülményeinek megteremtéséhez, javításához, a szülő és a gyermek közötti kapcsolat helyreállításához,
- utógondozást végez a gyermekvédelmi gyámmal együttműködve, a gyermek családjába történő visszailleszkedéséhez,
- védelembe vett gyermek esetében elkészíti a gondozási-nevelési tervet, szociális segítőmunkát koordinál és végez, illetve a gyámhatóság megkeresésére a családi pótlék természetbeni formában történő nyújtásához kapcsolódó pénzfelhasználási tervet készít;
- szakmai támogatást nyújt az ellátási területén működő gyermekjóléti szolgálatok számára;
- szociális diagnózist készít

Speciális szolgáltatások biztosítása

Központ a gyermek családban nevelkedésének elősegítése, a gyermek veszélyeztetettségének megelőzése érdekében a gyermek igényeinek és szükségleteinek megfelelő önálló egyéni és csoportos speciális szolgáltatásokat, programokat nyújt, amelyek keretében biztosítja az alábbi szolgáltatásokat:

- *A kapcsolattartási ügyelet: alapvető célja, hogy biztosítsa a gyermeknek és a különélő szülőnek az 2013. évi V. törvény 4:178. § (1) és (2) bekezdésében foglalt jogát, mely szerint a gyermeknek joga, hogy különélő szülőjével személyes kapcsolatot tartson, valamint a különélő szülő joga és kötelessége, hogy gyermekével kapcsolatot tartson.*

A 15/1998. (IV.30.) NM rendelet szerint a kapcsolattartási ügyelet célja a gyermek és a kapcsolattartásra jogosult szülő vagy más kapcsolattartásra jogosult személy számára a találkozásra, együttlétre alkalmas semleges hely biztosítása.

A felügyelt kapcsolattartást elrendelő szervvel történt előzetes egyeztetést követően a központ biztosítja a felügyeletet ellátó szakembert.

Kapcsolattartási ügyeletünket havi egy péntek délután, illetve havi két szombat délelőtt vették igénybe, gyámhatósági határozat alapján klienseink. A kapcsolattartási ügyeletet ellátó kolléga, munkaidő kedvezményben részesült, túlóra díj fizetés nem történik.

- *Mediáció: közvetítői tevékenység, mely során külső, pártatlan közvetítő (mediátor) segíti a vitás feleket abban, hogy konfliktusaikat tárgyalásos úton rendezzék úgy, hogy mindkét fél*

számára elfogadható, tartós megállapodás szülessen. Mediátor feladata a folyamat irányítása, a felek segítése.

Mediációs eljárásra az elmúlt évben, sem az ügyfelek részéről, sem a gyámhatóság részéről nem volt igény.

- **Családi konzultáció gyermekelhelyezés és kapcsolattartásos ügyekben:** a szülő illetve nagyszülő által kezdeményezett gyermekelhelyezés és kapcsolattartás tárgyában a döntési mechanizmust leegyszerűsíti a családi konzultáció.

Családi konzultációt az intézmény pszichológusa biztosította az ügyfelek részére.

- **Válási kríziskezelés:** házastársi, vagy élettársi kapcsolatok felbomlása esetén döntésnek kell születnie vagy a megosztásról, közös lakás használatáról, a közös gyermek felügyeleti jogáról, kapcsolattartásról. Megállapodás esetén ügyvéd általi írásba foglalás szükségeltetik. Intézményünk szakemberei ennek a folyamatnak a megkönnyítésében nyújtanak segítséget.

Válási problémák kezelését az intézmény pszichológusa biztosította az ügyfelek részére.

- **Készenléti szolgálat:** célja a gyermekjóléti központ nyitvatartási idején túl felmerülő krízishelyzetekben történő azonnali telefonon nyújtott segítség, tanácsadás vagy tájékoztatás. A készenléti szolgálatot egy állandóan hívható, közismert telefonszám biztosításával kell megszervezni úgy, hogy a készenlétkben lévő munkatárs szakszerű segítséget tudjon nyújtani, vagy ilyen segítséget tudjon mozgósítani.

Készenléti szolgálatot mobiltelefon használatával biztosítottuk a hivatalos munkaidőn túli időszakokban. Ez hétköznap 16 órától másnap reggel 8 óráig, valamint hétvége tekintetében péntek 16 órától hétfő reggel 8 óráig.

Szerencsére, valódi krízis bejelentése ritkán történik. Mivel minden településen kifüggesztésre került a készenléti telefon hívószáma, az esetek túlnyomó részében csak információkérés miatt hívták a lakosok.

- **Tanácsadás:** Képviselő nélküli jogi tanácsadást biztosítottunk Vajszlói és Sellyei helyszíneken - szakember jelenléttel az ügyfelek számára.

Jelzőrendszer működtetése

A személyes gondoskodást nyújtó gyermekjóléti, gyermekvédelmi intézmények, valamint személyek szakmai feladatairól és működésük feltételeiről szóló 15/1998. (IV.30.) NM rendelet

9. § (1) bekezdés k) pontja értelmében a Gyvt. 17. §-a és az Szt. 64. § (2) bekezdése szerinti, a gyermek veszélyeztetettségét, illetve a család, a személy krízishelyzetét észlelő rendszer működtetése körében a család- és gyermekjóléti szolgálat éves szakmai tanácskozást tart és éves jelzőrendszeri intézkedési tervet készít.

A szakmai rendelet 9. § (4) bekezdése alapján az éves jelzőrendszeri intézkedési tervet a család-

és gyermekjóléti szolgálat minden év március 31-éig készíti el. Az intézkedési terv tartalmazza: a) a jelzőrendszeri tagok írásos beszámolójának tanulságait, b) az előző évi intézkedési tervből megvalósult elemeket, c) az éves célkitűzéseket, és d) a településre vonatkozó célok elérése és a jelzőrendszeri működés hatékonyságának javítása érdekében tervezett lépéseket.

A jelzőrendszeri intézkedési terv célja, hogy átfogó keretet biztosítson a gyermekvédelmi jelzőrendszer működéséhez, elősegítve a gyermekek veszélyeztetettségének megelőzését, korai felismerését, valamint a szükséges szakmai beavatkozások időben történő megtételét.

Az észlelő- és jelzőrendszer ágazatok, intézmények, szakemberek és magánszemélyek közötti együttműködés, amelynek célja a problémák, veszélyeztető tényezők, krízishelyzetek észlelése és felismerése és jelzése az erre a célra kijelölt professzionális szolgáltató felé, folyamatos együttműködés és információáramlás biztosítása az egyének és családok problémáinak mielőbbi megoldása, a krízishelyzet következményeinek enyhítése, állapotromlásának megelőzése érdekében.

➤ A jelzőrendszer célja:

- a gyermekek veszélyeztetettségének megelőzése,
- a problémák korai felismerése,
- a jelzések hatékony kezelése,
- a szakmaközi együttműködés erősítése,
- a gyermekek biztonságos fejlődésének támogatása.

➤ A jelzőrendszer tagjai:

A jelzőrendszer tagjai mindazon intézmények és szakemberek, akik kapcsolatba kerülnek gyermekekkel és észlelhetik a veszélyeztetettség jeleit.

Ide tartoznak különösen:

- egészségügyi szolgáltatók (házi orvos, védőnő),
- nevelési-oktatási intézmények,
- rendőrség, ügyészség, bíróság,
- szociális és gyermekjóléti szolgáltatók,
- civil szervezetek, egyházak,
- egyéb gyermekekkel foglalkozó intézmények.

➤ **A jelzési kötelezettség rendje:**

A jelzőrendszer tagjai kötelesek a gyermek veszélyeztetettségére utaló jeleket haladéktalanul jelezni a gyermekjóléti szolgálat felé.

A jelzés történhet:

- írásban (jelzőlap),
- indokolt esetben szóban, amelyet utólag írásban rögzíteni kell.

A jelzésnek tartalmaznia kell minden rendelkezésre álló, releváns információt.

A jelzőrendszer hatékony működésének biztosítására az intézmény jelzőrendszeri felelőst foglalkoztat. Jelzőrendszeri felelősünk: Iszák Ilona.

A jelzőrendszeri felelős feladatai:

- figyelemmel kíséri a településen élő családok, gyermekek, személyek életkörülményeit, szociális helyzetét, gyermekjóléti és szociális ellátások, szolgáltatások iránti szükségletét, gyermekvédelmi vagy egyéb hatósági beavatkozást igénylő helyzetét,
- a jelzésre köteles szervezeteket felhívja jelzési kötelezettségük írásban-krízishelyzet esetén utólagosan –történő teljesítésére, veszélyeztetettség, illetve krízishelyzet észlelése esetén az arról való tájékoztatásra,
- tájékoztatja a jelzőrendszerben részt vevő további szervezeteket és az ellátási területen élő személyeket a veszélyeztetettség jelzésének lehetőségéről,
- fogadja a beérkezett jelzéseket, felkeresi az érintett személyt, illetve családot, és a szolgáltatás ad,

- a probléma jellegéhez, a veszélyeztetettség mértékéhez, a gyermek, az egyén, a család szükségleteihez igazodó intézkedést tesz a veszélyeztetettség kialakulásának megelőzése, illetve a veszélyeztetettség megszüntetése érdekében,
- az intézkedések tényéről tájékoztatja a jelzést tevőt, feltéve, hogy annak személye ismert, és ezzel nem sérti meg a zárt adatkezelés kötelezettségét,
- a beérkezett jelzésekről és az azok alapján megtett intézkedésekről heti rendszerességgel jelentést készít a család- és gyermekjóléti központnak,
- esetmegbeszélést szervez, az elhangzottokról feljegyzést készít,
- éves szakmai tanácskozást tart és éves jelzőrendszeri intézkedési tervet készít,
- a kapcsolati erőszak emberkereskedelem áldozatainak segítése érdekében folyamatos kapcsolatot tart az Országos Kríziskezelő és Információs Telefonszolgálattal.

Az észlelő -és jelzőrendszer hatékony működésének folyamata:

Rendkívül fontos lenne a prevenció, de erre sem a humán erő kapacitás, sem az anyagi háttér nem biztosított.

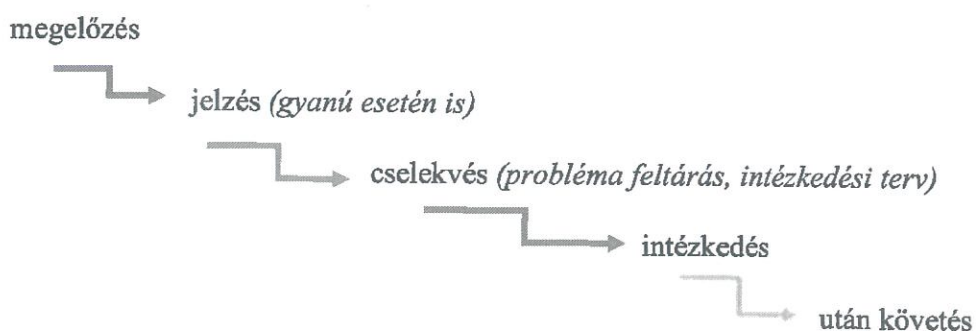

2025. évben ÉRKEZETT JELZÉSEK

esetjelzést küldő /probléma típusa		család -és gyermek- jóléti szolgálathoz érkezett jelzések száma	család -és gyermek- jóléti központhoz érkezett jelzések száma
köznevelési és közoktatási intézményi	iskola	hiányzások	14
		magatartási probléma/fegyelmi	4
			28
			6

jelzések	<i>óvoda</i>	4	4	
egészségügyi jelzések	<i>védőnő</i>	6	5	
	<i>kórház</i>	4	1	
	<i>orvos</i>	-	-	
hatósági jelzések	<i>rendőrség</i>	<i>családi konfliktus</i>	12	16
		<i>gyanúsított kihallgatás</i>	6	14
		<i>bántalmazás</i>	8	8
		<i>egyéb</i>	2	2
	<i>ügyészség</i>	-	-	
	<i>járási hivatal</i>	1	4	
gyermekjóléti központ		5	-	
gyermekvédelmi gyám		-	-	
polgármesteri hivatal		7	2	
pedagógiai szakszolgálat		4	2	
lakossági jelzések		8	8	
összesen		85 esetben	100 esetben	

A jelzéseket követően a családsegítők, minden esetben a szakmai protokollnak és a Szociális Munka Etikai Kódexének megfelelően jártak el.

A jelzőrendszer működtetésének egyik alapfeltétele az együttműködési motiváció megteremtése, fejlesztése, a jelzőrendszeri tagok aktív részvételének kiépítése, támogatása, a jelzőrendszer szükségességének, fontosságának elismerését valló szemléletmód kialakítása a gyermekek legfőbb érdekének megfelelően zajló, jelzőrendszeri tagok közötti információcsere.

Általános problémák:

- Egyes jelzőrendszeri tagok továbbra sem ismerik el magukra nézve kötelezőnek a kötelezettséget előíró gyermekvédelmi törvény rendelkezéseit, néha még akkor sem, ha a jelzési és a folyamatos, rendszerszintű együttműködési kötelezettség a nevesített jelzőrendszeri tagok számára az ágazati jogszabályokban előírtan került megerősítésre.
- A jelzési kötelezettség mulasztásával összefüggésben az egyik legjellemzőbb kimentési okként került megjelölésre egyes tagok részéről az adatvédelemre történő hivatkozás, mely szerint a jelzőrendszeri tagot terhelő titoktartási kötelezettség felülírja a jelzési kötelezettséget.

- Tendencia az is, hogy a jelzésekben nem írják le pontosan a veszélyeztető körülményeket, aminek feltételezhető oka a családokkal való konfrontáció kerülése, illetve a saját lelkiismeretükkel való harcuk.
- Egységes szakmai munkánk az sem segíti, hogy a térségben működő szociális alapellátást biztosító intézmények nem követnek egységes protokollt.

Elmondható azonban, hogy az előző évekhez képest a jelzésekkel kapcsolatban, ha kis mértékben is, de érezhető az együttműködés erősödése. A pozitív irányú változás a jelzések számában, a jelzési hajlandóságban mutatkozik meg.

➤ köznevelési és közoktatási intézményekből érkező jelzések

- ✓ Az iskolákban a jelzési kötelezettség szabályozott, a növekvő iskolai jelzések ellenére, nem minden esetben küldik időben a jelzéseket a Sellye Család- és Gyermekjóléti Központ felé.

A beérkezett jelzések némelyikében az igazolatlan hiányzások száma már olyan magas, hogy a szakembereknek más lehetősége nincs, mint a gyermek, védelembe vételének javaslata, ezzel párhuzamosan az iskoláztatási támogatás (családi pótlék) kifizetésének felfüggesztése. A kései jelzések miatt a prevenció már nem lehetséges.

Az iskolai magatartási problémák jelzése is rendszerint a fegyelmi tárgyalásokra való meghívó megküldésében merül ki, ami szintén az időben érkező jelzések hiányát igazolja.

Megelőzhető lenne a fegyelmi tárgyalás vagy akár az iskolából való eltanácsolás, ha jeleznének a pedagógusok, az első vagy második probléma után, így a szülő és a gyermek hamarabb kaphatna segítséget a Család- és Gyermekjóléti Szolgálatoktól.

Az intézményekben megjelenő leggyakoribb veszélyeztető tényezők: magas számú igazolt és igazolatlan hiányzás, tanulók közötti lelki/fizikai bántalmazás, magatartásproblémák, szülői együttműködés hiánya.

- ✓ Az óvodákból változatlanul kevés számú jelzés érkezik, melynek okai az általános problémákra vezethetők vissza.

➤ egészségügyi ellátóktól érkező jelzések

- ✓ Az egészségügyben több részre lehet osztani a jelzéseket, a védőnők folyamatos kapcsolatban vannak a szolgálattal. Jelzési kötelezettségüknek

általában eleget tesznek, de nem minden esetben írják le a valódi problémát (ellenben szóban mindig elmondják), illetve helyettesített területekről ritkábban érkezik jelzés a fennálló problémáról. Jelzéseik elsősorban a fejtetvesség, a válsághelyzetben lévő várandós támogatása, valamint nem megfelelően ellátott csecsemő esetekben érkeznek.

- ✓ A szolgálatunkkal kapcsolatban álló gyermekorvosok, jelzési kötelezettségüknek nem minden esetben tesznek eleget, viszont esetkonferenciákon részt vesznek, írásbeli megkeresésekre válaszolnak.
- ✓ Általánosan elmondható, hogy a házi orvosok nem tesznek eleget jelzési kötelezettségüknek, a velük való munka így nagy nehézséget okoz a szociális szakembereknek. Van, aki jelzési kötelezettségéről sem rendelkezik pontos információval. Az asszisztensek ellenben segítőkészek, megkeresésekre az orvosok helyett is segítőkészen válaszolnak.
- ✓ A házi betegápoló szakemberek a településeken élő idős kliensek segítése érdekében, a jelzési kötelezettségüknek általában szóban tesznek eleget.

➤ **hatóságoktól érkező jelzések**

- ✓ A gyermek- és fiatalkorúak bűnelkövetővé és áldozattá válásának megelőzésében jelentős szerepe van a családnak, a gyermek- és ifjúságvédelemnek, valamint a rendőrségnek.

A rendőrségtől érkező jelzések között rendkívül magas számot mutatnak a kiskorúakat érintő - gyanúsított kihallgatások. Általában szabálysértések (garázdaság) illetve bűncselekmények (különböző lopások) elkövetői ezek a gyermekek.

Sajnálatos módon a családi konfliktusok és bántalmazásokról szóló jelzések száma is jelentős emelkedést mutat. Érezhető, hogy a társadalmi-gazdasági problémák lassan hatást gyakorolnak a térségünkben élő halmozottan hátrányos helyzetű családokra, gyermekekre.

➤ **lakossági jelzések**

- ✓ Lakosságtól az esetek túlnyomó részében névtelenül érkeznek jelzések. Ezek általában „haragszomrád” jelzések, és olyan családi problémákat fogalmazzak meg, melyek valóság tartalma már első olvasásra is megkérdőjelezhető.

Kollégáim minden esetben kivizsgálják az ügyeket, és szükség szerint megteszik a probléma felszámolására irányuló intézkedéseket.

A jelzéseket követően a családsegítők és esetmenedzserek, minden esetben a szakmai protokollnak és a Szociális Munka Etikai Kódexének megfelelően járnak el.

Az esetkezelés folyamata:

A beérkező jelzéseket a Sellye Család- és Gyermekjóléti Központ haladéktalanul kivizsgálja.

➤ Az eljárás lépései:

- helyzetfelmérés, adatgyűjtés
- családlátogatás, kapcsolatfelvétel
- esetkonferencia összehívása (szükség szerint)
- szakemberek bevonása
- intézkedési terv készítése
- szükség esetén hatósági intézkedés kezdeményezése

A jelzőrendszeri együttműködés fő szakmai célja a gyermekek veszélyeztettségének megelőzése, korai felismerése, valamint a már kialakult problémák hatékony kezelése a családok bevonásával és támogatásával.

A Sellye Család- és Gyermekjóléti Központ kiemelt szakmai célkitűzése, hogy a jelzőrendszer tagjaival együttműködve biztosítsa a gyermekek mindenképp felett álló érdekének érvényesülését, különös tekintettel a veszélyeztetett gyermekek időben történő azonosítására és megfelelő ellátására.

2025. évi céljaink megvalósulása:

- ✓ *a jelzőrendszer működésének hatékonyabbá tétele – igyekeztünk a jelzőrendszeri tagokat aktivizálni, de ez lassú folyamat, amihez a kezdeti lépéseket megtettük /részben megvalósult/*
- ✓ *a jelzőrendszeri tagok esetében az érdekltség felismertetése (inaktív szereplők aktivizálása) – igyekeztünk a jelzőrendszeri tagokat aktivizálni, de ez lassú folyamat, amihez a kezdeti lépéseket megtettük /részben megvalósult/*
- ✓ *a területen működő szolgálatok esetében a párhuzamos jelzésekérés elkerülésének koordinálása – a jelzések egyre kevesebbszer kerülnek illetékességi területen kívüli*

szolgáltatóhoz, az ellátási területekről és szolgáltatásokról (feladatokról) folyamatosan (ismétlődően) tájékoztatjuk a jelzőrendszeri tagokat /részben megvalósult/

- ✓ *szakmai kapcsolatok tovább erősítése* – személyes találkozásokon alapuló kapcsolatépítés a jelzőrendszeri tagokkal /részben megvalósult/
- ✓ *az egészségügyi szolgáltató, hatékony jelzőrendszeri tagként való bevonása* – a kórházak jeleznek, a kórházi szociális munkások aktívan részt vesznek a jelzőrendszeri folyamatban, a védőnők és az orvosok nehezebben aktiválhatók / nem valósult meg/
- ✓ *a jelzőrendszeri tagok motiválása a jelzések pontos és hiteles megfogalmazására* – előfordul, hogy szóban sokkal komolyabb problémákat mondanak el, mint amiket leírnak, /részben megvalósult/

További szakmai célok:

- ✓ a jelzőrendszeri együttműködés hatékonyságának folyamatos erősítése,
- ✓ a szakmaközi kommunikáció és információáramlás javítása,
- ✓ a jelzési fegyelem és a jelzések szakmai színvonalának emelése,
- ✓ az esetkezelések koordinált, egységes szemléletű megvalósítása,
- ✓ a megelőzés szerepének erősítése a gyermekvédelmi munkában,
- ✓ a családok támogatása a problémák mielőbbi rendezése érdekében.

A szakmai munka hosszú távú célja egy olyan együttműködő és jól működő jelzőrendszer fenntartása, amely képes a gyermekek veszélyeztetettségének gyors felismerésére és hatékony kezelésére, ezáltal hozzájárulva a biztonságos fejlődési környezet biztosításához.

Javaslatok a célok megvalósulása érdekében:

- ✓ Fontos begyűjteni a településeken élő szakemberek, jelzőrendszeri tagoknak a véleményét, javaslatát a hatékonyabb munkavégzés érdekében, melyeket a jövőben személyes jelenlétén alapuló szakmaközi megbeszélések lebonyolításával tervezünk megvalósítani.
- ✓ A jelzőrendszer működésében a szakemberek motivációjára, tudatos felelősségvállalására nagyobb hangsúlyt kell fektetni.
- ✓ A jelzőrendszeri tagokban erősíteni szükséges azt, hogy az összefogás eredményesebb munkát garantál. Meg kell tapasztaniuk, hogy az időben érkező jelzések, az „együtt

gondolkodás”, a közösen megfogalmazott célok, a közös fellépés, mind jelentősen segíti az eredményes problémamegoldást.

- ✓ A jelzőrendszeri működés folyamatos ellenőrzési és értékelési rendszer kidolgozása és alkalmazása *(a rendszer folyamatos fejlesztése és hatékonyságának növelése érdekében)* az alábbi szempontok alapján:
 - jelzések időbelisége és szakszerűsége
 - esetkezelés szabályszerűsége
 - szakmaközi együttműködés minősége
 - dokumentáció teljessége
 - jelzőrendszeri tagok aktivitása

A jelzéseket követően a családsegítők és esetmenedzserek, minden esetben a szakmai protokollnak és a Szociális Munka Etikai Kódexének megfelelően járnak el.

➤ Alapellátás

A család -és gyermekjóléti szolgálat, illetve a család -és gyermekjóléti központ, szociális alapellátást biztosító intézmények.

Intézményi munkánk során is rengeteg problémával találkozunk, amelyek szakmai munkánk sikerességét sok esetben befolyásolják.

- ✓ Az ország többi intézményéhez képest, mi jelenleg nem küzdünk szakemberhiánnyal. Dolgozóink olyan személyek, aki szakmailag és személyiségileg is alkalmasak a feladat ellátására.
- ✓ Gyermekjóléti központban sikerült főállású gyermekpszichológust alkalmazni.
- ✓ A jogszabályi előírásoknak megfelelően 1000 gyermekre vetítve 1 fő óvodai – iskolai szociális segítő alkalmazása szükséges. Rendkívül nagy szükség lenne, ha minden iskolában és óvodában elérhető lenne egy szociális szakember, aki nem csak a gyermekek problémáin tud helyben adekváтан reagálni, de a szülők és pedagógusok számára is elérhető segítség. A magatartási problémák, iskolai hiányzások azonnali szakmailag megfelelő kezelése sok esetben előzné meg akár a fegyelmi büntetésig vagy az igazolatlan órák miatti védelembe vételig és családi pótlék megvonásig való eljutást.

Térségünkben, ahol alacsony létszámú óvodák és iskolák működnek, egymástól viszonylag távol, ha a középiskolát nem számolom összesen 16 intézményben kell

1 főnek megoldania a feladatellátást. A legjobb indulattal is azt kell mondanom, hogy intézményeként hetente 1-2 óra személyes jelenléttel ez lehetetlen.

- ✓ A szociális szféra központilag szabályozott bére rendkívül alacsony. Intézményünk dolgozóinak bér korrekcióját nem kormányzati felelősségvállalással, hanem önkormányzati pozitív hozzáállással és anyagi fedezet biztosítással sikerült elérni. Azt látni kell, hogy ez sajnálatos módon még most is elmarad a magyar diplomás átlagfizetéstől, de arra elég, hogy a jelenleg itt dolgozókat megtartsuk. Reméljük a kormány a gyermekvédelmi rendszer átvizsgálását követően ebben a kérdésben is döntést fog hozni.
- ✓ „Se pénzünk, se paripánk, se fegyverünk ...” Szakmai tudásunkon kívül nincs eszköz a kezünkben arra, hogy a krízishelyzetbe került gyermekeken/családokon azonnal segíteni tudjunk. Kérhetünk, javasolhatunk, tanácsolhatunk, de ha a családok szabad akaratukból nem működnek együtt velünk, a problémák enyhítésére vagy felszámolására lehetőségünk sincs.
- ✓ Adományok gyűjtésével és közvetítésével tudunk a családok akut megélhetési problémáin segíteni, de például nincs krízis elhelyezés biztosítására lehetőségünk, azonnali anyagi forrás esetleg egy gyógyszer kiváltásához, pelenka beszerzéshez, vagy akár 1 kg kenyér megvásárlásához.

➤ Szakellátás

Amennyiben a szociális alapellátás (család -és gyermekjóléti szolgálat, illetve a család -és gyermekjóléti központ) nem tudja megfelelően segíteni, támogatni a gyermek családban történő nevelkedését, a gyermekek a szakellátás rendszerébe kerülnek.

Elméletileg (!) 12 év alatti gyermekek esetében általában családi környezetet biztosító nevelőszülőkhöz, 12 éves koruk felett lakásotthonokba biztosítja az állam az ellátásukat.

A gyermeknek fizikai szükségletei biztosításán túl érzelmi biztonságra van szüksége, amelyet ezek a rendszerek nem minden esetben tudnak biztosítani.

Általánosan sok problémát fel lehet sorolni, de amivel mi munkánk során elsődlegesen találkozunk:

- ✓ a rendszerbe kerülő gyermekek elhelyezése, nem gondozási szükségleteik meghatározása alapján történik, hanem egyszerűen a szerint, hogy hol van hely *(speciális szükségletű gyermekeknek speciális ellátásra lenne szükségük)*

- ✓ a testvérek ritka esetben kerülnek ugyanahhoz a nevelőszülőhöz vagy lakásotthonba (*nem csak a szülőjétől, de testvéreitől is elszakítják*)
- ✓ a lakásotthonokba bekerülő gyermekek rendkívül magas arányban vannak szökésben, kimaradnak az iskolából, a lányok a testükből próbálnak megélni a fiúk korán válnak bűnelkövetőkké.

Szakmai ellenőrzés

Baranya Vármegyei Kormányhivatal Hatósági Főosztály Szociális és Gyámügyi Osztálya két évente végzi intézményünk engedélyes működésének átfogó ellenőrzését. Legutóbb 2024. novemberében történe.

A hatóság akkor megállapította, hogy az ellenőrzés időpontjában az intézmény: a jogszabályi követelményeknek a tárgyi feltételek vonatkozásában megfelel; a személyi feltételek tekintetében a központ szakmai létszáma nem felel meg a jogszabályi előírásoknak; a dokumentációk pontosak, naprakészek azokban hiányosságot nem tártak fel.

A hatósági ellenőrzés során feltárt hiányosságok megszüntetésére a főosztály határozattal kötelezte a fenntartót. A kötelezésnek eleget téve, a hiányosságok mielőbbi megszüntetése érdekében készített intézkedési tervet a képviselő testület a 75/2025 (III.27) számú határozatával elfogadta. A hiányosságok pótlása megtörtént.

Adományok kezelése

Adománykezelési, adományosztási tevékenységünk, raktározási lehetőségek hiányában, elsődlegesen adomány közvetítés formájában valósul meg. Az igényeket és a felajánlásokat folyamatosan, sikeresen promotáljuk intézményi Facebook oldalunkon. A közösségi oldal használatával a felajánlott bútorokat, háztartási gépeket és egyéb eszközöket rövid időn belül sikerül a felajánlótól a rászorulóhoz eljuttatni.

Gyűjtött adományokból, lakossági felajánlásokból rendszeresen tartottunk ingyenes ruha börzét (*turkáló*) a városi piac épületében.

Több esetben szembesültünk azzal, hogy a lakosság élelmiszerhiány miatt kért segítséget kollégáimtól. Akut esetben, készletünkben minimális mennyiségű tartós élelmiszert azonnal

tudunk adni a rászoruló család számára, de hosszú távon nem tudjuk biztosítani számukra az ételmisszerellátást.

Anyagi forrásunk nincs arra, hogy tartós ételmisszert tudjunk vásárolni. Ezt csak adományok gyűjtésével, támogatók felkutatásával tudjuk abszolválni.

Statisztikai adatok a 2025. évi szakmai munkáról

Központ szolgáltatásait igénybe vevők száma nem és korcsoportos bontásban 2025. évben

<i>életkor</i>	<i>0-5 éves</i>	<i>6-17 éves</i>	<i>18-24 éves</i>	<i>25-49 éves</i>	<i>50 év feletti</i>	<i>összesen</i>
<i>speciális szolgáltatást igénybe vevők száma 2025. évben</i>	9 fő	25 fő	4 fő	6 fő	0 fő	44 fő
<i>jogerős hatósági intézkedésben érintett, eszményvezési tevékenységet igénybe vevők száma 2025. évben</i>	77 fő	241 fő	13 fő	115 fő	26 fő	472 fő
<i>összesen</i>	86 fő	266 fő	17 fő	121 fő	26 fő	516 fő

Hatósági intézkedéshez kapcsolódó eszményvezési tevékenységben érintett kiskorúak száma

<i>védelembe vett</i>	<i>ideiglenes hatállyal elhelyezett</i>	<i>nevelésbe vett</i>	<i>utógondozott szakellátásból kikerült</i>	<i>összesen</i>
119 fő	3 fő	109 fő	16 fő	247 fő

Hatósági intézkedéshez kapcsolódó tevékenységeink

<i>tevékenység</i>	<i>tevékenységek száma</i>
szociális segítő tevékenység	257
esetkonzultáció, eszménybeszélés, eszménykonferencia	130
tárgyaláson való részvétel	117
családlátogatás	1 228
környezettanulmány készítése	55
egyéb	37
speciális szolgáltatások (<i>kapcsolattartási ügyelet, óvodai és iskolai szociális segítő tevékenység, szociális diagnózis</i>)	

felvétele, készenléti szolgálat, fogyatékosügyei tanácsadás, jogi és pszichológiai tanácsadás)	322
összesen	2146

Szolgálatnál ellátottak adatai 2025. évben

életkor	0-5 éves	6-17 éves	18-24 éves	25-49 éves	50-61 éves	62 év feletti	összesen
együttműködési megállapodás alapján ellátottak száma 2025. évben	22 fő	87 fő	20 fő	74 fő	32 fő	7 fő	242 fő
nem együttműködési megállapodás alapján ellátottak száma 2025. évben	5 fő	57 fő	70 fő	117 fő	69 fő	93 fő	411 fő
összesen	27 fő	144 fő	90 fő	191 fő	101 fő	100 fő	653 fő

A szakmai tevékenység adatai

megnevezés	szakmai tevékenység száma
információnyújtás	605
segítő beszélgetés, tanácsadás	850
ügyintézéshez segítségnyújtás	430
közvetítés ellátásokhoz való hozzáféréshez	157
környezettanulmány készítés	21
családlátogatás	2614
jogi tanácsadás	58
pszichológiai tanácsadás	32
mediáció	-
kapcsolattartási ügyelet	-
adományközvetítés	491
esetmegbeszélés, esetkonferencia	41
összesen	5299

A társadalmi, gazdasági, szociális helyzet az elmúlt évben sem változott pozitív irányba. Az ellátott családok életében felmerülő problémák változatlanul:

- a munkanélküliségből adódó anyagi nehézségekből,
- a létbizonytalanságból, és a szociális körülmények romlásából,
- a szülők helytelen életviteléből,

- a szülők gyermeknevelési kompetenciáinak hiányaiból,
- a szenvedélybetegségekből kialakuló (elsősorban alkoholproblémából) családi konfliktusokból

adódnak, melyek mind veszélyeztetik a gyermekek egészséges lelki, sőt némely esetben testi fejlődését is.

Az anyagi biztonság megteremtése mellett a családoknak nagy hangsúlyt kellene fektetni a gyermekek érzelmi életére és biztonságára is, hiszen a szocializáció lényeges eleme a megfelelő szülői példa, a családi tradíció.

Statisztikai adatok „csak” számok, de tudni kell, hogy minden egyes szám mögött komoly problémával élő családok, krízishelyzetbe került gyerekek, válsághelyzetben lévő felnőttek vannak, akik megfelelő szakmai színvonalú, tudatos és empatikus segítségéről, támogatásáról, felkészült kollégáim, szükség esetén, a nap 24 órájában gondoskodnak.

Ezúton is köszönet illeti a fenntartó önkormányzat vezetőit és a képviselő-testület tagjait a támogatásért.

Kérem, a Tisztelt Képviselő-testületet, szíveskedjék a 2025. évi intézményi beszámolót elfogadni.

Sellye, 2026 április 22.

Tisztelettel:



Szelecsné Spang Livia
intézményvezető

Sellye Városi Művelődési Ház, Könyvtár és Muzeális Intézmény

2025. évi szakmai beszámoló

Összeállította:
Petrik Bernadett
intézményvezető

A Sellye Városi Művelődési Ház, Könyvtár és Muzeális Intézmény 2025-ben átfogó, sokszínű szakmai tevékenységet valósított meg, amelynek középpontjában a helyi közösség erősítése, a kulturális értékek közvetítése és a hagyományok megőrzése állt. Az intézmény vezetésében személyi változás történt, Kolat Irén távozása után Szekeresné Spang Livia megbízott igazgató vette át a nagyrendezvények koordinálását. Egy fő felmondása miatt személyi változás történt a könyvtárosi pozíció betöltésében is, 2025. novembere óta Kardos-Lőrincz Anita segédkönyvtárosi képesítés nélkül látja el a munkaköri feladatokat. A két másik intézményegység szakmai feladaellátását továbbra is Fábos Dávid Gábor közművelődési munkatárs és Svéda-Bracsics Tünde múzeumgondnok biztosítja.

Az intézményegységek működésének rendszerében is változás történt, mert az Ormánság Egészségközpont felújítási munkálatai miatt az Ormánság Községi Ház biztosította a folyamatos betegellátáshoz szükséges helyszínt. E miatt programjaink egy része átstrukturálódott, illetve áthelyeztük a Sellyei Rendezvénytérbe. Az intézmény központja pedig ideiglenesen a Sellye Városi Könyvtár lett.

Főbb eredmények

- Több mint 20 nagyrendezvény és közösségi program megvalósítása
- Kiemelkedő érdeklődés a városi nagyrendezvények iránt
- Aktív múzeumpedagógiai tevékenység minden korosztály számára

Kiemelt rendezvények

A legnagyobb látogatottságú esemény az Ormánsági Napok – Városnap volt, amely több ezer látogatót vonzott. Emellett jelentős érdeklődés kísérte a nyári szabadtéri programokat, a fesztiválokat és az ünnepi rendezvényeket.

Rendezvények összefoglaló bemutatása

Dátum	Rendezvény	Szakmai tartalom	Látogatószám
2025.01.22.	Magyar Kultúra Napja	Irodalmi előadás, közösségi program	70
2025.02.08.	Fehérhurka Fesztivál	Hagyományőrző gasztronómia	400
2025.02.08.	Pálinkaverseny	Helyi termékek bemutatása	400
2025.02.08.	Böllér bál	Közösségi bál	146
2025.03.09.	Nőnap	Zenés műsor	70
2025.03.15.	Nemzeti ünnep	Megemlékezés	30
2025. 04. 19.	Húsvét	Közösségi hagyományőrző rendezvény	250
2025.05.01.	XXX. Sellyei Carolina Majális	Közösségi rendezvény, szabadtüzes főzőverseny	300
2025.05.10.	Kincsek között élünk! - kerékpártúra	Sport és turizmus népszerűsítése	705
2025.05.31.	Strand szezonnyitó koncert	Könnyűzenei program	1000
2025.06.08.	Pünkösdi kavalkád	Gyermekprogram	100
2025.06.20.	Piknik mozi	Filmvetítés	400
2025.07.18.	Nyáresti Piknik mozi és jazz	Jazz + film	300

	koncert		
2025.08.01-03.	Városnap	Fesztivál	5000
2025.08.20.	Nemzeti ünnep	Államalapítás	50
2025.08.22.	Színház	Előadás	40
2025.10.04.	Idősek napja	Zenés műsor	70
2025.11.11.	Márton nap	Hagyományőrzés	200
2025.11.30.	Advent I.	Ünnepi program	200
2025.12.05.	Mikulás	Gyermekprogram	220
2025.12.07.	Advent II.	Ünnepi program	200
2025.12.14.	Advent III.	Ünnepi program	100
2025.12.21.	Advent IV.	Ünnepi program	200

Rendezvények részletes leírása szakmai tartalom szerint

Január 22. – Magyar Kultúra Napja

A rendezvény 17:00 órakor kezdődött az Ormánság Községi Ház nagytermében, ahol a magyar színész, Csórics Balázs fellépését hallgathatták látogatóink. A rendezvényt megelőzően keresztrejtvényt adtunk ki, amelynek a megfajtásáért a játékban résztvevők jutalmat kaptak.

Február 8. – XV. Ormánsági Fehérhurka Fesztivál

A rendezvény célja a hagyományos ormánsági ételek, kiemelten az ormánsági fehérhurka, életben tartása és továbbadása kóstoltatással és az elkészítésük bemutatásával minden korosztály részére. Mint az előző években is, a Sellyei Termelői Piac adott helyet a rendezvénynek, ahol 10 csapat mérte össze tudását hagyományos, és új ízekkel is. A Sellye Város Önkormányzat csapatához csatlakozott Kovács Lázár sztárséf, aki a csapatok ételeinek zsűrizésében is részt vett. A csapatok részvétele regisztrációhoz és nevezési díj befizetéséhez volt kötve. A rendezvényre látogatók Ormánság Tallért vásárolhattak, amelyeket leadhattak a csapatoknál kóstolóért cserébe. A rendezvényre látogatóknak lehetősége volt gyors ételek, édességek és ajándéktárgyak vásárlására a kitelepülő árusoknál. Zárásként 14:00 órakor indult az eredményhirdetés, ahol átadásra kerültek a jutalmak.

Február 8. - XI. Ormánsági Pálinkaverseny

A pálinkaverseny célja a pálinka, mint Hungarikum kulturált fogyasztásának népszerűsítése és a régió pálinkáinak megismertetése és megmérettetése. Pálinka minta leadására február 5-ig volt lehetőség a Sellye Városi Könyvtárban, valamint a Pellérdi Pelixir Pálinkafőzdében. A versenyre 11 gazda nevezett be összesen 22 pálinkamintával, amelyek február 7-én kerültek bírálásra a Sellye Városi Könyvtárban.

Eredményhirdetésre a XV. Ormánsági Fehérhurka Fesztiválon került sor, ahol a látogatók meg is kóstolhatták a nyertes pálinkákat.

Február 8. - Böllér Bál

A XV. Ormánsági Fehérhurka Fesztiválhoz kapcsolódóan 19:00 órától sor került a Böllér Bálra, amely előzetes regisztrációhoz és belépőjegy vásárláshoz volt kötve. A bál helyszínéül az Ormánsági Tücsök Óvoda ebédlője szolgált, ahol a hajnalig tartó mulatságot a Csillag zenekar biztosította. A bálon résztvevőket disznótoros vacsorával és tombolával vártuk.

Március 9. - Nőnap

Nők napja alkalmából tervezetten 18:00 órától Kamarás Iván tartott volna fellépést az Ormánság Községi Házban, viszont sajnálatos módon kórházba került, ezért helyette Haagen Imrét kértük meg, hogy köszöntse a hölgyeket a fellépésével.

Március 15. - Megemlékezés

A megemlékezésre március 15-én 10:00 órakor került sor a Kiss Géza Általános Iskola aulájában a hatodikos évfolyam előadásával. A diákokat Deákné Bodor Éva, Szuhán Natália és Németh Attila készítették fel az előadásra. Az iskolai előadást követően az emlékkoszorúkat a Sellye Városi Könyvtár előtti emlékműnél kerültek elhelyezésre.

Április 19. - Húsvét

A rendezvényen körhinta, arcfestés, tojásfestés és kézműves vásárral vártuk a vendégeket a múzeum udvarán. A sonkaszentelést a református közösség lelkesze Porcsné Papp Zsófia tartotta.

Május 1. - XXX. Sellyei Majális

A XXX. Sellyei Majális reggel 7:00 órakor egy zenés ébresztővel kezdődött, amely keretében a zenészek lovaskocsival vonultak végig a város területén, ezt követően az összegyűlt tömeg felvonult a Köztársaság térről a Carolina térre, ahol a rendezvény további része zajlott. 8:00 órától a Carolina téren indult a főzőverseny, amelyen 11 csapat vett részt. A rendezvényen részt vett Nagypál Jenő, a Szabad tűzi Lovagrend tagja, aki zsűriként is szerepelt, valamint hagyományos Drávamenti halételeket készített. A főzőverseny eredményhirdetése 12:00 órakor kezdődött, ahol a csapatokat átvehették okleveleiket és jutalmukat. A gyerekek és felnőttek jó hangulatát az egész

napos ugrálóvár, gépi zene, valamint 11:00 órától Bodonyi Bea énekes fellépése biztosította. A játék és édesség árusok mellett veteránautók is színesítették a rendezvényt.

Május 10. - XVI. Kincsek között élünk-kerékpártúra

A Kincsek Között Élünk kerékpártúra egy 50 kilométeres útvonalon futott, nagyrészen a Drávamenti falvakon és töltésen keresztül. A részvétel regisztrációhoz kötött volt, erre lehetőség volt előzetesen egy online jelentkezési lap kitöltésével, valamint indulás előtt a helyszínen is.

A regisztrált kerékpárosok 7:00 órától kezdhették el átvenni a karszalagokat és a start csomagjukat a Termálfürdő bejárata előtt, a karszalaggal rendelkező túrázók az útvonal befejeztével ingyenesen beléphettek a Sellyei Termálfürdőbe. 9:00 órától elstartolt a túra a Termálfürdő bejárata előtt, a túrázók Drávaiványin és Drávasztárán keresztül eljutottak az első megállóhoz, a drávasztárai kikötőbe, ahol zsíroskenyér, ízletes pálinkák és frissítő víz várta őket. Révfallun keresztül tovább haladva megérkeztek a szentborbási kikötőbe, ahol büfé, ingyenes sétahajózás, fotópont és az előzetes jelentkezéshez kötött ebéd várta őket. A menüt a Sellye Street Food Bisztró & Pizzéria biztosította, a kerékpárosok többek között megkóstolhatták a hagyományos Ormánsági kötözött gombóc levest is. Az ebéd és sétahajózás után a túrázók Felsőszentmártonon, Drávafokon és Bogdásán végig haladva visszajutottak Sellyére a Termálfürdőhöz.

Május 31. – Strand szezonnyitó – Delta koncert

A Sellye Városi Termálfürdő szezonnyitáshoz kötve sor került a Delta zenekar ingyenes koncertjére is. A koncert számára a Termálfürdő előtti tér biztosított helyet, ahol a látogatók a Termálfürdő büféiben válogathattak különféle gyorsételek, frissítő italok és fagyaltok között. A koncert 20:00 órakor kezdődött.

Június 8. – Pünkösdi Kavalkád - Múzeum

A Pünkösdi Kavalkádnak a Korongi tér játszótére adott helyet, ahol 15:00 órától vártuk az érdeklődőket, elsősorban a gyermekeket. A rendezvény ideje alatt a gyerekeket körhinta, légvárak, arcfestés, óriás buborék show és gyermekszínház várták. A gyermekek részt vehettek a pünkösdi király 7 próbájában, valamint sor került pünkösdi király és királynő koronázásra is. A rendezvény ideje alatt büfé és kézműves vásár üzemelt, a gyerekeket ingyen palacsinta és limonádé várta.

Június 20. – Szentivánéj – I. Pik-Nik Mozi

Szentivánéj alkalmából június 20-án sor került az első Pik-Nik mozira, amelynek a Köztársaság téri Kispark adott helyet. Tervezetten egy magyar romantikus zenés vígjáték, a „Hogyan Tudnék Élni Nélküled”, került volna vetítésre, viszont technikai okok miatt a filmet nem lehetett lejátszani, ezért helyette a „Futni Mentem” című film vetítésére került sor. A rendezvényre árusok települtek ki, lehetőség volt frissítő italok, popcorn, vattacukor és

kürtöskalács vásárlására. A nézők számára 100 darab ülőhelyet tudtunk biztosítani, sokan hoztak magukkal plédeket, kempingszékeket a kényelmesebb filmnézés érdekében. A filmet követően a rendezvény zárásaként a tér új kandellábereinek ünnepélyes felkapcsolására került sor. A vetítésen való részvétel ingyenes volt.

Július 18. – II. Pik-Nik Mozi – Zenés Nyári Esték

A Zenés Nyári Esték keretében a II. Pik-Nik Mozira várakozó nézők Jazz előadást hallgathattak, amelyet 20:00 órától a Cats & Jazz biztosított számukra a Köztársaság téri Kisparkban. A Jazz előadást követően 21:00 órától megkezdődött az I. Pik-Nik mozin technikai okokból elmaradó film vetítése, a „Hogyan Tudnék Élni Nélküled”. A kitelepülő árusoknál ismét lehetőség volt frissítők és édességek vásárlására. A rendezvényen való részvétel ingyenes volt.

Augusztus 1-3. Ormánsági Napok – XXVII. Város nap

- **Augusztus 1.**

A rendezvény megnyitásaként 16:00 órakor sor került az ünnepi testületi ülésre az Ormánság Községi Házban, ahol a meghívott vendégek meghallgathatták Nagy Attila polgármester úr ünnepi köszöntőjét, majd pedig átadásra kerültek a díszoklevelek és a „Sellyéért” kitüntetések. Az ünnepi testületi ülés egy hidegtálas állófogadással zárult, a részvétel meghívóhoz kötött volt. A rendezvény további része a Selye Városi Termálfürdő területén, az az előtti téren, valamint a foci-pálya területén zajlott. A Termálfürdő előtti térre szokás szerint árusok települtek ki édességekkel, kürtöskaláccsal, frissítő italokkal, gyorsételekkel, játékokkal és ajándéktárgyakkal, valamint a Termálfürdő büféi is nyitva álltak az érdeklődők számára, továbbá a Termálfürdő melletti utcában kitelepültek légvárasok, körhintások, dodzsem és céllövölde is. A Termálfürdő területén egy kisebb, az az előtti téren pedig két nagyobb színpad adott helyet a fellépők számára. A rendezvénytérén 19:00 órától megkezdődtek a fellépések, elsőként az Ismerős Arcok fellépésével, utánuk következett a Triász, zárásként pedig 22:00 órától a Mejasi zenekar lépett fel.

- **Augusztus 2.**

A termálfürdő területén lévő kis színpadon 15:00 órakor elkezdődött „Fekete László és Fia” erősember bemutató show, amelyen Fekete László beszélt életéről, pályafutásáról, valamint bemutatta az általuk versenyeken is használt eszközöket, amelyeket a nézők ki is próbálhattak. Ezt követően 17:00 órakor elkezdődött a gyermekek számára az Iszkiri Gyermekzenekar fellépése.

A rendezvénytérén 8:00 órakor kezdetét vette az Ormánsági Nemzetközi Halászléfőző Bajnokság, amelyen 10 csapat vett részt. A bajnokságra ellátogatott hozzánk Nagypál Jenő, a Szabadtúzi Lovagrend tagja, aki a csapatok által készített ételeket zsűrizte, valamint halászlét készített a 12:00 órakor kezdődő „Ebédel a Város” programra, amikor a selyei lakosok ingyenesen ebédelhettek az elkészült halételekből. 14:00 órától

kezdését vette az Angyali Motorosok felvonulása a rendezvénytéren, ahol több környékbeli motoros is összegyűlt, ezt követően 14:30-kor megtekinthettük Bátor Zoltán motoros Stunt Rider Showját. A Termálfürdő melletti focipályán 16:00 órakor elkezdődött a Kabát FC – Sellye labdarúgó mérkőzés, amelynek játékvezetője Kabát Péter volt. A mérkőzés után sor került egy pódiumbeszélgetésre a Kabát FC focistáival. 18:00 órától a focipálya mögötti füves részen a látogatóknak lehetőségük volt kipróbálni a hőlégballon függeszkedést, a rendezvénytéren lévő nagyszínpadon pedig ugyan ebben az időpontban megtekinthették a Nyáradsellyei Hagyományőrző Néptáncsoport fellépését. 18:30-tól elkezdődtek a zenés fellépések, elsőként a Nihil Chips Akkusztik, utánuk pedig a Made in B fellépését hallgathattuk meg. 20:30-kor megérkezett a Parno Graszt fellépése is, amely a legtöbb nézőt vonzotta be a rendezvényre. 22:00 órakor elkezdődött a már megszokott tűzijáték is, amely 10 percen keresztül tartott. A tűzijáték után DJ-k gondoskodtak a látogatók további jó kedvéről, 22:15-től Jauri, 23:30-tól pedig DJ Smitzer biztosították a zenét.

- **Augusztus 3.**

Az Ormánsági Napok utolsó napján 10:00 órakor a Termálfürdő sportmedencéjében úszóversenyre került sor. A verseny után a díjakat Konkoly Zsófia adta át a nyertesek részére.

Augusztus 20. – Nemzeti ünnep, Államalapítás

Az ünnepi megemlékezés után Egri József katolikus plébános által tartott kenyérszentelést követően lecsó ebéddel vendégeltük meg a látogatókat.

Augusztus 22. – Színházi Előadás – Kurtizánképző

A színházi előadásnak az Ormánság Községi Ház adott helyet 18:00 órakor, ahol megtekinthettük Zina provokatív és ironikus párkapcsolati stand up előadását, valamint szerelmi okosítását. Az előadás a 16 éven felüli korosztálynak szólt, elsősorban a hölgyeknek, de érdeklődő uraknak és szórakozást nyújtott. Az előadás ingyenes volt.

Október 4. – Idősek napja

Idősek napja alkalmából Gergely Róbert köszöntötte az időseket „Dúdold velem” szórakoztató zenés műsorával 18:00 órai kezdettel az Ormánság Községi Házban. Gergely Róbert műsora mellett az időseket kaláccsal, üdítővel, és ajándékkal vártuk a rendezvényre. A műsor után lehetőség volt beszélgetni és fényképezkedni Gergely Róberttel.

November 11. – Márton Nap

Márton napi rendezvényünkre első sorban az óvodásokat és általános iskolásokat vártuk. A programok 16:00 órától kezdődtek a köztársaság téri kisparkban. 16:00 órától 17:30-ig a Mancsranch hozta el állatsimogatóját, ahol a látogatók találkozhattak és fényképezkedhettek többek között fodrostollú magyar ludakkal, liliputi marhával és törpe juhokkal. Az

állatsimogatóhoz kapcsolódóan játékot hirdettünk ki, amely keretében a szülők feltölthettek gyermekükről és az egyik kisállatról készült képet a Sellye Városi Művelődési Ház Facebook posztja alá, a játékot november 16-án zártuk le, az eddig az időpontig 3 legtöbb like-ot kapó fotó feltöltője társasjátékot és családi strandbelépőt nyertek, a nyerteseket külön értesítettük, nyereményüket a Sellye Városi Könyvtárban vehették át. 17.30-kor az Ormánsági Tücsök Óvoda óvodásai adtak műsort, amelyen énekeltek és márton napi verseket mondtak. A rendezvény záró programjaként elindult a lámpás felvonulás az óvónők és szülők vezetésével. A gyermekek az általuk készített lámpásaikkal felvonultak a kisparkból az Ormánság Községi Házig, majd pedig visszatértek a kisparkba. A rendezvény ideje alatt zenével, libazsíros kenyérrel, teával és cukorkakereső játékkal vártuk a látogatókat, valamint a gyermekeknek lehetőségük volt elkészíteniük a saját lámpásukat.

November 30. – I. Advent

Az adventi ünnepségnek a kispark adott helyet. 15:30-tól a látogatóknak lehetőség nyílt megtekinteni a Draskovich kastélyt egy kastélyséta keretében. 16:00 órától megkezdődött az adventi vásár, ahol helyi vállalkozók termékeit, forró italokat és kürtőskalácsot vásárolhattak a látogatók. 16:30-kor felkapcsolásra kerültek a város ünnepi fényei, amelyek a kispark területén és a Draskovich kastély kerítésén helyezkedtek el. 16:45-től elkezdődött a szeretetvendégség, amelyen az Együtt az Idősekért Alapítvány biztosította és osztotta a süteményeket. Az I. adventi gyertya 17:00-kor került meggyújtásra egy ünnepi beszédet követően. 17:10-kor kezdődött a „Szívből szól az Advent” zenés műsor.

December 5. – Mikulás

Délelőtt 10:00 órakor a régi kultúrház rendezvénytermében az óvodások, 11:00 órától pedig az általános iskola alsó tagozatosai számára tartottak műsort, amelyek végén a gyerekek számára a Grinch osztott édességet. A műsoron körülbelül 220 gyermek vett részt. Délután 17:00 órától szintén a régi kultúrház rendezvénytermében a gyermekeket kaláccsal, kakaóval és kézműves programokkal vártuk, valamint ellátogatott hozzájuk a Mikulás, aki átadta nekik az ajándékaikat. A Mikulás által átadott csomagokat a szülők december 2-ig behozhatták, vagy pedig 4000 Ft-ért igényelheték a Sellye Városi Könyvtárban. A programok ingyenesek voltak, 36 gyermek kapott ajándékot a Mikulástól.

December 7. – II. Advent

A II. Adventi rendezvényre ismét a kisparkban került sor 17:00 órától, ahova újból ellátogattak a helyi vállalkozók termékeikkel egy adventi vásárra. A II. adventi gyertya meggyújtása előtt az óvoda és általános iskolás gyermekek ünnepváró műsorát tekinthették meg. A gyertyagyújtást követően elkezdődött az Önkormányzat dolgozói által biztosított szeretetvendégség. A rendezvényen ismét lehetőség nyílt kastélylátogatásra.

December 14. – III. Advent

A III. adventi gyertyagyújtás 17:00 órakor kezdődött a kisparkban a Református Egyház ünnepváró műsorával. A műsort követően meggyújtották a III. adventi gyertyát is. Gyertyagyújtás után az összegyűlteket átmentek a régi kultúrház rendezvény termébe, ahol a Református Egyház biztosította a szeretetvendégséget, valamint a látogatók megtekinthettek egy könyvbemutatót is.

December 21. – IV. Advent

A IV. adventi gyertyagyújtás A Katolikus Egyház ünnepváró műsorával és egy orgonakoncerttel kezdődött, amelynek a Katolikus templom adott helyet. Az ünnepi műsort követően a kisparkban folytatódott a programok, ahol ismét adventi vásár volt. A IV. gyertya meggyújtását követően megkezdődött a szeretetvendégség, amelyet a Katolikus Egyház biztosított.

KISS GÉZA ORMÁNSÁGI HELYTÖRTÉNETI GYŰJTEMÉNY STATISZTIKAI ADATAI

Rendezvények, programok száma

Programok korosztályi megoszlása	Programok száma	Látogatószám
óvodás korosztály	3 alkalom	43
általános iskolás	6 alkalom	91
középiskolás	5 alkalom	284
családi program	2 alkalom	286

Múzeumlátogatások összesen: 704 fő

SELLYE VÁROSI KÖNYVTÁR STATISZTIKAI ADATAI

Nyitvatartás

heti nyitvatartás	40 óra
ebből hétvégi nyitvatartás	4 óra
ebből 16 óra utáni nyitvatartás	2 óra
évi összes nyitvatartás	2240 óra
nyitvatartási napok összesített száma	256 nap

Könyvtárhasználat

regisztrált használók	508 fő
aktív használók	121 fő
0-6 éves	2 fő
7-14 éves	8 fő
15-16 éves	3 fő

17-18 éves	4 fő
19-25 éves	5 fő
26-35 éves	5 fő
36-45 éves	39 fő
55-65 éves	22 fő
65 év felett	33 fő
diák összesen	22 fő
belépések száma átlagosan havi	2-3 fő
helyben használat	461 fő

Dokumentumhasználat

dokumentumforgalom	11.529 darab könyv
elektronikus katalógus	94 darab
helyben használt dokumentumok	1.153 darab

A könyvtári felülvizsgálatot követően a szakmai háttérintézmény, a Csorba Győző Megyei Könyvtár felé 4.500.000 forint értékben könyvbeszerzési kötelezettségünk keletkezett.

Statistikai összesség

Összes látogatószám: 10.659 fő

Rendezvények száma: 23 db

Átlagos látogatószám: 463 fő

Szakmai tevékenység

Az intézmény kiemelt figyelmet fordított a hagyományőrzésre, a közösségépítésre és az oktatási célú programokra. A múzeumi és könyvtári tevékenység hozzájárult a helyi kulturális örökség megőrzéséhez és bemutatásához.

Összegzés

A 2025-ös év eredményesnek tekinthető, az intézmény programjai jelentős mértékben hozzájárultak Sellye város kulturális életének gazdagításához és a közösségi kapcsolatok erősítéséhez.

INTÉZMÉNYI BESZÁMOLÓ

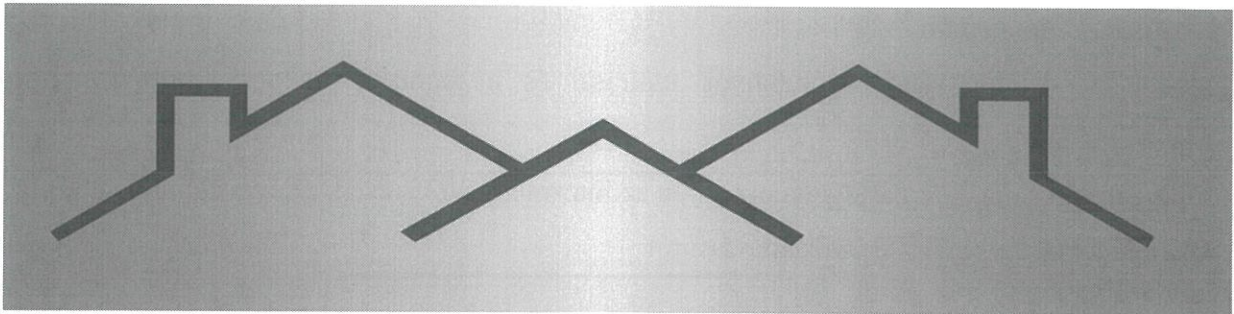

SELYE VÁROSI MŰVELŐDÉSI HÁZ
KÖNYVTÁR ÉS MUZEÁLIS INTÉZMÉNY

**Sellye Városi Művelődési Ház, Könyvtár és
Muzeális Intézmény**
2025. évi működésének
II. félévéről

Szekeresné Spang Livia
megbízott intézményvezető

A Sellye Városi Művelődési Ház, Könyvtár és Muzeális Intézmény Sellye Város Önkormányzatának fenntartásában, többfunkciós közművelődési feladatokat ellátó szervezetként működik, amely magában foglalja a művelődési ház, a nyilvános könyvtári szolgáltatások, valamint a muzeális tevékenységek biztosítását.

Az intézmény alapvető célja, hogy a település és térsége lakossága számára biztosítsa a kulturális javakhoz való hozzáférést, elősegítse a közösségi művelődést, támogassa az élethosszig tartó tanulást, valamint megőrizze és bemutassa a helyi kulturális örökséget.

Az intézmény főbb feladatai: kulturális programok és rendezvények szervezése, közösségi terek biztosítása, könyvtári szolgáltatások működtetése, helytörténeti gyűjtemény gondozása, civil közösségek támogatása.

Működését a vonatkozó jogszabályok előírásai és a fenntartó önkormányzat elvárásai határozzák meg.

A beszámoló célja, hogy átfogó képet adjon az intézmény 2025. év II. félévének működéséről, szakmai tevékenységéről és gazdálkodásáról.

Vezetőváltás és az átadás-átvétel tapasztalatai

Az intézmény vezetését megbízott intézményvezetőként 2025. június 1. napján vettem át. A vezetőváltás során a jogszabályokban és fenntartói elvárásokban rögzített, dokumentált átadás-átvételi eljárás nem történt meg. A korábbi intézményvezető részéről dokumentált átadásra nem került sor.

A szabályszerű átadás-átvétel elmaradása miatt az intézmény teljes körű működési, gazdálkodási és leltári felülvizsgálata vált szükségessé. Az átvételt követően elvégzett részletes ellenőrzések során súlyos hiányosságok kerültek feltárára.

Megállapítást nyert, hogy a leltári nyilvántartások több területen hiányosak, pontatlanok, illetve nem tükrözik a valós állapotot. Különösen jelentős problémák merültek fel a könyvtári állomány tekintetében. A rendelkezésre álló nyilvántartások és a tényleges állomány összevetése alapján egyértelműen megállapítható volt, hogy a könyvállomány egy részének kivezetése nem a jogszabályoknak megfelelő selejtezési eljárás keretében történt, és annak semmilyen hiteles dokumentációja nem áll rendelkezésre.

A feltárt körülmények alapján megalapozottan feltételezhető, hogy az állomány egy részének megsemmisítése szabálytalan módon történt.

A feltárt hiányosságok kivizsgálása érdekében további intézkedések történtek. A megyei könyvtár állományellenőrzést végzett, amelynek során a hiányosságokat hivatalosan is megállapította. Az ellenőrzés eredményeként az önkormányzat 4 500 000 Ft összegű kártérítési kötelezettsége került megállapításra, ekkora összegben kötelezték az intézményt a könyvtári állomány bővítésére.

A kialakult helyzet jelentős szakmai és pénzügyi következményekkel járt, és egyben indokoltta tette a belső kontrollrendszer teljes körű megerősítését. Az intézmény vezetése ennek érdekében megkezdte a leltári rend helyreállítását, a nyilvántartások újraépítését, valamint a jogszabályszerű működés feltételeinek maradéktalan biztosítását.

Humánerőforrás helyzete

Az intézmény létszáma 2025-ben összesen 5 fő volt, az alábbi megoszlásban: 1 fő (megbízott) intézményvezető, 1 fő könyvtári munkatárs, 1 fő közművelődési munkatárs, 1 fő múzeumi gondnok, 1 fő technikai dolgozó (közfoglalkoztatott).

Az intézmény működését a munkatársak biztosították, azonban az átvételt követően egyértelművé vált, hogy a humánerőforrás működése szervezetlen keretek között zajlott. A munkavégzést jelentős belső feszültségek, rendszeres konfliktusok és együttműködési nehézségek jellemezték, amelyek negatívan befolyásolták a hatékony feladatellátást.

Megállapítást nyert, hogy a munkatársak nem rendelkeztek egységes és aktuális munkaköri leírásokkal, ennek következtében a feladat- és felelősségi körök nem voltak egyértelműen meghatározva. A feladatellátás gyakran „ad hoc” jelleggel történt, nem a szervezeti struktúrához igazodva, hanem eseti megoldások mentén. Ez a működés hosszú távon fenntarthatatlan és szakmailag nem megfelelő gyakorlatot eredményezett.

A kialakult helyzet indokoltta tette átfogó szervezeti és működési fejlesztések megvalósítását. Ennek keretében megkezdődött a munkaköri leírások kidolgozása, a feladat- és hatáskörök egyértelmű meghatározása, valamint a munkaszervezés új alapokra helyezése. Kiemelt cél volt az átlátható, kiszámítható és szamonkérhető működés kialakítása.

Az év során a személyi állományban változás is történt: egy munkavállaló jogviszonya megszűnt, helyére új munkatárs került felvételre. Az új kolléga bevonása lehetőséget teremtett a szervezeti kultúra megújítására és a hatékonyabb munkavégzés erősítésére.

Összességében megállapítható, hogy 2025-ben a humánerőforrás területén jelentős szervezeti átalakítások indultak meg, amelyek célja a stabil, együttműködésen alapuló és szakmailag megalapozott működés kialakítása.

Gazdálkodás és pénzügyi helyzet

Az intézmény gazdálkodása a 2025. év során stabil és kiegyensúlyozott volt, amely megfelelő alapot biztosított a zavartalan működéshez és a szakmai feladatok ellátásához. A pénzügyi működés az év során az érvényben lévő jogszabályoknak és belső szabályzatoknak megfelelően, átlátható és ellenőrizhető módon történt.

A beszámolási időszak elején feltárt hiányosságok alapján megállapításra került, hogy a korábbi időszakban egyes bevételek nem kerültek teljeskörűen nyilvántartásba, illetve nem minden esetben történt meg azok szabályszerű könyvelése. Ezen pénzmozgások kezelése nem felelt meg maradéktalanul a hatályos pénzügyi és számviteli előírásoknak.

Megbízott intézményvezetőként a feltárt hiányosságok megszüntetése érdekében haladéktalanul intézkedéseket tettem. Ennek keretében sor került a pénzügyi folyamatok felülvizsgálatára, a belső ellenőrzési mechanizmusok megerősítésére, valamint a bevételek és kiadások teljes körű, szabályszerű nyilvántartásának biztosítására. Az intézmény kiemelt figyelmet fordított a pénzügyi fegyelem helyreállítására és a transzparens gazdálkodás megvalósítására.

A rendelkezésre álló források felhasználása ezt követően tudatos tervezés mentén, a takarékoság és hatékonyság elveit szem előtt tartva valósult meg. A gazdálkodás kiegyensúlyozott maradt, és az intézmény működése folyamatosan biztosított volt.

Összességében megállapítható, hogy a 2025. év során a pénzügyi működés stabilizálása megtörtént, és az intézmény gazdálkodása megfelel a jogszabályi és szakmai elvárásoknak.

Tárgyi feltételek és fejlesztések

Az intézmény rendelkezésére álló infrastruktúra alapvetően alkalmas a szakmai feladatok ellátására, ugyanakkor az átvételt követően megállapítást nyert, hogy az egyes feladatellátási helyszínek működtetése nem felelt meg a jogszabályi és szakmai követelményeknek.

Az intézmény három különálló szakmai egység -múzeum, könyvtár és művelődési ház- működtetéséért felel, amelyek eltérő jogszabályi előírások és szakmai standardok szerint kell, hogy működjenek. A vizsgálat során azonban egyértelművé vált, hogy ezen funkciók elkülönült, rendeltetésszerű működése nem valósult meg.

Különösen problémás volt a könyvtári szolgáltatás működtetése. A könyvtári tér részben irodai célokat szolgált, amely akadályozta a rendeltetésszerű használatot és a szolgáltatások megfelelő színvonalú biztosítását. Emellett a kötelező nyitvatartási rend nem került betartásra, illetve a nyitvatartás kialakítása nem igazodott a lakossági igényekhez.

Megállapítható, hogy a könyvtár nyitvatartása kizárólag általános munkaidőben történt, amely nem biztosított érdemi hozzáférést a dolgozó lakosság, illetve az oktatási intézményben tanulók számára. A szolgáltatás nem volt felhasználóközpontú, hiányoztak az olyan alapvető elemek, mint a délutáni hosszabbított nyitvatartás vagy a hétvégi elérhetőség lehetősége.

A feltárt hiányosságok indokoltá tették a működés átfogó felülvizsgálatát. Ennek keretében megkezdődött a helyiségek funkció szerinti újjászervezése, a szolgáltatási terek rendeltetésszerű használatának helyreállítása, valamint a nyitvatartási rend újragondolása. Kiemelt cél volt a lakosság igényeihez igazodó, szolgáltatásközpontú működés kialakítása.

A nyitva tartásokat ezért az alábbiak szerint módosítottuk:

KISS GÉZA HELYTÖRTÉNETI KIÁLLÍTÓHELY NYITVATARTÁS	
Hétfő:	Szünnap
Kedd:	8:00 – 16:00
Szerda:	9:00 – 18:00
Csütörtök:	9:00 – 16:00
Péntek:	9:00 – 16:00
Szombat:	10:00 – 16:00
Vasárnap:	Szünnap
E-mail: selyevarosikonnyvtar@gmail.com Tel.: +36 73 580 035	
Rendezvények idején a nyitvatartás változhat!	

SELLYE VÁROSI KÖNYVTÁR NYITVATARTÁS	
Hétfő:	Szünnap
Kedd:	8:00 – 18:00
Szerda:	9:00 – 17:00
Csütörtök:	9:00 – 17:00
Péntek:	9:00 – 16:00
Szombat:	8:00 – 12:00
Vasárnap:	Szünnap
E-mail: selyevarosikonnyvtar@gmail.com Tel.: +36 73 580 035	
Rendezvények idején a könyvtári nyitvatartás változhat!	

ORMÁNSÁG KÖZÖSSÉGI HÁZ NYITVATARTÁS	
Hétfő:	9:30 – 18:00
Kedd:	8:00 – 16:30
Szerda:	8:00 – 18:30
Csütörtök:	9:30 – 18:00
Péntek:	Szünnap
Szombat:	8:00 – 12:00
Vasárnap:	Szünnap
E-mail: selyemuhaz@gmail.com Tel.: +36 73 480 245	
Rendezvények idején a nyitvatartás változhat!	

Az intézményvezetés intézkedéseket tett annak érdekében, hogy mindhárom szakmai egység működése megfeleljen a vonatkozó jogszabályi előírásoknak, valamint biztosítsa a közfeladatok színvonalas és hozzáférhető ellátását.

Október közepétől a művelődési ház Mátyás király u. 53. szám alatti épületét át kellett adnunk használatra az Ormánság Egészségügyi Központ részére, ezért a közművelődési feladatokat ellátó szakmai egység működése átmenetileg korlátozódott. Decembertől a város Batthyány utcai épületének rendezvénytermét tudtuk használni a nagyobb teret igénylő programjaink helyszínül.

Kapcsolatok és együttműködések

Az intézmény tevékenysége során kiemelt figyelmet fordított a helyi és térségi kapcsolatrendszer megerősítésére, valamint az együttműködések új alapokra helyezésére. Az átvételt követően megállapítást nyert, hogy a partnerkapcsolatok korábban esetlegesek voltak, nem minden esetben működtek szervezett, tervezett keretek között.

A 2025. év során az intézmény aktívan törekedett a helyi oktatási intézményekkel, civil szervezetekkel és a település közösségeivel való együttműködés kialakítására és megerősítésére. Az együttműködések célja a kulturális szolgáltatások bővítése, a programkínálat színesítése, valamint a lakosság szélesebb körének bevonása volt.

A korábbi gyakorlathoz képest hangsúlyosabbá vált a tudatos kapcsolatépítés és a partnerségek szakmai tartalommal való megtöltése. Ennek keretében az intézmény kezdeményező szerepet vállalt közös programok, rendezvények és kulturális események szervezésében.

Kiemelt célként jelent meg a közösségi igények feltérképezése és az ezekre épülő együttműködések kialakítása. Az intézmény törekedett arra, hogy a helyi szereplőkkel való kapcsolat ne csupán eseti jellegű legyen, hanem hosszú távon fenntartható, kölcsönösen előnyös szakmai együttműködéssé váljon.

Összességében megállapítható, hogy 2025-ben az intézmény kapcsolatrendszere fejlődésnek indult, és az együttműködések tudatos építése hozzájárult a település kulturális életének élénkítéséhez.

Rendezvények

Az intézmény tevékenysége során kiemelt jelentőséggel bírt a közösségépítés, a közösségformálás, valamint a kulturális rendezvények szervezése. A 2025. évben a települési önkormányzat is hangsúlyosan kezelte a közösségi és kulturális élet fejlesztését, amelyhez az intézmény aktív szakmai szerepvállalással járult hozzá.

A rendezvényszervezés során elsődleges célként jelent meg a lakosság aktivizálása, a helyi identitás erősítése, valamint a hagyományok ápolása és továbbadása. Az intézmény ennek érdekében tudatosan törekedett olyan programok megvalósítására, amelyek megszólítják a település különböző korosztályait, és lehetőséget biztosítanak a közösségi kapcsolatok erősítésére.

Az átvételt követően a közösségi és kulturális tevékenységek szervezése új szemlélet mentén került átalakításra. A korábbi, kevésbé strukturált működést felváltotta a tervezett, igényekre épülő programszervezés, amely nagyobb hangsúlyt fektetett a lakossági visszajelzésekre és a részvétel ösztönzésére.

Az intézmény kiemelt figyelmet fordított arra, hogy a programok ne csupán események legyenek, hanem valódi közösségi élményt nyújtsanak, erősítve a településhez való kötődést. A rendezvények szervezése során egyre nagyobb hangsúlyt kapott a partnerség a helyi közösségekkel, civil szervezetekkel és egyéb együttműködőkkel.

A 2025. év során megvalósított programok között szerepeltek többek között közösségi és családi rendezvények (például piknik és szabadtéri mozi programok), zenei események és nyári estek, hagyományörző és települési ünnepek (így különösen a Márton-nap), színházi előadások és egyéb kulturális programok, valamint az adventi időszakhoz kapcsolódó rendezvénysorozat. A beszámoló időszakában megvalósult rendezvények sokszínű programkínálatot biztosítottak a település lakossága és az ide látogatók számára. Az események tematikájuk és jellegük alapján több fő csoportba sorolhatók, amelyek együttesen szolgálták a közösségépítést, a kulturális értékek megőrzését, valamint a szabadidő hasznos és élményszerű eltöltését.

Fesztiválok és nagyrendezvények

- ✓ **Ormánsági Napok – Kapcsolódj be! (XXVII. Városnap)**
- ✓ **Pünkösdi Kavalkád**

A fesztivál jellegű és nagyrendezvények körében kiemelkedő jelentőséggel bírt az Ormánsági Napok – Kapcsolódj be! elnevezésű, többnapos programsorozat, amely a város életének egyik legfontosabb eseményeként valósult meg. A rendezvény komplex programstruktúrája – beleértve a kulturális, gasztronómiai, zenei és sporteseményeket – széles körű érdeklődést váltott ki, és jelentős látogatószámot eredményezett. A programok ingyenes hozzáférhetősége elősegítette a társadalmi esélyegyenlőség érvényesülését, valamint a különböző korosztályok aktív részvételét.

Hasonlóan nagy érdeklődés övezte a Pünkösdi Kavalkád rendezvényt, amely elsősorban a családok és gyermekek számára kínált hagyományörző és szórakoztató programokat, erősítve a közösségi összetartozást.

Kulturális és szórakoztató programok

- ✓ **I. Pik-Nik Mozi**
- ✓ **II. és III. Pik-Nik Mozi és Zenés Nyári Esték**

✓ Színházi előadás (Kurtizánképző)

A kulturális és szórakoztató programok között kerültek megrendezésre a Pik-Nik Mozi események, amelyek új típusú közösségi élményt hoztak létre a településen. A szabadtéri filmvetítések -kiegészülve zenei programokkal és vendéglátó szolgáltatásokkal- hozzájárultak a nyári időszak kulturális kínálatának bővítéséhez.

A Zenés Nyári Esték programsorozat részeként megvalósult rendezvény különösen sikeresnek bizonyult, mivel a koncert és a filmvetítés kombinációja széles közönségréteget szólított meg. E körbe sorolható továbbá a színházi előadás is, amely a felnőtt lakosság számára biztosított színvonalas kulturális kikapcsolódási lehetőséget.

Nemzeti és állami ünnepek

✓ Augusztus 20. – Államalapítás ünnepe

✓ Október 23. – Nemzeti ünnep (1956-os megemlékezés)

A nemzeti és állami ünnepekhez kapcsolódó rendezvények méltó keretet biztosítottak a történelmi eseményekről való megemlékezéshez. Az augusztus 20-i ünnepség az államalapítás emléke előtt tisztelgett, amelynek keretében a hagyományos kenyérszentelés és a közösségi étkezés a nemzeti identitás erősítését szolgálta.

Az október 23-i megemlékezés során a résztvevők koszorúzással és ünnepi műsorral idézték fel az 1956-os forradalom eseményeit.

Közösségi és társadalmi célú rendezvények

✓ Idősek napja

A közösségi és társadalmi célú rendezvények közül kiemelendő az Idősek napja, amely a település szépkorú lakosainak megbecsülését és tiszteletét fejezte ki. A zenés műsorral, vendéglátással és ajándékozással kiegészült esemény hozzájárult a generációk közötti kapcsolatok erősítéséhez.

Hagyományörző és egyházi ünnepek

✓ Márton-nap

✓ Adventi rendezvények (I–IV. Advent)

✓ Mikulás ünnepség (színház és ajándékozás)

A hagyományörző és egyházi jellegű rendezvények szintén meghatározó részét képezték az éves programkínálatnak. A Márton-napi programok a népi hagyományok ápolását szolgálták, különös tekintettel a gyermekek bevonására.

Az adventi időszak eseményei egységes rendezvénysorozatot alkottak, amelynek keretében vallási és közösségi programok egyaránt megvalósultak. Az ünnepi műsorok, gyertyagyújtások, vásárok és szeretetvendégségek hozzájárultak a karácsonyi ünnepkör hangulatának megteremtéséhez. Az Adventi-vásárokon együtt töltött idő a családok életében is megalapozta az ünnepi hangulat megélését.

A Mikulás ünnepség elsősorban a gyermekek számára nyújtott élményt, erősítve az ünnepi hagyományok átörökítését. Intézményi szinten óvodások és általános iskola alsó tagozatos tanulói együtt élhették meg a színházi élményt, míg a délutáni programon résztvevő családok a Mikulás ajándékait várták.

Az intézmény változatos és sokszínű programkínálattal szolgálta a lakosságot, amelyek között kulturális rendezvények, közösségi események és hagyományőrző programok egyaránt megjelentek. Az együttműködések erősítésével és a közösségi igényekre épülő működéssel sikerült növelni a programok elérését és a lakossági részvételt.

Összességében megállapítható, hogy a 2025. évben a közösségépítés és a rendezvényszervezés az intézmény egyik meghatározó tevékenységi területévé vált. A megvalósított programok érdemben hozzájárultak a település kulturális életének élénkítéséhez, valamint a közösségi kohézió erősítéséhez, és hosszú távon is megalapozzák egy aktív, együttműködő helyi közösség működését.

A beszámoló végén ezúton fejezem ki köszönetemet a városvezetés részére az együttműködésért, valamint a részemre tanúsított bizalomért, amely nagyban hozzájárult a feladatok eredményes ellátásához és a kitűzött célok megvalósításához.

Bízom benne, hogy munkámmal sikerült megfelelnem az elvárásoknak, és tevékenységemmel érdemben hozzájárultam a település közösségi és kulturális életének fejlődéséhez.

Kérem a Tisztelt Képviselő-testületet, hogy a beszámolót elfogadni szíveskedjen.

Sellye, 2026. április 22.



Szekeresné Spang Livia
megbízott intézményvezető

Pünkösdi Kavalkád a Korongi téren

2025.06.08. (vasárnap)

KÖRHINTA

LÉGVÁR kicsiknek és nagyoknak

PÜNKÖSDI KIRÁLY 7 PRÓBA

15:00-17:00 ARCFESTÉS

16:00-18:00 Órlás BUBORÉK show

Pünkösdi király KORONÁZÁS

17:15-18:00 GYERMEKSZÍNHÁZ

A gyerekeket palacsintával és limonáddal várjuk!

A rendezvény látója alatt büfé üzemet
Anna Gyöngyösi kárműves vásár

PIK - NIK MOZI
SELYE - Köztársaság tér
2025 június 28. 20 óra

Hogyan tudnék élni nélküled?

Pik-Nik Mozi a Kisparkban
2025.06.20.

20:00-tól
Hogyan tudnék élni nélküled?

az év romantikus zenés vígjátéka
Demjén Ferenc slágereivel

A rendezéségen 100 ülőhelyet tudunk biztosítani,
a kényelmes filmnézés érdekében hozhatunk
magukkal például, kempingágyukat is.

A helyszínen büfé üzemet!

A filmet követően, a tér új kandelabérének
ünnepélyes felkapcsolása zárja a rendezvényt.

A szervezők a rendezés díját fedeztetik!
A rendezés díját a Magyarországi Film- és Videóipari Szövetség, a
rendezés díját részben a Magyarországi Film- és Videóipari Szövetség, a
a filmeken közreműködtek

Hogyan tudnék élni nélküled?

PIK - NIK MOZI

2025 július 18. | 21 óra

SELYE
Köztársaság tér
Kispark

ZENÉS NYÁRI ESTÉK
2025.07.18.

Cats & Jazz

20.00 órától

Cats & Jazz
Sellye
Köztársaság tér - Kispark

ORMÁNSÁGI NAPOK 2025

XXVII. VÁROS NAP
AUGUSZTUS 01. - 03.

08.01. péntek

7.30. ÜNNEP - 1.5. ORF. 1.1.3.5.5.
9.30. ISMERDŐS MEGJEL
19.00. TRÁSZ
22.30. MEJASZ

08.02. szombat

TERMALTURDÓ
15.30. FEKETE LÁSZLÓ ÉS PIA
LIGS-MIBER HÍMUSZÁRÓ SHOW
17.30. ISZKÓ ÖVERMÉKÖZŐVÁR

PENDESZVENYVÉK

10.00. ORMÁNSÁGI NEMZETKÖZI HALASZEPÍTŐ
BAJNOKSÁG
12.00. CECILIA VÁTOR - SZOLYÓK
14.00. ANGYAL - MIBER DROCK PÉNYVIRÁG
14.30. BÁTOR ZOLTÁN STUNT RIDER SHOW
16.00. KABÁT FC - SELLYE LABDARUGÓ MÉRKŐZÉS
LATELYVEZETŐ KABÁT HEIER
17.30. FODRUMBESZÉLGETÉS A FODRÁNKAL
18.00. HÖLÉGBALLON PÜGGESZKEDES
18.00. NYÁRBOGÁNYI JAGYON ANYÓRÓ
KARTÁNYOSRÉGI
18.30. NIBELŐS AKKUSZTIK
19.30. MADE IN B
20.30. PARNÓ GRASZT
22.00. TÖZLÁTK
22.15. LAH
23.30. DUSZ TIZK

08.03. vasárnap

10.00. CSZŐRSENY - DILÁTADÓ KONKOLY ZSOFIA
A RÉSZVÉTEL INGYENES



3. PIKNIK

Mozis
AUGUSZTUS
15.
PÉNTEK
21:00

📍 Sellye, Köztársaság tér



ZENÉS NYÁRI ESTÉK

2025.08.15.



Cats & Jazz

20.00. órától | Cats & Jazz
Sellye
Köztársaság tér - Kispark

FILMVESTITÉS ELŐTT

ÁLLAMALAPÍTÁS ÉS SZENT ISTVÁN ÜNNEPE



SZERETETTEL VÁRUNK MINDEN
KEDVES ÉRDEKLŐDŐT
2025. augusztus 20-án 11 órakor
A MÚZEUM UDVARÁN, AZ
ÁLLAMALAPÍTÁS TISZTELETÉRE
MEGRENDÉZÉSRE KERÜLŐ
ÜNNEPSÉGÜNKRÉ
valamint a
KENYÉRSZENTELÉST KÖVETŐ
KÖZÖS LECSÓ EBÉDRE



Sellye ADVENT

2025. november 30. - KISPARK

Szeretettel várunk minden kedves érdeklődőt
2025. november 30-án 16 órától
I. ADVENTI RENDEZVÉNYÜNKRE

15.30. KASTÉLYSÉTA (gyülekező a főbejáratnál)
16 órától ADVENTI VÁSÁR
16.30. Város Ünnepi Fényeinek felkapcsolása
16.45. Együtt az Idősekért Alapítvány SZERETETVENDEGSÉGE
17.00. I. ADVENTI GYERTYA meggyújtása
17.10. Szívből szól az ADVENT zenés műsor

HELYI TERMÉKEK VÁSÁRA - FORRÓ ITALOK - MELEG ÉTELEK - KÜRTŐSKALÁCS

TÉLAPÓDIUM
KISVÁROSI MŰVELŐDÉSI HÁZ

Krampusz főz, Mikulás győz

EGY FALUNK KRAMPUSZ ÉLLEGI A MIKULÁS BOGRÁCSÁT, ÉS BELVÁG EGY FŐLÖKALÁNDIA, AMIBEL AZ ANGYALKÁI IS BELLEKVEI HOVY EBBŐL MÍMÓL, KI EGY CSIPETNYI CSINYI EGY ÁMIG KÖZSÉGSZEREM, ÉS EGY NAGY KANAL FELI OROMLÁS DE SZERENCSERE MIKULÁS ÉS AZ ANGYALKÁI ÖSSZEFOGNAK, ÉS EGY DOYES TERVEL MINDEN TI OKRÁ FÉNY DERÜL, A GYERMEK PEDIG VESSZÁRUK A JÓL MEGDÖMELT EMBEREKÉI.

VIDÁM JELENTEK, CSINTALAN FORDULATOK ÉS SOK NEVETÉS VÁR KISSIKRE ÉS NAGYOKRA - MERT A VÉGÉN MINDIG A MIKULÁS GYŐZ.

YANBA ORKOLTA - #HOSZAKOS VÉLTŐ TIT APOTAMGOMAL.COM FACEBOOK.COM/TEAPODIUM
#KISVÁROSI TIKETEKRE WWW.TELAPODIUM.HU INSTAGRAM.COM/TEAPODIUM

IDÉN IS JÖVŐK!

Kedves Szülők, Nagyszülők!!

Személyesen találkozhatnak velem a gyerekek 2025. december 5-én 17 órától a Művelődési Házban.

Amennyiben szeretnék, a család legkisebbjének ajándékot is viszek.

A csomagokat leadhatják, vagy 4000 Ft befizetéssel 2025. december 2-ig igényelhetik Sellye Városi Könyvtárban

SELLYE ADVENTI PROGRAMOK 2025

2025. DECEMBER 7. 17 ÓRÁTÓL
ADVENTI VÁSÁR
GYERMEKEK ÜNNEPVÁRÓ MŰSORA
GYERTYAGYÚJTÁS
ONKORMÁNYZAT SZERETETVENDEGSÉGE

2025. DECEMBER 14. 17 ÓRÁTÓL
REFORMÁTUS EGYHÁZ ÜNNEPVÁRÓ MŰSORA
GYERTYAGYÚJTÁS
EGYHÁZ SZERETETVENDEGSÉGE

2025. DECEMBER 21. 17 ÓRÁTÓL
KATOLIKUS EGYHÁZ ÜNNEPVÁRÓ MŰSORA
ORGONAKONCERT
GYERTYAGYÚJTÁS
EGYHÁZ SZERETETVENDEGSÉGE
SUNNYI MŰSOR HELYSZÍNE: KATOLIKUS TEMPLOM

Merry Christmas!

ADVENTI GYERTYAGYÚJTÁS 2025.12.14. KISPARK

SZERETETTEL VÁRUNK MINDEN KEDVES ÉRDEKLŐDŐT
2025. DECEMBER 14-ÉN 17 ÓRÁRA
ADVENTI GYERTYAGYÚJTÓ ÜNNEPSÉGÜNKRE

REFORMÁTUS EGYHÁZ ÜNNEPVÁRÓ MŰSORA
GYERTYAGYÚJTÁS
EGYHÁZ SZERETETVENDEGSÉGE A RÉGI MŰVELŐDÉSI HÁZBAN (BATTHÁNY UTCA)

ÓDOR PAKRA: RÉKA ADVENTI CÍMŰ KÖNYVEKNEK HEMUTATÓJA, BESZÉLGETÉS PÓDOR ÁNOS ATILLÁNE (VAJSZLÓI REFORMÁTUS EGYHÁZHÓZSÁG LEKIPÁSZTORA) IRÓDÓVEL

ADVENTI GYERTYAGYÚJTÁS 2025.12.21. KISPARK

SZERETETTEL VÁRUNK MINDEN KEDVES ÉRDEKLŐDŐT
2025. DECEMBER 21-ÉN 17 ÓRÁTÓL
ADVENTI PROGRAMUNKRA

17.00. ÓRÁKOR KARÁCSONYI ORGONAKONCERT ÉS A KATOLIKUS EGYHÁZ ÜNNEPI MŰSORA A KATOLIKUS TEMPLOMBAN

GYERTYAGYÚJTÁS A KISPARKBAN
EGYHÁZ SZERETETVENDEGSÉGE

KARÁCSONYI KAVALKÁD:
ADVENTI VÁSÁR, BÜFÉ, JÓ HANGSLAT



ELŐTERJESZTÉS

Sellye Város Képviselő-testületének 2026. április 29.
rendes/rendkívüli testületi ülésére

Napirendi pont sorszáma	4. napirend
Tárgy:	Beszámoló a 2025. évi adóztatási tevékenységről, tájékoztatás az önkormányzat kintlévőségeiről
Előterjesztő:	Nagy Attila polgármester
Előterjesztést készítette:	Horváth Nóra pénzügyi osztályvezető, Ilosfai Katalin Marianna adóügyi ügyintéző
Előterjesztésnek költségvetési vonzata	van/ <u>nincs</u>
Pénzügyi vezető előterjesztést látta Pü.vezető	fedezet éves költségvetésben biztosított / költségvetés módosításával biztosított / nem biztosított / <u>költségvetési forrást nem igényel</u>
Az előterjesztés a jogszabályi feltételeknek megfelel: jegyző	<u>igen</u> /nem
A döntéshez szükséges többség:	egyszerű/minősített
Döntési forma:	<u>rendelet</u> /határozat (normatív, hatósági, egyéb)
Döntéshozatal módja	<u>nyílt ülésen kell</u> /zárt ülésen kell/zárt ülésen lehet tárgyalni

Tisztelt Képviselő-testület!

Előzmények, jogszabályi háttér

A helyi adókról szóló 1990. évi C. törvény *(a továbbiakban: Htv.)* 1. § (1) bekezdése alapján e törvény felhatalmazása és rendelkezései szerint a települési önkormányzat képviselő-testülete rendelettel az illetékességi területén helyi adókat vezethet be.

A települési önkormányzatok alapvető feladata a helyi közszolgáltatások biztosítása. E feladatnak a helyi sajátosságokhoz és igényekhez igazítható ellátása elengedhetlenné teszi az önkormányzatok önálló gazdálkodása feltételeinek megteremtését.

A gazdasági önállóság egyik eszköze a helyi adók rendszere. Ez a települési önkormányzatok számára lehetőséget teremt a helyi szuverén adóztatási jog gyakorlására, ezzel együtt a helyi adópolitika kialakítására. A törvény keretei között az önkormányzatok döntik el, hogy milyen mértékben élnek a bevezetés eszközeivel.

Az önkormányzati adópolitika végrehajtása magába foglalja az egyes adónemek bevezetését, módosítását, adómérték, kedvezmények, mentességek, valamint a helyi adóztatás részletes szabályainak rendelettel történő megállapítását.

Az önkormányzati adóhatóság látja el az önkormányzat működéséhez szükséges források jelentős részének beszedését, egyben más, az állam által delegált hatósági feladatokat is végez (pl. adók módjára behajtandó köztartozások beszedése).

A helyi adóztatás során az adózás rendjéről szóló 2017. évi CL. törvényben *(a továbbiakban: Art.)* foglalt szabályok szerint jár el az adóhatóság. Az eljárás során az adóigazgatási rendtartásról szóló 2017. évi CLI. törvény, valamint végrehajtási eljárás során az adóhatóság által foganatosítandó végrehajtási eljárásokról szóló 2017. évi CLIII. törvény szabályait alkalmazzuk.

A helyi önkormányzatok és szerveik, a köztársasági megbízottak, valamint egyes centrális alárendeltségű szervek feladat- és hatásköreiről szóló 1991. évi XX. törvény 138.§ (3) bekezdés g) pontja szerint a települési önkormányzat képviselő-testülete a jegyző beszámolója útján ellenőrzi a helyi adóztatást.

E jogszabályi kötelezettségnek eleget téve hivatalunk évente elkészíti tájékoztatóját, amelyben bemutatjuk az adóztatással kapcsolatos tevékenységeket és azok eredményességére vonatkozó adatokat.

Az önkormányzati feladatellátás egységességének támogatásához az állam ASP szolgáltatás keretében biztosít informatikai támogatást az önkormányzatoknak, és adattárház létrehozásával biztosítja a releváns gazdálkodási adatok összegyűjtését és elemezhetőségét. Ennek megfelelően 2016. szeptember 3-án hatályba lépett Az önkormányzati ASP rendszerről szóló 257/206. (VIII.31.) Korm.rendelet.

A Kormány az önkormányzati ASP rendszert a Magyar Államkincstár útján működteti. Az ASP rendszerhez önkormányzatunk 2017. január 1-jével csatlakozott.

Sellye Város Önkormányzatának Képviselő-testülete a jelenleg hatályos központi jogszabály alapján megalkotta a következő rendeleteket:

- 14/2015(IX.21.) önkormányzati rendelet a kommunális adóról,
- 13/2015(IX.21.) önkormányzati rendelet a helyi iparüzési adóról,
- 12/2015(IX.21.) önkormányzati rendelet az idegenforgalmi adóról.

A gépjárműadóról szóló 1991. LXXXII. törvény rendelkezései szerint, a gépjárműadóval kapcsolatos feladatokat 2021. január 1. napjától kezdődően a Nemzeti Adó- és Vámhivatal látja el.

Sellye Város Önkormányzat területén a helyi iparüzési adót, a magánszemélyek kommunális adóját és a tartózkodás utáni idegenforgalmi adót vezette be a képviselő-testület.

Ezek mértékei a következők:

Adónem	Törvényi felső határ 2017. január 1-től	Hatályos adómértékek, kedvezmények
<i>Magánszemélyek kommunális adója</i>	17.000,- Ft / adótárgy	7.500 Ft/adótárgy - kedvezmény: 50 % kedvezményre jogosult a 70. életévét betöltött adóalany, aki a Htv. 2. § (1) bekezdésében meghatározott adótárgyban bejelentett állandó lakcímmel rendelkezik
<i>Iparüzési adó</i>	2%	2%; mentesség: a Htv. 39/C. § (3) bekezdése alapján az a házi orvos vállalkozó, akinek vállalkozási szintű iparüzési adó alapja az adóévben a 20 millió forintot nem haladja meg
<i>Idegenforgalmi adó tartózkodás után</i>	300,- Ft / fő / vendégéjszaka	350 Ft/fő/vendégéjszaka; mentes a 70. életévét betöltött magánszemély

2025. évben tervezett és ténylegesen befolyt adók és hátralékok összege:

Megnevezés	Tervezett bevétel 2025. évi költségvetés (módosított előirányzat) (Ft)	Befolyt adó 2025. évi tény adat (Ft)	2025.12.31. hátralék (Ft)
Helyi iparüzési adó	882.487.874,-	1.562.370.519,-	7.519.247,-
Magánszemélyek kommunális adója	6.000.000,-	6.054.021,-	5.553.137,-
Idegenforgalmi adó	400.000,-	284.600,-	47.250,-

1.Kommunális jellegű adók

1.1.Magánszemélyek kommunális adója

A magánszemélyek kommunális adóját az önkormányzati adóhatóság kivetéssel állapítja meg. Az adó megállapításához a fizetésre kötelezetteknek adatbejelentést kell tenni az erre a célra rendszeresített formanyomtatványon. Mindaddig nem kell újabb bejelentéssel élniük, míg az adózást érintő változás nem áll be.

Adóellenőrzés keretében a 2025. adóévben 18 elhunyt adózó kommunális adó törlése történt meg. Ezen adózók utáni örökösök keresése - adókötelezettség megtételére-felhívásuk megkezdődött, jelenleg is folyamatos.

A 2025-ös adóévben is folyamatosan történik Sellye teljes magánszemély és egyéni vállalkozó adózóinak lakcím aktuális állapotuk rögzítése.

A magánszemélyek kommunális adójának felülvizsgálata (hogyan valóban az után az ingatlan után van-e kivetve az adó, amely ténylegesen a tulajdonában vagy hasznélvezetében van) folyamatban van.

A kommunális adó 50%-os kedvezményének megállapítására a 70. életévét betöltött adóalanyok jogosultak, ez a kedvezmény a 2025-ös adóévben 166 adózónál állt fenn.

1.2. Idegenforgalmi adó

Az idegenforgalmi adóban adókötelezettség terheli azt a magánszemélyt, aki nem állandó lakosként Sellye város illetékességi területén legalább egy vendégéjszakát eltölt. Az idegenforgalmi adót – a jogszabályban meghatározottak alapján – az adó beszedésére kötelezett szedi be. A fizetendő idegenforgalmi adót az adóbeszedésére kötelezett akkor is tartozik befizetni, ha annak beszedését elmulasztotta.

A 2025-ös adóévben az adózók száma (fizető vendéglátóhelyek) 4 volt.

2.Vagyoni típusú adók

2.1.Helyi iparűzési adó

Adóköteles az önkormányzat illetékességi területén végzett vállalkozási tevékenység. Adóköteles iparűzési tevékenység: a vállalkozó e minőségben végzett nyereség-, illetve jövedelemszerzésre irányuló tevékenysége. A vállalkozó iparűzési tevékenységet végez az önkormányzat illetékességi területén, ha ott székhellyel, telephellyel rendelkezik, függetlenül attól, hogy tevékenységét részben vagy egészben székhelyén (telephelyén) kívül folytatja.

A 2025-es adóévben 224 bevallás került feldolgozásra a benyújtott 2024-es adóévről. 63 adózó élt a jogszabály adta tételes iparűzési adóalap szerinti adózási mód lehetőségével (Htv. 39/A. §)

2 adózó nyújtott be nyilatkozatot helyi adók megfizetése alóli mentességre (mentesség abban az adóévben illeti meg az adózót, amelyet megelőző adóévben folytatott tevékenységéből származó jövedelme (nyeresége) után sem bel-, sem külföldön nem keletkezett adófizetési kötelezettsége.

529 esetben érkezett NAV adatszolgáltatás az önkormányzathoz a vállalkozások helyi adókötelezettségéről (HIPA, IFA).

3. A települési önkormányzatokat megillető egyéb bevételek (adók módjára történő behajtás)

Magyarország 2025. évi központi költségvetéséről szóló XC. törvény tartalmaz rendelkezéseket az önkormányzatokat megillető egyéb bevételeket illetően.

42. § (1) A települési önkormányzatot illeti meg

a) a települési önkormányzat jegyzője által jogerősen kiszabott környezetvédelmi bírság 100%-a,

b) a fővárosi és vármegyei kormányhivatal által a települési önkormányzat területén – a veszélyhelyzet kihirdetését megalapozó eseménnyel összefüggésben jogerősen kiszabott környezetvédelmi bírságok kivételével – kiszabott, és abból befolyt környezetvédelmi bírságok összegének 30%-a,

c) a közúti közlekedésről szóló törvény végrehajtására kiadott kormányrendeletben meghatározott jogsértésre (a továbbiakban: közlekedési szabályszegés) tekintettel kiszabott – a bírságot kiszabó szervre tekintet nélkül – közigazgatási bírság behajtásából, illetve végrehajtásából származó bevétel 40%-a, ha a behajtást, illetve a végrehajtást a települési önkormányzat jegyzője önkormányzati adóhatósági jogkörében eljárva foganatosította,

d) a települési önkormányzat területén a közlekedési szabályszegések után a közterület-felügyelő által kiszabott közigazgatási bírság behajtott összegének 100%-a, és

e) a termőföld bérbeadásából származó jövedelem utáni – a földterület fekvése szerinti települési önkormányzat által beszedett – személyi jövedelemadó 100%-a.

(2) A szabálysértési pénz- és helyszíni bírság, valamint a közigazgatási bírság végrehajtását kérő szerv költségminimum megelőlegezésére nem köteles.

Az adócsoport adminisztratív terheit növeli a más szervek által kimutatott és behajtásra átadott köztartozások behajtási munkálatai (szabálysértési bírság, elővezetési/szabálysértési költség), melyekből Sellye Város Önkormányzatának nem származik bevétele. 2025-ös adóévben 10 megkeresés érkezett.

4. Adó- és értékbizonyítvány

Az adó- és értékbizonyítvány kiállítása a helyi adóhatóság feladata.

A jegyző külön jogszabály rendelkezése alapján, az ügyfél kérelmére vagy hatóság megkeresésére kiállítja, illetőleg megküldi az adó- és értékbizonyítványt. Ezen külön jogszabályi rendelkezések a következők:

- a bírósági végrehajtásról szóló 1994. évi LIII. törvény. 140. § (1) bekezdés,
- a hagyatéki eljárásról szóló 2010. évi XXXVIII. törvény 26. § (1) bekezdés,
- a gyámhatóságokról, valamint a gyermekvédelmi és gyámügyi eljárásról szóló 149/1997. (IX. 10.) Korm. rendelet 153. § (1) bekezdés b) pont, 78. § (1) bekezdés ac) pont;
- a lakáscélú állami támogatásokról szóló 12/2001. (I. 31.) Korm. rendelet 21/A. § (9) bekezdés b) pont,
- a szociális igazgatásról és szociális ellátásokról szóló 1993. évi III. törvény vagyonvizsgálathoz kapcsolódó része.

A bírósági végrehajtással összefüggésben kiadott, úgyszintén a hagyatéki, valamint a gyámhatósági eljáráshoz szükséges adó- és értékbizonyítvány kiállítása illetékmentes, a fiatalok otthonteremtési támogatásának igénylése céljából kiállított adó- és értékbizonyítvány után ingatlanonként 4.000 Ft illetéket kell fizetni.

A 2025-es adóévben Sellye városban 56 ügy indult el adó-és értékbizonyítvány kiállításával kapcsolatban.

Személyi és tárgyi feltételek

Az adócsoporthoz létszáma 2 fő – 12 önkormányzat helyi adókkal kapcsolatos feladatait látják el (könyvelés, nyilvántartások, MÁK adatszolgáltatások, fizetési felszólítások elkészítése és küldése, adók végrehajtása).

Az adócsoporthoz munkája

Az adócsoporthoz történik a bevételek alapján a helyi adók megállapítása, a változások átvezetése, adóigazolások kiadása, egyenlegközlők postázása (március hónapban), ügyfélfogadás, méltányossági kérelmek döntésre való előkészítése, idegen és egyéb tartozások nyilvántartása- és behajtása, adóvégrehajtási tevékenység végzése, adófelderítés, ellenőrzés. Az adók megállapítása, törlése határozattal történik.

A hozott határozatok száma és fellebbezések az alábbiak voltak Sellye Város Önkormányzat tekintetében:

Megnevezés	2022. év	2023. év	2024.év	2025. év
Első fokon hozott határozatok száma	87 db	59 db	199 db	99 db
Másodfokon adóhatósághoz benyújtott fellebbezések	0	0	0	0

Az adóztatási tevékenység során fontos szempont, hogy a befizetett összegek pontosan kerüljenek lekönyvelésre. Néha előfordul a nem megfelelő csekken való fizetés, illetve a kézzel kitöltött csekkek esetében a beazonosítás nehézsége.

2025. évben 70 esetben kerültek kiküldésre fizetési felszólítások.

Tovább lépési lehetőségei az adóbehajtás eredményességének javítására

2021.03.31-től a Dr. Deák és Társa Végrehajtó Irodával kötött végrehajtási szerződést a Hivatal, valamennyi önkormányzat vonatkozásában.

Az adóigazgatás során fő elvként tiszteletben tartjuk a magánszemélyek és vállalkozók önkéntes jogkövetését. Amennyiben azonban időben nem tesznek eleget a bevallási és befizetési kötelezettségüknek végrehajtási intézkedéseket teszünk. Vannak adóalanyok, akik saját hibájukon kívül kerülnek nehéz helyzetbe, de vannak olyanok is, akik jó anyagi körülmények között élnek, ennek ellenére rendszeresen elmulasztják időben befizetni az adót.

2026. évben továbbra is kiemelt feladat a törzsadatok felülvizsgálata, valamint az adóhátralékok behajtása.

Kérem a Tisztelt Képviselő-testületet, hogy az előterjesztés szerinti tájékoztatót és az adóbehajtás eredményesebbé tétele érdekében javasolt – határozat szerinti - intézkedéseket szíveskedjék elfogadni!

Határozati javaslat

*Beszámoló a 2025. évi adóztatási tevékenységről,
tájékoztatás az önkormányzat kintlévőségeiről*

Sellye Város Önkormányzat Képviselő-testülete a 2025. évi adóztatási tevékenységről, valamint a tájékoztatást az önkormányzat kintlévőségeiről szóló beszámolót az előterjesztés szerinti tartalommal elfogadja.

Határidő: KT ülés, illetve értelemszerűen
Felelős: jegyző, pénzügyi osztályvezető

Sellye, 2026.04.22.

TÁJÉKOZTATÓ

az önkormányzati adóhatóságok és a fővárosi, vármegyei kormányhivatalok részére az egyes
tétéles helyi adómértékek valorizációjáról
2026. január 1-jétől

A helyi adókról szóló 1990. évi C. törvény (a továbbiakban: Htv.) 6. §-ának c) pontja értelmében az önkormányzat adómegállapítási joga arra terjed ki, hogy az adó mértékét – az e törvényben meghatározott felső határokra, illetőleg a 16. § a) pontjában, a 22. § a) pontjában, a 26. §-ában, a 33. §-ának a) pontjában meghatározott felső határoknak 2005. évre a KSH által 2003. évre vonatkozóan közzétett fogyasztói árszínvonal-változással, 2006. évtől pedig a 2003. évre és az adóévet megelőző második évig eltelt évek fogyasztói árszínvonal változásai szorzatával növelt összegére (a felső határ és a felső határ növelt összege együtt: adómaximum) figyelemmel – megállapítsa. A Htv. 7. § c) pontja értelmében az önkormányzat adómegállapítási jogát korlátozza az, hogy az általa bevezetett adó mértékeként nem állapíthat meg többet az adómaximumnál.

A KSH által közzétett részletes fogyasztóiár-index adatok (%-os mértékben) az alábbi honlapon érhetőek el: https://www.ksh.hu/stadat_files/ara/hu/ara0002.html

A Htv. hivatkozott rendelkezése szerint tehát a fentebb hivatkozott adónemekben az adómaximumot 2026. január 1-jétől a következő táblázat tartalmazza:

Adónem	Adómaximum (2026.)
Építményadó (épület, épületrész után):	3059,3 Ft/m ²
Telekadó:	556,2 Ft/m ²
Magánszemély kommunális adója:	47279,6 Ft/adótárgy
Idegenforgalmi adó (tartózkodási idő után):	834,3 Ft/fő/vendégéjszaka

A számításoknál és az önkormányzati adórendeletben rögzített adómérték megállapítása során figyelemmel kell lenni arra, hogy a Htv. értelmében „felfelé kerekítésre” nincs lehetőség, és az adót forintban lehet megfizetni. A tájékoztató – mely joghatással nem bír – nem kötelezi az önkormányzatok képviselő-testületét arra, hogy az általa bevezetett (vagy bevezetni kívánt) adó esetén az adó mértékét az adómaximumon állapítsa meg.



ELŐTERJESZTÉS

Sellye Város Önkormányzat Képviselő - testületének **2026. április 29.**
rendes/rendkívüli testületi ülésére

Napirendi pont sorszám:	11. napirend
Tárgy:	Sellye Városi Termálfürdő medencéinek felújításához kapcsolódó kiviteli terv módosításának megtárgyalása
Előterjesztő:	Nagy Attila polgármester
Előterjesztést készítette:	Patkó László, ügyvezető
Előterjesztésnek költségvetési vonzata:	nincs/ <u>van</u>
Pénzügyi vezető az előterjesztést látta: Pü.-i vezető	fedezet tárgyi pályázatból részben biztosított/ fedezet éves költségvetésben biztosított / költségvetés módosításával biztosított / nem biztosított / költségvetési forrást nem igényel
Előterjesztés a jogszabály feltételeknek megfelel: jegyző	igen/nem
Döntési forma:	rendelet/ <u>határozat</u> (normatív, hatósági, egyéb)/polgármesteri döntés
Véleményezésre megkapta:	-

Tisztelt Képviselő-testület!

Jelen előterjesztésben tájékoztatom a tisztelt Képviselő Testületet a Sellye Városi Termálfürdő fejlesztési lehetőségei tekintetében 2025. évben korábban elindított tervezési folyamatok helyzetéről, ez esetben nevezetesen a Sellye Városi Termálfürdő medencéinek felújítására vonatkozó kiviteli tervben szereplő műszaki tartalom módosításának lehetőségéről.

Sellye Város Önkormányzat Képviselő-testülete a 301/2025. (XII.11.) számú KT határozatával elfogadta a Sellye Városi Termálfürdő ülőmedencéjének, gyerekmedencéjének, tanmedencéjének teljes felújításához és az úszómedence részleges felújításához szükséges kiviteli tervek tartalmát, továbbá 100.000.000,- Ft keretösszeggel történő finanszírozását a 2026. évi költségvetésben biztosította a 2026. évi önkormányzati költségvetés elfogadásáról szóló rendeletben. A Képviselő Testület felkérte az érintett létesítményt üzemeltető Sellye Kommunális Kft.-t, hogy gondoskodjon a nevezett feladatok előkészítéséről és megvalósításáról. A közbeszerzési eljárás megindítása második negyedév végére van ütemezve, amiatt, hogy májusi iparüzési adóbefizetések után megállapítható legyen, hogy kedvezőbb-e az önkormányzat 2026. évi fejlesztési lehetőségeinek finanszírozási helyzete vagy sem. A jóváhagyott kiviteli terv már alkalmas műszaki tartalmában ahhoz, hogy közbeszerzési eljárás megindítását tűzze napirendre a Képviselő-testület, ám ezt megelőzőleg felmerült egy műszaki tartalom változtatás az elfogadott kiviteli tervhez képest.

A jóváhagyott kiviteli tervben szereplő műszaki tartalom az előző felújítás során alkalmazott mázas anyagú medence csempével készült el, amelyben a műszaki tartalomnak az úszómedence oldalfal,- és aljzatburkolat nem képezi a tartalmát, továbbá a medencéket körülvevő térkőburkolattal sem érintett semmilyen munkálat az elfogadott kiviteli tervben.

Jelen műszaki tartalom módosítás lehetősége a burkolat anyaghasználatában érintett, ugyanis a mázas csempe helyett felmerült egy uszodatechnikai területen alkalmazott gresslap („Rosa Gres”) használata. Az anyagkiváltás felmerülésének szakmai, műszaki indokai az alábbiak:

- A Rosa Gres burkolatok alapvető előnye a tervezett és meglévő mázas kerámia burkolathoz képest, hogy vízfelvevő képessége szinte nulla, tehát fagyállósága miatt, kültérre is előnyösebb a használata,
- A Gres lap anyagában azonos, míg a kerámia mázfelülete kemény, de a hordozója miatt jelentősen csökken annak ellenállósága sérülés, UV behatás, vegyszerhatások, fugasérülés stb. miatt,
- A medence és a tér egységes rendszerben lehet gondolkodni, egységet képez a medence burkolat a körülötte lévő térburkolattal, így a medence perem felfagyások is

megszűnnek, ugyanis a térkő és a medence burkolat találkozásánál jelenleg jelentős a rés a burkolatváltás miatt, ahol a víz bejut, és télen felfagy, ez az egységes burkolatrendszerben nincs ilyen probléma.

Az elfogadott kiviteli terv részét képező árazott tervezői költségbeclés összesítője:

Költségvetés főösszesítő (HUF)			
Megnevezés		Anyagköltség	Díjköltség
1. Építmény közvetlen költségei		50.148.661	41.652.577
2.1 ÁFA vetítési alap		91.801.238	
2.2 ÁFA	27 %	24.786.334	
3. A munka ára		116.587.572	

A módosításra javasolt gresslap alkalmazásával becsült kivitelezési költségek összesítése:

Összesített költségek 2026 évre aktualizált anyag, segédanyag és díjakkal (árf 375 HUF/EUR)

- 1. Alaprogram esetén: nettó 109.800.000 Ft + áfa = bruttó 139.446.000 Ft**
- 2. Bővített járóteres program: nettó 46.800.000 Ft + áfa = bruttó 59.436.000 Ft**
- 3. Úszómedence teljes csere: nettó 59.400.000 Ft + áfa = bruttó 75.438.000 Ft**

Az alaprogram a korábban jóváhagyott kiviteli terv szerinti műszaki tartalommal megegyező kivitelezést jelent.

A bővített program az a medencék körüli térköves járófelületek gress lap burkolattal történő cseréjének költségét is tartalmazza.

Az úszómedence teljes csere pedig az oldalfal,- és az aljzatburkolat cseréjének költségét jelenti.

Amennyiben műszaki tartalmat kíván módosítani a Képviselő-testület, úgy az elfogadott kiviteli terv módosításáról kell dönteni, amelyet követően a kiviteli terv egyes részeinek átdolgozása és annak ismételt jóváhagyása szükséges, és azt követően lehet közbeszerzési eljárás indítását előkészíteni.

Mellékletek:

- Sellye Városi Termálfürdő medencéinek látványterve a kiváltásra javasolt gress lappal
- Medence tervlapok – lapkiosztás bemutatása

Kérem Tisztelt Képviselő -testületet, hogy a napirendet megtárgyalni szíveskedjék.

.../2026 (04.29.) határozata

Sellye Városi Termálfürdő medencéinek felújításához kapcsolódó kiviteli terv módosításának megtárgyalása

A/ verzió: Sellye Város Önkormányzat Képviselő-testülete úgy határoz, hogy támogatja a kiviteli terv módosítását az előterjesztés szerinti javaslatnak megfelelően, továbbá felkéri a Sellye Kommunális Kft.-t, hogy a tervmódosításhoz szükséges feladatokat végezze el.

B/ verzió: Sellye Város Önkormányzat Képviselő-testülete úgy határoz, hogy nem módosítja a jóváhagyott kiviteli tervet, továbbá felkéri a Sellye Kommunális Kft.-t, hogy a jóváhagyott kiviteli terv szerinti építési tevékenységhez szükséges közbeszerzési eljárást készítse elő a soron következő ülésre.

C/verzió: Sellye Város Önkormányzat Képviselő-testülete úgy határoz, hogy (egyéb javaslat)

Határidő: azonnal

Felelős: polgármester, ügyvezető igazgató

Patkó László
ügyvezető
Sellye Kommunális Kft.

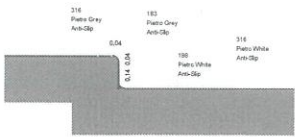

SHOWERS DETAIL A1 SC 1/10 A3 SC 1/20

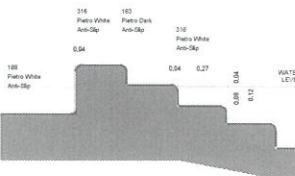

FOOTBATH AND STAIRS DETAIL A1 SC 1/10 A3 SC 1/20

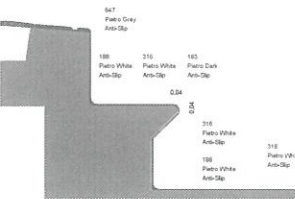

SEAT DETAIL A1 SC 1/10 A3 SC 1/20

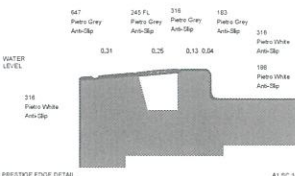

PRESTIGE EDGE DETAIL A1 SC 1/10 A3 SC 1/20

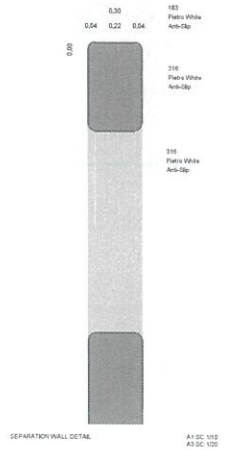
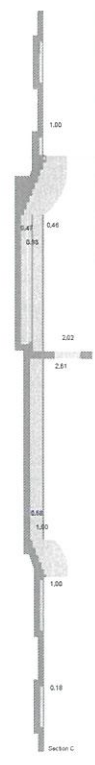
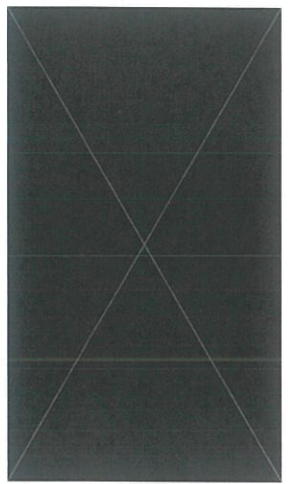
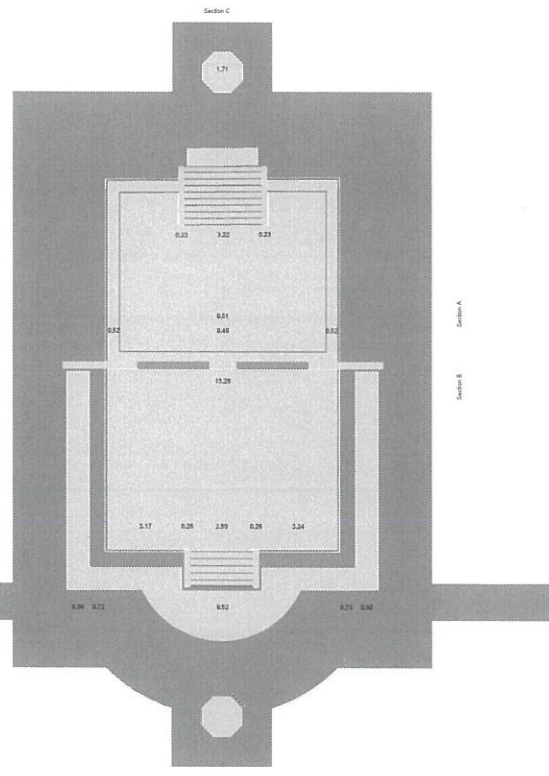
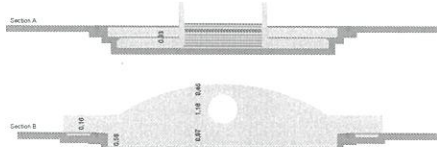

SEPARATION WALL DETAIL A1 SC 1/10 A3 SC 1/20



ROSA GRES S.L.U. www.rosagres.com
 Via del Sole 142 03012 Capranica
 03012 Capranica (Viterbo) - Italy info@rosagres.com
 Tel. +39 0773 91000

Project: **Salvy Municipal Bath**
 GENERAL PLAN AND SECTIONS - CHILDREN'S POOL

Reference: Ref.6413_Rev.0
 Format: A3 1/150
 Date: 23/03/2025
 Drawing: A1 1/75

Scale: 1/10
<https://cloud.chaos.com/collaboration/3246fdpJ05725ee0w7zcgD7m4w>
 THESE PLANS ARE FOR INFORMATIONAL PURPOSES ONLY AND ARE BASED ON DETAILS PROVIDED BY THE CLIENT. QUANTITIES ARE ESTIMATED. THE RESPONSIBILITY FOR THE DESIGN LIES WITH THE PROJECT'S LEAD TECHNICIAN WHO MUST APPROVE ANY ACTIONS RELATED TO IT.

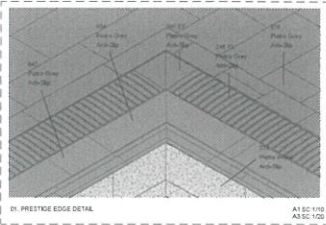
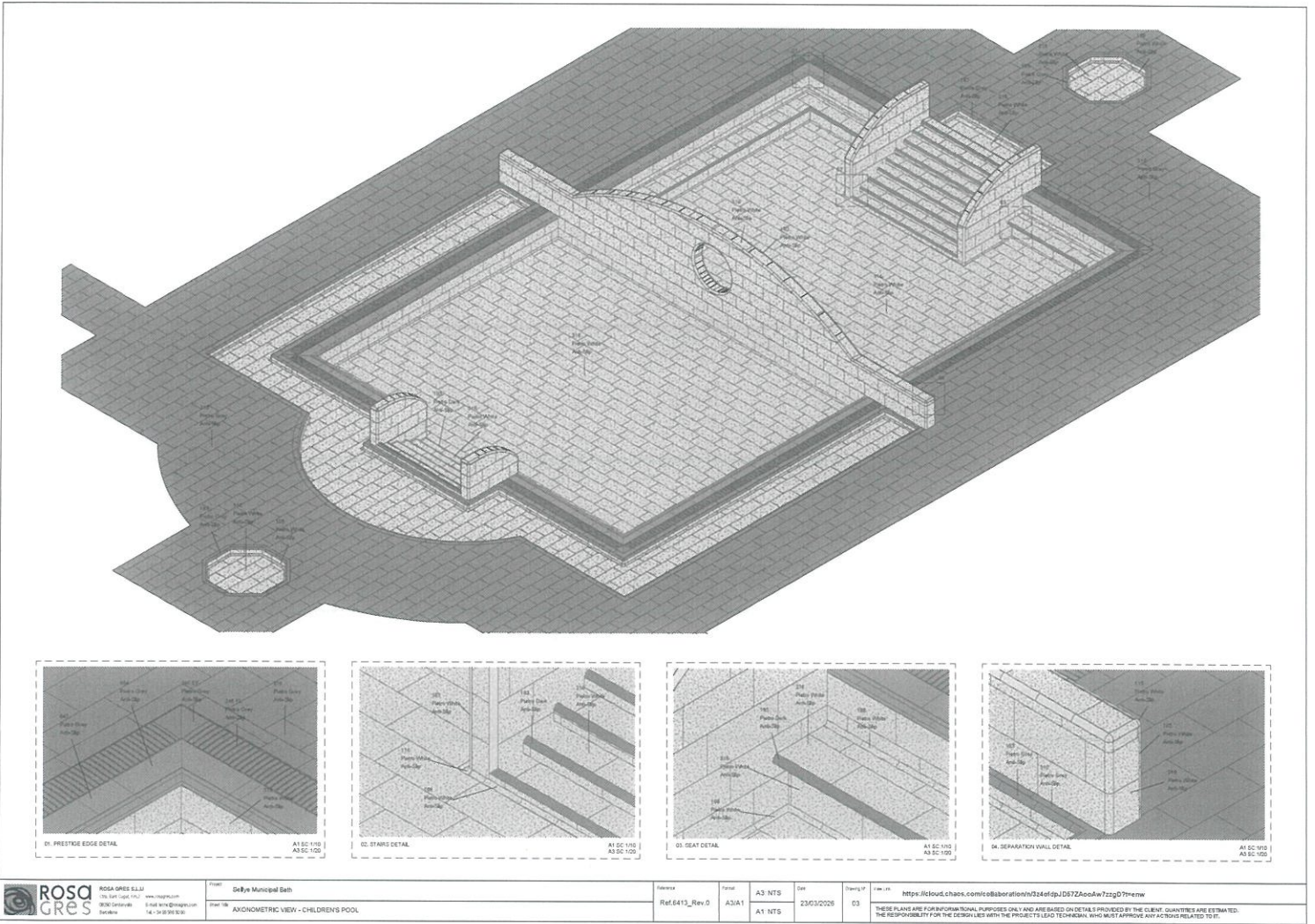

D1. PRESTIGE EDGE DETAIL

A1 SC 1/10
A3 SC 1/10

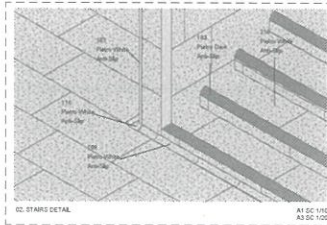

D2. STAIRS DETAIL

A1 SC 1/10
A3 SC 1/10

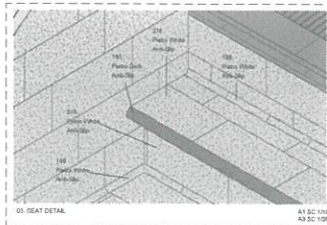

D3. SEAT DETAIL

A1 SC 1/10
A3 SC 1/10

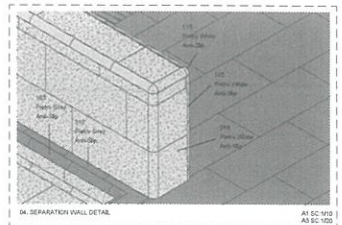

D4. SEPARATION WALL DETAIL

A1 SC 1/10
A3 SC 1/10



ROSGRES S.L.L.U.
176, Sant Llorenç, 172
08202 Sant Llorenç
de Savinosa
Barcelona

Project: **Selva Municipal Bath**
Sheet: **AXONOMETRIC VIEW - CHILDREN'S POOL**

Reference: **Ref.6413_Rev.0**

Format: **A3/A1**

Scale: **A3: NTS
A1: NTS**

Date: **23/03/2025**

Drawing: **03**

File: **https://cloud.chaos.com/collaboration/0324ef5d1d5722a0a4e723d079e4e**
 THESE PLANS ARE FOR INFORMATIONAL PURPOSES ONLY AND ARE BASED ON DETAILS PROVIDED BY THE CLIENT. QUANTITIES ARE ESTIMATED. THE RESPONSIBILITY FOR THE DESIGN LIES WITH THE PROJECT'S LEAD TECHNICIAN, WHO MUST APPROVE ANY ACTIONS RELATED TO IT.

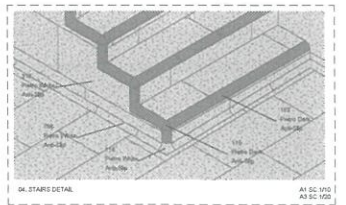
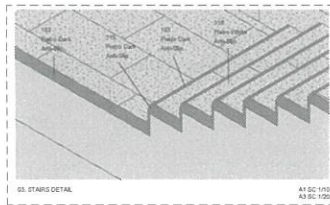
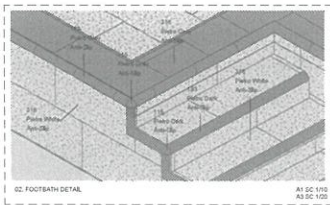
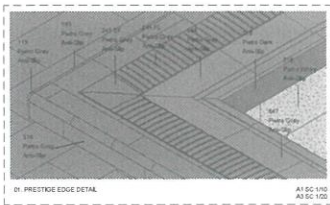
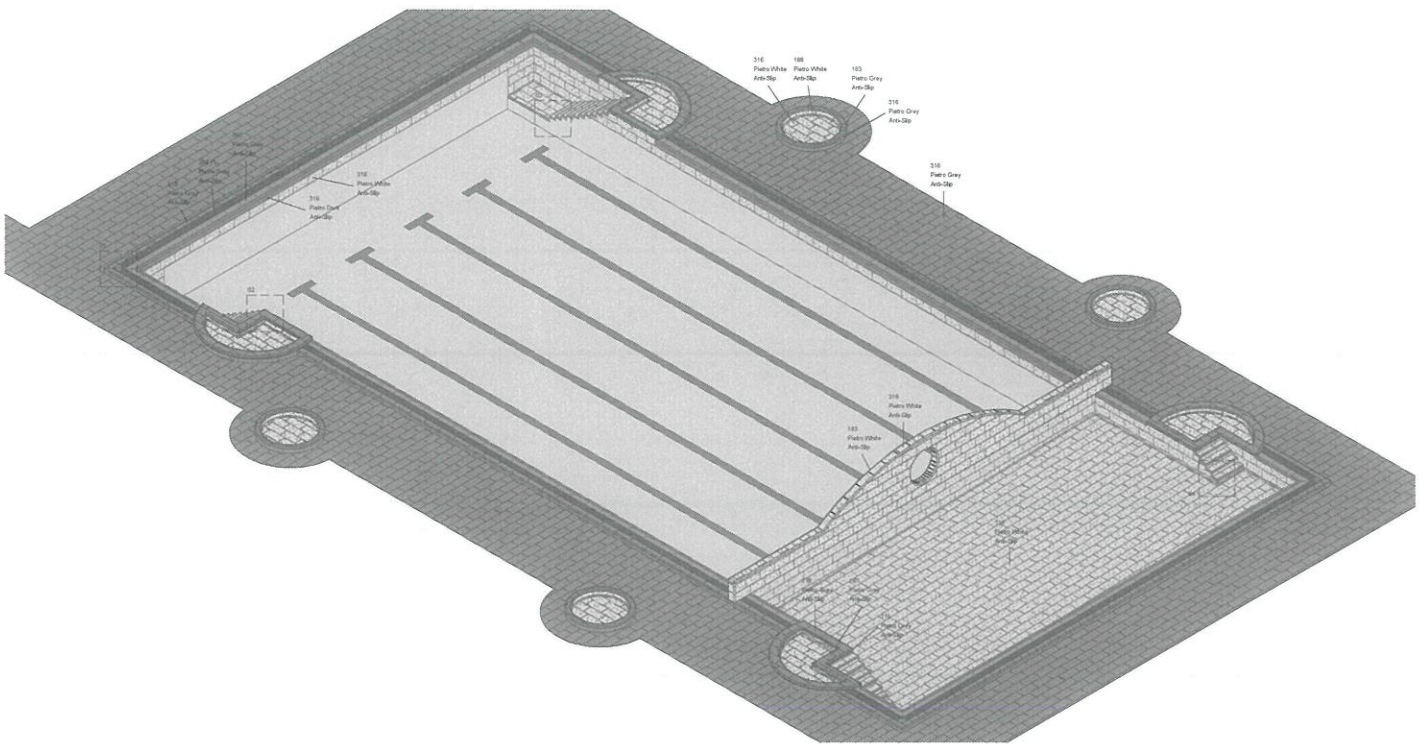

ROSA GRES S.R.L.
Via S. Eusebio, 14/c - 40014 Imola (BO) - Italy
Tel. +39 0542 700001 - Fax +39 0542 700002
Email: info@rosagres.com
Website: www.rosagres.com

Project: Selby Municipal Bath
Sheet: 08
AXONOMETRIC VIEW - SWIMMING POOL

Reference	Format	Scale	Date	Drawing of	View Link
Ref:6413_Rev.0	A3/A1	A3 NTS	23/03/2026	04	https://cloud.chacs.com/collaboration/n2040f0pJG57ZAesAw7zsg07rnew
		A1 NTS			

THESE PLANS ARE FOR INFORMATIONAL PURPOSES ONLY AND ARE BASED ON DETAILS PROVIDED BY THE CLIENT. QUANTITIES ARE ESTIMATED. THE RESPONSIBILITY FOR THE DESIGN LIES WITH THE PROJECT'S LEAD TECHNICIAN, WHO MUST APPROVE ANY ACTIONS RELATED TO IT.

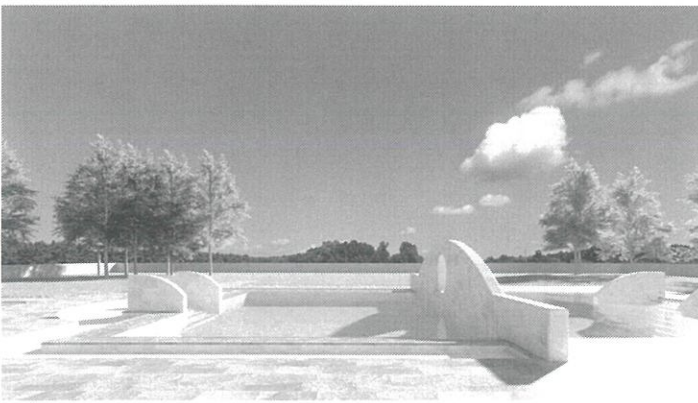
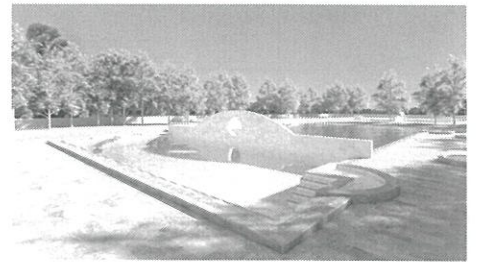
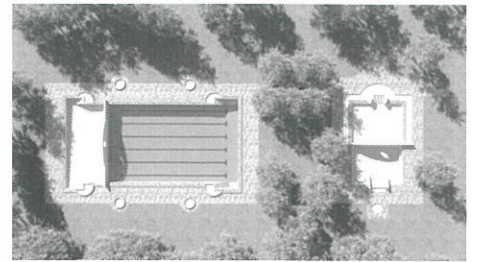

ROSA GRES S.p.A.
 Via S. Maria Maddalena, 10/12
 03018 Cornetara (VT)
 Italy - Tel. +39 0773 911111

Project: Serke Municipal Bath
 Scale: 1/50
 REALISTIC VIEW

Reference: Ref.6413_Rev.0

Format: A3/A1

A3 NTS
 A1 NTS

Date: 23/03/2025

Sheet: 05

Drawings:

View: 3D
<https://cloud.chaos.com/collaboration/244ofdpJ057ZAccAw7zcg079eWw>

THESE PLANS ARE FOR INFORMATIONAL PURPOSES ONLY AND ARE BASED ON DETAILS PROVIDED BY THE CLIENT. QUANTITIES ARE ESTIMATED. THE RESPONSIBILITY FOR THE DESIGN LIES WITH THE PROJECT'S LEAD TECHNICIAN WHO MUST APPROVE ANY ACTIONS RELATED TO IT.

ORMÁNSÁGI SZABADIDŐ ÉS VÍZISPORT EGYESÜLET

CÉLOK

Közösségfejlesztés

Az egyesület célja, hogy elősegítse a helyi közösség aktív részvételét a szabadidős tevékenységekben. Olyan barátságos és támogató környezet kialakítására törekszünk, amely lehetővé teszi a tagok és családjaik számára, hogy a vízfelületek és más szabadidős helyszínek révén együtt élhessék meg a közösségi lét örömeit.

A helyi természeti adottságok kihasználása

Célunk, hogy folyóinkat, tavainkat és a gyönyörű tájainkat aktívan bevonjuk vízisport és szabadidős programjainkba. Szeretnénk népszerűsíteni a vízisportokat, valamint lehetőséget nyújtani a tagoknak a természet szépségeinek felfedezésére és élvezetére.

Egészségmegőrzés

Az aktív életmód és az egészséges életforma ösztönzése érdekében olyan programokat szervezünk, amelyek kihasználják a környezet adottságait, és hozzájárulnak a tagok egészségének megőrzéséhez, jó közérzetük fenntartásához.

Természetvédelmi szemlélet fejlesztése

Egyesületünk fontos célja a környezettudatos gondolkodás erősítése. Programjaink során a helyi ökoszisztéma védelmére is figyelmet fordítunk: rendszeresen szervezünk természetvédelmi akciókat, például pataktakarítást és faültetést, kiemelve a fenntartható életmód jelentőségét.

Helyi közösségi és kulturális események támogatása

A közösségi és kulturális programok szervezésével hozzájárulunk a helyi identitás megőrzéséhez. Támogatjuk a rendezvényeket és kezdeményezéseket, amelyek erősítik a közösségi összetartozást.

TEVÉKENYSÉGEK

Vízisport-edzések

Rendszeres kajak-, kenu-, vízisí- és egyéb vízi sportágak edzéseit szervezzük, a környező vizek adottságait kihasználva, különböző korcsoportok és tudásszintek számára. Kiemelt célunk az iskoláskorú fiatalok mentális és fizikai fejlesztése a vízisport-nevelés keretében.

Természetjárás és túrák

Helyi túrákat és kirándulásokat szervezünk, ahol a résztvevők megismerkedhetnek a környék természeti szépségeivel, növény- és állatvilágával.

Családi programok

Olyan családi eseményeket kínálunk, amelyek célja a közösség összekovácsolása, valamint a szabadidős sportágak népszerűsítése.

Környezetvédelmi akciók

Rendszeresen szervezünk akciókat a helyi környezet védelméért, például pataktakarítást, környezeti nevelést és a helyi ökoszisztémák megóvását szolgáló programokat. A fentiekre figyelemmel roppant fontos, hogy az építési naplóban a kivitelező-napijelentésért felelős szerepkörön keresztül megtett kivitelezői nyilatkozat csak abban az esetben érvényes, ha az adott napló mellékletei és a közös gyűjtőnaplóba is az erre vonatkozó meghatalmazás fel van töltve, amennyiben a szerepkört betöltő és a cégjegyzésre jogosult személy nem ugyanaz!

HELYSZÍNRAJZ



VÍZ- ÉS PARTHASZNÁLATI SZABÁLYZAT
az Ormánsági Szabadidő és Vízisport Egyesület részére
a Sellyei tározó 014 és 015 hrsz-ú ingatlanjaira

I. Általános rendelkezések

1. Az Ormánsági Szabadidő és Vízisport Egyesület székhelye: 7960 Sellye, Mátyás király utca 70/1.
nyilvántartási szám: 4389
adószám: 19426471-1-02
(a továbbiakban: Egyesület) e szabályzattal határozza meg a Sellyei tározó kijelölt vízfelületének és parti területének használati rendjét.
2. A szabályzat tárgyi hatálya kiterjed a Sellye ... hrsz. alatt található, állami tulajdonban és a Dél-dunántúli Vízügyi Igazgatóság (DDVIZIG) vagyonkezelésében álló
 - 014 hrsz-ú,
 - 015 hrsz-ú tározó-ingatlanokra (a továbbiakban együtt: Tározó területe).
3. A szabályzat személyi hatálya kiterjed
 - az Egyesület tagjaira,
 - az Egyesület által szervezett programok résztvevőire,
 - az Egyesület megbízottjaira,
 - valamint mindenkire, aki a Tározó területének parti részén tartózkodik.
4. A Tározó területén gyakorolt jogok gyakorlása során figyelembe kell venni
 - a DDVIZIG-gel kötött „Megállapodás” rendelkezéseit,
 - a Sellyei Horgász Egyesületet megillető halgazdálkodási és horgászati jogokat,
 - a vonatkozó vízgazdálkodási, természetvédelmi, víziközelkedési és egyéb jogszabályokat.
5. A Tározó elsődleges rendeltetése tározó, ennek megfelelően a vízszint és a használat DDVIZIG vízgazdálkodási és üzemeltetési feladataihoz igazodik; a víz mennyiségére és minőségére DDVIZIG szavatosságot nem vállal.
6. Saját felelősség nyilatkozat
 - Minden belépő tag írásban kötelezi magát, hogy a szabályzatot magára nézve kötelezőnek fogadja el
 - A vízhasználatot kizárólag saját felelősségére végzi
 - A parti terület használatát szintén saját felelősségére végzi
 - Az Egyesület tagjai a Vízhasználati és Part-Használati Szabályzatot magukra nézve kötelezőnek fogadják el, és azt a tagfelvételnél aláírta nyilatkozattal igazolják.
 - 18 év alatti személy csak szülői/gondviselői beleegyezéssel és felelősségvállalással lehet tag, 16. életévét betöltött tag külön ifjúsági felelősségvállaló nyilatkozatot is aláír

II. A vízfelület használatának szabályai (csak egyesületi vízhasználat)

1. A Tározó vízfelületét vízisport célra kizárólag
 - az Egyesület tagjai, valamint
 - az Egyesület által szervezett, felügyelet mellett zajló programok (edzés, tábor, bemutató) résztvevői használhatják.
2. Vendég vízre lépése csak egyesületi tag felügyelete mellett, a vendég által aláírt felelősségvállaló nyilatkozat birtokában engedélyezhető; a vendég a jelen szabályzatot magára nézve kötelezőnek fogadja el.
3. A vízfelület használata nem akadályozhatja
 - a Sellyei Horgász Egyesületet a 4,0 ha nagyságú halgazdálkodási vízterületen gyakorolt horgászati jogában,
 - valamint a DDVIZIG vízgazdálkodási és üzemeltetési tevékenységét.
4. Vízre szállni és kiszállni üzemi helyzetben a tározó északi part és a tározó hossz tengely metszéspontjában kijelölt START helyről lehet csak.
5. Vízre szállni csak az alábbi feltételekkel szabad:
 - úszni tudó személy esetén: mentőmellény viselése a vízisport-tevékenység teljes ideje alatt ajánlott;
 - úszni nem tudó vagy 18 év alatti személy esetén: felnőtt kísérő és mentőmellény kötelező,
 - az eszköz (kajak, kenu, SUP stb.) műszaki állapota megfelelő, kötelező felszerelése hiánytalan.
6. A vízfelületen tilos:
 - motoros vízi járművek használata (a hatósági, DDVIZIG-eszközök kivételével),
 - engedély nélküli verseny vagy tömegrendezvény tartása,
 - a víz szennyezése, hulladék, olaj, vegyi anyag vízbe juttatása.
 - Alkohol vagy egyéb tudatmódosító szer hatása alatt vízre szállni szigorúan tilos.
7. Szervezett, strand jellegű fürdőzés nem engedélyezett; vízbe lépni kizárólag a vízisport-tevékenységhez kapcsolódó be- és kiszállás céljából, mentőmellényben szabad.
8. Vihar, zivatar, erős szél, köd vagy korlátozott látási viszony esetén vízisport-tevékenység nem folytatható; ilyen esetben a vízről azonnal ki kell vonulni.
9. Baleset, rendkívüli esemény, szennyezés esetén az Egyesület vezetőjét, szükség esetén a hatóságokat és DDVIZIG-et haladéktalanul értesíteni kell.

III. A parti terület (szárazulat) használatának szabályai

1. A Tározó parti területe a DDVIZIG-gel kötött megállapodás keretei között a lakosság és a látogatók számára alapvetően nyitott, szabadon látogatható.

2. A parti területen mindenki köteles
 - a kulturált, másokat nem zavaró magatartásra,
 - a természetvédelmi és vízgazdálkodási előírások betartására,
 - a terület tisztaságának megőrzésére.
3. Tilos a parti területen:
 - a kijelölt helyeken kívül és tűzgyújtási tilalom ideje alatt tűzrakás, sütögetés;
 - a rézsűk, partfal, vízügyi létesítmények rongálása, megközelíthetőségük akadályozása;
 - illegális hulladéklerakás.
4. A hulladékot zárt módon kell gyűjteni, a területről elszállítani. Minden keletkező hulladékot a látogatók maguk után elvisznek a keletkezés ideje szerint
5. A parti területen tartott rendezvényekhez (sportnap, családi nap, tábor, kulturális esemény) az Egyesület előzetes írásbeli engedélye szükséges; ha a rendezvény a Tározó üzemrendjét vagy Natura 2000 előírásokat érinti, DDVIZIG, illetve a természetvédelmi hatóság jóváhagyását is be kell szerezni.
6. Megengedett bármely háziállat területre vezetése a gazdától elvárt felelősség mellett
7. Parkolás csak az Egyesület által kijelölt, előre jelölt parkoló helyen.
8. A területen bármely közlekedési eszköz használata engedélyezett (például bicikli, mozgássérült jármű, roller, stb...)

IV. A horgászati jog gyakorlásához való alkalmazkodás

1. A Tározó területén 4,0 ha nagyságú halgazdálkodási vízterület került nyilvántartásba vételre, amelyen a Sellyei Horgász Egyesület sporthorgászati tevékenységet folytat; e terület elsődleges rendeltetése a halgazdálkodási hasznosítás.
2. Az Egyesület tagjai kötelesek a horgászhelyeket, legfeljebb 15 méteres oldaltávolsággal elkerülni
3. Nagy létszámú vízisport-esemény (verseny, tábor stb.) előtt az Egyesület a Sellyei Horgász Egyesülettel és DDVIZIG-gel egyeztet, és szükség esetén ideiglenes korlátozásokat jelöl ki.
4. Vitás helyzetek esetén elsődleges a helyszíni, békés egyeztetés; ismétlődő vagy súlyos konfliktusnál az Egyesület elnöksége és a Sellyei Horgász Egyesület vezetése közös megbeszélést tart.

V. Vízgazdálkodási és természetvédelmi korlátok

1. Az Egyesület tudomásul veszi, hogy DDVIZIG a Tározó vízszintjét és üzemrendjét a vízjogi engedélyek és vízgazdálkodási feladatok szerint állapítja meg; a vízszint-változásból eredő sportolási korlátozásért felelősséggel nem tartozik.
2. A Tározó területe Natura 2000 minősítés alá esik; az Egyesület és a használók kötelesek a természetvédelmi jogszabályokat és hatósági előírásokat betartani.

3. Bármilyen létesítmény (stég, rámpa, építmény, tereprendezés stb.) csak az Egyesült és az eljárva a DDVIZIG előzetes írásbeli hozzájárulásával és szükséges hatósági engedélyek birtokában valósítható meg.

VI. Ellenőrzés és szankciók

1. A szabályzat betartását az Egyesület elnöksége és az általa kijelölt személyek, valamint a DDVIZIG ellenőrzésre jogosult munkatársai ellenőrzik.
2. Taggal szemben a szabályzat megsértése esetén:
 - figyelmeztetés,
 - ideiglenes víz- vagy parthasználati tilalom,
 - súlyos vagy ismételt jogsértés esetén fegyelmi eljárás és tagsági jogviszony megszüntetése alkalmazható az alapszabállyal összhangban.
3. Nem tag látogatóval szemben súlyos vagy ismételt szabálysértés esetén az Egyesület jogosult a terület azonnali elhagyására felszólítani, szükség esetén hatósági segítséget kérni.

VII. Záró rendelkezések és mellékletek

1. Jelen szabályzatot az Ormánsági Szabadidő és Vízisport Egyesület közgyűlése 2026.01.23. napján 01/2026. számú határozatával fogadta el; a szabályzat a jóváhagyás napján lép hatályba.
2. A szabályzatot az Egyesület közzéteszi, és megismerhetővé teszi a Tározó látogatói számára.
3. A szabályzatot az Egyesület évente, illetve szükség esetén felülvizsgálja.

Mellékletek:

1. sz. melléklet: A Sellyei tározó 014 és 015 hrsz-ú ingatlanjainak elhelyezkedését bemutató légifotó és E-közmű térképrészlet.
2. Saját felelősség nyilatkozat minta

ellenjegyzés: Répás Balázs elnök

Jelics Ákos titkár

1. sz melléklet





ELŐTERJESZTÉS

Sellye Város Önkormányzat Képviselő - testületének **2026. április 29.**
rendes/rendkívüli testületi ülésére

Napirendi pont sorszáma:	9. napirend
Tárgy:	Tájékoztatás a KAP-RD43-1-25 kódszámú, Külterületi utak fejlesztése című pályázati felhívásra benyújtott támogatási kérelem eredményéről
Előterjesztő:	Nagy Attila polgármester
Előterjesztést készítette:	Kocsis-Matoricz Adrienn
Előterjesztésnek költségvetési vonzata:	nincs/ <u>van</u>
Az előterjesztést látta: Kocsis-Matoricz Adrienn projektfelelős	<u>fedezet tárgyi pályázatból biztosított/ fedezet éves költségvetésben biztosított / költségvetés módosításával biztosított / nem biztosított / költségvetési forrást nem igényel</u> Jogszabályi, pályázati szabályoknak: megfelel/nem felel meg
Előterjesztés tartalmát polgármester jóváhagyta: Nagy Attila polgármester	igen/nem
Döntési forma:	rendelet/ <u>határozat</u> (normatív, hatósági, egyéb)/polgármesteri döntés
Véleményezésre megkapta:	

Tisztelt Képviselő-testület!

2025. év első felében a *KAP-RD43-1-25* kódszámú, *Külterületi utak fejlesztése* című pályázati felhívásra támogatási kérelem került benyújtásra Sellye Város Önkormányzat nevében, melyet a Képviselő-testület az 54/2025 (III.6). számú KT határozatával jóváhagyott.

Jelen előterjesztés keretében tájékoztatom a testületet arról, hogy a felhívásra benyújtott kérelmünk csökkentett összeggel ugyan, de támogatásban részesült.

Pályázat kódszáma: *KAP-RD43-1-25-4008226398*

Pályázat címe: *Leromlott állapotban lévő külterületi utak felújítása az elérhetőség javítása érdekében Sellye településen*

Megvalósítási időszak: 2026.01.01-2027.12.31. (aktualizálásra kerül)

Források bemutatása

Támogatási kérelem alapján		Támogatói okirat alapján	
<i>Igényelt támogatás</i>	149 624 999,- Ft	<i>Elnyert támogatás</i>	146 614 712,- Ft
bruttó 3 010 287,- Ft-al kevesebb az elnyert összeg			
<i>Vállal önerő</i>	7 875 000,- Ft	<i>Jelenleg vállalandó önerő</i>	7 716 565,- Ft
az elnyert támogatási összeghez arányosítva bruttó 158 435,- Ft-al kevesebb önerőt szükséges jelen pillanatban biztosítani			
<i>Elszámolható költségek</i>	157 499 999,- Ft	<i>Elszámolható költségek</i>	154 331 277,- Ft

A pályázati költségvetés a megítélt összegeknél magasabb volt, azonban a döntés során csökkentésre került néhány tétel az alábbiak alapján:

Érintett hrsz	Tervezett tevékenység	Igényelt elszámolható költség	Jóváhagyott elszámolható költség	Elszámolható költség csökkenése	Támogatás összege
		Bruttó	Bruttó		95%
0371/2; 0372	Útstabilizálás, árokrendezés, padkaépítés	56 509 978	54 528 389	1 981 590	51 801 969
	új átereszt beépítése	1 193 706	1 193 706	-	1 134 021
126	Útstabilizálás, árokrendezés, padkaépítés	57 132 231	57 132 231	-	54 275 620
094/2	Útstabilizálás, árokrendezés, padkaépítés	25 773 789	25 773 789	-	24 485 099
211	Útstabilizálás, árokrendezés, padkaépítés	9 015 299	9 015 299	-	8 564 534
Projekt egészére	Kiviteli terv	1 739 900	1 509 286	230 614	1 433 821
	Előzetes műszaki dokumentáció	381 000	330 501	50 499	313 976
	Műszaki ellenőr díja	1 574 999	1 222 895	352 104	1 161 750
	Kötelező nyilvánosság	150 000	130 118	19 882	123 612
	Menedzsment	2 759 096	2 393 393	365 703	2 273 723
	Közbeszerzési szakértő	1 270 000	1 101 669	168 331	1 046 586
Összesen:		157 499 999	154 331 277	3 168 723	146 614 712

Fentiek alapján a pályázatban rögzített elszámolható költségvetés 3 168 723.-Ft összeggel csökkentésre került.

A támogatási kérelem benyújtásához szükség volt egy előzetes tervdokumentáció elkészítésére, melynek költsége nettó 300 000,- Ft, azaz bruttó 381 000,- Ft volt és a tervező részére már kifizetésre került. A támogatói döntés értelmében az előtervezésre elszámolható nettó összeg 260 237,- Ft, azaz bruttó 330 501,- Ft. Így ehhez a tevékenységhez bruttó 50 499,- Ft összegű önerő hozzárendelése szükséges, mivel ez egy leszerződött, kifizetett tétel.

Tekintettel arra, hogy az elnyert támogatás összege kevesebb lett a tervezettnél, így csökkent az önerő összege is. A korábban már elfogadásra került bruttó 7 875 000,- Ft-ról bruttó 7 716 565,- Ft-ra. Tehát az eredetileg elfogadott önerő keretén belül tudjuk az előzetes tervdokumentáció soron keletkezett nem támogatható, nem elszámolható összeget biztosítani.

A projekt megvalósításához legalább 3 db közbeszerzési eljárás lefolytatására szükség van:

1. Kiviteli tervdokumentáció elkészítésére irányuló szolgáltatás beszerzésére
2. Műszaki ellenőri szolgáltatásra irányuló beszerzésre
3. Kivitelezési munkálatok elvégzésére irányuló vállalkozó kiválasztására

A végleges önerő mértéke, csak ezen közbeszerzési eljárások lefolytatását követően válik ismertté.

Pályázati tartalom bemutatása

Sellye település külterületén számos mezőgazdasági út (földesút) biztosítja a mezőgazdasági területek elérhetőségét, azonban ezek állapota jelentősen leromlott. A fejleszteni kívánt útszakaszokról egységesen elmondható, hogy földutak, közlekedési sávok száma 1.

A legtöbb tervezési szakaszon nincs kiépített árok, így időszakosan (esős időjárást követően) járhatatlanná is válhatnak. Az utak burkolati szélessége 3,0 és 5,0 m. Az utak egyirányú oldalesésének mértéke 2,5%. Az összes szakaszon új szikkasztó árok kerül kiépítésre, a burkolatra hulló csapadék az árokban gyűlik össze és szikkad el. Jelen projekt célja a leromlott állapotú utak szemcsés anyagú burkolattal történő ellátása.

A Támogatói okiratban jóváhagyott megvalósítási helyek:

<i>Megvalósítási hely száma</i>	<i>Címe</i>	<i>Hrsz</i>	<i>Elhelyezkedés</i>
01	7960 Sellye	0371/2	Ipari park
01	7960 Sellye	0372	Ipari park
02	7960 Sellye	0126	Kákics felé
03	7960 Sellye	094/2	Pásztorház mögötti út
04	7960 Sellye	0211	Benzinkút mellett

Ezen tevékenységek megvalósítása a pályázati felhívás alábbi pontjaihoz illeszkedik:

Önállóan támogatható tevékenységek: a) Önkormányzati tulajdonú vagy önkormányzati vagyonkezelésben lévő külterületi, helyrajzi számmal nyilvántartott földutak stabilizálása és/vagy aléptípményeinek kialakítása;

Kötelezően megvalósítandó, önállóan nem támogatható tevékenységek:

1. **Tájékoztatással, nyilvánossággal kapcsolatos kötelezettségek teljesítése**

Választható önállóan nem támogatható tevékenységek:

c) Sárrázó kialakítása, felújítása a 3.1.1. pontban szereplő tevékenységekkel érintett úton.
h) Művelet-előkészítéshez kapcsolódó tevékenységek, terület-előkészítés, műszaki ellenőri szolgáltatás igénybevétele, könyvvizsgálói szolgáltatás igénybevétele, műveletmenedzsment.

i) Terület-előkészítés (régészeti feltárás, lőszermentesítés, bozótirtás, földmunkák stb.) a 9.4. pontban foglaltak szerint.

Fontosabb pályázati rendelkezések, információk:

- Jelen felhívás vonatkozásában egy alkalommal **igényelhető előleg**, amelynek mértéke a támogatási döntésben meghatározott támogatási összeg, illetve az el nem számolt, vagy elszámolásra be nem nyújtott költségekre jutó **támogatási összeg legfeljebb 50%-a lehet**. Ettől függetlenül várható, hogy a művelet megvalósításához **támogatás megelőlegezés szükséges**, amelynek várható összege akár **nagyságrendileg 75 millió Ft lesz**, és akár 4-6 hónapra történő rendelkezésre bocsátással, megelőlegezéssel lehet számolni. Kifizetési kérelem benyújtásával az elszámolt költségekből származó támogatási összeg kiutalásra kerül a kedvezményezettnek, ezzel a felmerülő támogatás megelőlegezés visszakerül a kedvezményezetthez.
- A fenntartási kötelezettség időtartama alatt (5 év) a támogatással megvalósított beruházás tárgya nem idegeníthető el, nem adható bérbe.
- A támogatott beruházást a kedvezményezett köteles a jóváhagyott megvalósítási helyen rendeltetésszerűen üzemeltetni.
- A kedvezményezett a külterületi helyi közút üzemeltetését, karbantartását, fenntartását átadhatja a külterületi helyi közút kezelésére létrehozott, önkormányzati 100%-os tulajdonú cégnek vagy költségvetési szervnek az alábbiak szerint: Önkormányzat kedvezményezett fenntartási és üzemeltetési kötelezettségének akként is eleget tehet, ha a fenntartásba (beleértve az üzemeltetést is) a külterületi helyi közút kezelésére létrehozott, 100%-os önkormányzati tulajdonú céget vagy költségvetési szervet von be az ezen célból kötött megállapodás alapján.

Mellékletek:

KAP-RD43-1-25-4008226398 kódszámú pályázat támogatói okirata

Kérem Tisztelt Képviselő Testületet, hogy a napirendet megtárgyalni szíveskedjék:

1. Határozati javaslat:

KAP-RD43-1-25-4008226398 kódszámú, Leromlott állapotban lévő külterületi utak felújítása az elérhetőség javítása érdekében Sellye településen című pályázat támogatói okirat elfogadása

1. Sellye Város Önkormányzat Képviselő-testülete úgy határoz, hogy a ***KAP-RD43-1-25 kódszámú, Külterületi utak fejlesztése című pályázati felhívásra benyújtott pozitív elbírálásban részesült KAP-RD43-1-25-4008226398 kódszámú, Leromlott állapotban lévő külterületi utak felújítása az elérhetőség javítása érdekében Sellye településen című kérelemhez*** tartozó támogatói okiratot elfogadja.
2. A pályázat megvalósítása mellett dönt, melyben az elnyert támogatás összege bruttó 146 614 712,- Ft, a megvalósításhoz szükséges önerő mértéke bruttó 7 716 565,- Ft.

Határidő: azonnal

Felelős: polgármester

2. Határozati javaslat:

KAP-RD43-1-25-4008226398 kódszámú pályázat megvalósításához kapcsoló önerő mértékének elfogadásáról

Sellye Város Önkormányzat Képviselő-testülete úgy határoz, hogy az előterjesztésben szereplő önerővel kapcsolatos információkat tudomásul veszi és elfogadja, hogy a *KAP-RD43-1-25-4008226398* kódszámú pályázat megvalósításához szükséges saját forrás végleges mértéke még nem ismert.

Határidő: azonnal

Felelős: polgármester

Térkép fotók a pályázatba bevonni javasolt területekről:

0371/2 hrsz. (ipari park) irtás, út alap készítés 5 méter szélesség 400 fm hosszúságban

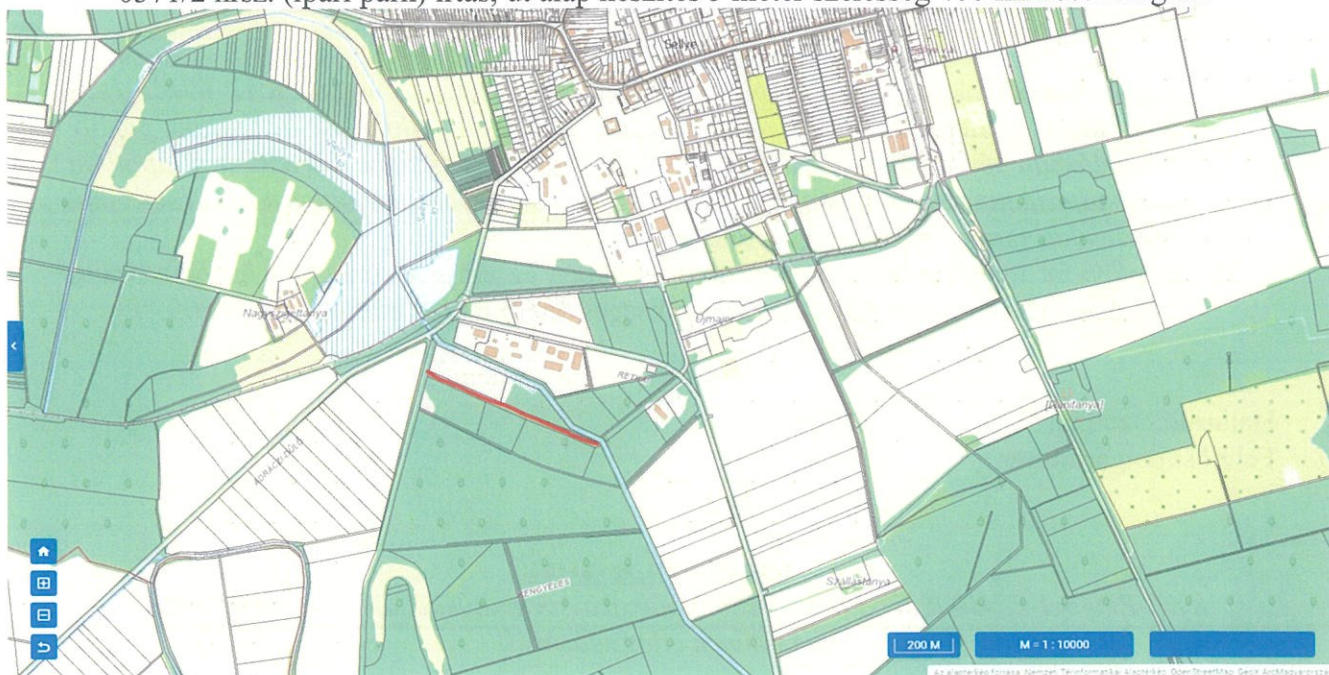

0372 hrsz. (ipari park) meglévő 2 méter mély árok helyére áteresz beépítése tervezett



0211 hrsz. (benzin kút mellett) 50 fm sárrázóval, 150 fm hosszúságban

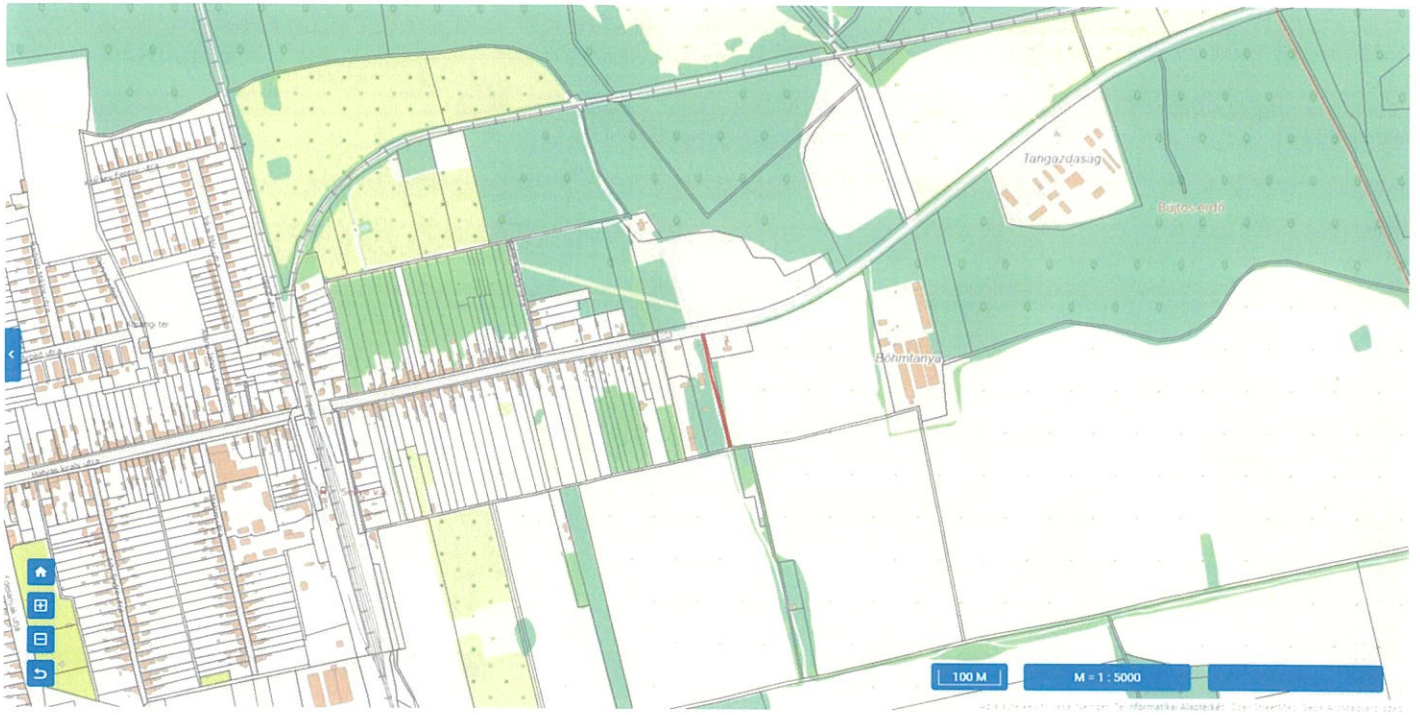

0126 hrsz. (Kákics felé) 750 fm hosszán sárrázóval

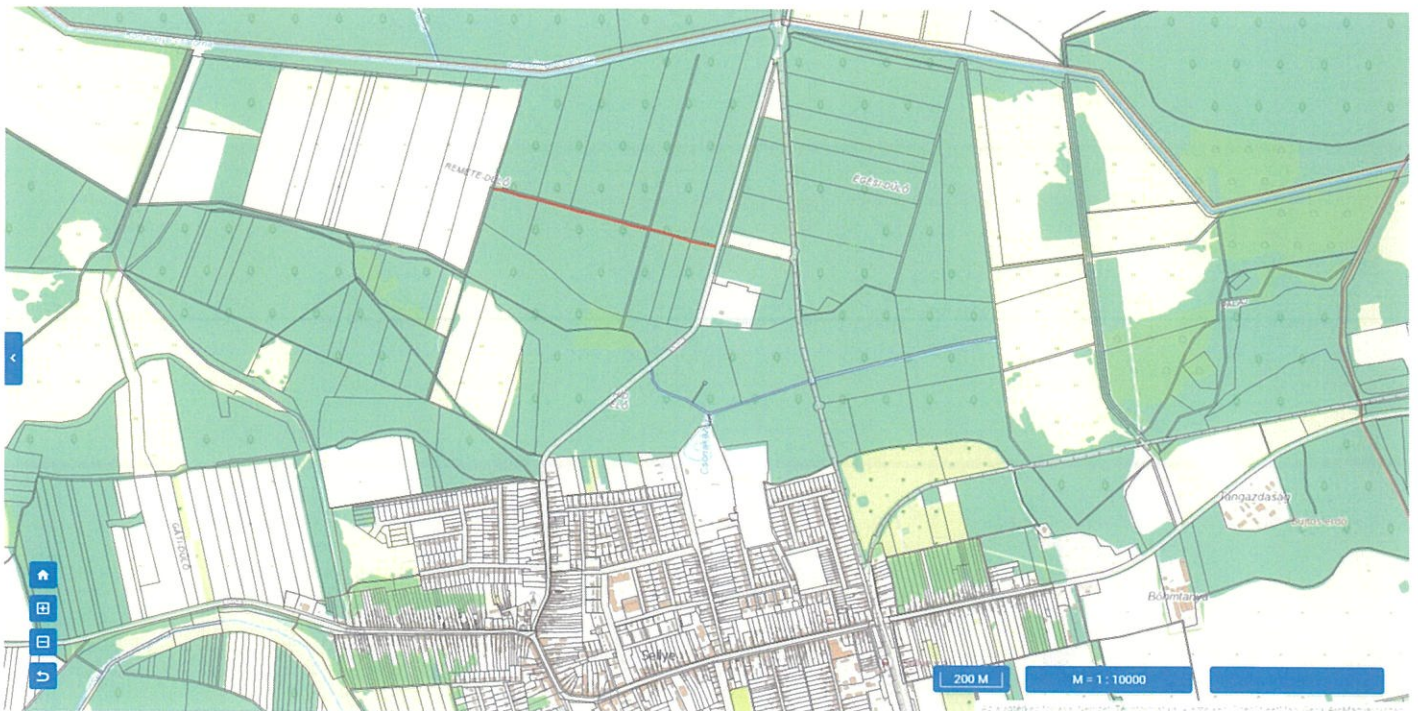

094/2 hrsz. (Pásztorház mögött) a 7 hrsz.-tól É-i irányba 300 fm hosszan

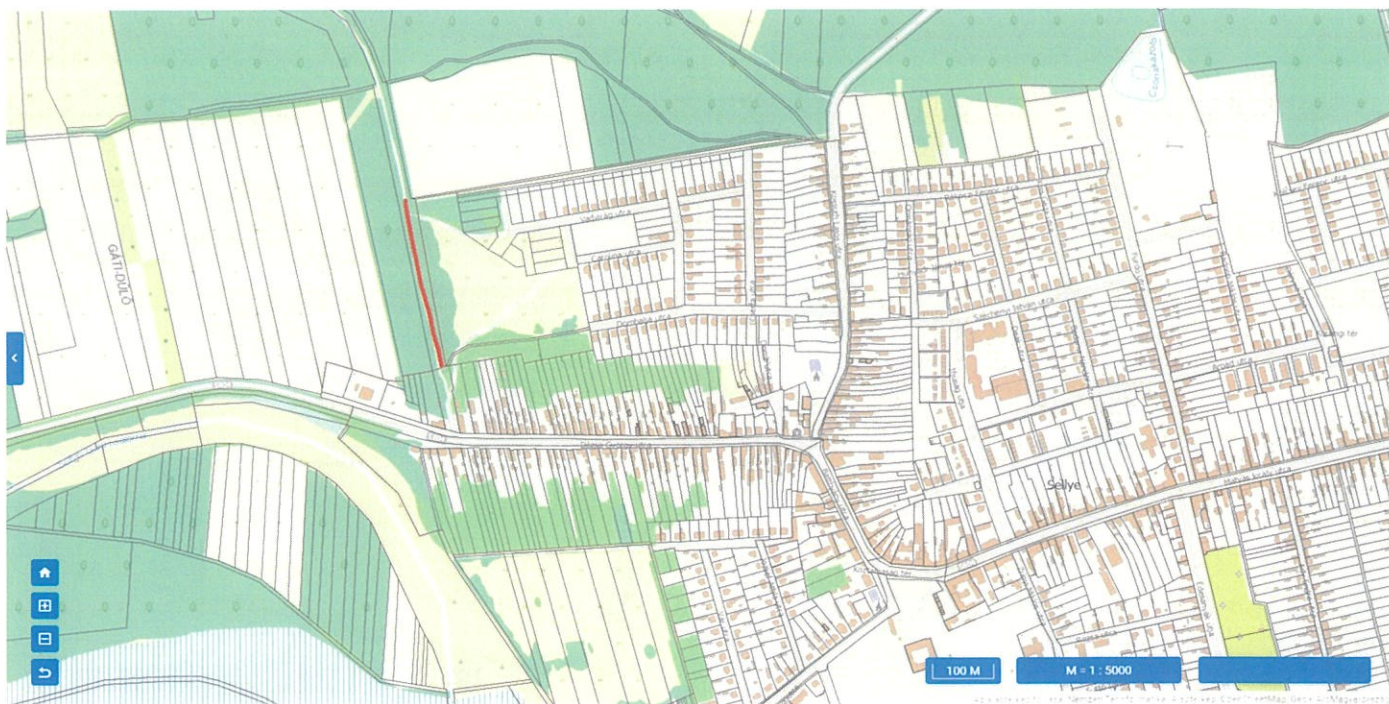

KÖH-2026/4655

Pályán



Iratazonosító:



4157303735

Iktatószám: 1482/4201/2/16/2025

Kedvezményezett neve: Sellye Város Önkormányzat
Kedvezményezett címe: 7960 Sellye Dózsa Gy utca 1
Támogatási azonosító: 1005398034

Tárgy: támogatási okirat

A 2025.03.14 14:49:02 időpontban, a(z) Kültterületi utak fejlesztése című, KAP-RD43-1-25 kódszámú pályázati felhívás (a továbbiakban: pályázati felhívás) alapján a Magyar Államkincstár mint Nemzeti Kifizető Ügynökség (a továbbiakban: Kincstár) által működtetett elektronikus felületen keresztül a Nemzeti Irányító Hatósághoz benyújtott, 4008226398 iratazonosító számon nyilvántartott támogatási kérelem tárgyában

az alábbi

támogatási okiratot

adom ki.

A kérelemnek az alábbiak szerint adok helyt:

146 614 712 Ft, az az egyszáznegyvenhatmillió-hatszáztizennégyezer-hétszáztizenkettő forint

vissza nem térítendő támogatási összeget állapítok meg, és a kérelmet a fentiekben túlmenően elutasítom.

A KAP Stratégiai Tervből nyújtott mezőgazdasági, erdészeti és agrár-vidékfejlesztési állami támogatás igénybevételére vonatkozó uniós versenyjogi értelemben vett állami támogatási szabályokról szóló 6/2023. (XII. 7.) AM utasításban (a továbbiakban: AM utasítás) foglaltaknak megfelelően a támogatási okirat alapján nyújtott támogatás minősítése:

Támogatás összege	Támogatás kategória
6 353 469 Ft	Az Európai Unió működéséről szóló Szerződés 107. és 108. cikkének a csekély összegű (de minimis) támogatásokra való alkalmazásáról szóló, 2023. december 13-i (EU) 2023/2831 bizottsági rendelet alapján csekély összegű (de minimis) támogatásnak minősül, amely az AM utasítás I-II. fejezetében és 43. alcímében foglaltaknak megfelelően nyújtható.



Támogatás összege	Támogatás kategória
140 261 243 Ft	Az Európai Unió működéséről szóló szerződés 107. és 108. cikkének alkalmazásában a mezőgazdasági és az erdőalapú ágazatban, valamint a vidéki térségekben nyújtott támogatások bizonyos kategóriáinak a belső piaccal összeegyeztethetőnek nyilvánításáról szóló, 2022. december 14-i (EU) 2022/2472 bizottsági rendelet alapján vidéki térségekben alapvető szolgáltatásokra és infrastruktúrára irányuló beruházási támogatásnak minősül, amely az AM utasítás I-II. fejezetében és 27. alcímében foglaltaknak megfelelően nyújtható.

Jelen okirat alapján nyújtott csekély összegű (de minimis) támogatás összege euróban **16 496 EUR** azaz **tizenhatezer-négy száz kilencvenhat euró**. Az átváltás során használt árfolyam meghatározó ügyleti ténye az (EU) 2021/2116 európai parlamenti és tanácsi rendeletnek a kifizető ügynökségekre és más szervekre, a pénzgazdálkodásra, a számlaelszámolásra, a biztosítékokra és az euro használatára vonatkozó szabályokkal történő kiegészítéséről szóló 2021. december 7-i, (EU) 2022/127 bizottsági rendelet 33. cikke alapján azon év január 1-je, amelyben a támogatás nyújtására vonatkozó határozatot meghozták.

A megállapított, le nem vonható ÁFA-val számított maximális elszámolható összköltség 154 331 277 Ft, azaz egyszázötvennégy millió-háromszázharmincegyezer-kettő százhatvenhét forint.

A Támogatás intenzitása a 2. számú melléklet szerint került megállapításra.

A megállapított támogatási összeg a KAP Stratégiai Terv forrásaiból kerül finanszírozásra.

Támogathatósági ponthatár:

Rangsorolási egység	Maximális pontszám	Elért összpontszám	Támogathatósági ponthatár
Kérelem	100	75,5	40

A támogatási okirat alapján támogatási előleg igénybevételére jogosult. Az igényelhető támogatási előleg mértékét a pályázati felhívás 8.3. pontja szabályozza.

A támogatási előleg összegével az 54/2023. (IX. 13.) AM rendelet 80-83.§-ában és a pályázati felhívás 8.3. pontjában foglaltak szerint kell elszámolni.

A záró kifizetési kérelem benyújtásának végső határideje: a támogatási okirat véglegessé válását követő naptól számított 37. hónap utolsó napja. Az okirat az Általános Útmutató a 2023 - 2027-es programozási időszakban a KAP Stratégiai Terv alapján meghirdetett pályázati felhívásokhoz" c. dokumentum 3.1. pontjában foglaltak szerint válik véglegessé.

A Kedvezményezett köteles a műveletet a pályázati felhívásban rögzített előírások szerint megvalósítani.

Tájékoztatom, hogy a Felhívás 5.2. pontja alapján, nem önkormányzati tulajdonban lévő, illetve az első kifizetési kérelem benyújtásáig az önkormányzat tulajdonába nem kerülő, fejlesztéssel érintett ingatlan (út) esetén a kedvezményezettnek legalább a fenntartási időszak végéig szóló vagyonkezelő jogot igazoló és használatot biztosító szerződését, illetve a fejlesztéssel érintett ingatlan (út) az önkormányzat bejegyzett vagyonkezelői jogát tartalmazó tulajdoni lapját a kifizetési kérelméhez csatolnia kell.

Abban az esetben, ha valamelyik fejlesztéssel érintett ingatlan megvásárlása a felhívás keretében történik, akkor – az ÁÚF vonatkozó rendelkezéseitől eltérően – a fejlesztés helye szerinti önkormányzat köteles az első kifizetési kérelem benyújtásáig gondoskodni az ingatlan tulajdon jogának megszerzéséről és annak ingatlan-nyilvántartásba történő bejegyzéséről.

Valamennyi, a művelet keretében fejlesztendő útépitéssel/útfelújítással érintett megvalósítási helynek (helyrajzi számok) az első kifizetési kérelem benyújtásakor külterületi helyi közútnak kell minősülnie.

Ha az ingatlan-nyilvántartásban szereplő nyomvonal eltér a ténylegesen fejleszteni kívánt nyomvonaltól, akkor a záró kifizetési kérelem benyújtásáig szükséges gondoskodni az érintett ingatlanok tulajdoni/használati viszonyait rendező valamennyi eljárás lefolytatásáról, továbbá az első kifizetési kérelem benyújtásáig igazolni kell, hogy a szükséges eljárásokat megindították.

A felhívás 3.3.IV.1. pontjához kapcsolódóan a termőföld más célú hasznosítása iránti engedély.

A művelet megvalósítása során figyelembe kell venni a termőföld védelméről szóló 2007. évi CXXIX. törvény (a továbbiakban: Tfv.) termőföld más célú hasznosításával kapcsolatos rendelkezéseit. A Tfv. 10. § (1) bekezdése alapján a termőföldet – a törvényben rögzített kivételektől eltekintve – csak az ingatlanügyi hatóság engedélyével lehet más célra hasznosítani, így a kedvezményezettnek rendelkeznie kell a termőföld más célú hasznosítása iránti engedéllyel.

Tájékoztatom, hogy az egyes hivatkozási azonosítókra jóváhagyott elszámolható nettó összeg megállapítása a Felhívás 3.3.III.2. és a 9.4. pontjában meghatározott százalékos mértékek és értékkorlátok figyelembe vételével történt.

A Felhívás 3.3.IV.4. pontja alapján a kedvezményezett a külterületi helyi közút üzemeltetését, karbantartását, fenntartását átadhatja a külterületi helyi közút kezelésére létrehozott, önkormányzati 100%-os tulajdonú cégnek vagy költségvetési szervnek. Ha a támogatási döntés véglegessé válását követően kerül átadásra a közút kezelése, akkor a fejlesztéssel érintett külterületi helyi közút kezelésére megkötött megállapodást az IH részére elektronikus úton szükséges benyújtani.

Döntésem ellen annak kézhezvételétől számított 15 napon belül az agrárpolitikáért felelős miniszterhez címzett jogorvoslati kérelemnek van helye, amelyet elektronikus úton, a Kincstár - elektronikus azonosítási szolgáltatással elérhető - elektronikus felületén:

<https://e-kerelem.mvh.allamkincstar.gov.hu/enter>

keresztül (az Elektronikus ügyintézés alkalmazás megnyitását követően az Általános ügyintézés / Jogorvoslati kérelem (KAP Tv.) menüpont alatt) kell benyújtani.

A jogorvoslati kérelemben fel kell tüntetni az iratazonosító számot, a kedvezményezett (és képviselője) nevét, támogatási azonosítóját és azt az intézkedést, amely ellen a jogorvoslati kérelem irányul. Meg kell jelölni a megsértett jogszabályi rendelkezést, a jogorvoslati kérelem alapjául szolgáló indokokkal, továbbá csatolni kell hozzá a jogorvoslati kérelmet alátámasztó irato(ka)t.

A jogorvoslati kérelemben megjelölt új tényt, új körülményt, új adatot a döntéshozatal során a miniszter akkor veszi figyelembe, ha a kedvezményezett igazolja vagy a körülményekből minden kétséget kizáróan megállapítható, hogy a kedvezményezett az új tényről, körülményről, adatról a kérelem benyújtásakor rajta kívül álló okból nem tudott.

A döntés hozója a jogorvoslati kérelmet megvizsgálja, annak összes iratával és a jogorvoslati kérelemben foglaltakkal kapcsolatos álláspontjával együtt a jogorvoslati kérelem benyújtására előírt határidő leteltétől számított 30 napon belül felterjeszti a miniszternek, kivéve, ha a jogorvoslati kérelem visszautasításának, a jogorvoslati kérelemre irányuló eljárás megszüntetésének van helye, vagy egészben vagy részben helyt ad a jogorvoslati kérelemben foglaltaknak és annak megfelelően döntését módosítja vagy visszavonja.

Tájékoztatom, hogy a jogorvoslati kérelmet a jogorvoslati kérelemről szóló döntés meghozataláig visszavonhatja.

Amennyiben valamennyi jogosult lemond a jogorvoslati kérelem benyújtásának lehetőségéről vagy a jogorvoslati kérelmet a jogorvoslati kérelemről szóló döntés meghozataláig visszavonja, a döntés az utolsó lemondás vagy a visszavonás napján véglegessé válik.

A jogorvoslati eljárások részletes szabályait a 2022. évi LXV. törvény 35. §-a, továbbá az 54/2023. (IX.13.) AM rendelet 55-60. §-ai tartalmazzák.

Indokolás

Fentiek szerint támogatási kérelmet nyújtott be.

A kérelmet az 1-2. melléletekben részletezettek szerint támogatom, a 3. számú mellékletben részletezettek szerint elutasítom.

Fentiek értelmében a rendelkező részben foglaltak szerint döntöttem.

Felhívom figyelmét, hogy a Kedvezményezett nem követhet el, nem engedélyezhet, illetve harmadik személyt nem jogosíthat fel olyan cselekményekre, amely a közelet tisztaságára vonatkozó, valamint a korrupció-ellenes jogszabályok megsértését eredményezi. A Kedvezményezett nem fogadhat el, nem ajánlhat fel és nem adhat az eljáró harmadik személynek ajándékot, illetve pénzbeli vagy nem pénzbeli juttatást.

A rendelkező részben foglaltakat az alábbiakra alapítottam:

- a Közös Agrárpolitikából és a nemzeti költségvetésből biztosított agrártámogatások eljárási rendjéről szóló 2022. évi LXV. törvény
- a Közös Agrárpolitikából és a nemzeti költségvetésből biztosított agrártámogatások felhasználásának rendjéről szóló 54/2023. (IX.13.) AM rendelet
- Külterületi utak fejlesztése című, KAP-RD43-1-25 kódszámú pályázati felhívás

A döntésem elleni jogorvoslati kérelem benyújtásának lehetőségét a 2022. évi LXV. törvény 35. § (1) bekezdése, az előterjesztésre rendelkezésre álló határidőt az 54/2023. (IX. 13.) AM rendelet 55. § (2) bekezdése biztosítja.

A támogatási okirathoz csatolt 3 db melléklet, a pályázati felhívás, az „Általános Útmutató a 2023 - 2027-es programozási időszakban a KAP Stratégiai Terv alapján meghirdetett pályázati felhívásokhoz” című dokumentum, továbbá a támogatási kérelem és a fenti dokumentumok mellékletét képező valamennyi nyilatkozat, dokumentum, valamint az elektronikus benyújtó felületen rögzített bármely további adat a támogatási okirat és az agrártámogatási jogviszony elválaszthatatlan része.

Melléletek listája

1. számú melléklet – Jóváhagyott tevékenységek és megvalósítási helyek
2. számú melléklet – Az 1. számú melléklet részletezése
3. számú melléklet – Elutasítási okok

Kelt: időbélyegző szerint

KAP Stratégiai Terv Nemzeti Irányító Hatóság, mint Támogató:

Szigeti Szabolcs

Nemzeti Irányító Hatóság vezetője

1. számú melléklet

Jóváhagyott tevékenységek

(Az 54/2023. (IX. 13.) AM rendelet 79/A. § a) pontja szerinti jóváhagyott tevékenységek)

Tevékenység sorsszám	Tevékenység azonosító és megnevezés	Elszámolható költség ¹
001	0402 - 0211 hrsz Újstabilizáláshoz kapcsolódó padka	942 232
002	0105 - Művelet előkészítés, műveletmenedzsment, közbeszerzés, műszaki ellenőr, nyilvánosság	6 687 863
003	0301 - 094/2 hrsz Külterületi út stabilizálása	24 425 255
004	0202 - 0126 hrsz Külterületi út stabilizálásához kapcsolódó padka, árokrendezés	3 416 390
005	0103 - Területelőkészítési munka a 0371/2 hrsz-ú földúthoz kapcsolódóan	3 106 153
006	0104 - Új átvezetés kialakítása	1 193 706
007	0302 - 094/2 hrsz Külterületi út stabilizáláshoz kapcsolódó vízelvezetés, padka	1 348 534
008	0401 - 0211 hrsz Külterületi út (földesút) stabilizálása	8 073 067
009	0101 - 0371/2 és 0372 hrsz Külterületi út stabilizálása	49 228 762
010	0201 - 0126 hrsz Külterületi út stabilizálása	53 715 841
011	0102 - A 0371/2 hrsz és 0372 hrsz stabilizálásához szükséges árokrendezés, padka	2 193 473

¹Az adott tevékenységre elszámolható összes költség. Áfa levonásra nem jogosult kedvezményezett esetén az elszámolható költség az áfa összegét is tartalmazza.

Jóváhagyott megvalósítási helyek

Megvalósítási hely sorszáma	Megvalósítási hely részlet sorszáma	Cím	Helyrajzi szám	Blokkazonosító
01	04	7960 Sellye út	0371/2	
04	01	7960 Sellye	0211	

Megvalósítási hely sorszáma	Megvalósítási hely részlet sorszáma	Cím	Helyrajzi szám	Blokkazonosító
01	05	7960 Sellye út	0372	
03	01	7960 Sellye	094/2	
02	01	7960 Sellye	0126	

2. számú melléklet

Az 1. számú mellékletben foglaltak részletezése

Jóváhagyott tevékenységek részletezése

Sorszám	Megvalósítási hely sorszáma	Tevékenység csoport megnevezése	Tevékenység azonosító és megnevezés	Támogatási kategória
1	01	1.1. Szilárd burkolattal nem rendelkező utak, termett talajú földutak) fejlesztése	0104 - Új átérés kialakítása	Vidéki térségekben alapvető szolgáltatásokra és infrastruktúrára irányuló beruházási támogatás
2	01	1.1. Szilárd burkolattal nem rendelkező utak, termett talajú helyi közutak (földutak) fejlesztése	0105 - Művellet előkészítés, műveletmenedzsment, közbeszerzés, műszaki ellenőr, nyilvánosság	Csekély összegű támogatás
3	01	1.1. Szilárd burkolattal nem rendelkező utak, termett talajú helyi közutak (földutak) fejlesztése	0103 - Területelőkészítési munka a földúthoz kapcsolódóan	Vidéki térségekben alapvető szolgáltatásokra és infrastruktúrára irányuló beruházási támogatás
4	01	1.1. Szilárd burkolattal nem rendelkező utak, termett talajú helyi közutak (földutak) fejlesztése	0102 - A 0371/2 hrsz és 0372 hrsz stabilizálásához szükséges árokrendezés, padka	Vidéki térségekben alapvető szolgáltatásokra és infrastruktúrára irányuló beruházási támogatás
5	04	1.1. Szilárd burkolattal nem rendelkező utak, termett talajú helyi közutak (földutak) fejlesztése	0401 - 0211 hrsz Küllerületi út (földesút) stabilizálása	Vidéki térségekben alapvető szolgáltatásokra és infrastruktúrára irányuló beruházási támogatás
6	01	1.1. Szilárd burkolattal nem rendelkező utak, termett talajú helyi közutak (földutak) fejlesztése	0101 - 0371/2 és 0372 hrsz Küllerületi út stabilizálása	Vidéki térségekben alapvető szolgáltatásokra és infrastruktúrára irányuló beruházási támogatás

Sorszám	Megvalósítási hely sorszáma	Tevékenység csoport megnevezése	Tevékenység azonosító és megnevezés	Támogatási kategória				
7	02	1.1. Szilárd burkolattal nem rendelkező utak, termett talajú 0202 - 0126 hrsz Külterületi út stabilizálásához helyi közutak (földutak) fejlesztése	0202 - 0126 hrsz Külterületi út stabilizálásához kapcsolódó padka, árokrendezés	Vidéki térségekben alapvető szolgáltatásokra és infrastruktúrára irányuló beruházási támogatás				
8	04	1.1. Szilárd burkolattal nem rendelkező utak, termett talajú 0402 - 0211 hrsz Útstabilizáláshoz kapcsolódó padka helyi közutak (földutak) fejlesztése	0402 - 0211 hrsz Útstabilizáláshoz kapcsolódó padka	Vidéki térségekben alapvető szolgáltatásokra és infrastruktúrára irányuló beruházási támogatás				
9	03	1.1. Szilárd burkolattal nem rendelkező utak, termett talajú 0302 - 094/2 hrsz Külterületi út stabilizáláshoz helyi közutak (földutak) fejlesztése	0302 - 094/2 hrsz Külterületi út stabilizáláshoz kapcsolódó vízelvezetés, padka	Vidéki térségekben alapvető szolgáltatásokra és infrastruktúrára irányuló beruházási támogatás				
10	02	1.1. Szilárd burkolattal nem rendelkező utak, termett talajú 0201 - 0126 hrsz Külterületi út stabilizálása helyi közutak (földutak) fejlesztése	0201 - 0126 hrsz Külterületi út stabilizálása	Vidéki térségekben alapvető szolgáltatásokra és infrastruktúrára irányuló beruházási támogatás				
11	03	1.1. Szilárd burkolattal nem rendelkező utak, termett talajú 0301 - 094/2 hrsz Külterületi út stabilizálása helyi közutak (földutak) fejlesztése	0301 - 094/2 hrsz Külterületi út stabilizálása	Vidéki térségekben alapvető szolgáltatásokra és infrastruktúrára irányuló beruházási támogatás				
Jóváhagyott tételek								
Sorszám	Tevékenység azonosító és megnevezés	Megnevezés	Költség típus	Mennyiség	Nettó kiadás (Ft) (igényelt)	Nettó kiadás (Ft) (jóváhagyott)	Áfa-ra jutó kiadás (Ft) (jóváhagyott, elszámolható)	Intenzitás (%)
001	0102 - A 0371/2 hrsz A 0371/2 hrsz és 0372 hrsz 0372 hrsz érintett stabilizálásához szükséges árokrendezés, padka padkaépítés	Építés		1 db	1 727 144	1 727 144	466 329	95

Sorszám	Tevékenység azonosító és megnevezés	Megnevezés	Költség típus	Mennyiség	Nettó kiadás (Ft) (igényelt)	Nettó kiadás (Ft) (jóváhagyott)	Nettó kiadás (Ft) (jóváhagyott elszámolható)	Áfa-ra jutó kiadás (Ft) (jóváhagyott, elszámolható)	Intenzitás (%)
002	0104 - Új áteresztés A szakaszon a kialakítása	4. tervezési szakaszon a hrsz. területre a meglévő 2,0 m mély árok helyére egy ?1000 talpas átereszt beépítését tervezzük. Az átereszt előregyártott elemekből építjük meg, minimum 10 cm vastag ágyazatra. Az átereszt végeit előregyártott lezáró elemekkel kell kialakítani.	Építés	1 db	939 926	939 926	939 926	253 780	95
003	0301 - 094/2 hrsz Küllerületi út stabilizálása a helyrajzi stabilizálása számmon	Küllerületi út stabilizálása a Sellye 094/2 helyrajzi számmon	Építés	1 db	19 232 484	19 232 484	19 232 484	5 192 771	95
004	0302 - 094/2 hrsz Küllerületi út stabilizálásához kapcsolódó vízelvezetés, padka	094/2 hrsz út stabilizálásához kapcsolódó árok rendezés és padka	Építés	1 db	1 061 838	1 061 838	1 061 838	286 696	95
005	0201 - 0126 hrsz Küllerületi út stabilizálása a helyrajzi stabilizálása számmon	Küllerületi út stabilizálása a Sellye 0126 helyrajzi számmon	Építés	1 db	42 295 938	42 295 938	42 295 938	11 419 903	95

Sorszám	Tevékenységek azonosító és megnevezés	Megnevezés	Költség típus	Mennyiség	Nettó kiadás (Ft) (igényelt)	Nettó kiadás (Ft) (jövőhagyott)	Nettó kiadás (Ft) (jövőhagyott) elszámolható	Áfa-ra jutó kiadás (Ft) (jövőhagyott, elszámolható)	Intenzitás (%)
006	0202 - 0126 hrsz 0126 hrsz-ú Építés Külterületi út külterületi út stabilizálásához kapcsolódó padka, kapcsolódó árokrendezés	Építés	1 db	2 690 071	2 690 071	2 690 071	726 319	95	
007	0402 - 0211 hrsz 0211 hrsz Külterületi Építés Útstabilizáláshoz út stabilizálásához kapcsolódó padka árokrendezés és padka	Építés	1 db	741 915	741 915	741 915	200 317	95	
008	0401 - 0211 hrsz Külterületi Építés Külterületi út (földesút) stabilizálása a Sellye helyrajzi stabilizálása 0211 helyrajzi számon	Építés	1 db	6 356 746	6 356 746	6 356 746	1 716 321	95	
009	0105 - Művelet előkészítés, műveletmenedzsment, közbeszerzés, műszaki ellenőr, nyilvántartás	Műszaki tervek (kiviteli költség)	1 db	1 370 000	1 370 000	1 370 000	320 872	95	

Sorszám	Tevékenység azonosító és megnevezés	Megnevezés	Költség típus	Mennyiség	Nettó kiadás (Ft) (igényelt)	Nettó kiadás (Ft) (jóváhagyott)	Nettó kiadás (Ft) (jóváhagyott elszámolható)	Áfa-ra jutó kiadás (Ft) (jóváhagyott, elszámolható)	Intenzitás (%)
010	0105 - Művelet előkészítés, műveletmenedzsment, közbeszerzés, műszaki ellenőr, nyilvánosság	Előzetes tervdokumentáció műszaki dokumentáció	Jogszába, hatóság, felhívás által előírt kötelező előzetes tanulmányok, műszaki dokumentáció, közbeszerzési eljárásokhoz kapcsolódó szakmai háttér-dokumentáció	1 db	300 000	300 000	260 237	70 264	95
011	0105 - Művelet előkészítés, műveletmenedzsment, közbeszerzés, műszaki ellenőr, nyilvánosság	Műszaki ellenőr költség	Építési ellenőri szolgáltatás költsége	1 db	1 574 999	1 574 999	1 222 895	0	95
012	0105 - Művelet előkészítés, műveletmenedzsment, közbeszerzés, műszaki ellenőr, nyilvánosság	Kötelező nyilvánosság költség	Felhívás előírt nyilvánosság költsége	által 1 db	118 110	118 110	102 455	27 663	95
013	0105 - Művelet előkészítés, műveletmenedzsment, közbeszerzés, műszaki ellenőr, nyilvánosság	Műveletmenedzsment költségek (járulékok)	Projekt/Műveletmenedzsment tevékenységben közvetlenül közreműködő személyzet bérjártékai	1 db	317 418	317 418	275 346	0	95

Sorszám	Tevékenység azonosító és megnevezés	Megnevezés	Költség típus	Mennyiség	Nettó kiadás (Ft) (igényelt)	Nettó kiadás (Ft) (jóváhagyott)	Nettó kiadás (Ft) (jóváhagyott elszámolható)	Áfa-ra jutó kiadás (Ft) (jóváhagyott, elszámolható)	Intenzitás (%)
014	0105 - Művelet előkészítés, műveletmenedzsment, közbeszerzés, műszaki ellenőr, nyilvántartás	Műveletmenedzsment költségek	Projekt/Műveletmenedzsment tevékenységben közvetlenül közreműködő személyzet bruttó munkabére	1 db	2 441 678	2 441 678	2 118 047	0	95
015	0105 - Művelet előkészítés, műveletmenedzsment, közbeszerzés, műszaki ellenőr, nyilvántartás	Közbeszerzési szakértő költsége	Közbeszerzési eljárások lebonyolításával kapcsolatos költségek (ideértve a szakértő díját is)	1 db	1 000 000	1 000 000	867 456	234 213	95
016	0101 - 0371/2 és 0372 hrsz Kültérületi út stabilizálása	Kültérületi út stabilizálása a Sellye 0371/2 és 0372 helyrajzi számon	Építés	1 db	40 136 027	38 762 805	38 762 805	10 465 957	95
017	0103 Területelőkészítési munka a 0371/2 hrsz-ú földúthoz kapcsolódóan	0371/2 hrsz Területelőkészítési munkálatok, földúthoz kapcsolódóan cserfekivágás	Területelőkészítés	1 db	2 632 875	2 632 875	2 445 790	660 363	95
Támogatott építés munkaneme									
Építés sorszáma		Tevékenység azonosító és megnevezés		Munkanem	Munkanemre elszámolni kívánt (Ft)		Munkanemre költségrealizálás vizsgálat alapján elszámolható (Ft)		
01		0201 - 0126 hrsz Kültérületi út stabilizálása		21 - Irtás, föld- és sziklamunka	16 117 493		16 117 493		

Építés sorszáma	Tevékenység azonosító és megnevezés	Munkanem	Munkanemre elszámolni kívánt (Ft)	Munkanemre költségrealizálás vizsgálat alapján elszámolható (Ft)
01	0201 - 0126 hrsz Küllerületi út stabilizálása	61 - Útburkolatalap és makadámburkolat készítése	37 598 349	37 598 349
02	0301 - 094/2 hrsz Küllerületi út stabilizálása	61 - Útburkolatalap és makadámburkolat készítése	14 591 622	14 591 622
02	0301 - 094/2 hrsz Küllerületi út stabilizálása	21 - Irtás, föld- és sziklamunka	9 833 633	9 833 633
03	0401 - 0211 hrsz Küllerületi út (földesút) stabilizálása	21 - Irtás, föld- és sziklamunka	2 397 422	2 397 422
03	0401 - 0211 hrsz Küllerületi út (földesút) stabilizálása	61 - Útburkolatalap és makadámburkolat készítése	5 675 645	5 675 645
04	0101 - 0371/2 és 0372 hrsz Küllerületi út stabilizálása	61 - Útburkolatalap és makadámburkolat készítése	33 481 051	32 552 418
04	0101 - 0371/2 és 0372 hrsz Küllerületi út stabilizálása	21 - Irtás, föld- és sziklamunka	17 491 704	16 676 344
06	0102 - A 0371/2 hrsz és 0372 hrsz stabilizálásához szükséges árokrendezés, padka	21 - Irtás, föld- és sziklamunka	2 155 567	2 155 567
06	0102 - A 0371/2 hrsz és 0372 hrsz stabilizálásához szükséges árokrendezés, padka	61 - Útburkolatalap és makadámburkolat készítése	37 906	37 906
07	0103 - Területi elkészítési munka a 0371/2 hrsz-ú földúthoz kapcsolódóan	21 - Irtás, föld- és sziklamunka	3 343 751	3 343 751
08	0402 - 0211 hrsz Útstabilizáláshoz kapcsolódó padka	21 - Irtás, föld- és sziklamunka	180 261	180 261
08	0402 - 0211 hrsz Útstabilizáláshoz kapcsolódó padka	61 - Útburkolatalap és makadámburkolat készítése	761 971	761 971
09	0202 - 0126 hrsz Küllerületi út stabilizálásához kapcsolódó padka, árokrendezés	61 - Útburkolatalap és makadámburkolat készítése	1 875 069	1 875 069

Építés sorszáma	Tevékenység azonosító és megnevezés	Munkanem	Munkanemre elszámolni kívánt (Ft)	Munkanemre költségrealizálás vizsgálat alapján elszámolható (Ft)
09	0202 - 0126 hrsz Kültériületi út stabilizálásához kapcsolódó padka, árokrendezés	21 - Irtás, föld- és sziklamunka	1 541 322	1 541 322
10	0302 - 094/2 hrsz Kültériületi út stabilizálásához kapcsolódó vízelvezetés, padka	61 - Útburkolatalap és makadámburkolat készítése	737 898	737 898
10	0302 - 094/2 hrsz Kültériületi út stabilizálásához kapcsolódó vízelvezetés, padka	21 - Irtás, föld- és sziklamunka	610 636	610 636
11	0104 - Új átereszt kialakítása	53 - Közmű csatornaépítés	1 193 706	1 193 706

Költségkorlátok

Költségkorlát típusa ¹	Költségkorlátszámítás vetítési alapja ²	Korlátszámításban figyelembe vett összeg (Ft)	Felső korlát összege (Ft)
Tájékoztató nyilvánosság	Nettó támogatási összeg	97 332	150 000
Demínimis	Támogatási összeg	6 353 469	99 294 751
Kérelem felsőkorlát (ha nem konzorcium)	Támogatási összeg	146 614 713	150 000 000
Tájékoztató nyilvánosság	Összes nettó elszámolható költség nettó összeg	97 332	102 455
Általános költségek	Összes nettó elszámolható költség nettó összeg	7 122 205	6 034 851
Terület-előkészítés	Összes nettó elszámolható költség nettó összeg	2 632 875	2 445 790
Műszaki ellenőri szolgáltatás	Összes nettó elszámolható költség nettó összeg	1 222 895	1 222 895
Projektmenedzsment	Összes nettó elszámolható költség nettó összeg	2 393 394	3 057 238

¹A pályázati felhívásban meghatározott, korlátozottan elszámolható költségtypusok.

²Az egyes költségtypusok elszámolható maximális mértékének kiszámítása a hozzájuk tartozó vetítési alapra történik. A vetítési alap az egyes költségtypusok esetében elérhető. Az 54/2023. (IX.13.) AM rendelet 96.§ (3) bekezdése alapján a százalékos korlát alá tartozó költségek vetítési alapja az elszámolható költségek nettó összege.

Pontozás részletezése

A támogatási kérelem alapján elért összpontszám: 75,5

A támogatási kérelem részpontszámai:

Sorszám	Pontozási szempont	Maximálisan adható pontszám	Átlagpontszám értéke
1	Megvalósíthatósági tanulmány minősége	60	44,5
1.I	A művelet indokoltsága	35	24
1.I.1	A fejlesztendő útszakasz bemutatása	23	16
1.I.1.1	A fejlesztendő útszakasz(ok) teljes hossza	10	10
1.I.1.2	Költséghatékonyság	8	6
1.I.1.3	A felhívás keretében tervezett tevékenység	5	0
1.I.2	Korábbi fejlesztések	2	0
1.I.3	Többfunkciós útszakasz	10	8
1.I.4	A fejlesztés által elérendő célok megnevezése (A szempont nem kerül értékelésre)	0	0
1.I.4.1	Alapszolgáltatások könnyebb eléréséből fakadó fejlesztési célok bemutatása (A szempont nem kerül értékelésre)	0	0
1.I.4.2	A gazdasági szereplők alkalmazotti létszáma eljutásának könnyebbítéséből fakadó fejlesztési cél (A szempont nem kerül értékelésre)	0	0
1.I.4.3	Turisztikai attrakció könnyebb megközelíthetősége (A szempont nem kerül értékelésre)	0	0
1.II	Fenntarthatóság	25	20,5
1.II.1	A fejlesztés bemutatása	6	6
1.II.2	Kerékpáros fejlesztés	1	0
1.II.3	A művelet kockázatoságának bemutatása és kezelése	5	5
1.II.4	A művelet fenntarthatóságának pénzügyi háttere	6	6
1.II.5	A művelet fenntarthatóságának humán és műszaki háttere	6	3
1.II.6	A művelet új funkcióinak bemutatása	1	0,5
1.II.7	A művelet innovációs tartalma (A szempont nem kerül értékelésre)	0	0
2	Lakosság szám	10	6

Sorszám	Pontozási szempont	Maximálisan adható pontszám	Átlagpontszám értéke
2.1	A művellet megvalósításának helyszíne 10 000 fő lakosságát elérő településeket el nem érő települések esetén (Konzorciumok esetében a magasabb pontszámot elérő település vehető figyelembe.)	10	6
2.2	A művellet megvalósításának helyszíne 10 000 fő lakosságát meghaladó települések esetén (Konzorciumok esetében a magasabb pontszámot elérő település vehető figyelembe.)	10	0
3	A művellet konzorciumban valósul meg	5	0
4	Foglalkoztatási hatás: A fejlesztéssel érintett útszakaszról közvetlenül megközelíthető gazdasági/mezőgazdasági célú ingatlanok/gazdálkodási helyek száma	20	20
5	Térségi szempont	5	5
5.1	A fejlesztés megvalósítási helye a 1403/2019. (VII. 5.) Korm. határozat alapján besorolt településen található	5	0
5.2	A fejlesztés megvalósítási helye a 1404/2019. (VII. 5.) Korm. határozat alapján besorolt településen található	5	0
5.3	A fejlesztés megvalósítási helye a 1186/2020. (IV. 28.) Korm. határozat alapján besorolt településen található	5	5
5.4	A fejlesztés megvalósítási helye a 1057/2021. (II. 19.) Korm. határozat alapján besorolt településen található	5	5

3. számú melléklet

A kérelem elutasítással nem érintett.



ELŐTERJESZTÉS

Sellye Város Önkormányzat Képviselő-testülete 2026.04.29.-i.
rendes/rendkívüli ülésére

Napirendi pont sorszáma	10. napirend
Tárgy:	A feljesztésre került Carolina téri játszótér közösségi használatára vonatkozó szabályzat, használati rend megtárgyalása
Előterjesztő:	Nagy Attila, polgármester
Előterjesztést készítette:	Patkó László, ügyvezető
Előterjesztésnek költségvetési vonzata	nincs
Pályázat menedzsmen tagja az előterjesztést látta: Patkó László, ügyvezető	fedezet tárgyi pályázatból biztosított / fedezet éves költségvetésben biztosított / költségvetés módosításával biztosított / nem biztosított / <u>költségvetési forrást nem igényel</u> Jogszabályi, pályázati szabályoknak: megfelel/nem felel meg
Előterjesztés tartalmát polgármester jóváhagyta: Nagy Attila polgármester	igen/nem
Döntési forma:	rendelet/ <u>határozat</u> (normatív, hatósági, egyéb)
Döntéshozatal módja	<u>nyílt ülésen kell</u> /zárt ülésen kell/zárt ülésen lehet tárgyalni
Véleményezésre megkapta:	-

Tisztelt Képviselő-testület!

A TOP-Plusz-1.2.1-21-BA1-2022-00037 azonosító számú, „Sellye Carolina tér fejlesztése” című pályázatban fejlesztésre került a Carolina tér, amellyel kapcsolatban az alábbiakról tájékoztatom a tisztelt Képviselő-testületet:

A Carolina téren lezárult a kivitelezési tevékenység, amely egy építési kivitelező és egy kertészeti kivitelező tevékenységével valósult meg.

A kertészeti kivitelező Sellye Kommunális Beruházó és Szolgáltató Kft. 2026. március és április hónapok során elvégezte a növénytelepítési és egyéb kertészeti és területrendezési munkálatokat, így a Carolina tér átadható a lakosság számára használatra. A terület már nem minősül munkaterületnek, így jogszerűen és akadálytalanul látogatható, és a funkciójának megfelelően használható is.

Ezzel egyidőben ajánlott a Carolina tér közösségi használatának rendjét is meghatározni a tulajdonos Sellye Város Önkormányzatnak. Ennek körülményeit, irányelveit, ajánlásait a térre vonatkozó használati rendben szabályozza a Képviselő Testület.

A Carolina tér használatának már most vannak friss tapasztalatai, amelyek azt mutatják, hogy szükséges szabályozni a Carolina tér használatának rendjét a közösségre vonatkozóan. Szabályzat tervezete mellékelve.

A jóváhagyásra kerülő használati rend kihelyezését is tervezzük információs táblákon, hasonlóképpen, ahogy a néhány éve felújított másik játszótéren is jelenleg látható. A fejlesztés révén kialakult Carolina téri játszótérnek 4 db beközlekedési felülete van: 1 db az északi oldalon, 1 db nyugati oldalon, és 2 db a déli oldalon. Összességében így 4 db információs táblát igényelne a tér.

Üzemeltetésért és gondozásért felelősként javasoljuk a déli oldalon az első beközlekedési lehetőség megszüntetését akár egy cserje sávval, mert a behajtással rögtön a kresz pályára kerül rá az érkező látogató, amely közlekedés biztonság tekintetében megkérdőjelezhető. A másik három beközlekedési részen először egy fogadó tér áll rendelkezésre, kerékpártámasz és pad, és egyéb berendezésekkel, amely elősegíti azt a helyzetet, hogy a látogató nem a kresz pályára érkezik rá a térre való belépéskor. Így ezeket biztonságosnak véljük, ám az említett 1 db bejáratnál nem állnak fenn a bejáratnak megfelelő körülmények. Ezt javasolt nem bejáratnak tekinteni, és akár fizikailag elzárni, ellenkező esetben a beérkezést rögtön egy közlekedési stop

táblával javasolt kiegészíteni, hogy a kresz-pálya használati rendjének és a közlekedés technikai körülményeknek megfeleljen ez a tér bejárat. Amennyiben ez bejárat marad, úgy összességében 4 db információs tábla kihelyezése javasolt.

Ezen táblák nem képezik a nevezett pályázat tartalmát, ám megvalósíthatóak a meglévő költségvetés keretein belül, ugyanis a táblák legyártása után, saját telepítés történik majd, ezekre pedig fedezetet nyújt az érvényben lévő önkormányzati költségvetés.

Egyéb munkálatok és intézkedések is javasoltak a későbbiekben, még az új tér használatának elején, ilyen például:

- a fejlesztés révén kialakult közlekedési felületek nincsenek rákötve az úttestre, ezeket az üzemeltetésért felelősként a Sellye Kommunális Kft. elvégzi a térköves járdafelületeke meghosszabbításával, és az úttesttel való összekötésével,
- Kresz-pálya területén indokolt áthelyezni néhány közlekedési táblát, illetve kihelyezni hiányzó táblát, amely közlekedési szabályok helyes alkalmazása miatt szükséges,
- javasolt egy parkolási felület kialakítása is, mivel nagy látogatottság tapasztalható már jelenleg is a Carolina téren, és a teret körülvevő utca nem tudja betölteni a felmerült parkolási igényeket,
- javasolt átgondolni mosdó, mellékhelyiség valamilyen formában történő biztosítását a tér nagy fokú látogatottsága miatt.

Melléklet:

- Carolina tér használati rendjére vonatkozó szabályzat tervezete
- Fotók a Carolina térről (bejárat részekről, pumpa pályáról, kresz pályáról, játszótéri részről)

Kérem a Tisztelt Képviselő-testületet, hogy az előterjesztést szíveskedjék véleményezni és döntést hozni:

Határozati javaslat

A TOP-Plusz-1.2.1-21-BA1-2022-00037 azonosító számú, „Sellye Carolina tér fejlesztése” című pályázat során fejlesztésre került Carolina téri játszótér közösségi használatára vonatkozó szabályzat megtárgyalása

Sellye Város Önkormányzat Képviselő Testülete a *TOP-Plusz-1.2.1-21-BA1-2022-00037 azonosító számú, „Sellye Carolina tér fejlesztése”* című pályázat során fejlesztésre került Carolina tér közösségi használatára vonatkozó rendet, szabályzatot az előterjesztés szerinti tartalommal jóváhagyja.

Határidő: azonnal

Felelős: polgármester, ügyvezető

Fotók:



Északi oldali bejárat a Carolina térre
(térköves rákötés szükséges az úttestig)



Keleti oldali bejárat a Carolina térre
(térköves rákötés szükséges az úttestig)



1. Déli oldali bejárat a Carolina térre
(térköves rákötés szükséges az úttestig)



2. Déli oldali bejárat a Carolina térre
(térköves rákötés szükséges az úttestig)
JAVASOLT ÁTGONDOLNI EZT A BEJÁRATOT,
MERT RÖGTÖN A KRESZ-PÁLYÁRA KERÜL A
BEÉRKEZŐ LÁTOGATÓ!



Játszótéri elemek



Játszótéri elemek



Játszótéri elemek és KRESZ pálya rész



Játszótéri elemek és KRESZ pálya rész



Játszótéri elemek és KRESZ pálya rész



Játszótéri elemek és KRESZ pálya rész



Játszótéri elemek és KRESZ pálya rész



„PUMP TRACK” - Pumpa pálya rész



„PUMP TRACK” – pumpa pálya bejáratí része



Kresz-pálya ismertető táblák

Sellye Város Önkormányzat



Carolina tér használatának rendje



JÁTSZÓTÉR – KONDI PARK – KRESZ PARK -PUMPA PÁLYA

.....
Nagy Attila

polgármester

Hatályos: 2026. május 1.-től

Jóváhagyta Sellye Város Önkormányzat Képviselő Testülete a .../2026 (04.29.) számú határozatával.

Jelen szabályzat kiterjed mindazon természetes személyekre és jogi személyekre, akik a Carolina tere használatban veszik.

Jelen szabályzat célja, hogy biztosítsa a Carolina tér használói számára a kellemes időtöltést, hozzájáruljon zavartalan kikapcsolódásukhoz, gondoskodjon az egészségük védelméről, a hatósági rendelkezések érvényesítéséről és biztosítsa a közbiztonsági, állagmegóvási szabályok betartását és betartatását.

Jelen szabályzat további célja, hogy felelősségteljes módon meghatározza a pumpa pálya és a KRESZ-pálya biztonságos közösségi használatát, továbbá elősegítse a KRESZ-pálya tudatos használatát révén, hogy a fiatalok megismerjék és gyakorolják a közúti közlekedés alapvető szabályait.

(1) A Carolina tér tulajdonosa Sellye Város Önkormányzat (7960 Sellye, Dózsa Gy. u. 1., tel: +36 73 580 900, e-mail: evo@sellye.hu)

(2) A Carolina tér gondozásáért felelős üzemeltetője Sellye Kommunális Beruházó és Szolgáltató Kft. (7960 Sellye, Mátyás K. u. 79., tel: +36 73 580 003, e-mail: skbkft@gmail.com)

(3) A parkosított területek, játszótéri- és pihenőhelyek megóvása minden természetes és jogi személy kötelessége.

(4) A Carolina tér közhasználatú zöldterületeit és azok sétaútvonalait és játszótéri és egyéb felszereléseit és berendezéseit csak rendeltetésüknek megfelelő célra és módon, állaguk sérelme nélkül lehet használni. A használat ingyenes.

(5) A Carolina téren lévő játszótéri,- és fitness eszközöket rendeltetészerűen, az állapot megőrzését szolgáló módon kell használni.

(6) A játszótéri eszközöket 14 éven aluli gyermekek használhatják, 10 év alattiak csak felnőtt kíséretében, és annak felelősségével vehetik igénybe. Iskolai, óvodai használatnál a kísérő pedagógus felel a használat rendjéért, a baleset megelőzéséért. A játszótér használói és felnőtt kísérői felelősek a játszóeszközök rendeltetészerű és balesetmentes használatáért, a játszótér állapotának megőrzéséért.

(7) A Carolina téren tilos minden olyan magatartás, amely mások nyugalma zavarja.

(8) A Carolina téren tilos a növényzet, építmények- és tartozékaik, felszerelt tárgyak rongálása. A Carolina téren lévő játszótéri eszközöket, egyéb berendezéseket, növényeket rongálók anyagi felelősséggel tartoznak az okozott károkért.

(9) A Carolina téren tilos a virágok és egyéb növények szedése, fák és bokrok engedély nélküli kivágása, fák törzseinek hirdetések céljára történő használata, fák törzsére való írás, vésés, tüzrakás.

(10) A Carolina téren tilos az alkoholfogyasztás, a dohányzás, valamint a szeméttelés.

(11) A Carolina tér egész területén nem megengedett az állatok bevitele, és sétáltatása.

(12) A Carolina téren a játszótéri eszközök csak reggel 6 óra és este 22 óra közötti időben használhatóak.

(13) KRESZ-pálya célja, hogy a fiatalkorúak megismerjék és gyakorolják a közúti közlekedés alapvető szabályait.

(14) KRESZ-pálya kizárólag saját hajtású kerékpárral, rollerrel és gokarttal, futóbiciklivel, lábbal hajtott kismotorral, stb. használható. Benzines és elektromos meghajtású eszközökkel a pálya használata tilos!

(15) KRESZ-pálya használata során a biciklisek számára a fejevédő sisak használata kötelező.

(16) KRESZ-pálya használata során az eszközökkel a fűre hajtani, a füves részeken átvágni, pályát lerövidíteni tilos!

(17) KRESZ-pálya használata során törekedni kell a megfelelő sebesség betartására a kanyarok biztonságos beviteléhez, és a balesetek elkerülése érdekében.

(18) KRESZ-pálya használata során az eszközökkel a pálya területén indokolatlanul megállni, azokról menetközben leszállni, és a mozgó járműről leugrani tilos!

(19) KRESZ-pálya 2 éves kortól használható, 14 éves kor alatt szülői felügyelet kötelező!

(20) KRESZ-pálya használata során a jobb oldali közlekedési rend betartása kötelező!

(21) KRESZ-pálya használata során a közúti jelzések és a forgalmi szabályok az irányadók. A szabályos közlekedés akadályozása tilos!

(22) KRESZ-pálya használata saját felelősségre, rendeltetésszerű módon, a szabályzatban leírtak betartásával történik. Üzemeltető a nem megfelelő használat esetén bekövetkező anyagi károkért és személyi sérülésekért nem felelős.

(23) KRESZ-pálya használata során a szülők, kísérők a velük lévő gyermekekre vonatkozóan folyamatos figyelemmel, felügyelettel tartoznak a gyermekek testi épségének megóvása érdekében.

(24) Pumpa pálya kizárólag kerékpárral, gördeszkával, görkorcsolyával, és rollerrel használható. Benzines és elektromos meghajtású eszközökkel a pálya használata tilos!

(25) Pumpa pálya használata saját felelősségre, rendeltetésszerű módon, a szabályzatban leírtak betartásával történik. Pálya területére lépve a Használó elfogadja a szabályokat. Üzemeltető a nem megfelelő használat esetén bekövetkező anyagi károkért és személyi sérülésekért nem felelős. Üzemeltető felügyeletet nem biztosít a használat során.

(26) Pumpa pálya használata során fejevédő sisak használata kötelező! További egyéni védőfelszerelések használata is ajánlott (térdvédő, könyökvédő, stb.)

(27) Pumpa pálya használata során törekedni kell a megfelelő sebesség betartására a kanyarok biztonságos beviteléhez, és a balesetek elkerülése érdekében, továbbá az eszközökkel a pálya területén indokolatlanul megállni, hirtelen lelassítani, azokról menetközben leszállni, és a mozgó járműről leugrani tilos! A pumpa pályáról lehajtani a nyomvonal fel,- és lejárónál szabad.

(28) Pumpa pálya további használatára vonatkozó ajánlások a pálya feljárónál információs táblán szerepelnek, amely figyelembe vétele kötelező a használók számára.

(29) A pumpa pálya 2 éves kortól használható, 14 éves kor alatt szülői felügyelet kötelező!

Záró rendelkezések

A fenti szabályok betartását Sellye Város Önkormányzat közterület-felügyelője fokozottan ellenőrzi. A szabályok megszegése esetén szabálysértési vagy más hatósági eljárás lefolytatása indulhat.

A fenti szabályok betartását a Sellyei Polgárőr Egyesület és a helyileg illetékes Rendőrség is segíti.

A gyermekek megóvása érdekében, valamint vagyonvédelmi okokból kérjük a Tisztelt Lakosságot a játszóterekre vonatkozó szabályok betartására!

Sellye, 2026. április 30.

Sellye Város Önkormányzat
Polgármestere

Sellye Város Önkormányzat
Képviselő Testülete



ELŐTERJESZTÉS

Sellye Város Önkormányzat Képviselő- testületének 2026. április 29-i
rendes/rendkívüli ülésére

Napirendi pont sorszáma:	. napirend
Tárgy:	Lakó-pihenő övezet kialakításának kezdeményezése
Előterjesztő:	Nagy Attila polgármester
Előterjesztés készítette:	Botykai Zsófia TFO referens
Előterjesztésnek költségvetési vonzata van/nincs	van/ <u>nincs</u>
Pénzügyi vezető előterjesztést látta Pü.vezető	<u>fedezet éves költségvetésben biztosított</u> / költségvetés módosításával biztosított / nem biztosított
Az előterjesztés a jogszabályi feltételeknek megfelel: jegyző	<u>igen</u> /nem
A döntéshez szükséges többség:	<u>egyszerű</u> /minősített
Döntési forma:	rendelet/ <u>határozat</u> (normatív, hatósági, egyéb)
Döntéshozatal módja	<u>nyílt ülésen</u> kell/zárt ülésen kell/zárt ülésen lehet tárgyalni/ polgármesteri döntés
Előzetes döntésre kapja:	Pénzügyi, Gazdasági és Ügyrendi Bizottság

Tisztelt Képviselő-testület!
Tisztelt Pénzügyi, Gazdasági és Ügyrendi Bizottság!

Sellye Város Önkormányzat által elnyert és megvalósított **TOP-Plusz-1.2.1-21-BA1-2022-00037** azonosítószámú, **"Sellye, Carolina tér fejlesztése"** című pályázat keretén belül megépült a Carolina téri játszótér.

A megvalósított fejlesztés következtében lakó-pihenő övezet kijelölését javasoljuk az alábbi utcákra:

Érintett utcák:

- Dombalja utca
- Cserfa utca
- Carolina utca
- Carolina tér
- Vadvirág utca

Az intézkedés szükségességét a felújított Carolina játszótér következtében megnövekedett gyalogos- és célforgalom indokolja. A terület fokozott igénybevételére tekintettel kiemelt jelentőséggel bír a játszótér használók – különösen a gyermekek – közlekedésbiztonságának garantálása, amely a forgalomcsillapítás eszközeinek alkalmazásával hatékonyan biztosítható.

A lakó-pihenő övezet kijelölése továbbá hozzájárul az érintett lakóterület nyugalmanak megőrzéséhez, a zaj- és légszennyezési terhelés mérsékléséhez, valamint a közterület rendeltetészerű használatának elősegítéséhez.

Mi is az a lakó-pihenő övezet?

A lakó-pihenő övezet olyan terület, melynek forgalma sajátosan szabályozott. Kezdetét a „Lakó-pihenő övezet” jelzőtábla, végét a „Lakó-pihenő övezet vége” jelzőtábla jelzi:

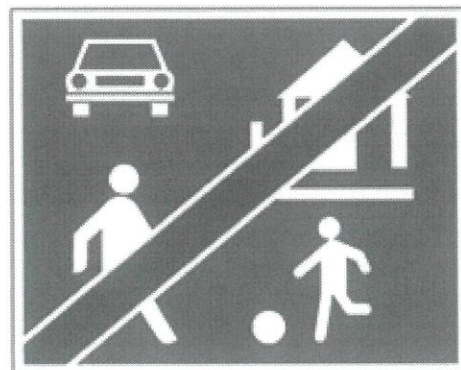
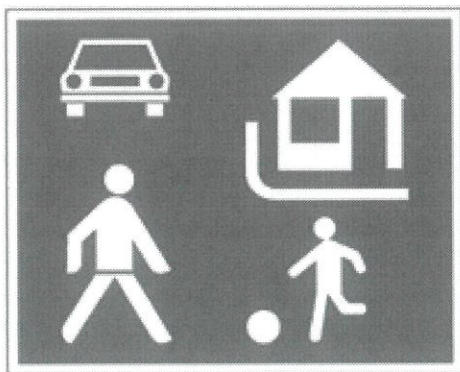

Ezeket a táblákat valamennyi be-, illetve kivezető úton fel kell állítani. A lakó-pihenő övezet forgalma egyébként a KRESZ-ben szabályozott.

A lakó-pihenő övezet kialakításának célja:

- a közúti forgalom biztonságának növelése,

- a gépjárműforgalom okozta környezeti károk csökkentése,
- a közúti forgalom csökkentése,
- annak elérése, hogy az átmenő forgalom ne az övezeten haladjon keresztül,
- annak elérése, hogy a járművek legfeljebb 20 km/óra sebességgel közlekedjenek, végül
- a közterület – közlekedési szerepe mellett – az ott lakók tartózkodására alkalmassá, vonzóvá, biztonságossá váljék.

Lakó-pihenő övezetnek bármely nagyságú településben a lakóterület, lakott területen belüli vagy kívüli üdülőterület kijelölhető, de csak bizonyos körülmények fennállása esetén. Az ilyen övezetet tisztán lakó, vagy üdülő funkciójú területen célszerű létesíteni, ahol a terület a lakás, a pihenés célját szolgálja, a megjelenő gépjárműforgalom célforgalmi jellegű. A forgalom számára fenntartott közterületet oly módon kell kialakítani, hogy járművel a 20 km/h sebességet ne lehessen túllépni, így kell a gyalogosok, kerékpárosok biztonságát, az ott élők megfelelő életkörülményeit biztosítani.

Közlekedés lakó-pihenő övezetben

A lakó-pihenő övezetben történő közlekedést a közúti közlekedés szabályairól szóló 1/1975. (II. 5.) KPM–BM együttes rendelet (KRESZ) 39/A. §-a szabályozza, mely szerint:

Lakó-pihenő övezetbe csak a következő járművek hajthatnak be

- kerékpár,
- az ott lakókat vagy az oda látogatókat szállító személygépkocsi, a személygépkocsi kivételével a legfeljebb 3500 kg megengedett legnagyobb össztömegű gépkocsi, a betegszállító gépjármű, motorkerékpár, a motoros tricikli és ezekhez kapcsolt pótkocsi, segédmotoros kerékpár, állati erővel vont jármű és kézikocsi, a kommunális szemét szállítására szolgáló jármű, továbbá az oda áruszállítást végző legfeljebb 3500 kg megengedett legnagyobb össztömegű tehergépkocsi,
- az ott lakók és oda költözők költöztetését végző tehergépkocsi,
- az oda látogatókat szállító autóbusz,
- az oda építő- és tüzelőanyagot szállító tehergépkocsi és hozzákapcsolt pótkocsi,
- az út és közmű építésére vagy fenntartására, köztisztasági, rendvédelmi, betegszállítási, közegészségügyi feladat, illetőleg postai gyűjtő- és kézbesítő szolgálat ellátására szolgáló jármű, ha ez feladata ellátása érdekében elkerülhetetlen,
- a mozgáskorlátozott személy által vezetett vagy az őt szállító jármű és annak vezetője.

A fentiekén túlmenően a KRESZ további szabályai szerint, a lakó-pihenő övezetben járművel legfeljebb 20 km/óra sebességgel szabad közlekedni, illetve a lakó-pihenő övezetben a vezetőnek fokozottan ügyelnie kell a gyalogosok (különösen a gyermekek) és a kerékpárosok biztonságára.

Végezetül, még egy fontos KRESZ szabály: ha az úton járda nincs, a gyalogosok az utat teljes szélességében használhatják, a járművek forgalmát azonban szükségtelenül nem akadályozhatják továbbá, járművel várakozni csak az erre kijelölt területen szabad.

Kérem a Tisztelt Bizottságot és Képviselő-testületet, hogy tárgyi napirendet megtárgyalni és a szükséges döntéseket meghozni szíveskedjenek!

Melléklet:

-Térkép

Határozati javaslat- Képviselő- testület részére
Az érintett utcák lakó-pihenő övezetté történő átsorolása

Sellye Város Önkormányzat Képviselő- testülete a tárgyi napirendi pontot megtárgyalta és úgy határoz, hogy a Sellye belterületén található:

- Dombalja utcát
- Cserfa utcát
- Carolina utcát
- Carolina teret
- Vadvirág utcát

lakó-pihenő övezetbe sorolja át.

Sellye Város Önkormányzat Képviselő-testülete a lakó-pihenő övezeti táblák megrendelésére és kihelyezésére felkéri Kocsis Tibort.

Határidő: azonnal

Felelős: polgármester, Kocsis Tibor





ELŐTERJESZTÉS

Sellye Város Önkormányzat Képviselő- testületének 2026. április 29-i
rendes/rendkívüli ülésére

Napirendi pont sorszáma:	. napirend
Tárgy:	A Sellye belterület 914/16 helyrajzi számú (Felsőmajor utca 17.) osztatlan közös önkormányzati ingatlan megosztásához, értékesítéséhez kapcsolódó kérdések megtárgyalása.
Előterjesztő:	Nagy Attila polgármester
Előterjesztés készítette:	Botykai Zsófia TFO referens
Előterjesztésnek költségvetési vonzata van/nincs	van/ <u>nincs</u>
Pénzügyi vezető előterjesztést látta Pü.vezető	fedezet éves költségvetésben biztosított / költségvetés módosításával biztosított / nem biztosított
Az előterjesztés a jogszabályi feltételeknek megfelel: jegyző	<u>igen</u> /nem
A döntéshez szükséges többség:	<u>egyszerű</u> /minősített
Döntési forma:	rendelet/ <u>határozat</u> (normatív, hatósági, egyéb)
Döntéshozatal módja	<u>nyílt ülésen</u> kell/zárt ülésen kell/zárt ülésen lehet tárgyalni/ polgármesteri döntés
Előzetes döntésre kapja:	Pénzügyi, Gazdasági és Ügyrendi Bizottság

Tisztelt Képviselő-testület!
Tisztelt Pénzügyi, Gazdasági és Ügyrendi Bizottság!

Előzmény: Sellye Város Önkormányzat Képviselő-testülete 2026. február 26-i képviselő-testületi ülésén tárgyalta a Sellye, Felsőmajor utca 17. szám alatti ingatlan lakásfunkciójának megszüntetését, valamint az ingatlan értékesítéséhez szükséges intézkedéseket. A képviselő-testület a következő határozatot hozta:

47/2026. (II.26.) Határozata

Sellye, Felsőmajor utca 17 szám alatti ingatlan funkciójának megszüntetéséről és a kapcsolódó intézkedésekről

1. Sellye Város Önkormányzat Képviselő-testülete **úgy határoz**, hogy a Sellye, Felsőmajor utca 17. szám alatti ingatlan lakásfunkcióját megszünteti, ezzel kivonja a szociális lakásgazdálkodási körből az ingatlant.

Megtett intézkedés: Sellye, Felsőmajor utca 17. szám alatti ingatlan a szociális lakásgazdálkodási körből kivonásra került.

2. Sellye Város Önkormányzat Képviselő-testülete úgy határoz, hogy a Sellye, Felsőmajor utca 17. szám alatti lakáshoz tartozó Sellye, Belterület 914/16 helyrajzi számú ingatlanban magántulajdonnal rendelkező személyektől kezdeményezi a tulajdonrészek megvásárlását, 100.000 Ft – 100.000 Ft vételi áron. Ajánlattételre polgármester felhatalmazza. (az ingatlanértékbecslés alapján a Felsőmajor utca tulajdonjogi rendezése érdekében.)

Megtett intézkedés: Az ingatlan 2/68-2/68 arányú tulajdoni hányada két magánszemély tulajdonában áll, akik a vételi ajánlatot **nem** fogadták el. Írásban benyújtott eladási összegre vonatkozó ajánlat érkezett, melyet az előterjesztés mellékleteként csatolunk.

3. Sellye Város Önkormányzat Képviselő-testülete úgy határoz, hogy a Sellye, Felsőmajor utca 17. szám alatti lakáshoz tartozó Sellye Belterület 914/16 helyrajzi számú ingatlanon a tulajdonjogi rendezést követően telekmegosztást hajt végre a nevezett lakás és a helyrajzi számba tartozó további területek telekjogi rendezése céljából, és ennek érdekében telekmegosztási vázrajz elkészítését rendeli meg.

Megtett intézkedés: A telekmegosztási vázrajzot Éles Ferenc földmérő készítette el. Az elkészült vázrajz benyújtásra került, jelenleg elbírálás alatt áll. Mivel nem sikerült a tulajdoni hányadokat megvásárolni, ezért a kialakított új helyrajzi számok szintén osztatlan közös tulajdonú ingatlanok maradnak.

4. Sellye Város Önkormányzat Képviselő-testülete úgy határoz, hogy a Sellye, Felsőmajor utca 17. szám alatti lakást értékesíteni szándékozik az ingatlanértékbecslés alapján, tekintettel arra, hogy az ingatlan önálló helyrajzi számmal nem rendelkezik ezért az önálló épület feltüntetése szükséges az ingatlanon, melyhez szükséges eljárást az önkormányzat elindítja.

Megtett intézkedés: Az ingatlan értékbecslését a BG7 Ingatlan Zrt. elkészítette. Az értékbecslés alapján az ingatlanon található épület értéke 200.000 Ft.

5. Amennyiben önálló helyrajzi számmal rendelkezik az ingatlan az adás-vételi szerződés elkészíthető, melynek aláírására polgármestert felhatalmazza.
6. Sellye Város Önkormányzat Képviselő Testülete úgy határoz, hogy az előterjesztéshez csatolt vételi szándéknyilatkozatot támogatja, továbbá a tulajdonviszonyok rendezéséig és a telekmegosztás lefolytatásáig javasolja a Sellye, Felsőmajor utca 17. szám alatti ingatlan vételi szándékot jelző részére történő *adásvételről szóló előszerződés* megkötését. Az előszerződés időpontjában a leendő vevő birtokba lép és a birtokbaadással egyidejűleg az önkormányzat jogot biztosít az ingatlan állagmegóvására.

Megtett intézkedés: Mivel a tulajdonviszonyok rendezése nem történt meg, előszerződés megkötésére nem került sor.

Az ingatlan értékesítéséhez a következő intézkedések megtétele szükséges:

1. A tulajdonosoktól érkezett írásos, eladási ajánlat megtárgyalása a 914/16 hrsz-ú ingatlanra vonatkozóan.
2. A megvásárlási ár képviselő-testületi jóváhagyása.
3. Adásvételről szóló szerződés megkötése.
4. Az ingatlanmegosztást követően a kialakítandó 914/17 hrsz-ú ingatlan, értékbecslés szerinti értékén történő értékesítése.

Kérem a Tisztelt Bizottságot és Képviselő-testületet, hogy tárgyi napirendet megtárgyalni és a szükséges döntéseket meghozni szíveskedjenek!

Melléklet:

- Nyilatkozat
- Telekmegosztási vázrajz
- Értékbecslés

Határozati javaslat – Bizottság részére

A Pénzügyi, Gazdasági és Ügyrendi Bizottság megállapítja, hogy megvásárolni kívánja Sellye belterületén található, **914/16 helyrajzi számú** (Felsőmajor utca 17.) ingatlant magán tulajdonnal rendelkező személyektől.

A Magánszemélyek neve, címe: Mester Attiláné, 7960 Sellye, Édesanyák út 8.

Vasvári József, 7100 Szekszárd, Rákóczi utca 16/B

A Felvásárlás összege: tulajdonosonként 250.000.-Ft, így összesen: **500.000 Ft**

A Pénzügyi, Gazdasági és Ügyrendi Bizottság javasolja Sellye Város Önkormányzat Képviselő-testületének az Ajánlat elfogadását és az ingatlanok értékesítését az Ajánlattevő részére.

Határidő: azonnal

Felelős: bizottsági elnök

Határozati javaslat- Képviselő- testület részére

A Sellye belterületén található, 914/16 helyrajzi számú (Felsőmajor utca 17.) ingatlant magánszemélyektől történő megvásárlásának megtárgyalása

Sellye Város Önkormányzat Képviselő- testülete a tárgyi napirendi pontot megtárgyalta és úgy határoz, hogy a Sellye belterületén található, **914/16 helyrajzi számú** (Felsőmajor utca 17.) ingatlant magán tulajdonnal rendelkező személyektől **összesen 500.000 Ft** értékben megvásárolja.

Sellye Város Önkormányzat Képviselő-testülete az adásvételi-szerződés elkészítésére felkéri dr. Monori Tamást, mely aláírásra felhatalmazza Nagy Attila polgármestert.

Határidő: azonnal

Felelős: polgármester

NYILATKOZAT

Alulírott **Mester Attiláné** (szül. név: Vasvári Mária, anyja neve: Széles Mária, cím: 7960 Sellye, Édesanyák út 8., szül. idő: Sellye, 1968,04,24.) és **Vasvári József** (anyja neve: Széles Mária, cím: 7100 Szekszárd, Rákóczi utca 16/B, szül. idő: Sellye, 1973.04.21.) ezúton nyilatkozunk, hogy a Sellye belterületén található, **914/16 helyrajzi számú**, természetben a Felsőmajor utca 17. szám alatti ingatlanban fennálló 2/68 – 2/68 arányú tulajdoni hányadunkat **250.000 Ft – 250.00 Ft**, azaz egyenként kettőszázötvenezer forint vételár ellenében kívánjuk értékesíteni.

Sellye, 2026 április 27.



Mester Attiláné

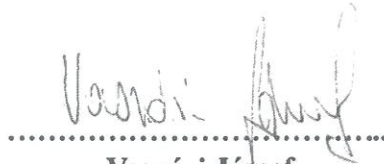

Vasvári József

Tanúk:

Név: NEMESKÖRIMARIANNA..... Szemig.sz.: 821760ME..

Cím: 7960 Sellye Édesanyák útja 10.....

Aláírás: N. M. Körösi.....

Név: MAROSI LÓRINCZ ANKÓ..... Szemig.sz.: 023533ME

Cím: 7100 SZÉKESZÁRD RÁKÓCZI UTCA 7.....

Aláírás: M. L. Marosi.....

Éles Ferenc
7634 Pécs Kőcsag u. 15/1
email: elesfbc@gmail.com
Munka száma: S-006/2026

Sellye
belterület
Adatszolgáltatás
iktatószáma:
2-384/2026

VÁLTOZÁSI VÁZRAJZ

a 914/16 helyrajzi számú földrésztlet megosztásához
M= 1:1000

Címkoordináták 914/17 hrsz		
Psz	Y	X
1	557083	58958
2	557076	58969
3	557082	58951

Címkoordináták 914/18 hrsz		
Psz	Y	X
1	557060	58927
2	557052	58932
3	557030	59016
4	557043	59024
5	557068	59021
6	557033	59059

Változás előtti állapot					Változás utáni állapot					Szolgalmi és egyéb jogok	megjegyzés
Helyrajzi szám	Alrészlet	Mű.ág	Terület	A.k.	Helyrajzi szám	Alrészlet	Mű.ág	Terület	A.k.		
914/16	-	kivett lakóház, udvar, gazdasági épület	0.5302	0.00	914/17	-	kivett lakóház, udvar, gazdasági épület	0.0456	0.00		
					914/18	-	kivett gazdasági épület, udvar	0.4846	0.00		III/1. 3084/33918/01-01 Vezetéktörzs A csatlót területkimutatás és vázrajz szerinti területre Név: E.ON ZEL-DUNAKANTÓLI ÁRAMHÁLÓZATI ZÁRTKÖRŰEN MŰKÖDŐ RÉSZVÉNYTÁRSASÁG Jogszerű címe: 7628 PÉCS, Buzsák tér 8/A. Az
Összesen:			0.5302	0.00				0.5302	0.00		

A megosztás akaratunknak megfelelően történt.

A vázrajz méreteket levételére nem alkalmas

Pécs, 2026.04.22.

Készítő, minőséget tanúsító

Ing. rend. min. száma: 1773/2002
Kam. terv. jog szám: GD-T/02-1172
földmérő ig. száma: 8034/2019

A helyrajzi számozás és a területszámítás helyes. Ez a záradék a keletkezéstől számított egy évig hatályos.

Siklósz.

P.H.

Záradékoló:
Ing. rend. min. száma:

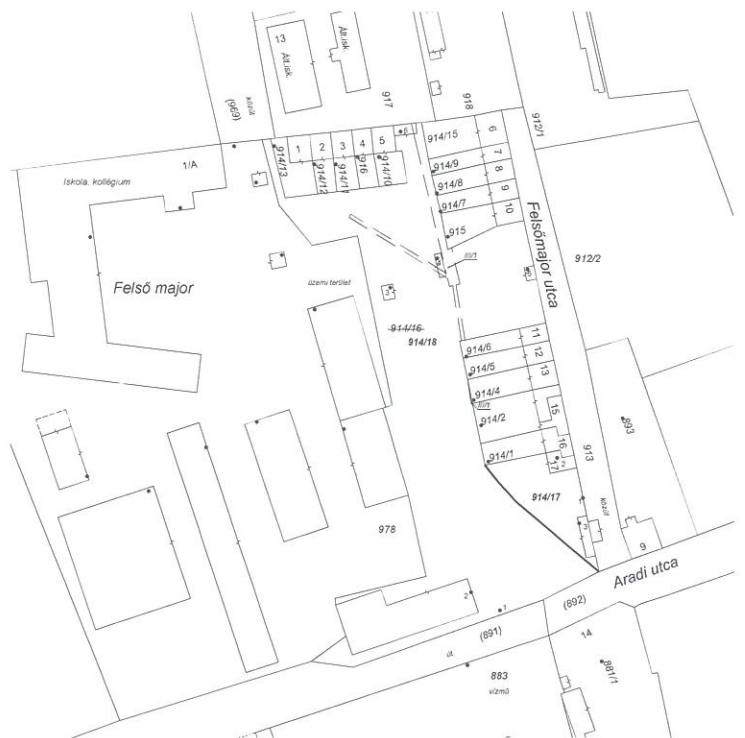



Ingyanforqalmi Szakvélemény

a 7960 Sellye, Felsőmajor utca 17. szám alatt található, kivett lakóház, udvar, gazdasági épület megnevezésű ingatlan forqalmi értékéről



BG7 Szakértő AM. Kft.

2026.02.23



MAGYAR MÉRNÖKI KAMARA

MAGYAR IGAZSÁGÜGYI
SZAKÉRTŐI KAMARA
ALAPITVA: 1996



1. Adatok:

Az értékelő társaság:	BG7 Szakértő AM Kft.
Szakértők neve:	Bocz Gábor, Rotveiler Enikő
Az értékelés fordulónapja:	2026.02.23
Megbízó neve:	Sellyei Közös Önkormányzati Hivatal
Megbízó címe:	7960 Sellye, Dózsa Gy. u. 1.

2. Összefoglalás:

Az ingatlan címe:	7960 Sellye, Felsőmajor utca 15.
Az ingatlan helyrajzi száma:	914/16
Az ingatlan megnevezése:	Kivett / lakóház, udvar, gazdasági épület
Értékelt telekméret:	5 302 m ²
Értékelt alapterület:	30 m ²
Értékelt jog/tulajdoni hányada:	Tulajdonjog 1/1

Végső piaci érték:**200 000 Ft****3. Az értékelés célja:**

A reális piaci-forgalmi érték megállapítása.

Szakvéleménynek nem volt tárgya a tulajdoni lapon feltüntetett terhek tartalmi vizsgálata, a forgalmi érték megállapítása a tehermentes ingatlanra vonatkozik. Az értékelési bizonylat a 2026. 02. 23-i állapotnak megfelelő véleményemet tükrözi. Az értékelés részletezését, indoklását a melléklet tartalmazza. A forgalmi értéknél az ÁFA mértéke a mindenkor hatályos ÁFA törvény szerint kerül megállapításra.

Pécs, 2026.02.23

2 **BG7 Szakértő AM Kft.**
7634 Pécs, Pelikán dűlő 8.
Adószám: 32404300-1-02
Cégjegyzékszám: 02-09-087954
.....Bankszámlaszám: 11731018-21474354.....
Bocz Gábor, Rotveiler Enikő
Szakértők

Tulajdoni lap adatai	A tulajdoni lap keltezése:	2026.02.16	
	Fekvése:	belterület	
	Az ingatlan címe:	7960 Sellye, Felsőmajor utca 15.	
	Az ingatlan címe a természetben:	7960 Sellye, Felsőmajor utca 15.	
	Helyrajzi száma:	914/16	
	Bejegyzett jogosult(ak); tul. hányad(uk); jogcím(ük):	Sellye Város Önkormányzata Mester Attiláné Vasvári József	64/68 3/68 1/68
	Művelési ág:	Kivett / lakóház, udvar, gazdasági épület	
	Széljegyzet(ek) tartalma:	--	
Szolgalmi jogok, haszonélvezet, ill. egyéb terhek:			
Lásd a Tulajdoni lapon.			

Környezet	Településen belüli elhelyezkedése:	Belterület
	Megközelíthetősége:	Szilárd burkolatú út
	Tömegközlekedési eszközök / buszmegálló:	Távolsági autóbusz, vasút
	Parkolás	Telken belül
	A környező ingatlanok jellemző hasznosítási formája:	Lakóházak, ipari jellegű épületek

Telek	Vizsgált telek területe:	5 302 m²
	Kialakítása:	közbenső
	Forma:	szabálytalan
	Kerítettség:	van
	Beépítés módja:	oldalhatáron álló
	Fekvése/tájolása:	Kelet-Nyugat
	Domborzat:	megközelítőleg sík
	Megítélés:	elhanyagolt

Földrajzi környezet:

Sellye város Baranya vármegyében, a Sellyei járásban. Szigetvártól mintegy 20-25 kilométerre délre, az Ormánságban fekszik; a tájegység központjának tekinthető. 1997 óta bír városi ranggal. Keleti és nyugati irányból az 5804-es, észak felől pedig az 5806-os úton közelíthető meg. Drávaiványival az 5821-es út, Sósvertikével pedig az 58 152-es számú mellékút köti össze. Régebben elérhető volt vasúton a Szentlőrinc–Sellye-vasútvonalon és a Barcs–Villány-vasútvonalon is, de utóbbin már hosszú ideje szünetel a személyforgalom. Sellye vasútállomás a belterület keleti részén helyezkedik el, nem messze az 5804-es út vasúti keresztezésétől, közúti elérését az abból kiágazó 58 318-as számú mellékút teszi lehetővé.

Piaci környezet:

A terület jó infrastruktúrával és kiépített közműrendszerrel rendelkezik, minden járművel könnyen megközelíthető. Megközelíthető szilárd burkolatú útról személygépkocsival, buszmegálló cca 500 m. Környezetében jellemzően családi házak találhatóak.

TELEPÜLÉS LÉLEKSZÁMA: 2340 FŐ

Közművek	Elektromos energia:	épületben
	Vízellátás:	utcában
	Szennyvízellátás:	utcában
	Gázellátás:	utcában
	Csapadékelvezetés:	felszíni
Épület gépészet	Fűtés módja:	egyedi
	Fűtés típusa:	kályha
	Hőleadó felület:	kályha
	Kiegészítő fűtés:	nincs
	Használati melegvíz:	nincs
	Extrák:	nincs
	Építészeti kialakítása:	felújítandó
	Komfortfokozat:	komfort nélküli
	Az utolsó felújítás éve (ha volt):	-
	Felújítások:	-
	Építési mód:	hagyományos
	Kivitelezés minősége:	felújítandó
	Alapozás:	sávalap
	Szigetelés:	nincs
	Függőleges teherhordó szerk.:	tégla
	Vízszintes teherhordó szerkezet:	fa
	Válaszfal, kémény, szellőző	tégla
	Külső felületek:	vakolatlan
	Tető - kialakítás:	nyeregtető
	Tetőszerkezet:	fa
	Tető - héjalás:	cserépfedés
	Nyílászáró szerkezetek (ablak):	fa szerkezetű
	Nyílászáró szerkezetek (ajtó):	fa szerkezetű

Rövid szöveges ismertető:

Hagyományos építési technológiával épült, erősen leromlott (bontandó) műszaki állapotú sorházi lakóegység, amely kályhás fűtéssel rendelkezik, fürdőszoba nem került kialakításra, közművek közül kizárólag az áramellátás biztosított, továbbá mind az épület, mind annak közvetlen környezete jelentősen elhanyagolt állapotú.

Jogi rendezettség:

A térképmásolat alapján a 914/16 helyrajzi számú telek jelenlegi feltüntetése jogilag nem rendezett és nem tükrözi a valós állapotot. A térképen a 914/16-os telket a Felsőmajor utca kettészeli. A 17-es házsámú épület – amely a valóságban körbekerített, külön bejárattal rendelkező sorházi ingatlanrész – fizikailag és használatában is önálló egységet képez, azonban jogilag továbbra is a 914/16 helyrajzi számhoz tartozik.

A jogi helyzet rendezése érdekében első lépésként földmérő által készített, a valós telekhatárokat és az épület tényleges elhelyezkedését rögzítő felmérés szükséges. Ezt követően telekalakítási eljárás (megosztás/telekrendezés) indokolt, amely során a 17. szám alatti épület önálló helyrajzi számot kaphat, illetve az út területe külön, közterületként kerülhet feltüntetésre.

1.
Nem jutott tudomásomra olyan tényező, amely arra a következtetésre vezetett volna, hogy az értékbecslésben szereplő tények és adatok nem helyesek.
2.
Ez a szakértői vélemény csak a megjelölt célokat szolgálja és más célra nem használható fel.
3.
Az értékelés készítőjének hozzájárulása nélkül a jelentés egésze, vagy annak egyes részletei semmilyen más módon nem terjeszthetők a nyilvánosság elé.
4.
Az értékelés tárgyát képező ingatlanokhoz semmiféle vagy szándékolt érdekem nem fűződik.
5.
Az értékelés a teljesség igénye nélkül készült.
6.
Az ingatlan érték megállapítása per-, igény- és tehermentes állapotot feltételez.
7.
Sem megbízásom, sem pedig megbízási díjam nem áll összefüggésben a szakvéleményben foglalt érték nagyságával.
8.
Szakvéleményem elkészítése során a megrendelőtől kapott adatokkal kizárólag műszaki és gazdasági szempontból vizsgáltam, illetve szükséges adatszolgáltatás hitelességéért őt terheli a felelősség.
9.
Az értékbecslés tartalmáért és a megállapított értékért felelősséget vállalok.
10.
Az értékelés során tudomásomra jutott adatokat, információkat a megrendelő előzetes engedélye nélkül harmadik fél részére nem szolgáltatatom ki.
11.
Jelen érték az értékeléstől számított 90 napig érvényes.

Pécs, 2026.02.23

BG7 Szakértő AM Kft.
7634 Pécs, Pelikán dűlő 8.
Adószám: 32404300-1-02
Cégjegyzékszám: 02-09-087954
Bankszámlaszám: 11731018-21474354

Bocz Gábor
Vezérigazgató

Az ingatlan értékelési folyamata és az értékelésről készült szakvélemény a TEGoVA által kidolgozott European Valuation Standards ajánlásai, valamint a Magyar Nemzeti Bank 18/2022. (XII. 1.) számú, az ingatlanokkal összefüggő kockázatok kezeléséről szóló ajánlása alapján készült. A szakvélemény felépítése és tartalmi összetétele megfelel a Termőföldnek nem minősülő ingatlanok hitelbiztosítéki értékének meghatározására vonatkozó 26/2005 (VIII.11) PM és a 32/2000.(VIII.29.) PM rendelettel módosított 25/1997. (VIII.1.) PM rendelet előírásainak.

Piaci összehasonlító adatok elemzésén alapuló értékelés:

A piaci összehasonlító adatok elemzésén alapuló értékelést a már megtörtént és ismert, konkrét adásvételek és hirdetések során kialakult (piaci) áraknak a vizsgált ingatlanra való kiterjesztésével és összehasonlításával végezzük.

- A módszer alapja, hogy megtörtént, konkrét és ismert adásvételi ügyletek áraiból indulunk ki.
- A módszer lényege, hogy az értékelendő ingatlanhoz hasonló ingatlanok és az értékelendő ingatlan jogi, fizikai, fekvésbeli, gazdasági stb. jellemzőiben mutatkozó hasonlóságok és különbségek elemzése után becsüli meg az adott ingatlan forgalmi értékét.

- A módszer főbb lépései:

1. Az alaphalmaz kiválasztása (földrajzi elhelyezkedés, és azonos típusú ingatlanok kiválasztása).
2. Az összehasonlításra alkalmas ingatlanok kiválasztása, az adatok elemzése.
3. A fajlagos alapérték meghatározása általában területre, négyzetméterre vetítve.
4. Értékmódosító tényezők elemzése. Ennek szempontjai: műszaki szempontok (károsodás, avulás, építési megoldások, stb.)
5. A fajlagos alapérték módosítása, számítása.
6. Végző érték számítása a fajlagos érték és az ingatlan mérete szorzataként.

A módszer alkalmazhatósága minden esetben szóba jöhet, amennyiben megfelelő mennyiségű és „minőségű”

összehasonlító adat áll rendelkezésünkre ahhoz, hogy az így becsült forgalmi érték megbízható és reális legyen.

Hozamszámításon alapuló módszer:

A módszer lényege, hogy az ingatlant, mint jövedelemtermelő eszközt veszi figyelembe. A módszer elvi alapja, hogy minden eszköz értéke annyi, mint a belőle nyerhető jövedelmek jelenértéke.

- Ez a módszer az ingatlan jövőbeni hasznainak és az ezekkel összefüggő kiadásoknak a különbségéből vezeti le az értéket.

- A módszer főbb lépései:

1. Az ingatlan lehetséges használati módjának elemzése
2. A jövőbeni bevételek és kiadások becslése
3. A jövőbeni pénzfolyamok (cash flow) elkészítése
4. A tőkésítési kamatláb meghatározása
5. A pénzfolyamok jelenértékének meghatározása (diszkontálás)
6. A legmagasabb jelenérték kiválasztása

A hozamszámításon alapuló módszer alkalmazása során általában az alábbi különleges megkötésekre is figyelemmel kell lenni:

- Nem lehet az adott ingatlannál szerződéssel lekötött bérleti díjnál magasabbat figyelembe venni.

- A piaci szintnél magasabb bérleti díjat csak a szerződésben meghatározott időszakra lehet figyelembe venni.

- Csak a reál (inflációmentes) kamatláb alkalmazható.

A módszer alkalmazhatósága elsősorban jövedelemtermelő ingatlanoknál jöhet szóba, de jövedelemtermelő ingatlanként tekinthető akár egy lakóingatlan is, amennyiben pl. bérbeadás útján jövedelmet termel.

Költség alapú módszer

- A módszer lényege, hogy az ingatlan újraelőállítási költségéből le kell vonni az idő múlása miatti avulást, majd ehhez kell

hozzáadni a felépítményekhez tartozó földterület értékét.

Ez a módszer fejezi ki legkevésbé a tényleges piaci viszonyokat.

- A módszer főbb lépései:

1. A telekérték meghatározása

2. A felépítmény újraépítési vagy pótlási költségének meghatározása

3. Avulások számítása

- Fizikai elhasználódás : kor, állapot, jövőbeni fenntartás valószínű költségei

- Funkcionális elavulás : a jelenlegi hasznosításra való alkalmasság és jövőbeli kilátások ennek folytatására, illetve más, alternatív célra való felhasználásra

- Környezeti tényezők : a környező területek megítélésének, a hatósági előírásoknak, a piaci kilátásoknak az alakulása.

4. A felépítmény újra-előállítási költségéből az avulás levonása és a telekértékkel való összegzése.

Alkalmazása elsősorban építés alatt lévő, takart, vagy erősen károsodott létesítményeknél alkalmazható illetve, ha más módszer nem alkalmazható kellő megbízhatósággal.

Esetünkben a piaci adatok összehasonlításán alapuló módszert alkalmazom.

A helyszín bejárása alkalmával fényképfelvételek készültek, amelyek az értékelés szerves részét képezik. A helyszíni szemlén bejártuk az ingatlant, szemrevételeztük az épületek szerkezeteit, szóbeli felvilágosítást kaptunk az ingatlan jelenlegi állapotáról.

Megnevezés	Helyiség	Szint	Terület (m ²)	Redukált (%)	Redukált terület (m ²)
LAKÓÉPÜLET	Szoba	fszt.	16,00 m ²	100%	16,0 m ²
LAKÓÉPÜLET	Előtér	fszt.	9,60 m ²	100%	9,6 m ²
LAKÓÉPÜLET	Kamra	fszt.	4,60 m ²	100%	4,6 m ²
FÖLDSZINT			30,20 m²		30,2 m²

Piaci összehasonlító módszer

Összehasonlító adatok:

Az összehasonlító adatokat megbízható forrásból, ingatlanforgalmazó cégek, a gazdasági régióra vonatkozóan a szakajtóban és egyéb hirdetményekből kaptam az értébecsléshez.

Elemek		Vizsgált ing.	Ingatlan 1	Ingatlan 2	Ingatlan 3
Cím	Irányítószám	7960 Sellye, Felsőmajor utca 15.	7960 Sellye, Vár utca	7960 Sellye Mátyás király utca	Drávfok, Vasút utca 10.
	Település				
	Utca/út/tér, emelet				
Komfortfokozat		komfort nélküli	komfortos	komfort nélküli	komfort nélküli
Telekméret		5 302 m ²	889 m ²	800 m ²	2 120 m ²
Alapterület		30 m ²	57 m ²	90 m ²	72 m ²
Szerkezet, állapot		Gyenge állapotú, komfort nélküli sorház	Felújítandó állapotú, komfortos családi ház	Felújítandó állapotú, komfort nélküli családi ház	Közepes állapotú, jelenleg fűtés nélküli családi ház
Tranzakció típusa (adásvétel/kínálat)			kínálat	kínálat	kínálat
Eladási/kínálati ár			9 900 000 Ft	7 000 000 Ft	9 800 000 Ft
Eladási/kínálati fajlagos ár			173 684,2 Ft/ m ²	77 777,8 Ft/ m ²	136 111,1 Ft/ m ²
Dátum			2026.02	2026.02	2026.02
Adat forrása (forrás, név, telefon)			https://ingatlan.com/ 35180478	https://ingatlan.com/3 4439847	https://ingatlan.com/34772 808
Árváltozás korrekció					
Kínálati ár korrekció			-10%	-10%	-10%
Környezeti korrekció					
Elhelyezkedés korrekció					
Infrastruktúra korrekció					
Állapot korrekció			-10%	-10%	-20%
Komfort fokozat korrekció			-20%		
Telekterület korrekció					
Alapterület korrekció			10%	20%	15%
Építési év					
Egyéb korrekció: Jogi jelleg			-20%	-20%	-20%
Összes korrekciós tényező:		65%	50%	80%	65%
Korrigált fajlagos ár		79 179 Ft/m ²	86 842 Ft/m ²	62 222 Ft/m ²	88 472 Ft/m ²
Fajlagos ár:			79 179 Ft/m ²		
Piaci érték:			2 391 201 Ft		

További értékcsökkenés:

Mivel az ingatlan komfort nélküli besorolású, fürdőszoba nincs kialakítva, jogilag rendezésre szorul, korlátozottan forgalomképes, a telek és az épület helyrajzi viszonyai nem felelnek meg a valós állapotoknak, a ház műszaki állapota erősen leromlott (bontandó kategória), a közműellátás kizárólag az áramra korlátozódik, mindezek miatt az értébecslés során indokolt és szükséges a piaci érték további, 90%-os csökkentése, hogy a tényleges használati és jogi körülmények reálisan tükröződjének.

Az értékelt ingatlan értéke piaci összehasonlító módszerrel:

Megállapított érték (kerekítve):

240 000 Ft

Piaci helyzetelemzés, kockázatelemzés:

- 1, Kivett / lakóház, udvar, gazdasági épület megnevezésű,
- 2, Korlátozottan forgalomképes,
- 3, Hosszútávon értéknövekedés nem várható,
- 4, A megállapított érték per-, igény-, és tehermentes tulajdonviszonyokat tételez fel,
- 5, Követelés, kényszerbefektetés kockázata,
- 6, Az értékelés a Sellye Város Önkormányzata számára készült,
- 7, Környezetszennyezés nem feltételezhető,

1. Az értékek egyeztetése, végső forgalmi érték:

Módszer	Érték (Ft)	Súly (%)	Súlyozott érték
Piaci alapú	2 391 201 Ft	10%	239 120 Ft
Hozadék alapú	0 Ft	0%	0 Ft
Költség alapú	0 Ft	100%	0 Ft
Összesen:			239 120 Ft
Megállapított érték (kerekítve):			200 000 Ft

Az ingatlan végső piaci értékét a piaci összehasonlító adatokon alapuló módszerrel meghatározott értéken állapítjuk meg, mivel:

- elegendő összehasonlító adat áll rendelkezésre a vizsgált ingatlan szűken vett földrajzi környezetében az azonos ingatlantípusokat tekintve,

Az ingatlan megtekintett állapotának számított forgalmi értéke kerekítve:

200 000 Ft

azaz

kettőszázezer Forint

A forgalmi értéknél az ÁFA mértéke a mindenkor hatályos ÁFA törvény szerint kerül megállapításra.

Lista	Dátum	Tartalom
Tulajdoni lap		X
Térképmásolat		X
Címgazoló		
Fényképek		X
Alaprajz / vázrajz		X
Betájéoló térképek		X
Helyszínrajz		
Rendezési terv		
Adásvételi szerződés		
TH alapító		
Bérleti szerződés		
Használati megállapodás		
Építési / bővítési / bontási tervdokumentáció		
Költségvetés		
Építési / bővítési / bontási engedély		
Használatbavételi / fennmaradási engedély		
Működési / telephely engedély		
Környezetvédelmi állapotra vonatkozó nyilatkozat		
Megbízás		
Átadás - Átvételi nyilatkozat		
Értékelési összefoglaló nyilatkozat		

Pécs, 2026.02.23

2 
BG7 Szakértő AM Kft.
7634 Pécs, Pelikán dűlő 8.
Adószám: 32404300-1-02
Cégjegyzékszám: 02-09-087954
Bankszámlaszám: 11731018-21474354
Bocz Gábor
Vezérigazgató

Tulajdoni lap



Baranya Vármegyei
Kormányhivatal Földhivatali
Főosztály Földhivatali Osztály 4.
Magyarország 7800 Siklós, Dózsa
György utca 19.

Tulajdonilap-másolat
(teljes, ügyleti)
Ügyazonosító:
INYER/TULLAP/20260216/20275
2026.02.16

Oldal 1/2
Sellye
Belterület, 914/16 helyrajzi szám

7960 SELLYE, FELSŐMAJOR UTCA 15. 'FELÜLVIZSGÁLAT ALATT'
Sellye, Belterület, 914/16

I. RÉSZ

1. Bejegyző határozat, érkezési idő:
999971/1996.06.03

AZ INGATLAN ADATAI, ALRÉSZLET ADATOK

Alrészlet jele	Művelési ág / Kivett Megnevezés	Minőségi osztályok	Terület (ha nm)	Kataszteri jövedelem (AK)
	Kivett / lakóház, udvar, gazdasági épület	0	5302	0

II. RÉSZ

3. Bejegyző határozat, érkezési idő:
4558/1974.11.27

⊗ Törölő határozat
INYER/2025/290683/3 2025.10.06. 14:04:12

Tulajdonjog

Jogállás: TULAJDONOS
Tulajdoni hányad: 2/68
Jogcím: adásvétel, 4558/1974.11.27
Név: Vasvári György, Születési év: 1941, Anyja neve: Szabó Vilma
Jogosult címe: 7960 SELLYE, Felső major 10

4. Bejegyző határozat, érkezési idő:
4558/1974.11.27

⊗ Törölő határozat
39926/2/2018.11.08

Tulajdonjog

Jogállás: TULAJDONOS
Tulajdoni hányad: 1/34
Jogcím: adásvétel, 4558/1974.11.27
Név: Vasvári Györgyné, Születési név: Széles Mária, Születési év: 1942, Anyja neve: Jakab Erzsébet
Jogosult címe: 7960 SELLYE, Felső major 10

5. Bejegyző határozat, érkezési idő:
35132/1992.10.15

Tulajdonjog

Jogállás: TULAJDONOS
Tulajdoni hányad: 64/68
Jogcím: 1990. évi LXV. törv. 107. § (2) bek., 35132/1992.10.15
Név: SELLYE VÁROS ÖNKORMÁNYZATA
Jogosult címe: 7960 SELLYE, Dózsa Gy. utca 1.

6. Bejegyző határozat, érkezési idő:
39926/2/2018.11.08

Tulajdonjog

Jogállás: TULAJDONOS
Tulajdoni hányad: 1/68
Jogcím: öröklés
Név: Mester Attiláné, Születési név: Vasvári Mária, Születési idő: 1968.04.24., Születési hely: Sellye, Anyja neve: Széles Mária
Jogosult címe: 7960 SELLYE, Edesanyák út 8.

7. Bejegyző határozat, érkezési idő:
39926/2/2018.11.08

Tulajdonjog

Jogállás: TULAJDONOS
Tulajdoni hányad: 1/68
Jogcím: öröklés
Név: Vasvári József, Születési idő: 1973.04.21., Születési hely: Sellye, Anyja neve: Széles Mária
Jogosult címe: 7100 SZEKSZÁRD, Rákóczi utca 16/B.

Tulajdoni lap



Baranya Vármegyei
Kormányhivatal Földhivatali
Főosztály Földhivatali Osztály 4.
Magyarország 7800 Siklós, Dózsa
György utca 19.

Tulajdonilap-másolat
(teljes,ügyleti)
Ügyazonosító:
INYER/TULLAP/20260216/20275
2026.02.16

Oldal 2/2

Sellye
Belterület, 914/16 helyrajzi szám

Folytatás az előző oldalról

8. Bejegyző határozat, érkezési idő:
INYER/2025/290683/3 2025.10.06. 14:04:12

Tulajdonjog

Tulajdoni hányad: 1 / 68

Jogállás: Tulajdonos

Jogváltozás jogcíme: öröklés

Utalás a törölt bejegyzésre: II / 3.

A felhívást kiadó hatóság adatai: Dr. Fehér Andrea Közjegyzői Irodája

Határozat száma: 44014/N/217/2025/10

Név: MESTER ATTILÁNÉ, Születési név: VASVÁRI MÁRIA, Születési idő: 1968.04.24., Születési hely: SELLYE, Anyja neve: SZÉLES MÁRIA

Jogosult címe: Magyarország 7960 Sellye, Édesanyák út 8

9. Bejegyző határozat, érkezési idő:
INYER/2025/290683/3 2025.10.06. 14:04:12

Tulajdonjog

Tulajdoni hányad: 1 / 68

Jogállás: Tulajdonos

Jogváltozás jogcíme: öröklés

Utalás a törölt bejegyzésre: II / 3.

A felhívást kiadó hatóság adatai: Dr. Fehér Andrea Közjegyzői Irodája

Határozat száma: 44014/N/217/2025/10

Név: VASVÁRI JÓZSEF, Születési név: VASVÁRI JÓZSEF, Születési idő: 1973.04.21., Születési hely: SELLYE, Anyja neve: SZÉLES MÁRIA

Jogosult címe: Magyarország 7100 Szekszárd, Rákóczi utca 16/B

III. RÉSZ

1. Bejegyző határozat, érkezési idő:
30624/3/2013.01.21

Vezetékjog

A csatolt területkimutatás és vázrajz szerinti területre

Név: E.ON DEL-DUNÁNJTÚLI ÁRAMHÁLÓZATI ZÁRTKÖRŰEN MŰKÖDŐ RÉSZVÉNYTÁRSASÁG

Jogosult címe: 7626 PÉCS, Búza tér 8/A

Az E-hiteles tulajdonilap-másolat tartalma a kiadást megelőző napig megegyezik az ingatlan-nyilvántartásban szereplő adatokkal. A szemle másolat a fennálló bejegyzéseket, a teljes másolat valamennyi bejegyzést tartalmazza. Ez az elektronikus dokumentum kinyomtatva nem minősül hiteles bizonyító erejű dokumentumnak.

TULAJDONI LAP VÉGE

Térképmásolat

Elektronikusan aláírta:

Lechner Nonprofit Kft. - Földhivatal

 BAVKH Földhivatali Főosztály Földhivatali Osztály 4.
 Sikkós 7800 Sikkós, Dózsa Gy. u. 19. Pf. 14.

E-hiteles térképmásolat - Teljes másolat

2026.02.16 14:06:45

Helyrajzi szám: SELLYE belterület 914/16

Megrendelés szám: 7/93/2026

Méretarány: 1 : 1000

Térrajzszám: 22997540002026

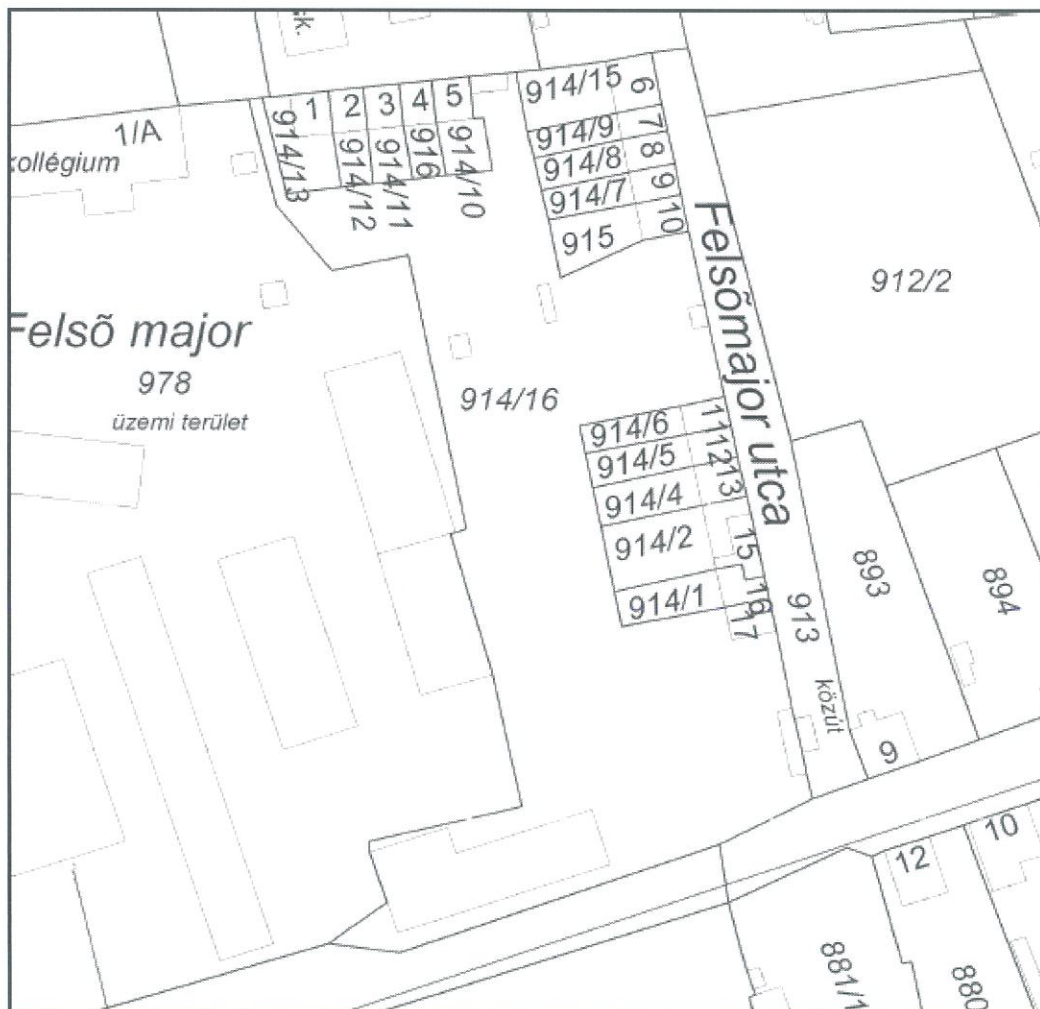

A térképmásolat a kiadás időpontjában megegyezik az ingatlan-nyilvántartási térképi adatbázis tartalmával. A térképmásolat méretek levételére nem használható!

Alaprajz

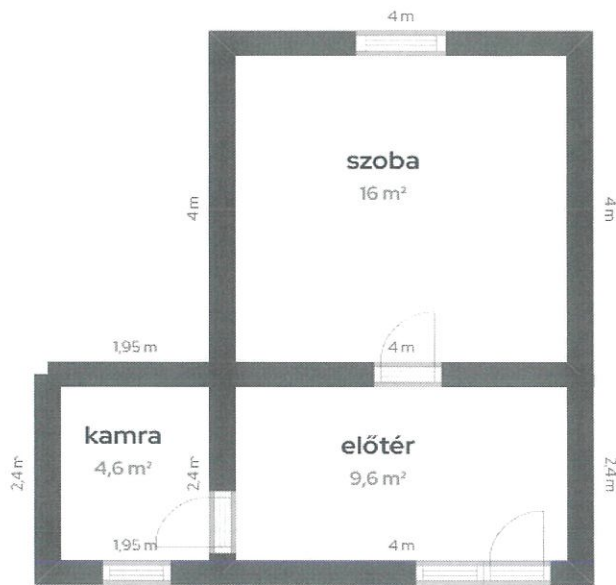

Térkép



Térkép



Tulajdoni lap

Sellye, Vár utca

Eladó családi ház



+13 fotó

Ár
9,90 millió Ft

Alapterület
57 m²

Telekterület
889 m²

Szobák
3

7,92 millió Ft hitel

szükséges az ingatlan megvásárlásához (1,98 M Ft önerő mellé)

havi törlesztő

Otthon Starttal akár 2,95% THM

**Személyre szabott
hitelajánlathoz:**

Töltsd ki a Hitelintézőt.

[Tovább a Hitelintézőre](#)

A vizsgált 8 bank közül a legkedvezőbb ajánlat (20 évre, rögzített kamatozással). Fontos! Beütöljük a hirdető által megadott adatok, és a kamattámogatott hitelek ajánlatai alapján készült, mely nem minősül ajánlatnak. [Részletek](#)

Eladó családi ház

Ingatlan állapota	felújítandó	Fürdő és wc	nincs megadva
Építés éve	1950 és 1980 között	Kilátás	nincs megadva
Komfort	nincs megadva	Tetőtér	nincs megadva
Épület szintjei	földszintes	Pince	nincs megadva
Légkondicionáló	nincs megadva	Parkolás	nincs megadva
Akadálymentesített	nincs megadva		

Kínálati adatok

Sellye, Mátyás király utca

Eladó családi ház

 Ár
7 millió Ft

 Alapterület
90 m²

 Telekterület
800 m²

 Szobák
2 + 2 fél
5,6 millió Ft hitel

szükséges az ingatlan megvásárlásához (1,4 M Ft oneró mellé)

havi törlesztő

Otthon Starttal akár 2,95% THM

**Személyre szabott
 hitelajánlathoz:**

Töltsd ki a Hitelintézőt.

[Tovább a Hitelintézőre](#)

A vizsgált B bank közül a legkedvezőbb ajánlat (20 évre, végig fix kamatozással). Fontos: Becsülésünk a hirdető által megadott adatok, és a kamattámogatott hitelek ajánlatai alapján készült, mely nem minősül ajánlatnak. [Részletek](#)

Eladó családi ház

Ingtalan állapota	felújítandó	Fürdő és wc	nincs megadva
Építés éve	nincs megadva	Kilátás	nincs megadva
Komfort	nincs megadva	Tetőtér	beépíthető
Épület szintjei	2	Pince	van
Légkondicionáló	nincs megadva	Parkolás	nincs megadva
Akadálymentesített	nincs megadva		

Kínálati adatok

Drávafok, Vasút utca 10.

Eladó családi ház



+18 fotó

 Ár
9,80 millió Ft

 Alapterület
72 m²

 Telekterület
2120 m²

 Szobák
2
7,84 millió Ft hitel

szükséges az ingatlan megvásárlásához (1,96 M Ft önerő mellé)

30 350 Ft havi törlesztő

Otthon Starttal akár 2,95% THM

**Személyre szabott
hitelajánlathoz:**

Töltsd ki a Hitelintézőt.

[Tovább a Hitelintézőre](#)

A vizsgált 8 bank közül a legkedvezőbb ajánlat (20 évre, végig fix kamatozással). Fontos! Becslesünk a hirdető által megadott adatok, és a kamattartogatott hitelek ajánlatai alapján készült, mely nem minősül ajánlatnak. [Részletek](#)

Eladó családi ház

Ingatlan állapota

közepes állapotú

Építés éve

nincs megadva

Komfort

nincs megadva

Épület szintjei

nincs megadva

Légkondicionáló

nincs megadva

Akadálymentesített

nincs megadva

Fürdő és wc

egy helyiségben

Kilátás

nincs megadva

Tetőtér

nincs megadva

Pince

van

Parkolás

nincs megadva

Fényképek



Útcakép



Útcakép

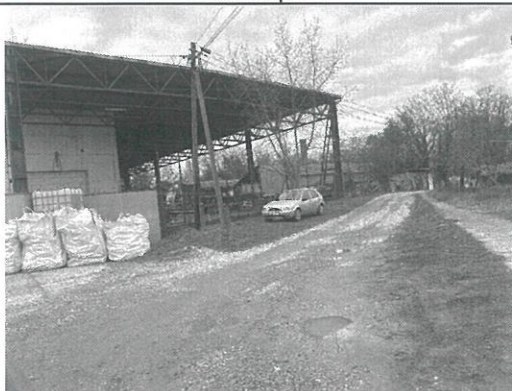

Felsőmajor utca



Homlokzat



Homlokzat



Homlokzat



Környezet



Környezet

Fényképek



Környezet



Előtér



Előtér



Szoba



Nyílászáró

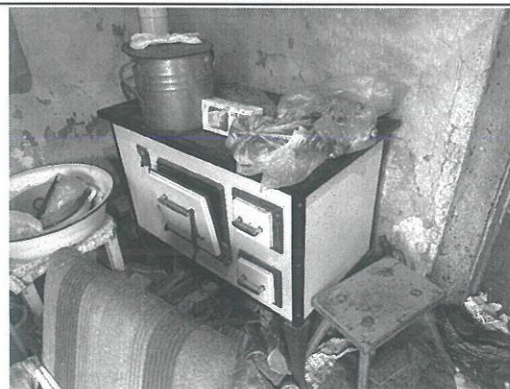

Kályha



Villanyóra

POLGÁRMESTER BESZÁMOLÓJA

Sellye Város Önkormányzat képviselő- testületének
2026. április 29-i nyilvános ülésére

Két ülés közötti határozatok végrehajtása

2026 03 13 rk. Nyilvános	jegyzőkönyvhitelesítőről	60	azonnal	képviselő-testület	Sellye Város Önkormányzat Képviselő- testülete úgy határoz, hogy jegyzőkönyv- hitelesítőnek Jelics Ákos képviselőt jelöli ki. Sellye Város Önkormányzat Képviselő- testülete a napirendi pontokat az alábbiak szerint határozza meg: 1./ A társadalmi ünnepekhez kötődő települési támogatásra beérkezett ajánlatok megtárgyalása Előterjesztő: Nagy Attila polgármester	További intézkedést nem igényel
2026 03 13 rk. Nyilvános	a napirendi pontokról	61	azonnal	képviselő-testület	1. Sellye Város Önkormányzat képviselő- testülete úgy határoz, hogy a Reál Hungária Élelmiszer Kft. (2051 Biatorbágy, Rozália Park 5-7., adószám: 14116775-4-44) által megküldött ajánlatot, melyre a fedezet mindösszesen bruttó 6.629.102.- Ft értékben a 2026. évi költségvetésben rendelkezésre áll, elfogadja. 2. A Képviselő-testület felhatalmazza Nagy Attila polgármestert a tárgyi beszerzés megrendeléséhez szükséges megrendelő aláírására.	További intézkedést nem igényel
2026 03 13 rk. Nyilvános	társadalmi ünnepekhez kötődő települési támogatás természetben történő nyújtásához beérkezett ajánlatok elbírálásának megtárgyalása	62	azonnal	polgármester, hatósági osztályvezető	A tárgyi beszerzés megrendelésre került.	
2026 03 18 rk. Nyilvános	jegyzőkönyvhitelesítőről	63	azonnal	képviselő-testület	Sellye Város Önkormányzat Képviselő- testülete úgy határoz, hogy jegyzőkönyv- hitelesítőnek Jelics Ákos képviselőt jelöli ki.	További intézkedést nem igényel

2026 03 18 rk. Nyilvános	a napirendi pontokról	64	azonnal	képviselő-testület	Sellye Város Önkormányzat Képviselő-testülete a napirendi pontokat az alábbiak szerint határozza meg: 1./ A társadalmi ünnepekhez kötődő települési támogatás kiegészítéséhez beérkezett ajánlatok megtárgyalása Előterjesztő: Nagy Attila polgármester	További intézkedést nem igényel
2026 03 18 rk. Nyilvános	társadalmi ünnepekhez kötődő települési támogatás kiegészítéséhez beérkezett ajánlatok elbírálásának megtárgyalása	65	azonnal	polgármester, hatósági osztályvezető	1. Sellye Város Önkormányzat képviselő-testülete úgy határoz, hogy a beérkezett ajánlatok alapján a leggalacsonyabb ajánlatot adó Rich-Eggs Kft. (7960 Drávasztiára, Kossuth Lajos utca 75., adószám: 32156605-2-02) ajánlatát jóváhagyja, melyre a fedezet mindösszesen bruttó 400.000,- Ft értékben a 2026. évi költségvetésben rendelkezésre áll. 2. Sellye Város Önkormányzat képviselő-testülete úgy határoz, hogy a beérkezett ajánlatok alapján a leggalacsonyabb ajánlatot adó Vajszlói Süttő Kft. (7838 Vajszló, Zrínyi utca 1., adószám: 11001256-2-02) ajánlatát jóváhagyja, melyre a fedezet mindösszesen bruttó 270.810,- Ft értékben a 2026. évi költségvetésben rendelkezésre áll.	A tárgyi beszerzés megrendelésre került.
2026 03 26 nyilvános	jegyzőkönyvhitelesítőről	66	azonnal	képviselő-testület	3. A Képviselő-testület felhatalmazza Nagy Attila polgármestert a tárgyi beszerzésekhez szükséges aláírások megtételére. Sellye Város Önkormányzat Képviselő-testülete úgy határoz, hogy jegyzőkönyvhitelesítőnek Jelics Ákos képviselőt jelöli ki.	További intézkedést nem igényel

<p>2026 03 26 nyilvános</p>	<p>a napirendi pontokról</p>	<p>67</p>	<p>azonnal</p>	<p>képviselő-testület</p>	<p>Sellye Város Önkormányzat Képviselő-testülete a napirendi pontokat az alábbiak szerint határozza meg:</p> <p>1./ Tájékoztató a "Sellye" felirat létesítéséhez kapcsolódó feladatok megvalósításáról Előterjesztő: Nagy Attila polgármester</p> <p>2./ Önkormányzati ingatlanok 2026. évre tervezett tetőfelújítási munkálatainak megtárgyalása Előterjesztő: Nagy Attila polgármester</p> <p>3./ 2026. évi közbeszerzési terv megtárgyalása Előterjesztő: Nagy Attila polgármester</p> <p>4./ 2026. évi közbeszerzési terv megtárgyalása – Ormánság Egészségügyi Központ. Előterjesztő: Nagy Attila polgármester</p> <p>5./ A 2025. évi szennyvízszippantási szolgáltatás elvégzéséről szóló beszámoló megtárgyalása Előterjesztő: Nagy Attila polgármester</p> <p>6./ Polgármester beszámolója a két ülés között végzett tevékenységéről, az átruházott hatáskörben hozott határozatokról Előterjesztő: Nagy Attila polgármester</p> <p>7./ Interpelláció</p> <p>8./ Aktuális kérdések</p>	<p>További intézkedést nem igényel</p>
---------------------------------	------------------------------	-----------	----------------	---------------------------	--	--

2026 03 26 nyilvános	„SELLEYE” felirat létesítéséhez kapcsolódó döntések meghozatala	68	azonnal	polgármester, Patkó László ügyvezető	1. Sellye Város Önkormányzat Képviselő- testülete jóváhagyja a „SELLEYE” felirat szerkezetének telepítését az előterjesztés szerinti műszaki paraméterekkel, és az előterjesztésben javasolt területre történő elhelyezéssel. 2. A „SELLEYE” felirat létesítésének és a kapcsolódó tevékenységek költségeinek megfinanszírozása biztosított Sellye Kommunális Kft 2026. évi üzleti tervében.	A Sellye Felirat kivitelezése, telepítése megrendelésre került az előterjesztés szerinti tartalommal. Az előkészítő folyamatok zajlanak.
2026 03 26 nyilvános	Sellye, Zrínyi utca 13 szám alatti emeletes épület tetőfelújítási munkálatának megtárgyalása	69	2026.03.31	polgármester, Sellye Kommunális Kft. Ügyvezető	1. Sellye Város Önkormányzat Képviselő- testülete úgy határoz, hogy az előterjesztésben szereplő tartalommal vállalkozási szerződés keretén belül megbízza a Sellye Kommunális Kft.-t, a Sellye, Zrínyi utca 13. szám alatti emeletes épülethez kapcsolódó tetőfelújítási munkálatok elvégzésével. A szerződés ellenértéke nettó 7.500.000,- Ft + 27 % áfa, azaz bruttó 9.525.000,- Ft, amelynek teljes fedezete a 2026. évi költségvetésben rendelkezésre áll. 2. Sellye Város Önkormányzat Képviselő- testülete Nagy Attila polgármestert felhatalmazza a kapcsolódó vállalkozási szerződés aláírására.	Tetőfelújítási munkálatok zajlanak, megvalósításuk 2026 május hónapban befejeződik.
2026 03 26 nyilvános	2026. évi közbeszerzési terv megtárgyalása	70	azonnal	polgármester, TFO	1. Sellye Város Önkormányzat Képviselő- testülete a közbeszerzésről szóló 2015. évi CXLIII. törvény értelmében az előterjesztéshez csatolt melléklet szerinti táblázatban foglalt adatokkal elfogadja Sellye Város Önkormányzat 2026. évi összesített közbeszerzési tervét. 2. Sellye Város Önkormányzat Képviselő- testülete elrendeli a 2026. évi közbeszerzési terv honlapra való feltöltését és az EKR rendszerben való publikálását.	A közbeszerzési terv EKR rendszerben való közzététele megtörtént, egyéb végrehajtást nem igényel.

2026 03 26 nyilvános	2026. évi közbeszerzési terv megírtalása – Ormánság Egészségügyi Központ	71	azonnal	polgármester, OEKP	1. Sellye Város Önkormányzat Képviselő-testülete a közbeszerzésről szóló 2015. évi CXLI. törvény értelmében az előterjesztéshez csatolt melléklet szerinti táblázatban foglalt adatokkal elfogadja az Ormánság Egészségügyi Központ 2026. évi összesített közbeszerzési tervét. 2. Sellye Város Önkormányzat Képviselő-testülete elrendeli a 2026. évi közbeszerzési terv honlapra való feltöltését és az EKR rendszerben való publikálását.	A közbeszerzési terv EKR rendszerben való közzététele megtörtént, egyéb végrehajtást nem igényel.
2026 03 26 nyilvános	Dr. Kópicz Gergely képviselő személyes érintettségéről	72	azonnal	képviselő-testület	A képviselő-testület megállapítja Dr. Kópicz Gergely képviselő személyes érintettségét, és úgy határoz, hogy a szavazásból kizárja.	További intézkedést nem igényel
2026 03 26 nyilvános	a 2025. évi szennyvízszippantási szolgáltatás elvégzéséről szóló beszámolóról	73	azonnal	polgármester	Sellye Város Önkormányzat Képviselő – testülete Matoricz László egyéni vállalkozó 2025. évi szennyvízszippantási szolgáltatás elvégzéséről szóló beszámolóját megtárgyalta és úgy határoz, hogy azt a betervezett tartalommal elfogadja.	További intézkedést nem igényel
2026 03 26 nyilvános	Polgármester beszámolójának jóváhagyása	74	azonnal	polgármester	Sellye Város Önkormányzat képviselő-testülete az írásbeli előterjesztéssel egyezően elfogadja a polgármester beszámolóját az átruházott hatáskörben hozott döntésekről.	További intézkedést nem igényel

Polgármesteri hatáskörben kiadott tulajdonosi hozzájárulások, közterület használati engedélyek és házszám megállapítás

Határozat kelte/iktatószáma	Kérelmező	Tárgy
2026.03.18./ SE/999-2/2026	Tenkes-Térségi Foglalkoztató Kft. (4400 Nyíregyháza, Széchenyi utca 10.szám)	Sellye, Süttő I. u. 13. (917 hrsz.) ingatlanon tető héjazat cseréje csapadékvíz-elvezető csatorna, valamint kémények bádogos- szigetelési munkálatainak elvégzése



ELŐTERJESZTÉS

Sellye Város Önkormányzat Képviselő – testülete 2026. április 29-ei
rendes/rendkívüli ülésére

Napirendi pont sorszáma	13. napirend
Tárgy	Ormánsági Szabadidő és Vízisport Egyesület támogatási kérelme
Előterjesztő	Nagy Attila polgármester
Az előterjesztést készítette	Horváth Nóra pénzügyi osztályvezető
Előterjesztésnek költségvetési vonzata	<u>van/nincs</u>
Pénzügyi vezető előterjesztést látta pénzügyi vezető	fedezet éves költségvetésben biztosított / <u>költségvetés módosításával biztosított / nem</u> biztosított
Az előterjesztés a jogszabályi feltételeknek megfelel: jegyző	<u>igen</u> /nem
A döntéshez szükséges többség:	<u>egyszerű</u> /minősített
Döntési forma:	rendelet/ <u>határozat</u> (normatív, hatósági, egyéb)
Döntéshozatal módja	<u>nyílt ülésen</u> kell/zárt ülésen kell/zárt ülésen lehet tárgyalni

Tisztelt Képviselő-testület!

Az **Ormánsági Szabadidő és Vízisport Egyesület** képviselője, Répás Balázs támogatási kérelemmel fordult Sellye Város Önkormányzat Képviselő-testületéhez működési költségek fedezetére, 150.000,- Ft összegben, a *mellékelt kérelemben* részletezettek szerint.

Sellye Város Önkormányzat 2026. évi költségvetésében civil szervezetek támogatása jogcímen 13.000.000,- Ft került tervezésre, amelyből eddig 12.700.000,- Ft támogatásról született döntés.

Az előterjesztés mellékletei:

- **Támogatás megállapodás tervezet**
- **ADATLAP 2026. évi támogatás igényléséhez**

Határozati javaslat

*A Ormánsági Szabadidő és Vízisport Egyesület
támogatási kérelméről*

1. Sellye Város Önkormányzat Képviselő-testülete a **Ormánsági Szabadidő és Vízisport Egyesület** (székhely: 7960 Sellye, Mátyás király u. 70/1.) részére 150.000,- Ft összegű működési támogatás biztosítását *jóváhagyja / nem hagyja jóvá*, a mellékelt együttműködési megállapodásban foglalt feltételekkel.
2. Az előterjesztéshez mellékelt Támogatási megállapodás aláírására Képviselő-testület felhatalmazza a polgármestert.
3. A támogatás forrásaként a Képviselő-testület az Önkormányzat 2026. évi költségvetésében a civil szervezetek támogatása keretet jelöli meg.

Határidő: 2026.05.15.

Felelős: polgármester, jegyző, pénzügyi osztályvezető

Nagy Attila
polgármester

TÁMOGATÁSI MEGÁLLAPODÁS

mely Sellye Város Önkormányzatának az államháztartáson kívüli forrás átadásáról-átvételéről szóló 5/2016. (IV.1.) önkormányzati rendeletében foglaltak szerint jött létre az alábbi felek között:

Sellye Város Önkormányzat

Címe: 7960 Sellye, Dózsa György u.1.
Adószáma: 15724083-2-02
Bankszámlaszáma: 11731128-15331256
Képviselője: Nagy Attila polgármester
mint támogató (továbbiakban: **Támogató**),

Ormánsági Szabadidő és Vízisport Egyesület

Címe/székhelye: 7960 Sellye, Mátyás király utca 70/1.
Adószáma: 19426471-1-02
Bankszámlaszáma: 11731128-23154997
Képviselője: Répás Balázs Zsolt
mint támogatott (továbbiakban: **Támogatott**), az alábbi feltételek szerint:

1./ A Támogató a **2026.** gazdasági évben, **2026. évre** vonatkozóan a ../2026. (.....) számú határozat alapján- Ft (azaz forint) összegű támogatást folyósít a Támogatott részére.

2./ A Támogató az 1. pontban meghatározott összegű támogatást a támogatási megállapodás aláírását követően, a Támogatott 11731128-23154997 számú számlájára **utalja**.

3./ A Támogatott a támogatást az általa benyújtott pályázati adatlapon megfogalmazott célok közül **a következők megvalósítására használhatja fel: a sellyei tározó, annak természetben a 015 és 014 hrsz. területén az egyesületnek használati megállapodásban gondosságába adott területre vonatkozóan kaszálás, információs tábla, földmunka kiadások céljára.**

4/ A támogatott a kapott támogatási összeget más személy vagy szervezet részére támogatásként tovább nem adhatja.

5./ A támogatás célnak megfelelő felhasználását az önkormányzat jogosult a helyszínen ellenőrizni.

6./ A Támogatott a támogatási összeggel **2027. január 31-ig** számol el a következők szerint:

a) *Eseti támogatások esetében:*

A támogatott köteles az elszámoláshoz az alábbi dokumentumokat becsatolni:

aa) a támogatási megállapodás mellékletét képező, kitöltött **elszámoló lap**

ab) a támogatott képviselője által **hitelesített számlamásolatok**

(Az elszámolásban feltüntetett és csatolt bizonylatmásolatok eredeti példányain szükséges feltüntetni **a támogatót, a határozatszámot, a támogatás jogcímét**)

ac) a beszerzés megvalósítására megkötött szerződés, megrendelés vagy megállapodás 1-1 eredeti vagy a támogatott képviselője által hitelesített példánya

ad) építési munkák esetén a beszerzés tárgyára vonatkozó tételes költségvetés, mint szerződéses melléklet

ae) egyéb feltételek (pl. építési beruházás esetén a felelős kivitelezői nyilatkozat, műszaki átadási jegyzőkönyv, szolgáltatás megrendelése és árubeszerzés esetén teljesítésigazolás).

b) *Általános működési célú támogatások esetében:*

A támogatás szabályszerű felhasználásának ellenőrizhetősége érdekében a támogatott köteles az önkormányzati támogatásról számvitelében elkülönített nyilvántartást vezetni.

A támogatott köteles az elszámoláshoz az alábbi dokumentumokat becsatolni:

ba) Az éves gazdálkodását és működését bemutató szöveges és számszaki beszámoló

bb) Az önkormányzati támogatás felhasználását dokumentáló főkönyvi kivonat, naplófőkönyv kivonata stb.

Amennyiben az elkülönített nyilvántartás feltételei nem biztosítottak, úgy a támogatott a támogatás elszámolását az eseti támogatások elszámolására előírt módon köteles teljesíteni.

7./ A támogatott tevékenység megvalósításának elmulasztása, vagy a támogatási összeg nem támogatási célnak megfelelő felhasználása esetén, továbbá, ha a Támogatott az elszámolási kötelezettségének az 6. pontban meghatározott határidőig és feltételek szerint nem tesz eleget, a Támogatott köteles a támogatás összegét a részére történő átutalás időpontjától a Ptk. szerinti késedelmi kamattal növelt mértékben a Támogató 11731128-15331256 számú számlájára visszautalni.

8./ A támogatott különösen indokolt esetben kérheti az elszámolási határidő meghosszabbítását, vagy a célra fel nem használt támogatási összeg más célú hasznosítását. A kérelmet írásban kell benyújtani a támogatást nyújtónál, legkésőbb az eredeti elszámolási határidő lejártáig.

9./ A benyújtott elszámolásokat a SKÖH Pénzügyi Osztályvezetője ellenőrizni köteles, hogy a felhasználás a célnak megfelelően és jogszerűen történt-e. A tartalmi és számszaki ellenőrzés tényét és annak elfogadását a benyújtott elszámoláson, illetve a beszámolón dokumentálni kell.

10./ A Támogatott a támogatásból megvalósított rendezvényein részvételi lehetőséget biztosít a Támogató képviselőjének.

11./ Szerződő felek jelen megállapodást elolvasás és értelmezés után, mint akaratukkal mindenben megegyezőt jóváhagyólag írták alá.

Sellye, 2026.....

.....
Támogató

.....
Támogatott

Ellenjegyző:

Sellye, 2026.....

.....

ADATLAP		Sellye Város Önkormányzat Képviselő- Testülete	
2026. évi			
céljellegetű támogatás igényléséhez			
A pályázó neve	Ormánsági Szabadidő és Vízisport Egyesület		
címe/székhelye	7960 Sellye, Mátyás király u.70/1		
A pályázott cél megnevezése	Célul tűzött, alapító okiratban foglalt tevékenység támogatása		
A pályázott cél ismertetése	A sellyei tározó, annak természetben a 015 és 014 hrsz. területén az egyesületnek használati megállapodásban gondosságába adott terület jókarba helyezése		
A program tervezett időpontja/időtartama	2026-os év		
Pályázatért felelős neve, elérhetősége	Répás Balázs 0630/3318899		
<i>A pályázott cél tervezett részletes költségvetése</i>			
_____ kaszálás _____	60.000,-Ft		
_____ információs tábla _____	40.000,-Ft		
_____ földmunka _____	50.000,-Ft		
_____	_____ Ft		
_____	_____ Ft		
_____	_____ Ft		
<i>Költségvetés teljes összege</i>	<i>150.000,-Ft</i>		
<i>A pályázott cél megvalósítására tervezett saját pénzüsszeg</i>	<i>-</i>		
<i>Egyéb forrásból származó támogatások</i>			
_____	_____ - _____ Ft		
_____	_____ - _____ Ft		
_____	_____ - _____ Ft		

<i>A pályázaton igényelt pénzösszeg</i>	<i>150.000,-Ft</i>
Számlavezető:	
Számlaszám: 11731128-23154997-00000000	
Nyilatkozat I. <i>Jelen kérelmünk benyújtásának időpontjában, illetve az előző naptári évhez kapcsolódóan az önkormányzat felé adók módjára behajtható köztartozásunk, illetve közüzemi tartozásunk nincs.</i>	
Kijelentem, hogy a fenti adatok a valóságnak megfelelnek. Kötelezettséget vállalok arra, hogy az elnyert pénzösszeg felhasználásáról a <i>megállapodásban foglaltak szerint elszámolok</i> a támogatást nyújtó részére.	
Sellye, 2026.04.24	Ormánsági Szabadidő és Vízisport Egyesület 7960 Sellye, Mátyás király utca 70/1. Adószám: 19426471-1-02 Nyilvántartási szám: 4389 Szfsz: 11731128-23154997 <i>Sellye Balázs</i> kérelmező neve, aláírása
<i>Az adatlap rovatai, sorai szükség szerint bővíthetőek!</i>	