



Sellye Város Önkormányzat

7960 **Sellye**, Dózsa György u. 1.

Tel : Fax: 73/580-90

E- mail : hivatal@sellye.hu

J E G Y Z Ő K Ö N Y V

Készült: Sellye Város Önkormányzat Képviselő-testületének **2018. szeptember 6-án de. 9** órai kezdettel tartott **nyilvános** üléséről.

Az ülés helye: Sellyei Közös Önkormányzati Hivatal Nagyterme

Jelen voltak: Nagy Attila polgármester
 Elmájer Tiborné képviselő
 Szecsei Béla képviselő
 Kovács Csaba Képviselő
 Török Csaba Józsefné Képviselő
 Dr. Szalóky Ildikó jegyző
 Dr. Reith Tekla Márta mb. aljegyző
 Horváth Nóra Pénzügyi Osztályvezető
 Hamarics Réka ÉVO-vezető

Nagy Attila polgármester tisztelettel köszöntötte a megjelenteket, a képviselő testületi tagokat. Megállapítja, hogy a 7 képviselőből 5 fő megjelent, az ülés határozatképes, azt megnyitotta.

Ezt követően jegyzőkönyv hitelesítőknak javasolta megválasztani Kovács Csaba és Szecsei Béla képviselőket.

A jegyzőkönyv hitelesítőknak a képviselő-testület alaki határozat nélkül Kovács Csaba és Szecsei Béla képviselőt megválasztotta.

Nagy Attila polgármester javasolja plusz napirendi pontként az alábbi napirendi pont felvételét:

12. Interpelláció

Ezt követően polgármester javaslatot tett az ülés napirendi pontjaira a meghívóban közöltek fentiek szerint kiegészítve, majd azokat szavazásra bocsátotta.

Képviselők alakszerű határozat meghozatala nélkül, egyhangúlag elfogadták a napirendi pontokat az alábbiak szerint:

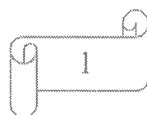

NAPIRENDI PONTOK:

1. A TOP-2.1.1-16/BA1-2017-00001 azonosító számú „Helyi, ellátás, szolgáltatás, életminőség javítása az Ormánságban” című pályázatból út és térburkolat engedélyezési tervdokumentációjának jóváhagyása

Előterjesztő: polgármester, Patkó László projektmenedzsment szervezet vezetője

2. Baranya – Víz Zrt. által elkészített „Gördülő Fejlesztési Terv” jóváhagyása (2019-2033)

Előterjesztő: polgármester

3. Tájékoztató a TOP-1.1.3-16-BA1-2017-00006 azonosító számú „Piac és ahhoz szükséges infrastruktúra kialakítása” című pályázat jelenlegi állásáról (2018. május-július) valamint a pályázat keretén belül megvalósuló parkoló létesítési engedélyezési tervdokumentáció jóváhagyása

Előterjesztő: polgármester, projektmenedzser

4. 182/2018. (VI.28.) sz. KT határozat módosítása (0214 helyrajzi számú ingatlan eladás)

Előterjesztő: polgármester

5. Selye Integrált Település Fejlesztési Stratégia módosításának megtárgyalása

Előterjesztő: polgármester

6. Selye, 063/8, 065/1 és 065/9 helyrajzi számú ingatlanokon utótisztító funkcióval ellátott tavas szennyvíztisztító kialakítására vonatkozó ajánlatkérés eredményének megtárgyalása

Előterjesztő: polgármester

7. EFOP pályázatokhoz kapcsolódó eszközbeszerzésekre kiírt közbeszerzési eljárás eredményének kihirdetése.

Előterjesztő: polgármester, Patkó László projektmenedzsment szervezet vezetője

8. TOP.4.2.1-16-2017-BA1-00013 kódszámú „Selye Család-és Gyermekejölési Központ infrastruktúrájának fejlesztése” című pályázat megvalósításához szükséges építés beruházás közbeszerzésének elindításához kapcsolódó döntések meghozatala

Előterjesztő: polgármester

9. Tájékoztató a 2018. évi szociális keret felhasználásáról

Előterjesztő: polgármester, pénzügyi osztályvezető

10. Az EFOP-1.5.3-16-20017-00029.sz "Humán szolgáltatások fejlesztése az Ormánság szívében" projektnek projektmenedzser és pénzügyi vezető személyének cseréje 2018.06.22-től

Előterjesztő: polgármester, projektmenedzser

11. Sellye Város Önkormányzat 2018. évi közfoglalkoztatási programjaiban meghatározott munkaterv módosítása

Előterjesztő : polgármester

12. Interpelláció

A képviselő-testület a javaslattal egyetértett, ezért szavazást követően – alakszerű határozat meghozatala nélkül – az ülés napirendi pontját elfogadta.

Az ülés rátért a napirendi pont érdemi megtárgyalására.

1.napirendi pont : A TOP-2.1.1-16/BA1-2017-00001 azonosító számú „Helyi, ellátás, szolgáltatás, életminőség javítása az Ormánságban” című pályázatból út és térburkolat engedélyezési tervdokumentációjának jóváhagyása.

Nagy Attila polgármester felkérte Hamarics Réka Építési és Városüzemeltetési Osztályvezetőt a napirendi pont ismertetésére.

Hamarics Réka Építési és Városüzemeltetési Osztályvezető: Sellye Város Önkormányzat Képviselő- testülete augusztus elején megtartott rendkívüli testületi ülésen a tárgyi pályázatból sport – és multifunkciós szabadidő létesítmény engedélyezési tervdokumentációját megismerte, és elfogadta, ez az engedélyezés folyamatban van, Szigetvár Járási Hivatala fogja az építési engedélyt kiállítani. Ezen napirendi pont a pályázatban megvalósuló Batthyány és Ifjúság utca közötti gyalogos- és kerékpárút összekötéséről szól, melynek helyszínrajzát az előterjesztéshez csatolt melléklet ábrázolja. Azonban annyi módosítást kértünk, hogy a tervezendő térkö burkolat helyett az Ifjúság útjától az adótorony telekhatáráig tartó szakaszon a teherbíró képesség miatt aszfalt burkolat készítését tarjuk előnyösnek, melynek szélessége a 3,6 méterről 4,00 méterre szélesül, hiszen a magánszemélyek számára a tűzifa szállítás is ezen szakaszon történik.

Nagy Attila polgármester megkérdezte, hogy várhatóan mikor kezdődnek el az építési munkálatok?

Hamarics Réka ÉVO vezető a kérdésre válaszolva elmondta, hogy várhatóan 2019 márciusában kezdődnek.

Nagy Attila polgármester megkérdezte, hogy a napirendi ponthoz van-e kérdés?

A napirendi ponthoz kiegészítés, további hozzászólás, kérdés nem érkezett, a polgármester a tervdokumentáció jóváhagyását javasolta, és szavazást rendelt el.

A szavazásban 5 fő képviselő vett részt.

Sellye Város Önkormányzat Képviselő-testülete **5 igen szavazattal, 0 tartózkodással és ellenszavazat nélkül** a határozatot hozta:

212/2018 (IX.6.) sz. KT határozat

A TOP-2.1.1-16/BA1-2017-00001 azonosító számú „Helyi, ellátás, szolgáltatás, életminőség javítása az Ormánságban, című pályázatból út és térburkolat engedélyezési tervdokumentációjának jóváhagyása

1.
Sellye Város Önkormányzat Képviselő-testülete a TOP-2.1.1-16/BA1-2017-00001 azonosító számú „Helyi, ellátás, szolgáltatás, életminőség javítása az Ormánságban” című pályázatból megvalósuló út és térburkolat engedélyezési tervdokumentációját megismerte és azt jóváhagyja.

2.
Sellye Város Önkormányzat Képviselő –testülete a jóváhagyott engedélyezési út és térburkolat tervdokumentáció alapján az építési engedélyezési eljárás megindását jóváhagyja, és felhatalmazza Nagy Attila polgármestert az eljáráshoz szükséges dokumentumok aláírására.

Határidő:

1. azonnal
2. október 31.

Felelős: polgármester, Hamarics Réka ÉVO vezető, Patkó László ügyvezető

2. napirendi pont: Baranya – Víz Zrt. által elkészített „Gördülő Fejlesztési Terv” jóváhagyása (2019-2033)

Nagy Attila polgármester felkérte Hamarics Réka Építési és Városüzemeltetési Osztályvezetőt a napirendi pont ismertetésére.

Hamarics Réka Építési és Városüzemeltetési Osztályvezető elmondta, ez egy minden évben visszatérő napirendi pont, melyhez annyi kiegészítést szeretne hozzáfűzni, egyúttal a képviselő- testület figyelmét felhívni, hogy az idei évtől a MEKH-nek az elfogadási eljárása során a Baranya Megyei Katasztrófavédelmi Igazgatóságot, mint szakhatóságot be kell vonnia, ennek díja 36.600.- Ft, amelynek teherviselése még nem lett leegyeztetve a Baranya-Víz Zrt.- vel. A szolgáltatási díj értéke vízközmű ágazatonként, rendszerenként fizetendő, így igazgatási szolgáltatási díjként az Önkormányzatnak, mint minden évben, idén is meg kell fizetnie, amely 20.000.- Ft, amit -a pénzügyi osztályvezető tájékoztatása szerint- az önkormányzatok visszakapnak, idén ehhez számítandó hozzá a 36.600.- Ft is.

Nagy Attila polgármester megkérdezte, hogy a napirendi ponthoz van-e kérdés?

A napirendi ponthoz kiegészítés, további hozzászólás, kérdés nem érkezett, a polgármester a Fejlesztési Terv jóváhagyását javasolta, és szavazást rendelt el.

A szavazásban 5 fő képviselő vett részt.

Sellye Város Önkormányzat Képviselő-testülete **5 igen szavazattal, 0 tartózkodással és ellenszavazat nélkül** a következő határozatot hozta:

213/2018 (IX.6.) sz. KT határozat

Baranya – Víz Zrt. által elkészített gördülő Fejlesztési Terv jóváhagyása

1.

Sellye Város Önkormányzat Képviselő-testülete a 2011. évi CCIX. törvény (Vksztv) 11.§. alapján a víziközmű-szolgáltató és az ellátásért felelős kötelezettségébe tartozó, a BARANYA-VÍZ Zrt. által 15 éves időtartamra (2019-2033-ig) készített, a lenti azonosítókkal rendelkező Gördülő Fejlesztési Tervet - felújítási és pótlási, valamint a beruházási tervrészt is - elfogadja és jóváhagyja.

Víziközmű-rendszer MEKH azonosítója: 11-28741-1-001-00-02

Víziközmű-rendszer szolgáltatói azonosítója: IV.53. Sellye vízműrendszer

2.

Sellye Város Önkormányzata a 2011. évi CCIX. törvény (Vksztv) 11.§. alapján a víziközmű-szolgáltató és az ellátásért felelős kötelezettségébe tartozó, a BARANYA-VÍZ Zrt. által 15 éves időtartamra (2019-2033-ig) készített, a lenti azonosítókkal rendelkező Gördülő Fejlesztési Tervet - felújítási és pótlási, valamint a beruházási tervrészt is - elfogadja és jóváhagyja.

Víziközmű-rendszer MEKH azonosítója: 21-28741-1-001-00-00

Víziközmű-rendszer szolgáltatói azonosítója: IV.54. Sellye szennyvízrendszer

3.

Sellye Város Önkormányzat felhatalmazza a Baranya – Víz Zrt.-t, hogy a Magyar Energetikai és Közmű-szabályozási Hivatal előtti eljárásában – Gördülő Fejlesztési Terv elkészítése, benyújtása és a hatósági eljárásban való képviseletre – az Önkormányzat helyett és nevében eljárjon. A képviselő –testület a felhatalmazás aláírására felhatalmazza Nagy Attila polgármestert.

Határidő: azonnal

Felelős: Nagy Attila polgármester, ÉVO vezető

3. napirendi pont: Tájékoztató a TOP-1.1.3-16-BA1-2017-00006 azonosító számú „Piac és ahhoz szükséges infrastruktúra kialakítása” című pályázat jelenlegi állásáról (2018. május-július) valamint a pályázat keretén belül megvalósuló parkoló létesítési engedélyezési tervdokumentáció jóváhagyása

Hamarics Réka Építési és Városüzemeltetési Osztályvezető: a napirendi ponthoz elmondja, hogy a képviselő- testület a pályázatból megépülő piac épület építési engedélyezési tervdokumentációját, már augusztus hónapban megismerte és jóváhagyta. Az engedélyezési eljárás folyamatban van, Szigetvár Járási Hivatala fogja kiadni az építési engedélyt. A pályázat az ütemterv szerint halad, október közepére készülnek el a kiviteli tervek. A pályázat keretén belül 17+1 férőhelyes parkoló épül, amelyből egy akadálymentesített. Az előterjesztéshez melléklet helyszínrajzon 2 db fa került ábrázolásra, azonban 4 db fa kerül telepítésre, a parkolóba. A parkolóból a szelektív hulladékgyűjtőnek más helyre kell kerülnie. Felvettem a kapcsolatot a Dél- Kom Nonprofit Kft.-vel, akik együttműködők voltak az áthelyezéssel kapcsolatban, így várom a képviselő- testület javaslatait, hogy hova legyen áttelepítve.

Nagy Attila polgármester megkérdezte, hogy a projektben kialakításra került- e szelektív szeméttároló?

Hamarics Réka ÉVO vezető: az eszköz lista szerint bob tartályok kerülnek vételre, szelektív tároló nem.

Nagy Attila polgármester javaslata az lenne, hogy a Dózsa György utcában legyen kialakítva egy újabb szelektív gyűjtő, itt ugyanis hiánycikk ez, a térség számára 80 db tartály rendelkezésre áll, így megvalósítható is lehetne.

Hamarics Réka ÉVO vezető javaslata szerint a sportcsarnokkal szembeni pihenő téren kellene kialakítani a szelektív hulladékgyűjtőt.

Elmájer Tiborné képviselő újabb helyszíneként az általános iskola –óvoda környékét javasolja nevelési szándékkal, hogy így a gyermekek is megismerkedhessenek a szelektív gyűjtéssel.

Nagy Attila polgármester megkérdezte a napirendi ponthoz van-e további kérdés?

A napirendi ponthoz kiegészítés, további hozzászólás, kérdés nem érkezett, a polgármester az írásban előterjesztett tájékoztató jóváhagyását javasolja, és szavazást rendelt el, az előterjesztésben írt két határozat elfogadását javasolja az ott írt sorrendben.

A szavazásban 5 fő képviselő vett részt.

Sellye Város Önkormányzat Képviselő-testülete **5 igen szavazattal, 0 tartózkodással és ellenszavazat nélkül** a következő határozatot hozta:

214/2018 (IX.6.) sz. KT határozat

Tájékoztató a TOP-1.1.3-16-BA1-2017-00006 azonosító számú „Piac és ahhoz szükséges infrastruktúra kialakítása” című pályázat jelenlegi állásáról (2018. május-július)

Sellye Város Önkormányzat Képviselő-testülete úgy határoz, hogy a TOP-1.1.3-16-BA1-2017-00006 azonosító számú „Piac és ahhoz szükséges infrastruktúra kialakítása” című projekthez kapcsolódó írásban előterjesztett tájékoztatót jóváhagyja.

Határidő: azonnal

Felelős: Hamarics Réka projektmenedzser

A szavazásban 5 fő képviselő vett részt.

Sellye Város Önkormányzat Képviselő-testülete **5 igen szavazattal, 0 tartózkodással és ellenszavazat nélkül** a következő határozatot hozta:

215/2018 (IX.6.) sz. KT határozat

A TOP-1.1.3-16-BA1-2017-00006 azonosító számú „Piac és ahhoz szükséges infrastruktúra kialakítása” című pályázat keretén belül megvalósuló parkoló létesítési engedélyezési tervdokumentáció jóváhagyása

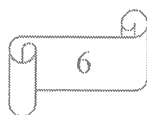

1.

Sellye Város Önkormányzat Képviselő-testülete a TOP-1.1.3-16-BA1-2017-00006 azonosító számú „Piac és az ahhoz szükséges alapinfrastruktúra kialakítása Sellyén” című pályázat keretén belül megvalósuló (17+1) parkoló létesítési engedélyezési tervdokumentációját megismerete, azt jóváhagyja.

2.

Sellye Város Önkormányzat Képviselő-testülete a jóváhagyott (17+ 1) parkoló létesítési engedélyezési tervdokumentáció alapján az építési engedélyezési eljárás megindását jóváhagyja, és felhatalmazza Nagy Attila polgármestert az eljáráshoz szükséges dokumentumok aláírására.

Határidő:

1.azonnal

2. október 31.

Felelős: polgármester, Hamarics Réka projektmenedzser

4.napirendi pont: 182/2018. (VI.28.) sz. KT határozat módosítása (0214 helyrajzi számú ingatlan eladás)

Előterjesztő: polgármester

Nagy Attila polgármester elmondja, hogy az ingatlan eladásáról szóló KT határozat módosítása a Kérelmező tekintetében fontos, ugyanis a határozatban korábban Agrár- Pig Kft. szerepel, azonban helyette- Kérelmező kérésére- ifj. Szabó Béla vásárolná meg. Az eljárási díj, 181.100.-Ft már előre megfizetésre került az önkormányzat részére.

Nagy Attila polgármester megkérdezte, hogy további kérdés, vélemény van-e?

A napirendi ponthoz kiegészítés, további hozzászólás, kérdés nem érkezett, a polgármester a KT határozat módosítását javasolja, és szavazást rendelt el.

A szavazásban 5 fő képviselő vett részt.

Sellye Város Önkormányzat Képviselő-testülete **5 igen szavazattal, 0 tartózkodással és ellenszavazat nélkül** a következő határozatot hozta:

216/2018 (IX.6.) sz. KT határozat

182/2018. (VI.28.) sz. KT határozat módosítása (0214 helyrajzi számú ingatlan eladás)

Sellye Város Önkormányzat Képviselő –testülete **ifj. Szabó Béla** (7964 Csányoszló, Kossuth utca 51.) ingatlan vásárlását megtárgyalta és úgy határoz, hogy 0214 helyrajzi számú ingatlan ez részét – megosztást követően – a jogszabályi feltételek fennállása esetén értékesíteni kívánja és a vevő által tett vételi nyilatkozatot 300.000.- Ft összegben elfogadja abban az esetben, amennyiben az ingatlanra vonatkozó értékbecslésben megjelölt piaci ár a nyilatkozati vételárat nem haladja meg. Az eladáshoz szükséges eljárások díjainak megfizetése a Kérelmezőt terhelik, mely díjak előre esedékesek.

A 182/2018. (VI.28.) sz. KT határozat jelen módosítással nem érintett része változatlan tartalommal érvényes.

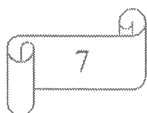

Határidő: azonnal

Felelős: polgármester, ÉVO vezető

5. napirendi pont: Sellye Integrált Település Fejlesztési Stratégia módosításának megtárgyalása

Előterjesztő: polgármester

Nagy Attila polgármester ismertette a napirendi pontot elmondja, hogy Sellye Integrált Településfejlesztési Stratégiáját (ITS) szükséges módosítani, mely Kormányrendelet által szabályozott módon történhet.

Hamarics Réka, ÉVO vezető az előterjesztéséhez hozzáfűzi, hogy a 2015 esztendőben elfogadott ITS módosítására elsősorban a „Barnamezős területek rehabilitációja” pályázat és a „Zöld város kialakítása” című felhívás miatt van szükség, melyekben kötelező akcióterületként megjelölni a pályázati területet. Ez azonban a 2015. évi tervekkel nem egyezik, más fejlesztések voltak tervezve, így a pályázatok első mérföldkövéig szükséges a módosítás. Az eljárás rendjét a 314/ 2012. (XI. 8.) Korm. rendelet szabályozza. A képviselő-testület jóváhagyását követően kerül összeállításra a módosított anyag, melyet a hatóságokkal kell véleményeztetni, lakossági fórum megtartását követően fogadhatja el a képviselő-testület a módosított ITS-t. Megkerestük azt a céget, akikkel együtt dolgozva került az ITS összeállításra 2015. évben, ismét az ő szakmai segítségükkel, támogatásukkal készülne el a módosított anyag. A módosítás folyamatát Patkó László, illetve jómagam koordinálnám. Az előterjesztés nem tartalmazza - mivel polgármester saját hatáskörben megrendelni - ennek pontos anyagi vonzatát, 400.000,-Ft+ ÁFA -a pénzügyi osztályvezetővel egyeztetve- a költségvetésben van erre a fedezet. Módosított ITS terv szerint decemberre készülne el, az ITS két részből áll: a megalapozó tanulmányból, illetve a fejlesztés- tervezet részből, ahol a módosítást eszközölnénk (beruházás, akcióterületek, kulcsprojektek, stb.).

Nagy Attila polgármester megkérdezte, hogy további kérdés, vélemény van-e?

A napirendi ponthoz kiegészítés, további hozzászólás, kérdés nem érkezett, a polgármester Sellye Integrált Település Fejlesztési Stratégia módosításának megtárgyalását javasolta, és szavazást rendelt el.

A szavazásban 5 fő képviselő vett részt.

Sellye Város Önkormányzat Képviselő-testülete **5 igen szavazattal, 0 tartózkodással és ellenszavazat nélkül** a következő határozatot hozta:

217/2018 (IX.6.) sz. KT határozat

Sellye Integrált Település Fejlesztési Stratégia módosításának megtárgyalása

Sellye Város Önkormányzat Képviselő-testülete a Sellye Integrált Település Fejlesztési Stratégia felülvizsgálatát és szükséges módosítás előkészítését a 314/2012. (XI. 8.) Korm. rendeletnek megfelelően jóváhagyja. A Képviselő –testület felkéri a polgármester, hogy jóváhagyásra az elkészült módosított dokumentumot a véleményezési eljárás megindítását megelőzően terjessze a testület elé.

Határidő:

2018. október 31.- véleményezési anyag összeállítása

Felelős: polgármester, Hamarics Réka ÉVO vezető, Patkó László ügyvezető

6. napirendi pont : Sellye, 063/8, 065/1 és 065/9 helyrajzi számú ingatlanokon utótisztító funkcióval ellátott tavas szennyvíztisztító kialakítására vonatkozó ajánlatkérés eredményének megtárgyalása

Előterjesztő: polgármester

Nagy Attila polgármester: a helyrajzi számok a régi szennyvízelhelyezési gödrök rehabilitációját érintik, ezekenek megtárgyalása szükséges annak érdekében, hogy meg tudjuk szerezni a működési engedélyt hosszabb- de legalább középtávra a Dobinai szennyvíz lerakó-ürítőhely üzemeltetésére.

A kis településekkel az egyeztetést elvégeztük, és a Baranya Megyei Katasztrófavédelmi Hatósággal is. A települések képviselő- testületei tárgyalták ezt már, jegyzőasszony, illetve pénzügyi osztályvezető is bizonytalanságot érez a megvalósításhoz szükséges források átadásával kapcsolatban, még ha a kis települések a támogatást meg is adják. Hangsúlyozza, hogy ez csak ideiglenes megoldást biztosítana a szippantott szennyvíz elhelyezése kérdésben.

Hamarics Réka, ÉVO vezető : polgármester úrtól szót kapva elmondja, hogy az előterjesztésében igyekezett az előzmények feltárására, mellékelve az emlékeztetőt Baranya Megyei Katasztrófavédelmi Igazgatóság hivatalos helyiségében tartott egyeztető tárgyalásról, melyen az érintett 10 önkormányzat közül 8 polgármester résztvett. 2017-ben kötöttek az önkormányzatok megállapodást a költségfelosztásra, a tavalyi évben ezek megfizetésre is kerültek, azonban azok jóval kisebb mértékűek- 200.000.- Ft körüliek önkormányzatonként. A megállapodás alapján az időközben megszerzet létesítési engedély szerinti tényleges kiviteli költségeket a megállapodás 4 pontja alapján a képviselő- testületeknek külön- külön jóvá kell hagynia. Bogdása 2018. 09. 05-én tartott testületi ülésén megtárgyalva jóváhagyta, költségvetésükbe 1 millió Ft értékben be is tervezték a kiadást, a részükre megállapított 1.317.904Ft különbözetét is átadják.

A többi település a 2018. 09. 10-én tartandó együttes testületi ülésen fogja ezt tárgyalni, ennek tükrében a képviselő- testületünk a mai napon feltételesen tudja ezt jóváhagyni úgy, hogy amennyiben valamennyi település megtárgyalja, jóváhagyja, és a részére megállapított összeget megfizeti, abban az esetben tudja önkormányzatunk a korszerűsítést megrendelni.

2016 óta elhúzódó probléma ez, a vízjogi üzemeltetési engedély 2019 év elején lejár, amennyiben ez a korszerűsítés nem kezdődik meg még a lejárát előtt visszavonják. Ezt követően a vízügyi hatóság jelöli ki azt a telepet, ahova a közszolgáltató az ürítést végezheti- ez nyilvánvalóan vagy Pécs, vagy Lakócsa lenne. Ennek többletköltségét az önkormányzat köteles megfizetni, ugyanis a rezsicsökkentés miatt nem lehet ezzel a lakosságot terhelni, itt azonban már az egyetemlegesség nem valósulhat meg, minden önkormányzat a ráeső részt fizetné ki.

A Vízügyi hatóság ennek vonzataként pedig el fogja rendelni az egész területnek a rekultiválását, amely egy nagyon összetett, és költséges, közel 100 millió Forint értékű folyamat. A Dobina korszerűsítése mellett, az agglomerációs kijelölése is folyamatban van, agglomerációs tanulmány elkészítésére a képviselő- testület a Baranya Víz Kft.-vel

szerződött, ez a tanulmány év végére készül el, ez után lehet kérelmezni, hogy a 2002. évi Kormányrendeletbe Sellye városa is felvételre kerüljön, így nyílik lehetőség pályázni a szennyvíztelep korszerűsítésére. Önerőből elképzelhetetlen, hogy bármely önkormányzat, vagy az üzemeltető fejlesztést tudjon végezni a szennyvíz telepen, hogy fogadni tudja a szippantót szennyvizet.

Nagy Attila polgármester felkéri a képviselő- testületet, hogy az árajánlatok közül döntsön a legkedvezőbb mellett.

Horváth Nóra pénzügyi osztályvezető tájékoztatásul elmondja, hogy Sellye város tekintetében 2.303.818.-Ft az önrész. A szennyvíztelep felújítására 9 millió Ft-ot terveztek korábban kiadásként, ebből 6 millió Forint került volna beszedésre a kisebb önkormányzatoktól, megjegyzi azonban, hogy most nem 9, hanem 13 millió Forint a ráfordítandó összköltség, Sellye város tekintetében a 2.303.818.- Ft önköltségre megvan a fedezete.

Nagy Attila polgármester ismerteti a bekért árajánlatokat a KÖR-ACÉL Kft., Planear Mérnöki Kft., és a Syriusbau Kft. részéről, melyek közül a Planear Mérnöki Kft. ajánlata bizonyult a legkedvezőbbnek, ezt javasolja elfogadni.

Hamarics Réka, ÉVO osztályvezető javaslata szerint tehát fenntartással fogadják el a napirendi pont jóváhagyását. Annyit még hozzáfűzne, hogy a Vízügyi hatóság előírta még egy figyelőkút létesítését, jelenleg 3 figyelőkút van, az új engedélyezése folyamat alatt áll, ha ez megvalósulna. Ha a Dobina korszerűsítése megtörténne, akkor 10-15 évre működési engedélyt tudna kapni a telep.

Nagy Attila polgármester megkérdezte, hogy további kérdés, vélemény van-e?

A napirendi ponthoz kiegészítés, további hozzászólás, kérdés nem érkezett, a polgármester ajánlatkérés eredményének megtárgyalását javasolja, és szavazást rendelt el.

Elmájer Tiborné képviselő asszony érintettségét az ülést megelőzően bejelentette, a szavazásban nem kíván részt venni.

A szavazásban 4 fő képviselő vett részt.

Sellye Város Önkormányzat Képviselő-testülete **4 igen szavazattal, tartózkodás és ellenszavazat nélkül a következő határozatot hozta:**

218/2018 (IX.6.) sz. KT határozat

Sellye 063/8, 065/1 és 065/9 helyrajzi számú ingatlanokon utótisztító funkcióval ellátott tavas szennyvíztisztító kialakítására vonatkozó ajánlatkérés eredményének megtárgyalása

1.

Sellye Város Önkormányzat Képviselő – testülete a Sellye 063/8, 065/1, 065/9, helyrajzi számú ingatlanokon nem közművel összegyűjtött háztartási szennyvíz elhelyezésével kapcsolatos tájékoztatást megismerte.

2.

Sellye Város Önkormányzat Képviselő – testülete a Sellye 063/8, 065/1 és 065/9 helyrajzi számú ingatlanokon utótisztító funkcióval ellátott tavas szennyvíztisztító kialakítására vonatkozó ajánlatkérést megtárgyalta és úgy határozott, hogy a szennyvíz tisztító kialakítására benyújtott ajánlatok közül a 2. számú Planear Mérnöki Kft. ajánlatát 12.093.004.- Ft bruttó összeggel fogadja el.

3.

Sellye Város Önkormányzat Képviselő – testülete a térségi önkormányzatokkal 2017. április 28 napján kötött megállapodásban írt megosztott költségviselés mellett kívánja az ajánlatkérésben meghatározott kivitelezést megvalósítani, ezért a tárgyi munkákat a költségviselő önkormányzatok megállapodásban írt elvek szerint rájuk eső pénzeszköz átadásra vonatkozó képviselő- testületi határozatuk kézhezvételét követően rendeli meg.

Határidő: azonnal

Felelős: polgármester, ÉVO vezető

7. napirendi pont : EFOP pályázatokhoz kapcsolódó eszközbeszerzésekre kiírt közbeszerzési eljárás eredményének kihirdetése.

Előterjesztő: polgármester, Patkó László projektmenedzsment szervezet vezetője

Nagy Attila polgármester felkéri Patkó László projektmenedzsment szervezet vezetőjét a napirendi ponthoz szóbeli előterjesztés ismertetésére.

Patkó László projektmenedzsment szervezet vezetője: 2018 május 30-án jelent meg ez a közbeszerzési eljárás, amely 6 részből állt, most sikerült lezáró döntést hozni hozzá. Az elmúlt testületi ülések alkalmával többször volt olyan közbenső döntés, hogy kizártunk, érvénytelenítettünk ajánlatokat, illetve volt egy olyan rész, amelyre nem adtak be ajánlatot, jelen esetben is további kizáró, érvénytelenítő ajánlatokat kell határozatba foglalnunk. A fent említett 6 részből 2 esetben sikerült nyertes ajánlatot elbírálnunk, amelyek bútorbeszerzéssel kapcsolatosak. Javasolja most a Bíráló Bizottság tagjai által készült bírálati jegyzőkönyvet annak tartalma alapján elfogadni.

Nagy Attila polgármester megkérdezte, hogy további kérdés, vélemény van-e?

Miután az előterjesztéshez több kérdés, észrevételt nem volt Polgármester a határozati javaslatok elfogadását indítványozta az írásbeli előterjesztésben írt szöveggel, és sorrendben, egyben tájékoztatja a testületet, hogy mindkét határozathozatal név szerinti szavazással történik.

Ezt követően név szerinti szavazást rendelt el.

A szavazásban a jelenlévő 5 fő képviselő egyenként, név szerint vett részt.

Elmájer Tiborné	képviselő	igen
Kovács Csaba	képviselő	igen
Nagy Attila	polgármester	igen
Szecsei Béla	képviselő	igen
Török Csabáné	képviselő	igen

Sellye Város Önkormányzat Képviselő- testülete név szerint szavazás eredményeként **5 igen szavazattal, tartózkodás, ellenszavazat nélkül** a következő határozatot hozta:

219/2018 (IX.6.) sz. KT határozat

EFOP pályázatokhoz kapcsolódó eszközbeszerzésekre kiírt közbeszerzési eljárás lefolytatásának eredményeként beérkező ajánlatokat érintő közbenső döntés jóváhagyása – ajánlatok érvénytelenítése

1. Sellye Város Önkormányzat Képviselő-testülete úgy határoz, hogy az *EFOP pályázatokhoz kapcsolódó eszközbeszerzésekre* kiírt közbeszerzési eljárás lefolytatásának eredményeként beérkező ajánlatokat érintő közbenső döntést a Bíráló Bizottsági tagok által készített bírálati jegyzőkönyvben szerepeltek szerint jóváhagyja, azaz a ***Smart Info Kereskedelmi és Szolgáltató Korlátolt Felelősségű Társaság 2., 3., 4. és 5. részajánlati körben*** benyújtott ajánlatait érvénytelennek nyilvánítja.

2. Sellye Város Önkormányzat Képviselő-testülete úgy határoz, hogy az *EFOP pályázatokhoz kapcsolódó eszközbeszerzésekre* kiírt közbeszerzési eljárás lefolytatásának eredményeként beérkező ajánlatokat érintő közbenső döntést a Bíráló Bizottsági tagok által készített bírálati jegyzőkönyvben szerepeltek szerint jóváhagyja, azaz a ***Nádor Rendszerház Irodaautomatizálási Korlátolt Felelősségű Társaság 3. részajánlati körben*** benyújtott ajánlatát érvénytelennek nyilvánítja.

Határidő: azonnal,

Felelős: Patkó László, Dr. Zoric Ildikó egyéni ügyvéd, hivatalos közbeszerzési tanácsadó

A szavazásban a jelenlévő 5 fő képviselő egyenként, név szerint vett részt.

Elmájer Tiborné	képviselő	igen
Kovács Csaba	képviselő	igen
Nagy Attila	polgármester	igen
Szecsei Béla	képviselő	igen
Török Csabáné	képviselő	igen

Sellye Város Önkormányzat Képviselő- testülete név szerint szavazás eredményeként **5. igen szavazattal, tartózkodás, ellenszavazat nélkül** a következő határozatot hozta:

220/2018 (IX.6.) sz. KT határozat

EFOP pályázatokhoz kapcsolódó eszközbeszerzésekre kiírt közbeszerzési eljárás eredményének kihirdetése

1. Sellye Város Önkormányzat Képviselő-testülete úgy határoz, hogy a Bíráló Bizottsági tagok által készített bírálati jegyzőkönyvet elfogadja és ez alapján jóváhagyja a Bíráló Bizottsági tagok döntését miszerint az EFOP pályázatokhoz kapcsolódó eszközbeszerzésekre ***kiírt közbeszerzési eljárás nyertes ajánlattevője 2. rész (EFOP-4.1.8-16-2017-000014 bútorok és egyéb eszközök)*** esetében:

H-Copex Kft., 7624 Pécs Barbakán Tér 1.

1. részszempont: nettó ajánlati ár (Ft): 423.060.- Ft

2. részszempont: Jótállás: A kötelező 12 hónap jótállás felett vállalt jótállás időtartama (min. 0 hó-max. 48 hó): 37 hónap

A legmagasabb összpontszámot elérő legkedvezőbb érvényes ajánlatot a H-Copex Kft. tette 265,65 összesített ponttal.

az EFOP pályázatokhoz kapcsolódó eszközbeszerzésekre kiírt közbeszerzési eljárás nyertes ajánlattevője 4. rész (EFOP-2.1.2-16-2017-00005 bútorok és egyéb eszközök) esetében:

BBS Trend Bútoripari Korlátolt Felelősségű Társaság, 4700 Mátészalka Ipari út 18.

1. részszempont: nettó ajánlati ár (Ft): 3.813.810.- Ft

2. részszempont: Jótállás: A kötelező 12 hónap jótállás felett vállalt jótállás időtartama (min. 0 hó-max. 48 hó): 48 hónap

A legmagasabb összpontszámot elérő legkedvezőbb érvényes ajánlatot az BBS Trend Bútoripari Kft. tette 954,10 összesített ponttal.

A Képviselő testület felhatalmazza Nagy Attila polgármestert az eljárás eredményeként kihirdetésre kerülő H-Copex Kft.-vel és BBS Trend Bútoripari Kft.-vel való szerződések megkötésére.

2. Sellye Város Önkormányzat Képviselő-testülete úgy határoz, hogy az EFOP pályázatokhoz kapcsolódó eszközbeszerzésekre kiírt közbeszerzési eljárás 4. részajánlati körében felmerülő 18.456,- Ft összegű forráshiányt az EFOP-2.1.2-16-2017-00005 azonosítószámú pályázat költségvetés átcsoportosításával fedezi.

Határidő: azonnal,

Felelős: Patkó László, Dr. Zoric Ildikó egyéni ügyvéd, hivatalos közbeszerzési tanácsadó

8.napirendi pont : TOP.4.2.1-16-2017-BA1-00013 kódszámú „Sellye Család-és Gyermekjóléti Központ infrastruktúrájának fejlesztése” című pályázat megvalósításához szükséges építés beruházás közbeszerzésének elindításához kapcsolódó döntések meghozatala

Előterjesztő: polgármester

Nagy Attila polgármester: közbeszerzés megindításához szükséges a döntéshozatal az Erdély utcai épület infrastrukturális fejlesztéséhez- hőszigetelés, nyílászárócseré, fűtőkorszerűsítés.

Hamarics Réka ÉVO vezető: a felújítás nem építési engedélyköteles, ezért a képviselő-testület nem tárgyalta a tervdokumentációját.. A felújítás része a nyílászáró csere, hőszigetelés, külön gázkazán létrehozása, új radiátorok, akadálymentesített wc, és parkoló kialakítása. Ennek a kivitelezésnek a közbeszerzés elindításáról kell döntenie a képviselő-testületnek, a kivitelezés 2018 novemberétől 2019. február 28-ig van ütemezve. Az eljárás lefolytatásához 3 tagú Bíráló Bizottság létrehozása szükséges, valamint jóvá kell hagyni az ajánlattételre felkért 5 kivitelezőt, kéri azonban, hogy az előterjesztésben szereplő „Czinege-Huba” Kft. helyett tavalyi évi végrehajtása miatt, a Best Contrast 75 Kft. (7677 Orfű, Lapi sí út 16.) cseréjét.

Nagy Attila polgármester megkérdezte, hogy további kérdés, vélemény van-e?

Miután az előterjesztéshez több kérdés, észrevételt nem volt a polgármester az írásbeli előterjesztésben írt szöveggel, és sorrendben a határozati javaslatok jóváhagyást indítványozza, szavazást rendelt el.

A szavazásban 5 fő képviselő vett részt.

Sellye Város Önkormányzat Képviselő-testülete **5 igen szavazattal, 0 tartózkodással és ellenszavazat nélkül** a következő határozatot hozta:

221/2018 (IX.6.) sz. KT határozat

TOP-4.2.1-16-BA1-2017-00013. azonosító számú pályázat építési beruházására vonatkozó közbeszerzési eljárás megindítása, ajánlattételi felhívás jóváhagyása

Sellye Város Önkormányzat Képviselő-testülete megindítja a TOP-4.2.1-16-BA1-2017-00013. azonosító számú pályázat közbeszerzés hatálya alá tartozó építési beruházásának közbeszerzési eljárását, továbbá jóváhagyja a közbeszerzési eljáráshoz kapcsolódó ajánlattételi felhívást és a szerződéstervezet mintát.

Határidő: 2018. szeptember 10.

Felelős: polgármester, Horváth Nóra pénzügyi vezető, Hamarics Réka ÉVO vezető

A szavazásban 5 fő képviselő vett részt.

Sellye Város Önkormányzat Képviselő-testülete **5 igen szavazattal, 0 tartózkodással és ellenszavazat nélkül** a következő határozatot hozta:

222/2018 (IX.6.) sz. KT határozat

TOP-4.2.1-16-BA1-2017-00013. azonosító számú pályázat építési beruházására vonatkozó közbeszerzési eljárás Bíráló Bizottsági tagjainak jóváhagyása

Sellye Város Önkormányzat Képviselő-testülete a TOP-4.2.1-16-BA1-2017-00013. azonosító számú pályázat építési beruházásához kapcsolódó közbeszerzési eljárása tekintetében a 3 tagú Bíráló Bizottság megalapítására az alábbi bizottsági tagokat jóváhagyja:

- Dr. Komlódi András felelős akkreditált közbeszerzési szaktanácsadó - jogi és közbeszerzési szakértő,
- Hamarics Réka, Sellyei Közös Önkormányzati Hivatal Építési és Városüzemeltetési Osztály - osztályvezető - műszaki tapasztalattal rendelkező szakember
- Horváth Nóra, a TOP-4.2.1-16-BA1-2017-00013. azonosító számú pályázat pénzügyi vezetője – pénzügyi tapasztalattal rendelkező szakember

Határidő: azonnal

Felelős: polgármester, Horváth Nóra pénzügyi vezető, Hamarics Réka ÉVO vezető

A szavazásban 5 fő képviselő vett részt.

Sellye Város Önkormányzat Képviselő-testülete **5 igen szavazattal, 0 tartózkodással és ellenszavazat nélkül** a következő határozatot hozta:

223/2018 (IX.6.) sz. KT határozat

TOP-4.2.1-16-BA1-2017-00013. azonosító számú pályázat építési beruházására vonatkozó közbeszerzési eljárás során ajánlattételre felkérendő gazdasági szereplők jóváhagyása

Sellye Város Önkormányzat Képviselő-testülete a TOP-4.2.1-16-BA1-2017-00013. azonosító számú pályázat megvalósításához kapcsolódó építési beruházás közbeszerzési eljárása tekintetében az Ajánlattételi Felhívás megküldésre az alábbi öt Ajánlattevőt jóváhagyja:

- HVS-BAU Kft. (7754 Bóly, Hősök tere 1.)
Schrempf János ügyvezető, bauhvs@boly.hu
- MB-Bau Kft. (7630 Pécs, Mohácsi út 18/4.)
Magyari Csaba ügyvezető, info@mb-bau.hu
- O és R Kft. (7960 Sellye, Dráva utca 4.)
Orlovics Gyula ügyvezető, oesr@oesr.hu
- GEOÉPKER Kft. (7975 Kétújfalu, Rákóczi u.77.)
Gelencsér István ügyvezető, info@geoepker.hu
- Best Contrast 75 Kft. (7677 Orfű, Lapis utca 16.)
Csurgó Ferenc ügyvezető, csurgof@gmail.com

Határidő: 2018. szeptember 10.

Felelős: polgármester, Horváth Nóra pénzügyi vezető, Hamarics Réka ÉVO vezető

9. napirendi pont: Tájékoztató a 2018. évi szociális keret felhasználásáról

Előterjesztő: polgármester, pénzügyi osztályvezető

Horváth Nóra pénzügyi osztályvezető: a Szociális és Egészségügyi Bizottsággal már beszéltünk korábban a fennálló helyzetről, hiszen már év elején láttuk, hogy fele annyi keret áll rendelkezésünkre szociális feladatok támogatására. 2018. augusztus 15-ei teljesítést nézve szinte minden rendelkezésre álló keretünket felhasználtuk. A várható kiadások tekintetében a szociális tűzifának jelentős az önereje. A 2018. évi igényt 582 m³-re adtuk be, ha az átlagos 60-70%-os támogatottsággal számolunk is a szállítással, vágással kalkulálva legalább 1, 7 millió Forint. Figyelembe kell venni, hogy az erdészet nem tudjuk, honnan tud tűzifát biztosítani, a szállítási költség ez esetben nőhet. A települési támogatásoknál a hatósági osztály szerint legalább 2 millió Forintra lenne szükség. Jelenleg 5,1 millió Forint áll rendelkezésre, azonban 7,2 millió Forintra lenne szükség. A költségvetés módosítás során változtatásokra lesz szükség, hogy ezt teljesíteni tudjuk.

Török Csaba Józsefné képviselő megjegyyezve elmondja, hogy rendkívül takarékosan igyekeztek a rendelkezésre álló kerettel gazdálkodni, melyet Kovács Csaba képviselő, Szociális és Egészségügyi Bizottsági tag is megerősít.

Nagy Attila polgármester: a költségvetés módosítására egyetlen lehetőség áll fent, hogy a Családsegítő Szolgáltatnak tervezett pénzügyi keret- 2.854.079.-Ft- részben került még átadásra, így is 67%-os a teljesítettség, annak maradványának terhére kapna a Bizottság.

Nagy Attila polgármester megkérdezte, hogy a napirendi ponthoz további kérdés, vélemény van-e?

Miután az előterjesztéshez több kérdés, észrevétel nem volt a polgármester a szociális keret módosításáról szóló határozat jóváhagyását indítványozta, szavazást rendelt el.

A szavazásban 5 fő képviselő vett részt.

Sellye Város Önkormányzat Képviselő-testülete **5 igen szavazattal, 0 tartózkodással és ellenszavazat nélkül** a következő határozatot hozta:

224/2018.(IX.6.) KT. határozati javaslat
A 2018.évi szociális keret módosításáról

1.Sellye Város Önkormányzat Képviselő-testülete megtárgyalta a 2018.évi szociális keret felhasználásáról beterjesztett írásbeli előterjesztést.

2. A Képviselő-testület felkéri Jegyzőt, és a Pénzügyi Iroda vezetőjét, hogy a szociális feladatok támogatása 2018.évi módosított előirányzatát a szóbeli vita során elhangzottak szerint terjessze a képviselő-testület elé.

Határidő: azonnal, illetve az előterjesztés benyújtására 2018. szeptember 30.

Felelős: polgármester, jegyző, pénzügyi osztályvezető

10. napirendi pont: Az EFOP-1.5.3-16-20017-00029.sz "Humán szolgáltatások fejlesztése az Ormánság szívében" projektnek projektmenedzser és pénzügyi vezető személyének cseréje 2018.06.22-től

Előterjesztő: polgármester, projektmenedzser

Nagy Attila polgármester megkérdezte, szóbeli előterjesztés, kérdés, vélemény van-e a napirendi ponthoz?

A napirendi ponthoz kiegészítés, további hozzászólás, kérdés nem érkezett, a polgármester az írásbeli előterjesztés jóváhagyását, elfogadását javasolta, és szavazást rendelt el.

A szavazásban 5 fő képviselő vett részt.

Sellye Város Önkormányzat Képviselő-testülete **5 igen szavazattal, 0 tartózkodással és ellenszavazat nélkül** a következő határozatot hozta:

225/2018.(IX.6.) KT. határozati javaslat

„Humán szolgáltatások fejlesztése az Ormánság szívében” tárgyú, EFOP. 1.5.3-16-2017-00029 azonosítószerű projekt menedzsmentjében bekövetkező munkakörök cseréje

1. Sellye Város Önkormányzat Képviselő-testülete az EFOP 1.5.3-16-2017-00029 „Humán szolgáltatások fejlesztése az Ormánság szívében” tárgyú pályázat pénzügyi vezetőjének Stáhlne Perjás Zsuzsannát nevezi ki, 2018.június 22. napjától, - a 144/2018 (V.31.)sz.KT határozattal módosított 60/2018 (III.22.) sz. KT határozattal jóváhagyott – 220.000.-ft/hó összegű munkabérral, heti, határozott idejű 30 órás munkaviszony mellett.

2. Sellye Város Önkormányzat Képviselő-testülete az EFOP 1.5.3-16-2017-00029 „Humán szolgáltatások fejlesztése az Ormánság szívében” tárgyú pályázat projektmenedzserének Bodor-Tóth Diánát nevezi ki, 2018.június 22. napjától, - a 144/2018 (V.31.)sz.KT határozattal módosított 60/2018 (III.22.) sz. KT határozattal jóváhagyott – 220.000.-ft/hó összegű munkabérrel, heti, határozott idejű 30 órás munkaviszony mellett.

Határidő: esedékességkor

Felelős: polgármester

11. napirendi pont: Sellye Város Önkormányzat 2018. évi közfoglalkoztatási programjaiban meghatározott munkaterv módosítása

Előterjesztő : polgármester

Nagy Attila polgármester elmondta, hogy a módosítás a Váralja utca járda felújítását, és a Kossuth utcai árokmeder karbantartását érinti.

Patkó László az előterjesztéshez szóban hozzáfűzi, hogy a módosításra lakossági panasz alapján került sor- a Váralja utcában jelentős csapadékvíz- elvezetési probléma is van -, a Munkaügyi Központ korábban engedélyezte már, ehhez már csak a képviselő- testület módosítása szükséges az önkormányzat szintjén.

Nagy Attila polgármester megkérdezte további kérdés, vélemény van-e?

Miután az előterjesztéshez több kérdés, észrevételt nem volt a polgármester a munkaterv módosítását indítványozta, szavazást rendelt el.

A szavazásban 5 fő képviselő vett részt.

Sellye Város Önkormányzat Képviselő-testülete **5 igen szavazattal, 0 tartózkodással és ellenszavazat nélkül** a következő határozatot hozta:

226/2018.(IX.6.) KT. határozati javaslat

Sellye Város Önkormányzat 2018.évi közfoglalkoztatási programjainak munkaterveinek módosítása

1. Sellye Város Önkormányzat Képviselő-testülete az előterjesztésben megnevezett műszaki részletezéssel a Battyhány utca nyugati oldalának járdafelújítása helyett Váralja utca járdafelújítását megnevezve jóváhagyja a 2018. évi belterületi közutak karbantartása program munkatervének módosítását.
2. Sellye Város Önkormányzat Képviselő-testülete az előterjesztésben megnevezett műszaki részletezéssel a Kossuth utca részleges árokmeder karbantartását és a Váralja utca árokmeder karbantartását és hídáteresz tisztítását megnevezve jóváhagyja a 2018. évi belvíz elvezetési program munkatervének módosítását.

Határidő: 2018. évi költségvetés elfogadása

Felelős: polgármester, EVO vezető, Sellye Kommunális Kft. ügyvezető

12. napirendi pont: Interpelláció

Nagy Attila polgármester szót ad **Szecsei Béla képviselőnek**.

Szecsei Béla képviselő javasolja a kistérség polgármestereinek összehívását, ugyanis a térségben jelentős pedagógus- hiány lépett fel, melyet orvosolni kell.

Felhívna a Klebelsberg Intézményfenntartó Központot Vezetőségét, vizsgálja meg, hogy az iskola udvarában újonnan épült sportpálya minden szabványnak- előírásnak megfelel-e, ugyanis a testületi ülést megelőző napokban több baleset is történt.

A mentőállomásra új kolléga érkezik Bárdudvarnokról- 76 kilométerről- a térségbe, aki hosszabb távra ugyan elvállalta a lakó- és munkahelye közti ingázást, azonban azzal a kéréssel fordulnék tisztelt Képviselő- testület felé, hogy támogassuk az új kolléga helyzetét helyben lakhatóság biztosításával, bármilyen módon történő segítségével.

Nagy Attila polgármester javasolja a régi gyógyszerár épületében felújítás alatt álló lakás egyikét, mely javaslatra kéri az új kolléga decemberig történő válaszadását.

Az új sportpályával, illetőleg a pedagógus- hiánnyal kapcsolatosan felmerült kéréseket továbbítani fogja a Tankerület felé, ebben az ügyben a képviselő- testület nem illetékes.

Szecsei Béla képviselő megköszöni a választ, és miután hozzászólása inkább jelzés volt, a testület részéről határozathozatalt nem kér.

Napirendi pont keretében egyéb előterjesztés nem volt.

Nagy Attila polgármester megállapította, hogy a nyilvános ülés napirendi pontjait megtárgyalta, a szükséges határozatokat meghozta, a képviselők munkáját megköszönve az ülést bezárta.

K. m. f.

dr. Szalóky Ildikó
jegyző

Jegyzőkönyv hitelesítők:

Kovács Csaba
képviselő



Nagy Attila
polgármester



Szecsei Béla
képviselő

7960 **Sellye**, Dózsa György u. 1.
Tel./fax: 73/580-900

JELENLÉTI ÍV

Sellye Város Önkormányzat Képviselő-testületének,
2018. szeptember 6-án tartandó
nyilvános üléséről

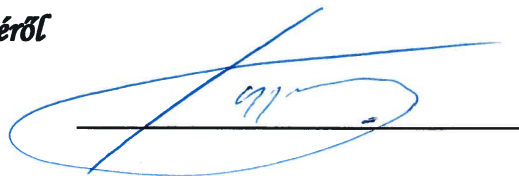
1./ Nagy Attila polgármester



2./ Kovácsné Böröcz Anette alpolgármester

3./ Amigya Antal képviselő

4./ Elmájer Tiborné képviselő

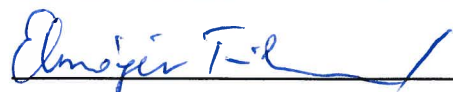

5./ Kovács Csaba György képviselő



6./ Szecsei Béla képviselő



7./ Török Csaba Józsefné képviselő



Dr. Szalóky Ildikó jegyző



Horváth Nóra
pénzügyi osztályvezető



Dr. Reith Tekla Márta
mb. aljegyző



Kuruczné Dr. Tóvári Krisztina
Baranya Megyei Kormányhivatal törvényességi ellenőr



Dr. Tihanyi Levente / Dr. Mudra Livia
Sellyei Járási Hivatal hivatalvezető / hivatalvezető helyettes



Dr. Temesi Erika
Kirendeltségvezető



Hamarics Réka
ÉVO vezető

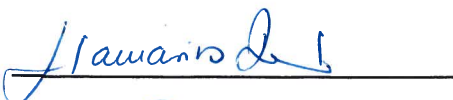

Patkó László
Sellye Kommunális Kft. ügyvezető igazgató



Dr. Springó Zsolt
„Ormánság Egészségéért” Nonprofit Kft. Ügyvezető Igazgató



Balaskovicsné Kiss Adrienn
„Ormánság Egészségéért” Nonprofit Kft. pénzügyi vezető

Szekeresné Spang Livia
Sellye Család- és Gyermekjóléti Központ Intézményvezető

Móré István
Gyermekesély program projektvezető

Zentai Krisztina
Gyermekesély program szakmai vezető

Bodor-Tóth Dia
EFOP-1.5.3.-16-2017-00029 projekt vezető

Stáhlne Perjás Zsuzsanna
EFOP-1.5.3.-16-2017-00029 pénzügyi vezető

Gázsity Henriett
Ormánság Községi Ház intézményvezető



**Sellye Város
Polgármesterétől**

7960 **Sellye**, Dózsa György u. 1.
Tel./fax: 73/580-900
E-mail: hivatal@sellye.hu

MEGHÍVÓ

Sellye Város Önkormányzat Képviselő-testülete

2018. szeptember 6.-án (csütörtök)

De. 9 órai kezdettel

nyilvános ülést tart a

Sellyei Közös Önkormányzati Hivatal

emeleti nagytermében

(7960 Sellye, Dózsa Gy. u. 1.),
melyre tisztelettel meghívom.

NAPIRENDEK:

1. A TOP-2.1.1-16/BA1-2017-00001 azonosító számú „Helyi, ellátás, szolgáltatás, életminőség javítása az Ormánságban” című pályázatból út és térburkolat engedélyezési tervdokumentációjának jóváhagyása

Előterjesztő: polgármester, Patkó László projektmenedzsment szervezet vezetője

2. Baranya – Víz Zrt. által elkészített „Gördülő Fejlesztési Terv” jóváhagyása (2019-2033)

Előterjesztő: polgármester

3. Tájékoztató a TOP-1.1.3-16-BA1-2017-00006 azonosító számú „Piac és ahhoz szükséges infrastruktúra kialakítása” című pályázat jelenlegi állásáról (2018. május-július) valamint a pályázat keretén belül megvalósuló parkoló létesítési engedélyezési tervdokumentáció jóváhagyása

Előterjesztő: polgármester, projektmenedzser

4. 182/2018. (VI.28.) sz. KT határozat módosítása (0214 helyrajzi számú ingatlan eladás)

Előterjesztő: polgármester

5. Sellye Integrált Település Fejlesztési Stratégia módosításának megtárgyalása

Előterjesztő: polgármester

6. Sellye, 063/8, 065/1 és 065/9 helyrajzi számú ingatlanokon utótisztító funkcióval ellátott tavas szennyvíztisztító kialakítására vonatkozó ajánlatkérés eredményének megtárgyalása

Előterjesztő: polgármester

7. EFOP pályázatokhoz kapcsolódó eszközbeszerzésekre kiírt közbeszerzési eljárás eredményének kihirdetése.

Előterjesztő: polgármester, Patkó László projektmenedzsment szervezet vezetője

8. TOP.4.2.1-16-2017-BA1-00013 kódszámú „Sellye Család-és Gyermekjóléti Központ infrastruktúrájának fejlesztése” című pályázat megvalósításához szükséges építés beruházás közbeszerzésének elindításához kapcsolódó döntések meghozatala

Előterjesztő: polgármester

9. Tájékoztató a 2018. évi szociális keret felhasználásáról

Előterjesztő: polgármester, pénzügyi osztályvezető

10. Az EFOP-1.5.3-16-20017-00029.sz "Humán szolgáltatások fejlesztése az Ormánság szívében" projektnek projektmenedzser és pénzügyi vezető személyének cseréje 2018.06.22-től

Előterjesztő: polgármester, projektmenedzser

11. Sellye Város Önkormányzat 2018. évi közfoglalkoztatási programjaiban meghatározott munkaterv módosítása

Előterjesztő : polgármester

A napirend fontosságára tekintettel számítok megjelenésére!

A napirendi ponthoz tartozó előterjesztés elektronikus formában kerül megküldésre, valamint az ülésen, illetve szóban kerül ismertetésre.

Sellye, 2018. augusztus 31.



Nagy Attila s.k.
polgármester

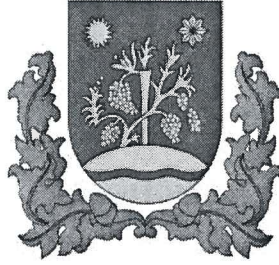

ELŐTERJESZTÉS

Sellye Város Önkormányzat Képviselő - testületének 2018. szeptember 6.
rendes/rendkívüli testületi ülésére

Napirendi pont sorszáma	1.
Tárgy:	A TOP-2.1.1-16/BA1-2017-00001 azonosító számú „Helyi, ellátás, szolgáltatás, életminőség javítása az Ormánságban, című pályázatból út és térburkolat engedélyezési tervdokumentációjának jóváhagyása
Előterjesztő:	Nagy Attila polgármester
Előterjesztést készítette	Hamarics Réka, Építési és Városüzemeltetési Osztályvezető Patkó László projektmenedzsmet szervezet vezetője
Előterjesztésnek költségvetési vonzata van/nincs	van/ <u>nincs</u>
Pénzügyi vezető előterjesztést látta Pü.vezető*	fedezet éves költségvetésben biztosított / költségvetés módosításával biztosított / nem biztosított
Az előterjesztés a jogszabályi feltételeknek megfelel: jegyző	<u>igen</u> /nem
A döntéshez szükséges többség:	<u>egyszerű</u> /minősített
Döntési forma:	rendelet/ <u>határozat</u> (normatív, hatósági, egyéb)
Döntéshozatal módja	<u>nyílt ülésen</u> kell/zárt ülésen kell/zárt ülésen lehet tárgyalni
Véleményezésre megkapta:	-

Tisztelt Képviselő-testület!

A napirendi pont tárgyi pályázata: A TOP-2.1.1-16/BA1-2017-00001 azonosító számú „Helyi, ellátás, szolgáltatás, életminőség javítása az Ormánságban” című pályázat

Sellye Város Önkormányzat Képviselő- testülete augusztus elején megtartott rendkívüli testületi ülésen a tárgyi pályázatból sport és multifunkciós szabadidő létesítmény engedélyezési tervdokumentációját megismerte azt jóváhagyja. Az építési engedélyezési eljárás megindításra került.

A pályázat keretén belül megvalósul a Batthyány és az Ifjúság utca gyalogos és kerékpárút összekötése.

A 245 és 247 hrsz telekbejárója a Batthyány utcai közterületen kiépített. A kerítés és a kapuk le lesznek bontva, így szabadon megközelíthető a tervezett új épület.

A 245 hrsz-ra tervezett térburkolat 863 m², de a használhatóságához szükséges a mellette lévő 247 hrsz-on mintegy 193 m² térburkolat kiépítése. Így az egységes térburkolat mintegy 1056 m² nagyságú lesz.

A tervezett új épületet a Batthyány utca és az Ifjúság útjáról térkő burkolatú gyalog- és kerékpárúton lehet megközelíteni. (A Batthyány utcából a tervezett térburkolaton is megközelíthető.) **A gyalog- és kerékpárút hossza 247,12 m.**

Kezdőszelvénye a 247 hrsz. Batthyány utcai telekhatára, végszelvénye az Ifjúság útján a meglévő aszfaltút burkolatának a széle. A tervezett multifunkciós épületet két irányból (a Batthyány utcából és az Ifjúság útjáról) elválasztás nélküli gyalog- és kerékpárúton lehet majd elérni

Tervezendő burkolatok: térkő

A gyalogos és a kerékpáros sávot eltérő színű térkővel kell jelölni + KRESZ táblát is el kell elhelyezni a kezdő és a végszelvényénél.

A gyalogos -és kerékpárút, térburkolat engedélyezési tervdokumentációja az előterjesztésem mellékletét képezik (10 db melléklet).

Kérem Tisztelt Képviselő-testületet, hogy a tárgyi napirendi pontot megtárgyalni majd a engedélyezési tervdokumentációját jóváhagyni szíveskedjék.

Határozati javaslat

A TOP-2.1.1-16/BA1-2017-00001 azonosító számú „Helyi, ellátás, szolgáltatás, életminőség javítása az Ormánságban, című pályázatból út és térburkolat engedélyezési tervdokumentációjának jóváhagyása

1.

Sellye Város Önkormányzat Képviselő-testülete a TOP-2.1.1-16/BA1-2017-00001 azonosító számú „Helyi, ellátás, szolgáltatás, életminőség javítása az Ormánságban” című pályázatból megvalósuló út és térburkolat engedélyezési tervdokumentációját megismerte és azt jóváhagyja.

2.

Sellye Város Önkormányzat Képviselő –testülete a jóváhagyott engedélyezési út és térburkolat tervdokumentáció alapján az építési engedélyezési eljárás megindását jóváhagyja, és felhatalmazza Nagy Attila polgármestert az eljáráshoz szükséges dokumentumok aláírására.

Határidő:

1. azonnal
2. szeptember 30.

Felelős: polgármester, Hamarics Réka ÉVO vezető, Patkó László ügyvezető

RITTER ÉS TÁRSA
MÉRNÖKI ÉS INGATLANKÖZVETÍTŐ BETÉTI TÁRSASÁG

(Céj.sz.: 02-06063251, Adószám: 20073565-1-02)
7737 Székelyszabar, István u.154. Tel./Fax: (69) 386-173
e-mail: ritterbt@polarbt.hu, mobil 30-355-0803

Sellye

**245 hrsz alatti "Sport és multifunkciós szabadidő létesítmény"
út és térburkolat engedélyezési terve.**

(Tsz.: SE/245/2018.)

Dátum: 2018.07.

Generál tervező:

Kokas és Társa Tervező Kft. Építész és Településtervező Iroda
7624 Pécs, Budai Nagy Antal utca 1.sz.

1 TARTALOMJEGYZÉK

Sellye

245 hrsz alatti "Sport és multifunkciós szabadidő létesítmény" gyalog és kerékpárút, térburkolat engedélyezési terve.

Tsz.: SE/245/2018.

Irományok:

- 1 Tartalomjegyzék
- 2 Tervezői nyilatkozat
- 3 Műszaki leírás

Tervlapok:

- | | |
|-------|---|
| U – 1 | Áttekintő térkép M = 1 : 50 000 |
| U – 2 | Átnézeti helyszínrajz M = 1 : 10 000 |
| U – 3 | Helyszínrajz, meglévő M = 1 : 500 |
| U – 4 | Helyszínrajz, tervezett M = 1 : 500 |
| U – 5 | Minta keresztaszvénnyek M = 1 : 50 |
| U – 6 | Hossz szelvény Mh = 1 : 1 000, Mv = 1 : 100 |
| U – 7 | Kereszt szelvények M = 1 : 100 |

Dátum: 2018.07.31.

2 TERVEZŐI NYILATKOZAT

Sellye

245 hrsz alatti "Sport és multifunkciós szabadidő létesítmény" gyalog és kerékpárút, térburkolat engedélyezési terve.

Tsz.: SE/245/2018.

Az építető és címe: Sellye Város Önkormányzat 7960 Sellye, Dózsa György u. 1.sz.

- A 93/2012. (V. 10.) Korm. rendeletben foglaltaknak megfelelően alulírott tervező kijelentem, hogy
- az alkalmazott műszaki megoldások megfelelnek az általános érvényű és eseti hatósági előírásoknak (Útügyi Műszaki Előírások, Magyar Szabványok)
 - megfelelnek a megelőző tűzvédelmi követelmények kielégítéséről szóló rendeletek, szabályzatok, műszaki irányelveknek.
 - a tervek elkészítésére jogosult vagyok

Kijelentem továbbá, hogy a tárgyi dokumentáció a létesítmény telepítésére, tervezésére és üzemeltetésére vonatkozó munkavédelmi, biztonságtechnikai szabályok betartásával, elsődlegesen a "A kerékpárforgalmi létesítmények tervezése" e-ÚT 03.04.11 tervezési előírása szerint készült.

A SE/245/2018. számú engedélyezési tervdokumentáció szerinti közlekedési építmények az önkormányzati hatáskörbe tartozó vonatkozó jogi szabályozás, illetve a hatályos HÉSZ alapján az egyes közérdeken alapuló kényszerítő indok alapján eljáró szakhatóságok kijelöléséről szóló 531/2017. (XII.29.) Korm. rendelet 1. mellékletének 10. táblázata 26. pontja szerinti helyi jelentőségű védett természeti területet nem érintenek.

A terv készítéséhez az Építetőtől kapott forgalmi és ismertető adatokat használtam fel.
A Generali Biztosító Zrt-nél kötött tervezői felelősség biztosítással rendelkezek,
kötvényszám 95635001078913000.

2018.07.31.

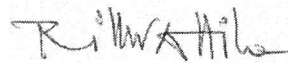

Ritter Attila tervező

KÉ-K-02-0611

kamarai nyilvántartási szám

(7737 Székelyszabar, István u. 154.)

3. MŰSZAKI LEÍRÁS

**Sellye, 245 hrsz alatti
"Sport és multifunkciós szabadidő létesítmény"
gyalog és kerékpárút, térburkolat engedélyezési terve.**

Tsz.: SE/245/2018.

1. Előzmények, alapadatok:

- 1.1 Építtető: Sellye Város Önkormányzat 7690 Sellye, Dózsa Gy. u. 1.
- 1.2 Megbízó (generáltervező): Kokas és Társa Építész és Településtervező Iroda Kft.
7624 Pécs, Budai Nagy Antal utca 1.sz.
- 1.3 Az építés helye: 7690 Sellye, 245 és 247 hrsz. (Ifjúság útja és Batthyány utca között)
- 1.4 Tervezési feladat:
Építész helyszínrajz alapján a mozgásukban korlátozottak számára 1 db személygépkocsi parkoló kialakítása, a telekbejárók és a térburkolat kialakítása, a Batthyány és az Ifjúság útja között gyalog- és kerékpárút tervezése.

Tervezendő burkolatok: a parkoló és a térburkolat térkő, az épület körüli kísérő járda térkő.

Kötöttség:

Az egykori tejüzem (sajtgyár) ténylegesen a 245 és 247 helyrajzi számon működött.

Jelen terv csak a 245 hrsz-ra tervezett sport és multifunkciós épülethez szükséges burkolattal foglalkozik, de figyelembe veszi a Batthyány utca és az Ifjúság útja közé tervezendő gyalog- és kerékpárutat, melyen a tervezett új épület mindkét irányból megközelíthető.

A gépjárművel (személygépkocsival) való behajtás -a mozgáskorlátozott parkolót kivéve- *mindkét utca irányából tiltott!*

Építtetői igény, hogy a meglévő aszfalt burkolatból a lehető legkevesebb legyen felbontva, az új térkő burkolat erre legyen ráépítve.

2. Tervezett térburkolat, parkoló, gyalog- és kerékpárút leírása, műszaki paraméterek:

- 2.1 A 245 és 247 hrsz telekbejárója a Batthyányi utcai közterületen kiépített. A kerítés és a kapuk le lesznek bontva, így szabadon megközelíthető a tervezett új épület.

A 245 hrsz-ra tervezett térburkolat 863 m², de a használhatósághoz szükséges a mellette lévő 247 hrsz-on mintegy 193 m² térburkolat kiépítése..

Így az egységes térburkolat mintegy 1056 m² nagyságú lesz.

- 2.2 A tervezett új épületet a Batthyány utca és az Ifjúság útvonalon térkő burkolatú gyalog- és kerékpárúton lehet megközelíteni. (A Batthyány utcából a tervezett térburkolaton is megközelíthető.) **A gyalog- és kerékpárút hossza 247,12 m.**

Kezdőszelvénye a 247 hrsz Batthyány utcai telekhatára, végszelvénye az Ifjúság útján a meglévő aszfaltút burkolatának a széle.

A tervezett multifunkciós épületet két irányból (a Batthyány utcából és az Ifjúság útról) elválasztás nélküli gyalog- és kerékpárúton lehet majd elérni.

Az elválasztás nélküli gyalog- és kerékpárút használati szélességi méretének (Hsz) a meghatározása:

”A kerékpárforgalmi létesítmények tervezése” e-ÚT 03.04.11 tervezési előírás 8.4 táblázata, kerékpárforgalmi létesítmények használati szélességi méretei (Hsz, m) lakott területen $v \leq 20$ km/h tervezési sebesség esetén, 7.sor elválasztás nélküli gyalog- és kétirányú kerékpárút jelentősebb gyalogos forgalommal: $Hsz = 2,00 + 1,50 \text{ m} = 3,50 \text{ m}$ mind a három hálózati szerep esetén.

A gyalogos és a kerékpáros sávot eltérő színű térkövel kell jelölni + KRESZ táblát is el kell elhelyezni a kezdő és a végszelvényénél.

A tervezési szakaszon a köztéri világítást külön szakági terv tartalmazza.

- 2.3 A mozgásukban korlátozottak számára személygépkocsi parkoló a meglévő főépület keleti oldalán a féltető alatt kapott helyett, innen a tervezett új épület bejárata 40 m-re van. A normál parkolás a Batthyány utcában a meglévő parkolóknál lehetséges.

3. Tervezett pályaszerkezetek:

- 3.1 A személygépkocsi parkoló (mozgáskorlátozott) tervezett pályaszerkezet:
- 8 cm térkő burkolat
 - 3 - 5 cm NZ 2/4 ágyazó zúzottkő
 - meglévő aszfalt burkolatú pályaszerkezet (feltárása szükséges)

Új pályaszerkezet személygépkocsi forgalomra:

- 8 cm térkő burkolat
- 3 cm NZ 2/4 ágyazó zúzottkő
- 25 cm M56 mechanikai stabilizáció alap
- termett talaj mint tükörszint simítva, hengerelve

Meglévő burkolatra épített térkő

- 6 cm térkő burkolat
- 3 - 5 cm NZ 2/4 ágyazó zúzottkő
- meglévő aszfalt burkolatú pályaszerkezet (feltárása szükséges)

Új pályaszerkezet gyalogos forgalomra:

- 6 cm térkő burkolat
- 3 cm NZ 2/4 ágyazó zúzottkő
- 25 cm M56 mechanikai stabilizáció alap
- termett talaj mint tükörszint simítva, hengerelve

3.2 A földmű:

A földművet a tervezett pályaszintig - földmű tükörszint - a végleges útprofillal kell kialakítani.

A földmű tömörsége (T_{mp}) legalább 95% legyen, a padkák előírt tömörsége (T_{mp}) legalább 95%.

A burkolatok mellett a földpadkák 5% esésűek, a padkaszéltől a rézsú hajlása 1:1,5.

4. Csapadékvíz elvezetés:

A meglévő aszfalt burkolatnak van lejtése, a csapadékvizet víznyelőkön át vezették a köztéri árokba. (A meglévő csatornát ki kell tisztítani.)

A ráépített térkő burkolatnak tehát meg lesz az esése és a csapadékvíz elvezetés rendszere.

A tervezett gyalog- és kerékpárútról a csapadékvíz a mellette lévő zöldfelületre vezethető a csapadékvíz.

Az kezdő szelvényénél a gyalog- és kerékpárút jobb oldalán a jelenlegi beton folyóka helyén 10,0 m hosszon 20 cm széles öntöttvas rácsos folyókát kell beépíteni, ami a járda alatti meglévő csőhöz csatlakozik.

5. Közmű keresztezések:

A telepen az új közműtervek jelen tervvel együtt készülnek, ezért a szükséges takarások, keresztezési távolságok biztosíthatók.

6. Magassági alappont:

A tervezett épület padlószintje $\pm 0,00 = 103,35$ mBf.

Alappontként a meglévő főépület és a kazánház között a meglévő víznyelő akna fedlap szintje 103,08 mBf használható.

A gyalog- és kerékpárút tengely koordinátái és ívadatok:

```
SP0 X=556606.935 Y=59461.397
SP1 X=556614.914 Y=59462.522
    Ív bal: R=14.000
        alfa=20.489
        T1=2.530
        T2=2.530
        S1K=0.227
        Ih=5.006
SP2 X=556642.457 Y=59477.484
    Ív jobb: R=20.000
        alfa=25.667
        T1=4.556
        T2=4.556
        S1K=0.512
        Ih=8.960
SP3 X=556725.136 Y=59481.592
    Ív bal: R=34.000
        alfa=61.538
        T1=20.243
        T2=20.243
```

S1K=5.570
Ih=36.517
SP4 X=556746.455 Y=59526.053
Ív jobb: R=20.000
alfa=53.600
T1=10.103
T2=10.103
S1K=2.407
Ih=18.710
SP5 X=556780.032 Y=59532.447
SP6 X=556826.260 Y=59541.585

Székelyszabar, 2018.07.31.

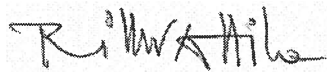

Ritter Attila úttervező

KÉ-K-02-0611

7737 Székelyszabar, István u.154.

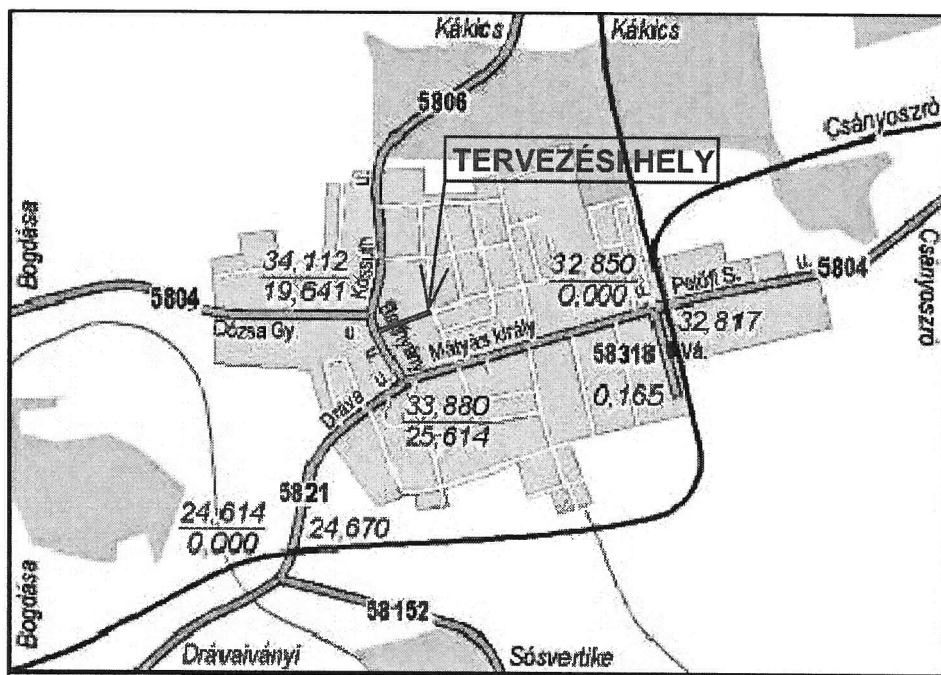

RITTER ÉS TÁRSA MÉRNÖKI ÉS INGATLANKÖZVETÍTŐ BETÉTI TÁRSASÁG

7737 Székelyszabar, István u.154., Tel./fax: (69)386-173, e-mail: ritterbt@polarbt.hu

Generál tervező: Kokas és Társa Tervező Kft. 7624 Pécs, Budai Nagy Antal utca 1.sz.

Építető: Sellye Város Önkormányzat, 7960 Sellye, Dózsa György utca 1.sz.

Munka megnevezése: Sport és multifunkciós szabadidő létesítmény út és térburkolat engedélyezési terve, Sellye 245, 247 hrsz-on.

Rajz: Áttekintő térkép

Méretarány:

M = 1:50 000

Rajzszám:

U - 1

Út tervező:

Ritter Attila KÉ-K-02-0611

Ritter Attila

Tervszám:

SE/P/350/1/2018.

Dátum:

2018.07.

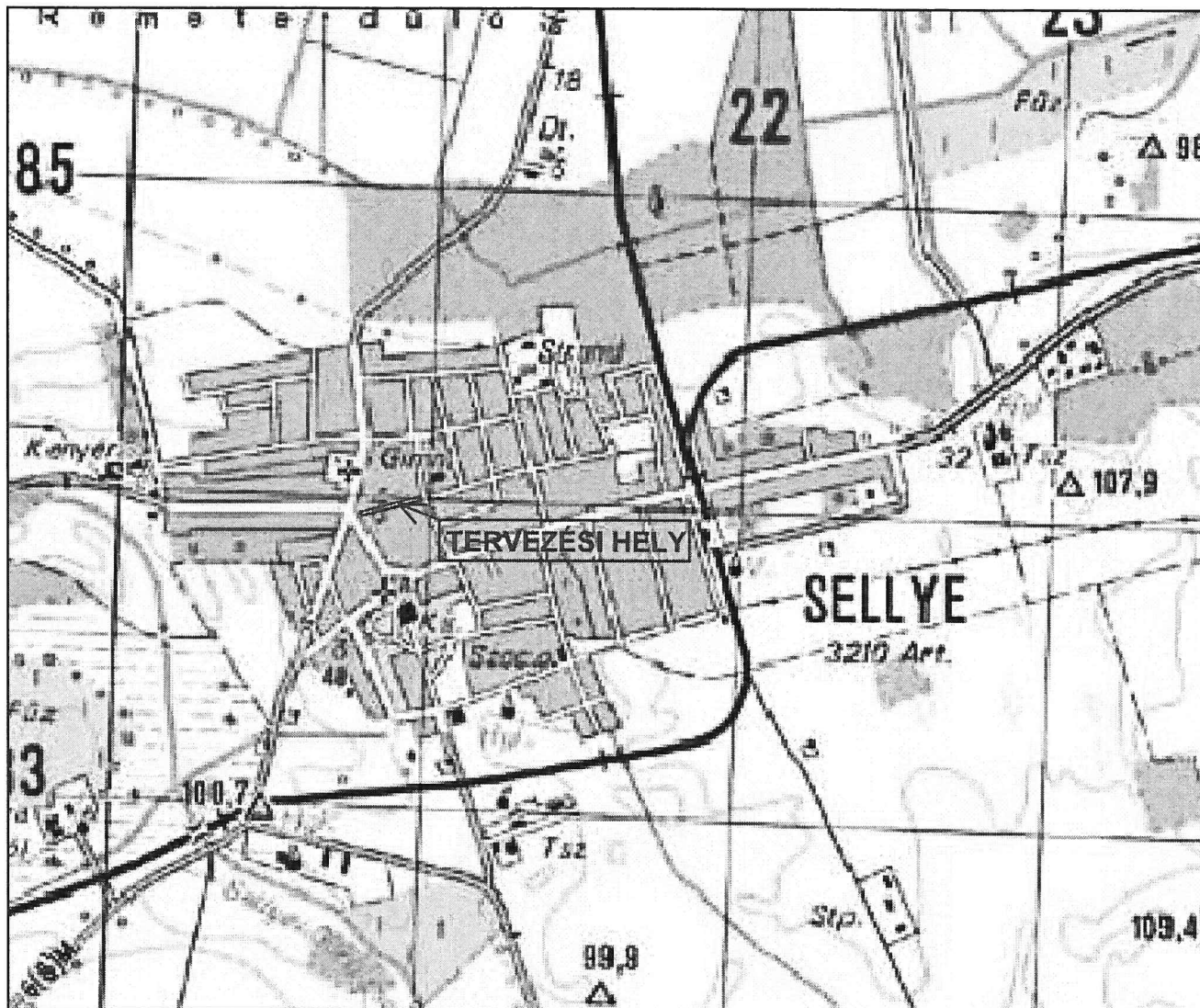

RITTER ÉS TÁRSA MÉRNÖKI ÉS INGATLANKÖZVETÍTŐ BETÉTI TÁRSASÁG

7737 Székelyszabar, István u.154., Tel./fax: (69)386-173, e-mail: ritterbt@polarbt.hu

Generál tervező: Kokas és Társa Tervező Kft. 7624 Pécs, Budai Nagy Antal utca 1.sz.

Építető: Sellye Város Önkormányzat, 7960 Sellye, Dózsa György utca 1.sz.

Munka megnevezése: Sport és multifunkciós szabadidő létesítmény út és térburkolat engedélyezési terve, Sellye 245, 247 hrsz-on.

Rajz: Átnézeti helyszínrajz

Méretarány:

M = 1:10 000

Rajzszám:

U - 2

Út tervező:

Ritter Attila KÉ-K-02-0611

Tervszám:

SE/P/350/1/2018.

Dátum:

2018.07.

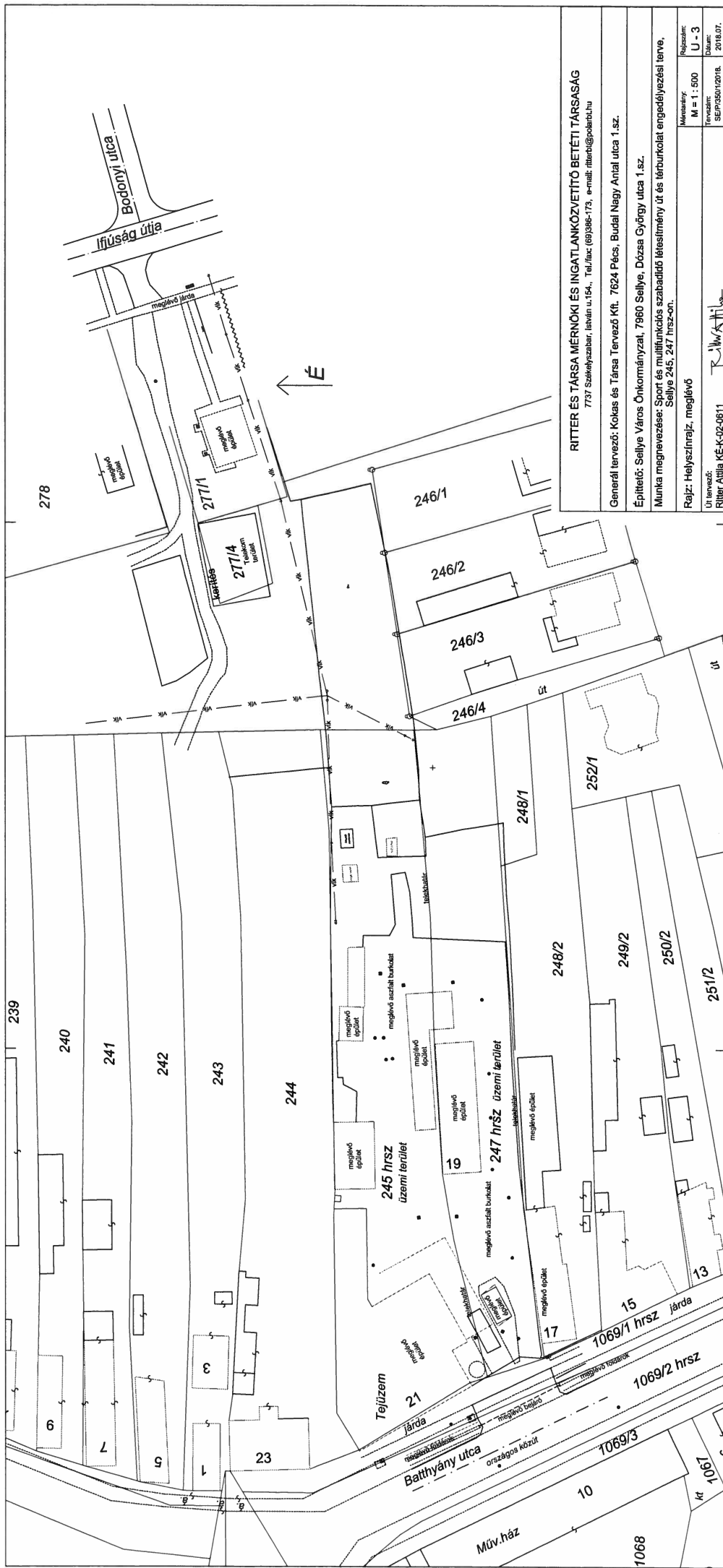

RITTER ÉS TÁRSA MÉRŐNKI ÉS INGATLANKÖZVEZETŐ BETÉTI TÁRSASÁG
 7737 Székelyszenter, Isten u. 154., Tel./fax: (69)986-173, e-mail: ritteb@polarbi.hu

Generál tervező: Kollas és Társa Tervező Kft. 7624 Pécs, Budaal Nagy Antal utca 1.sz.

Építész: Sellye Város Önkormányzat, 7960 Sellye, Dózsa György utca 1.sz.

Munka megnevezése: Sport és multifunkciós szabadtéri létesítmény út és létfurkolat engedélyezési terve,
 Sellye 245, 247 hrsz-on.

Rajz: Helyszínrajz, meglévő

Méretarány:	M = 1 : 500
Tervezés:	U - 3
Ut levezetés:	SEPF/950/2018.
Ut levezetés:	Ritter Attila KÉ-K-02-0611
Ut levezetés:	2018.07.

MINTAKERESZTSZELVÉNY M = 1:50
0+000 - 0+087.75 km szelvények között

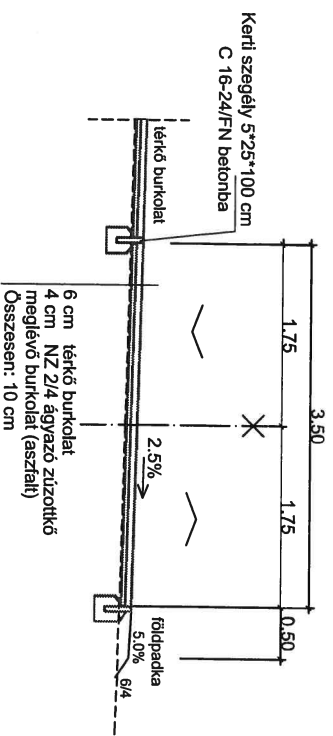

MINTAKERESZTSZELVÉNY M = 1:50
0+087.75 - 0+162 km szelvények között

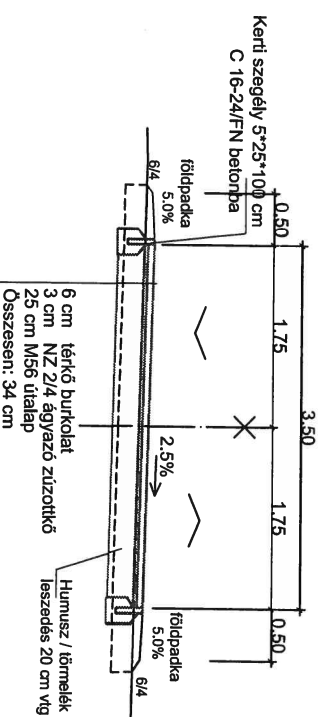

MINTAKERESZTSZELVÉNY M = 1:50
0+162 - végszelvény között

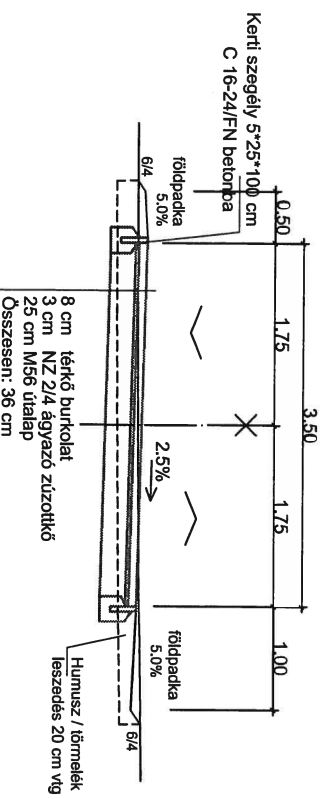

RITTER ÉS TÁRSA MÉRNÖKI ÉS INGATLANKÖZVETÍTŐ BETÉTI TÁRSASÁG

7737 Székelyszabar, István u.154., Tel./fax: (69)386-173, e-mail: ritterth@pofanet.hu

Generál tervező: Kokas és Társa Tervező Kft. 7624 Pécs, Budai Nagy Antal utca 1.sz.

Építető: Sellye Város Önkormányzat, 7960 Sellye, Dózsa György utca 1.sz.

Munka megnevezése: Sport és multifunkciós szabadidő létesítmény út és térburkolat engedélyezési terve,
 Sellye 245, 247 hrsz-on.

Rajz: Minta keresztiszelvény

Méretarány:
 M = 1 : 50

Rajzszám:
 U - 4

Út tervező:
 Ritter Attila KÉ-K-02-0611

Ritter Attila

Tervezési:
 SE/P/350/1/2018.

Dátum:
 2018.07.

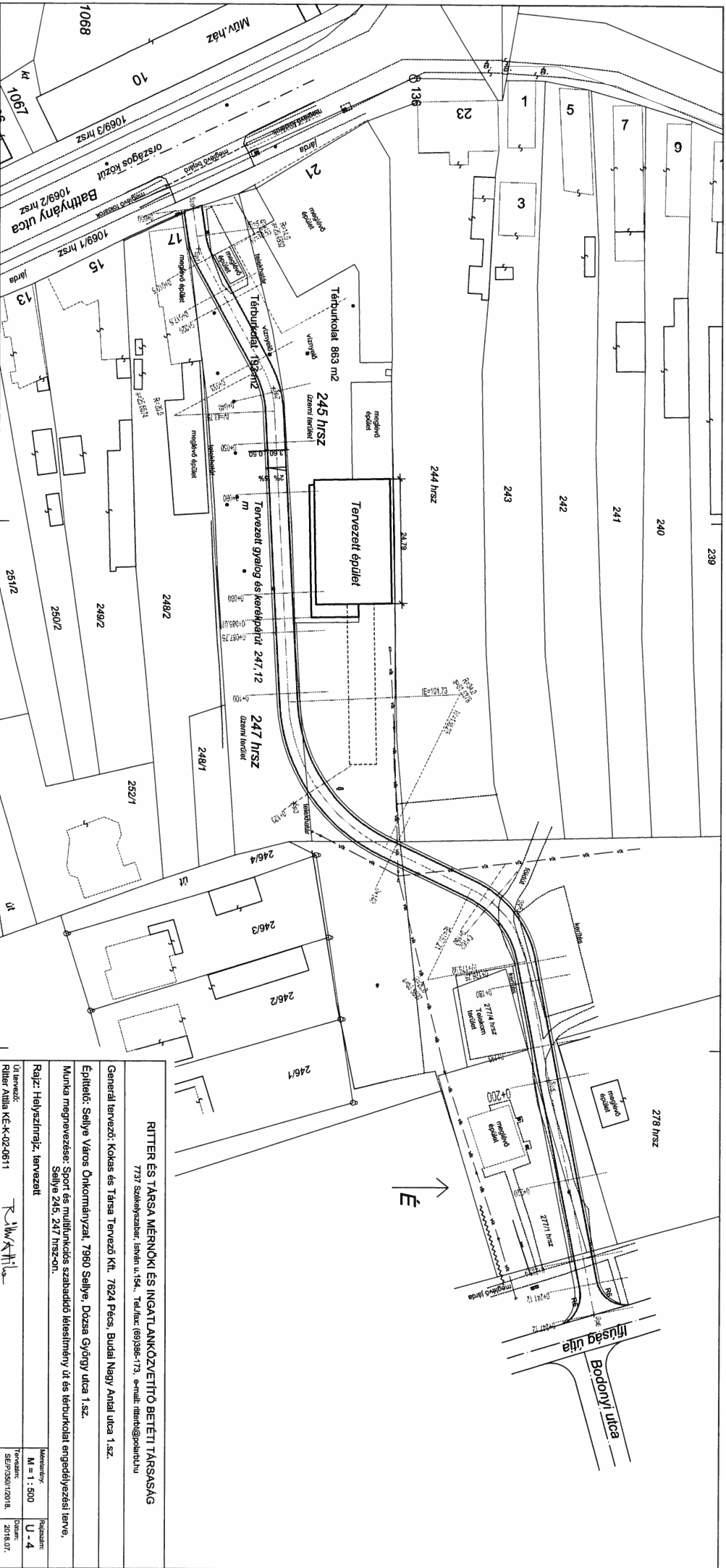

RITTER ÉS TÁRSAS MÉRŐKÉSI ÉS INGATLANKÖZVETŐ BETÉTI TÁRSASÁG
 7737 Székelyszabab, Isteni u.154., Tel./fax: (69)986-173, e-mail: iterr@pohib.hu

Generál tervező: Kókás és Társa Tervező Kft. 7624 Pécs, Budai Nagy Antal utca 1.sz.

Építési: Salva Város Önkormányzat, 7960 Salva, Dózsa György utca 1. sz.

Munka megnevezése: Sport és multifunkciós szabadidős létesítmény út és térburkolati engedélyezési terve,
 Salva 245, 247 hrsz-on.

Rajz: Helyszínről, tervezett

Uttervező: Ritter Anna KÉ-K-02-0611	
Mérés: Szept. 2001/2001.	Méret: M = 1 : 500
Rajzszám: 2018.07.	Darabok: U - 4

ESÉVSZIVONVOK	2,76%	-0,87	-0,04	-0,41%	1,71	-0,85%	0,09%	0,00	0,33%	-0,20%	-1,35%	-3,05%	-4,80%	-5,00%	-2,84	-0,90%	-0,75%	-2,80	0,50
TÜLEMELEK	Bal oldl. %	10%																	
	Jobb oldl. %	10%																	

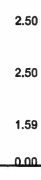

LEPTEK MH = 1:1000
LEPTEK MZ = 1:100

ALAPMAGASSÁG 94,0 mBt
Magasságjelölés

TEREFSZINT	PÁLYASZINT	SZELVÉNYSZINT	BAL IV	IRÁNY EGYENES	JOBB IV
103.09	103.09	0.00			
103.26	103.38	0.12			
103.18	103.32	0.14			
103.18	103.29	0.11			
103.11	103.24	0.13			
103.23	103.36	0.13			
103.14	103.28	0.14			
103.14	103.19	0.05			
103.06	103.20	0.14			
103.04	103.20	0.16			
103.02	103.19	0.17			
103.06	103.15	0.09			
103.02	103.11	0.09			
102.67	102.84	0.17			
102.45	102.23	-0.22			
102.35	102.13	-0.22			
101.44	101.45	0.01			
101.26	101.27	0.01			
100.52	100.62	0.10			
100.32	100.42	0.10			
100.20	100.24	0.04			
100.01	100.12	0.11			
99.97	99.97	-0.00			
100.01	100.00	-0.01			

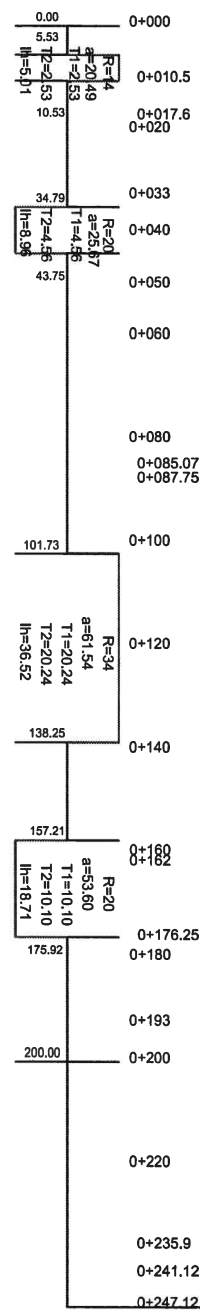

RITTER ÉS TÁRSA MÉRNÖKI ÉS INGATLANKÖZVETÍTŐ BETÉTI TÁRSASÁG
7737 Székelyszabar, István u.154., Tel./fax: (69)386-173, e-mail: ritterbt@polarbt.hu

Generál tervező: Kokas és Társa Tervező Kft. 7624 Pécs, Budai Nagy Antal utca 1.sz.		
Építető: Sellye Város Önkormányzat, 7960 Sellye, Dózsa György utca 1.sz.		
Munka megnevezése: Sport és multifunkciós szabadidő létesítmény út és térburkolat engedélyezési terve, Sellye 245, 247 hrsz-on.		
Rajz: Hossz szelvény	Méretarány: Mh = 1 : 500 Mv = 1 : 50	Rajzszám: U - 5
Út tervező: Ritter Attila KÉ-K-02-0611	Tervszám: SE/P/350/1/2018.	Dátum: 2018.07.

Ritter Attila

RITTER ÉS TÁRSA MÉRNÖKI ÉS INGATLANKÖZVETÍTŐ BETÉTI TÁRSASÁG

7737 Székelyszabar, István u.154., Tel./fax: (69)386-173, e-mail: ritterbt@polarbt.hu

Generál tervező: Kokas és Társa Tervező Kft. 7624 Pécs, Budai Nagy Antal utca 1.sz.

Építtető: Sellye Város Önkormányzat, 7960 Sellye, Dózsa György utca 1.sz.

Munka megnevezése: Sport és multifunkciós szabadidő létesítmény út és térburkolat engedélyezési terve,
Sellye 245, 247 hrsz-on.

Rajz: Kereszt szelvények

Méretarány:

M = 1 : 100

Rajzszám:

U-6

Út tervező:

Ritter Attila KÉ-K-02-0611



Tervszám:

SE/P/350/1/2018.

Dátum:

2018.07.

FÖLD Tölt=0.00m2
Bev=0.36m2

BURK Tölt=0.00m2
Bev=0.00m2

Humusz=0.00m2

CSATLAKOZIK A MEGLÉVŐ BURKOLAT SZINTHEZ

0+000 km

PSzint=103.09
TSzint=103.09

MH=1:50
MZ=1:50
AM=100.95

MAGASSÁG TERVEZETT		103.16	103.11	103.13	103.09	103.05	103.02	103.01
	TÁVOLSÁG	-2.33	-2.25	-1.75	0.00	1.75	2.25	2.27
MAGASSÁG TEREP		103.19		103.12	103.09	103.03	102.93	102.92
	TÁVOLSÁG	-3.02		-1.10	0.00	2.01	3.13	3.37

FÖLD Tölt=0.30m2
Bev=0.02m2

BURK Tölt=0.00m2
Bev=0.00m2

Humusz=0.00m2

0+010.5 km

PSzint=103.38
TSzint=103.26

MH=1:50
MZ=1:50
AM=101.13

MAGASSÁG TERVEZETT		103.26	103.40	103.42	103.38	103.34	103.31	103.11
	TÁVOLSÁG	-2.46	-2.25	-1.75	0.00	1.75	2.25	2.55
MAGASSÁG TEREP		103.23		103.35	103.26			103.08
	TÁVOLSÁG	-2.25		-1.52	0.00			3.09

FÖLD Tölt=0.17m²
Bev=0.00m²

BURK Tölt=0.00m²
Bev=0.00m²

Humusz=0.00m²

0+017.6 km

-2.5%

-2.5%

PSzint=103.32
TSzint=103.18

MH=1:50
MZ=1:50
AM=101.12

MAGASSÁG	103.30	103.34	103.36	103.32	103.27	103.25	103.16
	103.34	103.36	103.36	103.32	103.27	103.25	103.16
TERVEZETT							
TÁVOLSÁG	-2.31	-2.25	-1.75	0.00	1.75	2.25	2.39
MAGASSÁG	103.30	103.34	103.36	103.18	103.16	103.16	103.16
TEREP							
TÁVOLSÁG	-2.25	-1.12	-1.12	0.00	0.40	2.26	2.26

FÖLD Tölt=0.18m²
Bev=0.02m²

BURK Tölt=0.00m²
Bev=0.00m²

Humusz=0.00m²

0+020 km

-2.5%

-2.5%

PSzint=103.29
TSzint=103.18

MH=1:50
MZ=1:50
AM=101.07

MAGASSÁG	103.27	103.31	103.34	103.29	103.25	103.22	103.06
	103.31	103.34	103.34	103.29	103.25	103.22	103.06
TERVEZETT							
TÁVOLSÁG	-2.32	-2.25	-1.75	0.00	1.75	2.25	2.49
MAGASSÁG	103.27	103.31	103.34	103.18	103.10	103.05	103.05
TEREP							
TÁVOLSÁG	-1.90	-1.24	-1.24	0.00	1.75	2.74	2.74

FÖLD Tölt=0.24m²
Bev=0.00m²

BURK Tölt=0.00m²
Bev=0.00m²

Humusz=0.00m²

0+033 km

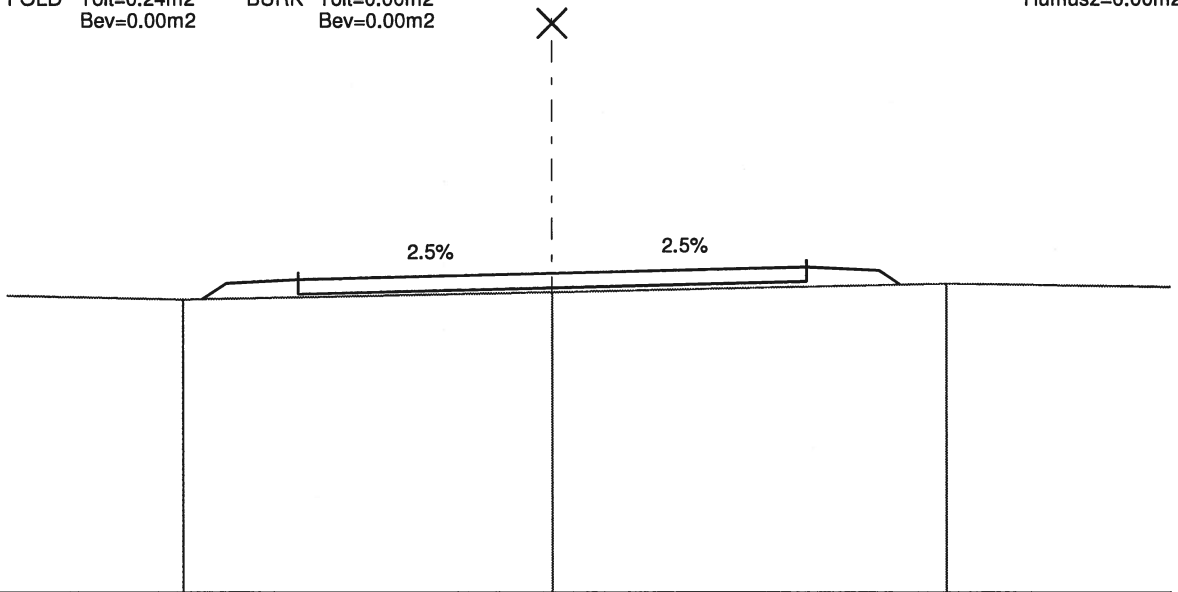

PSzint=103.24
TSzint=103.11

MH=1:50
MZ=1:50
AM=101.03

MAGASSÁG	103.06	103.17	103.20	103.24	103.28	103.26	103.16
	-2.42	-2.25	-1.75	0.00	1.75	2.25	2.40
TERVEZETT							
TÁVOLSÁG							
MAGASSÁG	103.06			103.11			103.17
TEREP							
TÁVOLSÁG	-2.55			0.00			2.71

FÖLD Tölt=0.26m²
Bev=0.00m²

BURK Tölt=0.00m²
Bev=0.00m²

Humusz=0.00m²

0+040 km

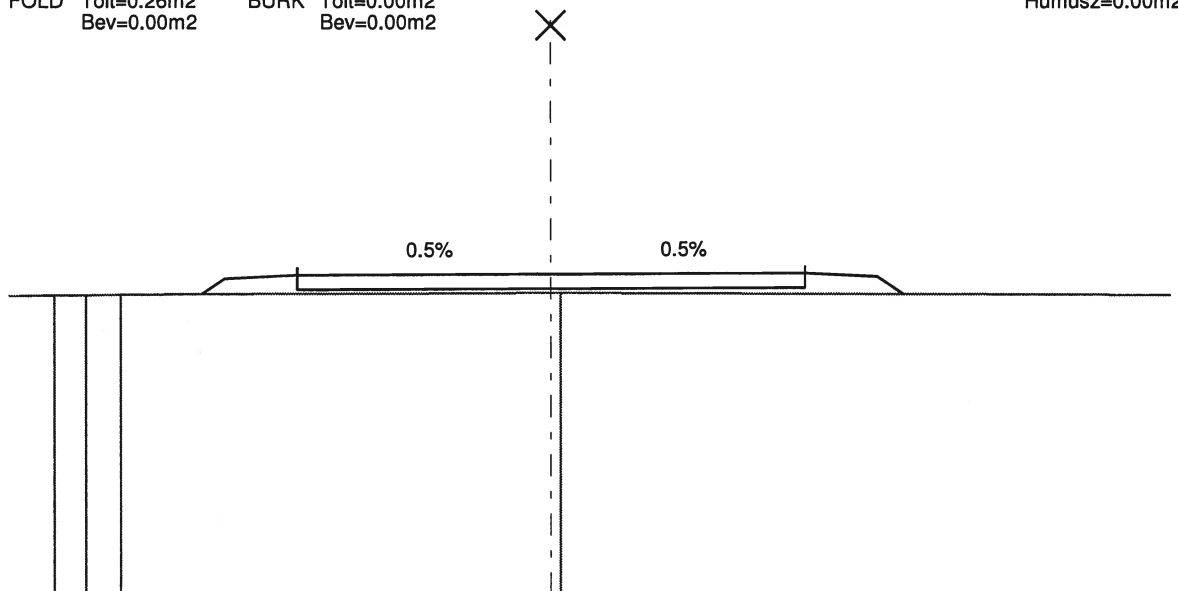

PSzint=103.36
TSzint=103.23

MH=1:50
MZ=1:50
AM=101.16

MAGASSÁG	103.22	103.33	103.35	103.36	103.37	103.34	103.22
	-2.41	-2.25	-1.75	0.00	1.75	2.25	2.43
TERVEZETT							
TÁVOLSÁG							
MAGASSÁG	103.21	103.21	103.22	103.23			
TEREP							
TÁVOLSÁG	-3.49	-3.21	-2.97	0.07			

FÖLD Tölt=0.26m²
Bev=0.00m²

BURK Tölt=0.00m²
Bev=0.00m²

Humusz=0.00m²

0+050 km

-2.5%

-2.5%

PSzint=103.28
TSzint=103.14

MH=1:50
MZ=1:50
AM=101.06

MAGASSÁG		103.20	103.32	103.28	103.23	103.21	103.08
TERVEZETT		103.29					
TÁVOLSÁG		-2.39	-1.75	0.00	1.75	2.25	2.44
MAGASSÁG	103.21			103.14			
TEREP	103.21						
TÁVOLSÁG	-3.21	-2.83		0.00			

FÖLD Tölt=0.05m²
Bev=0.17m²

BURK Tölt=0.00m²
Bev=0.00m²

Humusz=0.00m²

0+060 km

-2.5%

-2.5%

PSzint=103.19
TSzint=103.14

MH=1:50
MZ=1:50
AM=101.04

MAGASSÁG		103.13	103.23	103.19	103.15	103.12	103.14
TERVEZETT		103.21					
TÁVOLSÁG		-2.37	-1.75	0.00	1.75	2.25	2.28
MAGASSÁG				103.14			
TEREP							
TÁVOLSÁG				0.00			

FÖLD Tölt=0.33m2
Bev=0.00m2

BURK Tölt=0.00m2
Bev=0.00m2

Humusz=0.00m2

0+080 km

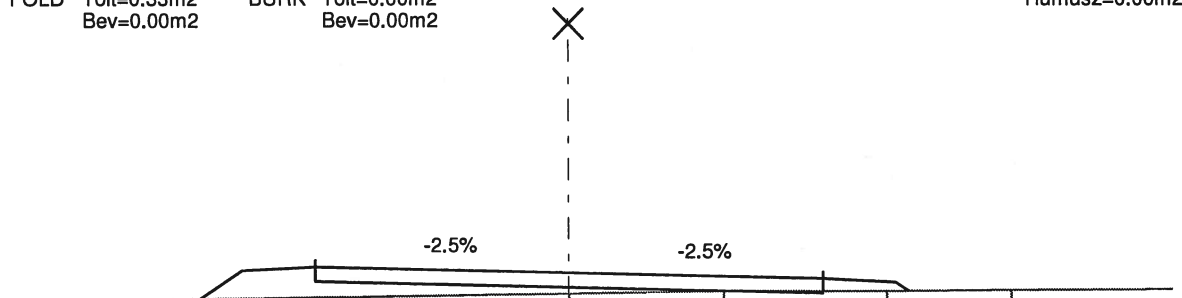

PSzint=103.20
TSzint=103.06

MH=1:50
MZ=1:50
AM=100.99

MAGASSÁG	103.02	103.22	103.24	103.20	103.16	103.13	103.07
TERVEZETT							
TÁVOLSÁG	-2.55	-2.25	-1.75	0.00	1.75	2.25	2.34
MAGASSÁG				103.06	103.07	103.07	103.08
TEREP							
TÁVOLSÁG				0.00	1.07	2.19	3.05

FÖLD Tölt=0.38m2
Bev=0.00m2

BURK Tölt=0.00m2
Bev=0.00m2

Humusz=0.00m2

0+085.07 km

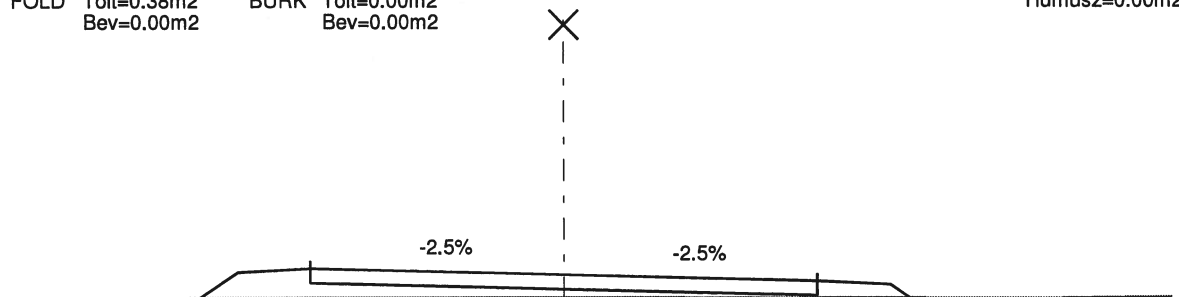

PSzint=103.20
TSzint=103.04

MH=1:50
MZ=1:50
AM=101.00

MAGASSÁG	103.04	103.22	103.24	103.20	103.16	103.13	103.04
TERVEZETT							
TÁVOLSÁG	-2.51	-2.25	-1.75	0.00	1.75	2.25	2.39
MAGASSÁG	103.04	103.04	103.04	103.04	103.04	103.04	103.04
TEREP							
TÁVOLSÁG	-3.25	-2.36	-1.51	0.00			3.33

FÖLD Tölt=0.48m²
Bev=0.01m²

BURK Tölt=0.00m²
Bev=0.00m²

Humusz=0.99m²

0+087.75 km

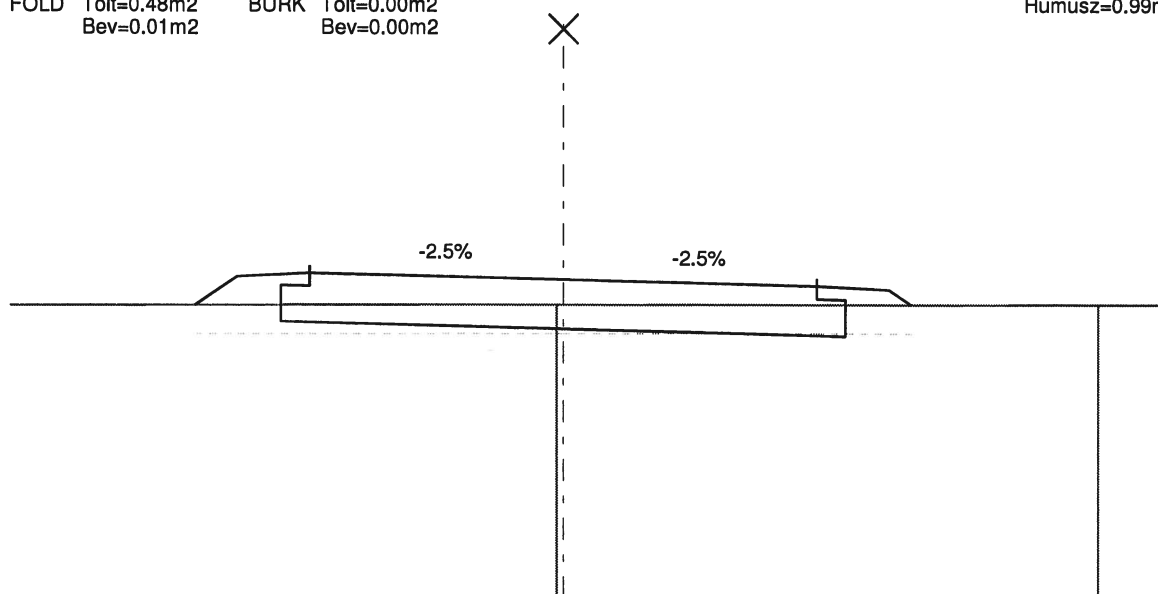

PSzint=103.19
TSzint=103.02

MH=1:50
MZ=1:50
AM=100.99

MAGASSÁG	103.02	103.21	103.24	103.19	103.15	103.12	103.02	103.02
	-2.54	-2.25	-1.75	0.00	1.75	2.25	2.40	
TERVEZETT								
TÁVOLSÁG								
MAGASSÁG				103.02			103.02	103.02
TEREP								
TÁVOLSÁG				-0.05			3.70	4.16

FÖLD Tölt=0.20m²
Bev=0.21m²

BURK Tölt=0.00m²
Bev=0.00m²

Humusz=0.94m²

0+100 km

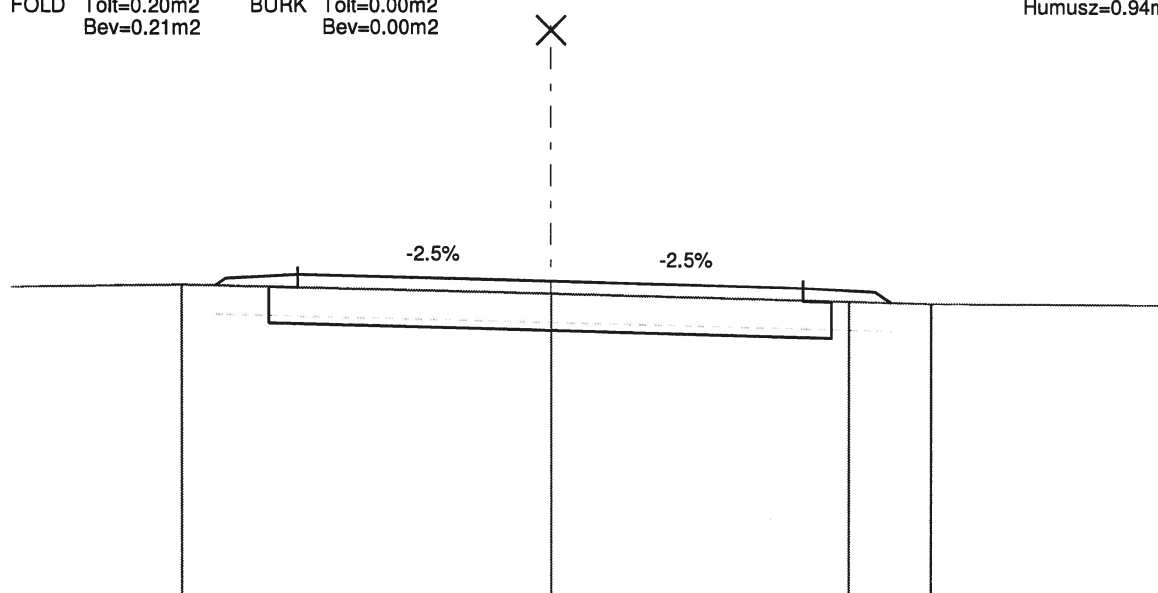

PSzint=103.15
TSzint=103.06

MH=1:50
MZ=1:50
AM=100.96

MAGASSÁG	103.12	103.17	103.19	103.15	103.11	103.08	103.01	
	-2.33	-2.25	-1.75	0.00	1.75	2.25	2.36	
TERVEZETT								
TÁVOLSÁG								
MAGASSÁG	103.12			103.06		103.02	103.00	
TEREP								
TÁVOLSÁG	-2.56			0.00		2.07	2.64	

FÖLD Tölt=0.21m²
Bev=0.20m²

BURK Tölt=0.00m²
Bev=0.00m²

Humusz=0.94m²



0+120 km

-2.5%

-2.5%

PSzint=103.11
TSzint=103.02

MH=1:50
MZ=1:50
AM=100.92

MAGASSÁG		103.08	103.13	103.15	103.11	103.07	103.04	102.95	
TERVEZETT									
TÁVOLSÁG		-2.32	-2.25	-1.75	0.00	1.75	2.25	2.38	
MAGASSÁG	103.11				103.02		102.96	102.91	102.90
TEREP									
TÁVOLSÁG	-3.57				0.00		2.27	3.06	3.52

FÖLD Tölt=0.30m²
Bev=0.18m²

BURK Tölt=0.00m²
Bev=0.00m²

Humusz=1.01m²



0+140 km

-2.5%

-2.5%

PSzint=102.84
TSzint=102.67

MH=1:50
MZ=1:50
AM=100.67

MAGASSÁG		103.04	102.86	102.88	102.84	102.80	102.77	102.59	
TERVEZETT									
TÁVOLSÁG		-2.51	-2.25	-1.75	0.00	1.75	2.25	2.52	
MAGASSÁG	103.10				102.67		102.63		
TEREP									
TÁVOLSÁG	-2.95				0.01		1.95		

FÖLD Tölt=0.07m²
Bev=1.36m²

BURK Tölt=0.00m²
Bev=0.00m²

Humusz=1.03m²

0+160 km

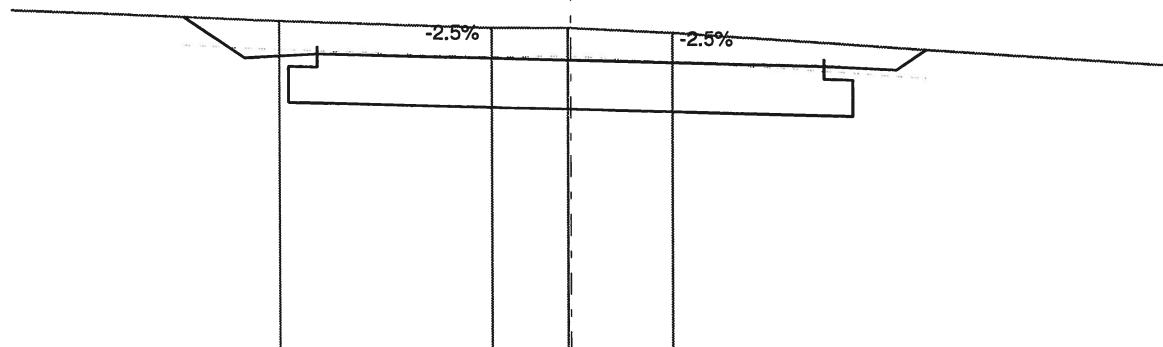

PSzint=102.23
TSzint=102.45

MH=1:50
MZ=1:50
AM=100.20

MAGASSÁG	102.53	102.25	102.27		102.23		102.19	102.16	102.30
TERVEZETT									
TÁVOLSÁG	-2.67	-2.25	-1.75		0.00		1.75	2.25	2.46
MAGASSÁG			102.50		102.45		102.42		
TEREP									
TÁVOLSÁG			-2.01		-0.54		-0.02		0.70

FÖLD Tölt=0.07m²
Bev=1.46m²

BURK Tölt=0.00m²
Bev=0.00m²

Humusz=1.02m²

0+162 km

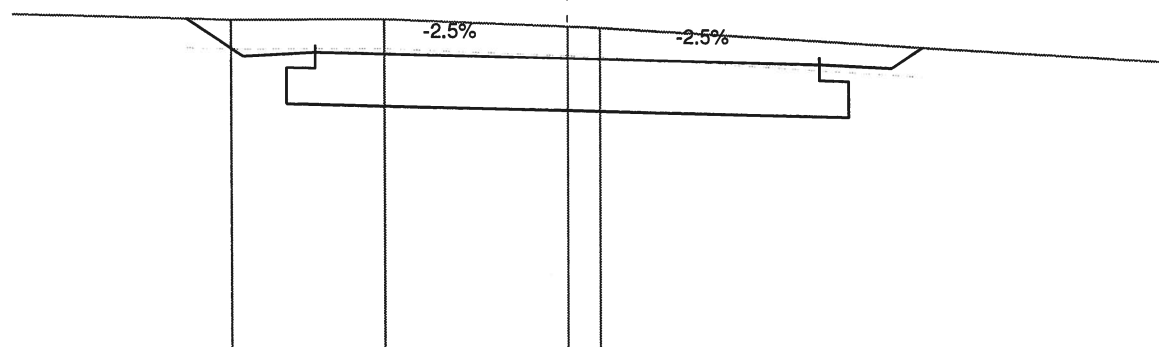

PSzint=102.13
TSzint=102.35

MH=1:50
MZ=1:50
AM=100.10

MAGASSÁG	102.41	102.15	102.18		102.13		102.09	102.07	102.21
TERVEZETT									
TÁVOLSÁG	-2.64	-2.25	-1.75		0.00		1.75	2.25	2.46
MAGASSÁG		102.41		102.41		102.35		102.34	
TEREP									
TÁVOLSÁG		-2.33		-1.27		0.00		0.23	

FÖLD Tölt=0.16m2
Bev=0.51m2

BURK Tölt=0.00m2
Bev=0.00m2

Humusz=0.92m2

0+176.25 km

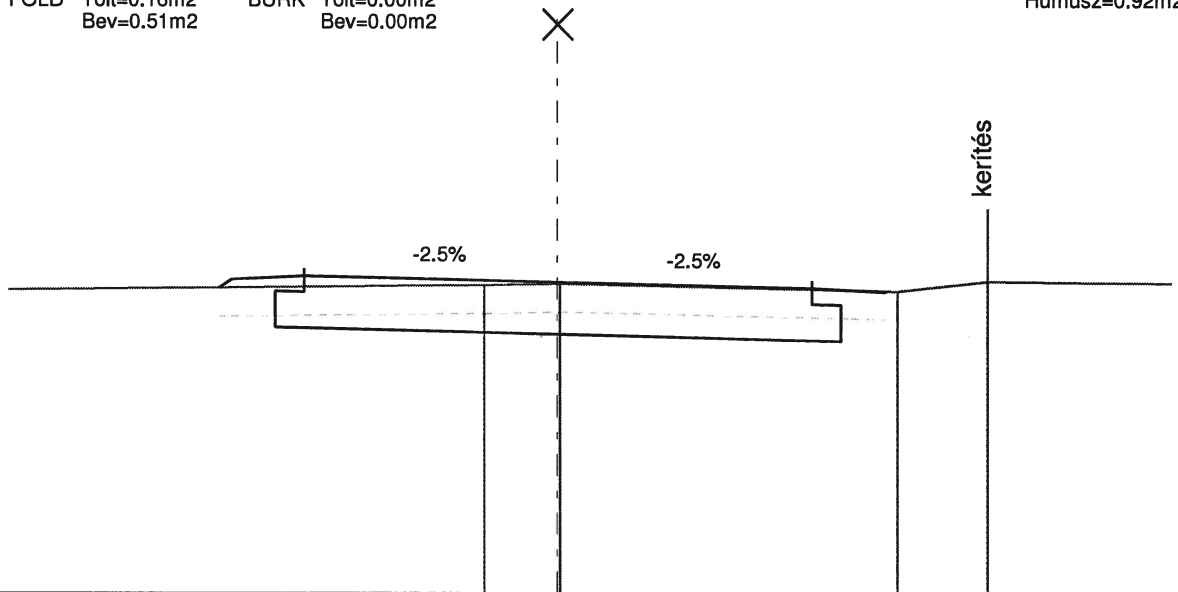

PSzint=101.45
TSzint=101.44

MH=1:50
MZ=1:50
AM=99.30

MAGASSÁG	101.41	101.47	101.49	101.45	101.41	101.38	101.39
TERVEZETT							
TÁVOLSÁG	-2.34	-2.25	-1.75	0.00	1.75	2.25	2.26
MAGASSÁG				101.43	101.44		101.39
TEREP							
TÁVOLSÁG				-0.51	0.02		2.34
							2.96

FÖLD Tölt=0.17m2
Bev=0.51m2

BURK Tölt=0.00m2
Bev=0.00m2

Humusz=0.92m2

0+180 km

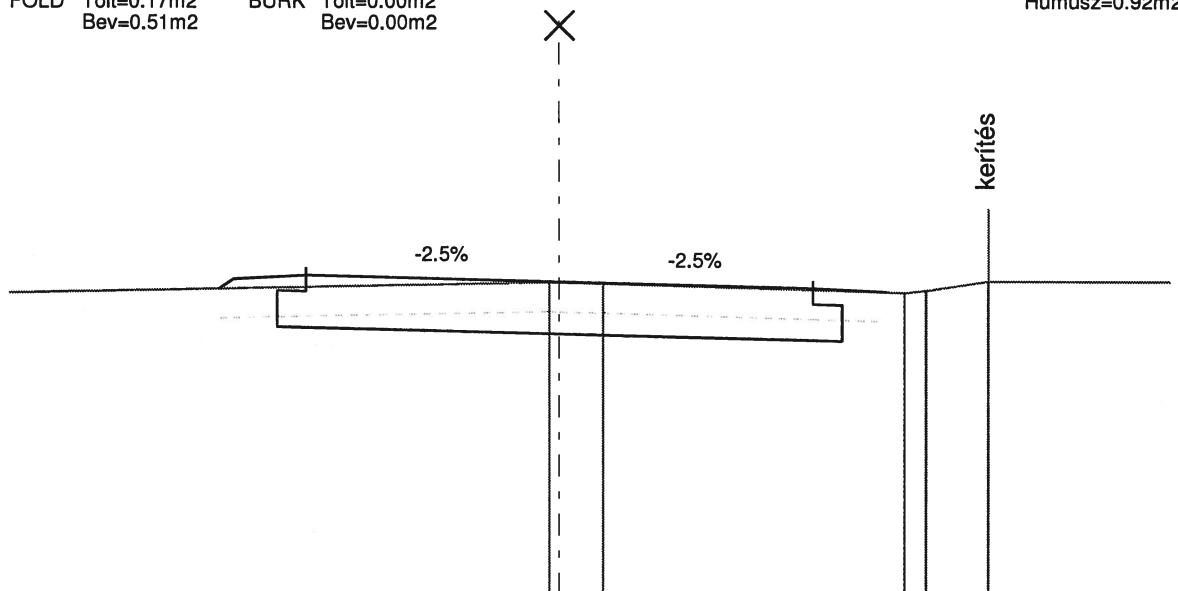

PSzint=101.27
TSzint=101.26

MH=1:50
MZ=1:50
AM=99.12

MAGASSÁG	101.26	101.31	101.27	101.23	101.20	101.21	101.28
TERVEZETT							
TÁVOLSÁG	-2.25	-1.75	0.00	1.75	2.25	2.26	
MAGASSÁG			101.27	101.26		101.19	101.21
TEREP							
TÁVOLSÁG			-0.07	0.30		2.38	2.53
							2.95

FÖLD Tölt=0.28m²
Bev=0.25m²

BURK Tölt=0.00m²
Bev=0.00m²

Humusz=0.96m²



0+193 km

-2.5%

-2.5%

PSzint=100.62
TSzint=100.52

MH=1:50
MZ=1:50
AM=98.42

MAGASSÁG TERVEZETT		100.47	100.64	100.66		100.62		100.58	100.55	100.60
	TÁVOLSÁG	-2.50	-2.25	-1.75		0.00		1.75	2.25	2.32
MAGASSÁG TEREP	100.52	100.51	100.46	100.47	100.51	100.52	100.54		100.60	100.66
	TÁVOLSÁG	-3.66	-3.30	-2.13	-1.47	-0.38	0.00	0.76		2.33

FÖLD Tölt=0.31m²
Bev=0.25m²

BURK Tölt=0.00m²
Bev=0.00m²

Humusz=1.06m²



0+200 km

-2.5%

-2.5%

PSzint=100.42
TSzint=100.32

MH=1:50
MZ=1:50
AM=98.25

MAGASSÁG TERVEZETT		100.31	100.44	100.46		100.42		100.38	100.33	100.38
	TÁVOLSÁG	-2.45	-2.25	-1.75		0.00		1.75	2.75	2.83
MAGASSÁG TEREP	100.30	100.30	100.30	100.32	100.32	100.32	100.36		100.39	100.39
	TÁVOLSÁG	-2.24			0.00	0.37		2.06		3.00

FÖLD Tölt=0.23m²
Bev=0.49m²

BURK Tölt=0.00m²
Bev=0.00m²

Humusz=1.05m²

0+220 km

-2.5%

-2.5%

PSzint=100.24
TSzint=100.20

MH=1:50
MZ=1:50
AM=98.08

MAGASSÁG	100.19	100.26	100.28	100.24	100.20	100.15
	100.26	100.26	100.28	100.24	100.20	100.24
TERVEZETT						
TÁVOLSÁG	-2.35	-2.25	-1.75	0.00	1.75	2.75
						2.89
MAGASSÁG			100.20	100.20	100.22	100.23
TEREP						
TÁVOLSÁG			-1.07	0.00	1.64	2.09

FÖLD Tölt=0.24m²
Bev=0.31m²

BURK Tölt=0.00m²
Bev=0.00m²

Humusz=1.02m²

0+235.9 km

2.5%

-2.5%

PSzint=100.12
TSzint=100.01

MH=1:50
MZ=1:50
AM=97.91

MAGASSÁG	100.02	100.05	100.08	100.12	100.08	100.03
	100.05	100.05	100.08	100.12	100.08	100.07
TERVEZETT						
TÁVOLSÁG	-2.30	-2.25	-1.75	0.00	1.75	2.75
						2.81
MAGASSÁG	100.02	100.02	100.03	100.01	100.02	100.06
TEREP						
TÁVOLSÁG	-2.58	-2.25	-1.73	0.00	0.58	2.25
			-1.37			

FÖLD Tölt=0.19m²
Bev=0.69m²

BURK Tölt=0.00m²
Bev=0.00m²

Humusz=1.05m²

0+241.12 km

1.3%

-1.3%

PSzint=99.97
TSzint=99.97

MH=1:50
MZ=1:50
AM=97.81

MAGASSÁG	99.98	99.92	99.95	99.97	99.95	99.90	99.99
TERVEZETT							
TÁVOLSÁG	-2.34	-2.25	-1.75	0.00	1.75	2.75	2.89
MAGASSÁG			99.98	99.97	99.97	99.98	99.99
TEREP							
TÁVOLSÁG			-1.46	0.00	1.20	2.42	3.14

FÖLD Tölt=0.06m²
Bev=2.75m²

BURK Tölt=0.00m²
Bev=0.00m²

Humusz=3.23m²

0+247.12 km

0.0%

0.0%

CSATLAKOZIK A MEGLÉVŐ BURKOLAT SZINTHEZ

PSzint=100.00
TSzint=100.01

MH=1:200
MZ=1:200
AM=91.46

MAGASSÁG			100.00			100.00			100.00	100.05
TERVEZETT			99.98			100.00			100.01	100.05
TÁVOLSÁG			-8.29			0.00			7.75	7.88
MAGASSÁG	100.03	100.02	100.00	100.01	100.00	100.01	100.00	100.01	100.03	100.02
TEREP										
TÁVOLSÁG	-11.87	-10.36	-7.25	-6.03	-4.28	0.01	0.75	1.36	4.31	4.77

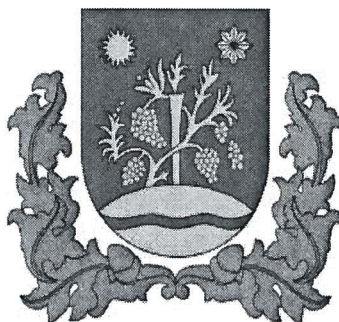

ELŐTERJESZTÉS

Sellye Város Képviselő - testületének 2018. szeptember 6. napi
rendes/rendkívüli testületi ülésére

Napirendi pont sorszáma	<u>2.</u> napirend
Tárgy:	Baranya – Víz Zrt. által elkészített gördülő Fejlesztési Terv jóváhagyása (2019-2033)
Előterjesztő:	Nagy Attila polgármester
Előterjesztésnek költségvetési vonzata van/nincs	<u>van/nincs</u>
Pénzügyi vezető előterjesztést látta Pü. vezető	fedezet éves költségvetésben biztosított / költségvetés módosításával biztosított / nem biztosított /költségvetési forrást nem igényel
Az előterjesztés a jogszabályi feltételeknek megfelel: jegyző	<u>igen</u> /nem
A döntéshez szükséges többség:	<u>egyszerű</u> /minősített
Döntési forma:	rendelet/ <u>határozat</u> (normatív, hatósági, egyéb)
Döntéshozatal módja	<u>nyílt ülésen</u> kell/zárt ülésen kell/zárt ülésen lehet tárgyalni
Véleményezésre megkapta:	-

Tisztelt Képviselő – testület!

Mint az előző évekhez hasonlóan 2018. szeptember 30. napjáig is az ellátásért felelős Önkormányzatnak a víziközmű – szolgáltatás hosszú távú biztosíthatósága érdekében a víziközmű – szolgáltatási ágazatonkénti bontásban, víziközmű- rendszerként gördülő fejlesztési tervet kell készítenie, melyet a Magyar Energetikai és Közmű-szabályozási Hivatalhoz (továbbiakban: MEKH) jóváhagyásra be kell nyújtani. A Baranya – Víz Zrt., mint szolgáltató a vonatkozó jogszabályok és az MEKH legújabb ajánlásait figyelembe véve, elkészítette a Sellye vízműrendszerre és a szennyvízrendszerre vonatkozó gördülő fejlesztési tervet. A megküldött részletes szöveges műszaki leírást és összefoglaló táblázatok az előterjesztésem mellékletét képezik. Szolgáltató tájékoztatása szerint, mivel tervről van szó, annak időközbeni módosulása, vagy meg nem valósulása nem jár következményekkel.

A gördülő fejlesztési terv Beruházási tervrésze elkészítésének, jóváhagyásának költségeit az ellátásért felelős önkormányzatok viselik, mely költség befizetéséről szóló bizonylatot a beadandó dokumentációhoz mellékletként csatolni kell. A szolgáltatási díjakat víziközmű ágazatonként és rendszerként (külön ivóvíz és külön szennyvíz) kell megfizetni. Az 1/2014. (III. 4.) MEKH rendelet alapján az igazgatási szolgáltatási díj mértéke 10.000 Ft, vagyis Sellye Város Önkormányzatának 20.000 Ft szolgáltatási díjat kell megfizetnie.

Az idei évtől bevezetett változás, hogy a 2018. január 1-től hatályos 531/2017. (XII.29.) Korm. rendelet 19. pont 41. és 42. sorai értelmében a MEKH minden gördülő fejlesztési terv esetében megkeresi a Területi vízügyi hatóságot és a Területi vízvédelmi hatóságot (Baranya Megyei Katasztrófavédelmi Igazgatóság) szakhatósági állásfoglalás kérése céljából, amelynek díja az említett rendelet 2. mellékletének 15. pontja szerint 36.600 Ft, a teljes gördülő fejlesztési tervre vonatkozóan. Ezen díj megfizetése tekintetében a későbbiekben egyeztetni kíván az Üzemeltető.

Kérem a Tisztelt Képviselő-testületet, hogy a napirendet megtárgyalni majd az előterjesztésem mellékleteként csatolt Gördülő Fejlesztési Tervek elfogadni szíveskedjenek!

Határozati javaslat

Baranya – Víz Zrt. által elkészített gördülő Fejlesztési Terv jóváhagyása

1.

Sellye Város Önkormányzat Képviselő-testülete a 2011. évi CCIX. törvény (Vksztv) 11.§. alapján a víziközmű-szolgáltató és az ellátásért felelős kötelezettségébe tartozó, a BARANYA-VÍZ Zrt. által 15 éves időtartamra (2019-2033-ig) készített, a lenti azonosítókkal rendelkező Gördülő Fejlesztési Tervet - felújítási és pótlási, valamint a beruházási tervrészt is - elfogadja és jóváhagyja.

Víziközmű-rendszer MEKH azonosítója: 11-28741-1-001-00-02

Víziközmű-rendszer szolgáltatói azonosítója: IV.53. Sellye vízműrendszer

2.

Sellye Város Önkormányzata a 2011. évi CCIX. törvény (Vksztv) 11.§. alapján a víziközmű-szolgáltató és az ellátásért felelős kötelezettségébe tartozó, a BARANYA-VÍZ Zrt. által 15 éves időtartamra (2019-2033-ig) készített, a lenti azonosítókkal rendelkező Gördülő Fejlesztési Tervet - felújítási és pótlási, valamint a beruházási tervrészt is - elfogadja és jóváhagyja.

Víziközmű-rendszer MEKH azonosítója: 21-28741-1-001-00-00

Víziközmű-rendszer szolgáltatói azonosítója: IV.54. Sellye szennyvízrendszer

3.

Sellye Város Önkormányzat felhatalmazza a Baranya – Víz Zrt.-t, hogy a Magyar Energetikai és Közmű-szabályozási Hivatal előtti eljárásában – Gördülő Fejlesztési Terv elkészítése, benyújtása és a hatósági eljárásban való képviselőre – az Önkormányzat helyett és nevében eljárjon. A képviselő –testület a felhatalmazás aláírására felhatalmazza Nagy Attila polgármestert.

Határidő: azonnal

Felelős: Nagy Attila polgármester, ÉVO vezető

Címzett • **Sellye Város Önkormányzata**
Nagy Attila Polgármester Úr

Postacím • **7960 Sellye, Dózsa György utca 1.**

Ügyintéző • **Farkas Hajnalka, Magda József**

Iktatószám • **S-00028-00440/2018.**

Dátum • **2018.08.17.**

Tárgy • **Gördülő Fejlesztési Terv**

SELLEYI KÖZÖS ÖNKORMÁNYZATI HIVATAL
7960 Sellye, Dózsa Gy. u. 1.

Érk.: 2018. 08. 21.

Ikt.sz.: Ügyintéző: Mell.:

KÖH/506/2018 Dr. Sz. S.

Tisztelt Polgármester Úr!

A víziközmű-szolgáltatásról szóló 2011. évi CCIX. tv. (a továbbiakban: Vksztv.) 11. §-a a víziközmű-szolgáltatás hosszú távú biztosíthatósága érdekében a víziközmű-szolgáltatási ágazatonkénti bontásban, víziközmű-rendszerenként, 15 éves időtávlatra gördülő fejlesztési terv (a továbbiakban: GFT) készítését írja elő, amelyet minden év szeptember 30-ig kell benyújtania az ellátásért felelős Önkormányzatnak és a víziközmű szolgáltatónak a Magyar Energetikai és Közmű-szabályozási Hivatal-hoz (a továbbiakban Hivatal), jóváhagyásra.

Az Önök illetékességi területén üzemeltetett víziközmű rendszer adatai:

Megnevezés: **Sellye vízműrendszer**
Érintett települések: **Sellye**

A 2018-ben benyújtandó GFT elkészítését és az engedélyeztetés lebonyolítását a BARANYA-VÍZ Zrt. átvállalja, figyelembe véve a vonatkozó jogszabályok módosulásait és a MEKH legújabb ajánlásait, valamint az üzemeltetési tapasztalatainkat, kötelezettségeket.

A GFT két részből, felújítási és pótlási tervből, valamint beruházási tervből áll, melynek részeként jelen levelünkhöz mellékeljük az összefoglaló táblázatokat és igény esetén a részletesebb szöveges műszaki kiegészítést. Amennyiben egyetértenek az általunk javasolt feladatok megvalósításával, vagy az ajánlottakon kívül más igényük is lenne, kérjük jelezzék **2018. szeptember 20-ig**, hogy a módosításokat időben elvégezhessek.

A **GFT Beruházási terv** része elkészítésének, jóváhagyásának költségeit az ellátásért felelős Önkormányzatok viselik, amely költség befizetéséről szóló bizonylatot a beadandó dokumentációhoz melléketként csatolni kell. Mivel a díjakat víziközmű ágazatonként és rendszerenként (külön ivóvíz és külön szennyvíz) kell befizetni, ezért a befizetéseket az ellátásért felelős önkormányzatok képviselőjén keresztül kell intézni, aki az Önök esetében **Sellye Város Önkormányzata**.

Az 1/2014. (III.4.) MEKH rendelet alapján az igazgatási szolgáltatási díj mértéke 10 000 Ft. Az igazgatási szolgáltatási díjat a kérelem benyújtását megelőzően kell befizetni a Hivatal Magyar

Államkincstárnál vezetett 10032000-01714373-00000000 számú előirányzat-felhasználási keretszámlájára. A befizetés jogcíme, megjegyzés rovatba írandó: **igazgatási szolgáltatási díj E18b.**

(A GFT felújítási és pótlási tervrész jóváhagyásának költségeit a víziközmű szolgáltató fizeti meg a Hivatal részére.)

Az idei évtől bevezetett változás, hogy a 2018. január 1-től hatályos 531/2017. (XII.29.) Korm. rendelet 19. pont 41. és 42. sorai értelmében a Hivatal minden gördülő fejlesztési terv esetében megkeresi a Területi vízügyi hatóságot és a Területi vízvédelmi hatóságot (Baranya Megyei Katasztrófavédelmi Igazgatóság) szakhatósági állásfoglalás kérése céljából, amelynek díja az említett rendelet 2. mellékletének 15. pontja szerint 36.600 Ft, a teljes GFT-re vonatkozóan. Ezen díj megfizetése tekintetében a későbbiekben egyeztetni kívánunk az érintett ellátásért felelőssel, illetve az ellátásért felelősök képviselőjével.

Kérjük a T. Képviselő Testületet, hogy a törvényi előírásoknak, ill. a MEKH ajánlások alapján elkészített GFT-t az eddigi gyakorlatnak megfelelően képviselőtestületi határozatban hagyja jóvá, és küldje meg részünkre!

Kérjük, levelünk megválaszolása és a kért dokumentumok megküldése során vegyék figyelembe, hogy 2018. október 1. napjáig a GFT-t a szükséges mellékleteivel együtt és meghatározott formátumokban a MEKH-nek jóváhagyásra be kell nyújtanunk elektronikus úton, a Hivatali kapun keresztül.

Összefoglalva tehát az alábbi dokumentumok megküldését várjuk Önöktől **2018. szeptember 20.-ig 1-1 eredeti példányban, a Szigetvári Üzemigazgatóságra (7900 Szigetvár, Gyár u. 1.):**

- A MEKH felé az ellátásért felelős önkormányzatok képviselője által befizetett igazgatási szolgáltatási díjról szóló igazolást (10 000,- azaz tízezer forint).
- Képviselő testületi határozat a GFT elfogadásáról. *(minta mellékelve)*

Amennyiben a témával kapcsolatban bármilyen kérdésük merülne fel, műszaki munkatársaink rendelkezésükre állnak (tel.: 73/311-111).

Tisztelettel:

Kele János
üzemigazgató sk.

Mellékletek: 1 pld. GFT (összefoglaló táblázatok)
1 pld. testületi határozat minta

Címzett	• Sellye Város Önkormányzata
	Nagy Attila Polgármester Úr
Postacím	• 7960 Sellye, Dózsa György utca 1.
Ügyintéző	• Farkas Hajnalka, Magda József
Iktatószám	• S-00028-00440/2018.
Dátum	• 2018.08.17.
Tárgy	• Gördülő Fejlesztési Terv

Tisztelt Polgármester Úr!

A víziközmű-szolgáltatásról szóló 2011. évi CCIX. tv. (a továbbiakban: Vksztv.) 11. §-a a víziközmű-szolgáltatás hosszú távú biztosíthatósága érdekében a víziközmű-szolgáltatási ágazatonkénti bontásban, víziközmű-rendszerenként, 15 éves időtávlatra gördülő fejlesztési terv (a továbbiakban: GFT) készítését írja elő, amelyet minden év szeptember 30-ig kell benyújtania az ellátásért felelős Önkormányzatnak és a víziközmű szolgáltatónak a Magyar Energetikai és Közmű-szabályozási Hivatal-hoz (a továbbiakban Hivatal), jóváhagyásra.

Az Önök illetékességi területén üzemeltetett víziközmű rendszer adatai:

Megnevezés:	Sellye szennyvízrendszer
Érintett települések:	Sellye

A 2018-ben benyújtandó GFT elkészítését és az engedélyeztetés lebonyolítását a BARANYA-VÍZ Zrt. átvállalja, figyelembe véve a vonatkozó jogszabályok módosulásait és a MEKH legújabb ajánlásait, valamint az üzemeltetési tapasztalatainkat, kötelezettségeket.

A GFT két részből, felújítási és pótlási tervből, valamint beruházási tervből áll, melynek részeként jelen levelünkhöz mellékeljük az összefoglaló táblázatokat és igény esetén a részletesebb szöveges műszaki kiegészítést. Amennyiben egyetértene az általunk javasolt feladatok megvalósításával, vagy az ajánlottakon kívül más igényük is lenne, kérjük jelezzék **2018. szeptember 20-ig**, hogy a módosításokat időben elvégezhessük.

A **GFT Beruházási tervrésze** elkészítésének, jóváhagyásának költségeit az ellátásért felelős Önkormányzatok viselik, amely költség befizetéséről szóló bizonylatot a beadandó dokumentációhoz melléletként csatolni kell. Mivel a díjakat víziközmű ágazatonként és rendszerenként (külön ivóvíz és külön szennyvíz) kell befizetni, ezért a befizetéseket az ellátásért felelős önkormányzatok képviselőjén keresztül kell intézni, aki az Önök esetében **Sellye Város Önkormányzata**.

Az 1/2014. (III.4.) MEKH rendelet alapján az igazgatási szolgáltatási díj mértéke 10 000 Ft. Az igazgatási szolgáltatási díjat a kérelem benyújtását megelőzően kell befizetni a Hivatal Magyar

Államkincstárnál vezetett 10032000-01714373-00000000 számú előirányzat-felhasználási keretszámlájára. A befizetés jogcíme, megjegyzés rovatba írandó: **igazgatási szolgáltatási díj E18b.**

(A GFT felújítási és pótlási tervrész jóváhagyásának költségeit a víziközmű szolgáltató fizeti meg a Hivatal részére.)

Az idei évtől bevezetett változás, hogy a 2018. január 1-től hatályos 531/2017. (XII.29.) Korm. rendelet 19. pont 41. és 42. sorai értelmében a Hivatal minden gördülő fejlesztési terv esetében megkeresi a Területi vízügyi hatóságot és a Területi vízvédelmi hatóságot (Baranya Megyei Katasztrófavédelmi Igazgatóság) szakhatósági állásfoglalás kérése céljából, amelynek díja az említett rendelet 2. mellékletének 15. pontja szerint 36.600 Ft, a teljes GFT-re vonatkozóan. Ezen díj megfizetése tekintetében a későbbiekben egyeztetni kívánunk az érintett ellátásért felelőssel, illetve az ellátásért felelősök képviselőjével.

Kérjük a T. Képviselő Testületet, hogy a törvényi előírásoknak, ill. a MEKH ajánlások alapján elkészített GFT-t az eddigi gyakorlatnak megfelelően képviselőtestületi határozatban hagyja jóvá, és küldje meg részünkrel

Kérjük, levelünk megválaszolása és a kért dokumentumok megküldése során vegyék figyelembe, hogy 2018. október 1. napjáig a GFT-t a szükséges mellékleteivel együtt és meghatározott formátumokban a MEKH-nek jóváhagyásra be kell nyújtanunk elektronikus úton, a Hivatali kapun keresztül.

Összefoglalva tehát az alábbi dokumentumok megküldését várjuk Önöktől **2018. szeptember 20.-ig 1-1 eredeti példányban, a Szigetvári Üzemigazgatóságra (7900 Szigetvár, Gyár u. 1.):**

- A MEKH felé az ellátásért felelős önkormányzatok képviselője által befizetett igazgatási szolgáltatási díjról szóló igazolást (10 000,- azaz tízezer forint).
- Képviselő testületi határozat a GFT elfogadásáról. *(minta mellékelve)*

Amennyiben a témával kapcsolatban bármilyen kérdésük merülne fel, műszaki munkatársaink rendelkezésükre állnak (tel.: 73/311-111).

Tisztelettel:

Kele János
üzemigazgató sk.

Mellékletek: 1 pld. GFT (összefoglaló táblázatok)
1 pld. testületi határozat minta

Testületi határozat minták:

...../2018..... számú képviselő testületi határozat

Sellye Város Önkormányzata a 2011. évi CCIX. törvény (Vksztv.) 11. §-a alapján a víziközmű-szolgáltató és az ellátásért felelős kötelezettségébe tartozó, a BARANYA-VÍZ Zrt. által 15 éves időtartamra (2019-2033-ig) készített, a lenti azonosítókkal rendelkező Gördülő Fejlesztési Tervet - felújítási és pótlási, valamint a beruházási tervrészt is - elfogadja és jóváhagyja.

Víziközmű-rendszer MEKH azonosítója: 11-28741-1-001-00-02

Víziközmű-rendszer szolgáltatói azonosítója: IV.53. Sellye vízműrendszer

Testületi határozat minták:

...../2018..... számú képviselő testületi határozat

Sellye Város Önkormányzata a 2011. évi CCIX. törvény (Vksztv.) 11. §-a alapján a víziközmű-szolgáltató és az ellátásért felelős kötelezettségébe tartozó, a BARANYA-VÍZ Zrt. által 15 éves időtartamra (2019-2033-ig) készített, a lenti azonosítókkal rendelkező Gördülő Fejlesztési Tervet - felújítási és pótlási, valamint a beruházási tervrészt is - elfogadja és jóváhagyja.

Víziközmű-rendszer MEKH azonosítója: 21-28741-1-001-00-00

Víziközmű-rendszer szolgáltatói azonosítója: IV.54. Sellye szennyvízrendszer

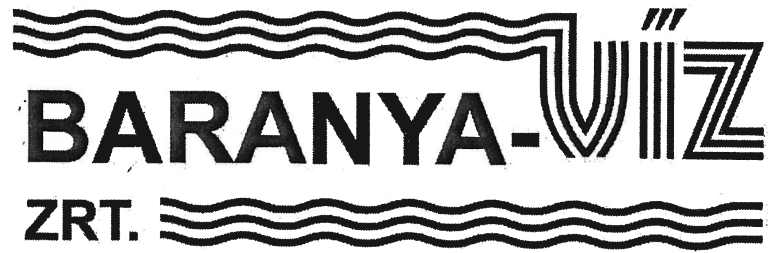

Gördülő Fejlesztési Terv

IV.53. Selye vízműrendszer

Víziközmű-rendszer kódja: 11-28741-1-001-00-02

Beruházások

Készült: 2018.08.15. BARANYA-VÍZ Zrt. Szigetvári Üzemigazgatóság

Tartalomjegyzék

Víziközmű-rendszer állapot bemutatása	3
Sellye vízműrendszer.....	4
Az elkövetkezendő 1 éven belül szükséges beruházások.....	4
Elvégzendő feladatok.....	4
Műszaki indoklás	4
Az elkövetkezendő 2-5 éven belül szükséges beruházások.....	4
Elvégzendő feladatok.....	4
Műszaki indoklás	4
Az elkövetkezendő 6-15 éven belül szükséges beruházások.....	4
Elvégzendő feladatok.....	4
Műszaki indoklás	4

Víziközmű-rendszer állapot bemutatása

Víziközmű-rendszer megnevezése: Sellye vízműrendszer

Ellátásért felelősök: Sellye Város Önkormányzata

A víziközmű-rendszer állapotának bemutatása, leírása

A térség vízellátásáról a B-3 és B-11 kataszteri számú, Sellyén található, II. és III. számú fúrt kutak gondoskodnak. A kutak védett vízadó rétegre lettek telepítve. A feltárt vízkészlet mennyisége 1771 m³/d, (646.415 m³/év) minősége felszín alatti rétegvíz, tisztítással ivóvízként felhasználható. Az engedélyezett vízkivétel átlagosan 490 m³/d, (178.850 m³/év). A vízhasználat jellege közcélú, vízkivétel időszaka folyamatos, a vízszolgáltatás ellátási formája házi bekötéses illetve közkifolyós. A vízellátó mű mértékadó kapacitása 616 m³/d, (224.840 m³/év) a víztisztító technológia teljesítménye alapján.

A feltárt víz minősége – a magas vas-, mangán-, ammónium- és arzéntartalma illetve a „B” fokozatú metán tartalma miatt- ivóvízként nem felel meg a követelményeknek, ezért vízkezelés szükséges.

A nyersvíz - a víztisztító technológia I. fázisában - közvetlenül a vízkezelő épületben elhelyezett, VATTENTEKNIK FE-220 típusú vas-, mangán- és arzénmentesítő berendezésre kerül. Az I. fázisú víztisztító technológia maximális kapacitása 7,4 m³/h szűrési sebesség mellett 28 m³/h. A szűrőtartály előtt kálium-permanganát oldatot adagolunk a nyersvízhez. A vízben lévő arzén pelyhesítése céljából szintén a szűrőtartály előtt vas-kloridot adagolunk a nyersvízhez. A nyersvíz, - ammóniamentesítés céljából – a víztisztító technológia II. fázisában, VATTENTEKNIK FEAM-180 típusú aktív szén szűrőberendezésen kerül átvezetésre. A szűrőberendezés előtt klórgázt adagolunk az I. fázisban megszárt vízhez, ezzel megtörténik a víz törésponti klórozása. A törésponti klórozás után a víz a védőterületen elhelyezett V_h=50 m³-es vb. megszakító tározóba kerül, ahol biztosított a klórbehatási idő. A megszakító tározóból 2 db hálózati átemelő szivattyú juttatja a vizet az előbb említett aktív szén szűrőberendezésre, amely elvégzi az ammóniamentesítés során felszabaduló szabad klórmennyiség, és a klórozás melléktermékeinek eltávolítását. Az II. fázisú víztisztító technológia maximális kapacitása 11 m³/h szűrési sebesség mellett 28 m³/h. A szűrőkről lekerülő szennyvíz a V_h=20 m³-es vasiszap-ülepítőbe, majd a dekantálást követően a vízműtelep melletti csapadékvíz elvezető árokba kerül. A vízkezelést követően a tisztított vízhez fertőtlenítés céljából nátrium-hipokloritot adagolunk. A klórbehatási idő a védőterületen elhelyezett V_h=200 m³-es, AK 200-24 típusú acélszerkezetű aquaglóbuszban biztosított.

Az ivóvíz elosztóhálózat kör-, és ágvezetékiből álló rendszer: NÁ 80-150 mm belső átmérővel, valamint 1” és 3/4”-os házi bekötővezetékekkel, továbbá 80-as és 2”-os közüzemi bekötővezetékekkel. A gerincvezeték anyaga: azbesztcement, KM PVC, illetve KPE cső, a házi bekötővezetékek anyaga acél és KPE cső. Egy nyomászónás a kiépített rendszer. Az ivóvízmű nyomásviszonyai a terepadottságoknak megfelelően elhelyezett V_h=200 m³-es aquaglóbusz által dominánsan meghatározottak. Az I. fázisú víztisztító berendezésről lekerülő víz a V_h = 50 m³-es vb. megszakító tárolóba kerül. Innen a tisztított vizet átemelő szivattyúk juttatják - a II. fázisú víztisztító berendezésen át - a súlyponti aquaglóbuszba, majd a községi ivóvíz elosztóhálózaton keresztül gravitációsan érkezik az ivóvíz a fogyasztókhoz.

A települési vízmű kábeles vezérléssel automatikus és kézi üzemmódban is működtethető. Üzemszerűen természetesen automatikus üzemben dolgozik a vízmű. A megszakító tároló, valamint az aquaglóbusz aktuális szintjének megfelelően az automatika indítja, vagy leállítja a kútszivattyút, illetve az átemelő szivattyút.

Sellye vízműrendszer

Az elkövetkezendő 1 éven belül szükséges beruházások

Elvégzendő feladatok

1. Sellye térségének ivóvízminőség-javító programja, KEOP-1.3.0/09-11-2013-0032 (új KEHOP-2.1.1. pályázat)

Műszaki indoklás

A Kormány „A Baranya megyei Sellye Térségének Ivóvízminőség-javító Programja” című beruházás megvalósításáról saját hatáskörben gondoskodik a 1025/2017. (I.24.) Korm. határozat alapján. A Kormány a beruházás megvalósításával összefüggő feladatok ellátására a nemzeti fejlesztési minisztert jelölte ki. A teljes program becsült költsége 1,88 Mrd Ft.

Pénzügyi forrás:

Pályázat

Az elkövetkezendő 2-5 éven belül szükséges beruházások

Elvégzendő feladatok

Nem tervezünk beruházást a víziközmű-rendszeren.

Műszaki indoklás

A 2019. évben megvalósuló ivóvízminőség-javító programban elkészült létesítmények nem teszik szükségessé beruházok tervezését.

Az elkövetkezendő 6-15 éven belül szükséges beruházások

Elvégzendő feladatok

Nem tervezünk beruházást a víziközmű-rendszeren.

Műszaki indoklás

A 2019. évben megvalósuló ivóvízminőség-javító programban elkészült létesítmények nem teszik szükségessé beruházok tervezését.



Gördülő Fejlesztési Terv

IV.53. Selye vízműrendszer

Víziközmű-rendszer kódja: 11-28741-1-001-00-02

Felújítások és pótlások

Tartalomjegyzék

Víziközmű-rendszer állapot bemutatása	3
Sellye vízműrendszer.....	4
Az elkövetkezendő 1 éven belül szükséges felújítások és pótlások.....	4
Elvégzendő feladatok.....	4
Becsült költségek	4
Műszaki indoklás	4
Pénzügyi források.....	4
Az elkövetkezendő 2-5 éven belül szükséges felújítások és pótlások.....	5
Elvégzendő feladatok.....	5
Becsült költségek	5
Műszaki indoklás	5
Pénzügyi források	5
Az elkövetkezendő 6-15 éven belül szükséges felújítások és pótlások.....	6
Elvégzendő feladatok.....	6
Becsült költségek	6
Műszaki indoklás	6
Pénzügyi források	6

Víziközmű-rendszer állapot bemutatása

Víziközmű-rendszer megnevezése: Sellye vízműrendszer

Ellátásért felelős: Sellye Város Önkormányzat

A víziközmű-rendszer állapotának bemutatása, leírása

A térség vízellátásáról a B-3 és B-11 kataszteri számú, Sellyén található, II. és III. számú fúrt kutak gondoskodnak. A kutak védett vízadó rétegre lettek telepítve. A feltárt vízkészlet mennyisége 1771 m³/d, (646.415 m³/év) minősége felszín alatti rétegvíz, tisztítással ivóvízként felhasználható. Az engedélyezett vízkivétel átlagosan 490 m³/d, (178.850 m³/év). A vízhasználat jellege közcélú, vízkivétel időszaka folyamatos, a vízszolgáltatás ellátási formája házi bekötéses illetve közkifolyós. A vízellátó mű mértékadó kapacitása 616 m³/d, (224.840 m³/év) a víztisztító technológia teljesítménye alapján.

A feltárt víz minősége –a magas vas-, mangán-, ammónium- és arzéntartalma illetve a „B” fokozatú metán tartalma miatt- ivóvízként nem felel meg a követelményeknek, ezért vízkezelés szükséges.

A nyersvíz - a víztisztító technológia I. fázisában - közvetlenül a vízkezelő épületben elhelyezett, VATTENTEKNIK FE-220 típusú vas-, mangán- és arzénmentesítő berendezésre kerül. Az I. fázisú víztisztító technológia maximális kapacitása 7,4 m³/h szűrési sebesség mellett 28 m³/h. A szűrőtartály előtt kálium-permanganát oldatot adagolunk a nyersvízhez. A vízben lévő arzén pelyhesítése céljából szintén a szűrőtartály előtt vas-kloridot adagolunk a nyersvízhez. A nyersvíz, - ammóniamentesítés céljából – a víztisztító technológia II. fázisában, VATTENTEKNIK FEAM-180 típusú aktív szén szűrőberendezésen kerül átvezetésre. A szűrőberendezés előtt klórgázt adagolunk az I. fázisban megszárt vízhez, ezzel megtörténik a víz törésponti klórozása. A törésponti klórozás után a víz a védőterületen elhelyezett V_h=50 m³-es vb. megszakító tározóba kerül, ahol biztosított a klórbehatási idő. A megszakító tározóból 2 db hálózati átemelő szivattyú juttatja a vizet az előbb említett aktív szén szűrőberendezésre, amely elvégzi az ammóniamentesítés során felszabaduló szabad klórmennyiség, és a klórozás melléktermékeinek eltávolítását. Az II. fázisú víztisztító technológia maximális kapacitása 11 m³/h szűrési sebesség mellett 28 m³/h. A szűrőkről lekerülő szennyvíz a V_h=20 m³-es vasizap-ülepítőbe, majd a dekantálást követően a vízműtelep melletti csapadékvíz elvezető árokba kerül. A vízkezelést követően a tisztított vízhez fertőtlenítés céljából nátrium-hipokloritot adagolunk. A klórbehatási idő a védőterületen elhelyezett V_h=200 m³-es, AK 200-24 típusú acélszerkezetű aquaglóbuszban biztosított.

Az ivóvíz elosztóhálózat kör-, és ágvezetékiből álló rendszer: NÁ 80-150 mm belső átmérővel, valamint 1” és 3/4”-os házi bekötővezetékekkel, továbbá 80-as és 2”-os közüzemi bekötővezetékekkel. A gerincvezeték anyaga: azbesztcement, KM PVC, illetve KPE cső, a házi bekötővezetékek anyaga acél és KPE cső. Egy nyomászónás a kiépített rendszer. Az ivóvízmű nyomásviszonyai a terepadottságoknak megfelelően elhelyezett V_h=200 m³-es aquaglóbusz által dominánsan meghatározottak. Az I. fázisú víztisztító berendezésről lekerülő víz a V_h = 50 m³-es vb. megszakító tárolóba kerül. Innen a tisztított vizet átemelő szivattyúk juttatják - a II. fázisú víztisztító berendezésen át - a súlyponti aquaglóbuszba, majd a községi ivóvíz elosztóhálózaton keresztül gravitációsan érkezik az ivóvíz a fogyasztókhoz.

A települési vízmű kábeles vezérléssel automatikus és kézi üzemmódban is működtethető. Üzemszerűen természetesen automatikus üzemben dolgozik a vízmű. A megszakító tároló, valamint az aquaglóbusz aktuális szintjének megfelelően az automatika indítja, vagy leállítja a kútszivattyút, illetve az átemelő szivattyút.

Sellye vízműrendszer

Az elkövetkezendő 1 éven belül szükséges felújítások és pótlások

Elvégzendő feladatok

1. Rendkívüli helyzetből adódó azonnali feladatok
2. Vízvezetési elzárószerelvények, tűzcsapok cseréje
3. Horganyzott acél bekötővezetékek cseréje folyamatosan

Becsült költségek

Fontossági sorrend	Objektum megnevezés	Objektum elem	Tervezett nettó költség, eFt	Rendelkezésre álló forrás, eFt
1.	Sellye vízműrendszer	Rendkívüli helyzetből adódó azonnali feladatok	200	210
2.	Ivóvíz hálózat	tolózárak, tűzcsapok cseréje	700	700
3.	Ivóvíz hálózat	hga bekötővezetékek cseréje	600	600

Műszaki indoklás

1. A tervezési időszakban előre nem látható körülmények miatt a rendkívüli helyzetből adódó azonnali feladatok elvégzésére a ténylegesen rendelkezésre álló forrás 3 százalékát terveztük.
2. A hálózaton tervszerű rekonstrukció a létesítés óta nem történt. Az elzáró szerelvények csak meghibásodás esetén kerültek lecserélésre. A hálózatüzemeltetés és hibaelhárítás szempontjából fontos a működőképes szakaszoló tolózárak alkalmazása. 2 db tűzcsap cseréjét tervezzük elvégezni Sellye településen a Vasút utca 2. és Cserfa utca 32. szám ingatlanok előtt.

A föld alatti tűzcsapok cseréje szükséges korszerűbb föld feletti tűzcsapra, az előregedett alkatrészek cseréje nem gazdaságos. A föld feletti tűzcsapok sokkal üzembiztosabbak, amit a félévente végzett ellenőrzésekkor is tapasztalunk. A föld feletti tűzcsapokból sokkal több oltóvíz vehető ki, így a hálózati mosatás is sokkal hatékonyabb a nagyobb vízáram miatt. Az új föld feletti tűzcsapokat a hozzátartozó egyéb szerelvényekkel együtt telepítjük.

3. A több évtizedes ivóvíz hálózati vezeték cseréjét folyamatosan végezzük. A régi horganyzott acél bekötővezetékeket PE anyagúra cseréljük a gerincvezetektől a vízmérő aknáig, a megfelelő minőségű ivóvíz biztosítása érdekében. A korszerű kötő idomok használatával a hálózati veszteség is csökkenthető. 4 db bekötő vezeték cserét tervezzük elvégezni Sellye településen a Kossuth utca 79., 81., 83. és 85. számú ingatlanokét.

Pénzügyi források

Használati díj

Az elkövetkezendő 2-5 éven belül szükséges felújítások és pótlások

Elvégzendő feladatok

4. Búvárszivattyú csere II. kútban (500 l/p teljesítmény)
5. Vízhálózati elzárószerelvények, tűzcsapok cseréje
6. Horganyzott acél bekötővezetékek cseréje folyamatosan

Becsült költségek

Fontossági sorrend	Objektum megnevezés.	Objektum elem	Tervezett nettó költség, eFt	Rendelkezésre álló forrás, eFt
4.	II. kút	búvárszivattyú csere	1 100	1 100
5.	Ivóvíz hálózat	tolózárak, tűzcsapok cseréje	2 500	2 500
6.	Ivóvíz hálózat	hga bekötővezetékek cseréje	1 800	1 800

Műszaki indoklás

4. A sellyei II. számú kút búvárszivattyú tervszerű cseréjét végezzük el, a korábban kiszerezelt szivattyúk átvizsgálásakor szerzett tapasztalatok alapján megállapított üzemórák figyelembevételével.
5. A hálózaton tervszerű rekonstrukció a létesítés óta nem történt. Az elzáró szerelvények csak meghibásodás esetén kerültek lecserélésre. A hálózatüzemeltetés és hibaelhárítás szempontjából fontos a működőképés szakaszoló tolózárak alkalmazása.
A föld alatti tűzcsapok cseréje szükséges korszerűbb föld feletti tűzcsapra, az elöregedett alkatrészek cseréje nem gazdaságos. A föld feletti tűzcsapok sokkal üzembiztosabbak, amit a félévente végzett ellenőrzésekkor is tapasztalunk. A föld feletti tűzcsapokból sokkal több oltóvíz vehető ki, így a hálózati mosatás is sokkal hatékonyabb a nagyobb vízáram miatt. Az új föld feletti tűzcsapokat a hozzátartozó egyéb szerelvényekkel együtt telepítjük.
6. A több évtizedes ivóvíz hálózati vezetékek cseréjét folyamatosan végezzük. A régi horganyzott acél bekötővezetéseket PE anyagúra cseréljük a gerincvezetékétől a vízmérő aknáig, a megfelelő minőségű ivóvíz biztosítása érdekében. A korszerű kötő idomok használatával a hálózati veszteség is csökkenthető.

Pénzügyi források

Használati díj

Az elkövetkezendő 6-15 éven belül szükséges felújítások és pótlások

Elvégzendő feladatok

7. Vízvezetési elzárószelvények, tűzcsapok cseréje
8. Horganyzott acél bekötővezetékek cseréje folyamatosan
9. AC anyagú gerincvezetékek cseréje

Becsült költségek

Fontossági sorrend	Objektum megnevezés	Objektum elem	Tervezett nettó költség, eFt	Rendelkezésre álló forrás, eFt
7.	Ivóvíz telep	tolózárak, tűzcsapok cseréje	8 000	8 000
8.	Ivóvíz hálózat	hga bekötővezetékek cseréje	6 500	6 500
9.	Ivóvíz hálózat	AC anyagú gerincvezetékek cseréje	89 000	0

Műszaki indoklás

7. A hálózaton tervszerű rekonstrukció a létesítés óta nem történt. Az elzáró szerelvények csak meghibásodás esetén kerültek lecserélésre. A hálózatüzemeltetés és hibaelhárítás szempontjából fontos a működőképes szakaszoló tolózárak alkalmazása.

A föld alatti tűzcsapok cseréje szükséges korszerűbb föld feletti tűzcsapra, az elöregedett alkatrészek cseréje nem gazdaságos. A föld feletti tűzcsapok sokkal üzembiztosabbak, amit a félévente végzett ellenőrzésekkor is tapasztalunk. A föld feletti tűzcsapokból sokkal több oltóvíz vehető ki, így a hálózati mosatás is sokkal hatékonyabb a nagyobb vízáram miatt. Az új föld feletti tűzcsapokat a hozzátartozó egyéb szerelvényekkel együtt telepítjük.

8. A több évtizedes ivóvíz hálózati vezetékek cseréjét folyamatosan végezzük. A régi horganyzott acél bekötővezetékeket PE anyagúra cseréljük a gerincvezetektől a vízmérő aknáig, a megfelelő minőségű ivóvíz biztosítása érdekében. A korszerű kötő idomok használatával a hálózati veszteség is csökkenthető.

9. Az AC anyagú vezetékek nagy kockázatot okoznak az ivóvíz hálózaton mind egészségügyi, mindüzemeltetési szempontból. Sellyén mintegy 3500 m AC anyagú vezeték kicserélésére van szükség, NA80-150 mm közötti átmérővel. Jelenleg nem áll rendelkezésre pénzügyi forrás, ezért a szolgáltató - az Önkormányzattal közösen- pályázati lehetőséget keres.

Pénzügyi források

Használati díj

Forráshiány

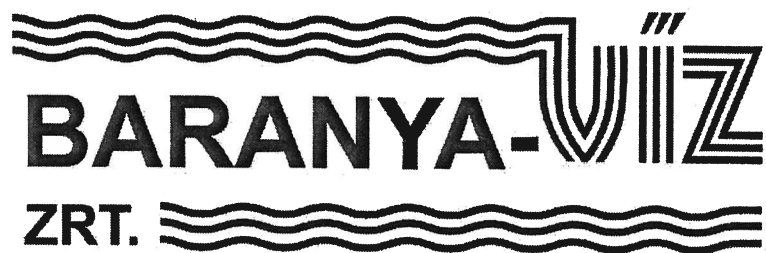

Gördülő Fejlesztési Terv

IV.54. Sellye szennyvíz rendszer

Víziközmű-rendszer kódja: 21-28741-1-001-00-00

Beruházások

Tartalomjegyzék

Víziközmű-rendszer állapot bemutatása	3
Sellye szennyvíz rendszer	6
Az elkövetkezendő 1 éven belül szükséges beruházások	6
Az elkövetkezendő 2-5 éven belül szükséges beruházások.....	6
Az elkövetkezendő 6-15 éven belül szükséges beruházások.....	6

Víziközmű-rendszer állapot bemutatása

Víziközmű rendszer megnevezése: Sellye szennyvíz rendszer

Ellátásért felelősök: Sellye Város Önkormányzata

A víziközmű rendszer állapotának bemutatása, leírása

Sellye város területén keletkező kommunális szennyvíz, elválasztott rendszerű szennyvízcsatornában kerül elvezetésre, ami a település terepadottságainak megfelelően gravitációs és nyomott rendszerrel épült meg. A gravitációs csatornahálózat anyaga azbesztcement és KG-PVC, átmérője NA 200 és NA 300, bekötővezeték esetében NA 150 és NA 200. A csatornahálózat nyomott szakaszai azbesztcement és KM-PVC anyagúak, átmérők NA 80, NA 100 és NA 150. A csatornahálózat régi szakaszai és szennyvíztisztító telep 1976-ban épült, a csatornahálózat újabb szakaszai, valamint a szennyvíztisztító telep rekonstrukciója 1997-98-ban valósult meg.

A terepadottságok miatt a szennyvíz többszörös átemelése szükséges, ezért a területen 4 db közterületi és 1 db házi átemelő üzemel. A gyűjtőhálózat burkolt és zöldterület alatt egyaránt húzódik.

Az alkalmazott tisztítás-technológia anaerob és kombinált anoxikus és aerob tereket is alkalmazó eleveniszapos eljárás.

Tisztítótelep mértékadó kapacitása: 650 m³/d hidraulikai tisztítókapacitás, ami 6500 LEÉ-t jelent.

A tisztító műben települési folyékony hulladék fogadására nincs lehetőség.

A hidraulikai terhelés átlag 300 m³/d.

A kommunális szennyvíz kezelésének folyamata:

- Gépi rács – kézi ráccsal kiegészítve

Monolit vasbeton nyílt felszínű csatornába épített 5 mm résméretű berendezés. 45° dőlésszögben beépítve.

Típusa: NOGGERATH NSI 300/5

Szállítóspirál: MULTIPROJEKT típus.

Kézi rács: Pálcaköz: 15 mm

Funkciója: A városból nyomóvezetéken érkező nyers szennyvíz, valamint az ide átemelt telepi csurgalékvizek mechanikai megtisztítása.

Működése: Automatikus, saját felvív szintjéről vezérelt. A csurgalékvizek rácsra vezetése automatikusan történik. A rácsszemét a szállítóspirálon keresztül, rácsszemétgyűjtő konténerbe jut. A szennyvíz a rácsot gravitációsan hagyja el, és folyik a homokfogó műtárgyra.

Abban az esetben, ha a hidraulikai terhelés meghaladja a gépi rács kapacitását, a beépített kézi rács is működésbe lép.

- Homokfogó

Tangenciális típusú homokfogó NOGGERATH-MP SR 260 típusú homokleválasztóval.

Funkciója: A rácsról érkező szennyvízben lévő homok leválasztása.

Működése: A homok az irányított áramlás következtében a műtárgy zsompjában összegyűlik, míg a szennyvíz gravitációsan távozik a vízvezető tölcserén át. A pelyhes anyagok kiülepedését egy lassú fordulatú keverő akadályozza meg. A homok kitermelés szakaszos, a homokleválasztó spirál hordja ki. A homokfogóról a szennyvíz az anaerob térbe kerül.

- Anaerob tér

1 db V_h = 100 m³ térfogatú nyitott monolit beton műtárgy, ABS RW 3021 típusú keverővel.

Funkciója: Itt történik a mechanikailag tisztított szennyvíz szervesanyag-tartalma egy részének izsappelyhek sejtjei által történő akkumulálása, miközben a mikroorganizmusok sejtjeiben tárolt polifoszfát ortofoszfát formájában beleoldódik a szennyvízbe.

Működése: A mikroorganizmusok és a szennyvízben lévő szerves anyagok találkozásának intenzifikálása, valamint a kiülepedés megakadályozása érdekében az anaerob térben állandó üzemű keverő működik. A

szennyvíz a fogazott bukós gyűjtővályún keresztül az osztóműhöz kerül. Az osztómű a szennyvíz kombinált medencékre történő elosztását végzi.

- Kombinált medencék $V_h = 2 \times 550 \text{ m}^3$

Funkciója: A kombinált medencékben anoxikus és aerob folyamatok zajlanak térben elválasztva. Ezen medencékben kerül sor a szennyvíz denitrifikálására, valamint az anaerob térben felvett szerves anyag, és az ott, ill. az anoxikus zónában még felvételre nem került szerves anyagok oxidációjához szükséges feltételek biztosítása.

Működése: A műtárgyakban a szükséges köráramlást ABS RW 2500S 10-6-40/4 típusú áramláskeltők biztosítják. A levegőztetett zónában tányérmembránok üzemelnek, medencénként 55 db. A szennyvíz a különböző anoxikus és aerob zónákon áthaladva tisztul meg. Az oldott oxigénszint mérésére oldott oxigén szonda szolgál, melynek értékei alapján indíthatóak az aerob zóna légellátását biztosító fűvők.

Az eleveniszapos elegy tartózkodási idejének meghosszabbítása, valamint a denitrifikációs folyamatok lezajlása érdekében a szennyvíz a medencéken belül recirkuláltatásra kerül.

A biológiailag tisztított szennyvíz hosszanti bukókon át távozik az utóülepítő műtárgyba.

- Utóülepítő

DORR típusú, nyitott, helyszínen készült vb. műtárgy, SZKM típusú szívókotróval.

$V_h = 205 \text{ m}^3$

Funkciója: A biológiai tisztítóegységről gravitációsan érkező szennyvíz iszaptartalmának leválasztása.

Működése: Az eleveniszapos elegy Stengel osztófejeket át érkezik a vasbeton műtárgyba. Az iszapfázist folyamatos üzemű, körforgású szívókotró emeli ki a bevezető hengeren elhelyezett fix körtartályba, ahonnan az a recirkulációs átemelőbe jut. Az utóülepített szennyvíz a merülőfallal „V” bukós lemezzel ellátott körbefutó elvezető vályún át távozik a fertőtlenítő műtárgyhoz.

A merülőfal és a kotró uszadék-gyűjtője által összegyűjtött felülúszót az uszadék-szivattyú emeli át az uszadék aknába.

- Recirkulációs és fölösiszap átemelő uszadék átemelővel egybeépítve

Monolit vasbeton műtárgy, az uszadék átemelővel közösen kialakítva. $V_h = 3 \text{ m}^3$

Recirkulációs szivattyú: TSURUMI TOS-8-BE2 típus.

Biztosítja az iszap utóülepítőből anaerob medencébe történő juttatását.

Fölösiszap szivattyú: TSURUMI TOS-8-BE2 típus.

A fölösiszapot a sűrítő műtárgyra juttatja.

Uszadék szivattyú: TSURUMI TOS-8-BE2 típus.

A felülúszót juttatja a tisztítástechnológia elejére.

Működése:

A recirkulációt biztosító szivattyú működése folyamatos, frekvenciaváltóval vezérelt.

A fölösiszap és uszadék szivattyúk működése szakaszos, szintjelzőkről vezérelt.

- Csurgalékvíz átemelő

Földbe süllyesztett, zárt, vb. műtárgy.

Funkciója: Az elvezető rendszeren belül egyesített technológiai csurgalékvizek, telepi szociális szennyvizek átemelése a gépi rácsokra.

Működése: A beépített szivattyú automatikus üzemű, szintvezérlőről biztosított. A csurgalékvíz az I. számú kombinált medencébe kerül bevezetésre.

- Fertőtlenítő medence

Előregyártott vb. elemekből készült nyitott műtárgy. $V = 31,3 \text{ m}^3$

Funkciója: a tisztított szennyvíz fertőtlenítése a befogadóba bocsátás előtt.

A népegészségügyi szakigazgatási szerv szakvéleménye alapján a fertőtlenítés elhagyható, de a lehetőségét továbbra is fent kell tartani.

A fertőtlenített szennyvíz mérőaknán keresztül hagyja el a tisztítótelepet.

Iszapkezelés műtárgyai

- Sűrítő

Nyitott vasbeton műtárgy. $V_h = 20 \text{ m}^3$

Funkciója: A rendszerből kivett fölös iszap víztartalmának csökkentése.

Működése: Az utóülepítőből származó fölös iszapot fogadja, majd dekantálja. A műtárgy bukóvályúja be van kötve a csurgalékvíz elvezető rendszerbe. A sűrítő alján a szennyvíziszap összegyűlik, míg a vízfázis egy összekötő vezetéken át a csurgalékvíz elvezető rendszerbe kerül. Az iszapvizet három dekantálón át lehet a csurgalékvíz átemelőbe vezetni. A zsompos alsó részből a sűrített iszapot gravitációs úton az iszapszikkasztó ágyakra lehet vezetni, vagy a szivattyú segítségével a szalagszűrőprésre juttatni.

- Szalagszűrőprés

Funkciója: Szennyvíziszap víztelenítése. Típusa: MIB-3

Működése: A sűrítő iszapgyűjtő zompjából a sűrített iszap tolózár nyitásával, majd szivattyú segítségével jut a szűrőberendezésre. Az iszapvíztelenítés során képződő csurgalékvíz a csurgalékvíz elvezető rendszerbe jut, a képződő iszap pedig a telepi iszapszikkasztó ágyakra kerül.

- Iszapszikkasztó ágyak $V = 300 \text{ m}^3$

A csatorna iszap a rácsszeméttel együtt zagyszállító konténerbe kerül. Elhelyezése a sellyei hulladéklerakóra történik. A technológia során keletkezett fölös iszap - az iszapsűrítést és víztelenítést követően - a telepi iszapszikkasztó ágyakra kerül kihelyezésre, majd mezőgazdasági területen történik a hasznosítása.

A tisztított szennyvíz befogadója a Körcsönye-patak 6+100 fkm szelvénye.

A közterületi átemelők meghibásodását, az átemelőkön elhelyezett sárga villogó jelzi. Az átemelők működése szintjelzőkről vezérelt. A szennyvíztelep számítógépes vezérléssel van ellátva. A jelzőhálózat szennyvíztelepen lévő gépek üzemi jellemzőit továbbítja a helyszínen lévő számítógépre. Itt a jelzéseket folyamatára mutatja.

Sellye szennyvíz rendszer

Az elkövetkezendő 1 éven belül szükséges beruházások

Mivel rendelkezésre álló források nincsenek, ezért nem tervezünk beruházásokat a víziközmű rendszeren. A szükséges elvégzendő munkák a felújítási és pótlási tervben szerepelnek.

Az elkövetkezendő 2-5 éven belül szükséges beruházások

Mivel rendelkezésre álló források nincsenek, ezért nem tervezünk beruházásokat a víziközmű rendszeren. A szükséges elvégzendő munkák a felújítási és pótlási tervben szerepelnek.

Az elkövetkezendő 6-15 éven belül szükséges beruházások

Elvégzendő feladatok

1. Szennyvízelvezetési agglomeráció kialakítása. Szennyvíztelep kapacitásbővítése.

Fontossági sorrend	Objektum megnevezés	Objektum elem	Tervezett nettó költség, eFt	Rendelkezésre álló forrás, eFt
1.	Sellye szennyvízrendszer	Szennyvízelvezetési agglomeráció kialakítása. Szennyvíztelep kapacitásbővítése az agglomerációban keletkező szennyvíz mennyiségétől függően.	1 000 000 eFt	0 eFt

Műszaki indoklás

1. Jelenleg Sellye város egy része nem rendelkezik szennyvízelvezető hálózattal. Jövőben várhatóan bekövetkező jogszabályváltozásokból következően Sellye város teljes lakosságát érintő csatornahálózat megvalósítása válhat szükségessé. Sellyén és a környező településeken keletkező nem közművel összegyűjtött háztartási szennyvíz leürítésére szolgáló létesítmények előreláthatólag a közeljövőben megszűnnek. A szennyvíz elhelyezésére megoldás lenne egy szennyvízelvezetési agglomeráció létrehozása. Ezzel együtt Sellye szennyvíztisztító mű kapacitásbővítése szükséges az agglomerációban keletkező szennyvíz mennyiségétől függően.

Pénzügyi források

Forráshiány



Gördülő Fejlesztési Terv

IV.54. Sellye szennyvíz rendszer

Víziközmű-rendszer kódja: 21-28741-1-001-00-00

Felújítások és pótlások

Készült: 2018.08.17. BARANYA-VÍZ Zrt. Szigetvári Üzemigazgatóság

Tartalomjegyzék

Víziközmű-rendszer állapot bemutatása	3
Sellye szennyvíz rendszer	6
Az elkövetkezendő 1 éven belül szükséges felújítások és pótlások	6
Elvégzendő feladatok.....	6
Műszaki indoklás	6
Pénzügyi források	6
Az elkövetkezendő 2-5 éven belül szükséges felújítások és pótlások.....	6
Elvégzendő feladatok.....	6
Becsült költségek	6
Műszaki indoklás	6
Pénzügyi források	7
Az elkövetkezendő 6-15 éven belül szükséges felújítások és pótlások.....	7
Elvégzendő feladatok.....	7
Becsült költségek	7
Műszaki indoklás	8
Pénzügyi források	8

Víziközmű-rendszer állapot bemutatása

Víziközmű rendszer megnevezése: Sellye szennyvíz rendszer

Ellátásért felelősök: Sellye Város Önkormányzata

A víziközmű rendszer állapotának bemutatása, leírása

Sellye város területén keletkező kommunális szennyvíz, elválasztott rendszerű szennyvízcsatornában kerül elvezetésre, ami a település terepadottságainak megfelelően gravitációs és nyomott rendszerrel épült meg. A gravitációs csatornahálózat anyaga azbesztcement és KG-PVC, átmérője NA 200 és NA 300, bekötővezeték esetében NA 150 és NA 200. A csatornahálózat nyomott szakaszai azbesztcement és KM-PVC anyagúak, átmérők NA 80, NA 100 és NA 150. A csatornahálózat régi szakaszai és szennyvíztisztító telep 1976-ban épült, a csatornahálózat újabb szakaszai, valamint a szennyvíztisztító telep rekonstrukciója 1997-98-ban valósult meg.

A terepadottságok miatt a szennyvíz többszörös átemelése szükséges, ezért a területen 4 db közterületi és 1 db házi átemelő üzemel. A gyűjtőhálózat burkolt és zöldterület alatt egyaránt húzódik.

Az alkalmazott tisztítás-technológia anaerob és kombinált anoxikus és aerob tereket is alkalmazó eleveniszapos eljárás.

Tisztítótelep mértékadó kapacitása: 650 m³/d hidraulikai tisztítókapacitás, ami 6500 LEÉ-t jelent.

A tisztító műben települési folyékony hulladék fogadására nincs lehetőség.

A hidraulikai terhelés átlag 300 m³/d.

A kommunális szennyvíz kezelésének folyamata:

- Gépi rács – kézi ráccsal kiegészítve

Monolit vasbeton nyílt felszíni csatornába épített 5 mm résméretű berendezés. 45° dőlésszögben beépítve.

Típusa: NOGGERATH NSI 300/5

Szállítóspirál: MULTIPROJEKT típus.

Kézi rács: Pálcaköz: 15 mm

Funkciója: A városból nyomóvezetéken érkező nyers szennyvíz, valamint az ide átemelt telepi csurgalékvizek mechanikai megtisztítása.

Működése: Automatikus, saját felvíz szintjéről vezérelt. A csurgalékvizek rácsra vezetése automatikusan történik. A rácsszemét a szállítóspirálon keresztül, rácsszemétgyűjtő konténerbe jut. A szennyvíz a rácsot gravitációsan hagyja el, és folyik a homokfogó műtárgyra.

Abban az esetben, ha a hidraulikai terhelés meghaladja a gépi rács kapacitását, a beépített kézi rács is működésbe lép.

- Homokfogó

Tangenciális típusú homokfogó NOGGERATH-MP SR 260 típusú homokleválasztóval.

Funkciója: A rácsról érkező szennyvízben lévő homok leválasztása.

Működése: A homok az irányított áramlás következtében a műtárgy zsompjában összegyűlik, míg a szennyvíz gravitációsan távozik a vízvezető tölcserén át. A pelyhes anyagok kiülepedését egy lassú fordulatú keverő akadályozza meg. A homok kitermelés szakaszos, a homokleválasztó spirál hordja ki. A homokfogóról a szennyvíz az anaerob térbe kerül.

- Anaerob tér

1 db V_h = 100 m³ térfogatú nyitott monolit beton műtárgy, ABS RW 3021 típusú keverővel.

Funkciója: Itt történik a mechanikailag tisztított szennyvíz szervesanyag-tartalma egy részének izsappelyhek sejtjei által történő akkumulálása, miközben a mikroorganizmusok sejtjeiben tárolt polifoszfát ortofoszfát formájában beleoldódik a szennyvízbe.

Működése: A mikroorganizmusok és a szennyvízben lévő szerves anyagok találkozásának intenzifikálása, valamint a kiülepedés megakadályozása érdekében az anaerob térben állandó üzemű keverő működik. A

szennyvíz a fogazott bukós gyűjtővályún keresztül az osztóműhöz kerül. Az osztómű a szennyvíz kombinált medencékre történő elosztását végzi.

- Kombinált medencék $V_h = 2 \times 550 \text{ m}^3$

Funkciója: A kombinált medencékben anoxikus és aerob folyamatok zajlanak térben elválasztva. Ezen medencékben kerül sor a szennyvíz denitrifikálására, valamint az anaerob térben felvett szerves anyag, és az ott, ill. az anoxikus zónában még felvételre nem került szerves anyagok oxidációjához szükséges feltételek biztosítása.

Működése: A műtárgyakban a szükséges köráramlást ABS RW 2500S 10-6-40/4 típusú áramláskeltők biztosítják. A levegőztetett zónában tányérmembránok üzemelnek, medencénként 55 db. A szennyvíz a különböző anoxikus és aerob zónákon áthaladva tisztul meg. Az oldott oxigénszint mérésére oldott oxigén szonda szolgál, melynek értékei alapján indíthatóak az aerob zóna légellátását biztosító fúvók.

Az eleveniszapos elegy tartózkodási idejének meghosszabbítása, valamint a denitrifikációs folyamatok lezajlása érdekében a szennyvíz a medencéken belül recirkuláltatásra kerül.

A biológiailag tisztított szennyvíz hosszanti bukókon át távozik az utóülepítő műtárgyba.

- Utóülepítő

DORR típusú, nyitott, helyszínen készült vb. műtárgy, SZKM típusú szívókotróval.

$V_h = 205 \text{ m}^3$

Funkciója: A biológiai tisztítóegységről gravitációsan érkező szennyvíz iszaptartalmának leválasztása.

Működése: Az eleveniszapos elegy Stengel osztófejeket át érkezik a vasbeton műtárgyba. Az iszapfázist folyamatos üzemű, körforgású szívókotró emeli ki a bevezető hengeren elhelyezett fix körtartályba, ahonnan az a recirkulációs átemelőbe jut. Az utóülepített szennyvíz a merülőfallal „V” bukós lemezzel ellátott körbefutó elvezető vályún át távozik a fertőtlenítő műtárgyhoz.

A merülőfal és a kotró uszadék-gyűjtője által összegyűjtött felülúszót az uszadék-szivattyú emeli át az uszadék aknába.

- Recirkulációs és fölősiszap átemelő uszadék átemelővel egybeépítve

Monolit vasbeton műtárgy, az uszadék átemelővel közösen kialakítva. $V_h = 3 \text{ m}^3$

Recirkulációs szivattyú: TSURUMI TOS-8-BE2 típus.

Biztosítja az iszap utóülepítőből anaerob medencébe történő juttatását.

Fölősiszap szivattyú: TSURUMI TOS-8-BE2 típus.

A fölősiszapot a sűrítő műtárgyra juttatja.

Uszadék szivattyú: TSURUMI TOS-8-BE2 típus.

A felülúszót juttatja a tisztítástechnológia elejére.

Működése:

A recirkulációt biztosító szivattyú működése folyamatos, frekvenciaváltóval vezérelt.

A fölősiszap és uszadék szivattyúk működése szakaszos, szintjelzőkről vezérelt.

- Csurgalékvíz átemelő

Földbe süllyesztett, zárt, vb. műtárgy.

Funkciója: Az elvezető rendszeren belül egyesített technológiai csurgalékvizet, telepi szociális szennyvizet átemelése a gépi rácsokra.

Működése: A beépített szivattyú automatikus üzemű, szintvezérlőről biztosított. A csurgalékvíz az I. számú kombinált medencébe kerül bevezetésre.

- Fertőtlenítő medence

Előregyártott vb. elemekből készült nyitott műtárgy. $V = 31,3 \text{ m}^3$

Funkciója: a tisztított szennyvíz fertőtlenítése a befogadóba bocsátás előtt.

A népegészségügyi szakigazgatási szerv szakvéleménye alapján a fertőtlenítés elhagyható, de a lehetőségét továbbra is fent kell tartani.

A fertőtlenített szennyvíz mérőaknán keresztül hagyja el a tisztítótelepet.

Izsapkezelés műtárgyai

- Sűrítő

Nyitott vasbeton műtárgy. $V_h = 20 \text{ m}^3$

Funkciója: A rendszerből kivett fölös iszap víztartalmának csökkentése.

Működése: Az utóülepítőből származó fölös iszapot fogadja, majd dekantálja. A műtárgy bukóvályúja be van kötve a csurgalékvíz elvezető rendszerbe. A sűrítő alján a szennyvíziszap összegyűlik, míg a vízfázis egy összekötő vezetéken át a csurgalékvíz elvezető rendszerbe kerül. Az iszapvizet három dekantálón át lehet a csurgalékvíz átemelőbe vezetni. A zsompos alsó részből a sűrített iszapot gravitációs úton az iszapszikkasztó ágyakra lehet vezetni, vagy a szivattyú segítségével a szalagszűrőprésre juttatni.

- Szalagszűrőprés

Funkciója: Szennyvíziszap víztelenítése. Típusa: MIB-3

Működése: A sűrítő iszapgyűjtő zompjából a sűrített iszap tolózár nyitásával, majd szivattyú segítségével jut a szűrőberendezésre. Az iszapvíztelenítés során képződő csurgalékvíz a csurgalékvíz elvezető rendszerbe jut, a képződő iszap pedig a telepi iszapszikkasztó ágyakra kerül.

- Iszapszikkasztó ágyak $V = 300 \text{ m}^3$

A csatorna iszap a rácsszeméttel együtt zagyszállító konténerbe kerül. Elhelyezése a sellyei hulladéklerakóra történik. A technológia során keletkezett fölösiszap - az iszapsűrítést és víztelenítést követően - a telepi iszapszikkasztó ágyakra kerül kihelyezésre, majd mezőgazdasági területen történik a hasznosítása.

A tisztított szennyvíz befogadója a Körcsönye-patak 6+100 fkm szelvénye.

A közterületi átemelők meghibásodását, az átemelőkön elhelyezett sárga villogó jelzi. Az átemelők működése szintjelzőkről vezérelt. A szennyvíztelep számítógépes vezérléssel van ellátva. A jelzőhálózat szennyvíztelepen lévő gépek üzemi jellemzőit továbbítja a helyszínen lévő számítógépre. Itt a jelzéseket folyamatábra mutatja.

Sellye szennyvíz rendszer

Az elkövetkezendő 1 éven belül szükséges felújítások és pótlások

Elvégzendő feladatok

1. Rendkívüli helyzetből adódó azonnali feladatok
2. Hálózati átemelők gépészeti, építészeti, szerkezeti felújítása, szivattyúk cseréje

Fontossági sorrend	Objektum megnevezés	Objektum elem	Tervezett nettó költség, eFt	Rendelkezésre álló forrás, eFt
1.	Sellye szennyvízrendszer	Rendkívüli helyzetből adódó azonnali feladatok	217 eFt	217 eFt
2.	Hálózati átemelők	Gépészeti, építészeti, szerkezeti felújítások, szivattyúk cseréje	1.000 eFt	1.231 eFt

Műszaki indoklás

1. A tervezési időszakban előre nem látható körülmények miatt a rendkívüli helyzetből adódó azonnali feladatok elvégzésére a ténylegesen rendelkezésre álló éves forrás 15 százalékát terveztük.
2. A szennyvízhálózaton található műtárgyakban működő gépészeti berendezések a folyamatos üzem során elhasználódtak, az agresszív, szennyvizes környezetben a fémszerkezetek és betonfelületek korróziós folyamatai előrehaladtak.

Pénzügyi források

Bérleti díj

Az elkövetkezendő 2-5 éven belül szükséges felújítások és pótlások

Elvégzendő feladatok

3. Hálózati átemelők gépészeti, építészeti, szerkezeti felújítása, szivattyúk cseréje
4. Iszap recirkulációs aknában szivattyú frekvenciaváltó cseréje
5. Levegőztető medencében levegőztető elemek cseréje

Becsült költségek

Fontossági sorrend	Objektum megnevezés	Objektum elem	Tervezett nettó költség, eFt	Rendelkezésre álló forrás, eFt
3.	Hálózati átemelők	Gépészeti, építészeti, szerkezeti felújítások, szivattyúk cseréje	3.000 eFt	3.000 eFt
4.	Szennyvíztelep	Iszap recirkulációs aknában szivattyú frekvenciaváltó cseréje	600 eFt	600 eFt
5.	Szennyvíztelep	Levegőztető medencében levegőztető elemek cseréje	3.000 eFt	3.192 eFt

Műszaki indoklás

3. A szennyvízhálózaton és szennyvíztelepen található műtárgyakban működő gépészeti berendezések a folyamatos üzem során elhasználódtak, az agresszív, szennyvízes környezetben a fémszerkezetek és betonfelületek korróziós folyamatai előrehaladtak.
4. A szivattyúk állapota a folyamatos üzem során amortizálódik, ezért szükséges a gépészeti berendezések felújítása, cseréje.
5. A levegőztető berendezés állapota a folyamatos üzem során (rendszeres karbantartás mellett) amortizálódik, ezért szükséges a levegőztető elemek cseréje.

Pénzügyi források

Bérleti díj

Az elkövetkezendő 6-15 éven belül szükséges felújítások és pótlások

Elvégzendő feladatok

6. Fúvógépházban 1 db Dressner fúvó cseréje, felújítása
7. Oxidációs árokban keverő felújítása, cseréje
8. Fúvógépházban 2 db Dressner fúvó cseréje, felújítása
9. Szalagszűrőprés felújítása
10. Tisztított szennyvíz átemelő akna gépészeti felújítása
11. Szennyvíztelepi ivóvíz kút felújítása (technológiai vízbázis)
12. Szippantott szennyvízfogadó építészeti és gépészeti felújítása
13. Fürdő utcában szennyvíz gerincvezeték kiváltása

Becsült költségek

Fontossági sorrend	Objektum megnevezés	Objektum elem	Tervezett nettó költség, eFt	Rendelkezésre álló forrás, eFt
5.	Szennyvíztelep	Légfúvó cseréje, felújítása	1.000 eFt	1.000 eFt
6.	Szennyvíztelep	Oxidációs árokban ABS banánkeverő felújítása, cseréje	2.500 eFt	2.500 eFt
	Szennyvíztelep	Légfúvók cseréje, felújítása	2.500 eFt	2.500 eFt
	Szennyvíztelep	Szalagszűrőprés felújítása	1.500 eFt	1.500 eFt
9.	Szennyvíztelep	Tisztított szennyvíz átemelő akna gépészeti felújítása	1.000 eFt	1.000 eFt
10.	Szennyvíztelep	Ivóvíz kút felújítása (technológiai vízbázis)	1.800 eFt	1.800 eFt
	Szennyvíztelep	Szippantott szennyvízfogadó építészeti és gépészeti felújítása	1.000 eFt	1.000 eFt
11.	Szennyvíz hálózat	Fürdő utcában szennyvíz gerincvezeték kiváltása DN 300, hossz \cong 300 m	14.000 eFt	3.180 eFt

Műszaki indoklás

6. A szennyvíztelepen található légfűvő berendezések a folyamatos üzem során elhasználódtak, elért üzemórájuk alapján szükséges a felújításuk, cseréjük.
7. ABS banánkeverő szivattyú a folyamatos üzem során elhasználódik, a hatásfoka ennek következtében csökken, ezért szükséges a gépészeti berendezés cseréje.
8. A szennyvíztelepen található légfűvő berendezések a folyamatos üzem során elhasználódtak, elért üzemórájuk alapján szükséges a felújításuk, cseréjük
9. A szennyvíztelepen található szalagszűrő berendezés a hozzá tartozó szivattyúkkal, keverővel együtt a folyamatos üzem során elhasználódik, ezért szükséges a felújítása.
10. Tisztított szennyvíz átemelő akna gépészeti-szerkezeti felújítása, szerelvények, szivattyúk cseréje szükséges, az agresszív, szennyvizes környezetben a fémszerkezetek korróziós folyamatai előrehaladottak.
11. A szennyvíztelep technológiai vízellátását biztosító kút működése azért fontos, mert vízminősége megfelelő a telep számára, ezzel kiváltjuk a költségesen előállított ivóvíz használatát.
12. Szippantott szennyvízfogadó építészeti és gépészeti felújítása a hosszú távú tervek között szerepel, annak esetleges jövőbeni kihasználása érdekében.
13. A Fürdő utcai szennyvíz gerincezeték lejtése nem megfelelő, emiatt gyakoriak a dugulásos hibák, az üzemeltetési költségeket ez jelentősen megnöveli.

Pénzügyi források

Bérleti díj, forráshiány

Gércélülő fejlesztési terv a 2019. - 2033. időszakra																											
BERUHÁZÁSOK ÖSSZEFOGLALÓ TÁBLÁZATA																											
A tervet benyújtó szervezet megnevezése: ellátásért felelős / ellátásért felelősök képviselője / vállalkozó-szolgáltató *																											
Vízüzemi-szolgáltató megnevezése: BARANYA-VÍZ ZRT.																											
Vízüzemi-szolgáltató ágazat megnevezése: BARANYA-VÍZ ZRT. közműves ivóvízellátás																											
A Vksztv. 11. § (4) bekezdés szerinti véleményező téli megnevezése: Sellye Város Önkormányzata																											
Vízüzemi-rendszer kódja: ** 21-28741-1-001-00-00																											
Fontossági sorrend	Beruházás megnevezése	Vízjogi létesítés/ elvi engedély száma	Az érintett ellátásért felelős(ök) megnevezése	Tervezett nettó költség (eFt)	Forrás megnevezése	Megvalósítás időtartama		Tervezett időtartam (rövid / közép / hosszú)	A beruházás ütemezése a tervezési időszak évei szerint																		
						Kezdés	Befejezés		1	2	3	4	5	6	7	8	9	10	11	12	13	14	15				
1.	Szennyvízelvezetési agglomeráció kialakítása. Szennyvíztelep kapacitásbővítés.		Sellye Önkormányzata	1 000 000		2024	2024							X													

* a megfélelő szövegrész aláhúzása l kell jelölni

** A Hivatal által a működési engedélyben megállapított VKR-kód

Fejlesztési ütem	Tervezett feladatok nettó költsége a teljes ütem tekintetében (eFt)	Rendelkezésre álló források számszerűsített értéke a teljes ütem tekintetében (eFt)
I. ütem	0	0
II. ütem	0	0
III. ütem	1.000.000	0

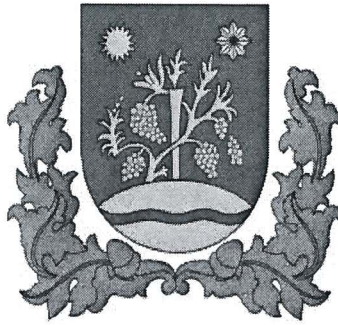

ELŐTERJESZTÉS

Sellye Város Önkormányzat Képviselő-testülete 2018. szeptember 6. -i
rendes/rendkívüli ülésére

Napirendi pont sorszáma	3.
Tárgy:	Tájékoztató a TOP-1.1.3-16-BA1-2017-00006 azonosító számú „Piac és ahhoz szükséges infrastruktúra kialakítása” című pályázat jelenlegi állásáról (2018. május-július) valamint a pályázat keretén belül megvalósuló parkoló létesítési engedélyezési tervdokumentáció jóváhagyása
Előterjesztő:	Hamarics Réka projektmenedzser
Előterjesztést készítette:	Hamarics Réka projektmenedzser
Előterjesztésnek költségvetési vonzata	nincs
Pénzügyi vezető előterjesztést látta pénzügyi osztályvezető	fedezet éves költségvetésben biztosított / költségvetés módosításával biztosított / nem biztosított / költségvetési forrást nem igényel
Az előterjesztés a jogszabályi feltételeknek megfelel: jegyző	igen/nem
A döntéshez szükséges többség:	egyszerű/minősített
Döntési forma:	rendelet/ határozat (normatív, hatósági, egyéb)
Döntéshozatal módja	nyílt ülésen kell/zárt ülésen kell/zárt ülésen lehet tárgyalni
Véleményezésre megkapta:	Pénzügyi Gazdasági és Ügyrendi Bizottság

Tisztelt Képviselő-testület!

TOP-1.1.3-16-BA1-2017-00006 azonosító számú „Piac és ahhoz szükséges infrastruktúra kialakítása” elnevezésű projekttel kapcsolatban az alábbiakról tájékoztatom a Tisztelt Képviselő-testületet:

1.

A tárgyi pályázat megvalósítási időszaka és hivatalosan a projektmenedzsment szervezet működése 2018. május 1. nappal kezdődött meg. A támogatási szerződés szerint a projektidőszak 24 hónap, a Felhívás szerint rendelkezésre álló megvalósítási időszak 36 hónap. Az első mérföldkő Támogatási szerződés szerint tervezett elérési dátuma 2018. október 31.

A pályázat hivatalos elindulását követően a sellye.hu honlapra a pályázat rövid ismertetése és a TSZ is feltöltésre került, mely a nyilvánosság kötelező elemét is képezi.

Sellye Város Önkormányzat Képviselő – testülete 172/2017. (VIII.17.) számú KT határozatával jóváhagyta a tárgyi pályázatra vonatkozó Együttműködési megállapodást, amely a Baranya Megyei Önkormányzati Hivatallal (továbbiakban: BMÖH) került megkötésre, mely alapján a pályázat konzorciumban kerül benyújtásra ezáltal megvalósításra is.

Konzorciumvezető: Sellye Város Önkormányzat

Feladat megosztás értelmében Sellye Város Önkormányzatához egy fő projektmenedzser került. A menedzsment többi tagját a BMÖH biztosítja.

Költségtípus	Feladatvégző	Feladatléírás	Mértéke az összes elszámolható költségre vetítve (%)
Projekt előkészítés, tervezés (kivéve közbeszerzési eljárások lefolytatásának költsége)	Sellye Város Önkormányzat	Tervezési szerződések (engedélyezési és kiviteli tervdokumentáció), és minden más projektelőkészítéshez tartozó nem nevesített terv, tanulmány	3,5%
	BMÖH	Pályázat benyújtása, a beadáshoz szükséges dokumentáció elkészítése, esetleges hiánypótlások teljesítése,	1,5%
Közbeszerzési eljárások lefolytatása	BMÖH	külső közbeszerzési tanácsadó megbízása és eljárási költségek	1%
Műszaki ellenőri szolgáltatás	Sellye Város Önkormányzat	külső műszaki ellenőr megbízása	1%
Projektmenedzsment	BMÖH	kapcsolattartás, ügyintézés, kooperációk, jelentések, kérelmek kitöltése, módosítások kezdeményezése, ügyvitel, szerződéskövetés	1,875%
	Sellye Város Önkormányzat		0,625%
Tájékoztatás, nyilvánosság biztosítás	BMÖH	projekthez kapcsolódó kötelező nyilvánossági feladatok teljeskörű ellátása	0,5%

A projektmenedzsmenti munka ténylegesen a támogatási döntés kézhezvételével kezdődik meg és nem a projekt indulásakor. A támogatói döntést követően el kell kezdeni a támogatási szerződés (továbbiakban: TSZ) aláírásnak előkészítését, mely dokumentumok összeállítását, benyújtását, EPTK felület aktualizálását és Közreműködő Szervezettel (továbbiakban: KSZ) több körös egyeztetést jelenti. A végleges és KSZ által jóváhagyott TSZ - aláírást megelőzően - a képviselő –testület elé február hónapban beterjesztésre került jóváhagyásra. A képviselő-testület 44/2018. (II.28.) sz. KT határozatával jóváhagyta a pályázat megvalósítását és a TSZ aláírását valamint felkérte a polgármestert, hogy a projekt indításának feltételként előírt és Sellye Város Önkormányzatához rendelt projektmenedzser személyére tegyen javaslatot.

Sellye Város Önkormányzat Képviselő –testülete a 92/2018 (IV.26.) számú KT határozatával jóváhagyta Hamarics Réka ÉVO vezetőt pályázat projektmenedzserének. A pályázat projektmenedzserei feladatait a pályázat megvalósítása során köztisztviselői jogviszony kereténbe látja el munkaköri feladatai mellett, a pályázat projektmenedzserei feladatainak ellátására vonatkozó célfeladat kitűzése mellett. A projektmenedzser feladat ellátásához szükséges dokumentumok elkészítésre, aláírásra kerültek.

A támogatási szerződés hatályba lépését követően benyújtásra került az előlegigénylési kérelem és mellékletei, mely jóváhagyását követően 2018. 05. 07. napján utalványozásra került az előleg összege (136.935.122 Ft) a Magyar Államkincstárnál nyitott pályázathoz tartozó bankszámlára. A projekt megvalósításához kapcsolódó tervezési feladatok ellátására 2018. május 07. napján ajánlattételi felhívás került kiküldésre.

(Ajánlatadók: Tímár Építész – Mérnök Iroda Kft., Kokas és Társa Tervező Kft., MEGARON Kft.) Az ajánlattétel határideje május 15-e volt. A Képviselő-testület 135/2018 (V.31.) számú KT határozatában elfogadta a nyertes ajánlattevő (Kokas és Társa Tervező Kft.) ajánlatát, mely alapján a tervezési szerződés 2018. június 08-án aláírásra került.

A szerződésben rögzített teljesítési határidők:

Ütem	Munkarész	Határidő / szállítandó példányszám
1. ütem	Műszaki tervek: építési engedélyezési	2018. augusztus 31. 3 példány papíralapon + digitálisan
2. ütem	Műszaki tervek: kiviteli tervdokumentáció	2018. október 15. 3 példány papíralapon + digitálisan
3. ütem	Egyéb mérnöki szakértői díj: - Rehabilitációs szakmérnök nyilatkozata - energetikai tanúsítvány kiállítása	Az épület átadását követően, a kivitelezési szerződés szerint. 1 példány papíralapon

A tervezési folyamat megkezdését megelőzően a képviselő –testület megismerte és jóváhagyta a pályázathoz kapcsolódó tervezési programot és az alábbi kiegészítésekkel azt elfogadta /121/2018 (V.15.) sz. KT./:

- az épület elhelyezést figyelembe véve : nem kell, hogy a védőtetővel egy síkra kerüljön a K-i oldalon
- vizes blokk bejárata nyugat felé nézzen
- a mellékhelyiségek bejárata elé választó paraván kerüljön megtervezésre
- a mellékhelyiségek ajtaja fémpénzes nyitási lehetőség legyenek felszerelve
- az épületnek egy fűtési rendszere legyen
- tervezendő parkolóba csak személygépkocsit parkolhatnak (buszok nem)

A tervezési szerződés megkötését követően a tervezési folyamat megkezdődött, a tervezővel a kapcsolattartás és egyeztetés folyamatos feladat. A végleges terv dokumentáció összeállítását megelőzően a tervezési program alapján elkészített piac épület alaprajzát a képviselő –testület jóváhagyta (161/2018. (VI.28.) sz. KT).

A tervező szakági tervekkel együtt elektronikusan megküldte augusztus elején a kistermelői piac épület építési engedélyezési tervdokumentációját, melyet a képviselő –testület augusztus 6.-ai rendkívüli testületi ülésen megismert és jóváhagyott. Az építésügyi hatósági engedélyezési eljárás során jogszabály szerint két szakhatóság bevonása szükséges a Siklói Járási Hivatal Élelmiszerlánc-biztonsági és Állategészségügyi Osztályé valamint Siklói Járási Hivatal Népegészségügyi Osztályé. Az elkészült tervdokumentációval a hivatalos előzetes szakhatósági megkeresések megtörténtek. Augusztus hónapban az építésügyi hatósági engedélyezési eljárási kérelem benyújtásra fog kerülni.

2.

A pályázat keretén belül a 350/1 helyrajzi számú ingatlanon fog épülni egy 17+1 férőhelyes parkoló, melynek építése szintén engedélyhez kötött. A jogszabály szerint elkészült parkoló létesítési engedélyének a tervdokumentációja, mely az előterjesztésem mellékleté képezik.

A pályázat megvalósítás a támogatási szerződésben rögzített ütemben zajlik, jelenleg nem ismert a pályázat megvalósítását akadályozó tényező.

Kérem a Tisztelt Képviselő-testületet, hogy az előterjesztést szíveskedjék megtárgyalni és a határozati javaslatban foglaltak szerint, vagy azt kiegészítve dönteni.

Határozati javaslat

Tájékoztató a TOP-1.1.3-16-BA1-2017-00006 azonosító számú „Piac és ahhoz szükséges infrastruktúra kialakítása” című pályázat jelenlegi állásáról (2018. május-július)

Sellye Város Önkormányzat Képviselő-testülete úgy határoz, hogy a TOP-1.1.3-16-BA1-2017-00006 azonosító számú „Piac és ahhoz szükséges infrastruktúra kialakítása” című projekthez kapcsolódó írásban előterjesztett tájékoztatást jóváhagyja.

Határidő: azonnal

Felelős: Hamarics Réka projektmenedzser

Határozati javaslat

A TOP-1.1.3-16-BA1-2017-00006 azonosító számú „Piac és ahhoz szükséges infrastruktúra kialakítása” című pályázat keretén belül megvalósuló parkoló létesítési engedélyezési tervdokumentáció jóváhagyása

1.

Sellye Város Önkormányzat Képviselő-testülete a TOP-1.1.3-16-BA1-2017-00006 azonosító számú „Piac és az ahhoz szükséges alapinfrastruktúra kialakítása Sellyén” című pályázat keretén belül megvalósuló (17+1) parkoló létesítési engedélyezési tervdokumentációját megismerete, azt jóváhagyja.

2.

Sellye Város Önkormányzat Képviselő-testülete a jóváhagyott (17+ 1) parkoló létesítési engedélyezési tervdokumentáció alapján az építési engedélyezési eljárás megindását jóváhagyja, és felhatalmazza Nagy Attila polgármestert az eljáráshoz szükséges dokumentumok aláírására.

Határidő: azonnal

Felelős: polgármester, Hamarics Réka projektmenedzser

RITTER ÉS TÁRSA
MÉRNÖKI ÉS INGATLANKÖZVETÍTŐ BETÉTI TÁRSASÁG

(Céj.sz.: 02-06063251, Adószám: 20073565-1-02)
7737 Székelyszabar, István u.154. Tel./Fax: (69) 386-173
e-mail: ritterbt@polarbt.hu, mobil 30-355-0803

Sellye

**kistermelői piac kialakítása,
személygépkocsi parkoló engedélyezési terve
a Bodonyi Nándor utca 350/1 hrsz-on.**

(Tsz.: SE/P/350/1/2018.)

Dátum: 2018.07.

Generál tervező:

Kokas és Társa Tervező Kft. Építész és Településtervező Iroda
7624 Pécs, Budai Nagy Antal utca 1.sz.

1 TARTALOMJEGYZÉK

Sellye

kistermelői piac kialakítása, személygépkocsi parkoló engedélyezési terve a Bodonyi Nándor utca 350/1 hrsz-on.

Tsz.: SE/P/350/1/2018.

Irományok:

- 1 Tartalomjegyzék
- 2 Tervezői nyilatkozat
- 3 Műszaki leírás

Tervlapok:

- U – 1 Áttekintő térkép $M = 1 : 50\ 000$
- U – 2 Átnézeti helyszínrajz $M = 1 : 10\ 000$
- U – 3 Helyszínrajz, tervezett személygépkocsi parkoló $M = 1 : 200$
- U – 4 Minta keresztaszelvény $M = 1 : 50$
- U – 5 Hossz szelvény $M_h = 1 : 500$, $M_v = 1 : 50$
- U – 6 Kereszt szelvények $M = 1 : 100$

Dátum: 2018.07.31.

2 TERVEZŐI NYILATKOZAT

Sellye

kistermelői piac kialakítása, személygépkocsi parkoló engedélyezési terve a Bodonyi Nándor utca 350/1 hrsz-on.

Tsz.: SE/P/350/1/2018.

Az építtető és címe: Sellye Város Önkormányzat 7960 Sellye, Dózsa György u. 1.sz.

- A 93/2012. (V. 10.) Korm. rendeletben foglaltaknak megfelelően alulírott tervező kijelentem, hogy
- az alkalmazott műszaki megoldások megfelelnek az általános érvényű és eseti hatósági előírásoknak (Útügyi Műszaki Előírások, Magyar Szabványok)
 - megfelelnek a megelőző tűzvédelmi követelmények kielégítéséről szóló rendeletek, szabályzatok, műszaki irányelveknek.
 - a tervek elkészítésére jogosult vagyok

Kijelentem továbbá, hogy a tárgyi dokumentáció a létesítmény telepítésére, tervezésére és üzemeltetésére vonatkozó munkavédelmi, biztonságtechnikai szabályok betartásával, elsődlegesen a "A parkolási létesítmények geometriai tervezése ÚT 2-1.210 : 2005" (e-ÚT 03.02.31) tervezési előírása szerint készült.

A terv a 80/2005 (X. 11.) GKM rendelet IV. fejezete szerinti előírásokat, valamint a bányászatról szóló 1993. évi XLVIII-as törvény végrehajtására kiadott 203/1998 (XII.19) kormányrendelet 19/A § szerinti tilalmakat és korlátozásokat valamint ugyanezen rendelet 19/B §-ban a gázelosztó vezeték nyomvonalas létesítmény által történő keresztezésére-, megközelítésére vonatkozó előírások figyelembe vételével készült.

A SE/P/350/1/2018. számú engedélyezési tervdokumentáció szerinti közlekedési építmények az önkormányzati hatáskörbe tartozó vonatkozó jogi szabályozás, illetve a hatályos HÉSZ alapján az egyes közérdeken alapuló kényszerítő indok alapján eljáró szakhatóságok kijelöléséről szóló 531/2017. (XII.29.) Korm. rendelet 1. mellékletének 10. táblázata 26. pontja szerinti helyi jelentőségű védett természeti területet nem érintenek.

A terv készítéséhez az Építtetőtől kapott forgalmi és ismertető adatokat használtam fel.
A Generali Biztosító Zrt-nél kötött tervezői felelősség biztosítással rendelkezek, kötvényszám 95635001078913000.

2018.07.31.



Ritter Attila tervező

KÉ-K-02-0611

kamarai nyilvántartási szám

(7737 Székelyszabar, István u. 154.)

3 MŰSZAKI LEÍRÁS

Sellye

kistermelői piac kialakítása, személygépkocsi parkoló engedélyezési terve a Bodonyi Nándor utca 350/1 hrsz-on.

Tsz.: SE/P/350/1/2018.

1. Előzmények, alapadatok:

- 1.1 Építtető: Sellye Város Önkormányzat 7960 Sellye, Dózsa György u. 1.sz.
- 1.2 Megbízó (generáltervező): Kokas és Társa Építész és Településtervező Iroda Kft.
7624 Pécs, Budai Nagy Antal utca 1.sz.
- 1.3 Az építés helye: Sellye város belterület, Bodonyi Nándor utca 350/1 hrsz.
- 1.4 Tervezési feladat:
Tervezendő 17 + 1 állásos, merőleges beállású személygépkocsi parkoló.
Burkolat: aszfalt, parkoló állások fehér színnel felfestve.
Kötöttség:
A parkolón át a 350/2 hrsz-u ingatlant is elérhetővé kell tenni, mivel itt van jelenleg is a kapubejárója.

2. Tervezett parkolók leírása, műszaki paraméterek

- 2.1 A tervezett merőleges beállású parkolók: 17 db normál mérettel (2,70*5,50 m),
1 db mozgásukban korlátozottak részére 3,70*5,50 m mérettel.

Tervezett bejáró út: 6,0 m széles, csatlakozik a Bodonyi utca meglévő aszfalt burkolat széléhez, illetve a 350/2 hrsz kapujához.

A parkoló felülete: 497,6 m².

A parkolókhöz 4 db fa lett tervezve, minimum 134*134 cm szabad földfelülettel.

Parkoló és a bejáró út tervezett pályaszerkezete:

- 4 cm AC 11 kopóaszfalt (súlyesztett szegélyek között)
- 5 cm AC 11 kötőaszfalt (súlyesztett szegélyek között)
- 15 cm CK_t cementtel stabilizált homokos kavics (C ¾ nyomószilárdsági osztály)
(kapubejáró, telekbejáró erősítéseknél 20 cm vastag, a helyek a helyszínrajzon jelölve)
- 20 cm M56 mechanikai stabilizáció
- tükörszint, simító hengerléssel.

A parkoló 'K' szegélyek közé épül, ezzel is hangsúlyosan lehatárolva a zöldterületről.

Az alaprétegben (CK_t) kialakuló repedések áttükröződésének késleltetése: az alapréteg hézagokkal történő részekre osztása (max.2,0 m-ként rávágással) és az alapréteg mikro repesztése.

(Mikro repesztés: a már merev de még friss alapréteg felületén járatott vibrációs hengerekkel lehet kialakítani a mikro repedéseket.)

2.2 A pályaszerkezetek lejtése:

A bejáró út pályaszerkezet egyoldali keresztelésű, átlag $d = 2,0\%$.

A parkoló állások keresztelésé átlag $d = 0,8 - 1,0\%$.

A felület egyoldali keresztelésű, mélypont a 0+019,45 szelvény jobb oldali burkolat szélén lesz.

2.3 Csapadékvíz elvezetés:

A tervezett burkolaton összegyűlő csapadékvizet egy víznyelő akna gyűjti és Na200 KGEM csővel az északi telekhatárnál lévő földárókba lesz elvezetve.

2.4 A pályaszerkezet ellenőrzése fagyvédelmi szempontból:

(ÚT 2-1.222:2007 Utak és autópályák létesítésének általános geotechnikai szabályai előírás 4.3.4.4 pontja szerint.)

Réteg	"h" pályaszerkezeti rétegek vastagsága (cm)	"f" komplex fagyvédelmi jellemző	h * f értéke (cm)
AC8 kopóaszfalt	4	1,5	6,0
AC11 kötőaszfalt	4	1,5	6,0
Ckt cementtel stabilizált homokos kavics	15	1,2	18,0
Összesen:			30,0

A fagyvédelmi vastagságot a $h_v = F - \sum h_i * f_i$ képletből kell 5 cm-es kerekítéssel kell számítani, ahol:

h_v : a védőréteg számított vastagsága, $F = 40$ cm (I. éghajlati övezet, 'A' forgalmi osztály, a hivatkozott ÚME 4.14.táblázatának adata.)

Tehát a szükséges fagyvédő réteg vastagsága:

$h_v = 40 \text{ cm} - 30,0 \text{ cm} = 10,0 \text{ cm}$, kerekítve 20 cm védőréteg szükséges.

2.5 A földmű teherbírása:

A földmű méretezési teherbírasi modulusa (E_2) legalább 40 MN/m^2 legyen, eltakarás előtt

50 MN/m^2 . A földművet a tervezett pályaszintig - földmű tükörszint - a végleges útprofilal kell kialakítani. A földmű tömörsége (T_{rp}) legalább 95% legyen, a padkák előírt tömörsége (T_{rp}) legalább 95%.

3. Forgalomtechnika

A parkolók jelzésére 1 db kijelölt "Várakozóhely" táblát kell a Bodonyi utcai bejáratánál elhelyezni.

A mozgásukban korlátozottak várakozó helyének a jelzésére "Várakozóhely mozgásukban korlátozottak számára" táblát kell elhelyezni mely 1 db ilyen várakozó helyet jelöl.

A mozgásukban korlátozottak várakozó helyére 1 db „Mozgáskorlátozott” piktogramot is fel kell festeni.

A tervezési szakaszon a köztéri világítást külön szakági terv tartalmazza.

4. Közmű keresztezések

A tervezett területen meglévő víz, szennyvíz, földgáz vezeték, hírközlési földkábel, villamos légvezeték van.

Az építés megkezdése előtt a vezetékeket a nyomvonal meghatározás végett óvatos kézi munkával fel kell tární.

A közmű üzemeltetőket a munkaterület átadásra meg kell hívní!

5. Idegen területek igénybevétele

Nincs szükség idegen terület igénybevételeére.

Székelyszabar, 2018.07.31.

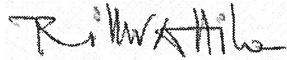

Ritter Attila úttervező

KÉ-K-02-0611

kamarai nyilvántartási szám

(7737 Székelyszabar, István u. 154.)

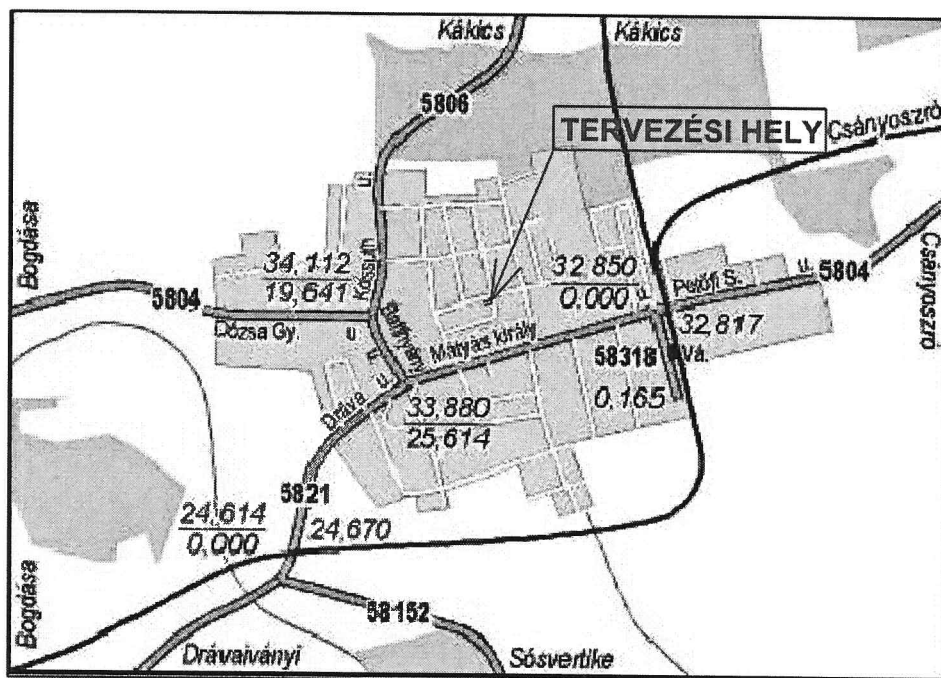

RITTER ÉS TÁRSA MÉRNÖKI ÉS INGATLANKÖZVETÍTŐ BETÉTI TÁRSASÁG

7737 Székelyszabar, István u.154., Tel./fax: (69)386-173, e-mail: ritterbt@polarbt.hu

Generál tervező: Kokas és Társa Tervező Kft. 7624 Pécs, Budai Nagy Antal utca 1.sz.

Építető: Sellye Város Önkormányzat, 7960 Sellye, Dózsa György utca 1.sz.

Munka megnevezése: Sellye, kistermelői piac kialakítása, személygépkocsi parkoló engedélyezési terve, a Bodonyi Nándor utca 350/1 hrsz-on.

Rajz: Áttekintő térkép

Méretarány:

M = 1:50 000

Rajzszám:

U - 1

Út tervező:

Ritter Attila KÉ-K-02-0611

Ritter Attila

Tervszám:

SE/P/350/1/2018.

Dátum:

2018.07.

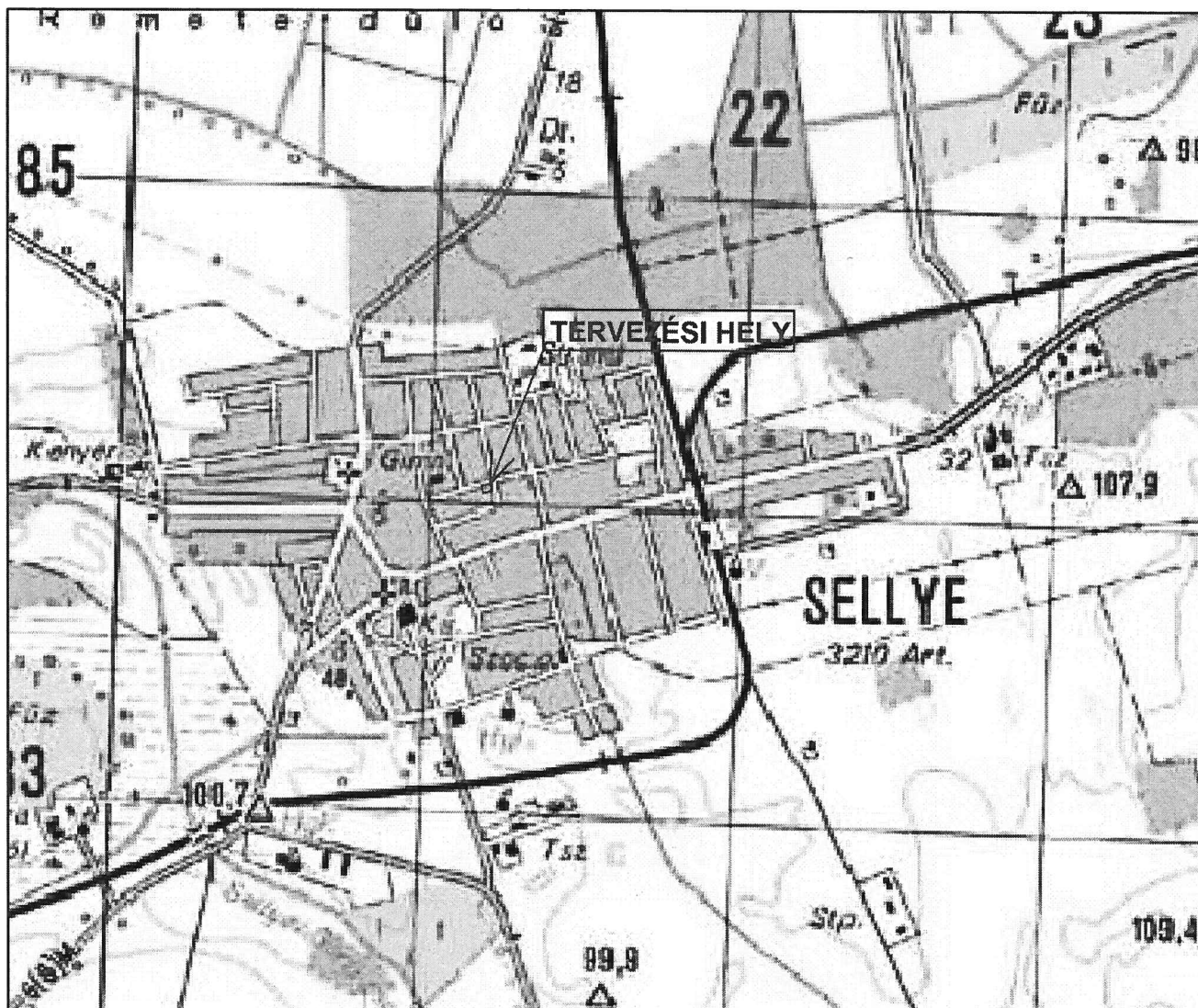

RITTER ÉS TÁRSA MÉRNÖKI ÉS INGATLANKÖZVETÍTŐ BETÉTI TÁRSASÁG

7737 Székelyszabar, István u.154., Tel./fax: (69)386-173, e-mail: ritterbt@polarbt.hu

Generál tervező: Kokas és Társa Tervező Kft. 7624 Pécs, Budai Nagy Antal utca 1.sz.

Építető: Sellye Város Önkormányzat, 7960 Sellye, Dózsa György utca 1.sz.

Munka megnevezése: Sellye, kistermelői piac kialakítása, személygépkocsi parkoló engedélyezési terve, a Bodonyi Nándor utca 350/1 hrsz-on.

Rajz: Átnézeti helyszínrajz

Méretarány:

M = 1:10 000

Rajzszám:

U - 2

Út tervező:

Ritter Attila KÉ-K-02-0611

Tervszám:

SE/P/350/1/2018.

Dátum:

2018.07.

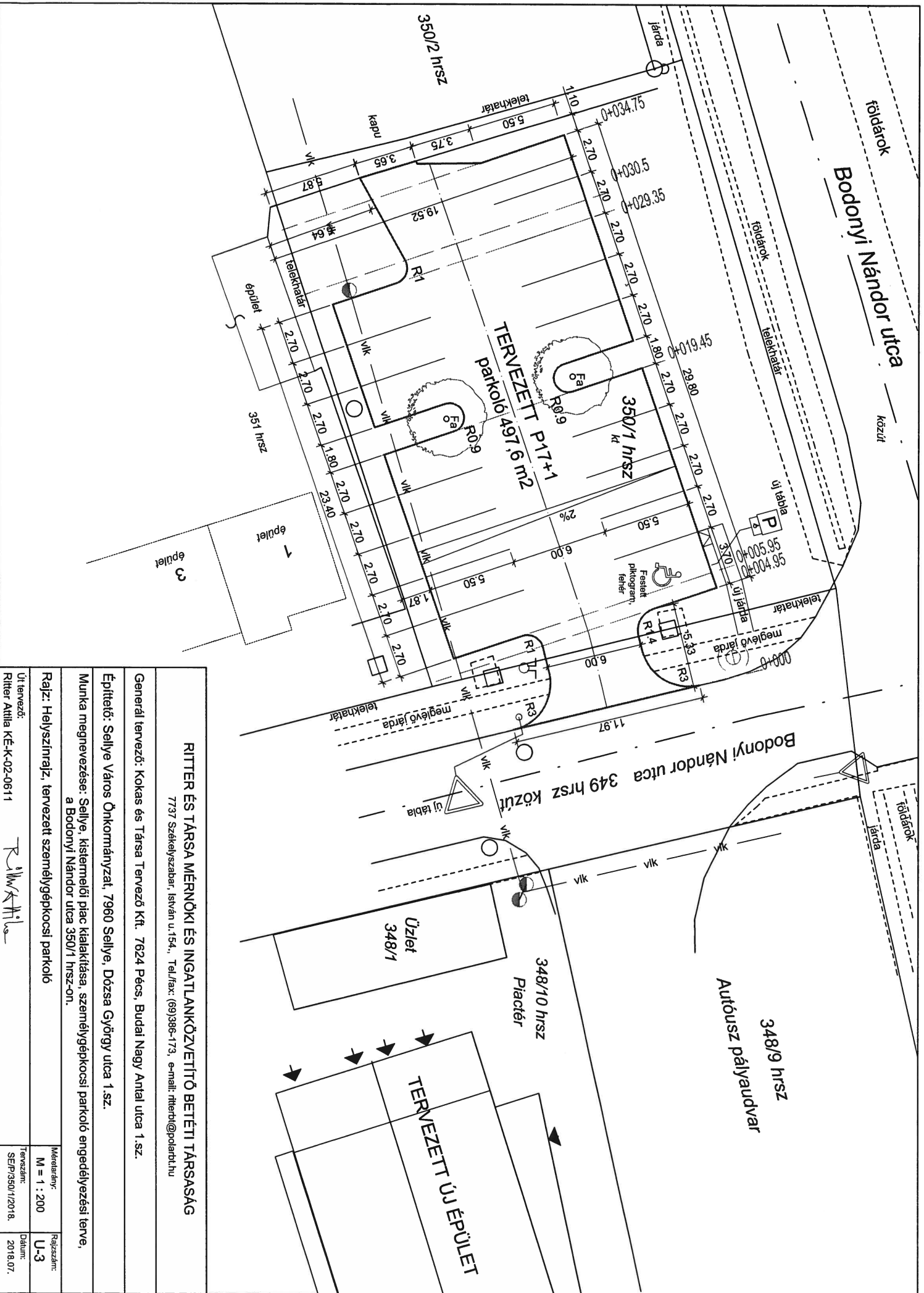

RITTER ÉS TÁRSA MÉRNÖKI ÉS INGATLANKÖZVETŐ BETÉTI TÁRSASÁG

7737 Székesfehérvár, István u.154., Tel./fax: (69)386-173, e-mail: ritterdt@polarbit.hu

Generál tervező: Kokas és Társa Tervező Kft. 7624 Pécs, Budai Nagy Antal utca 1.sz.

Építető: Sellye Város Önkormányzat, 7960 Sellye, Dózsa György utca 1.sz.

Munka megnevezése: Sellye, kistermelői piac kialakítása, személygépkocsi parkoló engedélyezési terv, a Bodonyi Nándor utca 350/1 hrsz-on.

Rajz: Helyszínrajz, tervezett személygépkocsi parkoló

Uttervező: Ritter Attila KÉ-K-02-0611	Méretarány: M = 1 : 200	Rajzsorszám: U-3
	Tervszám: SEF/350/1/2018.	Dátum: 2018.07.

MINTAKERESZTSZELVÉNY M = 1:50

0+019.45 km szelvényben

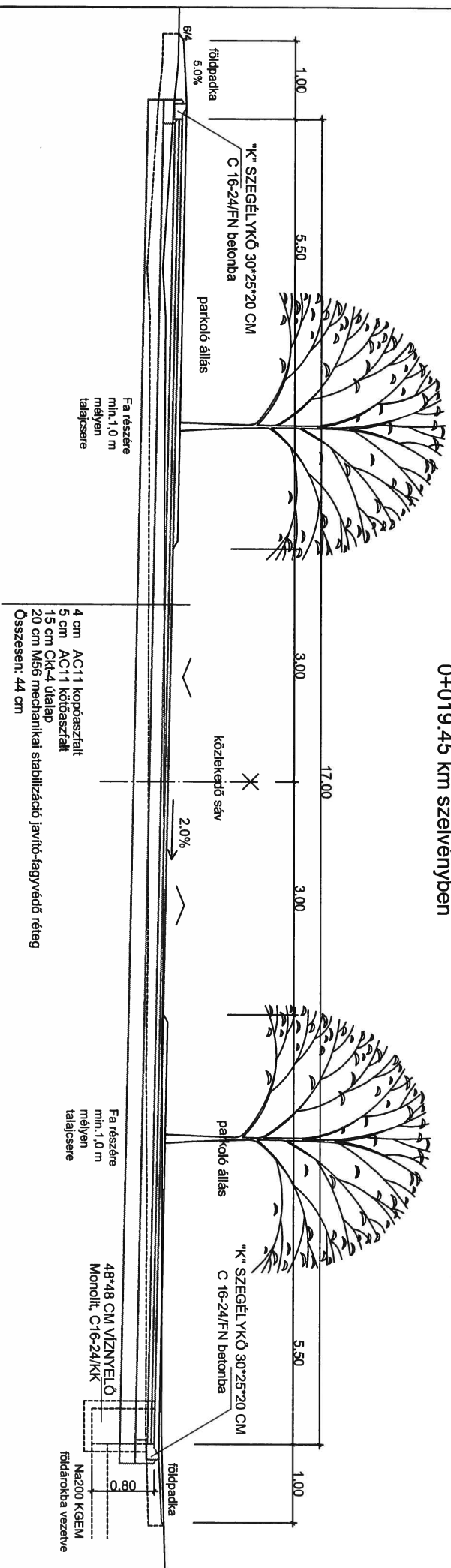

RITTER ÉS TÁRSA MÉRNÖKI ÉS INGATLANKÖZVETÍTŐ BETÉTI TÁRSASÁG			
7737 Székelyszabar, István u.154., Tel./fax: (69)386-173, e-mail: ritterbi@polard.hu			
Generál tervező: Kokas és Társa Tervező Kft. 7624 Pécs, Budai Nagy Antal utca 1.sz.			
Építető: Sellye Város Önkormányzat, 7960 Sellye, Dózsa György utca 1.sz.			
Munka megnevezése: Sellye, kistermelői piac kialakítása, személygépkocsi parkoló engedélyezési terv, a Bodonyi Nándor utca 350/1 hrsz-on.			
Rajz: Minta kereszttszelvény		Méretarány:	M = 1 : 50
Út tervező: Ritter Attila KÉ-K-02-0611		Tervezőszám:	SEP/350/1/2018.
		Dátum:	2018.07.
		Rajzszám:	U - 4

ESÉSVISZONYOK	1,89%	-0,69%	0,79%
TÜLEMELÉS	Bal oldli: % 10% Jobb oldli: % 10%		

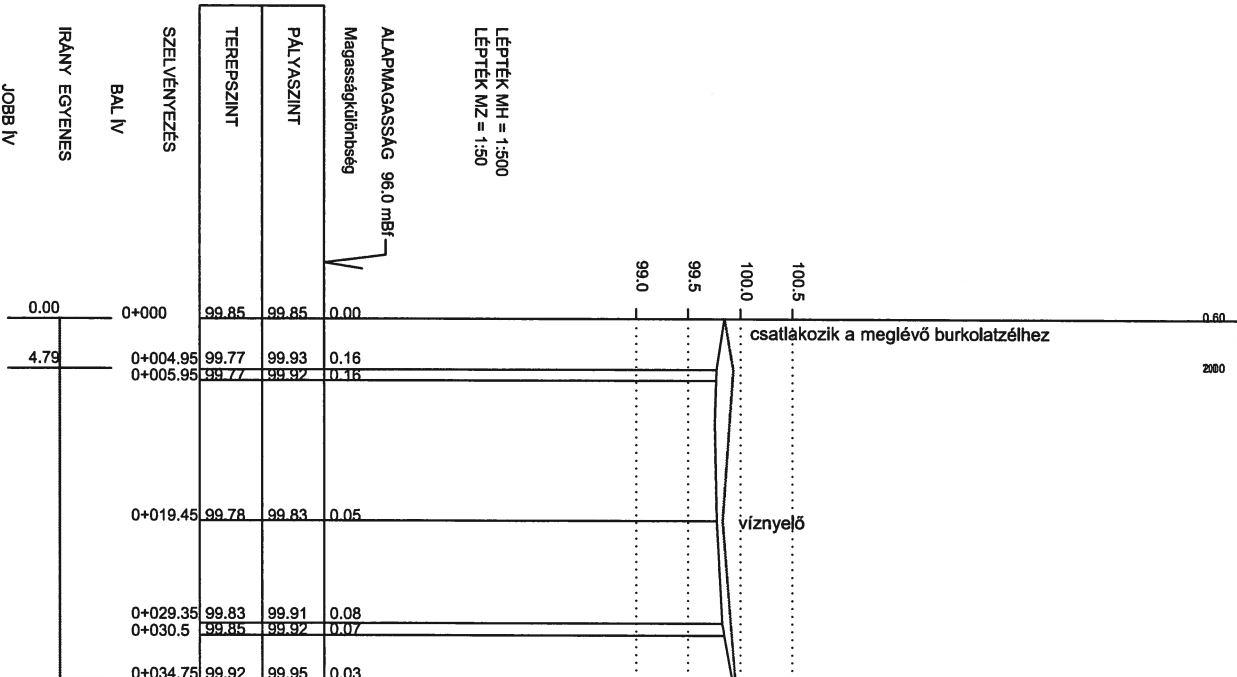

LEPTÉK MH = 1:500
LEPTÉK MZ = 1:50

ALAPMAGASSSÁG 96,0 mBf
Magasságkülönbség

SZELVÉNYEZÉS
BAL IV
IRÁNY EGYENES
JOBBI IV

RITTER ÉS TÁRSA MÉRNÖKI ÉS INGATLANKÖZVETÍTŐ BETÉTI TÁRSASÁG 7737 Székelyszabar, István u.154., Tel./fax: (69)386-173, e-mail: ritterbt@dotlanth.hu			
Generál tervező: Kokas és Társa Tervező Kft. 7624 Pécs, Budai Nagy Antal utca 1.sz.			
Építető: Sellye Város Önkormányzat, 7960 Sellye, Dózsa György utca 1.sz.			
Munka megnevezése: Sellye, kistiermelői piac kialakítása, személygépkocsi parkoló engedélyezéssel terve, a Bodonyi Nándor utca 350/1 hrsz-on.			
Rajz: Hossz szelvény	Méretarány: Mh = 1:500 Mz = 1:50	Rajzszám: U-5	Ut.tervező: Ritter Attila KÉ-K-02-0611
Tervezési szám: SE/P/350/1/2018.	Dátum: 2018.07.		

RITTER ÉS TÁRSA MÉRNÖKI ÉS INGATLANKÖZVETÍTŐ BETÉTI TÁRSASÁG

7737 Székelyszabar, István u.154., Tel./fax: (69)386-173, e-mail: ritterbt@polarbt.hu

Generál tervező: Kokas és Társa Tervező Kft. 7624 Pécs, Budai Nagy Antal utca 1.sz.

Építető: Sellye Város Önkormányzat, 7960 Sellye, Dózsa György utca 1.sz.

Munka megnevezése: Sellye, kistermelői piac kialakítása, személygépkocsi parkoló engedélyezési terve,
a Bodonyi Nándor utca 350/1 hrsz-on.

Rajz: Kereszt szelvények

Méretarány:

M = 1 : 100

Rajzszám:

U - 6

Út tervező:

Ritter Attila KÉ-K-02-0611



Tervszám:

SE/P/350/1/2018.

Dátum:

2018.07.

FÖLD Tölt=0.46m² Bev=3.03m² BURK Tölt=0.00m² Bev=0.00m²

Humusz=2.97m²

0+034.75 km

PSzint=99.95
TSzint=99.92

MH=1:100
MZ=1:100
AM=92.58

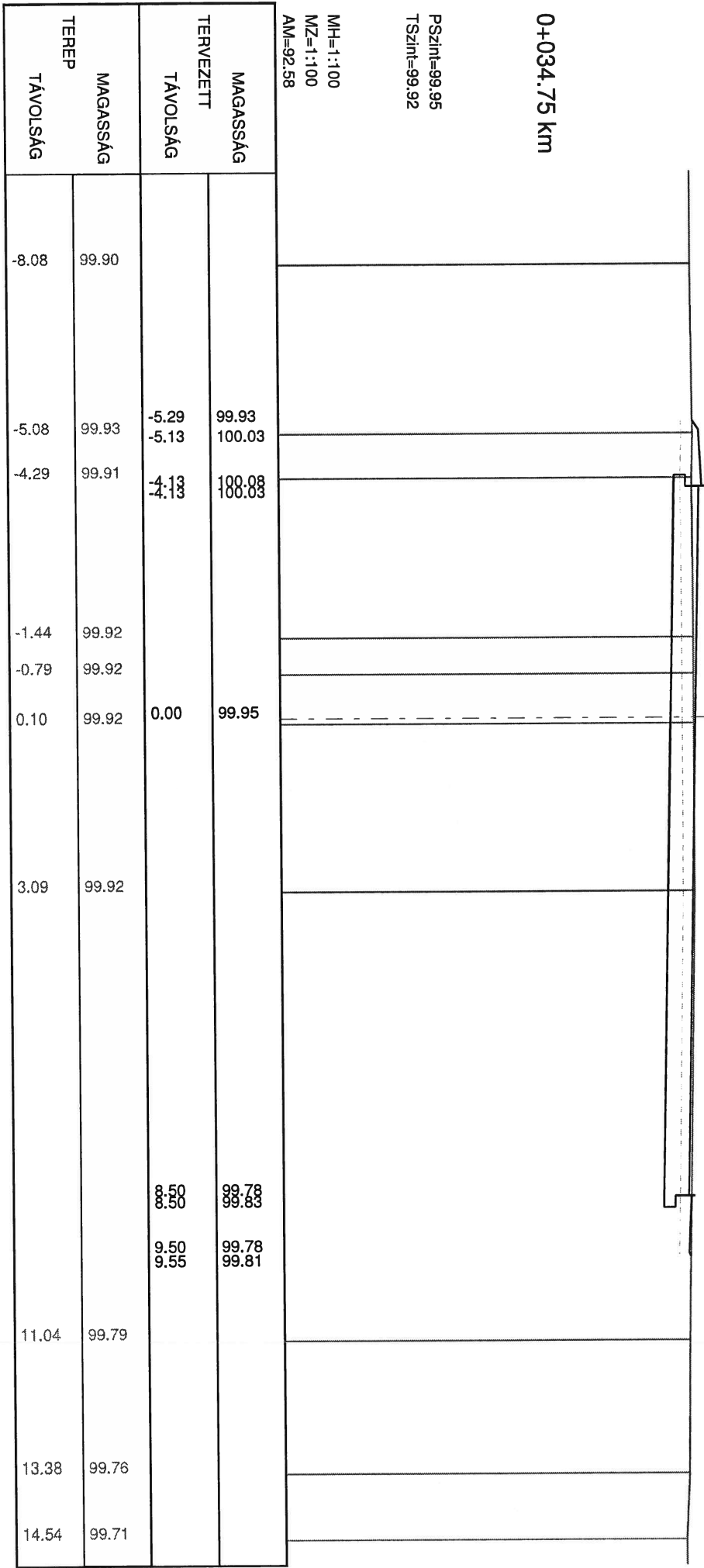

TERVEZETT		TEREP	
MAGASSÁG	TÁVOLSÁG	MAGASSÁG	TÁVOLSÁG
99.93	-5.29	99.90	-8.08
100.03	-5.13	99.93	-5.08
100.08	-4.13	99.91	-4.29
99.95	0.00	99.92	-1.44
99.78	8.50	99.92	-0.79
99.83	8.50	99.92	0.10
99.78	9.50	99.92	3.09
99.81	9.55	99.92	3.09
		99.79	11.04
		99.76	13.38
		99.71	14.54

FÖLD Tölt=0,36m²
Bev=1,53m²

BURK Tölt=0,00m²
Bev=0,00m²

Humusz=1,50m²

0+000 km

PSzint=99,85
TSzint=99,85

MH=1:100
MZ=1:100
AM=92,52

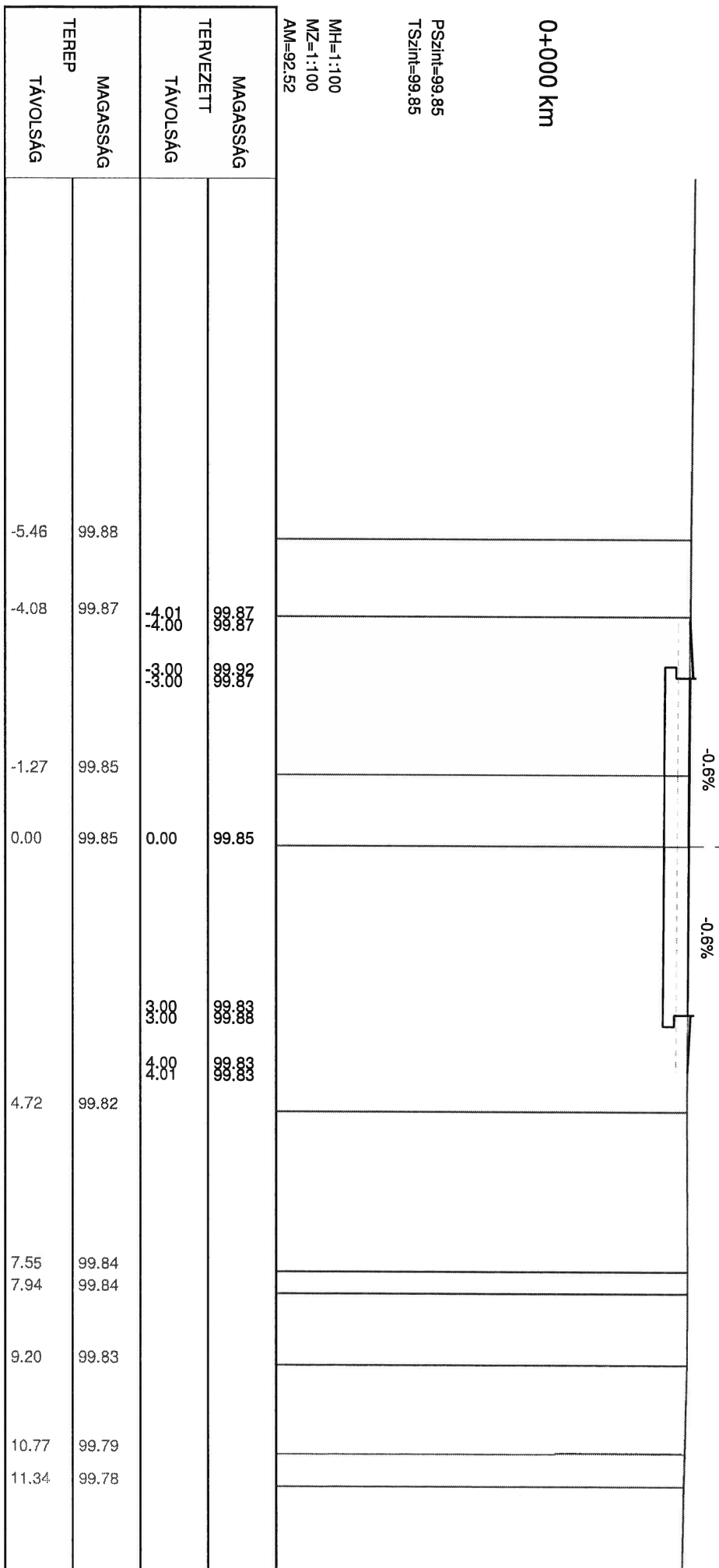

FÖLD Tölt=0.63m²
 Bev=2.15m² BUFK Tölt=0.00m²
 Bev=0.00m²

Humusz=2.77m²

0+004.95 km

PSzint=99.93
 TSzint=99.77

MH=1:100
 MZ=1:100
 AM=92.55

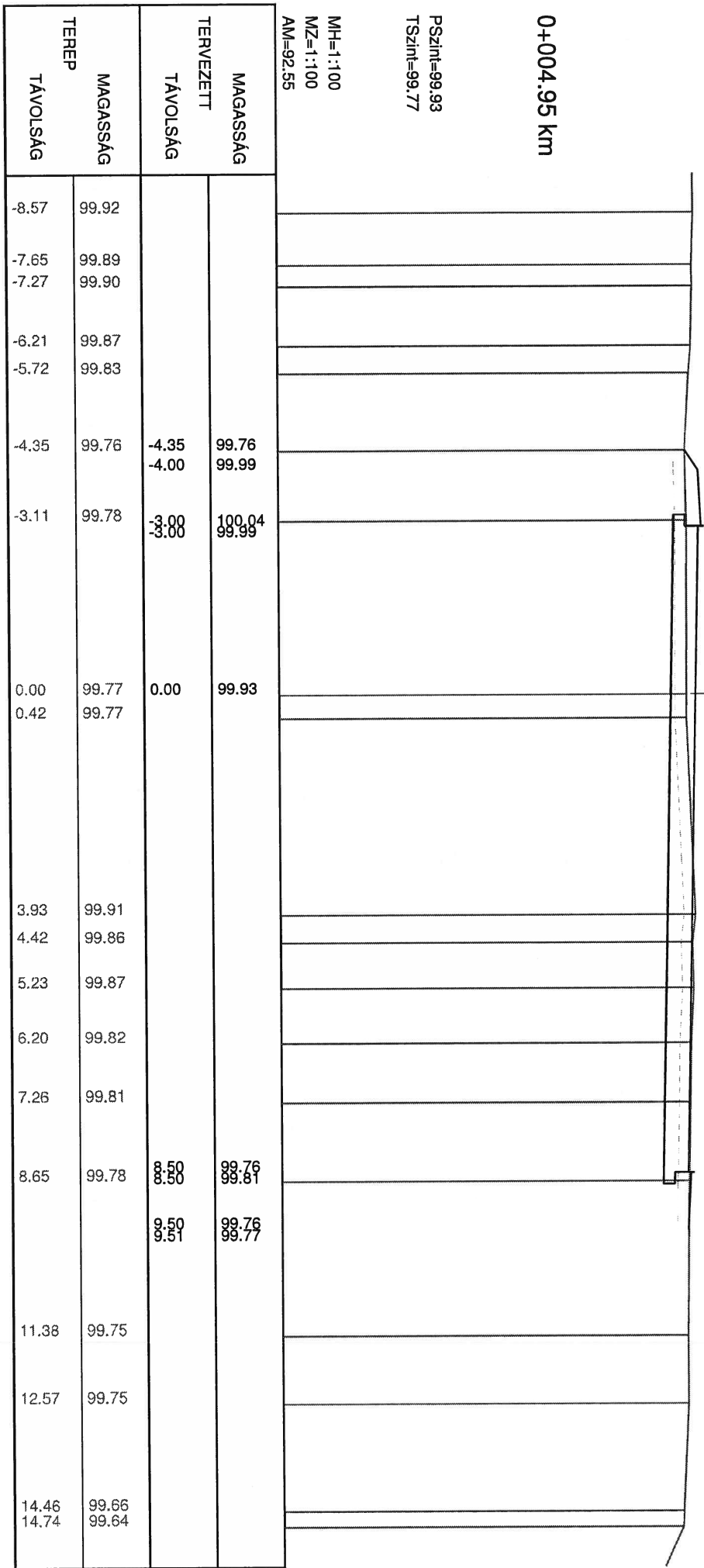

FÖLD Tölt=0.53m²
 Bev=2.45m² BURK Tölt=0.00m²
 Bev=0.00m²



Humusz=3.85m²

0+005.95 km

PSzint=99.92
 TSzint=99.77

MH=1:100
 MZ=1:100
 AM=92.59

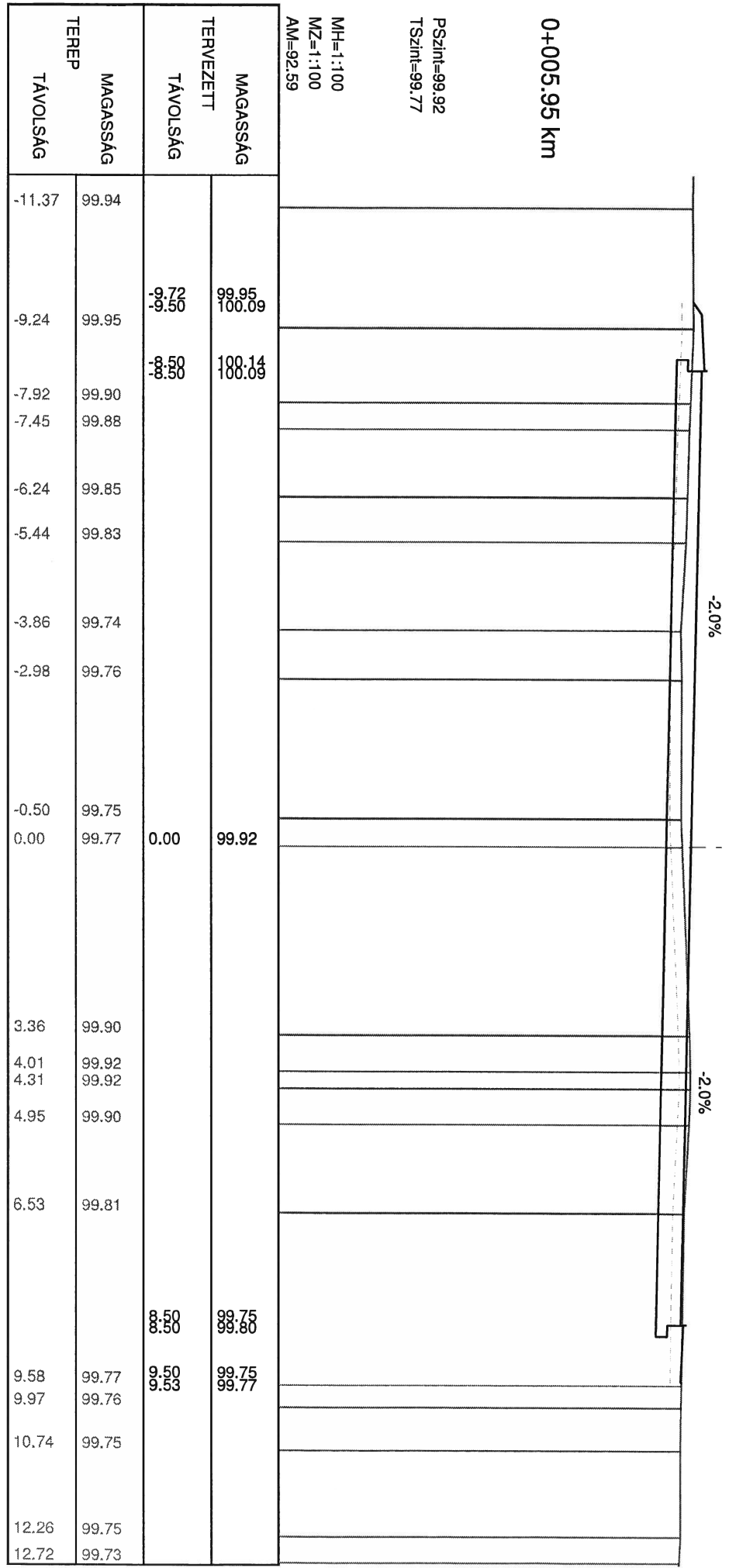

FÖLD Törl=0.36m²
Bev=3.25m²

BURK Törl=0.00m²
Bev=0.00m²

Humusz=3.85m²

0+019.45 km

PSzint=99.83
TSzint=99.78

MH=1:100
MZ=1:100
AM=92.51

-2.0%

-2.0%

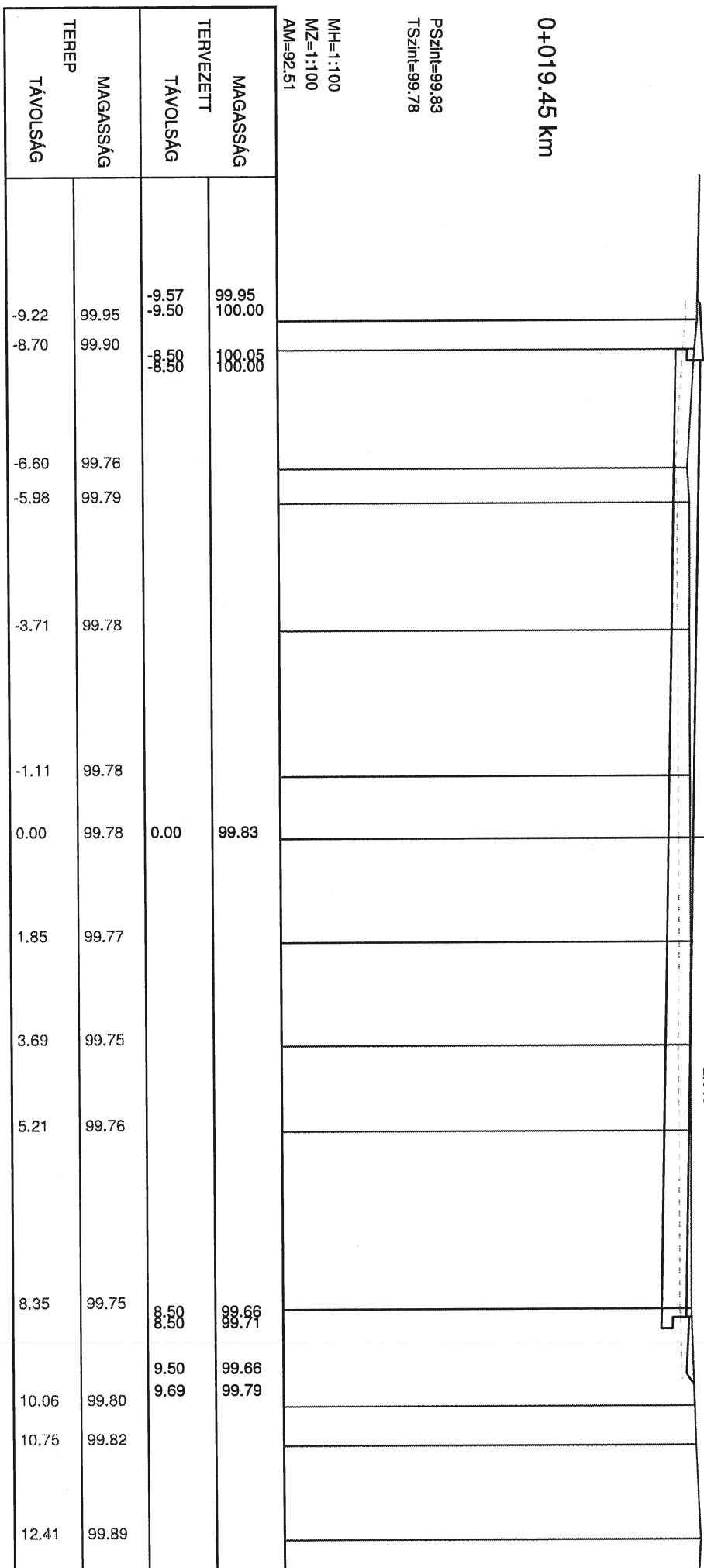

FÖLD Tölt=0.48m²
Bev=2.98m²

BURK Tölt=0.00m²
Bev=0.00m²

Humusz=3.38m²

0+029.35 km

PSzint=99.91
TSzint=99.83

MH=1:100
MZ=1:100
AM=92.58

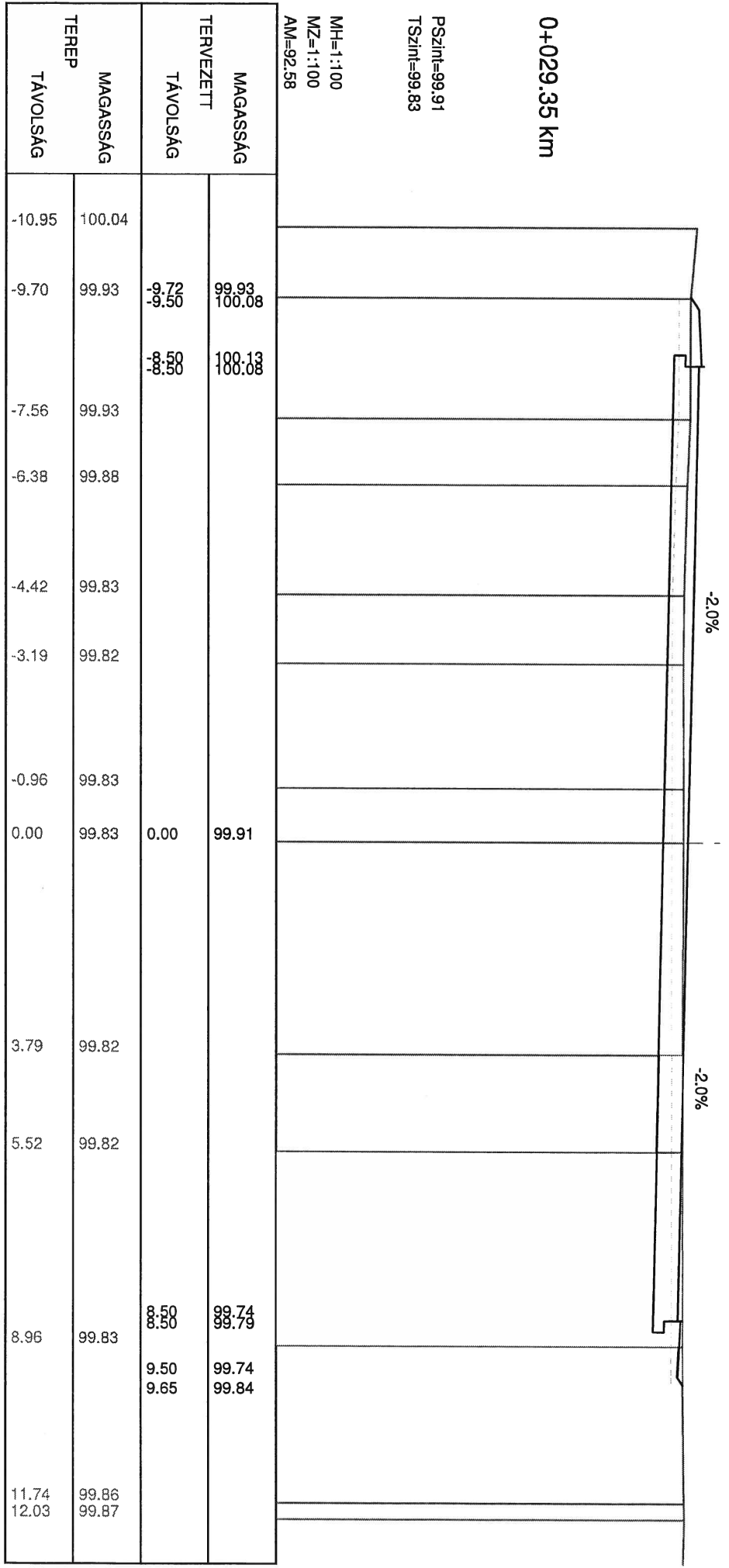

-2.0%

-2.0%

FÖLD Tölt=0.46m² BUFK Tölt=0.00m²
 Bev=2.68m² Bev=0.00m²

Humusz=2.84m²

0+030.5 km

PSzint=99.92
 TSzint=99.85

MH=1:100
 MZ=1:100
 AM=92.54

MAGASSÁG		TERVEZETT	
MAGASSÁG	TÁVOLSÁG	MAGASSÁG	TÁVOLSÁG
99.85		-4.55	
99.98		-4.35	
100.03		-3.35	
99.98		-3.35	
99.92	0.00	0.00	0.00
99.85	3.03		
99.84	6.91		
99.75	8.50	8.50	
99.80	8.50		
99.75	9.08	9.50	
99.85	9.65	9.65	
	11.13		
	12.50		
	12.86		
	14.72		

-2.0%

-2.0%



TEREP
 MAGASSÁG
 TÁVOLSÁG

99.91
 99.92
 99.84
 99.84
 99.85
 99.85
 99.85
 99.84
 99.84
 99.87
 99.81
 99.84
 99.79

-7.61
 -6.96
 -3.97
 -3.52
 -0.92
 0.00
 3.03
 6.91
 9.08
 11.13
 12.50
 12.86
 14.72

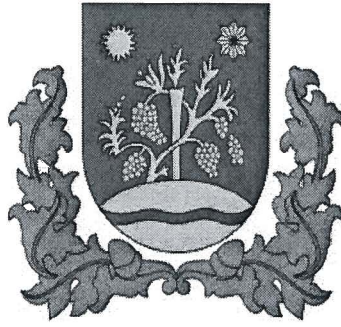

ELŐTERJESZTÉS

Sellye Város Önkormányzat Képviselő-testülete 2018. szeptember 6.-i
rendes/rendkívüli ülésére

Napirendi pont sorszáma	4.
Tárgy:	182/2018. (VI.28.) sz. KT határozat módosítása (0214 helyrajzi számú ingatlan eladás)
Előterjesztő:	Nagy Attila polgármester
Előterjesztés készítette:	Hamarics Réka ÉVO vezető
Előterjesztésnek költségvetési vonzata van/nincs	van/ <u>nincs</u>
Pénzügyi vezető előterjesztést látta Pü.vezető	fedezet éves költségvetésben biztosított / költségvetés módosításával biztosított / nem biztosított
Az előterjesztés a jogszabályi feltételeknek megfelel: jegyző	<u>igen</u> /nem
A döntéshez szükséges többség:	<u>egyszerű</u> /minősített
Döntési forma:	rendelet/ <u>határozat</u> (normatív, hatósági, egyéb)
Döntéshozatal módja	<u>nyílt ülésen</u> kell/zárt ülésen kell/zárt ülésen lehet tárgyalni
Véleményezésre megkapta:	-

Tisztelt Képviselő- testület!

Sellye Város Önkormányzat Képviselő –testülete a 182/2018. (VI. 28.) sz. KT határozatával döntött az Agrár Pig Kft. 0214 helyrajzi számú ingatlan egy részének eladásáról.

A testületi döntés értesítését követően a Kérelmező jelezte, hogy a területet nem az Agrár-Pig Kft, hanem ifj. Szabó Béla vásárolná meg, ezért szükséges a KT határozat módosítása, hogy a Kérelmező helyesen szerepeljen.

Az eladáshoz szükséges - előzetesen számolt - eljárási díj összesen 181.100 Ft, melyet a Kérelmező az önkormányzat részére előre megfizetett, ezt követően az önkormányzat a telekmegosztási vázrajz elkészítését már meg is rendelte.

Kérem a Tisztelt Képviselő –testületet, hogy a határozati javaslatot elfogadni szíveskedjenek!

Határozati javaslat:

182/2018. (VI.28.) sz. KT határozat módosítása (0214 helyrajzi számú ingatlan eladás)

Sellye Város Önkormányzat Képviselő –testülete **ifj. Szabó Béla** (7964 Csányoszró, Kossuth utca 51.) ingatlan vásárlását megtárgyalta és úgy határoz, hogy 0214 helyrajzi számú ingatlan ez részét – megosztást követően – a jogszabályi feltételek fennállása esetén értékesíteni kívánja és a vevő által tett vételi nyilatkozatot 300.000.- Ft összegben elfogadja abban az esetben, amennyiben az ingatlanra vonatkozó értébecslésben megjelölt piaci ár a nyilatkozati vételárat nem haladja meg. Az eladáshoz szükséges eljárások díjainak megfizetése a Kérelmezőt terhelik, mely díjakkal előre esedékesek.

A 182/2018. (VI.28.) sz. KT határozat jelen módosítással nem érintett része változatlan tartalommal érvényes.

Határidő: azonnal

Felelős: polgármester, ÉVO vezető

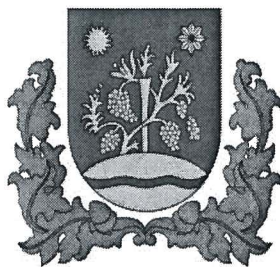

ELŐTERJESZTÉS

Sellye Város Önkormányzat Képviselő - testületének 2018.szeptember 6.
rendes/rendkívüli testületi ülésére

Napirendi pont sorszáma	5.
Tárgy:	Sellye Integrált Település Fejlesztési Stratégia módosításának megtárgyalása
Előterjesztő:	Nagy Attila polgármester
Előterjesztést készítette	Hamarics Réka, Építési és Városüzemeltetési Osztályvezető Patkó László ügyvezető
Előterjesztésnek költségvetési vonzata van/nincs	van/ <u>nincs</u>
Pénzügyi vezető előterjesztést látta Pü.vezető	fedezet éves költségvetésben biztosított / költségvetés módosításával biztosított / nem biztosított
Az előterjesztés a jogszabályi feltételeknek megfelel: jegyző	<u>igen</u> /nem
A döntéshez szükséges többség:	<u>egyszerű</u> /minősített
Döntési forma:	rendelet/ <u>határozat</u> (normatív, hatósági, egyéb)
Döntéshozatal módja	<u>nyílt ülésen</u> kell/zárt ülésen kell/zárt ülésen lehet tárgyalni
Véleményezésre megkapta:	-

Tisztelt Képviselő-testület!

Sellye Város Önkormányzat Képviselő –testülete 134/2015. (IX.17.) számú KT határozatával elfogadta a Sellye Integrált Település Fejlesztési Stratégiát (továbbiakban : ITS). Az ITS a településfejlesztési stratégiáról és a településrendezési eszközökről, valamint egyes településrendezési sajátos jogintézményekről szóló 314/2012. (XI.8) Kormányrendelet (továbbiakban : **Korm.rendelet**) alapján, az annak 2. mellékletében rögzített tartalom szerint került kidolgozásra. A megalapozó vizsgálat **Korm. rendelet** 1. mellékletében meghatározott tartalom szerint készült, így helyzet feltáró, helyzetelemző és helyzetértékelő munkrészt is tartalmaz.

Az ITS megtalálható és áttekinthető a sellye.hu honlapon Önkormányzat, pályázatok fül alatt.

A TOP-2.1.1-16 kódszámú, Barnamezős területek rehabilitációja című valamint a TOP-2.1.2-16 kódszámú, Zöld város kialakítása című felhívások értelmében:

*„A támogatási kérelemben szereplő fejlesztés helyszínének azonosítható módon szerepelnie kell a település hatályos **Integrált Településfejlesztési Stratégiájában (ITS)**.*

Azon városi jogállású, nem járasszékhely településeknek, amelyek Integrált Településfejlesztési Stratégiával vagy egyáltalán nem rendelkeznek, vagy a stratégiájuk felülvizsgálatra szorul, a jelen felhívás keretében lehetőségük van a projekt-előkészítés során az ITS elkészítésére, illetve felülvizsgálatára a 314/2012. (XI. 8.) Korm. rendeletnek megfelelően.”

Az ITS elfogadása óta ténylegesen tudjuk milyen pályázatok kaptak pozitív bírálatokat, ezáltal milyen fejlesztések tudnak megvalósulni Sellye városában, ezért a stragégia több ponton már nem releváns.

A felhívásoknak eleget téve és a pályázatok sikeressége érdekében mindeképpen szükséges az ITS áttekintése, kulcsprojektek, hálózatos projektek és az akció területek újra gondolása, az akcióterületeken megvalósuló fejlesztések újra meghatározása. A szükséges módosítások kizárólag a TOP felhívások módszertanának való megfelelést célozzák, a változások az ITS általános, stratégiai és egyéb céljait nem érintik.

Az ITS módosítása a **Korm.rendelet** által szabályozott módon történhet.

Kérem Tisztelt Képviselő-testületet, hogy a tárgyi napirendi pontot megtárgyalni és az ITS módosításáról dönten szíveskedjék.

Határozati javaslat

Sellye Integrált Település Fejlesztési Stratégia módosításának megtárgyalása

Sellye Város Önkormányzat Képviselő-testülete a Sellye Integrált Település Fejlesztési Stratégia felülvizsgálatát és szükséges módosítás előkészítését a 314/2012. (XI. 8.) Korm. rendeletnek megfelelően jóváhagyja. A Képviselő –testület felkéri a polgármester, hogy jóváhagyásra az elkészült módosított dokumentumot a véleményezési eljárás megindítását megelőzően terjessze a testület elé.

Határidő:

2018. október 31.

Felelős: polgármester, Hamarics Réka ÉVO vezető, Patkó László ügyvezető

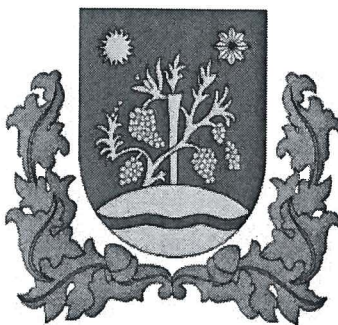

ELŐTERJESZTÉS

Sellye Város Önkormányzat Képviselő-testülete 2018. szeptember 6-ai
rendes/rendkívüli ülésére

Napirendi pont sorszáma	6.
	Sellye 063/8, 065/1 és 065/9 helyrajzi számú ingatlanokon utótisztító funkcióval ellátott tavas szennyvíztisztító kialakítására vonatkozó ajánlatkérés eredményének megtárgyalása
Előterjesztő:	POLGÁRMESTER...
Előterjesztésnek költségvetési vonzata van/nincs	<u>van</u> /nincs
Pénzügyi vezető előterjesztést látta Pü. vezető Baranya megye	fedezet éves költségvetésben biztosított / költségvetés módosításával biztosított / nem biztosított
Az előterjesztés a jogszabályi feltételeknek megfelel: jegyző	<u>igen</u> /nem
A döntéshez szükséges többség:	<u>egyszerű</u> /minősített
Döntési forma:	rendelet/ <u>határozat</u> (normatív, hatósági, egyéb)
Döntéshozatal módja	<u>nyílt ülésen</u> kell/zárt ülésen kell/zárt ülésen lehet tárgyalni
Véleményezésre megkapta:	

Tisztelt Képviselő-testület!

ELŐZMÉNY:

A Baranya Megyei Katasztrófavédelmi Igazgatóság 35200/154-13/2017. ált. ügyiratszámú, B.LXXI/50. vízikönyvi számú határozatával kiadott vízjogi üzemeltetési engedély (továbbiakban: vízjogi üzemeltetési engedély) 2019. január 31. napjáig hatályos, melyben több kikötést és feladatot előírtak, határidő kitűzése mellett.

Sellye Város Önkormányzat Képviselő-testülete 2017. február 27. én megtartott testületi ülésén a Sellye szennyvízkezelő telep vízjogi üzemeltetési engedélyéből eredő feladatokat megtárgyalta és a 45/2017. (II.27) sz. KT határozatával az alábbi döntést hozta:

1.

Sellye Város Önkormányzat Képviselő-testülete a Sellye 065/1, 065/9, 065/10 helyrajzi számú ingatlanokon nem közművel összegyűjtött háztartási szennyvíz elhelyezésével kapcsolatos tájékoztatást elfogadja és a vízjogi üzemeltetési engedélyben előírt kötelezettségeket tudomásul veszi. A képviselő-testület a geodéziai felmérést annak bruttó 120.000 Ft összegű költségével utólagosan jóváhagyja, valamint a Planear Mérnöki Kft.-t (7960 Sellye, Váralja u.10.) megbízza a vízjogi üzemeltetési engedélyben előírt jogszabály szerinti engedélyezési dokumentációk összeállítására, egyben polgármestert felhatalmazza a megbízási szerződés aláírására.

2.

Sellye Város Önkormányzat Képviselő-testülete a Sellye és térsége nem közművel gyűjtött háztartási szennyvízkezelő telep használatára vonatkozó megállapodást megtárgyalta és az előterjesztéshez csatolt melléklet szerinti tartalommal jóváhagyja és a polgármestert felhatalmazza annak aláírására.

3.

Sellye Város Önkormányzat Képviselő-testülete Matoricz László szennyvíz szippantó vállalkozó kérelmét megtárgyalta és 174.900,- Ft közigazgatási díj megfizetését az önkormányzat átvállalja az üzemeltetőtől.

4.

Sellye Város Önkormányzat Képviselő-testülete a Sellye szennyvíz tisztító telep üzemeltetőjétől árajánlatot kér a közművel gyűjtött szennyvíz mellé, a telepnek a nem közművel gyűjtött szennyvíz befogadására alkalmassá tételére vonatkozó beruházás megvalósításának költségeire.

A vízjogi üzemeltetési engedélyben előírt geodéziai felmérés elkészült és a vízügyi hatóság részére a benyújtása határidőben megtörtént. A geodéziai felmérésből bizonyíthatóan kiderült, hogy a 4. számú medence nem Sellye Város Önkormányzat területén található. Az engedélyben előírt 4.10-4.12 pontok teljesítésére vonatkozóan határidő módosítási kérelem került benyújtásra 2017. augusztusában. A módosítási kérelem benyújtását követően a vízügyi hatóság egyeztetést hívott össze az érintett önkormányzatok polgármesterei részére. Az egyeztetésre 2017. szeptember 20. napján a Baranya Megyei Katasztrófavédelmi Igazgatóság hivatalos helyiségében került sor, melyen az érintett 10 önkormányzat részéről 8 polgármester jelen volt. (emlékeztető mellékelve).

Ezt követően ismét benyújtásra került a határidő módosítási kérelem, melyet a hatóság jóváhagyott.

A módosított határidőnek megfelelően a vízügyi hatósághoz engedélyezésre 2018. június 30. napjáig a Sellye és térsége nem közművel gyűjtött szennyvízkezelő telep korszerűsítésére és az előírt új figyelőkút létesítésére vonatkozó engedélyezési terv benyújtásra került, mely dokumentáció elkészítését a képviselő-testület a hivatkozott KT határozatban jóváhagyott. A vízügyi hatóság 35200/816-10/2018. ügyiratszámú határozattal kiadta a vízjogi létesítési engedélyt. Az engedélyezés során nem engedték egyben leengedélyezni a telep korszerűsítését és a figyelő kút létesítését, ezért a figyelő kút engedélyezésre újabb engedély kérelmet kellett benyújtani, mely 2018. augusztusában meg is történt. A meglévő jogerős engedély birtokában kezdődhetett meg a korszerűsítés kivitelezésére vonatkozó előzetes egyeztetés, árajánlatkérés.

A Sellye, 063/8, 065/1 és 065/9 helyrajzi számú ingatlanokon utótisztító funkcióval ellátott tavas szennyvíztisztító kialakítása a B.LXXI/50-I. vízikönyvi számú vízjogi létesítési engedély és a hozzá tartozó tervdokumentáció alapján három Ajánlattevő került felhívásra Ajánlattételre:

1. sz. ajánlat:

Ajánlattevő neve: **SYRIUSBAU Kft.**

Ajánlattevő címe (székhelye): 8700 Marcali, Kossuth u.62.

<i>Megnevezés</i>	<i>Nettó ár (Ft)</i>	<i>Áfa ár (Ft)</i>	<i>Bruttó összesen (Ft)</i>
Sellye, 063/8, 065/1 és 065/9 helyrajzi számú ingatlanokon utótisztító funkcióval ellátott tavas szennyvíztisztító kialakítása a B.LXXI/50-I. vízikönyvi számú vízjogi létesítési engedély és a hozzá tartozó tervdokumentáció alapján	10.674.900	2.882.223	13.557.123

2. sz. ajánlat:

Ajánlattevő neve: **Planear Mérnöki Kft.**

Ajánlattevő címe (székhelye): 7960 Sellye, Váralja u. 10.

<i>Megnevezés</i>	<i>Nettó ár (Ft)</i>	<i>Áfa ár (Ft)</i>	<i>Bruttó összesen (Ft)</i>
Sellye, 063/8, 065/1 és 065/9 helyrajzi számú ingatlanokon utótisztító funkcióval ellátott tavas szennyvíztisztító kialakítása a B.LXXI/50-I. vízikönyvi számú vízjogi létesítési engedély és a hozzá tartozó tervdokumentáció alapján	9.522.050	2.570.954	12.093.004

2. sz. ajánlat:Ajánlattevő neve: **KÖR-ACÉL KFT.**

Ajánlattevő címe (székhelye): 7940 Szentlőrinc, Móricz Zs. u.7.

<i>Megnevezés</i>	<i>Nettó ár (Ft)</i>	<i>Áfa ár (Ft)</i>	<i>Bruttó összesen (Ft)</i>
Sellye, 063/8, 065/1 és 065/9 helyrajzi számú ingatlanokon utótisztító funkcióval ellátott tavas szennyvíztisztító kialakítása a B.LXXI/50-I. vízikönyvi számú vízjogi létesítési engedély és a hozzá tartozó tervdokumentáció alapján	12.769.900	3.447.873	16.217.773

A benyújtott ajánlatok alapján a jelen ajánlatkérési eljárásban a legalacsonyabb összegű ajánlatot a **Planear Mérnöki Kft.** (7960 Sellye, Váralja u. 10.) bruttó 12.093.004 Ft összegben adta.

A tíz önkormányzat között létrejött Sellye és térsége nem közművel gyűjtött háztartási szennyvízkezelő telep használatára vonatkozó megállapodás alapján a költségfelosztás a következő: *(a 2017 évben felmerült költségeket a 10 önkormányzat a megállapodás alapján közösen fizette)*

Sellye térsége nem közművel gyűjtött háztartási szennyvízkezelő telep vízjogi létesítési engedély dokumentációja: **444.500 Ft**

Sellye térsége nem közművel gyűjtött háztartási szennyvízkezelő telep vízjogi létesítési engedélyé eljárásának szolgáltatási és szakhatósági díja: **120.000 Ft + 23.900 Ft**

A 35200/816-10/2018. számú vízjogi létesítési engedélyben előírt új monitoring kút vízjogi létesítési engedély dokumentációja, fúrása, geodéziája, üzemeltetési engedély dokumentációja: **869.950 Ft**

Sellye, 063/8, 065/1, és 065/9 helyrajzi számú ingatlanokon utótisztító funkcióval ellátott tavas szennyvíztisztító kialakítása: **12.093.004 Ft**

Eddig ráfordított/ráfordítandó összköltség: 13.551.354 Ft

40 %: 5.420.542 Ft

60%: 8.130.812 Ft

Össztlakosság szám: 2756 Fő, Költség/fő: 2950 Ft

Település	Lakosságszám (fő)	40 % (Ft)	60 % (Ft)	Működési célra Sellye Város Önkormányzatának átadandó összeg (Ft)
Sósvertike	180	542.054	531.000	1.073.054
Okorág	172	542.054	507.400	1.049.454
Marócsa	79	542.054	233.050	775.104
Markóc	68	542.054	200.600	742.654
Kákics	218	542.054	643.100	1.185.154

Bogdása	263	542.054	775.850	1.317.904
Drávaiványi	211	542.054	622.450	1.164.504
Drávafok	550	542.054	1.622.500	2.164.554
Drávasztára	418	542.054	1.233.100	1.775.154

Sellye	597	542.056 (kerekítés miatti eltérés)	1.761.762 kerekítés miatti eltérés)	2.303.818
---------------	-----	--	---	------------------

Amennyiben a szennyvíz telep korszerűsítése 2018. őszi folyamán nem történik meg, a vízjogi üzemeltetési engedély visszavonásra kerül és kötelezik az önkormányzatot a terület rekultivációjára. Mint mindenki előtt ismeretes, hogy a nem közművel összegyűjtött háztartási szennyvíz begyűjtésének módjáról való gondoskodás az önkormányzat kötelező feladatai közé tartozik, ha a „Dobina” továbbiakban nem használható a vízügyi hatóság jelöli ki, hogy a közszolgáltató hova üríthet, melynek a többlet költségét az önkormányzatnak kell viselnie tekintettel a rezszi stoppra.

Kérem a Tisztelt Képviselő – testületet, hogy a napi rendet megtárgyalni és a napi rendedhez kapcsolódó szükséges döntéseket meghozni szíveskedjék.

Melléklet:

- Emlékeztető
- 35200/816-10/2018. ált. ügyiratszámú vízjogi létesítési engedély határozat és a hozzátartozó tervdokumentáció
- Ajánlatkérés
- Árajánlatok (mellékletei nélkül)

Határozati javaslat:

Sellye 063/8, 065/1 és 065/9 helyrajzi számú ingatlanokon utótisztító funkcióval ellátott tavas szennyvíztisztító kialakítására vonatkozó ajánlatkérés eredményének megtárgyalása

1.

Sellye Város Önkormányzat Képviselő – testülete a Sellye 063/8, 065/1, 065/9, helyrajzi számú ingatlanokon nem közművel összegyűjtött háztartási szennyvíz elhelyezésével kapcsolatos tájékoztatást megismerte.

2.

Sellye Város Önkormányzat Képviselő – testülete a Sellye 063/8, 065/1 és 065/9 helyrajzi számú ingatlanokon utótisztító funkcióval ellátott tavas szennyvíztisztító kialakítására vonatkozó ajánlatkérését megtárgyalta és úgy határozott.....

Határidő: azonnal

Felelős: polgármester, ÉVO vezető



**Baranya Megyei
Katasztrófavédelmi Igazgatóság**

H-7630 Pécs, Engel J. u. 1. ☎: 7602 Pécs, Pf.: 326; 7602 Pécs, Pf.: 300.
Tel: (36-72) 587-100; Fax: (36-72) 587-109 e-mail: baranyatvh.titkarsag@katved.gov.hu



85-15/20A.
2017.10.13. 177-2017

EMLÉKEZTETŐ

Ügyszám: 35200/154-17/2017. ált. **Tárgy:** Egyeztetés a nem közművel összegyűjtött háztartási szennyvíz begyűjtésével kapcsolatban – Sellye, Drávaiványi, Sósvertike, Kákics, Okorág, Marócsa, Bogdása, Drávafok, Markóc és Drávasztára

Készült: A Baranya Megyei Katasztrófavédelmi Igazgatóság hivatalos helyiségében 2017. szeptember 20. napján, 11:00-kor tartott egyeztető tárgyaláson.

Tárgy: A nem közművel összegyűjtött háztartási szennyvíz begyűjtésével kapcsolatban – Sellye, Drávaiványi, Sósvertike, Kákics, Okorág, Marócsa, Bogdása, Drávafok, Markóc és Drávasztára településekkel kapcsolatban

A meghallgatás kezdő időpontja: 2017. szeptember 20. 11 óra

Résztevők:

Az Igazgatóság részéről:

Karsa Róbert tú. ezds. igazgató-helyettes
dr. Ötvös Tünde hatósági szolgálatvezető-helyettes
Csicsákné Somody Ágnes hatósági ügyintéző
dr. Cserfai Ágnes hatósági ügyintéző

Egyéb résztvevők:

Berta Jenőné (Marócsa község polgármestere)
Spang Livia (Kákics község polgármestere)
Györgyei Zsolt (Drávaiványi község polgármestere)
Matoricz Sándor (Drávasztára község polgármestere)
Nagy Attila (Sellye város polgármestere)
Böröcz Zsolt (Sósvertike község polgármestere)
Nagy Árpád (Bogdása község polgármestere)
Kovács Sándor (Markóc község polgármestere)
Hamarics Réka (műszaki főelőadó)
Matoricz László e.v.
BARANYA-VÍZ Zrt. képv.

Személyes és telefonos ügyfélfogadás:

7634 Pécs, Szentlőrinci út. 4/1. Tel: 72/526-549, 526-515, 526-516
Hétfő, szerda 9:00-12:00, 14:00-16:00; Péntek 9:00-12:00

Előzmények: Az Igazgatóság 35200/154-13/2017. ált. ügyiratszámom vízjogi üzemeltetési engedélyt adott Sellye és térsége nem közművel gyűjtött háztartási szennyvízkezelő telepére. Az engedély 4.12. pontja az alábbi előírást tartalmazza: „Az 1-2-3-5. számú medencékből átereszekén érkező szennyvizet egy ún. gyökérszónás szennyvíztisztító egységre kell vezetni. A telep korszerűsítése, a szűrőmező építése engedély köteles tevékenység, amelyre vízjogi létesítési engedélyt kell kérni vízjogi engedélyezési eljáráshoz szükséges kérelemről és mellékleteiről szóló 18/1996. (VI. 13.) KHVM rendelet 2. §-a szerinti mellékletek csatolásával.

Határidő: 2017. augusztus 31.”

Sellye Város Önkormányzata (7960 Sellye, Dózsa Gy. u. 1.) és Matoricz László (7960 Sellye, Kiss G. u. 15.) bejelentést tettek a vízjogi üzemeltetési engedélyben tett előírások teljesítésének akadályairól.

Az egyeztetésen elhangzottak:

Az Igazgatóság tájékoztatta a jelenlévőket, hogy a hatósági előírások nem teljesítése esetén bírság kiszabására van lehetősége; ha nem valósul meg a telep korszerűsítése, akkor a leürítőt be kell zárni.

Sellye Város polgármestere elmondta, hogy a sellyei szennyvíztisztító telep korszerűsítése tárgyában készült egy megvalósíthatósági tanulmány, amely szerint 80-90 000 000,- Ft lenne az a beruházás, amivel a telep fogadni tudná a szippantott szennyvizet. A hatósági előírás szerinti kisebb volumenű fejlesztése a leürítőknek kb. 10-15 000 000,- Ft. Az érintett önkormányzatok 2017. januári költségvetési tervezése során a fejlesztés nem került tervezésre; nem áll rendelkezésre a szükséges összeg.

A jelenlévő polgármesterek nyilatkoztak, hogy a következő évi költségvetésbe tervezik a leürítő előírások szerinti fejlesztésének szükséges összegét.

Sellye Város Önkormányzata nyilatkozott, hogy 2018. év folyamán a beruházás megvalósítása reálisnak tűnik. Határidő-hosszabbítási kérelem kerül az Igazgatósághoz benyújtásra.

Pécs, 2017. szeptember 20.

Készítette: dr. Cserfai Ágnes hatósági ügyintéző

Készült: 13 példány
1 példány: 1 lap

- Kapja:**
1. Sellye Város Önkormányzat Jegyzője- hivatali kapu
 2. Matoricz László- belföldi térítvény
7960 Sellye, Kiss G. u. 15.
 3. Drávaiványi Község Önkormányzata- belföldi térítvény ✓
 4. Sósvertike Község Önkormányzata- belföldi térítvény ✓
 5. Kákics Község Önkormányzata- belföldi térítvény ✓
 6. Okorág Község Önkormányzata- belföldi térítvény ✓
 7. Marócsa Község Önkormányzata- belföldi térítvény ✓
 8. Bogdása Község Önkormányzata- belföldi térítvény ✓
 9. Drávacok Község Önkormányzata- belföldi térítvény ✓
 10. Markóc Község Önkormányzata- belföldi térítvény ✓
 11. Drávaszára Község Önkormányzata- belföldi térítvény ✓
 12. BARANYA-VÍZ Zrt.- belföldi térítvény ✓
7700 Mohács, Budapesti ou. 1.
 13. Irattár ✓

HOSSZABBÍTVÁ
2017 OKT 12.



Sellye Város Önkormányzat
7960 Sellye, Dózsa György u. 1.
Tel./fax: 73/580-900

Egyszerű
AJÁNLATKÉRÉS

- 1) **Ajánlatkérő megnevezése, címe:** Sellye Város Önkormányzat, 7960 Sellye, Dózsa Gy. u. 1.;
Telefon: 73/580-900; **Fax:** 73/580-900/20;
Ajánlatkérő kapcsolattartója: Hamarics Réka Építési és Városüzemeltetési Osztályvezető
(E-mail: evo@sellye.hu, 20/288-49-05)

2.) Az ajánlatkérés tárgya:

Sellye, 063/8, 065/1 és 065/9 helyrajzi számú ingatlanokon utótisztító funkcióval ellátott tavas szennyvíztisztító kialakítása a B.LXXI/50-I. vízikönyvi számú vízjogi létesítési engedély és a hozzá tartozó tervdokumentáció alapján.

3) Az ajánlatkérés tárgyát képező beszerzésre az ajánlatkérő megbízási szerződés kiállításával véglegesíti a beszerzési eljárást.

Szerződő felek: Megrendelő: az ajánlatkérő Sellye Város Önkormányzat, 7960 Sellye, Dózsa Gy. utca 1.; Vállalkozó: a jelen ajánlatkérés alapján nyertes ajánlattevő.

4.) Ajánlatkérés tárgya részletezve:

B.LXXI/50-I. vízikönyvi számú vízjogi létesítési engedély és a hozzá tartozó tervdokumentáció figyelembevételével

Műszaki kiírás			
Sorsz.	Tétel megnevezése	m.e.	mennyiség
1.	35200/816-10/2018. számú vízjogi létesítési engedélyben előírt hatósági bejelentések teljesítése.	mn	0,5
2.	Vízi E-napló megnyitása, folyamatos vezetése a kivitelezés alatt, FMV biztosítása.	mn	10
3.	V. számú medence új rézsűjének kialakítása.	db	1
4.	V. számú és II.-es számú medence közötti NA 150-es csatornaszakasz megépítése 35200/816-10/2018. számú vízjogi létesítési engedélyben foglaltak szerint.	fm	30

5.	II. számú és I.-es számú medence közötti NA 150-es csatornaszakasz megépítése 35200/816-10/2018. számú vízjogi létesítési engedélyben foglaltak szerint.	fm	5,4
6.	NA 150 mm-es osztódrén kialakítása a 35200/816-10/2018. számú vízjogi létesítési engedélyben foglaltak szerint. (geotextiliával, kavicsolással)	fm	141
7.	I. számú és III.-as számú medence közötti árok megszüntetése.	fm	1
8.	A III-as számú medencében megépített osztódrén fölé tervezett gyökérszűrés (nádas) tisztító kialakítása a 35200/816-10/2018. számú vízjogi létesítési engedélyben foglaltak szerint.	m2	966
9.	Vízjogi üzemeltetési terv készítése.	db	1

5.) A tavas szennyvíztisztító kialakítása határideje:

2018. október 15.

6) Az ajánlat elkészítésére előírt ajánlatkérői követelmények:

Az ajánlatnak legalább az alábbiakat kell tartalmaznia:

6.1) Ajánlati ár: az ajánlati árat összegű és tételes nettó Ft + törvényes ÁFA (Ft) = bruttó Ft összegben kell megadni, a mellékelt „Árajánlat” sablonokon (1. sz. melléklet).

6.2) Átláthatósági nyilatkozat: az ajánlattevőnek nyilatkoznia kell arról, hogy a törvény erejénél fogva átlátható szervezetnek minősül. (2. sz. melléklet)

6.3) Az ajánlattevőnek igazolnia kell,- Ajánlat mellékleteként benyújtható - hogy rendelkezik olyan tevékenységi körrel, melynek keretén belül az árajánlatkérőben szereplő tevékenység elvégzésére jogosult.

7) Az ajánlatok benyújtása:

7.1) Példányszám: 1 eredeti példányban

7.2) Mód: e-mailen majd eredeti példányt postai úton, az 1-es pontban megjelölt címre, és kapcsolattartó nevére.

7.3) Beérkezési határidő: e-mailen: 2018. augusztus 30. 16:00, majd ezt követően az ajánlat eredeti példányát szükséges megküldeni

7.4) Csomagolás: az árajánlatot borítékban kell benyújtani, melyre rá kell írni: „tavas szennyvíztisztító kialakítása”

8) Az ajánlatkérő által jelen ajánlatkérés vonatkozásában előírt egyéb feltételek:

8.1) Ajánlata benyújtásával az ajánlattevő – külön nyilatkozat megtétele nélkül – a jelen ajánlatkérésben és mellékleteiben meghatározott követelményeket és feltételeket elfogadja.

8.2) Az ajánlat összeállításával és benyújtásával kapcsolatos valamennyi költség az ajánlattételre felkért ajánlattevőt terheli, amely költségek megfizetésére az ajánlatkérő nem kötelezhető.

8.3) Az ajánlatkérő fenntartja annak lehetőségét, hogy a jelen ajánlatkérését bármikor módosítsa, vagy visszavonja, továbbá, hogy az ajánlatkérést eredménytelennek nyilvánítsa, valamint, hogy a benyújtott ajánlat alapján ne kössön szerződést.

8.4) Az ajánlatkérő az ajánlattételi határidő lejártának időpontjában az addig beérkezett ajánlatokat felbontja, arról összesítő értékelést készít.

8.5) Az ajánlatkérő fenntartja annak lehetőségét, hogy a jelen ajánlatkérés alapján beérkezett ajánlat alapján bármely ajánlattevővel az ajánlatában foglaltakról tárgyalást kezdeményezzen, ebben az esetben az ajánlattevőket erről írásban értesíti, megadva a tárgyalás helyét és időpontját, továbbá a tárgyalásra vonatkozó információkat.

8.6) Az ajánlatkérő az ajánlatok elbírálásáról hozott döntéséről az ajánlatot benyújtó ajánlattevőket értesíti.

8.7) Az ajánlat jelen ajánlatkérés 7) pontjában előírt módon, csomagolásban, határidőre és címre történő beérkezéséért az ajánlattevő felel. Amennyiben az ajánlat az ajánlattételi határidő lejárát követően érkezik be, azt ajánlatkérő nem tekinti érvényes ajánlatnak.

8.8) Eredményes ajánlatkérés esetén az ajánlatkérő a legalacsonyabb ajánlati árat megajánló ajánlattevővel köt szerződést.

8.9) Ajánlati kötöttség időtartama: az ajánlattételi határidő lejártától kezdődően 60 nap. Tárgyalás esetén az ajánlati kötöttség a tárgyaláson feloldódik és a tárgyalás lezárásától újra kezdődik.

Sellye, 2018.08. 24.

Melléklet:

1. sz. melléklet: árajánlat sablon
2. sz. melléklet: átláthatósági nyilatkozat minta
3. sz. melléklet: B. LXXI/50-I. vízikönyvi számon kiadott létesítési engedély és hozzá tartozó tervdokumentáció

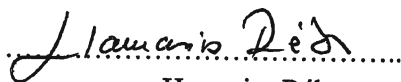

Hamarics Réka

Építési és Városüzemeltetési Osztályvezető



Árajánlat

Sellye, 063/8, 065/1 és 065/9 helyrajzi számú ingatlanokon utótisztító funkcióval ellátott tavas szennyvíztisztító kialakítása

Ajánlattevő neve: **KÖR-ACÉL Kft.**

Ajánlattevő címe (székhelye): **7940 Szentlőrinc, Móricz Zs. u. 7.**

Ajánlattevő telefonszáma: **+36302869142**

Ajánlattevő e-mail címe: **koracelkft@gmail.com**

Ajánlati ár:

Megnevezés	Nettó ár (Ft)	Áfa ár (Ft)	Bruttó összesen (Ft)
Sellye, 063/8, 065/1 és 065/9 helyrajzi számú ingatlanokon utótisztító funkcióval ellátott tavas szennyvíztisztító kialakítása a B.LXXI/50-I. vízikönyvi számú vízjogi létesítési engedély és a hozzá tartozó tervdokumentáció alapján	12.769.900.-	3.447.873.-	16.217.773.-

Árajánlat a kiállítástól számított 60 napon belül érvényes.

Kelt: Szentlőrinc, 2018.08.28.

KÖR-ACÉL KFT.

7940 Szentlőrinc, Móricz Zs. u. 7.
Adószám: 25752065-2-02
Banksz.: 11716008-21247260

Tisztelettel:

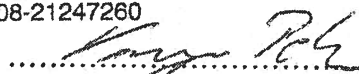

Varga Péter

ügyvezető

okl. környezetmérnök
levegőtisztaság-védelmi,
zajvédelmi, hulladékgazdálkodási
felülvizsgálati szakértő
nyilvántartási szám: 02-1225

Költség tételek

Sorsz.	Tétel megnevezése	m.e.	mennyiség	Nettó összeg
1.	35200/816-10/2018. számú vízjogi létesítési engedélyben előírt hatósági bejelentések teljesítése.	mn	0,5	27.500.-
2.	Vízi E-napló megnyitása, folyamatos vezetése a kivitelezés alatt, FMV biztosítása.	mn	10	550.000.-
3.	V. számú medence új rézsűjének kialakítása.	db	1	460.000.-
4.	V. számú és II.-es számú medence közötti NA 150-es csatornaszakasz megépítése 35200/816-10/2018. számú vízjogi létesítési engedélyben foglaltak szerint.	fm	30	555.000.-
5.	II. számú és I.-es számú medence közötti NA 150-es csatornaszakasz megépítése 35200/816-10/2018. számú vízjogi létesítési engedélyben foglaltak szerint.	fm	5,4	99.900.-
6.	NA 150 mm-es osztódrén kialakítása a 35200/816-10/2018. számú vízjogi létesítési engedélyben foglaltak szerint. (geotextiliával, kavicsolással)	fm	141	7.614.000.-
7.	I. számú és III.-as számú medence közötti árok megszüntetése.	fm	1	44.000.-
8.	A III-as számú medencében megépített osztódrén fölé tervezett gyökérszűrés (nádas) tisztító kialakítása a 35200/816-10/2018. számú vízjogi létesítési engedélyben foglaltak szerint.	m2	966	3.139.500.-
9.	Vízjogi üzemeltetési terv készítése.	db	1	280.000.-
MINDÖSSZESEN NETTÓ:				12.769.900.-

Kelt: Szentlőrinc, 2018.08.28.

KÖR-ACÉL KFT.
 7940 Szentlőrinc, Móricz Zs. u. 7.
 Adószám: 25752065-2-02
 Banksz.: 11716008-21247260

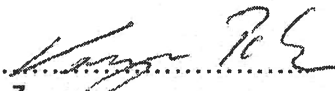
 Varga Péter
 ügyvezető

Árajánlat

Sellye, 063/8, 065/1 és 065/9 helyrajzi számú ingatlanokon utótisztító funkcióval ellátott tavas szennyvíztisztító kialakítása

Ajánlattevő neve: SYRIUSBAU Kft.

Ajánlattevő címe (székhelye): 8700 HARCALI, KOSSUTH L. U. 62.

Ajánlattevő telefonszáma: 06 30/9932427
 06 30/9932427

Ajánlattevő e-mail címe: syriusbaukft@gmail.com

Ajánlati ár:

Megnevezés	Nettó ár (Ft)	Áfa ár (Ft)	Bruttó összesen (Ft)
Sellye, 063/8, 065/1 és 065/9 helyrajzi számú ingatlanokon utótisztító funkcióval ellátott tavas szennyvíztisztító kialakítása a B.LXXI/50-I. vízikönyvi számú vízjogi létesítési engedély és a hozzá tartozó tervdokumentáció alapján	10.674.900	2882.223	13.557.123,-

Árajánlat a kiállításától számított 60 napon belül érvényes.

Kelt: HARCALI, 2018. 08. 28.

SYRIUSBAU KFT.
 8700 HARCALI, KOSSUTH L. U. 62.
 Sz.sz: 26000038-1-00000000
 Adószám: 142020003-1-00000000
 510-00000000

Ajánlattevő aláírása

SYRIUSBAU Kft.

H - 8700 Marcali, Kossuth út 62.

Tel. & Fax: + 36 85 / 510-251, 510-252,

syriusbau@syriusbau.hu www.syriusbau.hu

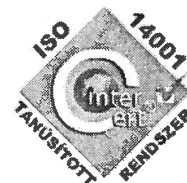

Műszaki kiírás

Sorsz.	Tétel megnevezése	m.e.	mennyiség		
1.	35200/816-10/2018. számú vízjogi létesítési engedélyben előírt hatósági bejelentések teljesítése.	mn	0,5	65 000	32 500
2.	Vízi E-napló megnyitása, folyamatos vezetése a kivitelezés alatt, FMV biztosítása.	mn	10	65 000	650 000
3.	V. számú medence új rézsűjének kialakítása.	db	1	412 000	412 000
4.	V. számú és II.-es számú medence közötti NA 150-es csatornaszakasz megépítése 35200/816-10/2018. számú vízjogi létesítési engedélyben foglaltak szerint.	fm	30	16 000	480 000
5.	II. számú és I.-es számú medence közötti NA 150-es csatornaszakasz megépítése 35200/816-10/2018. számú vízjogi létesítési engedélyben foglaltak szerint.	fm	5,4	16 000	86 400
6.	NA 150 mm-es osztódrén kialakítása a 35200/816-10/2018. számú vízjogi létesítési engedélyben foglaltak szerint. (geotextiliával, kavicsolással)	fm	141	44 000	6 204 000
7.	I. számú és III.-as számú medence közötti árok megszüntetése.	fm	1	65 000	65 000
8.	A III-as számú medencében megépített osztódrén fölé tervezett gyökérszűrés (nádas) tisztító kialakítása a 35200/816-10/2018. számú vízjogi létesítési engedélyben foglaltak szerint.	m2	966	2 500	2 415 000
9.	Vízjogi üzemeltetési terv készítése.	db	1	330 000	330 000

Vállalási ár:

nettó: 10 674 900 0,27

áfa 2 882 223

bruttó: 13 557 123

Marcali, 2018. augusztus 28.

SYRIUSBAU KFT.
8700 Marcali, Kossuth u. 62.
Sz.sz.: 06900038-11026895
Adószám: 14202009-2-14
06/610-951

.....
Ajánlattevő aláírása

Költség tételek

Sorsz.	Tétel megnevezése	m.e.	menyiség	Nettó összeg
1.	35200/816-10/2018. számú vízjogi létesítési engedélyben előírt hatósági bejelentések teljesítése.	mn	0,5	25 000
2.	Vízi E-napló megnyitása, folyamatos vezetése a kivitelezés alatt, FMV biztosítása.	mn	10	500 000
3.	V. számú medence új rézsüjének kialakítása.	db	1	355 000
4.	V. számú és II.-es számú medence közötti NA 150-es csatornaszakasz megépítése 35200/816-10/2018. számú vízjogi létesítési engedélyben foglaltak szerint.	fm	30	465 000
5.	II. számú és I.-es számú medence közötti NA 150-es csatornaszakasz megépítése 35200/816-10/2018. számú vízjogi létesítési engedélyben foglaltak szerint.	fm	5,4	83 700
6.	NA 150 mm-es osztódren kialakítása a 35200/816-10/2018. számú vízjogi létesítési engedélyben foglaltak szerint. (geotextiliával, kavicsolással)	fm	141	5 999 550
7.	I. számú és III.-as számú medence közötti árok megszüntetése.	fm	1	55 000
8.	A III-as számú medencében megépített osztódren fölé tervezett gyökérvonás (nádas) tisztító kialakítása a 35200/816-10/2018. számú vízjogi létesítési engedélyben foglaltak szerint.	m2	966	1 738 800
9.	Vízjogi üzemeltetési terv készítése.	db	1	300 000
MINDÖSSZESEN NETTÓ:				9 522 050

Kelt: 2018. augusztus 29.

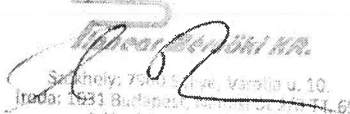
 Székhely: 7500 Győr, Városlátó u. 10.
 Iroda: 1983 Budapest, ...
 B.sz.: 11793/...
Elmajer Tibor



BARANYA MEGYEI KATASZTRÓFAVÉDELMI IGAZGATÓSÁG
KATASZTRÓFAVÉDELMI HATÓSÁGI OSZTÁLY

Tárgy: Sellye és térsége nem közművel
gyűjtött háztartási szennyvízkezelő telep
vízjogi létesítési engedélye
Vízikönyvi szám: B. LXXI/50-I.
Ügyintéző: Csicsákné Somody Ágnes
Telefon: 72/526-549, 526-515, 526-516
e-mail: baranvatvh.titkarsag@katved.gov.hu

HATÁROZAT

1. Matoricz László (7960 Sellye, Kiss Géza u. 15., a továbbiakban: Engedélyes) részére, a képviseletében eljáró Planear Mérnöki Kft. (1031 Budapest, Nánási út 2/B., a továbbiakban: Tervező) kérelmére az alábbi feltételek mellett

vízjogi létesítési engedélyt

adok arra, hogy a Sellye 063/8, 065/1 és 065/9 helyrajzi számú ingatlanokon utótisztító funkcióval ellátott tavas szennyvíztisztítót a Tervező által 2018. áprilisában készített tervei alapján

megépítse.

A létesítmények helye:

Baranya megye
Sellye, 065/1, 065/9, 063/8 hrsz-ú ingatlanok

1.1. Általános adatok:

A létesítmény célja:

Sellye, Drávaiványi, Sósvertike, Kákics, Okorág, Marócsa, Bogdása, Drávafok, Markóc és részben Drávasztára településekről zárt gyűjtőkől származó kommunális szennyvíz tavas szennyvíztisztítása

2. A létesítmények az alábbi főbb műszaki jellemzők szerint építhetők meg:

2.1.1. Szennyvízfogadó:

- gépkocsi-ürítő állás
- szemétfogó rács
- szennyvízfogadó

2.1.2. Kazetták és gyökérszűrés tisztító adatai:

Kazetta száma	Funkció	Átlagterület (m ²)	Mélység (m)
5.	Szennyvízfogadó, ülepitő medence	1700	3
2.	ülepítő medence	600	2

1.	gyökérszónás (nádas) tisztító	1000	3
----	----------------------------------	------	---

- Kazetták kialakítása: $\rho = 1:2$ rézsűhajlású töltésekkel határolt földmedencék

Az 1. medencében osztódrénezen és osztótölteten keresztül jut a víz a gyökérszónába.

- Vízátvezetés a kazetták között:

helye	hossza	induló magasság	esés	anyaga
5.sz medencéből 2.sz. medencébe	30 m	103,85	6,3 ezrelék	NA 150 mm PVC
2.sz medencéből 1.sz. medencébe	5,4 m	103,53	6,3 ezrelék	NA 150 mm PVC

A telep kapacitása a gyökérszónás tisztító egység kapacitása alapján: $\sim 30 \text{ m}^3/\text{nap}$

Az egyéb jellemző adatokat az engedély alapját képező, engedélyezési záradékkal ellátott tervdokumentáció tartalmazza.

3. Vízárszédelmi rendelkezések, előírások:

- 3.1. A telep átépítése során úgy kell eljárni, hogy a felszín alatti víz, a földtani közeg szennyezőanyag tartalma tartósan nem haladhatja meg a földtani közeg és a felszín alatti víz szennyezéssel szembeni védelméhez szükséges határértékekről és a szennyezések mértékéről szóló 6/2009. (IV. 14.) KvVM-EÜM-FVM együttes rendelet (a továbbiakban: R) 2. és 3. számú mellékletében meghatározott (B) szennyezettségi határértéket.

4. Egyéb előírások, kikötések, feltételek:

4.1. Engedélyes köteles:

- a.) Az építés során jelen engedély előírásait betartani.
- b.) A mindenkorli hatósági ellenőrzés lehetőségét az arra jogosítottak biztosítani.
- c.) A munkálatok befejeztével tartandó műszaki átadás-átvételi eljárást 8 nappal megelőzően a Baranya Megyei Katasztrófavédelmi Igazgatósághoz (a továbbiakban: Igazgatóság) bejelenteni, az arról készült jegyzőkönyvet 15 napon belül megküldeni.
- d.) Amennyiben jelen engedély alapján a tárgyi vízilétesítmény nem kerül megépítésre a vízjogi létesítési engedély hatályának lejártát követő 30 napon belül az Engedélyes erre vonatkozó nyilatkozatát megküldeni az Igazgatóságnak.
- e.) A területi vízügyi hatóságnak 30 napon belül bejelenteni:
 - a munkálatok megkezdésének időpontját e vízjogi engedély számának közlése mellett;
 - az engedélyes személyében bármely okból bekövetkezett változást továbbá, ha a létesítmények az engedély érvényességi ideje alatt valósultak meg,
 - a kivitelezés során felmerülő minden olyan műszaki és egyéb változást, akadályt, mely az engedélyben foglalt előírások, adatok megváltoztatását igényli, illetve az engedély módosítását megkérni;
 - a munkálatok befejezésének időpontját e vízjogi engedély számának közlése mellett,

- a munkálatok befejezése esetén a vízellátóeszközök üzemeltetőjének nevét és címét.
- 4.2. A Baranya Megyei Katasztrófavédelmi Igazgatósághoz (a továbbiakban: Igazgatóság) 30 napon belül bejelenteni:
 - a.) a munkálatok megkezdésének időpontját e vízjogi létesítési engedély számának közlése mellett;
 - b.) az engedélyes személyében bármely okból bekövetkezett változást továbbá, ha a létesítmények az engedély érvényességi ideje alatt valósultak meg;
 - c.) a kivitelezés során felmerülő minden olyan műszaki és egyéb változást, akadályt, mely az engedélyben foglalt előírások, adatok megváltoztatását igényli, és ezekre az engedély módosítását megkérni;
 - d.) a munkálatok befejezésének időpontját e vízjogi engedély számának közlése mellett;
 - e.) a munkálatok befejezése esetén a vízellátóeszközök üzemeltetőjének nevét és címét.
 - 4.3. A beruházáshoz kapcsolódóan a felszín alatti vízre gyakorolt hatásának ellenőrzése céljából további 1 db figyelőkutat kell építeni. A figyelőkút építése vízjogi létesítési engedély köteles tevékenység, ezért a vonatkozó rendeletek szerinti mellékletek csatolásával vízjogi létesítési engedélyt kell kérni az Igazgatóságtól.
 - 4.4. A tavas szennyvíztisztító rendszer kiépítését követően a III. és IV. számú medencék rekultivációját meg kell tervezni és el kell végezni.
 - 4.5. A már kiépített figyelőkutak műszaki állapotát felül kell vizsgálni, azokat alkalmassá kell tenni a mintavételezésre. Az elvégzett munkálatokról fényképpel kiegészített jelentést kell beküldeni az Igazgatóságra.
Határidő: 2018. október 31.
 - 4.6. A műszaki átadás-átvételi eljárást követő 30 napon belül a vonatkozó rendeletek szerinti mellékletek csatolásával az üzemeltetőnek a vízjogi üzemeltetési engedélyt meg kell kérnie.
 5. A vízjogi létesítési engedélyben szereplő jogok és kötelezettségek az Engedélyes jogutódját is megilletik, illetve terhelik.
 6. **Engedélyem 2019. július 31. napjáig érvényes, mely időpont a megvalósulás esetén egyben a vízjogi üzemeltetési engedély megkérésének végső határideje is.**
 7. Felhívom Engedélyes figyelmét arra, hogy a munkálatok csak e határozat véglegessé válása után kezdhetők meg, és a jelen engedély a vízellátóeszközök üzemeltetésére nem jogosít. Az engedélyezési tervdokumentációt jelen határozat véglegessé válását követően adom ki.
 8. Jelen vízjogi létesítési engedély nem mentesíti az Engedélyest más szükséges hatósági engedélyek beszerzésének kötelezettsége alól.
 9. Elrendelem, hogy e határozat véglegessé válását követő 8 napon belül a vízikönyvi okirattár vezetője a jogszabály alapján előírt és e határozatból eredő jogokat, kötelezettségeket, tényeket és az ezzel összefüggő adatokat a vízikönyvi nyilvántartásba jegyezze be.

A határozat ellen a közléstől számított 15 napon belül a Belügyminisztérium Országos Katasztrófavédelmi Főigazgatósághoz, mint másodfokon eljáró országos vízügyi hatósághoz címzett, de az Igazgatósághoz, mint területi vízügyi hatósághoz elektronikus úton benyújtandó fellebbezésnek van helye.

A fellebbezési eljárás díja 60 000,- Ft, amit a Magyar Államkincstárnál vezetett Baranya Megyei Katasztrófavédelmi Igazgatóság 10024003-00283559-00000000 számú előirányzat-felhasználási számlájára átutalási megbízással vagy postai úton készpénz-átutalási megbízással (csekk) kell

megfizetni. A fellebbezési eljárási díj megfizetésekor kérem hivatkozzon a fellebbezett döntés iktatószámára, a hatósági eljárás tárgyára, valamint kérem feltüntetni a befizető nevét és címét.

A határozat fellebbezés hiányában a fellebbezésre nyitva álló határidő leteltét követő napon – külön értesítés nélkül – véglegessé válik.

INDOKOLÁS

Engedélyes megbízásából eljáró Tervező e határozat 2. pontjában leírt vízeléscímények megvalósítására vízjogi létesítési engedély kiadása iránti kérelmet nyújtott be, melyhez mellékelte az általa 2018. áprilisában összeállított, a vízjogi engedélyezési eljáráshoz szükséges dokumentáció tartalmáról szóló 41/2017. (XII. 29.) BM rendelet 3. számú melléklete szerint meghatározott engedélyezési tervdokumentációt és mellékleteit.

A hatósági eljárás során az alábbi eljárási cselekményeket tettem meg:

Az eljárás során ellenőriztem Engedélyes terület feletti rendelkezési jogát. A vízeléscímény a Sellye, 065/1, 065/9, 063/8 helyrajzi számú ingatlanokon helyrajzi számú ingatlanon kerül kiépítésre, amely az Engedélyes kizárólagos tulajdonát képezi.

A terület feletti rendelkezési jog igazolásaként benyújtásra került az érintett ingatlanok tulajdoni lap másolata.

Az eljárás során hiánypótlás elrendelése vált szükségessé, melynek teljesítésére 2018. június 5. napján került sor. A kérelem ekkor vált teljessé.

Határozatom 1. pontjában az engedélyes személyét, a létesítmény helyét, és az általános adatokat, a 2. pontjában a vízeléscímény főbb műszaki jellemzőit foglaltam.

Határozatom 3. pontjában vízvédelmi előírásokat tettem, melyeket az alábbiakkal indokolok:

A környezet védelmének általános szabályairól szóló 1995. évi LIII. törvény (a továbbiakban: Kvt.) 66/A. § (1) bekezdése és a vízügyi igazgatási, valamint a vízügyi hatósági feladatokat ellátó szervek kijelöléséről szóló 223/2014. (IX.4.) Korm. rendelet (továbbiakban: Korm. rendelet) 10. § (3a) bekezdése alapján a környezethasználattal járó tevékenység engedélyezésére irányuló hatósági eljárásban, azaz jelen vízjogi engedélyezési eljárásban a környezetvédelmi szempontok részét képező vízvédelmi szempontok érvényesülését vízvédelmi hatósági jogkörömben szakkérdésként megvizsgáltam.

A Kvt. 66/A. § (2) bekezdése rögzíti, hogy a hatóság a tervezett tevékenység elvégzéséhez nem járulhat hozzá, ha az környezeti elemet, így a felszíni, vagy felszín alatti vizet veszélyeztetne vagy károsítana.

A fentiek értelmében jelen vízjogi létesítési engedélyezési eljárásban a Kvt. általános rendelkezésein túl a vízvédelmi szempontok érvényesülése érdekében szakkérdésként vizsgáltam

- a *felszín alatti vizek védelméről* szóló 219/2004. (VII. 21.) Korm. rendeletben (a továbbiakban: FAVr.),
- a Magyarország felülvizsgált, 2015. évi vízgyűjtő-gazdálkodási tervéről szóló 1155/2016. (III. 31.) Korm. határozatban

foglaltaknak való megfelelést.

A felszín alatti víz állapota szempontjából érzékeny területeken levő települések besorolásáról szóló 27/2004. (XII. 25.) KvVM rendelet szerint Sellye város a felszín alatti víz állapota szempontjából érzékeny felszín alatti vízminőség-védelmi területen helyezkedik el.

A kiépített monitoring kutakban 2008-tól végzett mintázások alkalmával jellemző komponensek tekintetében változó mértékben volt (B) szennyezettségi határérték túllépés. 2015. évben végzett mérések egy esetében egy komponensnél sem mutattak koncentráció túllépést, míg a 2016. évi mérés során a háttér figyelését szolgáló 1. számú kútban a nitrát esetében volt túllépés, ami a környező területhasználatokat jellemzi. A 2. számú kút esetében az ammóniánál jelentkezett többszörös határérték túllépés. Ennek ellenőrzésére a Tervező a talajvíz áramlási irányában 3 db fúrászt mélyített, amelyekből talajmintát vettek 1,0, 2,0 és 3,0 m mélységből. A minták laboratóriumi vizsgálata során egy esetben sem mértek (B) szennyezettségi határértéket meghaladó koncentrációt. A talajvíz minőségének pontosabb észlelése érdekében Tervező javaslatára a rendelkező részben további 1 figyelőkút létesítését írtam elő.

A fentiekre tekintettel a FAVr. 10.§ értelmében a szennyezőanyagok földtani közegbe történő közvetlen bevezetése – a vizsgálat eredménye alapján, a vízgyűjtő-gazdálkodási tervben foglaltak figyelembe vételével – ellenőrzött körülmények között és a rendelkező részben foglalt feltételekkel engedélyezhető.

Mindezek alapján megállapítottam, hogy a megvalósítani kívánt létesítmények a tett kikötések és előírások betartása mellett nem veszélyeztetik a vízkészlet védelméhez fűződő érdeket, megfelelnek a vízellétesítmények megvalósítására kiadott vízgazdálkodási, valamint a műszaki és biztonsági szabályoknak, a vízháztartás, a vízminőség, a felszín alatti és felszíni vizek védelmével összefüggő egyéb szabályozásnak és a külön jogszabályban foglalt előírásoknak, ezért a vízjogi üzemeltetési engedélyt a Vgt. 28/A. § (1) bekezdése alapján, figyelemmel a Vgt. 29. § (1) bekezdésében, valamint a R 3. §-ában, valamint az Ákr.-ben foglaltakra megadtam, egyben vízvédelmi hatósági jogkörömben a FIV r. illetve a FAVr., szabályai szerint rendelkeztem.

Felhívom a figyelmet, hogy amennyiben a létesítményeket engedélytől eltérően kívánják megépíteni, vízjogi létesítési engedély módosítását kell kérni a szükséges mellékletek csatolásával. Ennek elmulasztása esetén, az engedélytől eltérően megvalósult létesítményekre fennmaradási engedélyt kell kérni, amely fennmaradási bírság kiszabását vonja maga után.

A határozatomban biztosított jogok, kötelezettségek és az ezzel összefüggő adatok vízikönyvi nyilvántartásba történő bejegyzésről a vízgazdálkodási hatósági jogkör gyakorlásáról szóló 72/1996. (V. 22.) Korm. rendelet (a továbbiakban: R.) 22. § (2a) bekezdése alapján rendelkeztem.

A R. 3. § (7) bekezdése alapján a létesítési engedély – a vízgazdálkodási szempontokra figyelemmel – az abban meghatározott ideig hatályos. A hatály az engedély módosítására vonatkozó szabályok szerint, valamint a 3. § (7a) bekezdésben foglalt eltérések figyelembevételével meghosszabbítható.

Az igazgatási szolgáltatási díj mértéke a vízügyi és a vízvédelmi hatósági eljárások igazgatási szolgáltatási díjairól szóló 13/2015. (III. 31.) BM rendelet (a továbbiakban: BM rendelet) 1. számú mellékletének 45. pontja alapján 120 000,- Ft. Az igazgatási szolgáltatási díjat Engedélyes megfizette.

A fellebbezéshez való jogot az Ákr. 116. § (1) bekezdése, valamint a Vgt. 29/A. §-a biztosítja, előterjesztésének idejét az Ákr. 118. § (3) bekezdése állapítja meg. A fellebbezési eljárás díja a BM rendelet 3. § (1) bekezdése alapján, a BM rendelet 1. mellékletben meghatározott díjtétel 50%-a.

Tájékoztatom, hogy az Ákr. 132. §-ában foglaltak alapján, ha az ügyfél a hatóság végleges döntésében foglalt kötelezésnek nem tett eleget, az végrehajtható. Az Ákr. 133. § (1) bekezdése értelmében a végrehajtást – ha törvény vagy kormányrendelet másként nem rendelkezik – a döntést hozó hatóság, másodfokú döntés esetén pedig az elsőfokú hatóság rendeli el.

Az ügyintézésre nyitva álló határidő az Ákr. 50. § (2) bekezdés c) pontja szerint 60 nap. Tájékoztatom, hogy a hatóság a fent meghatározott eljárási határidőn belül hozta meg döntését. Az ügyintézési határidő leteltének napja: 2018. június 30. napja.

Tájékoztatom, hogy az ügyintézési határidőbe nem számít bele az Ákr. 50. § (5) bekezdés a) és b) pontjaiban foglaltak alapján az eljárás felfüggesztésének, szünetelésének, valamint – ha függő hatályú döntés meghozatalának nincs helye – az ügyfél mulasztásának vagy késedelmének időtartama.

A Kvt. 49/A. § alapján a vízvédelmi hatóság a jogszabályban meghatározott feladatai ellátása céljából jogosult az Információs Rendszer vízvédellemmel kapcsolatos adataihoz való közvetlen hozzáférésre, továbbá az Információs Rendszerben adatok rögzítésére.

A környezeti alapnyilvántartásról szóló 78/2007. (IV. 24.) Korm. rendelet alapján intézkedem a jelen határozat Országos Környezetvédelmi Információs Rendszerbe történő rögzítéséről.

Tájékoztatom, hogy jelen határozat véglegessé válását követően a környezetvédelmi hatósági nyilvántartás vezetésének szabályairól szóló 7/2000. (V.18.) KöM rendelet 1. § (1) bekezdését követve intézkedem a hatósági határozat hatósági nyilvántartásba való bejegyzése iránt.

Vízügyi hatáskörömet a Vgt. 28. §-a és a R. 1. § (1) bekezdése, vízvédelmi hatáskörömet a Kvt. 66/A. §-a, és a Korm. rendelet 10. § (3a) bekezdése, a vízügyi és vízvédelmi illetékességemet a Korm. rendelet 10. § (2) bekezdése, és 2. melléklete 5. pontja állapítja meg.

A határozat véglegessé válásáról az Engedélyest külön levélben értesítem, és részére visszaküldöm az engedélyezési dokumentáció záradékkal ellátott példányát.

Pécs, elektronikus bélyegző szerint

Mácsai Antal tű. ezredes, főtanácsos igazgató nevében és megbízásából kiadmányozta:

**Karsa Róbert tű. ezredes
igazgató-helyettes**

Készült: 6 példányban, hiteles elektronikus iratként (566-12/2018-13084)
Egy példány: 3 lap / 6 old.
Kapják: 1. sz. pld. Sellye Város Önkormányzata – hivatali kapu 1 pld. tervdok. a jogerősítéssel visszaküldendő!
7960 Sellye, Dózsa György u. 1.
2. sz. pld. : Matoricz László – posta SZEÚSZ
7960 Sellye, Kíss G. u. 15.
3. sz. pld. : Planear Mérnöki Kft. – cégkapu
1031 Budapest, Nánási út 2/B.
4. sz. pld. : BMK Siklói Járási Hivatal Népegészségügyi Osztály – hivatali kapu
5. sz. pld. : HNYR
6. sz. pld. : Víziközművezető – + 1 nld. tervdokumentáció

Cím: 7634 Pécs, Szentlőrinci út 4/1. 7602 Pécs Pf.: 300
Telefon: +36(72) 526-549, 526-515, 526-516
E-mail: baranyatvh.titkarsag@katved.gov.hu



Sellye, 063/8, 065/1, 065/9 hrsz-ú ingatlanokon nem közművel gyűjtött háztartási szennyvíztelep korszerűsítésének a 35000/816-6/2018 sz. végzésben előírtakkal kiegészített

VÍZJOGI LÉTESÍTÉSI ENGEDÉLYEZÉSI TERVE

Megrendelő: Sellye Város Önkormányzat

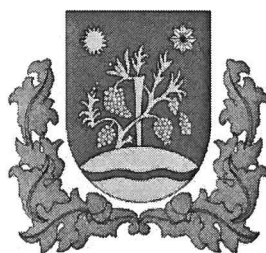

Tervező: Planear Mérnöki Kft.
1031 Budapest, Nánási út 2/B.



Engedélyes: Matoricz László
7960 Sellye, Kiss Géza u. 15.

Sellye, 2018. április

TARTALOMJEGYZÉK

1. ELŐZMÉNYEK	4
2. TÖRZSADATOK	5
2.1. ENGEDÉLYKÖTELES TEVÉKENYSÉG JELLEMZŐI:	5
2.2. ELHELYEZÉSRE SZOLGÁLÓ LÉTESÍTMÉNYEK:	6
2.3. A TELEP JELENLEGI ÁLLAPOTA	6
2.4. AZ ENGEDÉLYKÖTELES TEVÉKENYSÉG FOLYTATÁSA SORÁN A FELSZÍN ALATTI VÍZBE, A FÖLDTANI KÖZEGBE KERÜLŐ ANYAG ANYAGFAJTÁJA, JELLEMZŐ MENNYISÉGE	8
2.5. AZ ÉRINTETT TERÜLET ÉRZÉKENYSÉGI BESOROLÁSA	8
2.6. AZ ENGEDÉLYKÖTELES TEVÉKENYSÉG FOLYTATÁSA SORÁN A FELSZÍN ALATTI VÍZBE, A FÖLDTANI KÖZEGBE KERÜLŐ ANYAG(OK)	8
3. A JELENLEGI KÖRNYEZETVÉDELMI MEGELŐZŐ INTÉZKEDÉSEK	9
4. A FELSZÍN ALATTI VÍZ ÉS A FÖLDTANI KÖZEG ÁLLAPOTÁNAK 2016. ÉVI VIZSGÁLATA	10
5. AZ ÉRINTETT TERÜLET TALAJ, ÉS AZ ÁLTALAJ TISZTÍTÓ HATÁSÁNAK JELLEMZÉSE.	13
6. AZ EDDIGI LEÜRÍTŐ HATÉKONYABB TAVAS TISZTÍTÓVÁ ALAKÍTÁSA	13
7. AZ ENGEDÉLYKÖTELES TEVÉKENYSÉG FOLYTATÁSA SORÁN A FELSZÍN ALATTI VÍZBE, A FÖLDTANI KÖZEGBE KERÜLŐ ANYAG (OK) ÁLTAL OKOZOTT VÁRHATÓ TERHELÉS BECSÜLT HATÁSTERÜLETÉNEK BEMUTATÁSA	18
8. A KORSZERŰSÍTÉS SORÁN TOVÁBBIKBAN NEM HASZNÁLT MEDENCÉK REKULTIVÁCIÓJA.	19
9. AZ ENGEDÉLYKÖTELES TEVÉKENYSÉG KÖVETKEZTÉBEN FELLÉPŐ EMBERI EGÉSZSÉGI, KÖRNYEZETI KOCKÁZAT MEGHATÁROZÁSA, ÉRTÉKELÉSE.	19
10. ÖSSZEFOGLALÁS	20
ÁBRÁK	21
1. ÁBRA ÁTNÉZETES HELYSZÍNRAJZ	21
2. ÁBRA RÉSZLETES HELYSZÍNRAJZ	21
3. ÁBRA VÍZFÖLDTANI SZELVÉNYEK	21
MELLÉKLETEK	22

1. MELLÉKLET 35200/1473-6/2016 SZ. HATÁROZAT	22
2. MELLÉKLET 35200/154-16/2017 SZ. HATÁROZAT	22
3. MELLÉKLET MINTAVÉTELI, ÉS LABORJEGYZŐKÖNYVEK, AKKREDITÁCIÓS OKIRAT.	22
4. MELLÉKLET TERVEZŐI JOGOSULTSÁG	22
5. MELLÉKLET MEGBÍZÓLAP	22

1. ELŐZMÉNYEK

Engedélyes a Sellye, 065/1, 065/9, 063/8 hrsz-ú ingatlanokon tavas szennyvízürítőbe helyezi el a Sellye, Drávaiványi, Sósvertike, Kákics, Okorág, Marócsa, Bogdása, Drávafok, Markóc és részben Drávasztára településekről zárt gyűjtőkől származó kommunális szennyvizet.

A Baranya Megyei Katasztrófavédelmi Igazgatóság Vízügyi hatósági osztálya 35200/1473-6/2016 iktatószámon kiadott határozatában **(1. melléklet)** előírta, hogy „amennyiben a tavas szennyvízleürítő helyet tovább kívánják üzemeltetni, a tavas szennyvízleürítő hely üzemeltetőjének a vízjogi engedélyezési eljáráshoz szükséges kérelemről és mellékleteiről szóló 18/1996. (VI. 13.) KHVM rendeletben (a továbbiakban: KHVM rendelet) szerinti mellékletek csatolásával -beleértve a felszín alatti vizek védelméről szóló 219/2004. (VII. 21.) Korm. rendelet (a továbbiakban: FAVr.) 4 számú melléklete szerinti dokumentációt is - vízjogi üzemeltetési engedélyt kell kérni.”

Sellye Város Önkormányzata, mint tulajdonos megbízásából Planear Mérnöki Kft. 2016. december 2. napján a szennyvízkezelő további üzemeltetésére, a fent leírtaknak megfelelően vízjogi üzemeltetési engedélyt kért.

A Baranya Megyei Katasztrófavédelmi Igazgatóság **35200/154-13/2017, áll. ügyiratszámom, előírásokkal kiadta Sellye és térsége nem közművel gyűjtött háztartási szennyvízkezelő telep vízjogi üzemeltetési engedélyét. (2. melléklet)**

A Baranya Megyei Katasztrófavédelmi Igazgatóság 35200/154-13/2017, áll. számú határozat 4.12.-es pontjában előírta az átereszeken érkező szennyvíz egy un. gyökérszórás szennyvíztisztító egységre történő vezetését. A gyökérszórás szennyvíztisztító egységre történő vezetés, mint a telep korszerűsítése, a szűrőmező építése engedély köteles tevékenység, amelyre vízjogi létesítési engedélyt kell kérni vízjogi engedélyezési eljáráshoz szükséges kérelemről és mellékleteiről szóló 18/1996. (VI. 13.) KHVM rendelet 2. §-a szerinti mellékletek csatolásával.

Jelen tervdokumentáció 35200/154-13/2017, áll. számú határozat 4.12.-es pontjában előírt korszerűsítés vízjogi engedélyes terve.

2. TÖRZSADATOK

2.1. Engedélyköteles tevékenység jellemzői:

- Az engedélyköteles tevékenység: a kommunális szennyvíz gyökérszívás szennyvíztisztító egységre történő vezetése, mint telepkorszerűsítés
- Az elhelyezésre kerülő sz.anyagok: emésztőgödörből származó iszap, EWC kód 20 03 04
- Engedélyes: Matoricz László
7960 Sellye, Kiss Géza u. 15.
- Tevékenység helye: Baranya, Sellye, 065/1, 065/9, 063/8 hrsz-ú ingatlan.
- Tulajdonviszonyok:

ingatlan hrsz-a	az ingatlan művelési ága	tulajdonos
Sellye, 063/8	kivett, agyaggödör	Sellye Község Önkormányzat
Sellye, 065/1	kivett, hulladéklerakó	Sellye Község Önkormányzat
Sellye, 065/9	kivett, anyaggyűjtő	Sellye Község Önkormányzat

2.2. Elhelyezésre szolgáló létesítmények:

	1. medence	2. medence	5. medence
helye	065/9 és 065/10	065/10	065/1
mérete összesen	30 x 30 x 3 m	51x12x3m	72 x 24 x 3 m
9 720 m ³	2700 m ³	1836 m ³	5184 m ³

2.3. A telep jelenlegi állapota

Engedélyes a Sellye, 065/1, 065/9, 063/8 hrsz-ú ingatlanokon **(1. ábra)** szennyvízürítőbe helyezi el a Sellye, Drávaiványi, Sósvertike, Kákics, Okorág, Marócsa, Bogdása, Drávafok, Markóc és részben Drávasztára településekről zárt gyűjtőkből származó kommunális szennyvizet.(EWC 20 03 04)

Lakossági szennyvízszállítási igény alapján a közszolgáltató vállalkozó a háztartás udvarán vagy a vállalkozás telephelyén lévő, zárt kommunális szennyvíz gyűjtő aknából kiszippantva a szennyvizet, azt elszállítja a Sellye 065/1, 065/9, 063/8 hrsz. alatti ingatlanokon kialakított kommunális szippantott szennyvíz ürítő helyre, ahol annak befogadó medencéjébe üríti.

A részletes helyszínrajz (2. sz. ábra) szerinti befogadó medencékben a szennyvíz szárazanyag-tartalmának ülepedése, valamint a jelenleg is jelenlévő nagy tömegű növényzet általi felvétele történik.

A szennyvíztisztító földmedencék közvetlenül a Nap és a levegő hatása alatt állnak. A beléjük vezetett szennyvizet számos, rendszerint egyidejűleg ható természetes folyamat révén tisztítják. (Stabilizálják, ami azt jelenti, hogy stabilizált szennyezőanyagok már ártalmatlanok, szagot nem okoznak.).

A természetes folyamatok biológiai, kémiai és fizikai folyamatok, amelyek az ülepitést, rothasztást, oxidációt, fotoszintézist, endogén respirációt, gázcserét, levegőztetést, párolgást, hőáramlásokat és beszivárgási-, szűrési folyamatokat foglalják magukba. Az ülepedőképes szerves szilárd anyagok a fenékre ülepsznek,

ahol azokat a baktériumok lebontják. A könnyebben szuszpendált anyagokat a szuszpenzióban lévő baktériumok bontják le.

A földmedencék környezetében 2008-ban a teljes körű környezetvédelmi felülvizsgálat, és 2016 szeptemberében végzett feltárások a humuszos fedőréteg alatt homokos talajrétegeket hoztak felszínre. Az üzemeltetőtől kapott információkra hagyatkozva elmondható, hogy gyűjtőmedencék körgátai a kotrások anyagából készültek, majd kb. 30 cm vastagságú agyagréteggel kerültek befedésre.

Az evaporáció és a transpiráció folyamatainak köszönhetően a víztartalom elpárologtatása révén a medencék vízszintjében hosszú távon egyensúlyi állapot figyelhető meg.

A növényzet tömegének határt szab a körgátak rézsűjén és oldalán rendelkezésre álló talajfelület. A II. sz., a III. sz. és a IV. sz. medencékben az átereszek az oda átfolyó szennyvíz további ülepedése és párolgása folytatódik.

A helyszínrajz, és az üzemeltető tájékoztatása szerinti I. sz. medence a II. sz. és a III. sz. medencével átereszen keresztül összeköttetésben van, a II. sz. medence pedig a III. sz. medencével, amely végül a IV. sz. medencével közlekedik.

Leürítő beállásokat 3 ponton alakítottak ki, az I. sz. medence K-i oldalánál, a II. sz. medence ÉK-i sarkánál és az V. sz. medence K-i oldalánál.

Az I. sz. medence nagy tömegű növényborítású, telítettsége 75 %-os, míg a II. sz. medence a kialakított és folyamatosan karbantartott átereszek biztosítják a szennyvíz természetszerű „feldolgozásához” szükséges nagy felületet, amely nem csak nagy vízfelületet, hanem nagy mederfelületet és nagy körgát-talaj felületet is jelent.

Az V. sz. medence különállóan, az előbbieknél későbbi időpontban került kialakításra, nyilvánvalóan az akkori kapacitásigény kielégítése céljából. A vizsgálat idején kb. 30 %-os telítettségű volt.

2.4. Az engedélyköteles tevékenység folytatása során a felszín alatti vízbe, a földtani közegbe kerülő anyag anyagfajtája, jellemző mennyisége

Zárt gyűjtőkől származó kommunális szennyvíz.(EWC 20 03 04) 17 000 m³ -nyi medence-kapacitással szemben évente maximum 6000 m³-nyikommunális szennyvíz elhelyezése valósul meg.

2.5. Az érintett terület érzékenységi besorolása

Sellye város területe a vizek mezőgazdasági eredetű nitrát szennyezéssel szembeni védelméről szóló 27/2006. (II. 7.) Korm. rendelet alapján

nitrátérzékeny terület,

Sellye város területe a felszín alatti víz állapota szempontjából érzékeny területeken levő települések besorolásáról szóló 27/2004. (XII. 25.) KvVM rendelet melléklete alapján, a 219 /2004 .(VII.21.) Korm. rendelet 2. számú mellékletével összhangban

a felszín alatti víz állapota szempontjából érzékeny terület.

2.6. Az engedélyköteles tevékenység folytatása során a felszín alatti vízbe, a földtani közegbe kerülő anyag(ok)

Zárt gyűjtőkől származó kommunális szennyvíz.(EWC 20 03 04)

3. A jelenlegi környezetvédelmi megelőző intézkedések

- Jelenlegi műszaki védelem, és monitoring:

A telephely vizsgálatunk idejében rendezett volt. Az illetéktelenek bejutását megakadályozandó a műútról lekanyarodva a **telephelyet sorompó és figyelmeztető táblák védik.**

A gyűjtőmedencék **körgáttal körülrártak.** A gyűjtőmedencék körgátai a kotrások anyagából készültek, majd kb. 30 cm vastagságú agyagréteggel kerültek befedésre.

Az evaporáció és a transpiráció folyamatainak köszönhetően a víztartalom elpárologtatása révén a medencék vízszintjében hosszú távon egyensúlyi állapot figyelhető meg.

A területen jelenleg monitoring tevékenységre alkalmas 3 db monitoring kút az üzemeltetési engedélyben előírt monitoring kutak.

4. A felszín alatti víz és a földtani közeg állapotának 2016. évi vizsgálata

A figyelőkutak vizének korábbi években végzett vizsgálata szerint az engedélyben rögzített jellemző komponensek közül a nitrit, nitrát, ammónium, szulfát koncentrációja esetenként kis mértékben meghaladta a R.-ben meghatározott (B) szennyezettségi határértéket, amely anomáliát a vízmintavételi szabályok be nem tartása is okozhatott.

A 2008-tól 2016-ig rendelkezésre álló talajvíz minták eredményei:

Kút neve	Dátum	pH	Ammónium (mg/l)	Nitrát(mg/l)	Nitrit (mg/l)	Szulfát (mg/l)	Foszfát (mg/l)	TPH (ug/l)
6/2009. (IV.14.) KvVM-EÜM-FVM együttes rendeletben meghatározott „B” szennyezettségi határérték		9,0-6,5	0,5	50	0,5	250	0,5	100
Sellye Dobina 1.	2008 T.K.F.	n.a.	1,39	191	n.a.	275	<0,1	n.a.
	2013.11.28	7,11	0,15	34	0,01	68	<0,02	n.a.
	2014.09.19	7,07	1,64	94	2,2	82	3,06	n.a.
	2015.11.10	7,55	0,07	30	0,1	82	0,33	n.a.
	2016.09.24	7,89	<0,05	77,7	<0,1	69	<0,05	< 25
Sellye Dobina 2.	2008 T.K.F.	n.a.	1,66	2	n.a.	72	<0,1	n.a.
	2013.11.28	7,09	0,14	53	0,03	71	<0,02	n.a.
	2014.09.19	7,25	0,05	28	<0,05	23	<0,02	n.a.
	2015.11.10	7,42	0,06	15,5	<0,05	28	0,02	n.a.
	2016.09.24	7,87	6,72	2,82	<0,1	16,7	<0,05	< 25
Sellye Dobina 3.	2008 T.K.F.	n.a.	0,78	7,1	n.a.	104	<0,1	n.a.
	2013.11.28	7,02	0,02	100	0,3	118	0,07	n.a.
	2014.09.19	7,23	2,8	17,9	0,47	61	0,55	n.a.
	2015.11.10	7,25	0,06	45	0,06	65	0,16	n.a.
	2016.09.24	7,74	<0,05	1,7	<0,1	89,2	<0,05	< 25

2016. 09. 24-én végzett akkreditált vizsgálatok (**3. melléklet**) alapján elmondhatjuk, hogy talajvíz vonatkozásában összesen kettő határérték túllépést találtunk.

Az 1. számú monitoring kút vizében a nitrát komponens haladta meg kis mértékben a „B” szennyezettségi határértéket.

Mivel az 1. számú monitoring kút a terület felvizi oldalán helyezkedik el, ezért valószínűleg ez a határérték túllépés nem a területen végzett tevékenységhez köthető, hanem a szomszédos területek mezőgazdasági művelésével lehet összefüggésben.

Planear Mérnöki Kft.

10/22

2018. április

A másik határérték túllépést a 2. számú monitoring kútban detektáltuk, ahol az ammónium komponens értéke haladta meg a „B” szennyezettségi határértéket. A területen található monitoring kutak közül 2. számú monitoring kút helyezkedik el a medencékhez legközelebb, így nem meglepő az ammónium határérték túllépése.

Mivel a 2. számú monitoring kút után a talajvíz áramlási irányában a területen nem található monitoring kút, így a 2016. 09. 24-én végzett akkreditált vizsgálatok keretében kézi talajfúró segítségével a terület alvizi oldalán 3 db fúrást végeztünk, melyekből méterenként, összesen 13 db akkreditált talajmintát vettünk **(3. melléklet)**. A talajmintákat a talajvíz-mintákhoz hasonlóan pH, Ammónium, Nitrit, Nitrát, Foszfát, Szulfát, és TPH komponensekre vizsgáltuk.

A furatokat mindhárom helyen a talajvízzel telített zóna eléréséig mélyítettük. Tehát a furatok aljáról származó minták mindegyik esetben talajvízzel átjártak, átázottak voltak.



A 2. sz. monitoring kút akkreditált mintavétele.



Az F3-as jelű furat 5 méteres mélységéből származó átázott talajminta

2016. 09. 24-én végzett akkreditált talaj-vizsgálatok eredményeit áttekintve látszik, hogy egyetlen esetben sem találtunk „B” szennyezettségi határérték túllépést.

A 2016. 09. 24-én vett talajminták eredményei:

Furat száma	minta mélység	pH	Fajl.e. vez.kép.	Ammónium (mg/l)	Nitrát(mg/l)	Nitrit (mg/l)	Szulfát (mg/l)	Foszfát (mg/l)	TPH (mg/kg sz.a.)
6/2009. (IV.14.) KvVM-EüM-FVM együttes rendeletben meghatározott „B” szennyezettségi határérték		-	2500	250	500	100	-	-	100
F1 furat	1,0 m	8,13	39	< 10	11	< 10	< 10	< 5	< 20
	2,0 m	7,3	68	< 10	< 10	< 10	19,3	< 5	< 20
	3,0 m	6,76	183	< 10	< 10	< 10	212	< 5	< 20
F2 furat	1,0 m	6,94	25	< 10	< 10	< 10	< 10	< 5	< 20
	2,0 m	7,08	52	< 10	< 10	< 10	< 10	< 5	< 20
	3,0 m	7,04	54	< 10	< 10	< 10	< 10	< 5	< 20
	4,0 m	7,15	62	< 10	< 10	< 10	< 10	< 5	< 20
	5,0 m	7,12	49	< 10	< 10	< 10	< 10	< 5	< 20
F3 furat	1,0 m	7,08	22	< 10	< 10	< 10	< 10	< 5	< 20
	2,0 m	7,05	15	< 10	< 10	< 10	< 10	< 5	< 20
	3,0 m	6,84	56	< 10	< 10	< 10	< 10	< 5	< 20
	4,0 m	7,15	77	< 10	< 10	< 10	18,4	< 5	< 20
	5,0 m	7,21	57	< 10	< 10	< 10	13,2	< 5	< 20

5. Az érintett terület talaj, és az altalaj tisztító hatásának jellemzése.

Az érintett terület talaj, és altalaj tisztító hatása jól jellemezhető a 2016. 09. 24-én végzett vizsgálatok alapján. A terület alvizi oldalán mélyített furatokból származó talajminták egyikében sem detektáltunk „B” határérték túllépést. Még az ammónium tekintetében határértéket meghaladó 2 sz. monitoring kút közelében mélyített 2. sz furat, és 3. sz. furat talaj-mintáiban sem sikerült kimutatható ammónium szennyezettséget detektálni.

Tehát a vizsgálataink alapján összességében elmondható, hogy a természet közeli tavas tisztító rendszer jelenlegi állapotában sem okoz „B” szennyezettségi határértéket meghaladó szennyezést a környező területeken.

6. Az eddigi leürítő hatékonyabb tavas tisztítóvá alakítása

Sellye Város területének nagy része csatornával ellátott. A csatornázott területekről a szennyvíz a település szennyvíztisztítójába kerül.

A szennyvíztisztító jelenlegi állapotában nem alkalmas a szippantott szennyvíz befogadására, ártalmatlanítására, így a nagyrészt környékbeli településekről származó szippantott szennyvíz ottani leürítése jelenleg nem lehetséges, ezért mind gazdaságilag mind szakmailag a legjobb megoldásnak a leürítő **tavas tisztítóvá történő átalakítása** kínálkozik.

A helyszíni geodéziai felmérés alapján jelenleg az I. sz. medence a II. sz. medencével árkon keresztül jelenleg összeköttetésben van.

Az V. sz. medence különállóan, az előbbieknél későbbi időpontban került kialakításra, nyilvánvalóan az akkori kapacitásigény kielégítése céljából.

A tavas szennyvízleürítő további jogszerű üzemeléséhez szükséges az V. sz. medence átereszen keresztüli összeköttetése II. sz. medencével, és a II.-es és I.-es medence közötti árok áteresszel történő kiváltása.

Továbbá szükséges még az I sz. medence nádassal beültetett tisztító egységgé alakítása, valamint az I.-es számú medence III.-as medence felőli átereszenek megszüntetése.

Az I.-es számú medence III.-as medence felőli átereszenek megszüntetése után a III.-as, és IV.-es medencékben lévő szennyvíziszap mennyiségi és minőségi felmérését követően szükséges az III.-as és IV.-es medence területének rekultivációját megtervezni, és elvégezni.

Mivel az V. sz. medence a terület legmagasabban fekvő pontján (mBf 103,95) került kialakításra, így a II. sz. medencével áteresszel történő összekötésének, és így a leürített szennyvíz megfelelő áramlásának nincs akadálya. Az átereszt kialakítása előtt szükséges az V. számú medence gátját a 4 méter hosszan húzódó jelenlegi leürítő helyen is legalább mBf 103,95-es szintre megemelni, hogy a leürített szennyvíz áramlása megfelelő legyen.

A kialakítandó földgátat úgy kell megépíteni, hogy az szerkezetében kapcsolódjon a jelenleg már meglévő, és funkcióját maradéktalanul ellátó gáthoz, és a medencében leürítésre kerülő szennyvizet minden esetben a medencén belül tudja tartani.

Földanyagú gátak kialakítására bármilyen földanyag megfelel, amennyiben szerves anyag tartalma és oldható só tartalma nem haladja meg a káros határértéket. További kritérium, hogy az anyag időtálló legyen, s ne következzen be később anyagszerkezeti változás (zsugorodás) A kialakított gát legyen állékony, kellően szilárd, vízzáró vagy kis vízáteresztő képességű, alakváltozást elviseő, káros repedéssel szemben ellenálló.

A hidraulikai stabilitás akkor biztosított, ha a gáttesten és az altalajon átszivárgó víz nem okoz eróziót, veszélyes átnedvesedést, a kilépő pont környezetében felpuhulást, hidraulikai talajtörést.

Földanyagtól függően a rézsűhajlására javasolt értékek:

A talaj típusa	Rézsűhajlás
Finom szemű iszap	1 : 3
Iszapos agyag	1 : 2
Homok, kavics, agyag	1 : 1,5
Nehéz agyag, kőburkolat	1 : 1,1-1,5
Sziclameder	2 : 1 - 10 : 1

Az V-ös, és II-es medence között egy kb. 30 méter hosszú átereszt szükséges megépíteni, melynek V-ös medence felőli kezdő magassága 103,85 mBf, és esése 6,3 ezrelék. A II-es medence, és a kialakítandó nádas tisztító közötti árkot ki kell váltani egy új 5,4 méter hosszúságú áteresssel. Az 5,4 méter hosszúságú átereszt II-es medence felőli szintje 103,53 mBf. esése 6,3 ezrelék.

A mocsári növényes rendszerek főbb tervezési paraméterei, és az I-es medence felülete (966 m²) alapján a telep kapacitása kb. 30 m³/nap. A leüríteni kívánt szennyvíz nem egyenletesen oszlik meg a nap 24 órájában. Az engedélyes tájékoztatása szerint napi 2-3 leürítés történik 1-2 óra időeltolással. Egy ürítés alatt kb. 5 m³ szennyvíz kerül bevezetésre. **Az ürítés kb. 5 percig tart, ami így 16,7 l/s-os terhelésnek felel meg.**

A fent leírtak figyelembevételével az átereszeket úgy terveztük meg, hogy a legrosszabb esetet feltételezve (V.-ös, és II-es medence vízszintje a maximumon van) a lökésszerűen érkező kb. 5 m³ szennyvizet is el tudják vezetni a tavas tisztítóba.

Az átereszek átmérőjének meghatározásakor cél, hogy olyan - megfelelő áramlást biztosító - sebességet vegyünk fel, mely még nem eredményez feliszapolódást, de jelentősebb visszaduzzadás nélkül átengedi a szennyvizet. Az alkalmazni kívánt csatorna elemek KGPVC anyagúak.

A PVC csatornáknál használatos méretezési nomogram alapján az adott csőszakaszok elvezető-képessége az alábbi:

Belső átmérő	Esés	vmax	Qmax
DN	ezrelék	m/s	l/s
150 (I. átereszt)	6,3	0,95	16,7
150 (II. átereszt)	6,3	0,95	16,7
150 (osztódrén.)	6,3	0,95	16,7
150 (osztódrén.)	6,3	0,95	16,7

Látható, hogy valamennyi átereszen, és osztódréneken az áteresztési képesség megfelelő.

Az átereszek elkészülte után az V. sz. medencében leürített szennyvíz előbb a II. sz., majd az I.-es medencébe, nádas tisztítóba kerül.

Az I.-es és III.-as medence közötti meglévő árkot szükséges megszüntetni.

A I. sz. medence elhelyezkedéséből adódóan kifejezetten alkalmas a természet közeli tavas tisztító rendszer utolsó állomásaként egy nádassal beültetett tisztító egység létrehozására. Az I. sz. medencét ezért át kell alakítani egy nádas, más néven gyökérszénás szennyvíztisztító egységgé.

A nád hazánk legmagasabb fűféléje, üreges belsejének köszönhetően hatékonyan képes az agresszív vegyszerektől mentes szennyeződés tisztítására.

A kialakítandó tisztítórendszer a nád azon képességét használja fel, hogy kémiai, fizikai és biológiai folyamatokban csökkenti a víz foszfor, nitrogén, nehézfém, kolloid anyagok, baktériumok stb. mennyiségét. A gyökérszén közelében aerob és anaerob folyamatok egyidejűleg mennek végbe, így a tisztítás igen hatékony, ezért a nádas beültetést úgy kell megvalósítani, hogy a II.-V –ös medencék felől átereszen keresztül érkező szennyvíz NA 150-es osztódréneken, és osztótölteten keresztül a gyökérszénába érkezen. **(2. sz. ábra)**

A gyökérszénás szennyvíztisztító előnye, hogy nincs szükség gépészeti berendezésekre, elektromos energiára, nem igényel állandó felügyeletet, élettartama nagy, felújítása egyszerű, költsége kicsi.

A mocsári növényes rendszerek főbb általános tervezési paraméterei (1. táblázat)

Kapacitás [m ³ /nap]	Lakos	Területigény
50	500	1540 m ²
250	2500	7700 m ²
500	5000	1,6 ha
1000	9000	3,2 ha
3000	30 000	10 ha
6000	60 000	20 ha

Dr. Simándi Péter Szennyvíztisztítási technológiák II. (2011)

és a I-es medencében kialakítható nádas tisztító felülete (966 m²) alapján a kialakítandó mocsári növényes tisztító kapacitása maximum 31 m³/nap lehet.

A korszerűsítés során szükséges a jelenlegi 3 db mintázható monitoring kútból álló monitoring rendszer bővítése + 1 kúttal, oly módon, hogy a terület alvizi határán monitoring kútból származó akkreditált mintával is igazolható legyen, hogy az üzemeltetni kívánt tavas tisztító rendszer nem okoz „B” határérték túllépést a szomszédos területen.

A létesíteni kívánt 4.-es számú monitoring kút paraméterei:

Kút jele	Hrsz.	EOV Koordináták		perem (mBf.)	Talpmélység (m)	Csőátmérő (mm)	Szűrőzés (m-m)
		X	Y				
4.sz.	061	59 252	554 689		8,0	NA 65 KM PVC	3,5 – 7,5

A szennyvíz-tisztítási tevékenység folyamatos kapacitásának biztosítása érdekében elvárható a 4-5 évenkénti medence-kotrás, a szennyvíziszap eltávolítása. A vizsgált medencék esetében erre még nem került sor, ami arra enged következtetni, hogy az össz. befogadó-kapacitáshoz képest az eddig beszállított szennyvíz mennyisége alacsony.

7. Az engedélyköteles tevékenység folytatása során a felszín alatti vízbe, a földtani közegbe kerülő anyag (ok) által okozott várható terhelés becsült hatásterületének bemutatása

A telephelyhez legközelebbi vízfolyás a tőle D-i irányban kb. 1 km-re eredő Sellyei-Gürücsatorna, amely É-i kanyarulatot véve alig 100 m-re közelíti meg a telephely K-i határát.

É-on a Körcsönyei-csatorna húzódik kb. 2,2 km-nyi távolságban, Ny-i oldalon kb. 1 km-re a Drávaiványi-árok ered.

A telephelyen 2008-ban végzett feltáró fúrások 4,0-4,2 m-ig kerültek mélyítésre, amelynek során 2,70 m, 4,14 m és 2,20 m mélységben találták a nyugalmi talajvíz szinteket. A telephely medencéi a terep magasabb térszintjén kerültek kialakításra, a feltáró fúrások talajszintjétől kb. 2,0- 2,5 m szintkülönbséggel.

A teljes körű környezetvédelmi vizsgálat során 2008-ban méréssel meghatározásra került a talajvíz áramlási iránya, amely a 2016. szeptemberi vizsgálatok során megerősítést nyert, miszerint a talajvíz áramlási iránya enyhe DNy-i irányt mutat.

Az 5-ös fejezetben már ismertetett tisztító hatásnak köszönhetően vizsgálataink szerint a területet nem hagyja el „B” szennyezettségi határértéket meghaladó szennyezés, tehát az eddig okozott, és a korszerűsítést követően várható hatásterület csak a telep területére korlátozódik.

8. A korszerűsítés során továbbiakban nem használt medencék rekultivációja.

Az I.-es számú medence III.-as medence felöli átereszének megszüntetése után a III.-as, és IV.-es medencékben lévő szennyvíziszap mennyiségi és minőségi felmérését követően szükséges az III.-as és IV.-es medence területének rekultivációját elvégezni.

A felmérés során meg kell határozni a medencékben található szennyvíziszap mennyiségét, és akkreditált talaj (iszap) (medencénként 2-2 db), és talajvízminták (medencénként 1-1 db) eredményeinek kiértékelése után a pontos rekultivációt meg kell tervezni.

9. Az engedélyköteles tevékenység következtében fellépő emberi egészségi, környezeti kockázat meghatározása, értékelése.

Mivel a tavas tisztító telepre illetéktelenek nem juthatnak be, így a humán kockázat kizárólag az ott időszakosan munkát végzőkre korlátozódik.

A 4, 5., és a 6. fejezetben leírtaknak megfelelően a területet nem hagyja el „B” szennyezettségi határértéket meghaladó szennyezés, tehát az eddig okozott, és a továbbiakban várható környezeti kockázat csak a telep területére korlátozódik.

10. Összefoglalás

A nagyrészt környékbeli településekről (Drávaiványi, Sósvertike, Kákics, Okorág, Marócsa, Bogdása, Drávafok, Markóc és részben Drávasztára) származó szippantott szennyvíz selyei szennyvíztisztítóban történő leürítése jelenleg nem lehetséges.

A vizsgálataink alapján összességében elmondható, hogy a természet közeli tavas tisztító rendszer jelenlegi állapotában sem okoz „B” szennyezettségi határértéket meghaladó szennyezést a környező területeken.

Az I. sz. medence gyökérszűrés tisztítótárrá történő átalakítása a természetközeli tisztítás határfokát tovább javítaná, ezért mind gazdaságilag mind szakmailag a legjobb megoldásnak a leürítő nádassal beültetett tisztító egységgel **tavas tisztítótárrá történő átalakítása, és a monitoring rendszer 1 kúttal történő kiegészítése** kínálkozik.

Az átalakítani kívánt leürítő területén jelenleg is üzemel monitoring rendszer, amely a tervezett **1 kúttal kiegészülve** az esetleges szennyeződés nyomon követésére a továbbiakban alkalmas.

Amennyiben a tervezett természetközeli tavas tisztító nem tud jogszerűen üzemelni féltő, hogy az eddigiekben itt elhelyezett szennyvíz ennél „rosszabb”, ellenőrizetlen helyen kerül kiürítésre.

A fent leírtakra, és a jogszerű üzemelés érdekében tervezett átalakításokra tekintettel kérjük a tisztelt hatóságot, hogy a tavas (leürítő) tisztító korszerűsítésének, és a 4.-es számú monitoring kút vízjogi létesítési engedélyét kiadni szíveskedjenek.

Elmajer Tibor

01-13724, 01-63881

VZ-TEL –VZ-TER - VZ-VKG

SZVV-3.4. – SZKV-1.3. -SZVV-3.10. - SZVV-3.9.

10. Összefoglalás

A nagyrészt környékbeli településekről (Drávaiványi, Sósvertike, Kákics, Okorág, Marócsa, Bogdása, Drávafok, Markóc és részben Drávasztára) származó szippantott szennyvíz selyei szennyvíztisztítóban történő leürítése jelenleg nem lehetséges.

A vizsgálataink alapján összességében elmondható, hogy a természet közeli tavas tisztító rendszer jelenlegi állapotában sem okoz „B” szennyezettségi határértéket meghaladó szennyezést a környező területeken.

Az I. sz. medence gyökérszórás tisztítótá történő átalakítása a természetközeli tisztítás hatásfokát tovább javítaná, ezért mind gazdaságilag mind szakmailag a legjobb megoldásnak a leürítő nádassal beültetett tisztító egységgel **tavas tisztítótá történő átalakítása, és a monitoring rendszer 1 kúttal történő kiegészítése** kínálkozik.

Az átalakítani kívánt leürítő területén jelenleg is üzemel monitoring rendszer, amely a tervezett **1 kúttal kiegészülve** az esetleges szennyeződés nyomon követésére a továbbiakban alkalmas.

Amennyiben a tervezett természetközeli tavas tisztító nem tud jogszerűen üzemelni féltő, hogy az eddigiekben itt elhelyezett szennyvíz ennél „rosszabb”, ellenőrizetlen helyen kerül kiürítésre.

A fent leírtakra, és a jogszerű üzemelés érdekében tervezett átalakításokra tekintettel kérjük a tisztelt hatóságot, hogy a tavas (leürítő) tisztító korszerűsítésének, és a 4.-es számú monitoring kút vízjogi létesítési engedélyét kiadni szíveskedjenek.

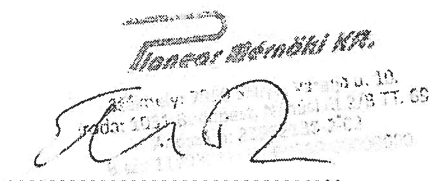

Elmajer Tibor

01-13724, 01-63881

VZ-TEL -VZ-TER - VZ-VKG

SZVV-3.4. – SZKV-1.3. -SZVV-3.10. - SZVV-3.9.

ÁBRÁK

1. ábra Átnézetes helyszínrajz
2. ábra Tervezett részletes helyszínrajz
3. ábra Vízföldtani szelvények

MELLÉKLETEK

1. melléklet **35200/1473-6/2016 sz. Határozat**
2. melléklet **35200/154-16/2017 sz. Határozat**
3. melléklet **Mintavételi, és Laborjegyzőkönyvek, Akkreditációs okirat.**
4. melléklet **Tervezői jogosultság**
5. melléklet **Megbízólap**

ÁBRÁK

1. ÁTNÉZETES HELYSZÍNRAJZ

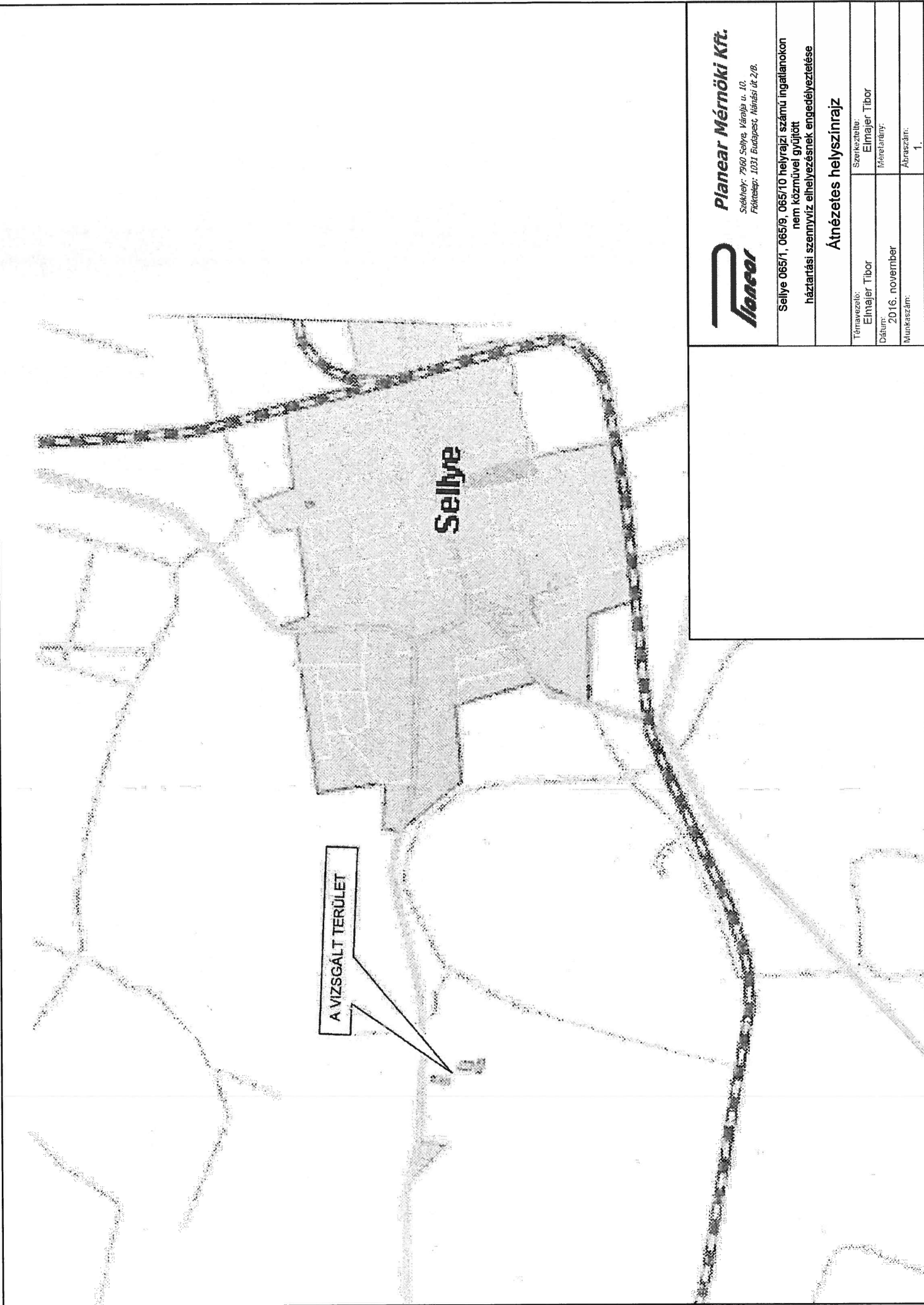

Planear Mérnöki Kft.
Szekély: 7960 Sellye, Vároja u. 10.
Főcím: 1031 Budapest, Kánási út 2/B.

Sellye 065/1, 065/9, 065/10 helyrajzi számú ingatlanokon
nem közművel győjtött
háztartási szennyvíz elhelyezésnek engedélyeztetése

Átnézetes helyszínrajz

Térvezető: Elmayer Tibor	Szerkesztő: Elmayer Tibor
Dátum: 2016. november	Méretarány:
Munkaszám:	Ábraszám: 1.

2. RÉSZLETES HELYSZÍNRAJZ

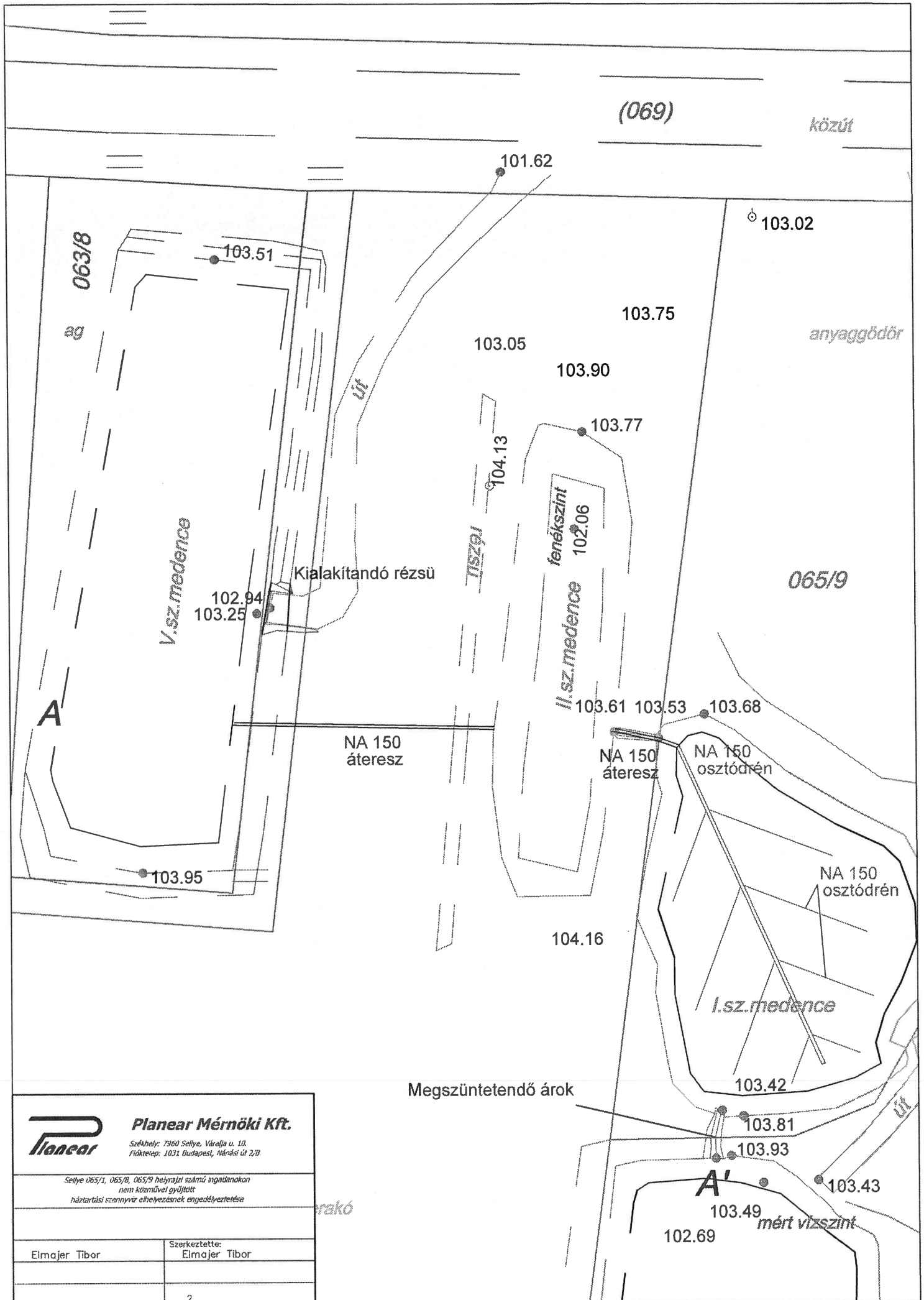

Planear Mérnöki Kft.

Székhely: 7960 Sellye, Váralfa u. 10.
Főkötelep: 1031 Budapest, Hármasi út 2/B

Sellye 065/1, 065/8, 065/9 helyrajzi számú ingatlanokon
nem közművel gyűjtött
háztartási szennyvíz elvezetésének engedélyeztetése

arakó

Elmájer Tibor	Szerkeztette: Elmájer Tibor

3. VÍZFÖLDTANI SZELVÉNYEK

A A-A' vízföldtani szelvény A'

Jelenlegi állapot

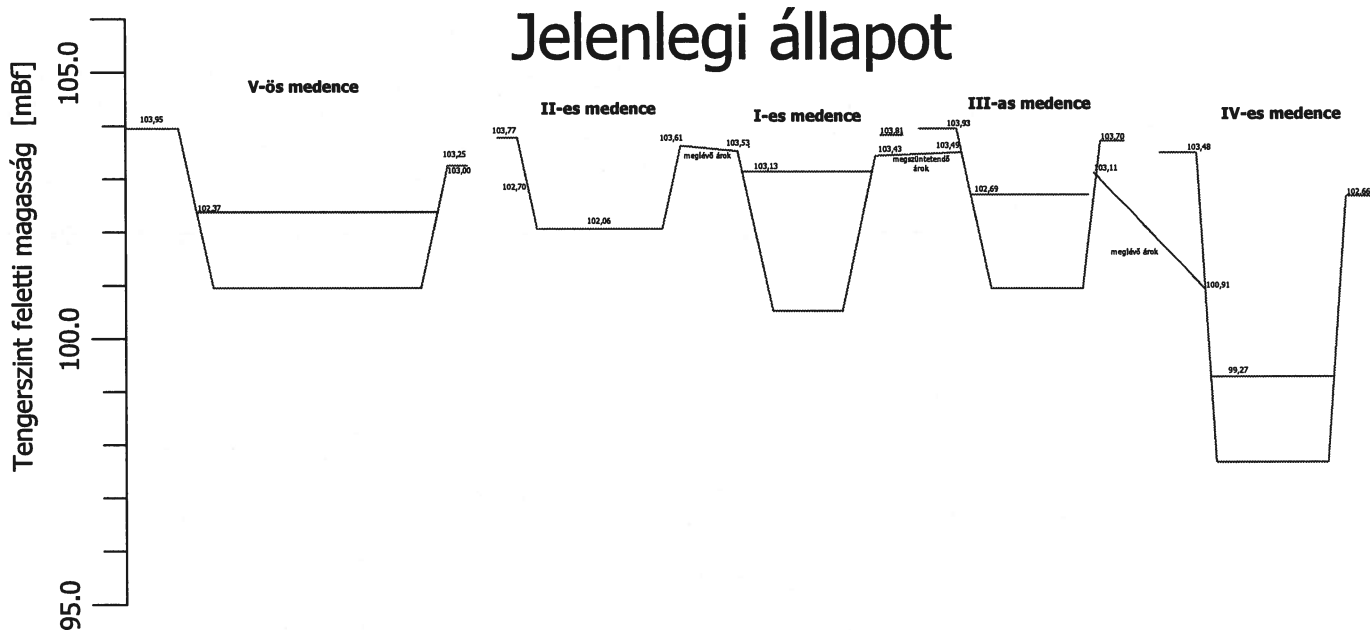

Tervezett állapot

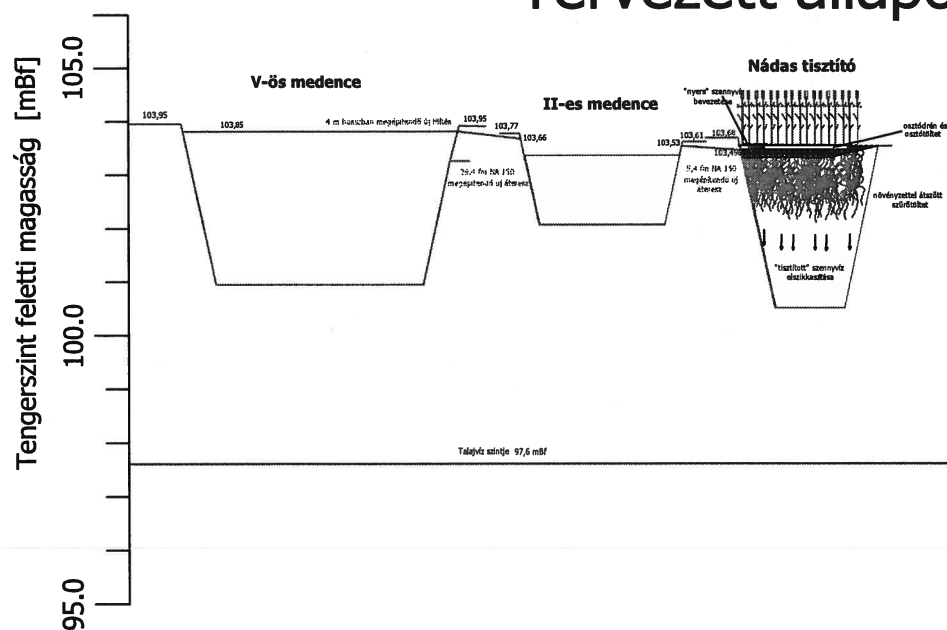

Planear Mérnöki Kft. Székhely: 7960 Sellye, Várcaja u. 10. Fiórtelep: 1031 Budapest, Mátyási ut. 2/B.	
Sellye 065/1, 065/8, 065/9 helyrajzi számú ingatlanokon nem közművel gyűjtött háztartási szennyvíz elhelyezésnek engedélyeztetése	
Tervezett tavas tisztító vízföldtani szelvény	
Tervező: Elmajer Tibor	Szerkesztte: Elmajer Tibor
Dátum: 2018. április	Méretarány:
Munkaszám:	Ábraszám: 3

MELLÉKLETEK

1. 35200/1473-6/2016 SZ. HATÁROZAT



**Baranya Megyei
Katasztrófavédelmi Igazgatóság**

H-7630 Pécs, Engel J. u. 1. ☒: 7602 Pécs, Pf.: 326; 7602 Pécs, Pf.: 300.
Tel: (36-72) 514-860; Fax: (36-72) 514-863 e-mail: baranyatvh.titkarsag@katved.gov.hu

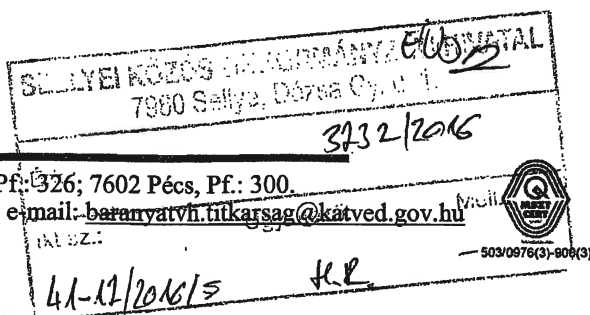

Ügyiratszám: 35200/1473-6/2016. ált. **Tárgy:** Sellye, 065/1, 065/9, 065/10 hrsz-ú ingatlanokon nem közművel gyűjtött háztartási szennyvíz elhelyezésnek engedélyezése
Ügyműveztető: Csicsákné Somody Ágnes
Telefon: 72/526-549, 526-515, 526-516
Email: baranyatvh.titkarsag@katved.gov.hu

HATÁROZAT

1. A Matoricz László (7960 Sellye, Kiss Géza u. 15., a továbbiakban: Engedélyes) részére, a 3. pontban ismertetett tevékenység vonatkozásában

szennyezőanyag elhelyezését

engedélyezem az alábbiak szerint.

2. **Általános adatok:**

A tevékenység helye: Baranya megye
Sellye, 065/1, 065/9, 065/10 hrsz-ú ingatlan

A tevékenység helyének jellemzői: A terület a felszín alatti víz állapotának érzékenysége szempontjából érzékeny felszín alatti vízminőség-védelmi terület.

3. **Engedélyezett tevékenység jellemzői:**

3.1. Az elhelyezésre kerülő szennyezőanyagok:

EWC kód	megnevezés	menyiség
200304	emésztőgödrökből származó iszap	9 125 m ³ /év

3.2. Elhelyezésre szolgáló létesítmények:

	1. medence	2. medence	3. medence	4. medence	5. medence
helye	065/9 és 065/10	065/10	065/10	065/9	065/1
mérete	30 x 30 x 3 m	51 x 12 x 3 m	51 x 27 x 3 m	58 x 19 x 3 m	72 x 24 x 3 m
összesen 17 157 m ³	2700 m ³	1836 m ³	4131 m ³	3306 m ³	5184 m ³
műszaki védelem	műszaki védelem nélküli földmedence				

Személyes és telefonos ügyfélfogadás:

7634 Pécs, Szentlőrinci út. 4/1. Tel: 72/526-549, 526-515, 526-516
Hétfő, szerda 9:00-12:00, 14:00-16:00; Péntek 9:00-12:00

5. A monitoring tevékenységre vonatkozó előírások:

- 5.1. A figyelőkutakból félévente egy alkalommal vízmintát kell venni és vizsgálni kell a következő komponensekre: pH, nitrit, nitrát, ammónium, szulfát, foszfát, TPH.
- 5.2. A mintavételezést és a minőség vizsgálatokat szabványban elfogadott eljárások szerint kell végezni, beleértve a vízmintavétel előtti szivattyúzást. Minőségvizsgálatokat, illetőleg mintavételeket – a felszín alatti vizek védelméről szóló 219/2004. (VII. 21.) Korm. rendelet (a továbbiakban: FAVr.) 47. §-a alapján – csak arra jogosultsággal rendelkező, akkreditált szervezet (laboratórium) végezheti.

6. Értesítési (bejelentési) kötelezettségek és jogkövetkezmények:

- 6.1. A FAVI nyilvántartásban szereplő helyekről az adatszolgáltatást a felszín alatti víz és a földtani közeg környezetvédelmi nyilvántartási rendszer (FAVI) adatszolgáltatásáról szóló 18/2007. (V.10.) KvVM rendelet (továbbiakban: Rendelet) 1. számú mellékletében szereplő adatlapon kell megtenni:
- a tevékenység folytatásának az engedélyben rögzített jellemzői, illetve annak a felszín alatti vízre, földtani közegre gyakorolt hatásainak változásairól a változást követő 10 munkanapon belül,
 - az alap-adatlapon közölt adatokban bekövetkezett változást (az anyagforgalomban 25 %-nál nagyobb változás fölött) a tárgyév utolsó napján érvényes adatokkal új alap-adatlapon március 31-ig.
- 6.2. A tevékenység folytatására vonatkozó előírások be nem tartása esetén az Engedélyest a Baranya Megyei Katasztrófavédelmi Igazgatóság a FAVr. 37.§ előírásai szerint bírság megfizetésére kötelezi.
- 6.3. Az üzemeltető az általa okozott, vagy üzemszerű működésén kívülálló okokból bekövetkezett talajszennyezést köteles bejelenteni az Igazgatóságnak. Egyidejűleg köteles azonnal befejezni a szennyező tevékenységet és megkezdeni a kárenyhítést szolgáló intézkedéseket.

7. Az engedély **2016. december 31. napjáig hatályos**, mely idő letelte után hatályát veszti.

Megállapítom, hogy az igazgatási szolgáltatási díj mértéke **30 000.- Ft**, amelyet Engedélyes megfizetett.

A döntés ellen a közléstől számított 15 napon belül a Belügyminisztérium Országos Katasztrófavédelmi Főigazgatóságnak, mint országos vízügyi hatóságnak címzett, de az Igazgatósághoz 2 példányban benyújtandó fellebbezéssel lehet élni. A fellebbezés elektronikus úton történő benyújtására a megfelelő technikai háttér hiánya miatt nincs lehetőség.

A fellebbezési eljárás díja **15 000,- Ft**, amit a Magyar Államkincstárnál vezetett **Baranya Megyei Katasztrófavédelmi Igazgatóság 10024003-00283559-00000000** számú előirányzat-felhasználási számlájára átutalási megbízással vagy postai úton készpénz-átutalási megbízással (csekk) kell megfizetni. A fellebbezési eljárási díj megfizetésekor kérem, hivatkozzon a fellebbezett döntés iktatószámára, a hatósági eljárás tárgyára, valamint kérem feltüntetni a befizető nevét és címét.

INDOKOLÁS

Az Engedélyes tárgyban jelzett ügyben kérelmet terjesztett elő az Igazgatóságnál.

Az Engedélyes üzemeltetésében lévő szennyvíztisztító hely, mint szennyezőanyag elhelyezés FA Vr. 13.§ (1) bekezdés a) pontja értelmében engedélyköteles tevékenység, amely tevékenység az Igazgatóság által kiadott engedély alapján végezhető. A települési folyékony hulladék a FA Vr. 1. számú mellékletében szereplő K2 veszélyességű szennyezőanyagokat tartalmaz, úgymint ammónia, nitrit, nitrát, foszfát, szulfát, olajok, az oxigénháztartásra kedvezőtlen anyagok.

Az Igazgatóság a 35200/6266-6/2015.ált. iktatószámú végzéssel hiánypótlásra hívta fel az Engedélyest, aki a felhívásnak a 2016. május 2. napján eleget tett.

A dokumentációt és a rendelkezésemre álló iratokat, engedélyeket áttanulmányoztam, és ez alapján az alábbiakat állapítottam meg.

A benyújtott kérelem és a rendelkezésre álló dokumentumok szerint az Engedélyes a szennyvíztisztítóba helyezi el a Sellye, Drávaiványi, Sósvertike, Kákics, Okorág, Marócsa, Bogdása, Drávafok, Markóc és részben Drávasztára településekről származó, zárt gyűjtőkből származó kommunális szennyvizet.

A 2015. novemberében végzett talajvíz vizsgálati jegyzőkönyvek tanúsága szerint vizsgált komponensek – pH, nitrit, nitrát, ammónium, szulfát, foszfát – tekintetében egy esetben sem volt R.-ben meghatározott (B) szennyezettségi határértéket meghaladó koncentráció. A figyelőkutak vizének korábbi években végzett vizsgálata szerint az engedélyben rögzített jellemző komponensek közül a nitrit, nitrát, ammónium, szulfát koncentrációja esetenként kis mértékben meghaladta a R.-ben meghatározott (B) szennyezettségi határértéket, amely anomáliát a vízmintavételi szabályok be nem tartása is okozhatott.

A rendelkező rész 4.10. és 4.11. pontjaiban tett előírásokat a vízgazdálkodási hatósági jogkör gyakorlásáról szóló 72/1996. (V. 22.) Korm. rendelet 5. § (14) és (15) bekezdése alapján tette az Igazgatóság, miszerint a FA Vr. szerinti veszélyes anyagokat nem tartalmazó, a nem közművel összegyűjtött háztartási szennyvizet befogadó tavas szennyvíztisztító hely fenntartásának, üzemeltetésének engedélyezéséhez a tavas szennyvíztisztító hely üzemeltetőjének a vízügyi hatóságtól a vízjogi engedélyezési eljárásához szükséges kérelemről és mellékleteiről szóló miniszteri rendeletben meghatározott mellékletek csatolásával vízjogi üzemeltetési engedélyt kell kérnie. Ha a tavas szennyvíztisztító helyet utótisztító funkcióval szükséges ellátni, akkor arra a szennyvíztisztító hely üzemeltetőjének a vízügyi hatóságtól külön vízjogi létesítési, majd vízjogi üzemeltetési engedélyt kell kérni. A tavas szennyvíztisztító hely üzemeltetésére vonatkozó jogerős határozattal és a változási vázrajz közzétételével a vízügyi hatóság megkeresi a tavas szennyvíztisztító hely fekvése szerint illetékes első fokon eljáró ingatlanügyi hatóságot, hogy a tavas szennyvíztisztító helyet ezzel a megnevezéssel, művelés alól kivett területként jegyezze be az ingatlan-nyilvántartásba.

A FA Vr 41. § (6) bekezdése alapján a 2000. január 1. előtt létesített települési folyékony hulladék elhelyezési helyek csak abban az esetben üzemelhetnek 2016. december 31. után, amennyiben az elhelyezett szennyező anyagokra kiterjedő, legalább 6 éves vizsgálati

adatsorok bizonyítják, hogy az elhelyezés nem okozott (B) szennyezettségi határértéket meghaladó szennyezettségi állapotot a felszín alatti vízben és nem mutatkozik a szennyezőanyagok koncentrációiban emelkedő tendencia.

Az ismertetett tényállás alapján az Igazgatóság a Ket. 71. § (1) bekezdése, valamint a FAVr. 13. § (1) bekezdés a) pontja alapján a rendelkező részben foglaltak szerint határozott.

A terület érzékenységi besorolása a FAVr. 7. § (1) bekezdése értelmében a miniszter által jóváhagyott 1: 100 000 méretarányú országos érzékenységi térkép alapján került meghatározásra.

Az engedély időbeli hatályát a FAVr. 13. § (10) és a FAVr 41. § (6) bekezdése figyelembevételével állapítottam meg.

Az igazgatási szolgáltatási díj mértékét a vízügyi és a vízvédelmi hatósági eljárások igazgatási szolgáltatási díjairól szóló 13/2015. (III. 31.) BM rendelete (a továbbiakban: BM rendelet) 1. mellékletének 78. pontja alapján állapítottam meg. Az igazgatási szolgáltatási díjat Engedélyes megfizette.

A fellebbezéshez való jogot a Ket. 98. § (1) bekezdése biztosítja, előterjesztésének idejét a Ket. 99. § (1) bekezdése állapítja meg. A fellebbezési eljárás díjának mértékét a BM rendelet 3. § (1) bekezdése írja elő.

Felhívom a figyelmet, hogy az előírásokban foglaltak teljesítésének elmulasztása, illetve a határozatban előírtak nem megfelelő teljesítése esetén a Ket. 127. § (2) bekezdése alapján a végrehajtás elrendelésének, továbbá a Ket. 134. § d) pontja szerint, a 61. §-ban meghatározott mértékű **eljárási bírság kiszabásának van-helye**, melynek legkisebb összege ötezer forint, legmagasabb összege természetes személy esetén ötszázezer forint, jogi személy vagy jogi személyiséggel nem rendelkező szervezet esetén egymillió forint. Az eljárási bírság egy eljárásban, ugyanazon kötelezettség ismételt megszegése esetén ismételten is kiszabható.

Az Igazgatóság hatáskörét a FAVr. 13. § (2) bekezdése, továbbá a vízügyi igazgatási és a vízügyi, valamint a vízvédelmi hatósági feladatokat ellátó szervek kijelöléséről szóló 223/2014. (IX.4.) Korm. rendelet (a továbbiakban: Korm. rendelet) 10. § (1) és (3) bekezdése, az illetékességét a Korm. rendelet 10. § (2) bekezdése, valamint a 2. számú melléklet 5. pont a) alpontja állapítja meg.

Pécs, 2016. május 10.

Mácsai Antal t. ezredes, főtanácsos igazgató nevében és megbízásából kiadmányozta:

Dr. Király Zita
hatósági szolgálatvezető-helyettes



2. 35200/154-16/2017 sz. Határozat



**Baranya Megyei
Katasztrófavédelmi Igazgatóság**

H-7630 Pécs, Engel J. u. 1. ☒: 7602 Pécs, Pf.: 326.; 7602 Pécs, Pf.: 300.
Tel: (36-72) 514-860; Fax: (36-72) 514-863 e-mail: baranyatvh.titkarsag@katved.gov.hu



503-0978(3)-800(3)

Ügyiratszám: 35200/154-13/2017. ált. **Tárgy:** Selye és térsége nem közművel gyűjtött háztartási szennyvízkezelő telep vízjogi üzemeltetési engedélye
Vízikönyvi szám: B. LXXI/50.
Ügyintéző: Csicsákné Somody Ágnes
Telefon: 72/526-549, 526-515, 526-516
Email: baranyatvh.titkarsag@katved.gov.hu

HATÁROZAT

1. Az Matoricz László (7960 Selye, Kiss Géza u. 15., a továbbiakban: Engedélyes) részére, a Planear Mérnöki Kft. (1031 Budapest, Nánási út 2/B., a továbbiakban: Tervező) által készített 2016. november keltezésű dokumentációja alapján a 2. pontban ismertetett vízelétesítmények üzemeltetésére

vízjogi üzemeltetési engedélyt

adok.

2. **Létesült víziművek adatai:**

2.1. Általános adatok:

A víziművek helye: Baranya megye
Selye, 065/1, 065/9, 065/10 hrsz-ú ingatlan

A víziművek üzemeltetésének célja: Selye, Drávaiványi, Sósvertike, Kákics, Okorág, Marócsa, Bogdása, Drávafok, Markóc és részben Drávasztára településekről zárt gyűjtőkből származó kommunális szennyvizet.

A beszállított anyag mennyisége: 9 125 m³/év

A talajvízfigyelő kutak engedélye: 3252-12/2011-9873. iktató- és B. LXXI/50-a. vízikönyvi számon kiadott vízjogi üzemeltetési engedély, amely 2021. október 30-ig érvényes.

2.2. Engedélyezett víziművek:

2.2.1. Szennyvízfogadó:

- gépkocsi-ürítő állás
- szemétfogó rács
- szennyvízfogadó vályú

Személyes és telefonos ügyfélfogadás:

7634 Pécs, Szentlőrinci út. 4/1. Tel: 72/526-549, 526-515, 526-516
Hétfő, szerda 9:00-12:00, 14:00-16:00; Péntek 9:00-12:00

2.2.2. Szennyvízfogadó:

Kazetta száma	Hrsz	Átlagterület (m ²)	Mélység (m)
1.	065/9 és 065/10	900	3,0
2.	065/10	612	3,0
3.	065/10	1377	1,9
5.	065/1	1116	4,0

- Kazetták kialakítása: $\rho = 1:1,5$ rézsúhajlású töltésekkel határolt, földmedencék
- Vízátvezetés a kazetták között: földbe mélyített árkokkal

Az egyéb jellemző adatokat az engedély alapját és mellékletét képező tervdokumentáció tartalmazza.

Felügyeleti kategória: III.

3. A vízjogi üzemeltetési engedély **2019. január 31. napjáig hatályos**. Az engedély hatályának meghosszabbítása – lejárt előtt – a vízjogi engedélyezési eljáráshoz szükséges kérelemről és mellékleteiről szóló 18/1996. (VI. 13.) KHVM rendeletben (a továbbiakban: KHVM rendelet) előírt mellékletek csatolásával kérhető.

4. Előírások:

- 4.1. A tulajdonos vagy az üzemeltető személyében bekövetkezett változást Engedélyes köteles 30 napon belül bejelenteni a Baranya Megyei Katasztrófavédelmi Igazgatóságnak (a továbbiakban: Igazgatóság). Ennek elmulasztása esetén az engedély gyakorlásával összefüggő kötelezettségek az Engedélyest terhelik.
- 4.2. Az engedélyezett víziműveket állandóan jókarban kell tartani, és az engedélynek megfelelően üzemeltetni.
- 4.3. Az engedélyezett vízimű és vízhasználat ellenőrzésének feltételeit az Igazgatóság részére biztosítani kell.
- 4.4. Az üzemeltetést megfelelő képzéssel rendelkező személynek kell végezni.
- 4.5. A területre történő beszállításról naprakész üzemeltetési naplót kell vezetni.
- 4.6. A vízjogi üzemeltetési engedélyben szereplő jogok és kötelezettségek az Engedélyes jogutódját is megilletik, illetve terhelik.
- 4.7. Tilos – a felszín alatti vizek védelméről szóló 219/2004. (VII.21.) Korm. rendelet (a továbbiakban: FAVr.) 3.§ 39.) pont szerinti – veszélyes anyagoknak a felszín alatti vízbe történő közvetett bevezetése!
- 4.8. A szennyvíz elhelyezés nem eredményezheti a felszín alatti víztest jó kémiai állapotának a romlását, valamint a szennyezőanyag koncentrációk jelentős és tartós emelkedését.

- 4.9. Be kell nyújtani a telepről készített részletes geodéziai felmérést.
Határidő: 2017. május 31.
- 4.10. A telepen ki kell építeni az 5. számú medence összekötését a 2. számú medencével, így biztosítva az 5. számú medencébe ürített szennyvíz 2. számú medencébe történő áramlását. A medencék közötti áttereszek funkcióját mindenkor biztosítani kell, azok felülvizsgálatát, tisztítását el kell végezni.
Határidő: 2017. október 31.
- 4.11. A 4. számmal jelölt medencét a továbbiakban TILOS tisztított szennyvíz elhelyezésére használni! A medence területének rekultiválását el kell végezni.
Határidő: 2017. október 31.
Határidő: 2017. október 31.
- 4.12. Az 1-2-3-5. számú medencékből áttereszekon érkező szennyvizet egy un. gyökérszórás szennyvíztisztító egységre kell vezetni. A telep korszerűsítése, a szűrőmező építése engedély köteles tevékenység, amelyre vízjogi létesítési engedélyt kell kérni vízjogi engedélyezési eljáráshoz szükséges kérelemről és mellékleteiről szóló 18/1996. (VI. 13.) KHVM rendelet 2. §-a szerinti mellékletek csatolásával.
Határidő: 2017. augusztus 31.
- 4.13. Az utolsó kazettából elfolyó víz minőségét évente vizsgálni kell.
Mintavételi hely: vízkivezető cső
Vizsgálandó paraméterek: BOI_s, KOI_k, összes lebegő anyag, összes nitrogén összes foszfor.
- 4.14. A tevékenység felszín alatti vízre gyakorolt hatását a telep területén található 2 db figyelőkút mellett további 1 figyelőkutat kell létesíteni. A kút fúrása vízjogi engedély köteles tevékenység, amelyre vízjogi engedélyt kell kérni vízjogi engedélyezési eljáráshoz szükséges kérelemről és mellékleteiről szóló 18/1996. (VI. 13.) KHVM rendelet 2. §-a szerinti mellékletek csatolásával.
- A figyelőkutaktban **évente 2 alkalommal** kell vizsgálni a talajvíz minőségét a következő komponensekre: fajlagos vezetőképesség, ammónium, nitrit, nitrát, foszfát, szulfát. A mintavételezést és a talajvíz minőség vizsgálatokat szabványban elfogadott eljárások szerint kell végezni, beleértve a vízmintavétel előtti szivattyúzást. Minőségvizsgálatokat, illetőleg mintavételeket FAVr. 47. §-a alapján – csak arra jogosultsággal rendelkező, akkreditált szervezet (laboratórium) végezheti.
 - Mintavételezéskor a figyelőkutakban meg kell mérni a talajvíz szintjét, és a mérési eredményt a mintavételi jegyzőkönyvben rögzíteni kell. A figyelőkutak vizsgálati eredményeit, mint adatszolgáltatást, meg kell küldeni az Igazgatóságnak.
Határidő: tárgyévet követő március 31., majd évente

- 4.15. A szennyezőanyag elhelyezés objektumai:

Objektumok	Kapacitás [m ³]	EH KTJ	Anyag fajta	Műszaki védelem	EOV koordináta	
					x	y
szennyvízmedencék	13 851	101986028	kommunális szennyvíz	nincs	59 420	554 770

4.16. A FAVI nyilvántartásba vett helyek adatainak változását be kell jelenteni az Igazgatóságra:

- a tevékenység folytatásának az engedélyben rögzített jellemzői, illetve annak a felszín alatti vízre, földtani közegre gyakorolt hatásainak változásairól a változást követő 15 napon belül,
- az alap-adatlapon közölt adatokban bekövetkezett változást (az anyagforgalomban 25 %-nál nagyobb változás fölött) a tárgyév utolsó napján érvényes adatokkal új alap-adatlapon következő év március 31-ig.

4.17. A telep korszerűsítését követően a FAVI nyilvántartás aktualizálását el kell végezni.

Határidő: 2018. október 31.

4.18. A tevékenység folytatására vonatkozó előírások be nem tartása esetén az Engedélyest az Igazgatóság a FAVr. 37.§ előírásai szerint bírság megfizetésére kötelezi.

4.19. Az üzemeltető az általa okozott, vagy üzemszerű működésén kívülálló okokból bekövetkezett talajszennyezést köteles bejelenteni az Igazgatóságnak. Egyidejűleg köteles azonnal befejezni a szennyező tevékenységet és megkezdeni a kárenyhítést szolgáló intézkedéseket.

5. A szakhatóságok állásfoglalásai:

5.1. A BMK Pécsi Járási Hivatal Környezetvédelmi és Természetvédelmi Főosztály 755-2/2017. számú szakhatósági állásfoglalása:

„A Baranya Megyei Katasztrófavédelmi Igazgatóság (7630 Pécs, Engel J. u. 1., a továbbiakban: Engedélyező Hatóság) megkeresésére, a Planear Mérnöki Kft. (1031 Budapest, Nánási út. 2/B., a továbbiakban: Kérelmező) részére a tárgyi ügyben indult engedélyezési eljárásról a

szakhatósági állásfoglalást

az alábbiak szerint adom meg.

A Sellye 065/1, 065/9 és 065/10 hrsz-ú területeken lévő háztartási szennyvíz kezelő telep vízjogi üzemeltetési engedélyéhez a megküldött dokumentumok és a rendelkezésre álló adatok, tények alapján

hozzájárulok.

Jelen szakhatósági állásfoglalás ellen önálló fellebbezésnek nincs helye, az a határozat, illetve az eljárást megszüntető végzés elleni jogorvoslat keretében támadható meg.”

5.2. A BMK Pécsi Járási Hivatal Agrárügyi Főosztály Növény- és Talajvédelmi Osztály BA-04/NTO/00126-2/2017. számú szakhatósági állásfoglalása:

„A Baranya Megyei Kormányhivatal, mint a tárgyi ügyben illetékességgel és hatáskörrel rendelkező I. fokozatú eljáró talajvédelmi hatóság Címzett 2017. január 20-án kelt megkeresésére, Matoricz László (7960 Sellye, Kiss Géza u. 15.), mint engedélyes részére az alábbi

TALAJVÉDELMI SZAKHATÓSÁGI ÁLLÁSFOGLALÁS-t

adja ki a Sellye, teraszos kazettás szennyvízkezelő telep vízjogi üzemeltetési engedélyezéséhez a benyújtott

- üzemeltetési engedélyezési terv (k: Planear Mérnöki Kft., Sellye 2016. november) alapján:
 1. Az üzemeltetés során biztosítani kell, hogy a környező termőföldekre talajidegen és egyéb, a talaj minőségét károsan befolyásoló anyag ne kerülhessen, továbbá gondoskodni kell, hogy a környezeti hatások az érintett termőföldek minőségében kárt ne okozzanak.
 2. A termőföld minőségét veszélyeztető eseményt (havária) a talajvédelmi hatóság részére haladéktalanul be kell jelenteni.
Jelen szakhatósági állásfoglalás ellen külön fellebbezésnek nincs helye, az ügyfél a határozat ellen irányuló fellebbezés keretében gyakorolhatja az ezzel kapcsolatos jogorvoslati jogát.”

- 5.3. A BMK Siklói Járási Hivatal Népegészségügyi Osztály BA-08/NEO/00054-3/2017. számú szakhatósági állásfoglalása:

„A **Matoricz László** (7960 Sellye, Kiss Géza u. 15. sz.) megbízásából eljáró **Planear Mérnöki Kft.** (1031 Budapest, Nánási út 2/B. sz.) kérelmére, a Sellye 065/1, 065/9, 065/10 hrsz. alatti teraszos, kazettás szennyvízkezelő telep vízjogi üzemeltetési engedélyének kiadásához

közegészségügyi szempontból hozzájárulok.

A szakhatósági eljárás során felmerült eljárási költség összege: 23 900,- Ft.

Állásfoglalásom ellen önálló jogorvoslatnak nincs helye, az a határozat, illetve az eljárást megszüntető végzés elleni jogorvoslat keretében támadható meg.”

- 5.4. A BMK Siklói Járási Hivatal Földhivatali Osztály 10.006-2/2017. számú szakhatósági állásfoglalása:

„A **Baranya Megyei Kormányhivatal Siklói Járási Hivatal Földhivatali Osztálya** (a továbbiakban: Földhivatali Osztály), mint I. fokozatú eljáró ingatlanügyi hatóság a **Baranya Megyei Katasztrófavédelmi Igazgatóság** (a továbbiakban: Igazgatóság) által benyújtott szakhatósági megkeresésre a termőföld védelméről szóló 2007. évi CXXIX. törvény (a továbbiakban Tfvt) 8. § (1),(2) bekezdése alapján a **Sellye, teraszos kazettás szennyvízkezelő telep vízjogi üzemeltetési engedélyezéséhez**, mint ingatlanügyi hatóság szakhatóságként **hozzájárul.**

Jelen szakhatósági állásfoglalás ellen külön fellebbezésnek nincs helye, az ügyfél a határozat ellen irányuló fellebbezés keretében gyakorolhatja az ezzel kapcsolatos jogorvoslati jogát.”

A fenti előírások határidőre történő önkéntes teljesítésének elmaradása esetén a közigazgatási hatósági eljárás és szolgáltatás általános szabályairól szóló 2004. évi CXL. törvény (a továbbiakban: Ket.) 134. §-ában és 61. §-ában foglaltak alkalmazásának van helye.

Aki jogszabályban, hatósági határozatban vagy közvetlenül alkalmazandó közösségi jogi aktusban szereplő vízgazdálkodási előírást megszeg, a jogsértő magatartás súlyához igazodó vízgazdálkodási bírságot köteles fizetni.

Megállapítom, hogy az igazgatási szolgáltatási díj mértéke 96 000,- Ft, melyet Engedélyes megfizetett.

A szakhatóság állásfoglalása ellen a Ket. 44. § (9) bekezdése alapján önálló jogorvoslatnak nincs helye, az a határozat elleni jogorvoslat keretében támadható meg.

A döntés ellen a közléstől számított 15 napon belül a Belügyminisztérium Országos Katasztrófavédelmi Főigazgatóságnak, mint országos vízügyi hatóságnak címzett, de az Igazgatósághoz 4 példányban benyújtandó fellebbezéssel lehet élni. A fellebbezés elektronikus úton történő benyújtására a megfelelő technikai háttér hiánya miatt nincs lehetőség.

A fellebbezési eljárás díja 48 000,- Ft, amit a Magyar Államkincstárnál vezetett **Baranya Megyei Katasztrófavédelmi Igazgatóság 10024003-00283559-00000000** számú előirányzat-felhasználási számlájára átutalási megbízással vagy postai úton készpénz-átutalási megbízással (csekk) kell megfizetni. A fellebbezési eljárási díj megfizetésekor kérem hivatkozzon a fellebbezett döntés iktatószámára, a hatósági eljárás tárgyára, valamint kérem feltüntetni a befizető nevét és címét.

INDOKOLÁS

Az Igazgatóság jogelődje 7700-8/2008. iktatószámon a szennyvízkezelő telep vonatkozásában környezetvédelmi működési engedélyt adott ki engedélyt adott ki, melyet többször módosított. Az engedély 2015. december 31. napjáig volt hatályos. A tevékenység vonatkozásában 1110-1/2010. számon hulladék kezelésére adott engedélyt, amely 2015. március 1. volt hatályos. Az Igazgatóság 35200/1473-6/2015. ált. számon szennyezőanyag elhelyezése vonatkozásában adott ki engedélyt, amely 2016. december 31. napjáig volt hatályos.

Sellye Város Önkormányzata, mint tulajdonos megbízásából eljáró Tervező 2016. december 2. napján a szennyvízkezelő további üzemeltetésére vízjogi üzemeltetési engedélyt kért.

A kérelmet és mellékleteit a KHVM rendelet előírásai szerint ellenőriztem, a beadvány a szükséges mellékletek tartalmazta.

A tervdokumentációt megküldtem az ügyben érintett hatóságok, mint szakhatóságok részére:

A BMK Járási Hivatal Környezetvédelmi és Természetvédelmi Főosztály 755-2/2017. számú szakhatósági állásfoglalását a következőkkel indokolta:

„Az Engedélyező Hatóság tárgyi ügyben szakhatósági állásfoglalás kiadása céljából 2017. január 27. napján megkereste a Baranya Megyei Kormányhivatal Pécsi Járási Hivatal Környezetvédelmi és Természetvédelmi Főosztályát (a továbbiakban: Járási Hivatal) a vízügyi igazgatási és a vízügyi, valamint a vízvédelmi hatósági feladatokat ellátó szervek kijelöléséről szóló 223/2014. (IX. 4.) Korm. rendelet 11. §-a alapján.

Az Engedélyező Hatóság a szakhatósági megkereséséhez csatolta a Kérelmező 2016. november hónapban készült engedélyezési tervét a Sellye 065/1, 065/9 és 065/10 hrsz-ú területeken lévő háztartási szennyvíz kezelő telep vízjogi üzemeltetési engedélyezésére vonatkozóan.

A Járási Hivatal természet- és tájvédelmi szempontból megállapította, hogy a Sellye 065/1, 065/9 és 065/10 hrsz-ú ingatlanok védett természeti területet, Natura 2000 területet, barlang felszíni védőövezetet nem érintenek.

A Járási Hivatal a természet védelméről szóló 1996. évi LIII. törvény és az európai közösségi jelentőségű természetvédelmi rendeltetésű területekről szóló 275/2004. (X. 8.) Korm. rendelet alapján hozta meg döntését.

A Járási Hivatal tárgyi ügyben, mint joghatósággal rendelkező magyar hatóság a közigazgatási hatósági eljárás és szolgáltatás általános szabályairól szóló 2004. évi CXL. törvény (a továbbiakban: Ket.) 18. § (1) bekezdése, természetvédelmi hatóságként a környezetvédelmi és természetvédelmi hatósági és igazgatási feladatokat ellátó szervek kijelöléséről szóló 71/2015. (III. 30.) Korm. rendelet (a továbbiakban: Kormányrendelet) a 13. § (2) bekezdése alapján járt el. A Járási Hivatal illetékességi területéről a Kormányrendelet 8/A. § rendelkezik.

A Járási Hivatal szakhatósági állásfoglalása elleni önálló fellebbezési jogot a Ket. 44. § (9) bekezdése zárja ki, a jogorvoslati lehetőségekről a Járási Hivatal e jogszabályi helyre hivatkozással adott tájékoztatást.”

A BMK Pécsi Járási Hivatal Agrárügyi Főosztály Növény- és Talajvédelmi Osztály BA-04/NTO/00126-2/2017. számú szakhatósági állásfoglalását a következőkkel indokolta:

„A Baranya Megyei Katasztrófavédelmi Igazgatóság Területi Vízügyi Hatósága 2017. január 27-én érkezett megkeresésében kérte a talajvédelmi hatóság szakhatósági állásfoglalását a Sellye 065/1, 065/9, 065/10 hrsz-ú, kivett hulladéklerakó, kivett agyaggödör és szántó művelési ágú ingatlanokon kialakított teraszos kazettás szennyvízkezelő telep vízjogi üzemeltetési engedélyezési eljáráshoz.

A benyújtott dokumentumok alapján a vízjogi üzemeltetési engedély kiadásához - a rendelkező részben foglaltak betartása mellett - talajvédelmi szempontból hozzájárulok.

Az elsőfokú talajvédelmi hatóság illetékességéről a közigazgatási hatósági eljárás és szolgáltatás általános szabályairól szóló 2004. évi CXL. tv. (Ket.) 21. § (1) rendelkezik.

Az elsőfokú talajvédelmi hatóság és a felettes szerv hatáskörét a földművelésügyi hatósági és igazgatási feladatokat ellátó szervek kijelöléséről szóló 383/2016. (XII. 2.) Korm. rendelet 52. §. (1), valamint a termőföldről szóló 2007. évi CXXIX. tv. 32. § (1) bekezdés állapítja meg.

A talajvédelmi szakhatósági állásfoglalást a vízügyi igazgatási és vízügyi, valamint a vízvédelmi hatósági feladatokat ellátó szervek kijelöléséről szóló 223/2014. Korm. rendelet 12. §, a termőföldről szóló 2007. évi CXXIX. tv. 43. §, valamint a Ket. 44. § alapján adtam meg.

Az Ügyfél az eljárásért a Pest Megyei Kormányhivatal, valamint a megyei kormányhivatalok mezőgazdasági szakigazgatási szervei előtt kezdeményezett eljárásokban fizetendő igazgatási szolgáltatási díjak mértékéről, valamint az igazgatási szolgáltatási díj fizetésének szabályairól szóló 63/2012. (VII.2.) VM rendeletben meghatározott 25.000 Ft-ot megfizette.

Az ügyintézésre irányadó határidőt – a vízgazdálkodásról szóló 1995. évi LVII. tv. 33/B. § (1) bekezdése alapján – hatóságunk betartotta.”

A BMK Siklói Járási Hivatal Népegészségügyi Osztály BA-08/NEO/00054-3/2017. számú szakhatósági állásfoglalását a következőkkel indokolta:

„A Matoricz László (7960 Sellye, Kiss Géza u. 15. sz.) megbízásából eljáró Planear Mérnöki Kft. (1031 Budapest, Nánási út 2/B. sz.) kérelmére indult, Sellye 065/1, 065/9, 065/10 hrsz. alatti teraszos, kazettás szennyvízkezelő telep vízjogi üzemeltetési engedélyének kiadása ügyében, a Baranya Megyei Katasztrófavédelmi Igazgatóság 2017. január 26.-án megkereste hatóságomat szakhatósági állásfoglalás kiadása érdekében a közigazgatási hatósági eljárás és szolgáltatás általános szabályairól szóló 2004. évi CXL. törvény 44. § (1)-(2) bekezdése, illetve a vízügyi igazgatási és vízügyi, valamint a vízvédelmi hatósági feladatokat ellátó szervek kijelöléséről szóló 223/2014. (IX.4.) Korm. rendelet 11. §-a alapján.

A szakhatósági hozzájárulás indokolása:

A megküldött dokumentáció alapján megállapítottam, hogy a szakhatósági hozzájárulás kiadásának közegészségügyi akadálya nincs.

A közigazgatási hatósági eljárás és szolgáltatás általános szabályairól szóló 2004. évi CXL. törvény (Ket.) 33/A. § (1) bekezdése előírja: "Ha a hatóság a rá irányadó ügyintézési határidőt az ügyfélnek és az eljárás egyéb résztvevőjének fel nem róható okból túllépi, köteles az ügyfél által az eljárás lefolytatásáért megfizetett illetéknek vagy díjnak megfelelő összeget, ha pedig az ügyintézés időtartama meghaladja az irányadó ügyintézési határidő kétszeresét, az ügyfél által az eljárás lefolytatásáért megfizetett illetéknek vagy díjnak megfelelő összeg kétszeresét az ügyfél részére visszafizetni."

A fenti ügyben az ügyintézési határidő leteltének napja 2017. február 16., így az megtartott. Szakhatósági állásfoglalásomat a közigazgatási hatósági eljárás és szolgáltatás általános szabályairól szóló 2004. évi CXL. törvény 44. §, az egészségügyi hatósági és igazgatási tevékenységről szóló 1991. évi XI. törvény 2. § (1) bekezdés d.) pontja, a vízgazdálkodásról szóló 1995. évi LVII. Törvény 33/B. § (1) bekezdése, a vízügyi igazgatási és vízügyi, valamint a vízvédelmi hatósági feladatokat ellátó szervek kijelöléséről szóló 223/2014. (IX.4.) Korm. rendelet 11. § (1) bekezdés ba) pontja alapján adtam meg.

Fentiekre tekintettel a rendelkező részben foglaltak szerint döntöttem.

Döntésemet a hivatkozott jogszabályhely(ek) alapján hoztam.

Az önálló jogorvoslatot a közigazgatási hatósági eljárás és szolgáltatás általános szabályairól szóló 2004. évi CXL. törvény (Ket.) 44. § (9) bekezdése alapján zártam ki, s e jogszabályi helyre hivatkozással adtam tájékoztatást a jogorvoslat lehetőségéről.

Hatóságom hatáskörét és illetékességét az Állami Népegészségügyi és Tisztiorvosi Szolgálatról, a népegészségügyi szakigazgatási feladatok ellátásáról, valamint a gyógyszerészeti államigazgatási szerv kijelöléséről szóló 323/2010. (XII. 27.) Korm. rendelet 19. § (1) bekezdése és 3. számú melléklete, illetve a fővárosi és megyei kormányhivatalokról, valamint a járási (fővárosi kerületi) hivatalokról szóló 66/2015. (III. 30.) Kormányrendelet 2. § (4) bekezdése és 1. számú melléklete állapította meg."

BMK Siklói Járási Hivatal Földhivatali Osztály 10.006-2/2017. számú szakhatósági állásfoglalását a következőkkel indokolta:

„Az Igazgatóság kérte a Sellye, teraszos kazettás szennyvízkezelő telep vízjogi üzemeltetési engedélyezéséhez a földhivatal szakhatósági állásfoglalását. A kérelem benyújtását megelőzően intézkedett a földhivatal részére fizetendő 30.000 Ft igazgatási szolgáltatási díj engedélyes részéről történő megfizetéséről.

A földhivatal a vízjogi létesítési engedély módosítása ellen nem emelt kifogást, ahhoz hozzájárult.

A Földhivatali Osztály az alábbi véleményét fogalmazza meg a beruházással kapcsolatosan:

A Sellye065/10 hrsz-ú szántó művelési ágú földrészlet termőföldnek minősül, ezért kérelmezni kell hivatalunknál az érintett termőföldrészletek végleges más célú hasznosításának engedélyezését.

A Siklói Földhivatal termőföld mennyiségi védelmének érvényesítését szorgalmazza, amit a termőföld védelméről szóló 2007. évi CXXIX. törvény (Tfvt) alapján a más célú hasznosítást engedélyező határozatában juttat érvényre. A termőföld más célú hasznosításával kapcsolatos kérelmet a termőföld védelméről szóló 2007.évi CXXIX. törvény 12.§ (1),(2) bekezdésében foglaltak szerint kell az ingatlanügyi hatósághoz benyújtani.

- Tfvt 8. § (1): *Ha az ingatlanügyi hatóság más hatóságok engedélyezési eljárásaiban földvédelmi szakhatóságként működik közre, a termőföld védelmének érvényesítése érdekében érvényre kell juttatni, hogy az engedélyezési eljárás alá eső tevékenység végzése, létesítmény elhelyezése, jogosultság gyakorlása lehetőség szerint a gyengébb minőségű termőföldeken, a lehető legkisebb mértékű termőföld igénybevételevel történjen.*
- Tfvt 8. § (2) *A szakhatósági állásfoglalás kialakítása során figyelemmel kell lenni továbbá arra, hogy a szakhatósági eljárás tárgyát képező földrészletekkel szomszédos termőföldek megfelelő mezőgazdasági hasznosítását a tervezett tevékenység, létesítmény ne akadályozza.*

A Baranya Megyei Kormányhivatal Siklói Járási Hivatal Földhivatali Osztályának hatáskörét a termőföld védelméről szóló 2007. évi CXXIX. Tv. 7. § (1) és az egyes földügyi eljárások részletes szabályairól szóló 384/2016. (XII. 2.) Korm. rendelet 18. §. (1) bekezdése, illetékességét a földművelésügyi hatósági és igazgatási feladatokat ellátó szervek kijelöléséről szóló 383/2016. (XII.2.) Korm. rendelet. 3. §. (3) c) pontja és az 1. számú melléklet 2.4. pontja határozza meg.

A szakhatósági hozzájárulás megadására a megkeresésben megjelölt ügyintézési határidőt hivatalunk betartotta.”

A Sellyei Közös Önkormányzati Hivatal Jegyzője 85-3/2017-E. számon belföldi jogsegély keretében adott nyilatkozata alapján az érintett ingatlanok nem helyi jelentőségű természetvédelmi területek.

A földtani közeg és a felszín alatti víz szennyezéssel szembeni védelméhez szükséges határértékekről és a szennyezések méréséről szóló 6/2009. (IV.14.) KvVM-EüM-FVM együttes rendelet (a továbbiakban: F.) 1. számú, 2. és 3. számú mellékletében megállapított (B) szennyezettségi határértékeket, illetve a tendencia vizsgálat viszonyítási alapjául szolgáló 2016. évben mért értékek a következők:

szennyezőanyag	(B) talajvíz	mért érték 2016.		
		talajvíz (mg/l)		
		1. kút	2. kút	3. kút
Ammónium	0,5 mg/l	0,05	6,72*	0,05
Nitrit	0,5 mg/l	0,1	0,1	0,1
Nitrát	50 mg/l	77,7*	2,82	1,7
Foszfát	0,5 mg/l	0,05	0,05	0,05
Szulfát	250 mg/l	69	16,7	89,2
felszíntől mért vízszint (m)		4,85	5,48	3,63

*az aláhúzott értékek (B) szennyezettségi határértéket meghaladó koncentrációk

A telep területén 3 db monitoring kút üzemel, melyet az Igazgatóság jogelődje 3252-12/2011-9873. iktató- és B. LXXI/50-a. vízikönyvi számon engedélyezett. A monitoring kutakban 2008-tól végzett mintázások alkalmával jellemző komponensek tekintetében változó mértékben volt (B) szennyezettségi határérték túllépés. 2015. évben végzett mérések egy esetében egy komponensnél sem mutattak koncentráció túllépést, míg a 2016. évi mérés során a háttér figyelését szolgáló 1. számú kútban a nitrát esetében volt túllépés, ami a környezet területhasználatokat jellemzi. A 2. számú kút esetében az ammóniánál jelentkezett többszörös határérték túllépés. Ennek ellenőrzésére a Tervező a 2. számú kút közelében a talajvíz áramlási irányában 3 db fúrást mélyítettek, amelyekből 13 db talajmintát vettek 1,0, 2,0 és 3,0 m mélységből. A minták laboratóriumi vizsgálata során egy esetben sem mértek (B) szennyezettségi határértéket meghaladó koncentrációt. Tervező megállapította, hogy a tevékenység hatása nem terjed a telephelyen túlra, annak kockázata csak a telephelyen belül észlelhető. A talajvíz minőségének pontosabb észlelése érdekében Tervező javaslatára a rendelkező részben további 1 figyelőkút létesítését írtam elő.

A beszállított szennyvizet váltott rendben 1-2-3-5. számú kazettákba ürítik. Az 1-2-3-4. számú kazettákat összekötötték, így biztosítva a víz áramlását, természetes tisztulását.

A szennyezőanyag elhelyezése FAVr. 13. § (1) bekezdés c) pontja értelmében engedélyköteles tevékenység, mely tevékenység az igazgatóság által kiadott engedély alapján végezhető.

A FAVr.14.§ (4) pontja szerint az Igazgatóság előírta a FAVI engedélyköteles létesítményekre az adatszolgáltatási, valamint a 19.§ (1) szerinti környezetkárosodás bejelentésének kötelezettségét.

Az eljárás során közreműködő szakhatóságok állásfoglalásait és indokolását a Ket. 72. § (1) bekezdése db) és ed) pontjai alapján foglaltam a határozatba.

A technológiai szennyvíz engedélyezett módon történő elszikkasztása FAVr. 3.§ 23. pont szerint a felszín alatti vízbe történő közvetett bevezetésnek minősül, amely tevékenység a 13.§ (1) bekezdés b) pontja és (2) bekezdés értelmében a Igazgatóság által kiadott engedély alapján végezhető.

Sellye település a felszín alatti víz állapota szempontjából érzékeny területeken levő települések besorolásáról szóló 27/2004. (XII. 25.) KvVm rendelet szerint a felszín alatti vizek szempontjából „érzékeny” felszín alatti vízminőség-védelmi területen lévő település, ezért FAVr. 10.§ értelmében a szennyezőanyagok felszín alatti vízbe történő közvetett bevezetése – a lefolytatott előzetes vizsgálat eredménye alapján, a vízgyűjtő-gazdálkodási tervben foglaltak figyelembe vételével, – ellenőrzött körülmények között és a rendelkező részben foglalt feltételekkel engedélyezhető.

A határértékek megállapításánál figyelembe vettük, hogy a vizsgált terület a nitrátérzékeny területeknek a MePAR szerinti blokkok szintjén történő közzétételéről szóló 43/2007. (VI. 1.) FVM rendelet 1. melléklete szerint nitrátérzékeny területen fekszik.

A mérési eredmények szerint a településen a talajvíz felszín alatti mélysége 3,0–5,0 m között van. A talajvíz áramlása DNy-i irányú.

A kérelem és a mellékelt dokumentációk műszaki, vízügyi felülvizsgálata során megállapítást nyert, hogy a vízjogi üzemeltetési engedély kiadásának sem műszaki, sem jogi akadálya nincs. A víziművek a rendelkező részben foglaltak betartása mellett üzemeltethetők, a vízgazdálkodás rendjébe illeszkednek.

A benyújtott kérelemből, annak mellékleteiből és a rendelkezésre álló dokumentumokból megállapítottam, hogy a megépített vízelésművek megfelelnek Vgt.-ben előírtaknak, ezért üzemeltetésüket a Vgt. 29. § (1) bekezdés a)-c) pontja, a Ket. 71. § (1) bekezdése, valamint a vízgazdálkodási hatósági jogkör gyakorlásáról szóló 72/1996. (V. 22.) Korm. rendelet (a továbbiakban: R.) előírásainak figyelembevételével engedélyeztem.

Az engedély időbeli hatályát a felszíni vizek minőségének védelmének szabályairól 220/2004. (VII. 21.) Korm. rendelet) 26. § (1) bekezdése és a műszaki paraméterek figyelembevételével állapítottam meg. Jelen engedély hatályának meghosszabbítása a R. 5. § (5) bekezdése és 11. § (3) bekezdése, valamint a KR. 26. § (2) bekezdése alapján kérhető.

A felügyeleti kategóriát a R. 21. § (4) bekezdés alapján állapítottam meg.

Az igazgatási szolgáltatási díj mértékét a vízügyi és a vízvédelmi hatósági eljárások igazgatási szolgáltatási díjairól szóló 13/2005. (III. 31.) BM rendelet (a továbbiakban: BM rendelet) 1. számú melléklet 45. és 74. pontja alapján állapítottam meg. Az igazgatási szolgáltatási díjat az Engedélyes megfizette.

A szakhatósági eljárásért fizetendő igazgatási szolgáltatási díj mértékét az Állami Népegészségügyi és Tisztiorvosi Szolgálat egyes közigazgatási eljárásaiért és igazgatási jellegű szolgáltatásaiért fizetendő díjakról szóló 1/2009. (I. 30.) EüM rendelet (a továbbiakban: EüM rendelet) 1. számú mellékletének XI. 6. pontja alapján a Nemzeti Élelmiszerlánc-biztonsági Hivatal, valamint a megyei kormányhivatalok mezőgazdasági szakigazgatási szervei előtt kezdeményezett eljárásokban fizetendő igazgatási szolgáltatási díjak mértékéről, valamint az igazgatási szolgáltatási díj fizetésének szabályairól szóló 63/2012. (VII. 2.) VM rendelet (a továbbiakban: VM rendelet) 1. sz. melléklet 12.11.5.1. pontja alapján és a földvédelmi hatósági eljárás igazgatási szolgáltatási díjának mértékéről és a díj megfizetésének részletes szabályairól szóló 30/2015. (VI. 5.) FM rendelet (a továbbiakban: FM rendelet) 2. § (3) bekezdés d) pontja alapján állapítottam meg. A szakhatósági eljárás igazgatási szolgáltatási díját az Engedélyes megfizette.

A fellebbezéshez való jogot a Ket. 98. § (1) bekezdése biztosítja, előterjesztésének idejét a Ket. 99. § (1) bekezdése állapítja meg. A szakhatóságok állásfoglalásai, illetve végzései elleni önálló fellebbezési lehetőséget a Ket. 44. § (9) bekezdése zárja ki.

Felhívom a figyelmet, hogy az előírásokban foglaltak teljesítésének elmulasztása, illetve a határozatban előírtak nem megfelelő teljesítése esetén a Ket. 127. § (2) bekezdése alapján a végrehajtás elrendelésének, továbbá a Ket. 134. § d) pontja szerint, a 61. §-ban meghatározott mértékű **eljárási bírság kiszabásának** van helye, melynek legkisebb összege ötezer forint, legmagasabb összege természetes személy esetén ötszázezer forint, jogi személy vagy jogi személyiséggel nem rendelkező szervezet esetén egymillió forint. Az eljárási bírság egy eljárásban, ugyanazon kötelezettség ismételt megszegése esetén ismételten is kiszabható.

Felhívom a figyelmet, hogy a Vgt. 32/A. § (1) bekezdése szerint, aki jogszabályban, hatósági határozatban vagy közvetlenül alkalmazandó közösségi jogi aktusban szereplő vízgazdálkodási előírást megszeg, a jogsértő magatartás súlyához igazodó **vízgazdálkodási bírságot** köteles fizetni. A bírság összege legfeljebb 1 000 000 forintig, természetes személy esetében 300 000 forintig terjedhet.

Az Igazgatóság hatáskörét a Vgt. 28. § (1) bekezdése, a vízügyi igazgatási és vízügyi, valamint a vízvédelmi hatósági feladatokat ellátó szervek kijelöléséről szóló 223/2014. (IX.4.) Korm. rendelet (továbbiakban: Korm. rendelet) 10. § (1) és (3) bekezdése és a R. 1.

§ (1) bekezdése, illetékességét a Korm. rendelet 10. § (2) bekezdése, valamint a 2. számú melléklet 5. pont a) alpontja állapítja meg.

Jelen határozat vizikönyvi nyilvántartásba vételéről – annak jogerőre emelkedését követően – intézkedem.

A határozat jogerőre emelkedéséről az Engedélyest külön levélben értesítem, és részére visszaküldöm az engedélyezési dokumentáció záradékkal ellátott példányát.

Pécs, 2017. február 2.

Mácsai Antal t. ezredes, főtanácsos igazgató nevében és megbízásából kiadmányozta:



Tomity Zoltán

mb. hatósági szolgálatvezető-helyettes

Készült: 16 példány
1 példány: 6 lap

- Kapja:**
1. Matoricz László – *belföldi tértivevény*
7960 Sellye, Kiss G. u. 15.
 2. Sellye Város Önkormányzata - *lb*
7960 Sellye, Dózsa György u. 1.
 3. Planear Mérnöki Kft. – *belföldi tértivevény*
1031 Budapest, Nánási út 2/B.
 4. Sellye Város Önkormányzata – *belföldi tértivevény*
7960 Sellye, Dózsa György u. 1.
 5. Kárász Jánosné– *belföldi tértivevény*
7960 Sellye, Ady E. u. 17.
 6. Lombosi Lajos– *belföldi tértivevény*
7960 Sellye, Dombalja u. 3.
 7. Kiss Attila– *belföldi tértivevény*
2400 Dunaújváros, Károlyi fasor 8.
 8. Kiss Irén Edit– *belföldi tértivevény*
7533 Hedrehely, Szabadság u. 5.
 9. Kelemen Zoltánné– *belföldi tértivevény*
Pécs, Nagypostavölgy-felső 52.
 10. BMK Pécsi Járási Hivatal Környezetvédelmi és Természetvédelmi Főosztály – *hivatali kapu*
 11. BMK Siklói Járási Hivatal Népegészségügyi Osztály – *hivatali kapu*
 12. BMK Pécsi Járási Hivatal Agrárügyi Főosztály Növény- és Talajvédelmi Osztály – *hivatali kapu*
 13. BMK Siklói Járási Hivatal Földhivatali Osztály – *hivatali kapu*
 14. Sellyei Közös Önkormányzati Hivatal Jegyzője – *hivatali kapu*
 15. Vizikönyvvezető
 16. Irattár

3. MINTAVÉTELI, ÉS LABORJEGYZŐKÖNYVEK

MINŐSÉGIRÁNYÍTÁSI FELJEGYZÉS		Azonosító	MF 5.7.1.2
KÖRNYEZETTECHNOLÓGIA KFT. VIZSGÁLÓLABORATÓRIUMA		Oldal	1/2
1151 Budapest, Szántóföld u. 4 a tel: +36(1)3050030, labor@kotech.hu		Kiadás/Változat	3.1.
A NAT által NAT-1-1171/2014 számon akkreditált vizsgálólaboratórium		Kiadás dátuma	2014.03.21
FELSZÍN ALATTI VIZEK MINTAVÉTELI JEGYZŐKÖNYVE		Munkaszám	2016/

Munkaszám:	2016/ 316/284
Megbízó neve, székhelye:	PLANEAR KFT. (2960 SELLYE, VÁRALJA u. 10.)
Megbízó KÜJ száma:	-
Telephely KTJ száma:	-
Mintavétel helye, címe:	HATÓRIZZ LAJLÓC E.V. (SELLYE 065/1 065/9. 065/10. hrsz.)
Mintavételhez használt eszköz:	BÚVÁR SZIVATTYÚ VÍZRA
Mintavételi módszer:	MSZ EN ISO 5667-1 2007, MSZ ISO 5667-11:2012

Kútszám	1. sz. kút	2. sz. kút	3. sz. kút			
Minta azonosító	1. sz. kút	2. sz. kút	3. sz. kút			
Dátum	2016.09.24.	2016.09.24.	2016.09.24.			
Kútanyag	PVC	PVC	PVC			
EOV koordináta	X: Y:					
A fúrás éve	2008	2008	2008			
Csőátmérő [cm]	10	10	10			
Csőkiállítás [m]	0,5	0,5	0,5			
Talpmélység [m] *	4,85	5,68	6,17			
Iszap a kútban [m]						
Szivattyúzás előtti vízszint [m]	4,42	5,48	3,66			
Vízoszlop [m]	0,43	0,2	2,54			
3x Vízterfogal* [l]	10	4	60			
Kitermelít víz [l]	20	12	70			
Minta menny. [ml]	1700	1700	1700			
vizsgálendő komp.	pH, nitrit, nitrat, ammónium, foszfát, szulfát, TPH					
Mintatartó anyaga	ÜVEG	ÜVEG	ÜVEG			
Minták db.	4	4	4			
Tartósítás módja	MSZ EN ISO 5667-3:2013, és a minták előkezelésének és tartósításának rendjéről szóló MV0-FV számú munkautasítás szerint.					
Ellérés a szabványtól	* helyet	* helyet	* helyet			
Megjegyzés						

*Háromszoros vízterfogal (l) $V = D^2 \cdot \pi \cdot 0,24$

Megbízó képviselője:

Mintavételt végezte:

MINŐSÉGIRÁNYÍTÁSI FELJEGYZÉS		Azonosító: MF 5.7.1.2
KÖRNYEZETTECHNOLÓGIA KFT. VIZSGÁLÓLABORATÓRIUMA		Oldal: 2/2
1151 Budapest, Szántófeld u. 4.a. tel: +36(1)3050030, labor@kotech.hu		Kiadás/Változat: 3.1
A NAT által NAT-1-1171/2014 számon akkreditált vizsgálólaboratórium.		Kiadás dátuma: 2014. 03. 21.
FELSZÍN ALATTI VIZEK MINTAVÉTELI JEGYZŐKÖNYVE		Munkaszám: 2016/

Tartósítási módszerek az MSZ EN ISO 5667-3:2013 szabvány szerint (Melléklet)

Vizsgálandó komponens	Minta mennyiség [ml]	Tartósítási módszer	Bevizsgálás legkésőbbi időpontja	Megjegyzés	Minták sorszáma
ammónia	250		1 nap	---	1
KOI			6 hónap	---	1
pH, vezkép, klorid, bromid, nitrit, nitrát, szulfát, foszfát, p-, m- és összes lúgosság, karbonát, hidrogénkarbonát, keménység (Nagy ÁVK)	1000	hűtés < 5°C	4 nap, 1 hó	---	1
Fémek	100	salétromsavval 1<pH<2	1 hónap	szűrve!	1

MINŐSÉGIRÁNYÍTÁSI FELJEGYZÉS	Azonosító: MF 5.7.4.1
KÖRNYEZETTECHNOLÓGIA KFT. VIZSGÁLÓLABORATÓRIUMA	Oldal: 1/4
1151 Budapest, Szántóföld u. 4.a • Tel: 305-0030 • labor@kotech.hu	Kiadás/Változat: 3.1.
A NAT által NAT-1-1171/2014 számon akkreditált vizsgálólaboratórium.	Kiadás dátuma: 2014. 03. 21.
TALAJOK KÖRNYEZETVÉDELMI CÉLŰ MINTAVÉTELI JEGYZŐKÖNYVE	Munkaszám: 2016/

1. MEGBÍZÓ/TULAJDONOS/ÜZEMELTETŐ ADATAI

Munkaszám:	2016/ (316/284)
Megbízó neve:	PLANEAR KFT.
Megbízó címe:	7960 SELLYE, VÁRALZA u. 10.
Megbízó státusza:	-
Tulajdonos neve/székhelye:	-
Üzemeltető neve/székhelye:	HATÓRICA LÁSZLÓ e.v.
Üzemeltető KSH száma:	62515252 - 9001 - 231 - 02
Üzemeltető KÜJ száma:	100411917
Telephely (mintavétel) címe:	SELYE, 065/1. 065/9. 065/10. hrsz.
Telephely KTJ száma:	101421426
Telephely helyrajzi száma:	065/1. 065/9. 065/10.
Telephely EOY koordinátái:	x: 59363 y: 554731

2. MINTAVÉTEL DÁTUMA, MINTAVÉTEL HELYE

Mintavétel dátuma:	2016. 09. 24.
Mintavétel helye:	SELYE - DABINA (065/1 065/9 065/10. hrsz.)
Mintavételhez használt eszközök:	VÉLI FŰRÉ, FŰRŐSPÁRÁ, FŰRŐSZÁRÁK
Mintavételt végezte(ék):	HORVÁTH LÁSZLÓ
Mintavételi módszer:	MSZ 21470-1:1998

3. MINTAVEVŐ SZERVEZET MEGNEVEZÉSE/CÍME

Mintavevő szervezet neve:	Környezettechnológia Kft. Vizsgálólaboratórium
Mintavevő szervezet címe:	7630 Pécs Zsolnay V. u. 45

4. MINTAVÉTELNÉL JELENLÉVŐ SZEMÉLYEK NEVE, BEOSZTÁSA, KÉPVISELT SZERVEZET

Név	Beosztás	Képviselet szervezet
HORVÁTH LÁSZLÓ	ÜGYVEZETŐ	KÖRNYEZETTECHNOLÓGIA KFT.
ELHAJBER TIBOR	FÜRDŐMESTER	PLANEAR KFT.

A mintavételi jegyzőkönyv 4 számozott oldal tartalmaz és a jegyzőkönyvben felsorolt mintá(k)ra vonatkozik.
A vizsgálólaboratórium engedélye nélkül a mintavételi jegyzőkönyv csak teljes terjedelmében sokszorosítható.

MINŐSÉGIRÁNYÍTÁSI FELJEGYZÉS	Azonosító: MF 5.7.4.1.
KÖRNYEZETTECHNOLÓGIA KFT. VIZSGÁLÓLABORATÓRIUMA	Oldal: 2/4.
1151 Budapest, Szántó föld u. 4.a. • Tel: 305-0030 • labor@kotech.hu	Kiadás/Változat: 3.1.
A NAT által NAT-1-1171/2014 számon akkreditált vizsgálólaboratórium.	Kiadás dátuma: 2014. 03. 21.
TALAJOK KÖRNYEZETVÉDELMI CÉLÚ MINTAVÉTELI JEGYZŐKÖNYVE	Munkaszám: 2016/

5. MINTAVÉTEL KÖRÜLMÉNYEI

Mintavétel helye:	1 F (x: 59235 Y: 554839) 2 F (x: 59245 Y: 554753)	
Térkép megnevezése/léptéke	—	M=1: —
Nyilatkozat a mintavételi utasítás teljesítéséről:	—	
Mintavételi utasítástól történő eltérés indoklása:	—	
Mintavétel módja:	GÉPI FURÁS, KÉZI MINTAVÉTELEL	
Mintavétel eszköze:	FURÓGÉP, FURÓPIRNAL	
Mintavétel mélysége	1 F 1,0m, 2,0m, 3,0m 2 F 1,0m, 2,0m, 3,0m, 4,0m, 5,0m	
Talajvíz mélysége	1 F 3,0m 2 F 5,0m	
Taljszennyezéssel kapcsolatos észrevételek:	NINCS ÉSZLELHETŐ SZENNYEZÉS	
Megütött nyugalmi vízszint:	Észlelésének időpontja: 1 F 9:00 2 F 12:00	
	Viszonyítási pont: —	
	Vízszint mélysége [m]: 1 F 3,0m 2 F 5,0m	

6. MINTÁK SZÁMA, CSOMAGOLÁSA, VIZSGÁLATI JELLEMZŐK KÖRE

Minta azonosító	EOV koordináta		Rétegmélység [m]	Minta tömege [g]	Minta csomagolása
	X	Y			
1 F 1,0m	59235	554839	1,0m	26,200	BARNA ÜVEG
1 F 2,0m	59235	554839	2,0m	26,200	BARNA ÜVEG
1 F 3,0m	59235	554839	3,0m	26,200	BARNA ÜVEG
2 F 1,0m	59245	554753	1,0m	26,200	BARNA ÜVEG
2 F 2,0m	59245	554753	2,0m	26,200	BARNA ÜVEG
2 F 3,0m	59245	554753	3,0m	26,200	BARNA ÜVEG
2 F 4,0m	59245	554753	4,0m	26,200	BARNA ÜVEG
2 F 5,0m	59245	554753	5,0m	26,200	BARNA ÜVEG

A mintavételi jegyzőkönyv 4 számozott oldalt tartalmaz és a jegyzőkönyvben felsorolt mintá(k)ra vonatkozik.
A vizsgálólaboratórium engedélye nélkül a mintavételi jegyzőkönyv csak teljes terjedelmében sokszorosítható.

MINŐSÉGIRÁNYÍTÁSI FELJEGYZÉS	Azonosító	MF 5.7.4.1
KÖRNYEZETTECHNOLÓGIA KFT. VIZSGÁLÓLABORATÓRIUMA	Oldal	2/4
1151 Budapest, Szántóföld u. 4.a. • Tel: 305-0030 • labor@kotech.hu	Kiadás/Változat:	3.1
A NAT által NAT-1-171/2014 számon akkreditált vizsgálólaboratórium	Kiadás dátuma:	2014. 03. 21
TALAJOK KÖRNYEZETVÉDELMI CÉLÚ MINTAVÉTELI JEGYZŐKÖNYVE	Munkaszám:	2016/

5. MINTAVÉTEL KÖRÜLMÉNYEI

Mintavétel helye:	3 F (X: 59252 Y: 554689)	
Térkép megnevezése/léptéke	—	M=1: —
Nyilatkozat a mintavételi utasítás teljesítéséről.	—	
Mintavételi utasítástól történő eltérés indoklása	—	
Mintavétel módja	GÉPI FÚRÁS, FÚRÓSPIRÁL, KEZI MINTAVÉTELEL	
Mintavétel eszköze:	GÉPI FÚRÁS, FÚRÓSPIRÁL	
Mintavétel mélysége	3 F 1,0m 2,0m 3,0m 4,0m 5,0m	
Talajvíz mélysége	3 F 5,0m	
Taljszennyezéssel kapcsolatos észrevételek:	MICS ÉS LELHETŐ SZENNYEZÉS	
Megütött nyugalmi vízszint:	Észlelésének időpontja:	3 F 15.00
	Viszonyítási pont:	—
	Vízszint mélysége [m]:	3 F 5,0m

6. MINTÁK SZÁMA, CSOMAGOLÁSA, VIZSGÁLATI JELLEMZŐK KÖRE

Minta azonosító	EOV koordináta		Rétegmélység [m]	Minta tömege [g]	Minta csomagolása
	X	Y			
3 F 1,0m	59252	554689	1,0m	kb. 200	BARNA ÜVEG
3 F 2,0m	59252	554689	2,0m	kb. 200	BARNA ÜVEG
3 F 3,0m	59252	554689	3,0m	kb. 200	BARNA ÜVEG
3 F 4,0m	59252	554689	4,0m	kb. 200	BARNA ÜVEG
3 F 5,0m	59252	554689	5,0m	kb. 200	BARNA ÜVEG

A mintavételi jegyzőkönyv 4 számozott oldalát tartalmaz és a jegyzőkönyvben felsorolt mintá(k)ra vonatkozik
A vizsgálólaboratórium engedélye nélkül a mintavételi jegyzőkönyv csak teljes terjedelmében sokszorosítható

MINŐSÉGIRÁNYÍTÁSI FELJEGYZÉS	Azonosító: MF 5.7.4.1
KÖRNYEZETTECHNOLÓGIA KFT. VIZSGÁLÓLABORATÓRIUMA	Oldal: 3/4
1151 Budapest, Szántóföld u. 4. a. • Tel: 305-0030 • labor@kotech.hu	Kiadás/Változat: 3.1
A NAT által NAT-1-1171/2014 számon akkreditált vizsgálólaboratórium.	Kiadás dátuma: 2014. 03. 21.
TALAJOK KÖRNYEZETVÉDELMI CÉLÚ MINTAVÉTELI JEGYZŐKÖNYVE	Munkaszám: 2016/

7. MINTÁK SZÉTOSSZTÁSA

Minta azonosító	Vizsgálati minta	Kontrol minta	Ellen minta
1F 1,0m	X		
1F 2,0m	X		
1F 3,0m	X		
2F 1,0m	X		
2F 2,0m	X		
2F 3,0m	X		
2F 4,0m	X		
2F 5,0m	X		

8. VIZSGÁLATI JELLEMZŐK

Minta azonosító	Tox fémek	BTEX	VOCL	TPH	PAH	Klórbenzol	PCB	Egyéb
1F 1,0m	-	-	-	X	-	-	-	Nitrat, nitrit, ammónium, foszfát, pH, szulfid
1F 2,0m	-	-	-	X	-	-	-	-
1F 3,0m	-	-	-	X	-	-	-	-
2F 1,0m	-	-	-	X	-	-	-	-
2F 2,0m	-	-	-	X	-	-	-	-
2F 3,0m	-	-	-	X	-	-	-	-
2F 4,0m	-	-	-	X	-	-	-	-
2F 5,0m	-	-	-	X	-	-	-	-

A mintavételi jegyzőkönyv 4 számozott oldal tartalmaz és a jegyzőkönyvben felsorolt mintá(k)ra vonatkozik.
A vizsgálólaboratórium engedélye nélkül a mintavételi jegyzőkönyv csak teljes terjedelmében sokszorosítható.

MINŐSÉGIRÁNYÍTÁSI FELJEGYZÉS	Azonosító: MF 5.7.4.1.
KÖRNYEZETTECHNOLÓGIA KFT. VIZSGÁLÓLABORATÓRIUMA	Oldal: 3/4
1151 Budapest, Szántó föld u. 4.a • Tel: 305-0030 • labor@kotech.hu	Kiadás/Változat: 3.1.
A NAT által NAT-1-1171/2014 számon akkreditált vizsgálólaboratórium.	Kiadás dátuma: 2014. 03. 21.
TALAJOK KÖRNYEZETVÉDELMI CÉLŰ MINTAVÉTELI JEGYZŐKÖNYVE	Munkaszám: 2016/

7. MINTÁK SZÉTOSSZTÁSA

Minta azonosító	Vizsgálati minta	Kontrol minta	Ellen minta
3F 1,0 m	X		
3F 2,0 m	X		
3F 3,0 m	X		
3F 4,0 m	X		
3F 5,0 m	X		

B. VIZSGÁLATI JELLEMZŐK

Minta azonosító	Tox fémek	BTEX	VOCL	TPH	PAH	Klórbenzol	PCB	Egyéb
3F 1,0 m	-	-	-	X	-	-	-	Nitrit, nitrat, ammónium, foszfor, szulfidok
3F 2,0 m	-	-	-	X	-	-	-	
3F 3,0 m	-	-	-	X	-	-	-	
3F 4,0 m	-	-	-	X	-	-	-	
3F 5,0 m	-	-	-	X	-	-	-	

A mintavételi jegyzőkönyv 4 számozott oldalát tartalmaz és a jegyzőkönyvben felsorolt mintá(k)ra vonatkozik.
A vizsgálólaboratórium engedélye nélkül a mintavételi jegyzőkönyv csak teljes terjedelmében sokszorosítható.

Mintavételi jegyzőkönyv
Környezetvédelmi talajmintavételhez (MSZR 21470-1:1998)

FŰRÁSI JEGYZŐKÖNYV

Munkaszám:		Fúrás pont neve: A.F							
Projekt név: SELLYE OSZBÉNI SZUL		Fúrás végezte: PLANEARI KFT. ELNY-T.							
Dátum: 2016.09.24.		Mintavételi eljárás:							
Fúrás helysín meghatározása: LEURTŐS OK-SÁROK									
Fúrás koordináták: X= 59235 Y= 552433 Z= [mB]									
(m) f.a.	Talaj- vízszint	Talajleírás Meghatározás	kód	jel	Szennyeződés Előszűrés	Szag	Küthiépítés	Talaj- mintavétel	Megjegyzés
0,0		HUMUSZOS AGYAS			∅	∅			
0,3		SŐTETBARKA FELTALAJ			∅	∅			
1,2		SZÜRKEBARKA FINOMHOMOK			∅	∅			AF/2,0m
		SZÜRKEBARKA HOMOK (műanyagcsiszoló)			∅	∅			AF/2,0m
3,1		2,0-tól nagy 2,5-től kicsi							AF/3,0m
3,3	TALP	SZÜRKE FINOM- HOMOK			∅	∅			

Mintavétel végezte: ELNY-TILKOS	Alírási:
Jelenlévők:	Alírási:

Mintavételi jegyzőkönyv
Környezetvédelmi talajminta vételhez (MSZE 21470-1:1998)

FŰRÁSI JEGYZŐKÖNYV

Munkaszám:		Fúrás pont neve: 2.F		
Projekt név: SELLYE DOBINA SZUL-		Fúrás végezte: PLATINUM KFT.		
Dátum: 2016. 09. 24		Mintavételi eljárás:		
Fúrás helyszín meghatározása: LÉLINTÉ 0-1 OLDAL				
Fúrás koordináták:		X = 69 283	Y = 554 113 20	
(m) Fa	Talaj- vízszint	Talajleírás Meghatározás	Szennyződés (Elzáródás) Szag	
		kód jel	Kötképzés	
			Talaj- mintavétel	
			Megjegyzés	
0,0				
0,7		SÖTÉT BARNÁ HUMOROS FELTALAJ	∅ ∅	
1,3		SÖTÉTBARNÁ HOMOK	∅ ∅	2F/1,0m
1,9		VISSZABARNÁ (FAKÓ) HOMOK	∅ ∅	2F/2,0m
3,1				2F/3,0m
4,1		BARNÁ HOMOK (mészes talaj) kizárólag	∅ ∅	2F/4,0m
5,0-5,1		BARNÁ DURVAKOMÁ (édesvíz)	∅ ∅	2F/5,0m
Mintavételt végezte:		Aláírás:		
ELMAYER TIBOR				
Tervező:		Aláírás:		

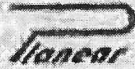

Planear Mérnöki Kft.

Székhely: 7860 Sallym, Városháza ut. 10.
Pótlék: 1031 Budapest, Hódmező u. 2/A

Mintavételi jegyzőkönyv
Kéménycsatlakozás talajminta-vevési (MSZR 21470 (L 1000))

FŰRÉSI JEGYZŐKÖNYV

Munkaszám:	Művelési pont neve: 0. F.
Projekt név: SELLŐ (KÖZ) H-1	Művelési végzettség:
Dátum:	Mintavételi eljárás:

Fűrés helyszín meghatározása:

(m) T ₀	Talaj- szírvény	X=		Y=		Z=		Kivételítés	Talaj- orientáció	Megjegyzés
		Talajjelölés Meghatározás	kód	jel	Számszerűsítés Meghatározás	szög	Kivételítés			
0,0		SÉTÉTBARNA HUMOS FELTALAJ			∅	∅				3F/10cm
1,1		SÉTÉTBARNA KOMOK			∅	∅				3F/10cm
2,6		BARNÁSSZURKE KOMOK			∅	∅				0F/30cm
3,2		SZÜRKEBARNÁ AGYAG (KÖZÉP szilárúság)			∅	∅				3F/10cm
4,7		BARNA DURVAKÖZ (KÖZÉP szilárúság)			∅	∅				3F/10cm
10 talaj										

Mintavételi végzettség: ELMÉRÉS TIBOR	Aláírás:
Talajfőnöki	Aláírás:



Környezettechnológia Kft.

Vizsgálólaboratóriuma

A NAT által NAT-1-1171/2014 számon akkreditált
vizsgálólaboratórium.

VIZSGÁLATI JEGYZŐKÖNYV LABORATÓRIUMI MINTÁK VIZSGÁLATÁRÓL

Munkaszám:	2016/1512
Megbízó neve:	Planear Mérnöki Kft.
Minta megnevezése:	talajvíz
Minták származása:	Sellye, Dobina SZVL

Budapest, 2016. október 20.

AKKREDITÁLT MINTAVÉTELEK és MÉRÉSEK ♦ SZAKÉRTŐI VÉLEMÉNYEK ♦ SZAKTANÁCSADÁS

Székhely: 1151 Bp. Szántófield u. 2/a.
Laboratórium: 1151 Bp. Szántófield u. 4.a.
Fióktelep: 7630 Pécs, Zsolnay Vilmos u. 45.
Bankszámla: 10700196-68851246-51100005

e-mail: labor@kotech.hu
Tel / fax: 305-0030 / 305-0029
Cégjegyzékszám: 01-09-695950
Adószám: 11239602-2-42

KÖRNYEZETTECHNOLÓGIA KFT. VIZSGÁLÓLABORATÓRIUMA

1151 Budapest, Szántófield u 4/a. • Tel: 305-0030 • Fax: 305-0029 • labor@kotech.hu

Munkaszám: 2016/1512

Oldal: 2/3

1. MINTÁK AZONOSÍTÁSA

Mintavételt végezte:	Környezettechnológia Kft. Vizsgálólaboratóriuma
Mintavétel helye:	Sellye, Dobina
Mintavétel dátuma:	2016. 09. 24.
Mintavétel státusza	akkreditált
Mintavételi módszer:	lásd melléklet akkreditált mintavételi jegyzőkönyv
Minták laboratóriumba érkezésének ideje:	2016. 10. 04.
Tárolás helye, módja a feldolgozásig:	minta hűtőszekrény
Megőrzés időtartama:	A vizsgálatok során a teljes minta teljes mennyisége feldolgozásra került

Eredeti azonosító	Labor azonosító	Megnevezés	Minta típusa	Minta menny.	Minta csomag	Minta állapota
1. sz.	2016/1512/1	talajvíz	felszín alatti víz	1700 ml	üveg palack	megfelelő
2. sz.	2016/1512/2	talajvíz	felszín alatti víz	1700 ml	üveg palack	megfelelő
3. sz.	2016/1512/3	talajvíz	felszín alatti víz	1700 ml	üveg palack	megfelelő

2. VIZSGÁLATI EREDMÉNYEK

2.1. Összes alifás szénhidrogén koncentráció (TPH-GC C₅ – C₄₀) a vizsgálati mintákban

Vizsgálat típusa számított érték (EPH és VPH tartalom összege)
EPH vizsgálati módszer: MSZ 1484-7:2009 szabvány
EPH minta előkészítés: Folyadék-folyadék extrakció, SPE frakcionálás szilikagél oszlopon
VPH vizsgálati módszer: EPA 8015C:2007 VPH metodika szerint
VPH minta előkészítés: Dinamikus gőztér
Vizsgálat típusa: GC/FID (gázkromatográf-lángionizációs detektor)
Vizsgálat típusa: HP5890 Series II gázkromatográf/FID
Vizsgálat dátuma: 2016. 10. 12.

Labor azonosító	2016/1512/1	2016/1512/2	2016/1512/3	
Eredeti azonosító	1. sz.	2. sz.	3. sz.	
Megnevezés	Mée	Mért érték		
TPH-GC C ₅ – C ₄₀	[µg/l]	< 25	< 25	< 25

KÖRNYEZETTECHNOLÓGIA KFT. VIZSGÁLÓLABORATÓRIUMA

1151 Budapest, Szántófield u. 4/a. • Tel: 305-0030 • Fax: 305-0029 • labor@kotech.hu
Oldal: 3/3

Munkaszám: 2016/1512

2.2. Vizsgálati minták általános vízkémiai jellemzői

Labor azonosító	2016/1512/1			2016/1512/2		2016/1512/3
	Eredeti azonosító	1. sz.	2. sz.	3. sz.		
Vizsgálati jellemző	Méne	Mérési módszer	Vizsgálat típusa	Mérés dátuma	Mért érték	
pH	[-]	MSZ 1484-22:2009	potenciometria	2016. 10. 20.	7,89	7,74
szulfát	[mg/l]	MSZ EN ISO 10304-1:2009	IC	2016. 10. 07.	69,0	89,2
foszfát	[µg/l]	MSZ EN ISO 10304-1:2009	IC	2016. 10. 07.	< 50	< 50
nitrit	[mg/l]	MSZ EN ISO 10304-1:2009	IC	2016. 10. 07.	< 0,1	< 0,1
nitrát	[mg/l]	MSZ EN ISO 10304-1:2009	IC	2016. 10. 07.	77,7	1,70
ammónia-ammónium	[µg/l]	MSZ EN ISO 71501:1992	spektrofotometria	2015. 10. 11.	< 50	<50

3. NYILATKOZATOK

A vizsgálati jegyzőkönyv szakmai tartalmáért felelős a laboratórium vezetője. A közölt adatokkal kapcsolatban 8 napon belül, írásban tehető észrevétel.

Budapest, 2016. október 20.



(Dr. Izsáki Zoltán)
Laboratóriumvezető

Mellékletek:

1. Akkreditált mintavételi jegyzőkönyv

A vizsgálati jegyzőkönyv 3. számított oldalt tartalmaz és a jegyzőkönyvben felsorolt mintá(k)ra vonatkozik. A vizsgálati laboratórium engedélye nélkül a vizsgálati jegyzőkönyv csak teljes terjedelmében sokszorosítható.

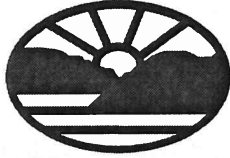
D:\Emese\Szakértések\Planear Kft\Matoricz László\2016_1512_jkv.doc



Környezettechnológia Kft.

Vizsgálólaboratóriuma

A NAT által NAT-1-1171/2014 számon akkreditált
vizsgálólaboratórium.

VIZSGÁLATI JEGYZŐKÖNYV LABORATÓRIUMI MINTÁK VIZSGÁLATÁRÓL

Munkaszám:	2016/1511
Minta megnevezése:	talajminta
Megbízó:	Planear Mérnöki Kft.
Minta származása:	Sellye, Dobina SZVL

Budapest, 2016. október 25.

AKKREDITÁLT MINTAVÉTELEK és MÉRÉSEK ♦ SZAKÉRTŐI VÉLEMÉNYEK ♦ SZAKTANÁCSADÁS

Székhely: 1151 Bp. Szántófield u. 2/a.
Laboratórium: 1151 Bp. Szántófield u. 4.a.
Fióktelep: 7630 Pécs, Zsolnay Vilmos u. 45.
Bankszáma: 10700196-68851246-51100005

e-mail: labor@kotech.hu
Tel / fax: 305-0030 / 305-0029
Céggjegyzékszám: 01-09-695950
Adószám: 11239602-2-42

1.MINTÁK AZONOSÍTÁSA

Mintavétel státusza:	akkreditált
Mintavételt végezte:	Környezettechnológia Kft. Vizsgálólaboratóriuma
Mintavétel helye:	Sellye, Dobina SZVL
Mintavétel dátuma:	2016. 09. 24.
Minták laboratóriumba érkezésének ideje:	2016. 10. 04.
Tárolás helye, módja a feldolgozásig:	Hűtőszekrény, Hűtés 5°C-on
Megőrzés időtartama:	A jegyzőkönyv kiadásától számított 30 nap

Eredeti azonosító	Labor azonosító	Minta típusa	Minta menny.	Minta csomag	Minta állapota
F1 / 1,0 m	2016/1511/1	talaj	500 g	üveg	megfelelő
F1 / 2,0 m	2016/1511/2	talaj	500 g	üveg	megfelelő
F1 / 3,0 m	2016/1511/3	talaj	500 g	üveg	megfelelő
F2 / 1,0 m	2016/1511/4	talaj	500 g	üveg	megfelelő
F2 / 2,0 m	2016/1511/5	talaj	500 g	üveg	megfelelő
F2 / 3,0 m	2016/1511/6	talaj	500 g	üveg	megfelelő
F2 / 4,0 m	2016/1511/7	talaj	500 g	üveg	megfelelő
F2 / 5,0 m	2016/1511/8	talaj	500 g	üveg	megfelelő
F3 / 1,0 m	2016/1511/9	talaj	500 g	üveg	megfelelő
F3 / 2,0 m	2016/1511/10	talaj	500 g	üveg	megfelelő
F3 / 3,0 m	2016/1511/11	talaj	500 g	üveg	megfelelő
F3 / 4,0 m	2016/1511/12	talaj	500 g	üveg	megfelelő
F3 / 5,0 m	2016/1511/13	talaj	500 g	üveg	megfelelő

2. VIZSGÁLATI EREDMÉNYEK**2.1. Szárazanyag tartalom**

Vizsgálati módszer: MSZ 21470-02:1981

Vizsgálat típusa: tömegmérés

Vizsgálat dátuma: 2016. 10. 06.

Eredeti azonosító	Labor azonosító	Szárazanyag tartalom [m/m%]
F1 / 1,0 m	2016/1511/1	79,4
F1 / 2,0 m	2016/1511/2	76,4
F1 / 3,0 m	2016/1511/3	75,9
F2 / 1,0 m	2016/1511/4	89,3
F2 / 2,0 m	2016/1511/5	92,0
F2 / 3,0 m	2016/1511/6	90,8
F2 / 4,0 m	2016/1511/7	78,5
F2 / 5,0 m	2016/1511/8	81,2
F3 / 1,0 m	2016/1511/9	83,8
F3 / 2,0 m	2016/1511/10	86,3
F3 / 3,0 m	2016/1511/11	79,9
F3 / 4,0 m	2016/1511/12	72,9
F3 / 5,0 m	2016/1511/13	80,9

2.2. Összes alifás szénhidrogén koncentráció (TPH-C₅ – C₄₀) a vizsgálati mintákban

Minta előkészítés: MSZ 21470-94:2009 szabvány szerint,
EPH: extrahálható szénhidrogén tartalom
EPH vizsgálati módszer: MSZ 21470-94:2009 szabvány 9.4.3. szakasz
EPH minta előkészítés: Talajminták ultrahangos extrakciója, SPE frakcionálás szilikagél oszlopon
VPH: illékony szénhidrogén tartalom
VPH vizsgálati módszer: MSZ 21470-105:2009 szabvány 8.1. szakasz
VPH minta előkészítés: manuális kihajtás és csapdázás, oldószeres deszorpció
Vizsgálat típusa: GC/FID (gázkromatográf-lángionizációs detektor)
Vizsgálat típusa: HP5890 Series II gázkromatográf/FID
TPH: összes szénhidrogén tartalom
Vizsgálat típusa: számított érték (EPH és VPH tartalom összege)
Vizsgálat dátuma: 2016. 10. 12. –25.

Eredeti azonosító	Labor azonosító	TPH-GC C ₆ – C ₄₀ (mg/kg sz.a.)
F1 / 1,0 m	2016/1511/1	<20
F1 / 2,0 m	2016/1511/2	<20
F1 / 3,0 m	2016/1511/3	<20
F2 / 1,0 m	2016/1511/4	<20
F2 / 2,0 m	2016/1511/5	<20
F2 / 3,0 m	2016/1511/6	<20
F2 / 4,0 m	2016/1511/7	<20
F2 / 5,0 m	2016/1511/8	<20
F3 / 1,0 m	2016/1511/9	<20
F3 / 2,0 m	2016/1511/10	<20
F3 / 3,0 m	2016/1511/11	<20
F3 / 4,0 m	2016/1511/12	<20
F3 / 5,0 m	2016/1511/13	<20

KÖRNYEZETTECHNOLÓGIA KFT. VIZSGÁLÓLABORATÓRIUMA

1151 Budapest, Szántófold u. 4/a. • Tel: 305-0030 • Fax: 305-0029 • labor@kotech.hu

Oldal: 5/6

2016/1511/11 számú vizsgálati jegyzőkönyv

2.3. Egyes általános kémiai jellemzők a vizsgálati mintákban:

Laborazonosító	2016/1511/1		2016/1511/2		2016/1511/3		2016/1511/4		2016/1511/5		
	F1 / 1,0 m	Mért érték	F1 / 2,0 m	Mért érték	F1 / 3,0 m	Mért érték	F2 / 1,0 m	Mért érték	F2 / 2,0 m	Mért érték	
Eredeti azonosító	Vizsgálat dátuma										
Megnevezés	Méeg	Mérési módszer	Vizsgálat típusa	Vizsgálat dátuma							
pH	-	MSZ 21470-2:1981	potenciometria	2016. 10. 10.	8,13	7,3	6,76	6,94	7,08		
Fajlagos elektr. vezetőkép. (NH ₃ -NH ₄ ⁺) tartalom	[µS/cm]	MSZ 21470-2:1981	konduktometria	2016. 10. 10.	39	68	183	25	52		
Nitrit tartalom	[mg/kg sz.a.]	MSZ EN 14671:2006	spektrofotometria	2016. 10. 11.	<10	<10	<10	<10	<10		
Nitrát tartalom	[mg/kg sz.a.]	MSZ 20135:1999	spektrofotometria	2016. 10. 12.	<10	<10	<10	<10	<10		
Foszfát	[mg/kg sz.a.]	MSZ 20135:1999	spektrofotometria	2016. 10. 12.	11	<5	<5	<5	<5		
Szulfát	[mg/kg sz.a.]	EPA9056A:2007	ionkromatográfia	2016. 10. 13.	<5	19,3	212	<10	<10		
		EPA9056A:2007	ionkromatográfia	2016. 10. 13.	<10						

Laborazonosító	2016/1511/6		2016/1511/7		2016/1511/8		2016/1511/9		2016/1511/10		
	F2 / 3,0 m	Mért érték	F2 / 4,0 m	Mért érték	F2 / 5,0 m	Mért érték	F3 / 1,0 m	Mért érték	F3 / 2,0 m	Mért érték	
Eredeti azonosító	Vizsgálat dátuma										
Megnevezés	Méeg	Mérési módszer	Vizsgálat típusa	Vizsgálat dátuma							
pH	-	MSZ 21470-2:1981	potenciometria	2016. 10. 10.	7,04	7,15	7,12	7,08	7,05		
Fajlagos elektr. vezetőkép. (NH ₃ -NH ₄ ⁺) tartalom	[µS/cm]	MSZ 21470-2:1981	konduktometria	2016. 10. 10.	54	62	49	22	15		
Nitrit tartalom	[mg/kg sz.a.]	MSZ EN 14671:2006	spektrofotometria	2016. 10. 11.	<10	<10	<10	<10	<10		
Nitrát tartalom	[mg/kg sz.a.]	MSZ 20135:1999	spektrofotometria	2016. 10. 12.	<10	<10	<10	<10	<10		
Foszfát	[mg/kg sz.a.]	MSZ 20135:1999	spektrofotometria	2016. 10. 12.	<10	<10	<10	<10	<10		
Szulfát	[mg/kg sz.a.]	EPA9056A:2007	ionkromatográfia	2016. 10. 13.	<5	<5	<5	<5	<5		
		EPA9056A:2007	ionkromatográfia	2016. 10. 13.	<10	<10	<10	<10	<10		

A vizsgálati jegyzőkönyv 6 számozott oldalt tartalmaz. A vizsgálólaboratórium engedélye nélkül a vizsgálati jegyzőkönyv csak teljes terjedelmében sokszorosítható.

KÖRNYEZETTECHNOLÓGIA KFT. VIZSGÁLÓLABORATÓRIUMA

1151 Budapest, Szántóföld u. 4/a. • Tel: 305-0030 • Fax: 305-0029 • labor@kotech.hu

2016/1511 számú vizsgálati jegyzőkönyv

Oldal: 6/6

Laborszám	Mérés dátuma	Vizsgálat típusa	Vizsgálat dátuma	2016/1511/11	2016/1511/12	2016/1511/13
Eredeti azonosító				F3 / 3,0 m	F3 / 4,0 m	F3 / 5,0 m
Megnevezés	Méret	Mérési módszer	Vizsgálat dátuma	Mért érték	Mért érték	Mért érték
pH	-	MSZ 21470-2:1981	2016. 10. 10.	6,84	7,15	7,21
Fajlagos elektr. vezetőkép.	[µS/cm]	MSZ 21470-2:1981	2016. 10. 10.	56	77	57
(NH ₃ -NH ₄ ⁺) tartalom	[mg/kg sz.a.]	MSZ EN 14671:2006	2016. 10. 11.	<10	<10	<10
Nitrit tartalom	[mg/kg sz.a.]	MSZ 20135:1999	2016. 10. 12.	<10	<10	<10
Nitrát tartalom	[mg/kg sz.a.]	MSZ 20135:1999	2016. 10. 12.	<10	<10	<10
Foszfát	[mg/kg sz.a.]	EPA9056A:2007	2016. 10. 13.	<5	<5	<5
Szulfát	[mg/kg sz.a.]	EPA9056A:2007	2016. 10. 13.	<10	18,4	13,2

3. NYILATKOZATOK

A vizsgálati jegyzőkönyv szakmai tartalmáért felelős a laboratórium vezetője.
A közölt adatokkal kapcsolatban 8 napon belül, írásban tehető észrevétel.

Budapest, 2016. október 25.

Dr. Izsáki Zoltán
Laboratóriumvezető

A vizsgálati jegyzőkönyv 6 számozott oldalt tartalmaz. A vizsgálati laboratórium engedélye nélkül a vizsgálati jegyzőkönyv csak teljes terjedelmében sokszorosítható.

4. TERVEZŐI JOGOSULTSÁG

Magyar Mérnöki Kamara

Elmajer Tibor

Kamarai számok:

01-13724, 01-63881

Végzettségek:

környezetmérnök

Cím:

1031 Budapest Nánási út 2/B.1.Ltp.TT.69a.

Telefonszám:

20/260 4387

E-mail:

Engedélyek:

SZKV-1.1. - Hulladékgazdálkodási szakértő

SZKV-1.2. - Levegőtisztaság-védelem szakértő

SZVV-3.4. - Szennyvíztisztítás

VZ-TEL - Települési víziközmű tervezése (2020.12.07)

VZ-TER - Területi vízgazdálkodási építmények tervezése (2020.12.07)

SZKV-1.3. - Víz- és földtani közeg védelem szakértő

SZVV-3.10. - Vízanalitika, vízminőség-védelem, vízminőségi kárelhárítás

SZVV-3.9. - Vízfeltárás, kútfúrás, vízföldtani, vízbázis-védelem

ME-VZ - Vízgazdálkodási építmények építésének műszaki ellenőrzése (2020.12.07)

MV-VZ - Vízgazdálkodási építmények építési-szerelési munkáinak felelős műszaki vezetése (2020.12.07)

VZ-VKG - Vízkészlet gazdálkodási építmények tervezése (2020.12.07)

SZKV-1.4. - Zaj- és rezgésvédelem szakértő

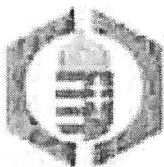

Budapesti és Pest Megyei Mérnöki Kamara

Telefon: (1) 455-88-60 Fax: (1) 455-88-69

Cím: Budapest IX. kerület 1094 Angyal utca 1-3.

Honlap: <http://www.bpmk.hu>

Ügyszám: 1241/2/01/2016

Ügyintéző neve: Tréfa Judit

Tárgy: Hulladékgazdálkodási szakértő tevékenység engedélyezése

HATÁROZAT

Név: Elmajer Tibor

Lakcím: 1031 Budapest Nánási út 2/B.1.Lpt.TT.69a.

Végzettségek:

környezetmérnök (száma: KÖ.49/2003, kelte: 2003/05/31)

Kamarai nyilvántartási szám: 01-13724, 01-63881

számára az alábbi tevékenység folytatását engedélyezem, ezzel egyidejűleg a jogosultságot a Magyar Mérnöki Kamara által vezetett névjegyzékbe bejegyzem:

SZKV-1.1. - Hulladékgazdálkodási szakértő

Az engedély határozatlan ideig érvényes.

A határozatot a tervező- és szakértő mérnökök, valamint építészek szakmai kamaráiról szóló 1996. évi LVIII. törvény 42. §-ában és a környezetvédelmi, természetvédelmi, vízgazdálkodási és tájvédelmi szakértői tevékenységről szóló 297/2009. (XII. 21.) kormányrendeletben biztosított hatáskörömben hoztam.

A határozat a kérelemnek helyt adott, ezért a közigazgatási hatósági eljárás és szolgáltatás általános szabályairól szóló 2004. évi CXL. törvény 72. § (4) bekezdése alapján az indokolást és a jogorvoslatról szóló tájékoztatást mellőztem.

Kelt: 2016. június 15.

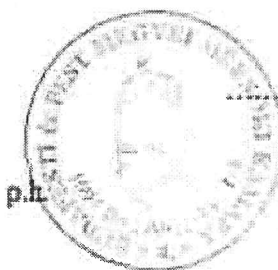

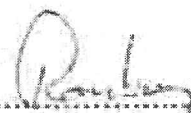
Dr. Ronkay Ferenc
titkár

Kapják:

1. Elmajer Tibor (1031 Budapest Nánási út 2/B.1.Lpt.TT.69a.)
2. Irattár

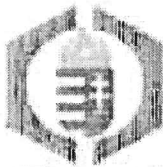

Budapesti és Pest Megyei Mérnöki Kamara

Telefon: (1) 455-88-60 Fax: (1) 455-88-69

Cím: Budapest IX. kerület 1094 Angyal utca 1-3.

Honlap: <http://www.bpmk.hu>

Ügyszám: 1242/2/01/2016

Ügyintéző neve: Tréfa Judit

Tárgy: Levegőtisztaság-védelem szakértő tevékenység engedélyezése

HATÁROZAT

Név: Elmajer Tibor

Lakcím: 1031 Budapest Nánási út 2/B.1.Lpt.TT.69a.

Végzettségek:

környezetmérnök (száma: KÖ.49/2003, kelte: 2003/05/31)

Kamarai nyilvántartási szám: 01-13724, 01-63881

számára az alábbi tevékenység folytatását engedélyezem, ezzel egyidejűleg a jogosultságot a Magyar Mérnöki Kamara által vezetett névjegyzékbe bejegyzem:

SZKV-1.2. - Levegőtisztaság-védelem szakértő

Az engedély határozatlan ideig érvényes.

A határozatot a tervező- és szakértő mérnökök, valamint építészek szakmai kamaráiról szóló 1996. évi LVIII. törvény 42. §-ában és a környezetvédelmi, természetvédelmi, vízgazdálkodási és tájvédelmi szakértői tevékenységről szóló 297/2009.(XII. 21.) kormányrendeletben biztosított hatáskörömben hoztam.

A határozat a kérelemnek helyt adott, ezért a közigazgatási hatósági eljárás és szolgáltatás általános szabályairól szóló 2004. évi CXL. törvény 72. § (4) bekezdése alapján az indokolást és a jogorvoslatról szóló tájékoztatást mellőztem.

Kelt: 2016. június 15.

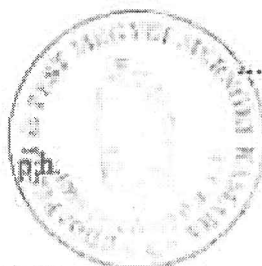

Dr. Ronkay Ferenc
titkár

Kapják:

1. Elmajer Tibor (1031 Budapest Nánási út 2/B.1.Lpt.TT.69a.)

2. Tratta

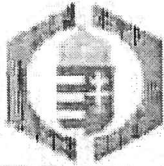

Budapesti és Pest Megyei Mérnöki Kamara

Telefon: (1) 455-88-60 Fax: (1) 455-88-69

Cím: Budapest IX. kerület 1094 Angyal utca 1-3.

Honlap: <http://www.bpmk.hu>

Ügyszám: 1243/2/01/2016

Ügyintéző neve: Tréfa Judit

Tárgy: Víz- és földtani közeg védelem szakértő tevékenység engedélyezése

HATÁROZAT

Név: Elmajer Tibor

Lakcím: 1031 Budapest Nánási út 2/B.1.Lpt.TT.69a.

Végzettségek:

környezetmérnök (száma: KÖ.49/2003, kelte: 2003/05/31)

Kamarai nyilvántartási szám: 01-13724, 01-63881

számára az alábbi tevékenység folytatását engedélyezem, ezzel egyidejűleg a jogosultságot a Magyar Mérnöki Kamara által vezetett névjegyzékbe bejegyzem:

SZKV-1.3. - Víz- és földtani közeg védelem szakértő

Az engedély határozatlan ideig érvényes.

A határozatot a tervező- és szakértő mérnökök, valamint építészek szakmai kamaráiról szóló 1996. évi LVIII. törvény 42. §-ában és a környezetvédelmi, természetvédelmi, vízgazdálkodási és tájvédelmi szakértői tevékenységről szóló 297/2009. (XII. 21.) kormányrendeletben biztosított hatáskörömben hoztam.

A határozat a kérelemnek helyt adott, ezért a közigazgatási hatósági eljárás és szolgáltatás általános szabályairól szóló 2004. évi CXL. törvény 72. § (4) bekezdése alapján az indokolást és a jogorvoslatról szóló tájékoztatást mellőztem.

Kelt: 2016. június 15.

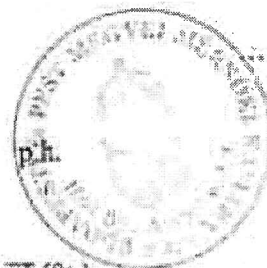

Dr. Ronkay Ferenc
titkár

Kapják:

1. Elmajer Tibor (1031 Budapest Nánási út 2/B.1.Lpt.TT.69a.)
2. Irattár

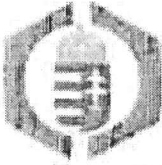

Budapesti és Pest Megyei Mérnöki Kamara

Telefon: (1) 455-88-60 Fax: (1) 455-88-69

Cím: Budapest IX. kerület 1094 Angyal utca 1-3.

Honlap: <http://www.bpmk.hu>

Ügyszám: 1244/2/01/2016

Ügyintéző neve: Tréfa Judit

Tárgy: Zaj- és rezgésvédelem szakértő tevékenység engedélyezése

HATÁROZAT

Név: Elmajer Tibor

Lakecim: 1031 Budapest Nánási út 2/B.1.Lpt.TT.69a.

Végzettségek:

környezetmérnök (száma: KÖ.49/2003, kelte: 2003/05/31)

Kamarai nyilvántartási szám: 01-13724, 01-63881

számára az alábbi tevékenység folytatását engedélyezem, ezzel egyidejűleg a jogosultságot a Magyar Mérnöki Kamara által vezetett névjegyzékbe bejegyzem:

SZKV-1.4. - Zaj- és rezgésvédelem szakértő

Az engedély határozatlan ideig érvényes.

A határozatot a tervező- és szakértő mérnökök, valamint építészek szakmai kamaráiról szóló 1996. évi LVIII. törvény 42. §-ában és a környezetvédelmi, természetvédelmi, vízgazdálkodási és tájvédelmi szakértői tevékenységről szóló 297/2009. (XII. 21.) kormányrendeletben biztosított hatáskörömben hoztam.

A határozat a kérelemnek helyt adott, ezért a közigazgatási hatósági eljárás és szolgáltatás általános szabályairól szóló 2004. évi CXL. törvény 72. § (4) bekezdése alapján az indokolást és a jogorvoslatról szóló tájékoztatást mellőztem.

Kelt: 2016. június 15.

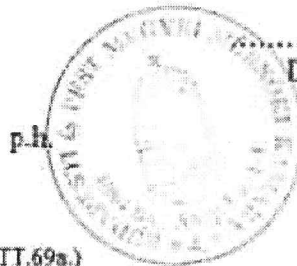



Dr. Ronkay Ferenc
titkár

Kapják:

1. Elmajer Tibor (1031 Budapest Nánási út 2/B.1.Lpt.TT.69a.)

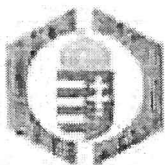
2. Irattár



Budapesti és Pest Megyei Mérnöki Kamara

Telefon: (1) 455-88-60 Fax: (1) 455-88-69

Cím: Budapest IX. kerület 1094 Angyal utca 1-3.

Honlap: <http://www.bpmk.hu>

Ügyszám: 1245/201/2016

Ügyintéző neve: Tréfa Judit

Tárgy: Szennyvíztisztítás tevékenység engedélyezése

HATÁROZAT

Név: Elmajer Tibor

Lakcím: 1031 Budapest Nánási út 2/B.1.Lpt.TT.69a.

Végzettségek:

környezetmérnök (száma: KÖ.49/2003, kelte: 2003/05/31)

Kamarai nyilvántartási szám: 01-13724, 01-63881

számára az alábbi tevékenység folytatását engedélyezem, ezzel egyidejűleg a jogosultságot a Magyar Mérnöki Kamara által vezetett névjegyzékbe bejegyzem:

SZVV-3.4. - Szennyvíztisztítás

Az engedély határozatlan ideig érvényes.

A határozatot a tervező- és szakértő mérnökök, valamint építészek szakmai kamaráiról szóló 1996. évi LVIII. törvény 42. §-ában és a környezetvédelmi, természetvédelmi, vízgazdálkodási és tájvédelmi szakértői tevékenységről szóló 297/2009. (XII. 21.) kormányrendeletben biztosított hatáskörömben hoztam.

A határozat a kérelemnek helyt adott, ezért a közigazgatási hatósági eljárás és szolgáltatás általános szabályairól szóló 2004. évi CXL. törvény 72. § (4) bekezdése alapján az indokolást és a jogorvoslatról szóló tájékoztatást mellőztem.

Kelt: 2016. június 15.

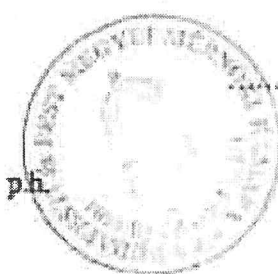

Dr. Ronkay Ferenc
titkár

Kapják:

1. Elmajer Tibor (1031 Budapest Nánási út 2/B.1.Lpt.TT.69a.)
2. Irattár



Budapesti és Pest Megyei Mérnöki Kamara

Telefon: (1) 455-88-60 Fax: (1) 455-88-69

Cím: Budapest IX. kerület 1094 Angyal utca 1-3.

Honlap: <http://www.bpmk.hu>

Ügyszám: 1246/2/01/2016

Ügyintéző neve: Tréfa Judit

Tárgy: **Vízfeltárás, kűtfűrés, vízföldtani, vízbázis-védelem tevékenység engedélyezése**

HATÁROZAT

Név: **Elmajer Tibor**

Lakcím: **1031 Budapest Nánási út 2/B.1.Lpt.TT.69a.**

Végzettségek:

környezetmérnök (száma: KÖ.49/2003, kelte: 2003/05/31)

Kamarai nyilvántartási szám: **01-13724, 01-63881**

számára az alábbi tevékenység folytatását engedélyezem, ezzel egyidejűleg a jogosultságot a Magyar Mérnöki Kamara által vezetett névjegyzékbe bejegyzem:

SZVV-3.9. - Vízfeltárás, kűtfűrés, vízföldtani, vízbázis-védelem

Az engedély határozatlan ideig érvényes.

A határozatot a tervező- és szakértő mérnökök, valamint építészek szakmai kamaráiról szóló 1996. évi LVIII. törvény 42. §-ában és a környezetvédelmi, természetvédelmi, vízgazdálkodási és tájvédelmi szakértői tevékenységről szóló 297/2009.(XII. 21.) kormányrendeletben biztosított hatáskörömben hoztam.

A határozat a kérelemnek helyt adott, ezért a közigazgatási hatósági eljárás és szolgáltatás általános szabályairól szóló 2004. évi CXL. törvény 72. § (4) bekezdése alapján az indokolást és a jogorvoslatról szóló tájékoztatást mellőztem.

Kelt: 2016. június 15.

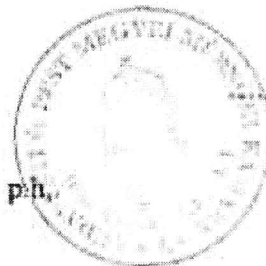

Dr. Ronkay Ferenc
titkár

Kapják:

1. Elmajer Tibor (1031 Budapest Nánási út 2/B.1.Lpt.TT.69a.)
2. Irattár

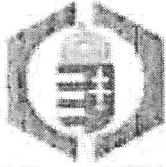

Budapesti és Pest Megyei Mérnöki Kamara

Telefon: (1) 455-88-60 Fax: (1) 455-88-69

Cím: Budapest IX. kerület 1094 Angyal utca 1-3.

Honlap: <http://www.bpmk.hu>

Ügyszám: 1247/2/01/2016

Ügyintéző neve: Tréfa Judit

Tárgy: Vízanalitika, vízminőség-védelem, vízminőségi kárelhárítás tevékenység engedélyezése

HATÁROZAT

Név: Elmajer Tibor

Lakcím: 1031 Budapest Nánási út 2/B.1.Lpt.TT.69a.

Végzettségek:

környezetmérnök (száma: KÖ.49/2003, kelte: 2003/05/31)

Kamarai nyilvántartási szám: 01-13724, 01-63881

számára az alábbi tevékenység folytatását engedélyezem, ezzel egyidejűleg a jogosultságot a Magyar Mérnöki Kamara által vezetett névjegyzékbe bejegyzem:

SZVV-3.10. - Vízanalitika, vízminőség-védelem, vízminőségi kárelhárítás

Az engedély határozatlan ideig érvényes.

A határozatot a tervező- és szakértő mérnökök, valamint építészek szakmai kamaráiról szóló 1996. évi LVIII. törvény 42. §-ában és a környezetvédelmi, természetvédelmi, vízgazdálkodási és tájvédelmi szakértői tevékenységről szóló 297/2009. (XII. 21.) kormányrendeletben biztosított hatáskörömben hoztam.

A határozat a kérelemnek helyt adott, ezért a közigazgatási hatósági eljárás és szolgáltatás általános szabályairól szóló 2004. évi CXI. törvény 72. § (4) bekezdése alapján az indokolást és a jogorvoslatról szóló tájékoztatást mellőztem.

Kelt: 2016. június 15.

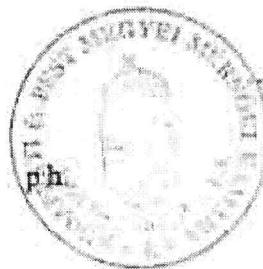

Dr. Ronkay Ferenc
titkár

Kapják:

1. Elmajer Tibor (1031 Budapest Nánási út 2/B.1.Lpt.TT.69a.)
2. Irattár

5. MEGBÍZÓLAP

MEGHATALMAZÁS

Alulírott, Nagy Attila polgármester, Város Önkormányzat képviselője (7960 Sellye, Dózsa György u.1.), mint tulajdonos és Matoricz László, mint Engedélyes (7960 Sellye, Kiss Géza u.15.) meghatalmazom Elmajer Tibor (1031 Budapest, Nánási út 2/B.1. Lpt. TT:69.a) tervezőt, hogy az illetékes vízügyi hatóságnál Sellye 065/1, 065/9,065/10 hrsz.-ú ingatlanokon nem közművel gyűjtött háztartási szennyvízleürítő helyhez kapcsolódó teljes eljárás során képviselje a tulajdonost és kérelmezőt.

Sellye, 2016. november 25.

MATORICZ LÁSZLÓ
szennyvízszippantó vállalkozó
7960 Sellye, Kiss Géza u. 15.
Tel.: 30/275-4134
Adószám: 62615252-2-22

Matoricz László
Engedélyes

Nagy Attila polgármester
Tulajdonos



Tanú 1:

Kocsis-Melenczék Adrienn
7960 Sellye, Kiss G. u. 15.

Tanú 2:

Hamanis Péter
7960 SELLYE, KÖLCSÉY U.10.

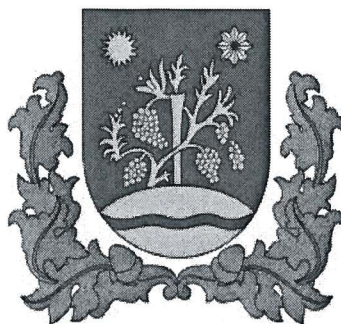

ELŐTERJESZTÉS

Sellye Város Önkormányzat Képviselő-testülete 2018. szeptember 06-i
rendes/rendkívüli ülésére

Napirendi pont sorszáma	7.
Tárgy:	EFOP pályázatokhoz kapcsolódó eszközbeszerzésekre kiírt közbeszerzési eljárás eredményének kihirdetése
Előterjesztő:	Nagy Attila polgármester
Előterjesztést készítette:	Patkó László
Előterjesztésnek költségvetési vonzata	<u>van</u>
Pénzügyi vezető előterjesztést látta pénzügyi osztályvezető	fedezet éves költségvetésben biztosított / költségvetés módosításával biztosított / nem biztosított / költségvetési forrást nem igényel EFOP-2.1.2-16-2017-00005 kódszámú és EFOP-4.1.8-16-2017-00014 kódszámú pályázat biztosítja a fedezetet
Az előterjesztés a jogszabályi feltételeknek megfelel: jegyző	<u>igen</u>/nem
A döntéshez szükséges többség:	egyszerű/ minősített/ <u>név szerinti</u>
Döntési forma:	rendelet/ <u>határozat</u> (normatív, hatósági, egyéb)
Döntéshozatal módja	<u>nyílt ülésen kell</u>/zárt ülésen kell/zárt ülésen lehet tárgyalni
Véleményezésre megkapta:	-

Tisztelt Képviselő-testület!

Az **EFOP-4.1.8-16-2017-00014** azonosítószámú „*Sellye Városi Könyvtár informatikai fejlesztése*” című és az **EFOP-2.1.2-16-2017-00005** azonosítószámú a „*Sellyei Járás integrált térségi gyermekprogramjának infrastrukturális fejlesztése*” elnevezésű projektekhez kapcsolódó közbeszerzési eljárás (az eljárás megindítása jóváhagyásra került a 95/2018 (IV.26.) sz. KT határozatban) lezárására, eredmény jóváhagyására kérjük a Tisztelt Képviselő-testületet:

2018. május 30-án KÉ-8979/2018 számon megjelent „EFOP pályázatokhoz kapcsolódó eszközbeszerzések” ajánlattételi felhívásra az árajánlatok benyújtásának határideje 2018.06.19. 14:00 volt. A beérkezett ajánlatokat a Képviselő testület 96/2018 (IV.26.) számú KT határozatában jóváhagyott Bíráló Bizottsági tagok 2018. június 20-án megvizsgálták, melyről bírálati eljárási jegyzőkönyv készült, ennek tartalmát a 172/2018 (VI.28.) számú KT. határozatával a Képviselő testület jóváhagyta. 2018. 07. 18-án a bíráló bizottság folytatta a beérkezett ajánlatok értékelését és az 1. számú hiánypótlási felhívást kiküldte július 18-án. Ezt követően az ajánlatok teljeskörű értékelhetőségének érdekében kiküldésre került a 2. számú hiánypótlási felhívás és bekérésre került egy gyártói nyilatkozat is, ezek beérkezését követően a bíráló bizottsági jegyzőkönyvben szereplő javaslatokat a Képviselő testület a 209/2018 (VIII.6.) számú KT. határozatában elfogadta.

A legutolsó Képviselő testületi ülés óta a bíráló bizottság 3 ülést tartott (2018. augusztus 15-17-22-én), melyek keretén belül összeállításra, beküldésre és értékelésre került a 3-4-5. számú hiánypótlási felhívás, melyek pontos tartalma az előterjesztés csatolmányaként megküldött bíráló bizottsági jegyzőkönyvben tekinthető meg. Ezek tartalma alapján a bíráló bizottság az alábbi döntési javaslatokat tette:

Nádor Rendszerház Irodaautomatizálási Kft, 1152 Budapest Telek Utca 7-9. a hiánypótlási felhívásnak nem tett eleget, ezért a bírálat során a Bíráló Bizottság az eredeti ajánlatot vette figyelembe. Az eredeti ajánlat alapján az

- **1. Fénymásoló A3-as fekete:** a 226 gyártó SET leírása által az A3-as másolási sebesség nem felel meg.

A Bíráló Bizottság a fenti okok miatt egyhangúlag javasolja Sellye Város Képviselő-testületének, mint döntéshozónak, hogy egy közbenső döntéssel a Kbt. 73. § (1)bekezdés e) pontja alapján a **Nádor Rendszerház Irodaautomatizálási Kft.** (1152 Budapest Telek Utca 7-9.) 3. részajánlati körben benyújtott ajánlatának az érvénytelenségéről döntsön, mert az egyéb módon nem felel meg az ajánlattételi felhívásban és a közbeszerzési dokumentumokban, valamint a jogszabályokban meghatározott feltételeknek.

A **Smart Info Kereskedelmi és Szolgáltató Kft. 1162 Budapest Rákosi út 172. a 3. számú hiánypótlási felhívásnak nem tett eleget**, az ajánlattételi felhívás III.1.3) Műszaki, illetve szakmai alkalmasság M.1. alkalmassági követelménynél az adott részajánlati körre vonatkozó referenciaigazolást, vagy nyilatkozatot nem csatolta.

A Kbt. 71. § (10) bekezdése alapján, ha a hiánypótlást nem teljesítették, kizárólag az eredeti ajánlati példányt lehet figyelembe venni az elbírálás során, melyre tekintettel a Bíráló Bizottság megállapítja, hogy a **Smart Info Kereskedelmi és Szolgáltató Kft. 1162 Budapest Rákosi út 172. 2., 3., 4. és 5. részajánlati körben** benyújtott ajánlata a Kbt. 73. § (1) bekezdés e) pontja alapján egyéb módon érvénytelennek javasolt.

A Bíráló Bizottság a **Smart Info Kereskedelmi és Szolgáltató Kft.** érvénytelenítési javaslata kapcsán a **2. és 4. részajánlati körben** ismételten elvégezte az ajánlatok értékelését az alábbiak szerint, a Kbt. 76-78. §-ai alapján. A 3. és 5. részajánlati körökben további érvényes ajánlat nincs.

2. rész: EFOP-4.1.8-16-2017-00014 bútorok és egyéb eszközök

Az elbírálás részszerpontjai	A rész szerpontok súlyszámai	Az ajánlattevő neve: H-Copex Kft.		Az ajánlattevő neve: CPM Hungary Kft.	
		Értékelési pontszám	Értékelési pontszám és súlyszám szorzata	Értékelési pontszám	Értékelési pontszám és súlyszám szorzata
1. részszerpont: nettó ajánlati ár (Ft)	15	10,00	150,00	5,31	79,65
2. részszerpont: Jótállás: A kötelező 12 hónap jótállás felett vállalt jótállás időtartama (min. 0 hó-max. 48 hó)	15	7,71	115,65	2,50	37,50

A súlyszámmal szorzott értékelési pontszámok összegei ajánlattevőnként:	-	-	265,65	117,15
---	---	---	--------	--------

A legmagasabb összpontszámot elérő legkedvezőbb ajánlatot a H-Copex Kft. tette 265,65 összesített ponttal.

A bizottság a 2. részajánlati kör értékelése kapcsán rögzíti, hogy a nettó ajánlati ár vonatkozásában a felhívásban 15-ös súlyszám került rögzítésre, és a dokumentáció előírásai szerint (19.oldal 26. pontja) Az eljárást megindító felhívás és a közbeszerzési dokumentumok ellentmondása esetén a felhívásban leírtak az irányadók, így a nettó ajánlati ár a felhívásban rögzített súlyszámmal kerül értékelésre.

4. rész: EFOP-2.1.2-16-2017-00005 bútorok és egyéb eszközök

Az elbírálás részszempontjai	A rész szempontok súlyszámai	Az ajánlattevő neve: CPM Hungary Kft.		Az ajánlattevő neve: H-Copex Kft.		Az ajánlattevő neve: BBS Trend Bútoripari Kft.	
		Értékelési pontszám	Értékelési pontszám és súlyszám szorzata	Értékelési pontszám	Értékelési pontszám és súlyszám szorzata	Értékelési pontszám	Értékelési pontszám és súlyszám szorzata
1. részszempont: nettó ajánlati ár (Ft)	85	10,00	850,00	9,23	784,55	9,46	804,10
2. részszempont: Jótállás: A kötelező 12 hónap jótállás felett vállalt jótállás időtartama (min. 0 hó-max. 48 hó)	15	2,50	37,50	7,71	115,65	10,00	150,00
A súlyszámmal szorzott értékelési pontszámok összegei ajánlattevőnként:	-	-	887,50	-	900,20		954,10

A legmagasabb összpontszámot elérő legkedvezőbb ajánlatot a BBS Trend Bútoripari Kft. tette 954,10 összesített ponttal.

Az értékelési sorrendben a legkedvezőbb ajánlat 3.813.810,- Ft, ami a rendelkezésre álló 3.795.354,- Ft fedezet összegét 18.456,- Ft-tal meghaladja, amely a pályázati költségvetés átcsoportosításával fedezhető.

A 4 és 5. számú hiánypótlás keretén belül a H-Copex Irodatechnika Kft. és a BBS Trend

Bútoripari Kft. megküldte a hiánypótolható hiányzó dokumentumokat. Ezek áttekintését követően a bíráló bizottság az alábbi javaslat elfogadását kéri a Képviselő testülettől:

2. rész: EFOP-4.1.8-16-2017-00014 bútorok és egyéb eszközök

H-Copex Kft., 7624 Pécs Barbakán Tér 1.

1. részszerpont: nettó ajánlati ár (Ft): 423.060.- Ft

2. részszerpont: Jótállás: A kötelező 12 hónap jótállás felett vállalt jótállás időtartama (min. 0 hó-max. 48 hó): 37 hónap

A legmagasabb összpontszámot elérő legkedvezőbb érvényes ajánlatot a H-Copex Kft. tette 265,65 összesített ponttal.

4. rész: EFOP-2.1.2-16-2017-00005 bútorok és egyéb eszközök

BBS Trend Bútoripari Korlátolt Felelősségű Társaság, 4700 Mátészalka Ipari út 18.

1. részszerpont: nettó ajánlati ár (Ft): 3.813.810.- Ft

2. részszerpont: Jótállás: A kötelező 12 hónap jótállás felett vállalt jótállás időtartama (min. 0 hó-max. 48 hó): 48 hónap

A legmagasabb összpontszámot elérő legkedvezőbb érvényes ajánlatot az BBS Trend Bútoripari Kft. tette 954,10 összesített ponttal.

Tehát a 2 és 4 rész eredményesen, az 1, 3, 5 és 6 rész eredménytelenül zárult.

Mellékletek:

- 2018.08.15-én, 08.17-én, 08.22-én készült bírálati eljárás jegyzőkönyve
- Végső döntéshozatali jegyzőkönyv

Kérem a Tisztelt Képviselő-testületet, hogy az előterjesztést szíveskedjék megtárgyalni és a határozati javaslatban foglaltak szerint, vagy azt kiegészítve dönteni.

A szavazásban a jelenlévő 7 fő képviselő egyenként, név szerint vett részt.

Nagy Attila	polgármester	igen/nem
Kovácsné Böröcz Anette	alpolgármester	igen/nem
Török Csabáné	képviselő	igen/nem
Elmájer Tiborné	képviselő	igen/nem
Kovács Csaba	képviselő	igen/nem
Amigya Antal	képviselő	igen/nem
Szecsei Béla	képviselő	igen/nem

Sellye Város Önkormányzat Képviselő- testülete igen szavazattal, tartózkodás, ellenszavazat nélkül a következő határozatot hozta:

Határozati javaslat

EFOP pályázatokhoz kapcsolódó eszközbeszerzésekre kiírt közbeszerzési eljárás lefolytatásának eredményeként beérkező ajánlatokat érintő közbenső döntés jóváhagyása – ajánlatok érvénytelenítése

1. Sellye Város Önkormányzat Képviselő-testülete úgy határoz, hogy az *EFOP pályázatokhoz kapcsolódó eszközbeszerzésekre* kiírt közbeszerzési eljárás lefolytatásának eredményeként beérkező ajánlatokat érintő közbenső döntést a Bíráló Bizottsági tagok által készített bírálati jegyzőkönyvben szerepeltek szerint jóváhagyja, azaz a ***Smart Info Kereskedelmi és Szolgáltató Korlátolt Felelősségű Társaság 2., 3., 4. és 5. részajánlati körben*** benyújtott ajánlatait érvénytelennek nyilvánítja.

2. Sellye Város Önkormányzat Képviselő-testülete úgy határoz, hogy az *EFOP pályázatokhoz kapcsolódó eszközbeszerzésekre* kiírt közbeszerzési eljárás lefolytatásának eredményeként beérkező ajánlatokat érintő közbenső döntést a Bíráló Bizottsági tagok által készített bírálati jegyzőkönyvben szerepeltek szerint jóváhagyja, azaz a ***Nádor Rendszerház Irodaautomatizálási Korlátolt Felelősségű Társaság 3. részajánlati körben*** benyújtott ajánlatát érvénytelennek nyilvánítja.

Határozati javaslat

EFOP pályázatokhoz kapcsolódó eszközbeszerzésekre kiírt közbeszerzési eljárás eredményének kihirdetése

1. Sellye Város Önkormányzat Képviselő-testülete úgy határoz, hogy a Bíráló Bizottsági tagok által készített bírálati jegyzőkönyvet elfogadja és ez alapján jóváhagyja a Bíráló Bizottsági tagok döntését miszerint az EFOP pályázatokhoz kapcsolódó eszközbeszerzésekre *kiírt közbeszerzési eljárás nyertes ajánlattevője* 2. rész (EFOP-4.1.8-16-2017-000014 bútorok és egyéb eszközök) esetében:

H-Copex Kft., 7624 Pécs Barbakán Tér 1.

1. részszempont: nettó ajánlati ár (Ft): 423.060.- Ft

2. részszempont: Jótállás: A kötelező 12 hónap jótállás felett vállalt jótállás időtartama (min. 0 hó-max. 48 hó): 37 hónap

A legmagasabb összpontszámot elérő legkedvezőbb érvényes ajánlatot a H-Copex Kft. tette 265,65 összesített ponttal.

az EFOP pályázatokhoz kapcsolódó eszközbeszerzésekre *kiírt közbeszerzési eljárás nyertes ajánlattevője* 4. rész (EFOP-2.1.2-16-2017-00005 bútorok és egyéb eszközök) esetében:

BBS Trend Bútoripari Korlátolt Felelősségű Társaság, 4700 Mátészalka Ipari út 18.

1. részszempont: nettó ajánlati ár (Ft): 3.813.810.- Ft

2. részszempont: Jótállás: A kötelező 12 hónap jótállás felett vállalt jótállás időtartama (min. 0 hó-max. 48 hó): 48 hónap

A legmagasabb összpontszámot elérő legkedvezőbb érvényes ajánlatot az BBS Trend Bútoripari Kft. tette 954,10 összesített ponttal.

A Képviselő testület felhatalmazza Nagy Attila polgármestert az eljárás eredményeként kihirdetésre kerülő H-Copex Kft.-vel és BBS Trend Bútoripari Kft.-vel való szerződések megkötésére.

2. Sellye Város Önkormányzat Képviselő-testülete úgy határoz, hogy az *EFOP pályázatokhoz kapcsolódó eszközbeszerzésekre kiírt közbeszerzési eljárás* 4. részajánlati körében felmerülő 18.456,- Ft összegű forráshiányt az EFOP-2.1.2-16-2017-00005 azonosítószámú pályázat költségvetés átcsoportosításával fedezi.

Határidő: azonnal,

Felelős: Patkó László, Dr. Zoric Ildikó egyéni ügyvéd, hivatalos közbeszerzési tanácsadó

Sellye Város Önkormányzat 7960 Sellye, Dózsa György Utca 1.	JEGYZŐKÖNYV Bírálati eljárás	EFOP pályázatokhoz kapcsolódó eszközbeszerzések
--	--	--

Készült/megnyitva:	2018. augusztus 15-én, 10 óra 00 perckor, a Sellye Város Önkormányzat 7960 Sellye, Dózsa György utca 1. szám alatti hivatalos helyiségben
Jelen vannak:	a mellékelt jelenléti ív szerint
Tárgy:	EFOP pályázatokhoz kapcsolódó eszközbeszerzések, <i>ajánlatok bírálata, döntési javaslat.</i>
Felhívás feladásának napja, KÉ szám:	2018. május 30., KÉ- 8979/2018
Ajánlattételi határidő:	2018. június 19. 14:00 óra

A Bíráló Bizottság a hiánypótlások beérkezéséig az ajánlatok bírálatát elnapolja.

7. Bíráló bizottsági ülés: 2018. augusztus 15. 10:00 óra

Dr. Zoric Ildikó tájékoztatja a bizottságot, hogy az érvénytelenné nyilvánított ajánlattevőket 2018. augusztus 07-én tájékoztatta az EKR rendszerben, valamint ugyanezen a napon megküldte a 3. számú hiánypótlási felhívást is 2018.08.13. 10:00 óras határidővel, amelyben a 2-5. részajánlati körben a **Smart Info Kereskedelmi és Szolgáltató Kft. 1162 Budapest Rákosi út 172.** került felhívásra.

A Smart Info Kereskedelmi és Szolgáltató Kft. 1162 Budapest Rákosi út 172. a hiánypótlási felhívásnak nem tett eleget, az ajánlattételi felhívás III.1.3) Műszaki, illetve szakmai alkalmasság M.1. alkalmassági követelménynél az adott részajánlati körre vonatkozó referenciaigazolást, vagy nyilatkozatot nem csatolta.

A Kbt. 71. § (10) bekezdése alapján, ha a hiánypótlást nem teljesítették, kizárólag az eredeti ajánlati példányt lehet figyelembe venni az elbírálás során, melyre tekintettel a Bíráló Bizottság megállapítja, hogy **a Smart Info Kereskedelmi és Szolgáltató Kft. 1162 Budapest Rákosi út 172. 2., 3., 4. és 5. részajánlati körben** benyújtott ajánlata a Kbt. 73. § (1) bekezdés e) pontja alapján egyéb módon érvénytelennek javasolt. A Bíráló Bizottság az érvénytelenítésre vonatkozó javaslatát az eljárást lezáró döntési javaslattal együtt terjeszti elő a Képviselő-testület elé.

A Kbt. 69. § (5) bekezdése alapján, ha a (4) bekezdés szerinti ajánlattevő nem vagy az esetleges hiánypótlást, illetve felvilágosítás kérést követően sem megfelelően nyújtja be az igazolásokat (ideértve azt is, ha az igazolás nem támasztja alá az egységes európai közbeszerzési dokumentumban foglalt nyilatkozat tartalmát, vagy azzal ellentétes), az ajánlatkérő ezen ajánlattevő ajánlatának figyelmen kívül hagyásával az értékelési szempontokra figyelemmel legkedvezőbbnek tekinthető ajánlattevőt hívja fel a (4) bekezdés szerint az igazolások benyújtására.

A Bíráló Bizottság a **Smart Info Kereskedelmi és Szolgáltató Kft.** érvénytelenítési javaslata kapcsán a **2. és 4. részajánlati körben** ismételten elvégezte az ajánlatok értékelését az alábbiak szerint, a Kbt. 76-78. §-ai alapján. A 3. és 5. részajánlati körökben további érvényes ajánlat nincs.

2. rész: EFOP-4.1.8-16-2017-00014 bútorok és egyéb eszközök

Az elbírálás részszempontjai	A rész szempontok súlyszámai	Az ajánlattevő neve: H-Copex Kft.		Az ajánlattevő neve: CPM Hungary Kft.	
		Értékelési pontszám	Értékelési pontszám és súlyszám szorzata	Értékelési pontszám	Értékelési pontszám és súlyszám szorzata
1. részszempont: nettó ajánlati ár (Ft)	15	10,00	150,00	5,31	79,65
2. részszempont: Jótállás: A kötelező 12 hónap jótállás felett vállalt jótállás időtartama (min. 0 hó-max. 48 hó)	15	7,71	115,65	2,50	37,50
A súlyszámmal szorzott értékelési pontszámok összegei ajánlattevőnként:	-	-	265,65		117,15

A legmagasabb összpontszámot elérő legkedvezőbb ajánlatot a H-Copex Kft. tette 265,65 összesített ponttal.

A bizottság a 2. részajánlati kör értékelése kapcsán rögzíti, hogy a nettó ajánlati ár vonatkozásában a felhívásban 15-ös súlyszám került rögzítésre, és a dokumentáció előírásai szerint (19.oldal 26. pontja) Az eljárást megindító felhívás és a közbeszerzési dokumentumok ellentmondása esetén a felhívásban leírtak az irányadók, így a nettó ajánlati ár a felhívásban rögzített súlyszámmal kerül értékelésre.

4. rész: EFOP-2.1.2-16-2017-00005 bútorok és egyéb eszközök

Az elbírálás részszempontjai	A rész szempontok súlyszámai	Az ajánlattevő neve: CPM Hungary Kft.		Az ajánlattevő neve: H-Copex Kft.		Az ajánlattevő neve: BBS Trend Bútoripari Kft.	
		Értékelési pontszám	Értékelési pontszám és súlyszám szorzata	Értékelési pontszám	Értékelési pontszám és súlyszám szorzata	Értékelési pontszám	Értékelési pontszám és súlyszám szorzata
1. részszempont: nettó ajánlati ár (Ft)	85	10,00	850,00	9,23	784,55	9,46	804,10
2. részszempont: Jótállás: A kötelező 12 hónap jótállás felett	15	2,50	37,50	7,71	115,65	10,00	150,00

vállalt jótállás időtartama (min. 0 hó-max. 48 hó)							
A súlyszámmal szorzott értékelési pontszámok összegei ajánlattevőnként:	-	-	887,50	-	900,20		954,10

A legmagasabb összpontszámot elérő legkedvezőbb ajánlatot az BBS Trend Bútoripari Kft. tette 954,10 összesített ponttal.

A Bíráló Bizottság rögzíti, hogy az értékelési sorrendben a legkedvezőbb ajánlattevő ajánlati ára 3.813.810,- Ft, ami a rendelkezésre álló 3.795.354,- Ft fedezet összegét 18.456,- Ft-tal meghaladja, így a szükséges forrás kiegészítéséről ajánlatkérőnek döntenie kell majd az eljárást lezáró döntése meghozatalakor.

A Bíráló Bizottság megállapította, hogy az értékelési sorrendben a legkedvezőbb ajánlattevők ajánlatában hiányosságok vannak, ezért egyhangúan összeállította a 4. számú hiánypótlási felhívást.

Dr. Zoric Ildikó lebonyolító az EKR rendszerben megküldi a 4. számú hiánypótlási felhívást az ajánlattevők részére, mely felhívás jelen jegyzőkönyv mellékletét képezi, ezért annak tartalma megismétlésre nem kerül.

A Bíráló Bizottság a hiánypótlások beérkezéséig az ajánlatok bírálatát elnapolja.

A jegyzőkönyv 2018. augusztus 15-én 11:00 órakor lezárásra került.

Kreznanics Gyula Róbert

Patkó László

Dr. Zoric Ildikó elnök
felelős akkreditált
közbeszerzési szaktanácsadó

Jegyzőkönyv mellékletek:

Jelenléti ívek (1 db)
4. számú hiánypótlási felhívás (2018.08.15.)

JELLENLÉTI ÍV

Kelt: 2018. augusztus 15-én, 10 óra 00 perckor, a Sellye Város Önkormányzat 7960 Sellye, Dózsa György utca 1. szám alatti hivatalos helyiségben

Tárgy: EFOP pályázatokhoz kapcsolódó eszközbeszerzések, *Ajánlatok bírálata, döntési javaslat.*

Szervezet/Cég neve	Név	Aláírás
Sellye Város Önkormányzat	Kreznanics Gyula Róbert	
Sellye Város Önkormányzat	Patkó László	
Dr. Zoric Ildikó egyéni ügyvéd, hivatalos közbeszerzési tanácsadó	Dr. Zoric Ildikó	

Sellye Város Önkormányzat 7960 Sellye, Dózsa György Utca 1.	JEGYZŐKÖNYV Bírálati eljárás	EFOP pályázatokhoz kapcsolódó eszközbeszerzések
--	--	--

Készült/megnyitva:	2018. augusztus 17-én, 14 óra 00 perckor, a Sellye Város Önkormányzat 7960 Sellye, Dózsa György utca 1. szám alatti hivatalos helyiségben
Jelen vannak:	a mellékelt jelenléti ív szerint
Tárgy:	EFOP pályázatokhoz kapcsolódó eszközbeszerzések, <i>ajánlatok bírálata, döntési javaslat.</i>
Felhívás feladásának napja, KÉ szám:	2018. május 30., KÉ- 8979/2018
Ajánlattételi határidő:	2018. június 19. 14:00 óra

8. Bíráló bizottsági ülés: 2018. augusztus 17. 14:00 óra

Dr. Zoric Ildikó tájékoztatja a bizottságot, hogy 2018. augusztus 15-én az EKR rendszerben megküldte a 4. számú hiánypótlási felhívást 2018.08.21. 12:00 órás határidővel, amelyben a 2. részajánlati körben a **H-Copex Kft.**, a 4. részajánlati körben pedig a **BBS Trend Bútoripari Kft.** került felhívásra.

Ajánlattevők a hiánypótlást az alábbiak szerint teljesítették:

H-Copex Irodatechnika Kft., 7624 Pécs, Barbakán Tér 1.:

1. számú hiányosság: Ajánlattevő csatolta a cégszerűen aláírt 1., 2. és 3. számú mellékletet, a hiánypótlást megfelelően teljesítette.

2. számú hiányosság: Ajánlattevő csatolta az M.1 nyilatkozatot. A csatolt nyilatkozat nem igazolja egyértelműen a felhívásban előírtakat, melyre tekintettel újabb hiánypótlási felhívás kiküldése szükséges.

BBS Trend Bútoripari Kft.:

1. számú hiányosság: A csatolt javított referenciaigazolás egyértelműen alátámasztja a felhívásban előírt legalább 5 fajtájú és összesen legalább 100 db eszköz szállítását. Ajánlattevő ajánlata érvényesnek javasolt.

A Bíráló Bizottság összeállította az 5. számú hiánypótlási felhívást, melyet Dr. Zoric Ildikó lebonyolító az EKR rendszerben megküld az ajánlattevők részére, mely felhívás jelen jegyzőkönyv mellékletét képezi, ezért annak tartalma megismétlésre nem kerül.

A Bíráló Bizottság a hiánypótlások beérkezéséig az ajánlatok bírálatát elnapolja.

9. Bíráló bizottsági ülés: 2018. augusztus 22. 10:00 óra

Dr. Zoric Ildikó tájékoztatja a bizottságot, hogy 2018. augusztus 17-én az EKR rendszerben megküldte az 5. számú hiánypótlási felhívást 2018.08.21. 10:00 órás határidővel, amelyben a 2. részajánlati körben a **H-Copex Kft.** került felhívásra.

A H-Copex Kft. a hiánypótlási felhívást az alábbiak szerint teljesítette:

1. számú hiányosság: A csatolt javított referenciaigazolás egyértelműen alátámasztja a felhívásban előírt legalább 3 fajtájú és összesen legalább 10 db eszköz szállítását. Ajánlattevő ajánlata érvényesnek javasolt.

A Bíráló Bizottság a 2018. július 24. 10:00 órakor kezdődött bírálati ülés jegyzőkönyvében nem rögzített a 3. rész: EFOP-2.1.2-16-2017-00005 irodatech. és egyéb eszk.-nél a Nádor Rendszerház 1. számú hiánypótlást követő bírálatát, és érvénytelenítési javaslatát, amelyet a bizottság az alábbiak szerint rögzít:

Nádor Rendszerház Irodaautomatizálási Kft, 1152 Budapest Telek Utca 7-9.

Ajánlattevő a hiánypótlási felhívásnak nem tett eleget, ezért a bírálat során a Bíráló Bizottság az eredeti ajánlatot vette figyelembe. Az eredeti ajánlat alapján az

- **1. Fénymásoló A3-as fekete:** a 226 set gyártó leírása által az A3-as másolási sebesség nem felel meg.

A Bíráló Bizottság a fenti okok miatt egyhangúlag javasolja Selye Város Képviselő-testületének, mint döntéshozónak, hogy egy közbenső döntéssel a Kbt. 73. § (1)bekezdés e) pontja alapján a **Nádor Rendszerház Irodaautomatizálási Kft. (1152 Budapest Telek Utca 7-9.)** 3. részajánlati körben benyújtott ajánlatának az érvénytelenségéről döntsön, mert az egyéb módon nem felel meg az ajánlattételi felhívásban és a közbeszerzési dokumentumokban, valamint a jogszabályokban meghatározott feltételeknek.

A Bírálóbizottság az alábbiak elfogadását javasolja egy végleges döntéssel Döntéshozónak:

1. Az alábbi ajánlattevők ajánlata érvénytelen a következő indokok miatt:

A Képviselő-testület az alábbi ajánlatokat a Kbt. 73.§ (1) e) pontja alapján közbenső döntéseiben érvénytelenítette:

1. részajánlati kör:
 - SZILE-COM Kereskedelmi és Szolgáltató Korlátolt Felelősségű Társaság és DIGISTAR Kereskedelmi és Szolgáltató Korlátolt Felelősségű Társaság, **Érvénytelenítés napja: 2018. 06. 28.,**
 - CPM Hungary Kft. 6100 Kiskunfélegyháza Kasza u. 5., Smart Info Kereskedelmi és Szolgáltató Kft. 1162 Budapest Rákosi út 172. ETIAM Korlátolt Felelősségű Társaság 6723 Szeged Szakolcai u. 7., H-Copex Irodatechnika Kft. 7624 Pécs Barbakán tér 1. **Érvénytelenítés napja: 2018. 08. 06.**
2. részajánlati kör: DIGISTAR Kereskedelmi és Szolgáltató Korlátolt Felelősségű Társaság, **Érvénytelenítés napja: 2018. 06. 28.**
3. részajánlati kör: Alienline Kft. 6722 Szeged Tisza Lajos Körút 47., CPM Hungary Kft. 6100 Kiskunfélegyháza Kasza u. 5., ETIAM Korlátolt Felelősségű Társaság 6723 Szeged Szakolcai u. 7., H-Copex Irodatechnika Kft. 7624 Pécs Barbakán tér 1. **Érvénytelenítés napja: 2018. 08. 06.**
4. részajánlati kör: DIGISTAR Kereskedelmi és Szolgáltató Korlátolt Felelősségű Társaság, **Érvénytelenítés napja: 2018. 06. 28.**

amelyen felül a következő ajánlatokat érvénytelennek nyilvánítja:

2., 3., 4. és 5. részajánlati kör: Smart Info Kereskedelmi és Szolgáltató Kft. 1162 Budapest Rákosi út 172.

A Kbt. 73. § (1) bekezdés d) pontja alapján a **Smart Info Kereskedelmi és Szolgáltató Kft. (1162 Budapest Rákosi út 172.)** a 2., 3., 4. és 5. részajánlati körben benyújtott ajánlata érvénytelennek javasolt, mert az ajánlattevő nem felel meg a szerződés teljesítéséhez szükséges alkalmassági követelményeknek, vagy nem igazolta megfelelően a követelményeknek való megfelelést;

Indokolás: Ajánlatkérő a Kbt. 81. § (5) bekezdése alapján elvégezte az érvényes szakmai ajánlatokat tartalmazó ajánlatok értékelését, amely alapján a **2., 3., 4. és 5. részajánlati körben** a **Smart Info Kereskedelmi és Szolgáltató Kft.-t, mint a** legkedvezőbb ajánlattevőt 2018. augusztus 07-én a 3. számú hiánypótlás felhívásban felhívta a felhívásban előírt M.1. alkalmassági követelménynél az adott részajánlati körre vonatkozó referenciaigazolás, vagy nyilatkozat benyújtására. A hiánypótlási határidőként 2018.08.13. 10:00 óra volt meghatározva.

Ajánlattevő a hiánypótlást egyik részajánlati körben sem teljesítette, melyre tekintettel Ajánlatkérő a benyújtott ajánlat alapján végezte el a bírálatot. Ajánlattevő az ajánlatban csatolta a Kbt. 114. § (2) bekezdése szerinti előzetes nyilatkozatát, amelyben arról nyilatkozik, hogy megfelel az Ajánlatkérő által előírt alkalmassági követelményeknek, azonban a felhívásban előírt referencianyilatkozatot, vagy igazolást nem csatolta, amelynek hiányában a Bíráló Bizottság nem tudta megállapítani, hogy az ajánlattevő megfelel az előírt alkalmassági követelménynek, melyre tekintettel a Bíráló Bizottság az ajánlatot a Kbt. 73. § (1) bekezdés d) pontja alapján érvénytelennek javasolja nyilvánítani a **2., 3., 4. és 5. részajánlati körben, mert ajánlattevő nem igazolta megfelelően a követelményeknek való megfelelést.**

2. A felhívásban meghatározott értékelési szempont alapján, illetőleg a Kbt. 76-78. §-ban foglaltakra tekintettel történő értékelés eredménye

2. rész: EFOP-4.1.8-16-2017-00014 bútorok és egyéb eszközök

Az elbírálás részszempontjai	A rész szempontok súlyszámai	Az ajánlattevő neve: H-Copex Kft.		Az ajánlattevő neve: CPM Hungary Kft.	
		Értékelési pontszám	Értékelési pontszám és súlyszám szorzata	Értékelési pontszám	Értékelési pontszám és súlyszám szorzata
1. részszempont: nettó ajánlati ár (Ft)	15	10,00	150,00	5,31	79,65
2. részszempont: Jótállás: A kötelező 12 hónap jótállás felett vállalt jótállás időtartama (min. 0 hó-max. 48 hó)	15	7,71	115,65	2,50	37,50
A súlyszámmal szorzott értékelési pontszámok összegei ajánlattevőnként:	-	-	265,65		117,15

A legmagasabb összpontszámot elérő legkedvezőbb ajánlatot a H-Copex Kft. tette 265,65 összesített ponttal.

4. rész: EFOP-2.1.2-16-2017-00005 bútorok és egyéb eszközök

Az elbírálás részszempontjai	A rész szempontok súlyszámai	Az ajánlattevő neve: CPM Hungary Kft.		Az ajánlattevő neve: H-Copex Kft.		Az ajánlattevő neve: BBS Trend Bútoripari Kft.	
		Értékelési pontszám	Értékelési pontszám és súlyszám szorzata	Értékelési pontszám	Értékelési pontszám és súlyszám szorzata	Értékelési pontszám	Értékelési pontszám és súlyszám szorzata
1. részszempont: nettó ajánlati ár (Ft)	85	10,00	850,00	9,23	784,55	9,46	804,10
2. részszempont: Jótállás: A kötelező 12 hónap jótállás felett vállalt jótállás időtartama (min. 0 hó-max. 48 hó)	15	2,50	37,50	7,71	115,65	10,00	150,00
A súlyszámmal szorzott értékelési pontszámok összegei ajánlattevőnként:	-	-	887,50	-	900,20		954,10

A legmagasabb összpontszámot elérő legkedvezőbb érvényes ajánlatot az BBS Trend Bútoripari Kft. tette **954,10 összesített ponttal**.

3. A Kbt. 69.§ (1)-(9) bekezdése szerinti bírálatot követően az érvényes ajánlat(ok):

A Kbt. 81. § (5) bekezdése alapján Ajánlatkérő a nyílt eljárásban az eljárást megindító felhívásban úgy rendelkezett, hogy az ajánlatok bírálatát - a Kbt. 114. § (2) bekezdése szerinti nyilatkozat alapján - az ajánlatok értékelését követően végzi el, melyre tekintettel csak az értékelési sorrendben a legkedvezőbb ajánlattevők tekintetében végezte el a bírálatot. A legkedvezőbb ajánlattevők ajánlata mindenben megfelel a közbeszerzési dokumentumok tartalmának, a műszaki leírásban található, valamint a jogszabályok előírásainak, ajánlattevők a nyilatkozataik és lekérdezések alapján kizáró okok hatálya alatt nem állnak. Ajánlattevők a benyújtott dokumentumaik alapján megfelelnek az előírt alkalmassági követelmények mindegyikének, ezért érvényessé nyilváníthatóak.

2. rész: EFOP-4.1.8-16-2017-00014 bútorok és egyéb eszközök

H-Copex Kft., 7624 Pécs Barbakán Tér 1.

1. részszempont: nettó ajánlati ár (Ft): 423.060.- Ft

2. részszempont: Jótállás: A kötelező 12 hónap jótállás felett vállalt jótállás időtartama (min. 0 hó-max. 48 hó): 37 hónap

4. rész: EFOP-2.1.2-16-2017-00005 bútorok és egyéb eszközök

BBS Trend Bútoripari Korlátolt Felelősségű Társaság, 4700 Mátészalka Ipari út 18.

1. részszempont: nettó ajánlati ár (Ft): 3.813.810.- Ft

2. részszempont: Jótállás: A kötelező 12 hónap jótállás felett vállalt jótállás időtartama (min. 0 hó-max. 48 hó): 48 hónap

4. A Kbt. 81. § (4)-(5) bekezdéseinek alkalmazására figyelemmel az el nem bírált ajánlatok

2. rész: EFOP-4.1.8-16-2017-00014 bútorok és egyéb eszközök

CPM Hungary Kft., 6100 Kiskunfélegyháza Kasza Utca 5.

1. részszempont: nettó ajánlati ár (Ft): 797.115.- Ft

2. részszempont: Jótállás: A kötelező 12 hónap jótállás felett vállalt jótállás időtartama (min. 0 hó-max. 48 hó): 12 hónap

4. rész: EFOP-2.1.2-16-2017-00005 bútorok és egyéb eszközök

CPM Hungary Kft., 6100 Kiskunfélegyháza Kasza Utca 5.

1. részszempont: nettó ajánlati ár (Ft): 3.608.313.- Ft

2. részszempont: Jótállás: A kötelező 12 hónap jótállás felett vállalt jótállás időtartama (min. 0 hó-max. 48 hó): 12 hónap

H-Copex Kft., 7624 Pécs Barbakán Tér 1.

1. részszempont: nettó ajánlati ár (Ft): 3.908.030.- Ft

2. részszempont: Jótállás: A kötelező 12 hónap jótállás felett vállalt jótállás időtartama (min. 0 hó-max. 48 hó): 37 hónap

5. Döntési javaslat a rendelkezésre álló fedezet kiegészítéséről:

A Bíráló Bizottság megállapította, hogy az ajánlatkérő részére a **4. részajánlati körben** a legkedvezőbb érvényes ajánlatot tevő ajánlati ára meghaladja az előzetesen tervezett, rendelkezésre álló fedezet mértékét, amelynek biztosításáról a Képviselő-testületnek döntenie szükséges.

4. részajánlati körben a szükséges kiegészítés: 3.813.810,- Ft - 3.795.354,- Ft = **nettó 18.456,- Ft**

6. Javaslat az eljárás eredményére: Bíráló Bizottság eredményesnek javasolja nyilvánítani az eljárást a **2. részajánlati körben** és amennyiben Döntéshozó a fedezet kiegészítéséről dönt, a Bíráló Bizottság eredményesnek javasolja nyilvánítani az eljárást a **4. részajánlati körben is**.

Az 1., 3. és 5. részajánlati körben az eljárás eredménytelen a **Kbt. 75. § (1) bekezdés b) pontja** alapján, mert kizárólag érvénytelen ajánlatot nyújtottak be.

A 6. részajánlati körben az eljárás eredménytelen a **Kbt. 75. § (1) bekezdés a) pontja** alapján, mert nem nyújtottak be ajánlatot.

7. Javaslat az eljárás nyertesére és az ajánlat értékelési szempontok szerinti tartalmi elemei:

2. rész: EFOP-4.1.8-16-2017-00014 bútorok és egyéb eszközök

H-Copex Kft., 7624 Pécs Barbakán Tér 1.

1. részszempont: nettó ajánlati ár (Ft): 423.060.- Ft

2. részszempont: Jótállás: A kötelező 12 hónap jótállás felett vállalt jótállás időtartama (min. 0 hó-max. 48 hó): 37 hónap

A legmagasabb összpontszámot elérő legkedvezőbb érvényes ajánlatot a H-Copex Kft. tette 265,65 összesített ponttal.

4. rész: EFOP-2.1.2-16-2017-00005 bútorok és egyéb eszközök

BBS Trend Bútoripari Korlátolt Felelősségű Társaság, 4700 Mátészalka Ipari út 18.

1. részszempont: nettó ajánlati ár (Ft): 3.813.810.- Ft

2. részszempont: Jótállás: A kötelező 12 hónap jótállás felett vállalt jótállás időtartama (min. 0 hó-max. 48 hó): 48 hónap

A legmagasabb összpontszámot elérő legkedvezőbb érvényes ajánlatot az BBS Trend Bútoripari Kft. tette 954,10 összesített ponttal.

A jegyzőkönyv 2018. augusztus 22-én 12:00 órakor lezárásra került.

Krezlanics Gyula Róbert

Patkó László

Dr. Zoric Ildikó elnök
felelős akkreditált
közbeszerzési szaktanácsadó

Jegyzőkönyv mellékletek:

Jelenléti ívek (2 db)

4. számú hiánypótlási felhívás (2018.08.15.)

5. számú hiánypótlási felhívás (2018.08.17.)

JELLENLÉTI ÍV

Kelt: 2018. augusztus 17-én, 14 óra 00 perckor, a Sellye Város Önkormányzat 7960 Sellye, Dózsa György utca 1. szám alatti hivatalos helyiségben

Tárgy: EFOP pályázatokhoz kapcsolódó eszközbeszerzések, *Ajánlatok bírálata, döntési javaslat.*

Szervezet/Cég neve	Név	Alíírás
Sellye Város Önkormányzat	Krezlanics Gyula Róbert	
Sellye Város Önkormányzat	Patkó László	
Dr. Zoric Ildikó egyéni ügyvéd, hivatalos közbeszerzési tanácsadó	Dr. Zoric Ildikó	

JELENLÉTI ÍV

Kelt: 2018. augusztus 22-én, 10 óra 00 perckor, a Sellye Város Önkormányzat 7960 Sellye, Dózsa György utca 1. szám alatti hivatalos helyiségben

Tárgy: EFOP pályázatokhoz kapcsolódó eszközbeszerzések, *Ajánlatok bírálata, döntési javaslat.*

Szervezet/Cég neve	Név	Aláírás
Sellye Város Önkormányzat	Krezlanics Gyula Róbert	
Sellye Város Önkormányzat	Patkó László	
Dr. Zoric Ildikó egyéni ügyvéd, hivatalos közbeszerzési tanácsadó	Dr. Zoric Ildikó	

Selye Város Önkormányzat 7960 Selye, Dózsa György utca 1.	JEGYZŐKÖNYV ELJÁRÁST LEZÁRÓ DÖNTÉS	EFOP pályázatokhoz kapcsolódó eszközbeszerzések
--	---	--

Készült:	2018. szeptember 6-án, óra 00 perckor, a Selye Város Önkormányzat 7960 Selye, Dózsa György utca 1. szám alatti hivatalos helyiségben
Jelen vannak:	a mellékelt jelenléti ív szerint
Tárgy:	EFOP pályázatokhoz kapcsolódó eszközbeszerzések, <i>Eljárást lezáró döntés</i>
Felhívás feladásának napja, KÉ szám:	2018. május 30., KÉ- 8979/2018
Ajánlattételi határidő:	2018. június 19. 14:00 óra

Ajánlatkérő a fenti tárgyban Nemzeti értékhatárt elérő értékű, a Kbt. Harmadik rész, 117.§ szerinti közbeszerzési eljárást indított.

A Bíráló Bizottság közbenső döntésre vonatkozó szakmai javaslatát megismerve **Selye Város Önkormányzat Képviselő-testülete**, mint döntéshozó **név szerinti** szavazással az alábbi döntéseket hozza: ... darab igen szavazat,darab nem szavazat és ... darab tartózkodás mellett:

1. Az alábbi ajánlattevők ajánlata érvénytelen a következő indokok miatt:

A Képviselő-testület az alábbi ajánlatokat a Kbt. 73.§ (1) e) pontja alapján közbenső döntéseiben érvénytelenítette:

1. részajánlati kör:
 - SZILE-COM Kereskedelmi és Szolgáltató Korlátolt Felelősségű Társaság és DIGISTAR Kereskedelmi és Szolgáltató Korlátolt Felelősségű Társaság, **Érvénytelenítés napja: 2018. 06. 28.**,
 - CPM Hungary Kft. 6100 Kiskunfélegyháza Kasza u. 5., Smart Info Kereskedelmi és Szolgáltató Kft. 1162 Budapest Rákosi út 172. ETIAM Korlátolt Felelősségű Társaság 6723 Szeged Szakolcai u. 7., H-Copex Irodatechnika Kft. 7624 Pécs Barbakán tér 1. **Érvénytelenítés napja: 2018. 08. 06.**
2. részajánlati kör: DIGISTAR Kereskedelmi és Szolgáltató Korlátolt Felelősségű Társaság, **Érvénytelenítés napja: 2018. 06. 28.**
3. részajánlati kör: Alienline Kft. 6722 Szeged Tisza Lajos Körút 47., CPM Hungary Kft. 6100 Kiskunfélegyháza Kasza u. 5., ETIAM Korlátolt Felelősségű Társaság 6723 Szeged Szakolcai u. 7., H-Copex Irodatechnika Kft. 7624 Pécs Barbakán tér 1. **Érvénytelenítés napja: 2018. 08. 06.**
4. részajánlati kör: DIGISTAR Kereskedelmi és Szolgáltató Korlátolt Felelősségű Társaság, **Érvénytelenítés napja: 2018. 06. 28.**

amelyeken felül a következő ajánlatokat érvénytelennek nyilvánítja:

2., 3., 4. és 5. részajánlati kör:

Smart Info Kereskedelmi és Szolgáltató Kft. 1162 Budapest Rákosi út 172.

A Kbt. 73. § (1) bekezdés d) pontja alapján a **Smart Info Kereskedelmi és Szolgáltató Kft. (1162 Budapest Rákosi út 172.)** a 2., 3., 4. és 5. részajánlati körben benyújtott ajánlata érvénytelen, mert *az ajánlattevő nem felel meg a szerződés teljesítéséhez szükséges alkalmassági követelményeknek, vagy nem igazolta megfelelően a követelményeknek való megfelelést;*

Indokolás: Ajánlatkérő a Kbt. 81. § (5) bekezdése alapján elvégezte az érvényes szakmai ajánlatokat tartalmazó ajánlatok értékelését, amely alapján a **2., 3., 4. és 5. részajánlati körben a Smart Info Kereskedelmi és Szolgáltató Kft.-t, mint a legkedvezőbb ajánlattevőt** 2018. augusztus 07-én a 3. számú hiánypótlás felhívásban felhívta a felhívásban előírt M.1. alkalmassági követelménynél az adott részajánlati körre vonatkozó referenciaigazolás, vagy nyilatkozat benyújtására. A hiánypótlási határidőként 2018.08.13. 10:00 óra volt meghatározva.

Ajánlattevő a hiánypótlást egyik részajánlati körben sem teljesítette, melyre tekintettel Ajánlatkérő a benyújtott ajánlat alapján végezte el a bírálatot.

Ajánlattevő az ajánlatban csatolta a Kbt. 114. § (2) bekezdése szerinti előzetes nyilatkozatát, amelyben arról nyilatkozik, hogy megfelel az Ajánlatkérő által előírt alkalmassági követelményeknek, azonban a felhívásban előírt referencianyilatkozatot, vagy igazolást nem csatolta, amelynek hiányában Ajánlatkérő nem tudta megállapítani, hogy az ajánlattevő megfelel az előírt alkalmassági követelménynek, emiatt az ajánlatot a Kbt. 73. § (1) bekezdés d) pontja alapján érvénytelennek nyilvánítja a **2., 3., 4. és 5. részajánlati körben, mert ajánlattevő nem igazolta megfelelően a követelményeknek való megfelelést.**

3. részajánlati kör:

Nádor Rendszerház Irodaautomatizálási Kft, 1152 Budapest Telek Utca 7-9.

A Kbt. 73. § (1) bekezdés e) pontja alapján a **Nádor Rendszerház Irodaautomatizálási Kft. (1152 Budapest Telek Utca 7-9.)** 3. részajánlati körben benyújtott ajánlata érvénytelennek javasolt, mert az egyéb módon nem felel meg az ajánlattételi felhívásban és a közbeszerzési dokumentumokban, valamint a jogszabályokban meghatározott feltételeknek.

Indokolás: Ajánlatkérő a szakmai ajánlattal kapcsolatban hiánypótlási felhívást küldött egyes árucikkek műszaki tartalmával kapcsolatban, azonban ajánlattevő a hiánypótlási felhívásnak nem tett eleget, ezért a bírálat során az eredeti ajánlat került figyelembe véve, amely az alábbi okok miatt nem felel meg a műszaki leírásban előírt minimális feltételeknek:

1. Fénymásoló A3-as fekete: a 226 set gyártó leírása által az A3-as másolási sebesség nem felel meg.

2. A felhívásban meghatározott értékelési szempont alapján, illetőleg a Kbt. 76-78. §-ban foglaltakra tekintettel történő értékelés eredménye

2. rész: EFOP-4.1.8-16-2017-00014 bútorok és egyéb eszközök

Az elbírálás részszempontjai	A rész szempontok súlyszámai	Az ajánlattevő neve: H-Copex Kft.		Az ajánlattevő neve: CPM Hungary Kft.	
		Értékelési pontszám	Értékelési pontszám és súlyszám szorzata	Értékelési pontszám	Értékelési pontszám és súlyszám szorzata

1. részszerpont: nettó ajánlati ár (Ft)	15	10,00	150,00	5,31	79,65
2. részszerpont: Jótállás: A kötelező 12 hónap jótállás felett vállalt jótállás időtartama (min. 0 hó-max. 48 hó)	15	7,71	115,65	2,50	37,50
A súlyszerpmmal szorzott értékelési pontszámmok összegei ajánlattevőnként:	-	-	265,65		117,15

A legmagasabb összpontszámmot elérő legkedvezőbb ajánlatot a H-Copex Kft. tette 265,65 összesített ponttal.

4. rész: EFOP-2.1.2-16-2017-00005 bútorok és egyéb eszközök

Az elbírálás részszerpontjai	A rész szerpontok súlyszerpmmai	Az ajánlattevő neve: CPM Hungary Kft.		Az ajánlattevő neve: H-Copex Kft.		Az ajánlattevő neve: BBS Trend Bútoripari Kft.	
		Értékelési pontszámm	Értékelési pontszámm és súlyszerpmm szorzata	Értékelési pontszámm	Értékelési pontszámm és súlyszerpmm szorzata	Értékelési pontszámm	Értékelési pontszámm és súlyszerpmm szorzata
1. részszerpont: nettó ajánlati ár (Ft)	85	10,00	850,00	9,23	784,55	9,46	804,10
2. részszerpont: Jótállás: A kötelező 12 hónap jótállás felett vállalt jótállás időtartama (min. 0 hó-max. 48 hó)	15	2,50	37,50	7,71	115,65	10,00	150,00
A súlyszerpmmal szorzott értékelési pontszámmok összegei ajánlattevőnként:	-	-	887,50	-	900,20		954,10

A legmagasabb összpontszámmot elérő legkedvezőbb érvényes ajánlatot az BBS Trend Bútoripari Kft. tette 954,10 összesített ponttal.

3. A Kbt. 69.§ (1)-(9) bekezdése szerinti bírálatot követően az érvényes ajánlat(ok):

A Kbt. 81. § (5)bekezdése alapján Ajánlatkérő a nyílt eljárásban az eljárást megindító felhívásban úgy rendelkezett, hogy az ajánlatok bírálattát - a Kbt. 114. § (2) bekezdése szerinti nyilatkozat alapján - az ajánlatok értékelését követően végzi el, melyre tekintettel csak az értékelési

sorrendben a legkedvezőbb ajánlattevők tekintetében végezte el a bírálatot. A legkedvezőbb ajánlattevők ajánlata mindenben megfelel a közbeszerzési dokumentumok tartalmának, a műszaki leírásban található, valamint a jogszabályok előírásainak, ajánlattevők a nyilatkozataik és lekérdezések alapján kizáró okok hatálya alatt nem állnak. Ajánlattevők a benyújtott dokumentumaik alapján megfelelnek az előírt alkalmassági követelmények mindegyikének, ezért érvényessé nyilváníthatóak.

2. rész: EFOP-4.1.8-16-2017-00014 bútorok és egyéb eszközök

H-Copex Kft., 7624 Pécs Barbakán Tér 1.

1. részszerpont: nettó ajánlati ár (Ft): 423.060.- Ft
2. részszerpont: Jótállás: A kötelező 12 hónap jótállás felett vállalt jótállás időtartama (min. 0 hó-max. 48 hó): 37 hónap

4. rész: EFOP-2.1.2-16-2017-00005 bútorok és egyéb eszközök

BBS Trend Bútoripari Korlátolt Felelősségű Társaság, 4700 Mátészalka Ipari út 18.

1. részszerpont: nettó ajánlati ár (Ft): 3.813.810.- Ft
2. részszerpont: Jótállás: A kötelező 12 hónap jótállás felett vállalt jótállás időtartama (min. 0 hó-max. 48 hó): 48 hónap

4. A Kbt. 81. § (4)-(5) bekezdéseinek alkalmazására figyelemmel az el nem bírált ajánlatok

2. rész: EFOP-4.1.8-16-2017-00014 bútorok és egyéb eszközök

CPM Hungary Kft., 6100 Kiskunfélegyháza Kasza Utca 5.

1. részszerpont: nettó ajánlati ár (Ft): 797.115.- Ft
2. részszerpont: Jótállás: A kötelező 12 hónap jótállás felett vállalt jótállás időtartama (min. 0 hó-max. 48 hó): 12 hónap

4. rész: EFOP-2.1.2-16-2017-00005 bútorok és egyéb eszközök

CPM Hungary Kft., 6100 Kiskunfélegyháza Kasza Utca 5.

1. részszerpont: nettó ajánlati ár (Ft): 3.608.313.- Ft
2. részszerpont: Jótállás: A kötelező 12 hónap jótállás felett vállalt jótállás időtartama (min. 0 hó-max. 48 hó): 12 hónap

H-Copex Kft., 7624 Pécs Barbakán Tér 1.

1. részszerpont: nettó ajánlati ár (Ft): 3.908.030.- Ft
2. részszerpont: Jótállás: A kötelező 12 hónap jótállás felett vállalt jótállás időtartama (min. 0 hó-max. 48 hó): 37 hónap

5. Döntés a rendelkezésre álló fedezet kiegészítéséről:

Ajánlatkérő részére a **4. részajánlati körben** a legkedvezőbb érvényes ajánlatot tevő ajánlati ára meghaladja az előzetesen tervezett, rendelkezésre álló fedezet mértékét, amelynek biztosításáról a Képviselő-testület az alábbiak szerint dönt:

4. részajánlati körben a szükséges kiegészítés: 3.813.810,- Ft - 3.795.354,- Ft = **nettó 18.456,- Ft** összeget pályázaton belüli átcsoportosítással biztosítja.

6. Döntés az eljárás eredményéről: Ajánlatkérő a 2. és a 4. részajánlati körben az eljárást eredményesnek nyilvánítja.

Az 1., 3. és 5. részajánlati körben az eljárás eredménytelen a Kbt. 75. § (1) bekezdés b) pontja alapján, mert kizárólag érvénytelen ajánlatot nyújtottak be.

A 6. részajánlati körben az eljárás eredménytelen a Kbt. 75. § (1) bekezdés a) pontja alapján, mert nem nyújtottak be ajánlatot.

7. Javaslat az eljárás nyertesére és az ajánlat értékelési szempontok szerinti tartalmi elemei:

2. rész: EFOP-4.1.8-16-2017-00014 bútorok és egyéb eszközök

H-Copex Kft., 7624 Pécs Barbakán Tér 1.

1. részszerpont: nettó ajánlati ár (Ft): 423.060.- Ft

2. részszerpont: Jótállás: A kötelező 12 hónap jótállás felett vállalt jótállás időtartama (min. 0 hó-max. 48 hó): 37 hónap

A legmagasabb összpontszámot elérő legkedvezőbb érvényes ajánlatot a H-Copex Kft. tette 265,65 összesített ponttal.

4. rész: EFOP-2.1.2-16-2017-00005 bútorok és egyéb eszközök

BBS Trend Bútoripari Korlátolt Felelősségű Társaság, 4700 Mátészalka Ipari út 18.

1. részszerpont: nettó ajánlati ár (Ft): 3.813.810.- Ft

2. részszerpont: Jótállás: A kötelező 12 hónap jótállás felett vállalt jótállás időtartama (min. 0 hó-max. 48 hó): 48 hónap

A legmagasabb összpontszámot elérő legkedvezőbb érvényes ajánlatot az BBS Trend Bútoripari Kft. tette 954,10 összesített ponttal.

A jegyzőkönyv óra perckor lezárásra került.

k.m.f.

Nagy Attila
polgármester

Kovácsné Böröcz Anette
alpolgármester

Szecsei Béla
képviselő

Török Csabáné
képviselő

Elmájer Tiborné
képviselő

Kovács Csaba
képviselő

Amigya Antal
képviselő

Készítette és ellenjegyezte:

Dr. Zoric Ildikó

felelős akkreditált közbeszerzési szaktanácsadó
lajstromszám: 00158

JELENLÉTI ÍV

Kelt: 2018. szeptember 6. , ... óra 00 perc

Tárgy: EFOP pályázatokhoz kapcsolódó eszközbeszerzések, *Döntéshozatal*

Szervezet/Cég neve	Név	Alíráás
Sellye Város Önkormányzata	Nagy Attila	
Sellye Város Önkormányzata	Kovácsné Böröcz Anette	
Sellye Város Önkormányzata	Szecsei Béla	
Sellye Város Önkormányzata	Török Csabáné	
Sellye Város Önkormányzata	Elmájer Tiborné	
Sellye Város Önkormányzata	Amigya Antal	
Sellye Város Önkormányzata	Kovács Csaba	
Dr. Zoric Ildikó egyéni ügyvéd, felelős akkreditált közbeszerzési szaktanácsadó	Dr. Zoric Ildikó	

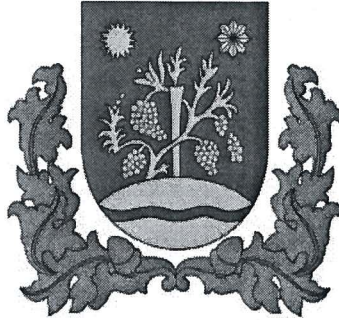

ELŐTERJESZTÉS

Sellye Város Képviselő - testületének 2018. szeptember 06-i
rendes/rendkívüli testületi ülésére

Napirendi pont sorszáma	8. napirend
Tárgy:	TOP-4.2.1-16-BA1-2017-00013. kódszámú, " Sellye Család- és Gyermekjóléti Központ infrastruktúrájának fejlesztése" című pályázat megvalósításához szükséges építési beruházás közbeszerzésének elindításához kapcsolódó döntések meghozatala
Előterjesztő:	Schán Éva pályázati referens
Előterjesztésnek költségvetési vonzata van/nincs	<u>van</u> /nincs
Pénzügyi vezető előterjesztést látta Pü. vezető	fedezet éves költségvetésben biztosított / költségvetés módosításával biztosított / nem biztosított
Az előterjesztés a jogszabályi feltételeknek megfelel: jegyző	<u>igen</u> /nem
A döntéshez szükséges többség:	<u>egyszerű</u> /minősített
Döntési forma:	rendelet/ <u>határozat</u> (normatív, hatósági, egyéb)
Döntéshozatal módja	<u>nyílt ülésen</u> kell/zárt ülésen kell/zárt ülésen lehet tárgyalni
Véleményezésre megkapta:	Pénzügyi, Gazdasági és Ügyrendi Bizottság nem tárgyalta

Tisztelt Képviselő-testület!

Sellye Város Önkormányzat Képviselő-testülete a 21/2018. (II.16.) számú határozatával döntött a „*Sellye Család- és Gyermekjóléti Központ infrastruktúrájának fejlesztése*” című, TOP-4.2.1-16-BA1-2017-00013. azonosító számú pályázat megvalósításáról, a támogatási szerződés aláírásáról.

A pályázat megvalósítása során szükség van 1 darab közbeszerzési eljárás (**építési beruházás**) lefolytatására. A közbeszerzési szaktanácsadó feladatainak elvégzésére a Baranya Megyei Önkormányzati Hivatallal, mint konzorciumi partnerrel kötött megbízási szerződés alapján Dr. Komlódi András jogosult.

Az eljárás a közbeszerzésekről szóló 2015. évi CXLI. törvény XVII. fejezet – Az Uniós értékhatár alatti eljárások szabályai - 115. §-a szerint kerül lebonyolításra.

A **tervezett ütemezés** az alábbi:

- *Ajánlattételi felhívás megjelentetése:* 2018. szeptember 06.
- *KT-határozat rendelkezésre állása az indításhoz:* 2018. szeptember 07.
- *Ajánlattételi felhívás megküldése ajánlattevők részére:* 2018. szeptember 10.
- *Ajánlattételi határidő:* 2018. szeptember 25. 10:00 óra
- *ezt követően BB ülések, hiánypótlás szükség szerint*
- *KT-határozat az eljárás lezárásához:* 2018. október 11.
- *KT-határozat rendelkezésre áll, Összegezés elkészítése:* 2018. október 12.
- *Szerződéskötés:* 2018. október 19.
- *Teljesítési határidők:*
 - I. részteljesítés: kivitelezés 50 %-os készültségi szintjének elérésekor (határidő: a pályázat 3. mérföldkövének elérési dátuma, azaz 2018.12.31.)
 - II. részteljesítés: kivitelezés 100 %-os készültségi szintjének elérésekor (határidő: a pályázat 4. mérföldkövének elérési dátuma, azaz 2019.02.28.)

A munkaterület átadás-átvételi eljárásának időpontja:

Megrendelő a munkaterületet tervezetten 2018. november 01. napján adja át Vállalkozó részére.

Az eljárás lefolytatásához legalább háromtagú **Bíráló Bizottság** létrehozása szükséges a mindenkor érvényes Közbeszerzésről szóló 2015. évi CXLI. törvény 27.§ (4) bekezdésben foglaltak figyelembe vételével.

A közbeszerzési szakértő javaslatára az alábbi 3 tagú Bíráló Bizottság került összeállításra:

- Dr. Komlódi András felelős akkreditált közbeszerzési szaktanácsadó - jogi és közbeszerzési szakértő,
- Hamarics Réka, Sellyei Közös Önkormányzati Hivatal Építési és Városüzemeltetési Osztály - osztályvezető - műszaki tapasztalattal rendelkező szakember és
- Horváth Nóra, a TOP-4.2.1-16-BA1-2017-00013. azonosító számú pályázat pénzügyi vezetője – pénzügyi tapasztalattal rendelkező szakember.

Az építési beruházás megvalósításához kapcsolódóan közbeszerzési eljárás lefolytatása keretén belül **5 gazdasági szereplőt szükséges ajánlattételre felkérni**. A Kbt. 115. § szerinti eljárás alkalmazásakor Sellye Város Önkormányzat, mint ajánlatkérő csak a teljesítésre képes, szakmailag megbízható gazdasági szereplőnek küldhet ajánlattételi felhívást.

Nagy Attila polgármester az eljárás során az alábbi öt kivitelezőt ajánlja felhívni:

- HVS-BAU Kft. (7754 Bóly, Hősök tere 1.)
Schrempf János ügyvezető, bauhvs@boly.hu
- MB-Bau Kft. (7630 Pécs, Mohácsi út 18/4.)
Magyari Csaba ügyvezető, info@mb-bau.hu
- O és R Kft. (7960 Sellye, Dráva utca 4.)
Orlovics Gyula ügyvezető, oesr@oesr.hu
- GEOÉPKER Kft. (7975 Kétújfalú, Rákóczi u.77.)
Gelencsér István ügyvezető, info@geoepker.hu
- „Czinege-Huba”Kft. (7754 Bóly, Szabadság u. 19.)
Czinege István ügyvezető, czinegehubakft@gmail.com

Melléklet:

- Ajánlattételi felhívás
- Közbeszerzési dokumentum, melynek 4. fejezete: Szerződés tervezet

Kérem a Képviselő-testületet, hogy az előterjesztés megvitatását követően az alábbi határozati javaslatokat elfogadni szíveskedjen:

Határozati javaslat:

TOP-4.2.1-16-BA1-2017-00013. azonosító számú pályázat építési beruházására vonatkozó közbeszerzési eljárás megindítása, ajánlattételi felhívás jóváhagyása

Sellye Város Önkormányzat Képviselő-testülete megindítja a TOP-4.2.1-16-BA1-2017-00013. azonosító számú pályázat közbeszerzés hatálya alá tartozó építési beruházásának közbeszerzési eljárását, továbbá jóváhagyja a közbeszerzési eljáráshoz kapcsolódó ajánlattételi felhívást és a szerződéstervezet mintát.

Határidő: 2018. szeptember 10.

Felelős: polgármester, Horváth Nóra pénzügyi vezető, Hamarics Réka ÉVO vezető

Határozati javaslat:

TOP-4.2.1-16-BA1-2017-00013. azonosító számú pályázat építési beruházására vonatkozó közbeszerzési eljárás Bíráló Bizottsági tagjainak jóváhagyása

Sellye Város Önkormányzat Képviselő-testülete a TOP-4.2.1-16-BA1-2017-00013. azonosító számú pályázat építési beruházásához kapcsolódó közbeszerzési eljárása tekintetében a 3 tagú Bíráló Bizottság megalapítására az alábbi bizottsági tagokat jóváhagyja:

- Dr. Komlódi András felelős akkreditált közbeszerzési szaktanácsadó - jogi és közbeszerzési szakértő,
- Hamarics Réka, Sellyei Közös Önkormányzati Hivatal Építési és Városüzemeltetési Osztály - osztályvezető - műszaki tapasztalattal rendelkező szakember
- Horváth Nóra, a TOP-4.2.1-16-BA1-2017-00013. azonosító számú pályázat pénzügyi vezetője – pénzügyi tapasztalattal rendelkező szakember

Határidő: azonnal

Felelős: polgármester, Horváth Nóra pénzügyi vezető, Hamarics Réka ÉVO vezető

Határozati javaslat:

TOP-4.2.1-16-BA1-2017-00013. azonosító számú pályázat építési beruházására vonatkozó közbeszerzési eljárás során ajánlattételre felkérendő gazdasági szereplők jóváhagyása

Sellye Város Önkormányzat Képviselő-testülete a TOP-4.2.1-16-BA1-2017-00013. azonosító számú pályázat megvalósításához kapcsolódó építési beruházás közbeszerzési eljárása tekintetében az Ajánlattételi Felhívás megküldésére az alábbi öt Ajánlattevőt jóváhagyja:

- HVS-BAU Kft. (7754 Bóly, Hősök tere 1.)
Schrempf János ügyvezető, bauhvs@boly.hu
- MB-Bau Kft. (7630 Pécs, Mohácsi út 18/4.)
Magyari Csaba ügyvezető, info@mb-bau.hu
- O és R Kft. (7960 Sellye, Dráva utca 4.)
Orlovics Gyula ügyvezető, oesr@oesr.hu
- GEOÉPKER Kft. (7975 Kétújfalu, Rákóczi u.77.)
Gelencsér István ügyvezető, info@geoepker.hu
- „Czinege-Huba”Kft. (7754 Bóly, Szabadság u. 19.)
Czinege István ügyvezető, czinegehubakft@gmail.com

Határidő: 2018. szeptember 10.

Felelős: polgármester, Horváth Nóra pénzügyi vezető, Hamarics Réka ÉVO vezető

ELJÁRÁS AZONOSÍTÓ ADATAI

Nemzeti, Kbt. 115. § szerinti, tárgyalás nélküli nyílt eljárás- EKR.....

E40 - Ajánlattételi szakasz

Ajánlatkérő neve: Sellye Város Önkormányzat
Közbeszerzés tárgya: Sellye Család- és Gyermejkölési Központ infrastruktúrájának fejlesztése

Felhívás

Ajánlattételi felhívás

I. szakasz: Ajánlatkérő

I.1) Név és címek (jelölje meg az eljárásért felelős összes ajánlatkérőt)

Hivatalos név: Sellye Város Önkormányzat Nemzeti azonosítószám EKRSZ_.....
Postai cím:
Város: Sellye NUTS-kód: HU231 Postai irányítószám: 7960 Ország: Magyarország
Egyéb cím adatok: Dózsa Gy. u. 1.
Kapcsolattartó személy: Nagy Attila polgármester
E-mail: palyazat@sellye.hu Telefon: +36 73580900 Fax: +36 73580900
Internetcím(ek)

Az ajánlatkérő általános címe: (URL) www.sellye.hu

A felhasználói oldal címe: (URL)

Lebonyolító szerv(ek) adatai

Hivatalos név: KözbeszPro Közbeszerzési Tanácsadó és Szolgáltató Korlátolt Felelősségű Társaság Nemzeti azonosítószám: EKRSZ 79560656
Postai cím:
Város: Pécs NUTS-kód: HU231 Postai irányítószám: 7621 Ország: Magyarország
Egyéb cím adatok: Felsőmalom utca 18.
Kapcsolattartó személy: dr. Komlódi András
E-mail: info@kozbeszpro.hu Telefon: +36 72214844 Fax: +36 72214844
Internetcím(ek)

Az ajánlatkérő általános címe: (URL) www.kozbeszpro.hu

A felhasználói oldal címe: (URL)

I.2) Közös közbeszerzés

A szerződés közös közbeszerzés formájában valósul meg. Nem
Több ország részvételével megvalósuló közös közbeszerzés. Nem
A szerződést központi beszerző szerv ítéli oda. Nem

I.3) Az ajánlatkérő típusa

EKR.....

Ajánlatkérő típusa: Regionális/helyi szintű

I.4) Fő tevékenység (klasszikus ajánlatkérők esetében)

Fő tevékenység: Általános közszolgáltatások

II. szakasz: Tárgy

II.1) Meghatározás

II.1.1) A szerződés típusa: Építési beruházás

II.1.2) Fő CPV-kód: 45453100-8

II.1.3) A szerződés tárgya: Sellye Család- és Gyermekjóléti Központ infrastruktúrájának fejlesztése

II.1.4) A közbeszerzés mennyisége:

Az Építető a TOP-4.2.1-16.BA1-2017-00013 azonosító számú pályázat keretein belül a meglévő Sellye Család- és Gyermekjóléti Központ infrastruktúra fejlesztését tervezi.

A kivitelezési munkával kapcsolatos részletes információt és a feladatok részletes meghatározását, a műszaki, és anyagminőséggel szemben támasztott követelményeket, mennyiségeket a közbeszerzési dokumentum részét képező, annak mellékleteként megküldött tervdokumentáció, műszaki leírás, árazatlan költségvetés tartalmazzák.

II.1.5) A szerződés időtartama, vagy a teljesítés határideje

Időtartam hónapban: vagy napban: 120 vagy a teljesítés határideje:

II.1.6) A teljesítés helye:

7960 Sellye Erdély utca 4. (Hrsz.:898/1.)

II.1.7) Részekre bontás

Részajánlat tételre lehetőség van Nem

A részajánlat tételének kizárásának indoka(i):

II.2) A közbeszerzés ismertetése

II.2.1) Elnevezés: "Sellye Család- és Gyermekjóléti Központ infrastruktúrájának fejlesztése"

II.2.2) További CPV-kód(ok):

Fő CPV-kód:

45453100-8

45262690-4

45321000-3

45421132-8

44620000-2

EKR.....

II.2.3) A teljesítés helye:

NUTS-kód: HU231

A teljesítés helye: 7960 Sellye Erdély utca 4. (Hrsz.:898/1.)

II.2.4) A közbeszerzés mennyisége:

Az Építető a TOP-4.2.1-16.BA1-2017-00013 azonosító számú pályázat keretein belül a meglévő Sellye Család- és Gyermekjóléti Központ infrastruktúra fejlesztését tervezi. A fejlesztés során a homlokzatok utólagosan hőszigetelve lesznek 12 cm vastagságban Baunit Grafite Reflex hőszigeteléssel (ajtókeretek 14 cm vastagságban), a tűzvédelmi sávokban 12 cm RockwoolFrontrock Max E vakolható közetgyapot hőszigeteléssel, míg a lábazati szakaszokon 10 cm AustrothermExpert Fix formahabosított lábazati hőszigetelés tervezett. A homlokzati hőszigetelést dűbelezni szükséges min. 6 db dűbel / m² mennyiséggel. A fedővakolat szilikongyanta kötőanyagú vakolattal tervezett a homlokzati terveken jelölt színmintákkal, a BaunitSilikonTop rendszernek megfelelően. A padlásfödemen 2*10 cm Urša SF32 üvegyapot hőszigetelés készüljön, továbbá OSB járófelület a padlástér karbantartása miatt. A homlokzati nyílászárók esetében a fa tok- és szárnyszerkezetű nyílászárók helyett fehér színű PVC tok- és szárny szerkezetű nyílászárók készüljenek, 3 réteg, hőszigetelő üvegezéssel, ügyelve arra, hogy a bejárati ajtók esetében biztonsági üvegezés készüljön. A fűtőkorszerűsítés esetében a meglévő radiátorok helyére új radiátorok tervezettek, termosztatikus szelepekkel, valamint új kondenzációs gázkazán is készüljön, mivel jelenleg a szomszédos 897-es helyrajzi számon lévő épülettel közös fűtési rendszerre van csatlakoztatva a fejlesztéssel érintett épület. A kondenzációs gázkazánt a 028-as számú váró helyiségbe tervezzük elhelyezni, hogy a 897-es helyrajzi számú telken álló épület pincejáróban elhelyezett meglévő kazántól és gázórától a tervezett kondenzációs gázkazánig minél kisebb szakaszt kelljen kiépíteni. A projekt esetében a meglévő földszinti, 019-es azonosító számú személyzeti mosdótakadálymentessé alakítjuk át, melynek során a 018-as számú váró helyiség felé a válaszfalat elbontjuk és új gipszkarton falat helyezünk el. Szintén gipszkarton falat helyezünk el a 020. jelű tároló helyiség felé is. Ügyelni kell arra, hogy a szerelvények rögzítése miatt a gipszkarton falathelyenként meg kell erősíteni. A délnyugati és délkeleti homlokzat előtt új akadálymentesparkolót építünk ki, a meglévő közlekedő út felhasználásával. A parkoló mérete min. 210/650 cm legyen, 150 cm széles felfestett kiszálló sávval. Az udvari szakaszokon az akadálymentes közlekedő járdaszélesség a minimális 90 cm-t nem éri el, így a meglévő fém folyóka rácsokat ki kell cserélni legfeljebb 2*2 cm lyukméretű fedőrácsokra.

A telekre vonatkozó helyi szabályozási előírások a következők:

Oldalhatáron álló beépítési mód

Maximálisan beépíthetőség: 40%

Minimális zöldfelületi fedettség: 50%

Építménymagasság: 3,50 – 4,50 m

Meglévő állapot

Telepítés és telekadottságok:

Teljes telekterület: 1119,00 m²

Meglévő épület bruttó alapter.: 480,39 m²

Beépítettség: 42,93%

Meglévő zöldfelület (fű) alapterülete: 268,61 m²

Zöldfelületi fedettség: 24,00%

Meglévő szilárd felszíni burkolatfelületek alapter.-e.: 370,00 m²

Burkolati fedettség: 33,07%

Meglévő épület hasznos alapterülete össz.: 817,55 m²

Meglévő épület épületmagassága: 7,20 m

Az építmény ±0,00 szintje = A bejárati ajtó mögötti padlószint.

Tervezett állapot

Telepítés és telekadottságok:

Teljes telekterület: 1119,00 m²

Tervezett épület bruttó alapter.: 485,50 m²

Beépítettség: 43,39%

Tervezett zöldfelület (fű) alapterülete: 231,21 m²

Zöldfelületi fedettség: 20,66%

Tervezett szilárd felszíni burkolatfelületek alapter.-e.: 402,29 m²

EKR.....

Burkolati fedettség: 35,95%

Tervezett épület hasznos alapterülete össz.: 817,68 m²

Tervezett épület épületmagassága: 7,20 m

A kivitelezési munkával kapcsolatos részletes információt és a feladatok részletes meghatározását, a műszaki, és anyagminőséggel szemben támasztott követelményeket, mennyiségeket a közbeszerzési dokumentum részét képező, annak mellékleteként megküldött tervdokumentáció, műszaki leírás, árazatlan költségvetés tartalmazza.

(az építési beruházás jellege és mennyisége, illetve az igények és követelmények meghatározása)

II.2.5) Értékelési szempontok:

Az alábbiakban megadott szempontok:	Igen
Minőségi kritérium:	Igen
Megnevezés	Súlyszám / Jelentések
2. Jótállás időtartama (12-60 hónap):	15
3. Lakosság zavarásának minimalizálására tett, releváns intézkedések száma (db)	15
Költség kritérium: Nem	Súlyszám / Jelentések
Megnevezés	Súlyszám / Jelentések
Ár kritérium: Igen	Súlyszám / Jelentések
Megnevezés	Súlyszám / Jelentések
1. Egyösszegű nettó ajánlati ár (Forint):	70

II.2.6) Becsült érték:

Érték áfa nélkül:

Pénznem:

(keretmegállapodás vagy dinamikus beszerzési rendszer esetében ennek a résznek a keretmegállapodás vagy dinamikusbeszerzési rendszer teljes időtartamára vonatkozó becsült összértéke)

II.2.7) A szerződés, keretmegállapodás vagy dinamikus beszerzési rendszer időtartama

Időtartam hónapban:

Napokban kifejezett időtartam:120

Kezdés dátuma – Befejezés dátuma:

A szerződés meghosszabbítható Nem

A meghosszabbításra vonatkozó lehetőségek ismertetése:

II.2.8) Az ajánlattételre vagy részvételre felhívandó gazdasági szereplők számának korlátozására vonatkozó információ (nyílt eljárás kivételével)

A gazdasági szereplők tervezett száma (keretszáma):

Tervezett minimum:

Maximális szám:

A jelentkezők számának korlátozására vonatkozó objektív szempontok:

II.2.9) Változatokra (alternatív ajánlatokra) vonatkozó információk

Elfogadhatók változatok (alternatív ajánlatok) Nem

EKR.....

II.2.10) Opciókra vonatkozó információ

Opciók: Nem

Opciók leírása:

II.2.11) Információ az elektronikus katalógusokról

Az ajánlatokat elektronikus katalógus formájában kell benyújtani, Nem
vagy azoknak elektronikus katalógusok tartalmazniuk

II.2.12) Európai uniós alapokra vonatkozó információk

A közbeszerzés európai uniós alapokból finanszírozott Igen
projekttel és/vagy programmal kapcsolatos

Projekt száma vagy hivatkozási száma: TOP-4.2.1-16-BA1-2017-00013

II.2.13) További információ:

III. szakasz: Jogi, gazdasági, pénzügyi és műszaki információk

III.1) Részvételi feltételek

III.1.1) Kizáró okok és a szakmai tevékenység végzésére vonatkozó alkalmasság

A kizáró okok felsorolása:

Az eljárásban nem lehet ajánlattevő, alvállalkozó, és nem vehet részt az alkalmasság igazolásában olyan gazdasági szereplő, akivel szemben a Kbt. 62. § (1)-(2) bekezdéseiben foglalt kizáró okok bármelyike fennáll.

Az Ajánlatkérő kizárja az eljárásból azt az Ajánlattevőt, alvállalkozót vagy az alkalmasság igazolásában részt vevő szervezetet, akinek részéről a fent meghatározott kizáró ok valamelyike az eljárás során következik be. [Kbt. 74.§ (1) bekezdése b) pont]

Az igazolási módok felsorolása és rövid leírása:

A 321/2015. (X. 30.) Kormányrendelet 17. §-ában meghatározott módon kell igazolni a kizáró okok fent nem állását. A kizáró okok tekintetében becsatolt nyilatkozatoknak a felhívás megküldésének napjánál nem régebbi keltezésűeknek kell lenniük.

Ajánlattevőnek nyilatkoznia kell az ajánlatában arról, hogy a szerződés teljesítéséhez nem vesz igénybe a Kbt. 62. § (1)-(2) bekezdései szerinti kizáró okok hatálya alá eső alvállalkozót (Kbt. 67. § (4) bekezdés).

Folyamatban lévő változásbejegyzési eljárás esetében az Ajánlattevő az ajánlathoz köteles csatolni a cégbírósághoz benyújtott változásbejegyzési kérelmet és az annak érkezéséről a cégbíróság által megküldött igazolást. Amennyiben az Ajánlattevő tekintetében nincs folyamatban változásbejegyzési eljárás, úgy erre vonatkozó nemleges nyilatkozat benyújtása szükséges.

A tárgyi eljárásban az egységes európai közbeszerzési dokumentum nem alkalmazandó, azonban az Ajánlatkérő köteles elfogadni, ha bármely gazdasági szereplő a 321/2015. (X.30.) Korm. rendelet 7. §-a szerinti korábbi közbeszerzési eljárásban felhasznált egységes európai közbeszerzési dokumentumot nyújt be, feltéve, hogy az abban foglalt információk megfelelnek a valóságnak, és tartalmazzák az Ajánlatkérő által a kizáró okok és az alkalmasság igazolása tekintetében megkövetelt információkat. Az egységes európai közbeszerzési dokumentumban foglalt információk valóságtartalmáért az Ajánlattevő felel.

EKR.....

Szakmai tevékenység végzésére vonatkozó alkalmasság előírása [Kbt. 65. § (1) bekezdés c) pont]:

Szakmai tevékenység végzésére vonatkozó alkalmasság igazolása:

III.1.2) Gazdasági és pénzügyi alkalmasság

Az igazolási módok felsorolása és rövid leírása:

Ajánlatkérő nem kíván gazdasági és pénzügyi alkalmasságot előírni.

III.1.3) Műszaki, illetve szakmai alkalmasság

Az igazolási módok felsorolása és rövid leírása:

M1.) Alkalmatlan az ajánlattevő, ha nem rendelkezik a felhívás megküldésétől visszafelé számított 60 hónapban befejezett (műszaki átadás-átvétellel lezárult) legalább 80 m2 alapterületet érintő magasépítési (épület építése és/vagy felújítása) referenciával.

Az ajánlatkérő a vizsgált időszak alatt befejezett, de legfeljebb nyolc éven belül megkezdett építési beruházásokat veszi figyelembe.

A Kbt. 65. § (6) bekezdése alapján az M1.) pontban előírt alkalmassági követelményeknek elegendő, ha a közös ajánlattevők egyike megfelel.

Utalás a megkövetelt igazolási módokra:

A tárgyi eljárásban az egységes európai közbeszerzési dokumentum nem alkalmazandó, azonban, ha bármely gazdasági szereplő – korábbi közbeszerzési eljárásban felhasznált – egységes európai közbeszerzési dokumentumot nyújt be, az Ajánlatkérő azt elfogadja, feltéve, hogy az abban foglalt információk megfelelnek a valóságnak, és tartalmazzák az Ajánlatkérő által az alkalmasság igazolása tekintetében megkövetelt információkat. Az egységes európai közbeszerzési dokumentumban foglalt információk valóságtartalmáért az ajánlattevők felelnek.

Igazolási mód:

M.1./ az ajánlattételi felhívás megküldésétől visszafelé számított 60 hónap (a vizsgált időszak alatt befejezett, de legfeljebb 8 éven belül megkezdett) legjelentősebb, műszaki átadás-átvétellel lezárult közbeszerzés tárgykörében teljesített építési munkáit ismertető, a (321/2015 (X.30.) Korm. rendelet 22. § (3) bekezdése szerint kiállított referenciaigazolást, amelynek tartalmaznia kell legalább:

- a) ajánlattevő (a szerződést teljesítő kedvezményezett) neve, címe,
- b) a szerződést kötő másik fél (megrendelő) neve, címe, valamint a referenciát adó (kapcsolattartó) személy neve és telefonszáma vagy e-mail címe,
- c) a teljesítés helye,
- d) a referenciamunka rövid ismertetése (a szerződés tárgya, az alkalmassági minimumkövetelményeknek megfelelően részletezett tartalommal),
- e) a teljesítés befejezésének (sikeres műszaki átadás-átvétel) időpontja (év, hónap, nap részletezettséggel)
- f) referenciaszerződés szerinti nettó ellenszolgáltatás (vállalkozói díj) teljes összege (HUF-ban),
- g) nyilatkozat arról, hogy a teljesítés az előírásoknak és a szerződésnek megfelelően történt-e,
- h) amennyiben a teljesítés közös ajánlattevőként történt, az igazolást benyújtó ajánlattevő saját teljesítésének nettó összegét is kéri ajánlatkérő megadni (Ft-ban).

A 321/2015. (X. 30.) Korm. rendelet 22. § (5) bekezdés értelmében amennyiben a nyertes közös ajánlattevőként teljesített építési beruházásra, vonatkozó referencia igazolás vagy nyilatkozat - a teljesítés oszthatatlansága miatt - nem állítható ki az egyes ajánlattevők által végzett munkák elkülönítésével, úgy az ajánlatkérő a referencia igazolást vagy nyilatkozatot bármelyik, a teljesítésben részt vett ajánlattevő részéről az ismertetett építési beruházás tekintetében olyan arányban köteles elfogadni, amilyen arányban az igazolást benyújtó ajánlattevő vagy részvételre jelentkező az általa elvégzett teljesítés alapján az ellenszolgáltatásból részesült.

EKR.....

Más gazdasági szereplővel történt közös teljesítés esetén a fenti adatokat a referencia igazolásnak oly módon kell tartalmaznia, hogy abból az alkalmassági minimum-követelményeknek való megfelelés egyértelműen megállapítható legyen.

Az alkalmasság igazolására a Kbt. 65. (7)-(8) bekezdései, valamint a (11) bekezdése is irányadó.

Ajánlatkérő ezúton hívja fel a gazdasági szereplők figyelmét, hogy a Kbt. 69. § (4) bekezdés rendelkezése alapján a kapacitásait rendelkezésre bocsátó szervezetnek csak az alkalmassági követelmények tekintetében kell az igazolásokat benyújtani.

Az alkalmassági minimum követelmények:

III.1.4) A szerződés biztosítékai:

Jótállás, késedelmi, meghiúsulási kötbér a szerződéstervezet szerint.

III.1.5) Az ellenszolgáltatás teljesítésének feltételei és / vagy hivatkozás a vonatkozó jogszabályi rendelkezésekre:

Valamennyi rész esetén: Ajánlatkérő a Kbt.135.§(7) bekezdése alapján előleget biztosít. Az előleg mértéke, valamint a számlázás feltételei a szerződéstervezet szerint.

IV. szakasz: Eljárás

IV.1) Meghatározás

IV.1.1) Az eljárás fajtája

Nyílt eljárás	Igen
Gyorsított eljárás	Nem
Indokolás:	
Meghívásos eljárás	Nem
Gyorsított eljárás	Nem
Indokolás:	
Tárgyalásos eljárás	Nem
Gyorsított eljárás	Nem
Indokolás:	
Versenypárbeszéd	Nem
Innovációs partnerség	Nem

IV.1.2) Keretmegállapodásra vagy dinamikus beszerzési rendszerre vonatkozó információk

A hirdetmény keretmegállapodás megkötésére irányul	Nem
Keretmegállapodás egy ajánlattevővel	Nem
Keretmegállapodás több ajánlattevővel	Nem
A keretmegállapodás résztvevőinek tervezett maximális létszáma:	
A hirdetmény dinamikus beszerzési rendszer létrehozására irányul	Nem
A dinamikus beszerzési rendszert további beszerzők is alkalmazhatják	Nem

EKR.....

Keretmegállapodás esetében – a négy évet meghaladó időtartam indoklása:

IV.1.3) Elektronikus árlejtésre vonatkozó információk

Elektronikus árlejtést fognak alkalmazni

Nem

További információk az elektronikus árlejtésről:

IV.2) Tárgyalásra vonatkozó információk

IV.2.1) A tárgyalásos eljárás jogcíme:

IV.2.2) Az első tárgyalás időpontja:

IV.2.3) A tárgyalás lefolytatásának menete és alapvető szabályai:

IV.3) Adminisztratív információk

IV.3.1) Az adott eljárásra vonatkozó korábbi közzététel

A hirdetmény száma a Közbeszerzési Értesítőben:

IV.3.2) Ajánlattételi határidő

Dátum, helyi idő: 2018.09.25. 10:00 óra/perc

IV.3.3) Azok a nyelvek, amelyekben az ajánlatok benyújthatók:

HU

IV.3.4) Az ajánlati kötöttség minimális időtartama: (ajánlati felhívás esetében)

Az ajánlati kötöttség végső dátuma:

vagy Az időtartam hónapban: vagy napban: 60 (az ajánlattételi határidő lejártától számítva)

IV.3.5) Az ajánlatok felbontásának feltételei

Dátum, helyi idő: 2018.09.25. 12:00 óra/perc

V. szakasz Kiegészítő információk

V.1) Az ajánlati biztosíték

Az eljárásban való részvétel ajánlati biztosíték adásához

Nem

kötött:

Az ajánlati biztosíték mértéke:

A befizetés helye:

vagy az ajánlatkérő fizetési számlaszáma:

Az ajánlati biztosíték befizetése (teljesítése) igazolásának módja:

V.2) További információk:

EKR.....

Karakterkorlátozás miatt az előírás teljes egészében a Közbeszerzési Dokumentumokban találhatóak.

1. Jelen eljárásban a Kbt. 114. § (11) bekezdése szerinti feltételek nem alkalmazandóak.
2. A hiánypótlás, felvilágosítás megadásának lehetősége a Kbt. 71. §-a alapján biztosított, figyelemmel a Kbt. 115.§ (6) bekezdés rendelkezéseire.
3. Az ajánlatok összeállításával és benyújtásával kapcsolatban felmerülő összes költség Ajánlattevőket terheli (kivéve a Kbt. 177. § (2) bekezdésben foglaltak).
4. A kiegészítő tájékoztatás nyújtására a Kbt. 56. § (1)-(5) bekezdéseiben, a Kbt. 114. § (6) bekezdésben, valamint a közbeszerzési dokumentumban foglaltak az irányadók. Az Ajánlatkérő a kiegészítő tájékoztatás iránti kérelem megküldése vonatkozásában ésszerű határidőnek tekinti az ajánlattételi határidő lejártát megelőző negyedik munkanapot, a kiegészítő tájékoztatás megadása kapcsán ésszerű határidőnek tekinti az ajánlattételi határidő lejártát megelőző második munkanapot.
5. Az ajánlatot a Kbt. 66. § alapján kell megtenni. Az ajánlatban felolvasólapot kell elhelyezni, amely tartalmazza a Kbt. 66. § (5) bekezdése szerinti összes adatot (az ajánlattevők neve, címe [székhelye, lakóhelye], valamint azok a főbb, számszerűsíthető adatok, amelyek az értékelési szempont [adott esetben részszempontok] alapján értékelésre kerülnek).
6. Ajánlattevőnek nyilatkoznia kell a Kbt. 66. § (6) bekezdés a) és b) pontjára vonatkozóan (nemleges nyilatkozatot is csatolni kell).
7. Ajánlattevőnek nyilatkoznia kell a Kbt. 66. § (2) és (4) bekezdéseire vonatkozóan (teljességi nyilatkozat, KKV minősítés).
9. A jelen felhívás a 321/2015. (X.30.) Korm. rendelet 30. § (4) bekezdésében és a Közbeszerzési Hatóság által meghatározott minősítés szerint szigorúbb alkalmasságokat tartalmaz P1. és M1. pont vonatkozásában.
10. Nyertes ajánlattevőnek rendelkeznie kell (vagy meglévő felelősségbiztosítását ki kell terjesztenie) legkésőbb a szerződéskötés időpontjára teljes körű építési-szerelési (CAR) biztosítással - az alvállalkozói keresztfelelősségre is kiterjedően -, melynek kártérítési limitértéke dologi kár és személyi károk esetében is minimum 20 millió Ft/káresemény és minimum 50 millió Ft/év. A felelősségbiztosítás megkötését igazoló kötvényt a szerződéskötéskor be kell mutatni.
11. A Kbt. 75. § (6) bekezdése alapján Ajánlatkérő alkalmazza a Kbt. 75. § (2) bekezdése e) pontja szerinti eredménytelenségi okot.
13. FAKSZ: Dr. Komlódi András (00228)

Folyt: Közbeszerzési Dokumentumok

V.3) Ajánlattételi felhívás megküldésének dátuma:

2018.09.10.

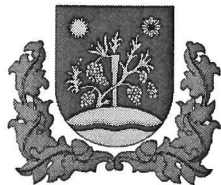

VÁLLALKOZÁSI SZERZŐDÉS

építési beruházásra

Egyrészről

Sellye Város Önkormányzat

székhely: 7900 Sellye, Dózsa Gy. u. 1.,
adószám: 15724083-2-02
azonosító: 733689
képviselő: Nagy Attila polgármester
mint Megrendelő (a továbbiakban: „**Megrendelő**”)

Másrészről

... Társaság

székhelye:
cégjegyzékszám:
adószáma:
vállalkozó kivitelezők nyilvántartása
szerinti nyilvántartási száma:
bankszámlaszám:
képviseli:
mint Vállalkozó (a továbbiakban „**Vállalkozó**”)

(a Megrendelő és a Vállalkozó a továbbiakban együttesen: "Felek"; külön-külön: "Fél")
között az alulírott napon és helyen az alábbi tartalommal.

1. PREAMBULUM

- (A) A Megrendelő által benyújtott TOP-4.2.1-16-BA1-2017-00013.kódszámú „Sellye Család- és Gyermejkölési Központ infrastruktúrájának fejlesztése,, tárgyú pályázat pozitív elbírálásban részesült. Erre tekintettel Megrendelő, mint ajánlatkérő *a közbeszerzésekről szóló 2015. évi CXLI. törvény („Kbt.”)* Harmadik rész 112. § (1) bekezdés b) pontja alapján, a Kbt. 115. § (1) bekezdése szerinti, közvetlen ajánlattételi elhívással indított nyílt közbeszerzési eljárást folytatott le a „*Sellye Család- és Gyermejkölési Központ infrastruktúrájának fejlesztése*” (Projekt) tárgyában.
- (B) A beérkezett ajánlatok mindenre kiterjedő és részletes vizsgálatát követően az Eljárást megindító felhívásban és az egyéb jogszabályokban rögzített feltételeket is figyelembe véve a Megrendelő 2018. augusztus ... napján eredményt hirdetett. A közbeszerzési eljárás során Vállalkozó a legjobb ár-értékű ajánlatot és lett az eljárás nyertese.
- (C) Szerződő Felek megállapítják, hogy jelen Szerződésben szabályozzák együttműködésüket és a Felek jogait és kötelezettségeit érintő minden olyan kérdést, melyek a Felek Szerződéses jogviszonyára alkalmazandók. A Felek kapcsolatuk fő alapelveként deklarálják, hogy mindenkor a piaci tisztesség és a kölcsönös együttműködés fokozott követelményei szerint kívánnak eljárni.
- (D) A Szerződés célja, hogy meghatározza mindazon feltételeket, melyek alapján a Felek az egyes jogokat érvényesítik, a kölcsönösen megállapított szolgáltatásokat, illetve kötelezettségeket teljesítik.

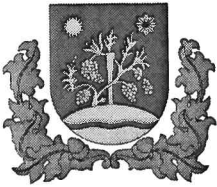

2. SZERZŐDÉS MEGKÖTÉSÉNEK FELTÉTELEI

- 2.1. A Közbeszerzési eljárás ajánlattételi felhívása, közbeszerzési dokumentumai és a Vállalkozó ajánlata (a továbbiakban együtt: **"Közbeszerzési dokumentáció"**) jelen szerződés szerves részét képezi.
- 2.2. Jelen szerződés aláírásával a Vállalkozó kijelenti, hogy a szerződés megkötéséhez és teljesítéséhez szükséges valamennyi hatósági engedéllyel és képesítéssel (így különösen, de nem kizárólagosan a tevékenységi kör gyakorlásához szükséges engedéllyel) rendelkezik, illetve ilyen tagja, vagy alkalmazottja van. A Vállalkozó e kijelentése megalapozottságáért feltétel nélküli jogszavatosságot vállal.
- 2.3. Megrendelő kijelenti, hogy a szerződés fedezete rendelkezésre áll, TOP-4.2.1-16-BA1-2017-00013. „Sellye Család- és Gyermekjóléti Központ infrastruktúrájának fejlesztése” tárgyú pályázathoz kapcsolódóan.

3. SZERZŐDÉS TÁRGYA

- 3.1. A Megrendelő megrendeli, a Vállalkozó pedig elvállalja a jelen szerződés tárgyát képező munkák elvégzését, azaz a *„Sellye Család- és Gyermekjóléti Központ infrastruktúrájának fejlesztése”* (a továbbiakban: "Létesítmény") bővítés, illetve felújítás munka megvalósításához szükséges generál-kivitelezést.
- 3.2. Jelen szerződésben meghatározott Létesítmény részletes műszaki tartalmát a Megrendelő által biztosított tervdokumentáció, műszaki leírás, valamint az eljárás során kiadott kiegészítő tájékoztatások alapján a Vállalkozó által elkészített, 2. számú mellékletet képező árazott költségvetés tartalmazza.
- 3.3. A Vállalkozó kötelezettséget vállal a 3.1. és 3.2. pontja szerinti Létesítmény rendeltetésszerű használatra alkalmas minőségben és módon, a Közbeszerzési eljárás során kiadott közbeszerzési dokumentumokban rögzítetteknek maradéktalanul megfelelően és szerződésszerűen (a továbbiakban együtt: "szerződésszerű") történő megvalósítására.
- 3.4. A Megrendelő kötelezettséget vállal a Vállalkozó által jelen szerződésnek megfelelő építési beruházás átvételére, és a vállalkozói díj jelen szerződés szerinti kifizetésére.

4. A TERVDOKUMENTÁCIÓ ÉS EGYÉB DOKUMENTUMOK MEGISMERÉSE, A FELEK NYILATKOZATAI

- 4.1. A Vállalkozó kijelenti, hogy jelen szerződés mellékletét képező tervdokumentációt, valamint a Megrendelő által átadott egyéb dokumentumokat így különösen, de nem kizárólagosan a tervet, a jogerős építési engedélyt, mint szakvállalat saját felelősségére a Közbeszerzési eljárás során, a közbeszerzés szabályai szerint felülvizsgálta, az azokban foglalt tényeket, előírásokat megismerte, a megvalósítási lehetőségeket ellenőrizte, az esetleges hibákat, hiányokat, a tervdokumentációtól való eltérési igényeit a Megrendelő irányába jelezte.
- 4.2. A Vállalkozó kijelenti, hogy a Megrendelő által át nem adott, de a Létesítmény szerződésszerű teljesítéséhez szükséges további dokumentumok átadását a Megrendelőtől a Közbeszerzési eljárás során, a közbeszerzés szabályai szerint kiegészítő tájékoztatás keretében megkérte, a kért dokumentumokat a Megrendelőtől

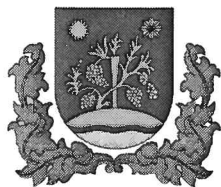

megkapta, azokat jelen pont szerint megismerte, ellenőrizte, észrevételezte. A Vállalkozó kijelenti továbbá, hogy az általa megtett észrevételekre, eltérési igényekre a Megrendelőtől a választ megkapta, és azt az ajánlattételi dokumentációban foglaltak szerint elfogadta.

- 4.3. A jelen szerződés 4. pontjára tekintettel a Megrendelő a tervdokumentáció és egyéb dokumentumok hibája miatt a Vállalkozóval szemben nem tartozik felelősséggel, Vállalkozó a tervekben foglaltak teljes megvalósítását garantálja.
- 4.4. A Vállalkozó kijelenti, hogy a Létesítménnyel érintett helyszínt megtekintette és azt a Létesítményt megvalósítására alkalmasnak találta. A Vállalkozó kijelenti továbbá, hogy a beruházás eredményeként létrehozott, átalakított létesítmények és hálózatok a beruházás eredményeképpen szerződés szerű használatra alkalmasak lesznek.
- 4.5. A Felek kifejezetten megállapodnak, és a Vállalkozó tudomásul veszi, hogy a Létesítmény építésével érintett létesítmények vagy azok berendezései, területe vonatkozásában semmiféle tulajdoni, szolgalmi, ingatlan-nyilvántartási jogosultságot nem keletkeztet. A Felek bármiféle, a jelen szerződésre alapított, erre irányuló igényt, követelést kölcsönösen kizárnak.

5. FELEK JOGAI ÉS KÖTELEZETTSÉGEI

5.1. Szerződéses kötelezettsége körében a Vállalkozó vállalja, hogy:

- 5.1.1. a Létesítmény építése során végzett munkákra vonatkozó, érvényben lévő jogszabályi és hatósági (így különösen, de nem kizárólagosan az építéshatósági, munkavédelmi, környezetvédelmi, biztonságtechnikai, vagyonvédelmi és tűzvédelmi), valamint a Létesítményt érintően a Projekt előírásokat maradéktalanul betartja, és az általa igénybevett közreműködőkkel (alvállalkozókkal) maradéktalanul betartatja. Ezek be nem tartásából eredő károkat a Vállalkozó a Megrendelőre nem háríthatja át, a károkért a Vállalkozó feltétlen és korlátlan felelősséget vállal;
- 5.1.2. jelen szerződés teljesítése során felmerülő költségeit (különösen, de nem kizárólagosan anyagok, alkatrészek, berendezések, technológiák, az eredmény elérése érdekében tett szükséges egyéb ráfordítások) teljes körűen saját maga előlegezi és viseli, felelősséget vállal a munka gazdaságos és gyors befejezéséért;
- 5.1.3. a Létesítmény építése során csak a hatályos jogszabályokban és szabványokban előírt minősítéssel rendelkező, új anyagokat, alkatrészeket, berendezéseket, technológiákat használ fel. Ennek teljesítéséért a Vállalkozó feltétlen és korlátlan szavatosságot vállal;
- 5.1.4. ha a tervdokumentációban kiírt anyagokat – az időben való megrendelés igazolása mellett – a szükséges határidőben nem tudja beszerezni, azokat a Megrendelő előzetes, kifejezett, írásos hozzájárulása után időben beszerezhető, azonos, vagy magasabb műszaki paraméterű és használati értékű más anyaggal helyettesíti. A Vállalkozó az anyagváltozás miatti többletköltséget a Megrendelőre nem háríthatja át. A Vállalkozó ebben az esetben is csak új anyagokat és berendezéseket építhet be;

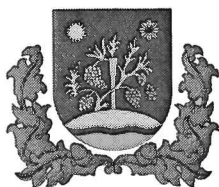

- 5.1.5. a munkaterületet saját költségén a Létesítmény építése teljes időtartamára körülkeríti, folyamatos őrzését biztosítja, az építési terület megfelelő tisztántartásáról gondoskodik. Ennek be nem tartásából eredő akár a Megrendelőnél, akár a Vállalkozónál felmerülő károkat a Megrendelőre nem háríthatja át, az ebből eredő károkért a Vállalkozó feltétlen és korlátlan felelősséget vállal;
- 5.1.6. a Létesítmény építése megkezdésekor a 191/2009. (IX. 15.) Korm. rendelet 5. § (6) bekezdés szerinti táblát elhelyezi;
- 5.1.7. a Létesítmény építése során keletkező mindennemű hulladékot a munkaterületről saját költségén elszállítja vagy elszállíttatja, elhelyezi, a hulladékok elhelyezésének adminisztrációját a hatályos jogszabályi rendelkezések és hatósági előírások szerint elvégzi. A bontást a Megrendelő kapcsolattartójával történő előzetes írásos egyeztetés alapján úgy kell végezni, hogy az alkalmas anyagok, berendezések újrahasznosítása biztosítva legyen. Ezeket elkülönítetten kell tárolni, és jegyzőkönyv szerint át kell adni a Megrendelő képviselőjének. Ezek be nem tartásából eredő károkat a Vállalkozó a Megrendelőre nem háríthatja át, a károkért a Vállalkozó feltétlen és korlátlan felelősséget vállal;
- 5.1.8. az eltakarásra kerülő munkákról a műszaki ellenőrt előzetesen, beépítés előtt legalább három (3) munkanappal értesíti;
- 5.1.9. a Megrendelőt minden olyan körülményről haladéktalanul értesíti, amely a Létesítmény építése eredményességét vagy kellő időre való elvégzését veszélyezteti, vagy gátolja; érteve ezen a különböző hatósági előírások, szabványok szerződés teljesítése során történő megváltozását is. Az értesítés elmulasztásából eredő kárért a Vállalkozó feltétlen és korlátlan felelősséget vállal;
- 5.1.10. a Létesítmény építése befejeztével legalább a munkaterületet átvételkor rögzített állapotnak megfelelően helyreállítja, így különösen, de nem kizárólagosan elvégzi az utak, parkok, parkolók, növényzet rekonstrukcióját;
- 5.1.11. a Létesítmény építése teljesítése során felmerülő, külső elháríthatatlan okból előre nem látható, így a Közbeszerzési eljárás során nem jelzett, a tervdokumentációtól való eltérési igény(ek)e)t a Megrendelő kapcsolattartójának és műszaki ellenőrének egyidejűleg egy (1) munkanapon belül jelzi;
- 5.1.12. a Létesítmény építése során jelen szerződés szerint építési naplót vezet;
- 5.1.13. a Létesítmény építése során végzett munkák ellenőrzését a Megrendelő kapcsolattartója illetve műszaki ellenőre részére bármikor, előzetes értesítés nélkül biztosítja;
- 5.1.14. a Létesítmény helyszíni kivitelezési munkái végzéséhez és a használatbavételi engedélyhez közvetlenül szükséges hatósági, szakhatósági, közműszolgáltatói és egyéb engedélyeket beszerzi, az ezzel kapcsolatos költségeket viseli, és a Megrendelő kérésére az egyeztetett (megállapodott) időpontig rendelkezésére bocsátja. Ennek elmaradása esetén a Megrendelő jogosult szerződésellenes teljesítést megállapítani és az átvételt megtagadni;

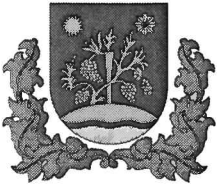

- 5.1.15. A Vállalkozó feltétlen és korlátlan felelősséget vállal arra, hogy a Létesítmény építése során bekövetkező esetleges káreseményeket haladéktalanul jelzi a Megrendelő felé, és a káresemény következtében a Létesítmény építésével érintett létesítmények vagy azok berendezései, területe – ide értve a telekhatárokon kívül eső létesítményeket is – tekintetében felmerülő károkat a Megrendelő részére haladéktalanul megtéríti. A Vállalkozó kártérítési felelőssége attól függetlenül fennáll, hogy a kár bekövetkeztéért ő vagy alkalmazottja, a Létesítmény építéséhez igénybe vett közreműködője (alvállalkozója) felelős. Ennek elmaradása esetén a Megrendelő jogosult szerződésellenes teljesítést megállapítani és az átvételt megtagadni;
- 5.1.16. A Vállalkozó feltétlen és korlátlan felelősséget vállal arra, hogy amennyiben – az érdekkörében felmerülő - a Létesítmény építésével kapcsolatos káresemény miatt harmadik személy a Megrendelővel szemben kártérítési vagy bármilyen más igényt támaszt, úgy valamennyi ilyen kár vagy egyéb igény alól maradéktalanul mentesíti, kártalanítja a Megrendelőt. Ennek elmaradása esetén a Megrendelő jogosult szerződésellenes teljesítést megállapítani és az átvételt megtagadni.
- 5.1.17. Az építési munkák kivitelezési körülményeire vonatkozó (építési hatóság, szakhatóságok, közműszolgáltatók) által előírt követelményeket a Vállalkozó köteles megfelelően teljesíteni, ennek ellenértéke a vállalkozói díjban benne foglaltatik. A Vállalkozó köteles a használatbavételi eljárás során közreműködni, a szakhatósági észrevételeknek megfelelő intézkedéseket saját költségére megtenni, - amennyiben szükséges - a változásokat a megvalósítási tervdokumentáción átvezetni. Megrendelő a létesítményt csak hiánypótlás nélkül, üzemeltethető állapotban veszi át.
- 5.1.18. Vállalkozó köteles a kivitelezési munkát az ajánlatában foglaltak alapján, a lakosság zavarásának minimalizálása érdekében tett vállalásainak megfelelően teljesíteni. Lakosság zavarásának minimalizálására tett vállalások: **<értékelési szempont>** felsorolások
- 5.2. Szerződéses kötelezettsége körében a Megrendelő vállalja, hogy:
- 5.2.1. jelen szerződés hatálybalépését követő legkésőbb 5 (öt) munkanapon belül biztosítja a munkaterületet. A Felek a munkaterület átadása-átvételét és megfelelőségét állapot felvételi jegyzőkönyvben rögzítik, és aláírásukkal igazolják. A jegyzőkönyvet a Felek jelen szerződéshez csatolják. A munkaterület megfelelőségének jegyzőkönyvben történő rögzítése után a Vállalkozó a munkaterületre vonatkozóan kifogást nem emelhet, azt szerződésszegése hivatkozási alapjaként nem hozhatja fel.
- Megrendelő az 1997. évi LXXVIII. törvény 39/A. §. (4) bekezdés alapján az építésfelügyeleti hatóságnak a kivitelezés tervezett megkezdését 15 nappal előbb bejelenti, hogy a munkavégzés a munkaterület átadás-átvétel időpontjában kezdhető legyen.
- 5.2.2. a Vállalkozó a Létesítmény építése során felmerülő tervdokumentációtól való eltérési igényé(i)t öt (5) munkanapon belül elbírálja;
- 5.2.3. A Megrendelő kapcsolattartója illetve műszaki ellenőre, valamint a tervező útján a munkát és a felhasználásra kerülő anyagokat, alkatrészeket, berendezéseket naponta legalább egyszer (1) ellenőrizheti, beépítésre kerülő

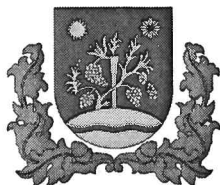

anyag esetén beépítés előtt köteles ellenőrizni. A Megrendelő a Vállalkozó írásbeli értesítésétől számított két (2) munkanapon belül köteles az ellenőrzést elvégezni. Nem mentesül a Vállalkozó a felelősség alól, ha a Megrendelő az ellenőrzést elmulasztotta vagy nem megfelelően végezte el;

- 5.2.4. A Létesítmény megvalósításához és az építés eredményeként létrehozott létesítmény rendeltetésszerű használatához szükséges összes hatósági engedélyt (így különösen, de nem kizárólagosan az építési engedélyt, használatba vételi engedélyt és az épített szerkezeteket, műtárgyakat jelenlegi funkciójának megváltoztatására vonatkozó engedélyt) a Vállalkozó által a Megrendelő rendelkezésére bocsátott engedély alapján a Megrendelő köteles saját költségén beszerezni. A használathoz valamint az üzemeltetéshez kapcsolódó engedélyekkel kapcsolatosan felmerült összes költséget a Megrendelő viseli.

6. TELJESÍTÉS HELYE ÉS HATÁRIDEJE

6.1. A Létesítményt a **tervdokumentációban meghatározott** területen kell megvalósítani.

- *7960 Sellye Erdély utca 4. (Hrsz.:898/1.)*

6.2. A szerződés teljesítésének határideje:

- *a szerződés hatálybalépését követő 120 nap*

Szerződésszerű a teljesítés, ha a műszaki átadás-átvételi eljárás a teljesítési határnapon megkezdődik és eredményesen zárul.

7. VÁLLALKOZÓI DÍJ

7.1. A Felek jelen szerződés ellenértékeként átalánydíjat állapítanak meg.

7.2. A Felek vállalkozói díjat az alábbiak szerint határozzák meg:

Vállalkozó ÁFA nélkül számított Egyösszegű Ajánlati Ára:

nettó: **értékelési szempont**,- Ft + ÁFA, azaz ... forint plusz általános forgalmi adó

Áfa: ..., - Ft

Bruttó: ..., - Ft, azaz forint

7.3. A Vállalkozó kijelenti, hogy jelen szerződésben végleges vállalkozói díjat határoz meg, amelyet a szerződéskötéshez és a vállalkozói díj meghatározásához szükséges valamennyi információ tény és körülmény figyelembevételével, az építési helyszínek ismeretében állapított meg.

A vállalkozói díj magában foglalja Vállalkozónak a jelen szerződés tárgyát képező építési beruházással kapcsolatos valamennyi költségét és tisztességes hasznát is.

A Vállalkozó a vállalkozói díjért mindazokat az építési munkákat és szolgáltatásokat köteles nyújtani, amelyek a szerződésszerű teljesítéshez, a rendeltetésszerű használathoz szükségesek.

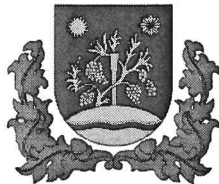

8. VÁLLALKOZÓI DÍJ KIFIZETÉSE

- 8.1. Vállalkozó tudomásul veszi, hogy a Megrendelő a vállalkozási díj elszámolása és folyósítása során kötve van a 191/2009. (IX. 15.) kormányrendeletben meghatározott szabályokhoz.
- 8.2. Vállalkozó a Kbt. 135. § (7) bekezdése szerint a vállalkozási díj 5 %-ának megfelelő összeg előlegként történő kifizetését kérheti. Amennyiben ajánlattevő kéri az előleg kifizetését, úgy azt ajánlatkérő legkésőbb az építési munkaterület átadását követő 15 napon belül kifizeti.
- 8.3. Megrendelő a szerződés szerinti vállalkozási díjat a Ptk. 6:130. § (1) és (2) bekezdése alapján, illetve a Kbt. 135. § alapján, valamint az alkalmazandó 322/2015. (X. 30.) Korm. rendeletben meghatározott feltételek szerint teljesíti.
- 8.4. Esedékesség: Vállalkozó 1 db előlegrészletet, 1 db részszámlát és 1 db végszámlát nyújthat be a teljesítés során. A részszámla kibocsátásának lehetősége: a kivitelezési ütemterv szerinti 50 %-os műszaki készültség esetén a nettó vállalkozói díj 50%-ának megfelelő összegben a végszámla a sikeres műszaki átadás-átvételt követően bocsátható ki. A végszámla összege a meghatározott nettó vállalkozói díj 50%-a, a végszámlát a 100 %-ot elérő teljesítésnél, sikeres műszaki átadás-átvételi eljárás (teljesítésigazolás) lezárását követően nyújthatja be a Vállalkozó. Az előleg összege a részszámla összegében kerül leszámolásra.

A részszámla kibocsátásának feltételét képezi a műszaki tartalom megvalósításáról szóló, Megrendelő részéről eljáró műszaki ellenőr által kiállított műszaki igazolás.

Vállalkozó a végszámlát a munka befejezésekor, a sikeres műszaki átadás-átvételt követően nyújthat be, a végszámla szükséges melléklete a sikeres átadás-átvételi jegyzőkönyv. Az átadás-átvételi jegyzőkönyv lezárásának feltétele a rendeltetésszerű használatra alkalmas módon és szerződés szerinti megvalósítás.
- 8.5. Fizetési késedelem esetén a Vállalkozó a Ptk. szerinti késedelmi kamatra jogosult.
- 8.6. A Vállalkozó a Megrendelő írásos beleegyezése nélkül (pénzügyi) kötelezettség vállalására nem jogosult, az ennek ellenére történt kötelezettség vállalásért a Megrendelő nem tartozik helytállni.

9. ALVÁLLALKOZÓ IGÉNYBEVÉTELE

- 9.1. A Vállalkozó teljesítésében csak az ajánlatban megjelölt alvállalkozó, és a Vállalkozó által megjelölt feladatok kivitelezésére bevonásra kerülő alvállalkozó működhet közre. Ha a szerződéskötést követően – a szerződéskötéskor előre nem látható ok következtében – beállott lényeges körülmény miatt a szerződés vagy annak egy része nem lenne teljesíthető a megjelölt alvállalkozóval, a Megrendelő írásban más megjelölt szervezet (személy) közreműködéséhez is hozzájárulhat, ha az megfelel a közbeszerzési eljárásban az alvállalkozókra meghatározott követelményeknek.

10. KÜLÖNLEGES KÖRÜLMÉNYEK, A SZERZŐDÉS MÓDOSÍTÁSA

- 10.1. Különleges körülmények között keletkezett többletköltségek felszámítására kizárólag jelen szerződés – a Ptk. ill. Kbt-ben rögzítettek szerint - írásbeli módosítása alapján kerülhet sor.

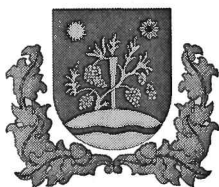

11. TELJESÍTÉS, ÁTADÁS-ÁTVÉTEL

11.1. A Létesítmény építése megkezdésének időpontja a munkaterület átadásának a napja.

A Vállalkozó a Létesítmény készre jelentését megelőzően - a Megrendelő által meghatározott körben - köteles saját költségen legalább öt (5) napos próbaüzemet lefolytatni, és a Megrendelő kapcsolattartója által kijelölt kezelőszemélyzetet az üzemeltetésre betanítani. A próbaüzem eredményét és a betanítás tényét a Felek külön jegyzőkönyvben rögzítik.

Az átadás-átvételi eljárás sikeres lezárása érdekében a Felek kötelesek együttműködni egymással. A Felek az átadás-átvételtől jegyzőkönyvet készítenek, amelynek tartalmaznia kell a Megrendelő által jelzett hibákat, kifogásokat, hiányokat. A Megrendelő jogosult a jegyzőkönyvben a hiányok, hibák megszüntetésére – a Vállalkozóval egyeztetett – határidőt szabni.

11.2. A Megrendelő nem szerződés szerű teljesítés esetén igénye szerint jogosult kijavítást, cserét vagy árszállítást kérni, amelynek a Vállalkozó köteles eleget tenni.

11.3. A Létesítmény teljesítettnek minősülése további feltételei:

11.3.1. a Vállalkozó a Létesítményt szerződés szerűen teljesíti, az épületeket, épületrészeket, hálózatokat egyéb a Létesítmény építésével érintett létesítményeket jelen szerződésben foglaltak szerint, szerződés szerű, üzemkész állapotban átadja és

11.3.2. a Megrendelő azokat jelen szerződésben foglaltaknak megfelelően átveszi és

11.3.3. a Vállalkozó a Beruházást érintően a Megrendelőt terhelő, a Projekt keretében előírt tájékoztatási kötelezettségeknek eleget tett, továbbá

11.3.4. a Vállalkozó a hulladékkezelésről jelen szerződés 5.1.7. pontja szerint gondoskodott és

11.3.5. a Vállalkozó a munkaterület átvétele előtti állapotnak megfelelő helyreállításáról jelen szerződés 5.1.10. pontja szerint gondoskodott, valamint

11.3.6. a Vállalkozó a Megrendelő részére átadja az átadás-átvételi dokumentációt.

11.4. Az átadás-átvételi eljárás teljes költsége a Vállalkozót terheli, illetve a sikertelen átadás-átvétel költségei is, amennyiben ez a Vállalkozó érdekkörében felmerülő okra vezethető vissza.

11.5. Az átadás-átvételi eljárást akár egyes részütemekre, akár a teljes Létesítmény átvételére vonatkozik kizárólag csak Vállalkozó írásbeli nyilatkozatát követően lehet megkezdni, mellyel Vállalkozó teljesítését készre jelenti. Az átadás-átvételi eljárásról Felek jegyzőkönyvet köteles felvenni, mely tartalmazza résztvevőket, nyilatkozataikat és az átadás-átvétel időpontját.

11.6. Megrendelő a sikeres műszaki átadás-átvételt (191/2009. (IX. 15.) Korm. rendelet 16. § (3) bekezdés p) pont, illetve a 32. § (7) bekezdése szerinti műszaki igazolás kiadása után) követő 3 munkanapon kiadja az ún. „Teljesítésigazolást”, melyben fel van tüntetve a sikeres műszaki átadás-átvétel napja.

11.7. A műszaki igazolás kiadására jogosult építési műszaki ellenőr: Ép-Szám Kft. Gyöngyi József.

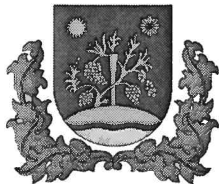

- 11.8. A sikeres műszaki átadás-átvételt követően a Vállalkozó kötelezettsége a használatba vételi engedélyhez szükséges eljárások lefolytatása, engedélyek, nyilatkozatok beszerzésében való közreműködés.

12. ÍRÁSBELI KOMMUNIKÁCIÓ, ÉRTESEITÉSEK, KÉZBESÍTÉS

12.1. Építési napló

- 12.1.1. Elektronikus építési napló vezetés esetén az alkalmazás használatához szükséges naplőügyfél-jele (NÜJ):  Az építési munkaterület átadásával egyidejűleg meg kell nyitni az építési naplót - az elektronikus építési napló esetén az első elektronikus építési főnaplót - és abban a 191/2009. (IX. 15.) Korm. rendelet 5. § (4) bekezdés szerinti átadás-átvételt - az időpont, a tevékenység és a munkaterület megjelölésével - rögzíteni kell.
- 12.1.2. Az építési naplóra és elektronikus építési naplóra vonatkozó szabályokat a 191/2009. (IX. 15.) Korm. rendelet tartalmazza.
- 12.1.3. A Felek a naplóbejegyzésre meghatalmazott személyeket kötelesek az építési naplóban feltüntetni. Az építési naplóban megállapítások, megjegyzések, kifogások, stb. bejegyzésére kizárólag a naplóban megnevezett személyek jogosultak.
- 12.1.4. A Felek a munkavégzéssel kapcsolatos minden lényeges adatot, tény, észrevételt, körülményt, kifogást, és utasítást az építési naplóban kötelesek egymással közölni. A Megrendelő utasításait a kapcsolattartója, illetve műszaki ellenőre útján elsősorban az építési naplóba történő bejegyzéssel közli a Vállalkozóval.
- 12.1.5. A tervező naplóbejegyzései a Megrendelő kapcsolattartójának ellenjegyzésével érvényesek.
- 12.1.6. A Megrendelő kapcsolattartója köteles az építési naplót legalább nyolc (8) naponta ellenőrizni, illetve a műszaki ellenőrrel ellenőriztetni.
- 12.1.7. A Vállalkozó a Megrendelő naplóbejegyzéseire egy (1) munkanapon belül a naplóban köteles válaszolni. Az építési naplóban tett bejegyzésekre a Felek kizárólag az építési naplóban válaszolhatnak.
- 12.1.8. A naplót az építési munka befejezését követően le kell zárni, a záróbejegyzést a Felek kapcsolattartói aláírják.

12.2. Koordinációs tárgyalás

- 12.2.1. A szerződés szerű teljesítés érdekében együttműködési kötelezettségük körében a Felek legfeljebb heti rendszerességgel koordinációs tárgyalást tartanak.
- 12.2.2. Bármelyik Fél írásban tett kezdeményezésére a másik Fél koordinációs lehetőséget biztosít. A Felek a koordinációs tárgyalást a Megrendelő kapcsolattartója által meghatározott helyen, a Felek által írásban előre egyeztetett időpontban tartják meg, amely időpont nem lehet későbbi, mint a kezdeményezés hatályossá válását követő két (2) munkanap.

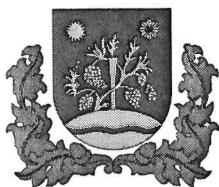

- 12.2.3. A koordinációs tárgyalásról a Megrendelő jegyzőkönyvet készít, amelyet a Felek aláírnak. A jegyzőkönyv két példányban készül, amelyből egy (1) példány a Megrendelőt, egy (1) példány a Vállalkozót illeti.
- 12.3. További kapcsolattartás: Megrendelő által a munkaterület átadásakor megjelölt műszaki ellenőr.
- 12.3.1. Jelen szerződés szerinti vagy azzal kapcsolatos bármely közlés, jelentés, kezdeményezés amennyiben azt nem az építési naplóban, a koordinációs tárgyalásról készült jegyzőkönyvben vagy egyéb, jelen szerződés szerint a Felek által közösen készített jegyzőkönyvben közlik, írásba foglalandó és telefax vagy ajánlott, tértivevényes vagy futárral megküldött levél útján elküldendő.
- 12.3.2. Valamely Fél által valamely másik Félnek a jelen megállapodással összefüggésben küldött értesítések vagy más kommunikáció céljára a következő címek és fax számok szolgálnak:
- 12.3.2.1. ha a Vállalkozó a címzett: ...
fax:
E-mail: ...
- 12.3.2.2. ha a Megrendelő a címzett:
fax:
E-mail:

Amennyiben a Felek bármelyikének a címe vagy fax száma megváltozna, az adott Fél a változás várható bekövetkezése előtt legalább két (2) munkanappal köteles erről a másik Felet értesíteni.

- 12.4. A kapcsolattartásra kijelölt személyek kötelesek a teljesítést akadályozó körülményekről haladéktalanul írásban értesíteni egymást és kezdeményezni a szükséges intézkedést. Személyükben történő változásról a Felek kötelesek egymást egy (1) napon belül írásban értesíteni.

13. TÖBBLETMUNKA

Vállalkozó köteles elvégezni a felmerülő többletmunkákat. A többletmunka ellenértéke külön nem számolható el tekintettel arra, hogy a vállalkozói díjat Vállalkozó az esetlegesen felmerülő többletmunkákra tekintettel állapította meg, Megrendelő pedig erre tekintettel fogadta el / Ptk. 6:245.§ (1) /.

14. PÓTMUNKA

Pótmunka elszámolására kizárólag a Megrendelő által igazolt és írásos megrendelése alapján a Kbt. és vonatkozó szabályok szerinti esetekben és eljárás alapján kerülhet sor, az esetlegesen megrendelésre kerülő pótmunkák az ajánlati árszinten valósulhatnak meg.

15. A SZERZŐDÉST BIZTOSÍTÓ MELLÉKKÖTELEZETTSÉGEK, SZERZŐDÉSSZEGÉS

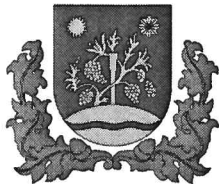

15.1. Késedelmi és meghiúsulási kötbér

15.1.1. A Vállalkozó késedelmes teljesítése esetére – akár rész-, akár véghatáridőre vonatkozik - késedelmi kötbért köteles fizetni a Megrendelőnek. A késedelmi kötbér mértéke 300.000 Ft / nap, azaz háromszázezer forint naponta (Ptk. 6:186. § (1) bekezdés). A késedelmi kötbér maximuma 30 napi tétel, azaz max. 9.000.000 Ft.

A kötbér érvényesítése a vállalkozói díjba történő beszámítással történik. A Megrendelő a teljesítésigazolásban köteles rögzíteni a késedelem tényét és időtartamát. Amennyiben a kötbér a vállalkozói díjba történő beszámítással nem érvényesíthető, a Vállalkozó a kötbért a Megrendelő írásbeli felszólítására és cégszerűen kiállított és aláírt számla ellenében tíz (10) napon belül a Megrendelő jelen szerződés szerinti bankszámlájára való átutalással köteles rendezni.

15.1.2. Amennyiben a Vállalkozó a rész- illetve végteljesítéssel 30 (harminc) napot meghaladó időtartamot késik, a Megrendelő jogosult a szerződést azonnali hatállyal felmondani.

15.1.3. A Vállalkozó meghiúsulás esetén az „Egyösszegű Ajánlati Ár” 20 (húsz) százalékának megfelelő összegű meghiúsulási kötbért köteles fizetni a Megrendelőnek. A kötbér érvényesítése a vállalkozói díjba történő beszámítással történik. A Megrendelő a teljesítésigazolásba köteles rögzíteni a késedelem tényét és időtartamát. Amennyiben a kötbér a vállalkozói díjba történő beszámítással nem érvényesíthető, a Vállalkozó a kötbért a Megrendelő írásbeli felszólítására és cégszerűen kiállított és aláírt számla ellenében tíz (10) napon belül a Megrendelő jelen szerződés szerinti bankszámlájára való átutalással köteles rendezni.

16. JÓTÁLLÁS:

- 16.1. Vállalkozó a beépített anyagokért, az építési-szerelési munkák hibátlan elvégzéséért jótállást vállal. A teljes körű jótállás időtartama: a műszaki átadás-átvételtől számított [értékelési szempont, 12-60] hónap.
- 16.2. A Vállalkozó jótállási kötelezettsége megszűnik, ha a hiba rendeltetésellenes vagy szakszerűtlen használat, illetve tárolás, szándékos rongálás, vagy erőszakos behatás, elemi kár miatt következett be, de csak azon rész tekintetében, amire a jótállási kötelezettséget megszüntető magatartás irányult.
- 16.3. A Vállalkozó köteles a Megrendelő részéről írásban bejelentett garanciális meghibásodásokat, a bejelentést követő három (3) munkanapon belül a Megrendelő kapcsolattartójának jelenlétében felülvizsgálni, a Megrendelő jogos igényei alapján a javítási munkákat, a felülvizsgálatot követő öt (5) munkanapon belül megkezdeni, és a kölcsönösen megállapodott határidőre befejezni.
- 16.4. Ha a Vállalkozó a hiba kijavítását a bejelentés kézhezvételétől számított nyolc (8) munkanapon belül nem kezdi meg és azt folyamatosan nem végzi el, a Megrendelő jogosult a kijavítás érdekében a szükséges intézkedéseket a Vállalkozó kockázatára és költségére megtenni anélkül, hogy ezzel a szerződés szerinti bármely jogát a Vállalkozóval szemben elvesztené. Ebben az esetben a harmadik féllel elvégzett

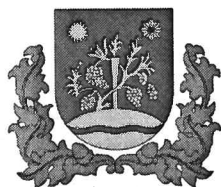

javítás díját Vállalkozó nem vitathatja, azt köteles Megrendelő részére az erről szóló értesítés kézhezvételét követő 8 (nyolc) napon belül megfizetni.

16.5. A meghibásodásokat írásban az alábbi címen kell bejelenteni:

Név: Hamarics Réka építésügyi és városüzemeltetési osztályvezető
fax: 06-73/580-900/20. mellék
E-mail: evo@sellye.hu

17. KÁRESETEK, KÁRTÉRÍTÉS:

- 17.1. Káreset bekövetkeztekor minden alkalommal, a lehető legrövidebb időn belül a károkozó, Üzemeltető és a Vállalkozó jelenlétében jegyzőkönyvet kell felvenni.
- 17.2. Amennyiben a Vállalkozó nincs jelen, úgy a jegyzőkönyv átvételét követő 24 órán belül (munkaszüneti napok kivételével) köteles észrevételt tenni.
- 17.3. Ennek elmulasztása esetén a jegyzőkönyvben foglaltak utóbb nem képezhetik vita tárgyát. Vállalkozónak a káresemény kivizsgálásához a későbbiekben joga van.
- 17.4. A Vállalkozó a kivitelezési munka végzésére a 322/2015. (X. 30.) Korm. rendelet 26. §-a alapján felelősségbiztosítást köteles kötni, vagy a meglévő felelősség biztosítását jelen beruházásra is kiterjeszteni. A biztosítás nagyságának el kell érnie dologi kár és személyi károk esetében is a 20 M Ft/kár, 50 M Ft/év kártérítési határt. A Vállalkozó jelen szerződés hatályba lépésével egyidejűleg a Megrendelő rendelkezésére bocsátja felelősségbiztosítási szerződése, vagy kötvénye másolatát (3. számú melléklet).

18. A SZERZŐDÉS HATÁLYBALÉPÉSE ÉS MEGSZŰNÉSE

- 18.1. Jelen szerződés a Felek által történő aláírás napján további jogcselekmény nélkül lép hatályba.
 - 18.2. Megrendelő jogosult és egyben köteles a szerződést felmondani - ha szükséges olyan határidővel, amely lehetővé teszi, hogy a szerződéssel érintett feladata ellátásáról gondoskodni tudjon - ha
 - a) a Vállalkozóban (gazdasági társaságban) közvetetten vagy közvetlenül 25%-ot meghaladó tulajdoni részesedést szerez valamely olyan jogi személy vagy személyes joga szerint jogképes szervezet, amely tekintetében fennáll a 62. § (1) bekezdés k) pont kb) alpontjában meghatározott feltétel.
 - b) a Vállalkozók közvetetten vagy közvetlenül 25%-ot meghaladó tulajdoni részesedést szerez valamely olyan jogi személyben vagy személyes joga szerint jogképes szervezetben, amely tekintetében fennáll a 62. § (1) bekezdés k) pont kb) alpontjában meghatározott feltétel.
- E pont szerinti felmondás esetén a Megrendelő a szerződés megszűnése előtt már teljesített szolgáltatás szerződésszerű pénzbeli ellenértékére jogosult.
- 18.3. Megrendelő előírja, hogy Vállalkozó nem fizet, illetve számol el a szerződés teljesítésével összefüggésben olyan költségeket, melyek az 62. § (1) bekezdés k) pont kb) alpont szerinti feltételeknek nem megfelelő társaság tekintetében merülnek fel, és melyek a Vállalkozó adóköteles jövedelmének csökkentésére alkalmasak; a szerződés teljesítésének teljes időtartama alatt tulajdonosi szerkezetét az ajánlatkérő

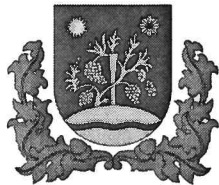

számára megismerhetővé teszi és az előző pont szerinti ügyletekről az ajánlatkérőt haladéktalanul értesíti.

19. A SZERZŐDÉS MÓDOSÍTÁSA

19.1. Jelen szerződést a Felek kizárólag a Kbt-ben meghatározott esetekben módosíthatják. Nem minősül a jelen szerződés módosításának a Felek cégadataiban, bankszámlaszámában, a kapcsolattartók adataiban bekövetkező változások, azonban a Felek kötelesek haladéktalanul írásban tájékoztatni egymást ezen változásokról.

20. KÖLTSÉGEK

20.1. Jelen szerződés elkészítésével, valamint jelen szerződésben foglalt más jogügyletekkel, cselekményekkel összefüggésben a Felek viseli saját költségeiket.

21. MELLÉKLETEK:

21.1. A Szerződés és annak rendelkezései értelmében készült bármely okirat, együttesen alkotják a Felek között az e tárgyban létrejött teljes Szerződést, mely felváltja a Felek minden korábbi írásbeli és szóbeli megállapodását, megegyezését, tárgyalását vagy bármely megbeszélését. A Szerződésbe foglalt mellékletek a Szerződés elválaszthatatlan részét képezik:

1. sz. melléklet: Közbeszerzési eljárás teljes dokumentációja, amely fizikailag nem kerül csatolásra, azonban Felek számára ismert azok tartalma
2. sz. melléklet: Jóváhagyott pénzügyi-műszaki ütemterv, árazott költségvetés
3. sz. melléklet: Felelősségbiztosítási kötvény

Jelen szerződés 4 (négy) darab eredeti példányban készült, amelyből 2 példány a Megrendelőt, 2 példány a Vállalkozót illeti.

A jelen szerződésben nem vagy nem elegendő részletességgel szabályozott kérdések tekintetében a közbeszerzésekről szóló 2015. évi CXLI. törvény és a Polgári Törvénykönyvről szóló 2013. évi V. törvény rendelkezései az irányadók.

A Felek képviselői jelen szerződést átolvasás után, mint a Felek ügyleti akaratával mindenben megegyezőt magukra nézve kötelezőnek ismerik el, helybenhagyólag aláírják. Aláíróik kijelentik, hogy a szerződés aláírására jogosultak és a szerződés hatálybalépéséhez további jogcselekményre nincs szükség.

Kelt: Sellye, 2018.

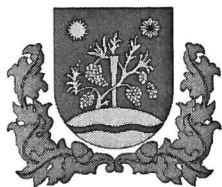

Sellye Város Önkormányzat

„Sellye Család- és Gyermekjóléti Központ infrastruktúrájának fejlesztése”

Közbeszerzési dokumentum

Jelen / összes oldal száma: 41/65. oldal

Megrendelő
Nagy Attila polgármester

Vállalkozó
...

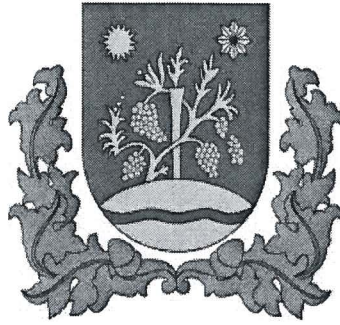

ELŐTERJESZTÉS

Sellye Város Képviselő - testületének 2018. szeptember 6-i
rendes/rendkívüli testületi ülésére

Napirendi pont sorszáma	9.napirend
Tárgy:	Tájékoztató a 2018. évi szociális keret felhasználásáról
Előterjesztő:	Nagy Attila polgármester
Előterjesztésnek költségvetési vonzata van/nincs	van/ <u>nincs</u>
Pénzügyi vezető előterjesztést látta *Pü. vezető	<i>fedezet éves költségvetésben biztosított / <u>költségvetés módosításával biztosított</u> / nem biztosított</i>
Az előterjesztés a jogszabályi feltételeknek megfelel: jegyző	<u>igen</u> /nem
A döntéshez szükséges többség:	<u>egyszerű</u> /minősített
Döntési forma:	rendelet/ <u>határozat</u> (normatív, hatósági, egyéb)
Döntéshozatal módja	<u>nyílt ülésen</u> kell/zárt ülésen kell/zárt ülésen lehet tárgyalni

Tisztelt Képviselő-testület !

A képviselő-testület 2018. szeptember 27-i ülésére tervezi a 2018.évi költségvetésének módosítását.

A módosítási javaslatot megalapozó főkönyvi kivonat alapján megállapítást nyert, hogy a teljes 2018.évi szociális keret 70%-a felhasználásra került , amely azt jelenti, hogy a tervezett 16.967.000.Ft. előirányzatból 11.849.031.Ft. került felhasználásra.

A kereten belül egyes előirányzatok felhasználása nem időarányosan történik, az egyes kiadási rész-előirányzatokat , valamint az azokhoz való teljesítést a mellékelt táblázat tartalmazza.

Az egyes részleírányzatokon belül a települési támogatások felhasználása már 79%-os , amely azt jelenti, hogy a tervezett 7.701.029.Ft-ból már 6.061.903.Ft kiosztásra került , azonban a már benyújtott és folyósított támogatási igények még legalább 2.000.000. Ft. nagyságrend biztosítását igénylik, emellett a települési támogatások előírányzatból kell kifizetni a szociális tűzifa tervezett 1.700.000. Ft. kiadását.

Tekintettel arra, hogy az igényekre az eredeti előírányzat szerinti szociális keret nem nyújt fedezetet, kérem a Tisztelt Képviseelő-testületet, hogy a szociális keret módosítási lehetőségeit megtárgyalni, és abban állást foglalni szíveskedjenek.

...../2018.(IX.6.) KT. határozati javaslat
A 2018.évi szociális keret módosításáról

1.Sellye Város Önkormányzat Képviseelő-testülete megtárgyalta a 2018.évi szociális keret felhasználásáról betérjesztett írásbeli előterjesztést.

2. A Képviseelő-testület felkéri Jegyzőt, és a Pénzügyi Iroda vezetőjét, hogy a szociális feladatok támogatása 2018.évi módosított előírányzatát az alábbiak szerint terjessze a képviseelő-testület elé:

.....

Határidő: azonnal, illetve az előterjesztés benyújtására 2018. szeptember 30.
Felelős: polgármester , jegyző pénzügyi osztályvezető

Sellye, 2018 augusztus 31.

Nagy Attila
polgármester

Szociális feladatok egyéb támogatása 2018. évi terv

adatok forintban

	2018. évi terv	Teljesítés 2018.08.15-éig	
Települési támogatások összesen	7 701 029	5 703 763	
- ebből polgármesteri hatáskörben adott:		573 000	
Szociális tűzifa önerő, szállítási költség		358 140	
- önerő		119 380	
- szállítási költség		238 760	
- vágáshoz üzemanyag, kenőanyag, alkatrész; kiszállítás		-	
Saját hatáskörben adott ellátások (karácsonyi, húsvéti és tanévkezdési csomagok)		-	
ÖSSZESEN	7 701 029	6 061 903	79%
BURSA	300 000	100 000	33%
Családsegítő szolgálat hozzájárulás	2 854 079	1 902 719	67%
Szociális lakás kialakítása	-		
Közmunka összesen	6 111 892	3 784 409	62%
- önerő	643 584	429 056	
- rendőrség parkoló	-		
- közfogl. munkabér+jár.	2 725 108	1 830 318	
- szakmai irányítás (Komm.Kft.)	2 743 200	1 371 600	
- munkavédelmi oktatás		63 500	
- önerő - alkatrész		62 630	
- földterület bérleti díj 2018.évre (mg.program)		27 305	
Mindösszesen:	16 967 000	11 849 031	70%

94 m3 kieg.tűzifa

arányosított

arányosított

2018. évben összesen felhasználható:	16 967 000	5 117 969
---	-------------------	------------------

2018. évben várható további kiadások:	Családsegítő központ hozzájárulás	951 360
	települési támogatások	2 000 000
	közfogl. Bér+járulék	894 790
	szakmai irányítás (Komm.Kft.)	1 371 600
	közfogl.önerő	214 528
	Bursa	150 000
	szoc.tűzifa tervezett kiadás *	1 700 000
		7 282 278

* 2018. évi szoc.tűzifa igény: 582 m3 ha 70%-kal számolunk: 407 m3; 2017.évi költséggel: 1 663 816	2017.évben 376 m3 tűzifát kapott az Önkormányzat (igény: 610 m3)	
	önerő (1.270,- Ft/m3)	477 520
	szállítás	628 396
	vágás	431 041
	összesen	1 536 957

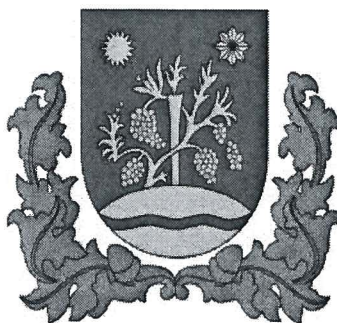

ELŐTERJESZTÉS

Sellye Város Önkormányzat Képviselő - testületének 2018. szeptember 06.
rendes/rendkívüli testületi ülésére

Napirendi pont sorszáma	10.
Tárgy	Humán szolgáltatások fejlesztése az Ormánság szívében tárgyú projekt menedzsmentjében bekövetkező munkakörök cseréje (EFOP-1.5.3.-16-2017-00029)
Előterjesztő	Nagy Attila polgármester
Az előterjesztést készítette	Bodor-Tóth Diána
Előterjesztésnek költségvetési vonzata	nincs
Pénzügyi vezető előterjesztést láttaPü.vezető	fedezet éves költségvetésben biztosított / költségvetés módosításával biztosított / nem biztosított / <u>költségvetési forrást nem igényel</u>
Az előterjesztés a jogszabályi feltételeknek megfelel:jegyző	igen/nem
A döntéshez szükséges többség:	<u>egyszerű</u> /minősített
Döntési forma:	rendelet/ <u>határozat</u> (normatív, hatósági, egyéb)
Döntéshozatal módja	nyílt ülésen kell/zárt ülésen kell/zárt ülésen lehet tárgyalni

Tisztelt Képviselő testület!

Kérjük a 144/2018 (V.31.)sz.KT határozattal módosított 60/2018 (III.22.) számú KT határozat, EFOP 1.5.3-16-2017-00029 azonosítószámú, „Humán szolgáltatások fejlesztése az Ormánság szívében” pályázatra vonatkozó határozat módosítását engedélyezni szíveskedjenek az alábbiak szerint:

1. Sellye Város Önkormányzat Képviselő-testülete az EFOP 1.5.3-16-2017-00029 „Humán szolgáltatások fejlesztése az Ormánság szívében” tárgyú pályázat pénzügyi vezetőjének Stáhlné Perjás Zsuzsannát nevezi ki, 2018.június 22. napjától, - a 144/2018 (V.31.)sz.KT határozattal módosított 60/2018 (III.22.) sz. KT határozattal jóváhagyott – 220.000.-ft/hó összegű munkabérrel, heti, határozott idejű 30 órás munkaviszony mellett.

2. Sellye Város Önkormányzat Képviselő-testülete az EFOP 1.5.3-16-2017-00029 „Humán szolgáltatások fejlesztése az Ormánság szívében” tárgyú pályázat projektmenedzserének Bodor-Tóth Diánát nevezi ki, 2018.június 22. napjától, - a 144/2018 (V.31.)sz.KT határozattal módosított 60/2018 (III.22.) sz. KT határozattal jóváhagyott – 220.000.-ft/hó összegű munkabérrel, heti, határozott idejű 30 órás munkaviszony mellett.

Az Irányító Hatóság a projekt menedzsmentjében bekövetkezett változások bejelentését ezen két munkakör cseréjével fogadta el. Így mindkét munkakört betöltő személy megfelel a pályázati kiírásban előírt feltételeknek.

Fentiekre tekintettel kérem a Tisztelt Képviselő-testületet az előterjesztést megvitatni és a határozati javaslatot elfogadni szíveskedjék.

Határozati javaslat:

„Humán szolgáltatások fejlesztése az Ormánság szívében” tárgyú, EFOP. 1.5.3-16-2017-00029 azonosítószámú projekt menedzsmentjében bekövetkező munkakörök cseréje

1. Sellye Város Önkormányzat Képviselő-testülete az EFOP 1.5.3-16-2017-00029 „Humán szolgáltatások fejlesztése az Ormánság szívében” tárgyú pályázat pénzügyi vezetőjének Stáhlne Perjás Zsuzsannát nevezi ki, 2018.június 22. napjától, - a 144/2018 (V.31.)sz.KT határozattal módosított 60/2018 (III.22.) sz. KT határozattal jóváhagyott – 220.000.-ft/hó összegű munkabérrel, heti, határozott idejű 30 órás munkaviszony mellett.
2. Sellye Város Önkormányzat Képviselő-testülete az EFOP 1.5.3-16-2017-00029 „Humán szolgáltatások fejlesztése az Ormánság szívében” tárgyú pályázat projektmenedzserének Bodor-Tóth Diánát nevezi ki, 2018.június 22. napjától, - a 144/2018 (V.31.)sz.KT határozattal módosított 60/2018 (III.22.) sz. KT határozattal jóváhagyott – 220.000.-ft/hó összegű munkabérrel, heti, határozott idejű 30 órás munkaviszony mellett.

Határidő: esedékességkor
Felelős: polgármester

Sellye, 2018. szeptember 06.

Nagy Attila
polgármester

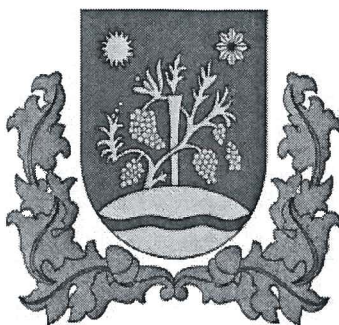

ELŐTERJESZTÉS

Sellye Város Önkormányzat Képviselő-testülete 2018. szeptember 6.-i
rendes/rendkívüli ülésére

Napirendi pont sorszáma	71.
Tárgy:	Sellye Város Önkormányzat 2018. évi közfoglalkoztatási programjaiban meghatározott munkaterv módosítása
Előterjesztő:	Nagy Attila polgármester
Előterjesztést készítette	Svéda Péter közfoglalkoztatási referens
Előterjesztésnek költségvetési vonzata van/nincs	van/ <u>nincs</u>
Pénzügyi vezető előterjesztést látta Pü. vezető	fedezet éves költségvetésben biztosított / költségvetés módosításával biztosított / nem biztosított
Az előterjesztés a jogszabályi feltételeknek megfelel: jegyző	<u>igen</u> /nem
A döntéshez szükséges többség:	<u>egyszerű</u> /minősített
Döntési forma:	rendelet/ <u>határozat</u> (normatív, hatósági, egyéb)
Döntéshozatal módja	<u>nyílt ülésen</u> kell/zárt ülésen kell/zárt ülésen lehet tárgyalni
Véleményezésre megkapta:	Pénzügyi, Gazdasági és Ügyrendi Bizottság, napirend keretében

Tisztelt Képviselő-testület!

Sellye Város Önkormányzat képviselő testülete a 2018. évi közfoglalkoztatási programok tartalmát 2018.02.28.-án jóváhagyta a 37/2018 (II.28.) számú KT határozatban, amellyel egyúttal a programokban meghatározott munkatervek is elfogadásra kerültek. Ennek a munkatervnek a módosítása vált szükségessé új munkafolyamatok elvégzésével, a programok költségvetésének változatlansága, és az önerő mértékének változatlansága mellett.

Az alábbi programokban kívánjuk a munkatervet módosítani az alábbiak szerint:

1. *Belterületi közutak karbantartása:* A program célja az önkormányzati belterületi úthálózat, járdák karbantartása, állapotának javítása, felújítása, és ezáltal a baleseti veszélyek jelentős csökkentése. Ennek keretében az alábbi tevékenységek kerülnek módosításra:

Battyhány utca nyugati oldala Könyvtártól régi műv.házig projektelem kikerül (következő évi programban halasztva)

Váralja utca járda felújítása bekerül új projektelemként (indoka: számos lakossági panasz, továbbá komplex csapadékvíz elvezetési és gyalogos közlekedési problémák kezelése érdekében szükséges előre sorolni a probléma megoldását erre az évre még a csapadékos időszak előtt!)

Műszaki részletezése:

- József Attila utca végén út átvágása és áteresz kiépítése a csapadékvíz árokba vezetése érdekében,
- Váralja utca járda felületének felújítása a járda szint úttest szintjének fölé emelésével az utcán lefolyó csapadékvíz járdáról való elvezetése érdekében, és a biztonságos gyalogos közlekedés érdekében
- Váralja utca úttestének és járdája közötti területnek tereprendezése

2. *Belvízelvezetés:* Árokmeder karbantartás, tisztántartása, és hidak alatti átereszek karbantartása keretében az alábbi tevékenységek kerülnek módosításra:

Új projekt helyszíneként bekerül a munkatervbe a Kossuth utca árokmeder karbantartása a Dombalja utca kereszteződése előtti házak mentén

Műszaki részletezése:

- Árokmeder terméskővel való kiépítése

Új projekt helyszíneként bekerül a munkatervbe a Váralja utca árokmeder karbantartása

Műszaki részletezése:

- Árokmeder kimélyítése a József Attila utca csapadékvízének árokba vezetése érdekében, mentesítve ezzel a Váralja utca úttestét és járdáját a József Attila utca lefolyó csapadékvízétől

A módosult vagy új projektelemek negatív irányban nem befolyásolják az indikátorok, mutatószámok tervezett megvalósulását, sőt a vállalt mutatók magasabb teljesítése várható az árokmeder karbantartása és a járdák felújítása projektelemek esetében is.

Kérem Tisztelt Képviselő-testületet, hogy a tárgyi napi rendi pontot megtárgyalni és jóváhagyni szíveskedjék!

Határozati javaslat

Sellye Város Önkormányzat 2018.évi közfoglalkoztatási programjainak munkaterveinek módosítása

1. Sellye Város Önkormányzat Képviselő-testülete az előterjesztésben megnevezett műszaki részletezéssel a Battyhány utca nyugati oldalának járdafelújítása helyett Váralja utca járdafelújítását megnevezve jóváhagyja a 2018. évi belterületi közutak karbantartása program munkatervének módosítását.
2. Sellye Város Önkormányzat Képviselő-testülete az előterjesztésben megnevezett műszaki részletezéssel a Kossuth utca részleges árokmeder karbantartását és a Váralja utca árokmeder karbantartását és hídáteresz tisztítását megnevezve jóváhagyja a 2018. évi belvív elvezetési program munkatervének módosítását.

Határidő: 2018. évi költségvetés elfogadása

Felelős: polgármester, EVO vezető, Sellye Kommunális Kft. ügyvezető