



## ELŐTERJESZTÉS

Sellye Város Önkormányzat Képviselő - testületének 2018.03.22.  
rendes/rendkívüli testületi ülésére

Napirendi pont sorszáma	5.
Tárgy:	TOP-3.1.1-16-BA1-2017-00010 „Nyeregbe az Ormánságban” című pályázat projektmenedzser személyének jóváhagyása
Előterjesztő:	Nagy Attila polgármester
Előterjesztést készítette	Hamarics Réka Építési és Városüzemeltetési Osztályvezető
Előterjesztésnek költségvetési vonzata van/nincs	<u>van</u> /nincs
Pénzügyi vezető előterjesztést látta ..... Pü.vezető	<u>fedezet éves költségvetésben biztosított / költségvetés módosításával biztosított / nem biztosított</u>  TOP-3.1.1-16-BA1-2017-00010 azonosító számú pályázat támogatási összegéből
Az előterjesztés a jogszabályi feltételeknek megfelel: ..... jegyző	<u>igen</u> /nem
A döntéshez szükséges többség:	<u>egyszerű</u> /minősített
Döntési forma:	rendelet/ <u>határozat</u> (normatív, hatósági, egyéb)
Döntéshozatal módja	<u>nyílt ülésen</u> kell/zárt ülésen kell/zárt ülésen lehet tárgyalni
Véleményezésre megkapta:	Pénzügyi Gazdasági és Ügyrendi Bizottság 2018. 03. 20. 5. napirend keretében tárgyalja.

Tisztelt Képviselő-testület!

Sellye Város Önkormányzat Képviselő- testülete 144/2017. (VI.29.) számú KT határozatával döntött „*Fenntartható települési közlekedésfejlesztés*” című és TOP-3.1.1-16 azonosító számú pályázat benyújtásáról.

Sellye Város Önkormányzat Képviselő – testülete 172/2017. (VIII.17.) számú KT határozatával jóváhagyta a tárgyi pályázatra vonatkozó Együttműködési megállapodást, mely a Baranya Megyei Önkormányzati Hivatallal került megkötésre.

A képviselő-testület döntéseit követően Sellye Város Önkormányzat 2017. augusztus 15. napján a támogatási kérelmet a Baranya Megyei Önkormányzati Hivatallal konzorciumban benyújtotta, és TOP-3.1.1-16-BA1-2017-00010 azonosítószámon került regisztrálásra.

A Képviselő-testület a 2018. február 28. napján megtartott rendes testületi ülésén 43/2018. (II.28.) számú KT határozatával döntött a „Nyeregbe az Ormánságban” című, TOP-3.1.1-16-BA1-2017-00010. azonosító számú pályázat megvalósításáról, a támogatási szerződés aláírásáról, továbbá arról is, hogy a polgármester tegyen javaslatot a projekt indításának feltételeként előírt és Sellye Város Önkormányzatához rendelt projektmenedzser személyére.

A projekt megvalósítási időszakának kezdő időpontja: 2018. április 01., a projekt fizikai befejezésének tervezett napja: 2020.03.27.

A tárgyi pályázat felhívása a menedzsment szervezetben résztvevő személyek részére nem ír elő kompetenciát, szakmai tapasztalatot. A Magyar Államkincstár, mint közreműködő szervezet tájékoztatása szerint javasolt olyan (pénzügyi, műszaki) személy foglalkoztatása, akinek van releváns szakmai tapasztalata a projektek terén.

A projektmenedzseri feladatok ellátásra végzettségénél, szakmai tapasztalatánál fogva alkalmas személy Hamarics Réka Építési és Városüzemeltetési osztályvezető, így őt javasoljuk ezen pozíció betöltésére heti 6 órában a projekt 24 hónapos megvalósítási időszaka alatt.

Szükségessé válik a köztisztviselő jelenlegi hivatali munkaköri leírásának a TOP-3.1.1-16-BA1-2017-00010 kódszámú pályázathoz kapcsolódó feladatokkal történő kiegészítése.

A köztisztviselő teljes havi bruttó munkabéréből 20.833,- Ft kerül elszámolásra a TOP-3.1.1-16-BA1-2017-00010 kódszámú pályázat keretein belül, melyet Sellye Város Önkormányzat havonta átad a Sellyei Közös Önkormányzati Hivatal részére.

A projektmenedzser bérköltése teljes mértékben a pályázati támogatás terhére kerül elszámolásra.

### **A köztisztviselő jelenlegi munkaköri leírása a következőkkel egészül ki:**

#### **I. A TOP-3.1.1-16-BA1-2017-00010. kódszámú pályázathoz kapcsolódó munkaköri feladatok:**

2018. április 01. napjától – 2020. március 27. napjáig Sellye Város Önkormányzat által elnyert TOP-3.1.1-16-BA1-2017-00010. azonosítószámú pályázat projektmenedzseri feladatainak ellátása heti 6 órában. Ezen belül különösen:

- A projekt és a projektben résztvevők átfogó koordinálása,

- Kialakítja a projektmenedzsment munkafolyamatait és dokumentációit, ellátja a felmerülő adminisztratív feladatokat, a projekttel kapcsolatos irattározási és dokumentációs rendszer kialakítása (iratok dokumentálása, iktatása, irattározása és megőrzése)
- A projekt előrehaladásának ellenőrzése és irányítása,
- Projektmegbeszéléseken való részvétel,
- Beszámolók, előterjesztések elkészítése a képviselő-testület felé a képviselő-testület/polgármester által kért időszakonként, illetve a projekt zárásakor,
- Kapcsolattartás a közreműködő szervezet és az irányító hatósággal, Baranya Megyei Önkormányzati Hivatallal és a projektben részt vevőkkel.
- A tevékenységek pontos specifikálása, ütemezése,
- Irányítja a projekt ütemtervében meghatározott feladatok végrehajtását,
- Menedzseli a projekttevékenységek megvalósítását végzők munkáját,
- Elősegíti a közbeszerzési folyamatok szervezését, a szerződések megkötését, előkészíti az eszköz- és anyagbeszerzést,
- Gondoskodik a munka feltételeinek anyagi-, pénzügyi - munkahelyi-és eszközfeltételek biztosításáról,
- Működteti a projekt kommunikációs rendszerét,
- A támogatási szerződésben meghatározottak szerinti kifizetési kérelmek, valamint a kifizetési kérelmekhez kapcsolódó pénzügyi és szakmai előrehaladási jelentések elkészítésében, benyújtásában együttműködik a projekt pénzügyi vezetővel,
- A projekt zárásához kapcsolódó szakmai és gazdasági elszámolások elkészítését koordinálja,

#### **5./ Felelőssége:**

- A pályázattal elnyert támogatás célszerű, hatékony és előírások szerinti felhasználása,
- A támogatási szerződésben és annak mellékleteiben rögzített kötelezettségek hiánytalan és határidős teljesítése,
- A szerződéses feltételek és a jogszabályokban, valamint a belső szabályzatokban foglalt előírások betartása,
- Gondoskodik az előírt adatok szolgáltatásáról, a pályázat folyamatos nyomon követéséről, a megfelelő adatok és dokumentumok feltöltéséről

Kérem a tisztelt Képviselő - testületet, hogy a tárgyi napirend megvitatása után az alábbi határozati javaslatot elfogadni szíveskedjen:

#### **Határozati javaslat:**

*TOP-3.1.1-16-BA1-2017-00010 „Nyeregbe az Ormánságban” című pályázat projektmenedzser személyének jóváhagyása*

Sellye Város Önkormányzat Képviselő-testülete a TOP-3.1.1-16-BA1-2017-00010 „Nyeregbe az Ormánságban” című pályázat projektmenedzserének elfogadja Hamarics Rékát heti 6 órás, 2 éves határozott idejű időtartamra köztisztviselői jogviszony keretében. A köztisztviselő hivatali munkaköri leírása kiegészítésre kerül a TOP-3.1.1-16-BA1-2017-00010 azonosító számú pályázat projektmenedzseri feladataival. A köztisztviselő teljes havi bruttó munkabéréből bruttó 20.833,- Ft kerül elszámolásra a TOP-3.1.1-16-BA1-2017-00010 kódszámú pályázat keretein belül, mely összeget járulékaival együtt Sellye Város Önkormányzat havonta átad a Sellyei Közös Önkormányzati Hivatal részére.

Határidő: azonnal

Felelős: polgármester, Hamarics Réka ÉVO vezető



## ELŐTERJESZTÉS

Sellye Város Önkormányzat Képviselő - testületének 2018.03.22.  
rendes/rendkívüli testületi ülésére

Napirendi pont sorszáma	6.
Tárgy:	Az EFOP-2.1.2-16-2017-00005 azonosítószámú <i>A Sellyei Járás integrált térségi gyermekprogramjának infrastrukturális fejlesztése</i> című pályázathoz kapcsolódó tervezési feladatok elvégzésére irányuló ajánlatkérés megtárgyalása
Előterjesztő:	Nagy Attila polgármester
Előterjesztést készítette	Hamarics Réka, Építési és Városüzemeltetési Osztályvezető Kreznanincs Gyula Róbert szakmai vezető
Előterjesztésnek költségvetési vonzata van/nincs	van/ <u>nincs</u>
Pénzügyi vezető előterjesztést látta ..... Pü. vezető	<u>fedezet éves költségvetésben biztosított / költségvetés módosításával biztosított / nem biztosított</u>  EFOP-2.1.2-16-2017-00005                      kódszámú pályázat támogatás összegéből
Az előterjesztés a jogszabályi feltételeknek megfelel: ..... jegyző	<u>igen/nem</u>
A döntéshez szükséges többség:	<u>egyszerű</u> /minősített
Döntési forma:	rendelet/ <u>határozat</u> (normatív, hatósági, egyéb)
Döntéshozatal módja	<u>nyílt ülésen</u> kell/zárt ülésen kell/zárt ülésen lehet tárgyalni
Véleményezésre megkapta:	Pénzügyi Gazdasági és Ügyrendi Bizottság 2018. 03. 20. 6. napirend keretében tárgyalja.

Tisztelt Képviselő-testület!

Sellye Város Önkormányzat Képviselő- testülete 3/2018. (I.25.) számú KT határozatával döntött „A Sellyei Járás integrált térségi gyermekprogramjának infrastrukturális című és EFOP-2.1.2-16-2017-00005 azonosító számú pályázat megvalósításáról, támogatási szerződés aláírásáról.

Sellye Város Önkormányzat az **EFOP-2.1.2-16-2017-00005** azonosító számú, „*A Sellyei Járás integrált térségi gyermekprogramjának infrastrukturális fejlesztése*” című pályázat megvalósításához kapcsolódó tervezési feladatok ellátásához kapcsolódó szolgáltatás piaci ár igazolására egyszerű ajánlatkéréssel e-mail útján öt ajánlattevőt hívott fel ajánlattételre 2018. március 09. napján, amely ajánlatkérés alapján az ajánlat benyújtásának határideje, 2018. február 19. 12:00 óra volt. Mind az öt ajánlattevő határidőre megküldte ajánlatát és mind az öt ajánlat érvényes.

**A beérkezett ajánlatok:**

**1. sz. ajánlat:**

Ajánlattevő neve: MEGARON Kft.

Ajánlattevő címe (székhelye): 7624 Pécs, Budai Nagy A. u.1.

<i>Megnevezés</i>	<i>Nettó ár (Ft)</i>	<i>Áfa ár (Ft)</i>	<i>Bruttó összesen (Ft)</i>
Műszaki terv, -és kiviteli terv elkészítése	1.900.000	513.000	2.413.000
Rehabilitációs szakmérnök díja	240.000	64.800	304.800

**2. sz. ajánlat:**

Ajánlattevő neve: Riesz Épterv Kft.

Ajánlattevő címe (székhelye): 7626 Pécs, Király u.63.

<i>Megnevezés</i>	<i>Nettó ár (Ft)</i>	<i>Áfa ár (Ft)</i>	<i>Bruttó összesen (Ft)</i>
Műszaki terv, -és kiviteli terv elkészítése	1.940.000	523.800	2.463.800
Rehabilitációs szakmérnök díja	200.000	54.000	254.000

**3. sz. ajánlat:**

Ajánlattevő neve: Tímár Építész - Mérnök Iroda Kft.

Ajánlattevő címe (székhelye): 7623 Pécs, Ungvár u.22.

<i>Megnevezés</i>	<i>Nettó ár (Ft)</i>	<i>Áfa ár (Ft)</i>	<i>Bruttó összesen (Ft)</i>
Műszaki terv, -és kiviteli terv elkészítése	2.020.000	545.400	2.565.400
Rehabilitációs szakmérnök díja	200.000	54.000	254.000

**4. sz. ajánlat:**

Ajánlattevő neve: Kokas és Társa Tervező Kft.

Ajánlattevő címe (székhelye):

<i>Megnevezés</i>	<i>Nettó ár (Ft)</i>	<i>Áfa ár (Ft)</i>	<i>Bruttó összesen (Ft)</i>
Műszaki terv, -és kiviteli terv elkészítése	1.800.000	486.000	2.286.000
Rehabilitációs szakmérnök díja	200.000	54.000	254.000

**5. sz. ajánlat:**

Ajánlattevő neve: Nagy és Perényi Építésziroda Kft.

Ajánlattevő címe (székhelye): 7624 Pécs, Budai Nagy A. u.1.

<i>Megnevezés</i>	<i>Nettó ár (Ft)</i>	<i>Áfa ár (Ft)</i>	<i>Bruttó összesen (Ft)</i>
Műszaki terv, -és kiviteli terv elkészítése	1.860.000	502.200	2.362.200
Rehabilitációs szakmérnök díja	220.000	59.400	279.400

A beérkezett árajánlatok a képviselő –testületi ülésen vagy előtte az Építési és Városüzemeltetési Osztályon Hamarics Réka osztályvezetőnél megtekinthetők.

## **Beérkezett ajánlatok értékelése**

Az egyszerű ajánlatkérésben az ajánlatkérő előírta, hogy eredményes ajánlatkérés esetén az ajánlatkérő a legalacsonyabb ajánlati árat megajánló ajánlattevőtől rendeli meg a tárgyi szolgáltatást.

**A benyújtott ajánlatok alapján a jelen ajánlatkérési eljárásban a legalacsonyabb összegű ajánlatot a Kokas és Társa Tervező Kft. (7627 Pécs, Havi-hegyi út 66.) a 3. számú ajánlattevőnél lévő táblázat szerinti összegekben adta.**

Melléklet:

- Ajánlatkérés

Kérem Tisztelt Képviselő-testületet, hogy a tárgyi napirendi pontot megtárgyalni majd dönteni szíveskedjenek!

### **Határozati javaslat**

*Az EFOP-2.1.2-16-2017-00005 azonosítószámú A Sellyei Járás integrált térségi gyermekprogramjának infrastrukturális fejlesztése” című pályázathoz kapcsolódó tervezési feladatok elvégzésére irányuló ajánlatkérés megtárgyalása*

Sellye Város Önkormányzat Képviselő-testülete az EFOP-2.1.2-16-2017-00005 azonosítószámú A Sellyei Járás integrált térségi gyermekprogramjának infrastrukturális fejlesztése” című pályázathoz kapcsolódó tervezési feladatok elvégzésére irányuló ajánlatkérés megtárgyalta és a benyújtott ajánlatok alapján a jelen ajánlatkérési eljárásban a legalacsonyabb összegű ajánlatot adó Kokas és Társa Tervező Kft. (7627 Pécs, Havi – hegyi út 66.) ajánlatát fogadja el, az alábbiak szerint:

<i>Megnevezés</i>	<i>Nettó ár (Ft)</i>	<i>Áfa ár (Ft)</i>	<i>Bruttó összesen (Ft)</i>
Műszaki terv, -és kiviteli terv elkészítése	1.800.000	486.000	2.286.000
Rehabilitációs szakmérnök díja	200.000	54.000	254.000

Sellye Város Önkormányzat Képviselő- testülete Nagy Attila polgármestert felhatalmazza a tárgyi beszerzéshez kapcsolódó megbízási szerződés aláírására.

Határidő: azonnal

Felelős: polgármester, Patkó László ügyvezető, szakmai vezető



**Sellye Város Önkormányzat**  
7960 Sellye, Dózsa György u. 1.  
**Tel./fax:** 73/580-900



**Egyszerű**  
**A J Á N L A T K É R É S**

**Tervezési feladatok ellátásának beszerzésére**

**1) Ajánlatkérő megnevezése, címe:** Sellye Város Önkormányzat, 7960 Sellye, Dózsa Gy. u. 1.; **Telefon:** 73/580-900; **Fax:** 73/580-900/20;  
**Ajánlatkérő kapcsolattartója:** Hamarics Réka Építési és Városüzemeltetési Osztályvezető (E-mail: [evo@sellye.hu](mailto:evo@sellye.hu), 20/288-49-05)

**2.) Az ajánlatkérés tárgya:**

Az **EFOP-2.1.2-16-2017-00005** azonosító számú, „*A Sellyei Járás integrált térségi gyermekprogramjának infrastrukturális fejlesztése*” című pályázat megvalósításához kapcsolódó tervezési feladatok ellátásának beszerzése.

**3) Az ajánlatkérés tárgyát képező beszerzésre az ajánlatkérő megbízási szerződés kiállításával véglegesíti a beszerzési eljárást.**

**3.1.) Szerződő felek:** Megrendelő: az ajánlatkérő Sellye Város Önkormányzat, 7960 Sellye, Dózsa Gy. utca 1.; Megbízott: a jelen ajánlatkérés alapján nyertes ajánlattevő.

**4.) Ajánlatkérés tárgya részletezve:**

**EFOP-2.1.2-16-2017-0000** azonosító számú „*A Sellyei Járás integrált térségi gyermekprogramjának infrastrukturális fejlesztése*” című pályázathoz kapcsolódó tervezési feladatok:

Tervezési program: mellékelt igazságügyi szakértői vélemény tartalmazza (3.sz. melléklet)

Tervezés helyszíne: 7960 Sellye, Zrínyi utca 13. 920 hrsz.

**Kiviteli tervdokumentáció** készítése a Megrendelővel egyeztetett végleges műszaki tartalom szerint készítendő az alábbi munkarészekre:

- műszaki leírás
- építézet (vizesblokk, akadálymentes rámpa)
- épületgépészet (vizesblokk)
- épületvillamosság (vizesblokk)
- normagyűjtemény szerinti azonosítókkal ellátott tételes tervezői költségvetés (árazott, árazatlan).



Tervezés helyszíne: 7960 Drávaiványi, Kossuth Lajos utca 1. 107 hrsz.

**Kiviteli tervdokumentáció készítése a Megrendelővel egyeztetett végleges műszaki tartalom szerint készítendő az alábbi munkarészekre:**

- műszaki leírás
- épületgépészet (fűtési rendszer)
- normagyűjtemény szerinti azonosítókkal ellátott tételes tervezői költségvetés (árazott, árazatlan).

Az dokumentációk elkészítése során rehabilitációs szakmérnök bevonása szükséges.

**5.) A szolgáltatás ellenértéke:** (nettó Ft + törvényes ÁFA = bruttó Ft) a jelen ajánlatkérés tárgyát képező ajánlati lap szerinti tartalommal szolgáltatás elvégzéséért.

**5.1) A szolgáltatás ellenértékének kiegyenlítése:** Megbízott a megrendelés teljesítésének időtartama alatt a teljesítés igazolását követően számla benyújtására jogosult. A számla ellenértékét a Megbízó 15 napon belül, átutalással egyenlíti ki. A megrendelő és a kifizetések pénzneme forint.

**6.) A szolgáltatás teljesítésének határideje: 2018. április 30.**

**7) Az ajánlat elkészítésére előírt ajánlatkérői követelmények:**

**Az ajánlatnak legalább az alábbiakat kell tartalmaznia:**

**7.1) Ajánlati ár:** az ajánlati árat, nettó Ft + törvényes ÁFA (Ft) = bruttó Ft összegben kell megadni, a mellékelt pályázatokhoz tartozó „Árajánlat” sablonokon (1. sz. melléklet).

**7.2) Átláthatósági nyilatkozat:** az ajánlattevőnek nyilatkoznia kell arról, hogy a törvény erejénél fogva átlátható szervezetnek minősül. (2. sz. melléklet)

**8) Az ajánlatok benyújtása:**

**8.1) Példányszám:** 1 eredeti példányban

**8.2) Mód, határidő:** Kapcsolattartó részére e-mail útján legkésőbb megküldendő **2018. március 19. 12:00 óráig** majd az eredeti ajánlatot postai úton vagy személyesen, az 1-es pontban megjelölt címre, és kapcsolattartó nevére megküldeni szükséges.

**8.3) Csomagolás:** az eredeti árajánlatot borítékban kell benyújtani, melyre rá kell írni: „Tervezési feladatok ellátása EFOP-2.1.2 ajánlat”

**9) Az ajánlatkérő által jelen ajánlatkérés vonatkozásában előírt egyéb feltételek:**

**9.1)** Ajánlata benyújtásával az ajánlattevő – külön nyilatkozat megtétele nélkül – a jelen ajánlatkérésben és mellékleteiben meghatározott követelményeket és feltételeket elfogadja.

**9.2)** Az ajánlat összeállításával és benyújtásával kapcsolatos valamennyi költség az ajánlattételre felkért ajánlattevőt terheli, amely költségek megfizetésére az ajánlatkérő nem kötelezhető.

**9.3)** Az ajánlatkérő fenntartja annak lehetőségét, hogy a jelen ajánlatkérését bármikor módosítsa, vagy visszavonja, továbbá, hogy az ajánlatkérést eredménytelennek nyilvánítsa, valamint, hogy a benyújtott ajánlat alapján ne kössön szerződést.

**9.4)** Az ajánlatkérő az ajánlattételi határidő lejártának időpontjában az addig beérkezett ajánlatokat felbontja, arról összesítő értékelést készít.

**9.5)** Az ajánlatkérő fenntartja annak lehetőségét, hogy a jelen ajánlatkérés alapján beérkezett ajánlat alapján bármely ajánlattevővel az ajánlatában foglaltakról tárgyalást kezdeményezzen, ebben az esetben az ajánlattevőket erről írásban értesíti, megadva a tárgyalás helyét és időpontját, továbbá a tárgyalásra vonatkozó információkat.

**9.6)** Az ajánlatkérő az ajánlatok elbírálásáról hozott döntéséről az ajánlatot benyújtó ajánlattevőket értesíti.

**9.7)** Az ajánlat jelen ajánlatkérés 8) pontjában előírt módon, csomagolásban, határidőre és címre történő beérkezéséért az ajánlattevő felel. Amennyiben az ajánlat az ajánlattételi határidő lejártát követően érkezik be, azt ajánlatkérő nem tekinti érvényes ajánlatnak.

**9.8)** Eredményes ajánlatkérés esetén az ajánlatkérő a legalacsonyabb ajánlati árat megajánló ajánlattevővel köt szerződést.

**9.9)** Ajánlati kötöttség időtartama: az ajánlattételi határidő lejártától kezdődően 60 nap. Tárgyalás esetén az ajánlati kötöttség a tárgyaláson feloldódik és a tárgyalás lezárásától újra kezdődik.

**Sellye, 2018.03.09.**

Melléklet:

1. sz. melléklet: EFOP-2.1.2-16-2017-00005 árajánlat sablon
2. sz. melléklet: átláthatósági nyilatkozat minta
3. sz. melléklet: igazságügyi szakértői vélemény (EFOP-2.1.2-16-2017-00005)

.....  
 Hamarics Réka  
 Építési és Városüzemeltetési Osztályvezető

.....  
 Nagy Attila  
 polgármester



## ELŐTERJESZTÉS

Sellye Város Önkormányzat Képviselő - testületének 2018.03.22.  
rendes/rendkívüli testületi ülésére

Napirendi pont sorszáma	7.
Tárgy:	Magyar Kézilabda Szövetség, Szigetvári Tankerületi Központ és Sellye Város Önkormányzat között létrejövő megállapodás utólagos jóváhagyása
Előterjesztő:	Nagy Attila polgármester
Előterjesztést készítette	Hamarics Réka, Építési és Városüzemeltetési Osztályvezető
Előterjesztésnek költségvetési vonzata van/nincs	van/ <u>nincs</u>
Pénzügyi vezető előterjesztést látta ..... Pü.vezető	fedezet éves költségvetésben biztosított / költségvetés módosításával biztosított / nem biztosított
Az előterjesztés a jogszabályi feltételeknek megfelel: ..... jegyző	<u>igen</u> /nem
A döntéshez szükséges többség:	<u>egyszerű</u> /minősített
Döntési forma:	rendelet/ <u>határozat</u> (normatív, hatósági, egyéb)
Döntéshozatal módja	<u>nyílt ülésen</u> kell/zárt ülésen kell/zárt ülésen lehet tárgyalni
Véleményezésre megkapta:	Pénzügyi Gazdasági és Ügyrendi Bizottság 2018. 03. 20. 7. napirend keretében tárgyalja.

Tisztelt Képviselő-testület!

Sellye Város Önkormányzatát – 2018. március 2. napján érkezett levelében - megkereste a Magyar Kézilabda Szövetség (továbbiakban: MKSZ), azzal, hogy Sellyén kültéri kézilabda pálya kerül megépítésre „Rekortán pálya fejlesztési program” keretén belül.

A kézilabda pálya Sellye Város Önkormányzat tulajdonában lévő 302. helyrajzi számú iskola udvarán kerül megépítésre.

A MKSZ a megkeresése mellé megküldött egy megállapodást, valamint egy rövid műszaki leírás szabadtéri kézilabda pálya létesítéséhez. Az MKSZ kérte a megállapodás aláírását, és megküldését a részükre. E-mailes egyeztetés keretén belül kisebb módosításokat kértünk a megállapodásban, melyet a MKSZ jóváhagyott, ezt követően a rövid határidőre való tekintettel Nagy Attila Polgármester Úr a megállapodást aláírta és átadta a Vagyonkezelő részére aláírás, majd azt követően a MKSZ részére megküldés céljából.

Kérem Tisztelt Képviselő –testületet, hogy a megállapodást utólag jóváhagyni szíveskedjenek.

Melléklet:

- Magyar Kézilabda Szövetség megkeresése
- Megállapodás
- műszaki leírás

#### Határozati javaslat

Sellye Város Önkormányzat Képviselő –testülete utólagosan jóváhagyja a Magyar Kézilabda Szövetség, Szigetvári Tankerületi Központ és Sellye Város Önkormányzat között létrejött - *az előterjesztés mellékleteként csatolt tartalmú* – Sellye 302 helyrajzi számú ingatlanon létesítendő kültéri kézilabda pálya megvalósítására vonatkozó megállapodást.

Határidő: azonnal

Felelős: polgármester

**Műszaki leírás szabadtéri kézilabda pálya létesítéséhez  
– meglévő szabadtéri sportpálya esetén (vázlat)**

**ELŐKÉSZÜLETEK**

A meglévő szabadtéri sportpálya méreteit és felületi síkpontosságát a kivitelezés megkezdése előtt ellenőrizni szükséges. Előfordulhat, hogy a pályaszerkezet repedezett, a repedésekben növényzet jelenik meg. A növényzetet el kell távolítani, a repedéseket meg kell vizsgálni. Amennyiben a repedések mozgásból adódnak, a keletkezett hiba okát meg kell szüntetni.

A mérési eredmények alapján vizsgálni szükséges, hogy a meglévő pálya megfelel-e a szabvány kézilabda pálya méretkövetelményeinek – 22 m x 42 m. A meglévő pálya geodéziai bemérését a tulajdonos végzi el.

**ALÉPÍTMÉNYI MUNKÁK**

A meglévő pályaszerkezet burkolata a tervezett felújítás alépítményi fogadószerkezete lesz. Ezért különösen fontos szempont a burkolat megfelelő előkészítése, javítása.

Amennyiben az aszfaltozott felület területe nagyobb, mint az előírt pályaméret, a széleket le kell vágni. Amennyiben a meglévő burkolt felület mérete jelentősen meghaladja az előírt pályaméretet, a burkolati rendszer lezáró ékelemével kell a pálya szegélyezését kialakítani. Ebben az esetben a meglévő burkolt felületet nem kell elbontani, az megmarad.

Ha a pálya burkolt felülete kisebb a szabványban előírtnál, az alépítményi szerkezetet pótolni szükséges a 22 m x 42 m méretig oly módon, hogy a pótlással bővített rész ne tudjon külön mozogni a meglévő megmaradó szerkezettől. A teljes felület együttlátását biztosítani kell. A felületi síkpontossági követelmények ellenőrzését követően a magaspontokon a burkolatot durva csiszolással javítani kell, az előírtnál nagyobb mélypontokat szakszerűen, a meglévő pálya anyagához illeszkedő anyaggal pótolni szükséges.

Amennyiben a meglévő pálya burkolati szerkezete nem használható fel, mint a tervezett elemes burkolat fogadószerkezete, azt el kell távolítani.

Az építés területén a tervezett pályának megfelelő méretű kavics ágyazat rétegtrendjét több ponton ellenőrizni kell, amennyiben az ágyazat megfelelő, lokális pótlással a tervezett lemez lejtéséhez ki kell alakítani. A beton burkolat 10 cm vastagságú, C30/37-XF4 földnedves kavicsbeton keverék CEM 52,5 pc minőségben, 6k1515 betonacél hálóval vasalva, dilatálva. A beton aljzat felső síkját kültéri beton felületként kell kialakítani.

**SPORTPÁLYA VÍZELVEZETÉS**

A meglévő pálya lejtésviszonyainak ellenőrzése után a lejtésviszonyok kialakítását el kell végezni. Lehetőség szerint a tervezett burkolat alépítményét úgy kell kialakítani, hogy a felület lejtése oldalirányban egy irányba lejtessen 1%-ot.

Amennyiben a fenti követelmény nem teljesíthető, a hosszirányú tengelyvonalra merőlegesen két irányba az oldalvonalak felé kialakított lejtés is elfogadható 1% lejtéssel.

A mélyponton az oldalvonallal párhuzamosan sávós folyóka beépítése szükséges a csapadékvíz gyűjtésére. A vonalmenti vízvezetést a valós vízgyűjtő terület figyelembe vételével kell méretezni. Amennyiben lehetőség van rá, a vonalmenti folyókában összegyűlt vizet az intézmény csapadékvíz gyűjtő rendszerébe bele kell vezetni. Ha nincs csapadékvíz

gyűjtés, a vonalmenti folyóka lejtési irányait úgy kell kialakítani, hogy a két végén létesítendő szikkasztó gödrökbe vezesse a csapadékot. A szikkasztó gödör mérete 2 m x 2 m x 2 m. Az anyaga d50-100 kavics, melyet nem szőtt geotextília réteggel kell elválasztani a termett talajtól.

Amennyibe a területen magas a talajvíz, szikkasztó rendszer létesítése nem lehetséges!

### FEKTETÉSI UTASÍTÁS

A burkolólapokat nem lehet elhelyezni addig, amíg az összes többi szakmunka teljesen elkészül a területen. A felület simaság toleranciája 3 mm 3 m-es vízmértékkel mérve. Minden előkészítési problémát korrigálni kell a telepítés előtt. Az előkészületi munka függ a környezettől. Minél több rétegű az aljzat, annál jobb a teljesítmény. Fontos, hogy fektetés előtt az összes törmelék el kell távolítani a felületről.

A beton (vagy aszfalt) alépítményi felületek gyakran hullámosak. A magaspontok kijavítására az érintett területet meg kell csiszolni beton csiszolóval. A hullámvölgyeket ki kell tölteni beton javító kötőanyaggal.

### FEKTETŐ BRIGÁD JAVASOLT LÉTSZÁMA

1-2 fő szakmunkás, 4-6 fő segédmunkás

### A MUNKA MENETE

A hosszirányú tengelyt az alépítményre ki kell tűzni, fel kell krétával rajzolni. Ezt követően a burkoló táblák fektetése megkezdhető a pálya egyik végéből hosszanti tengely irányában. A szélekhez a bejáratoknál rézsús elemet kell illeszteni. Oszlopoknál, illetve telepített elemeknél a táblákat ki kell vágni.

### LEHORGONYZÁS

Általánosságban a táblás burkolatokat nem szükséges lehorgonyozni.

### FELFESTÉS

Festék anyaga jól tapadó, minősített poliuretán alapanyagú, a táblás burkolat rendszeréhez egyértelműen ajánlott típusú. Ragasztógép és az ajánlott ragasztószalag szükséges a felfestés elkészítéséhez. Ragasztás után a vonalazást alkohollal vagy acetonnal átitatott ruhával meg kell tisztítani. Az egykomponensű alapozót össze kell keverni. (védőfelszerelés használata kötelező!)

Fel kell juttatni az alapozót a vonalazási területekre hengerrel vagy hab ecsettel. Az alapozó száradását meg kell várni. A poliuretán kétkomponensű festéket össze kell keverni gyártói előírás szerint. A festéket a jelölt helyekre fel kell juttatni, az első réteg száradása után a második réteget is fel lehet hordani (amennyiben szükséges). Száradást követően a ragasztó szalagokat el lehet távolítani.

Hiba esetén a vonalazás újra festhető a technológiai utasításban meghatározottak szerint. A pálya elemek szétszerelhetőek a technológiai utasításban meghatározottak szerint.

### SPORTPÁLYA BURKOLAT

A beépítendő burkolat UV-álló anyagú, kék színű, az alapvonalon kívüli kifutó terek piros színnel létesülnek.

A gyártónak meg kell felelnie az ISO 9001:2008 és az ISO 14001:2004 számú szabványelőírásoknak. A lerakást követő egy évig a lerakással kapcsolatos hibákból eredő kárért a pályaeépítő felel.

A modul sportpadló vastagsága minimum 15mm, nagy teherbírású UV-álló polipropilén.

Felület keménysége: (ASTM D 785)  $\leq 64$ , csúszási ellenállás: (EN 13036-4)  $\leq 83$ , hőállóság:  $\geq 70^{\circ}\text{C}$ , hidegállóság:  $\leq -40^{\circ}\text{C}$ , lineáris méretváltozás: (EN 23999)  $-0,05$ ; hullámosodás, deformáció: (EN 23999) 0

### SPORTPÁLYA FELSZERELÉSE

Labdafogó háló és tartószerkezete:

A labdafogó háló, UV álló szőtt, 13x13 cm lyukosztással, alul és felül és mező közepén acél feszítőhuzallal, tartószerkezete a palánkkal egybeépítve készül, 5 m magas, 60x60x3 mm tűzihorganyzott zártszelvényből. A háló tartóoszlopának alapteste 0,3x0,3x1 m méretű C16 FN beton. Az alaptestet a helyi talaj teherbírási értékének ismeretében méretezni kell. Alapvonal mögött (44 fm) alaptartozék, oldalvonal mellett, amennyiben egyéb szempontok indokolttá teszik, opcionális (84 fm).

Palánkrendszer (opcionális):

A pályához - azt körülvevően - az alap és oldalvonalaktól 1 méteres távolságban 1,1 m magas palánk készül, - integrálva a labdafogó háló tartószerkezetébe - időjárás és hőálló 18 mm vastag fehér színű, lekerekített rétegelt lemezből, 50x50x3 mm tűzihorganyzott zártszelvény oszlopokkal. Alapvonal mögött (44fm ) és oldalvonal mellett (84 fm). A palánkon 1 db egyszárnyú kapu létesül.

Felszerelési tárgyak:

2 db szabvány méretű rögzített kézilabda kapu hálóval (300 x 200) cm.

### KARBANTARTÁSI KÖVETELMÉNYEK, GARANCIÁLIS FELTÉTELEK

A használó a műszaki átadás során a kivitelezőtől megkapja a sportpálya karbantartási utasítását. A dokumentumban a használatra, tisztításra és karbantartásra vonatkozó követelmények megtalálhatók.



**Magyar Kézilabda Szövetség**  
Hungarian Handball Federation  
[www.keziszovetseg.hu](http://www.keziszovetseg.hu)

Sellye Város Önkormányzata  
Nagy Attila úr részére  
polgármester

Dózsa György u. 1.  
Sellye  
7960

Tárgy: Rekortán pálya fejlesztési program

Tisztelt Polgármester Úr!

A Magyar Kézilabda Szövetség a Magyar Kormány támogatásával „Rekortán pálya fejlesztési program” megnevezéssel kültéri kézilabda pályák építésére, a meglévő kézilabda pályák felújítására irányuló új, országos programot indított (a továbbiakban: „Fejlesztési Program”) és hirdetett meg sportszervezetek és önkormányzatok számára.

Örömmel értesítem, hogy a Fejlesztési Program keretében az Önök településén kültéri kézilabdapálya kerül megvalósításra.

A megvalósítás gördülékenysége érdekében kérem, az e-mail csatolmányaként küldött szerződést és egyéb dokumentumokat – aláírva/kitöltve/hitelesítve – szíveskedjenek soron kívül, legkésőbb az értesítés megérkezésétől számított 10 munkanapon belül válasz e-mailben (PDF formátumban) visszaküldeni, továbbá postai úton is eljuttatni az alábbi címre:

**Magyar Kézilabda Szövetség**  
1087 Budapest, Könyves Kálmán krt. 76.

További munkájukhoz sok sikert kívánunk!

Budapest, 2018. február 23.

Üdvözlettel:



EMBERI ERŐFORRÁSOK  
MINISZTERIUMA

Módsz Irodaház, 1087 Budapest, Könyves Kálmán krt. 76. | Tel: (+36 1) 435-4200, 4234 (TAC)  
E-mail: [mksz@keziszovetseg.hu](mailto:mksz@keziszovetseg.hu) | Bankszámlaszám: K&H Bank 10400126-21413218-00000000  
Adószám: 18161777-2-42 | Sporttámogatási bankszámlaszám: K&H Bank 10400126-49485049-54531081



## MEGÁLLAPODÁS

Amely létrejött

egyrésről: a **MAGYAR KÉZILABDA SZÖVETSÉG** (székhely: 1087 Budapest, Könyves Kálmán körút 76.; nyilvántartó bíróság: Fővárosi Törvényszék; nyilvántartási szám: 01-07-0000019; statisztikai számjel: 18161777-9319-515-01; adószám: 18161777-2-42; önálló képviselőjére jogosult: Novák András főtitkár; a továbbiakban: „**MKSZ**”);

másrésről a **Sellye Város Önkormányzat** (székhely: 7960 Sellye, Dózsa György utca 1; nyilvántartó: Magyar Államkincstár; nyilvántartási száma: 724089; képviselőjében eljár: Nagy Attila polgármester; adószáma:15724083-2-02; a továbbiakban: „**Tulajdonos**”)

és

a **Szigetvári Tankerületi Központ** (székhely:7900 Szigetvár, Deák Ferenc tér 16.; ÁHT azonosítója: 361262; adószáma: 15835475-2-02; képviselőjében eljár: Kalapáti Attila Ádám ; továbbiakban: „**Vagyonkezelő**”)

(MKSZ, Tulajdonos és Vagyonkezelő együttes említésük esetén továbbiakban „**Szerződő Felek**”) között a mai napon, az alábbi feltételekkel:

### (1) BEVEZETŐ RENDELKEZÉSEK

- 1.1. Szerződő Felek előjáróban rögzítik, hogy a Magyar Kézilabda Szövetség „*Rekortán pálya fejlesztési program*” megnevezéssel kültéri kézilabdapályák építésére, a meglévő kézilabdapályák felújítására irányuló új, országos programot indított (továbbiakban: „**Fejlesztési Program**”) és hirdetett meg sportszervezetek és önkormányzatok számára. A Fejlesztési Programot a 2016. december 22-én kelt, SBF/909/2016-NFM\_SZERZ iktatószámmon nyilvántartott Támogatói okirattal (továbbiakban: „**Támogatói Okirat**”) igazoltan a Nemzeti Fejlesztési Minisztérium a 2016. évi központi költségvetésről szóló 2015. évi C. törvény 1. melléklet XVII. Nemzeti Fejlesztési Minisztérium fejezet 20. cím 39. alcím 41. jogcímcsoport, „Egyedi sportlétesítmények-fejlesztések támogatása” elnevezésű fejezeti kezelési előirányzat (ÁHT: 358506) terhére mindösszesen 3000M Ft összeggel támogatja, a támogatás intenzitása 100%.
- 1.2. Szerződő Felek előjáróban rögzítik továbbá, hogy a Támogatói Okirat mellékletében meghatározott, a Fejlesztési Programmal érintett ingatlanok és támogatandó sportszervezetek, illetve önkormányzatok között a Nemzeti Fejlesztési Minisztérium a

Tulajdonost, illetőleg a Tulajdonos kizárólagos tulajdonában és a Vagyonkezelő vagyonkezelésében lévő Sellye belterület 302 helyrajzi számú, ingatlanon található iskolát (továbbiakban: „**Ingatlan**”) is megjelölte. Az Ingatlan nem hiteles tulajdoni lapja jelen megállapodás 1. számú elválaszthatatlan mellékletét képezi.

- 1.3. Szerződő Felek megállapodnak, hogy a Fejlesztési Program szerinti munkálatok elvégzésére, az elvégzett munkálatok eredményeként bekövetkező vagyongyarapodás átruházására egymással jelen megállapodást kötik.
- 1.4. Szerződő Felek rögzítik, hogy közös értelmezésük és megállapodásuk szerint jelen szerződés a 2013. évi V. törvény 5:68. § (2) bekezdése szerinti, más tulajdonában álló ingatlanon végzett, hozzáépítésnek nem minősülő építési munkákra vonatkozó megállapodás. Szerződő felek rögzítik, hogy a jelen megállapodás szerinti munkák jellegüknél fogva az Ingatlanon közös tulajdont nem keletkeztetnek, és a Fejlesztési Program keretében elvégzésre kerülő munkálatok ellenértékének támogatás terhére történő megfizetésére tekintettel az MKSZ az elvégzett munkálatok eredményeként a Tulajdonos vagyonában bekövetkező gazdagodás megtérítésére sem tart igényt. Az MKSZ kijelenti, hogy ilyen igényekkel sem most, sem a jövőben nem él.

## **(2) A KIVITELEZÉSI MUNKA**

- 2.1. Szerződő Felek rögzítik, hogy jelen megállapodás megkötésekor rendelkezésre áll a Fejlesztési Program keretében az Ingatlanon elvégzésre kerülő kivitelezési munka (továbbiakban: „**Kivitelezési Munka**”) műszaki leírása, a felhasználásra kerülő anyagok jegyzékével együtt (együttesen továbbiakban: „**Műszaki Dokumentáció**”). A Műszaki Dokumentáció a jelen megállapodás 2. számú, elválaszthatatlan mellékletét képezi.
- 2.2. Tulajdonos és Vagyonkezelő kijelenti, hogy a Műszaki Dokumentációt szakértelemmel és gyakorlattal rendelkező szakember bevonásával jelen megállapodás aláírását megelőzően áttanulmányozta, és az abban foglaltakat megfelelőnek találta.
- 2.3. Szerződő Felek rögzítik, hogy Kivitelezési Munka nem építési engedély köteles, mivel átadást követően megfelelőségi igazolással – vagy 2013. július 1-je után gyártott szerkezetek esetében teljesítménynyilatkozattal - fog rendelkezni a kézilabda pálya.
- 2.4. Tulajdonos és Vagyonkezelő jelen megállapodásban írt kötelezettségei maradéktalan és szerződésszerű teljesítése esetére MKSZ kötelezettséget vállal, hogy a Kivitelezési Munkát a saját előminősítési rendszerébe felvett, az építőipari kivitelezési tevékenységről szóló 191/2009. (IX.15.) Korm. rendelet 2. § k) pontja szerinti vállalkozó kivitelezők bevonásával a jelen megállapodásban részletezettek szerint szakszerűen elvégezteti, és a Kivitelezési Munka ellenértékét a Fejlesztési Programban biztosított támogatás terhére a vállalkozó részére közvetlenül megfizeti.

- 2.5. Tulajdonos és Vagyonkezelő jelen megállapodás aláírásával hozzájárulását adja ahhoz, hogy MKSZ a Kivitelezési Munkát a jelen megállapodásban meghatározott feltételek mellett, az MKSZ által kiválasztott vállalkozó bevonásával szakszerűen elvégeztesse, azzal, hogy a Kivitelezési Munka ellenértékét a Fejlesztési Programban biztosított támogatás terhére az MKSZ a vállalkozó részére közvetlenül fizeti meg.
- 2.6. Szerződő Felek a félreértések elkerülése érdekében rögzítik, hogy Tulajdonos és Vagyonkezelő nem megrendelője a Kivitelezési Munkának, MKSZ pedig nem a Kivitelezési Munka elvégzésére szerződött vállalkozó, következésképp MKSZ-t a Kivitelezési Munka vállalkozó bevonásával történő elvégzéséért vállalkozói díj nem illeti meg.
- 2.7. MKSZ fenntartja a jogot, hogy a Műszaki Dokumentációban meghatározott műszaki tartalmat a Tulajdonos és Vagyonkezelő egyidejű értesítése és a műszaki tartalom egyenértékűségének biztosítása mellett egyoldalúan megváltoztassa.

### **(3) A KIVITELEZÉSI MUNKA ELVÉGZÉSÉNEK RÉSZLETSZABÁLYAI**

- 3.1. Szerződő Felek jelen megállapodás teljesítése során a jóhiszeműség és tisztesség követelményének megfelelően kölcsönösen együttműködve kötelesek eljárni.
- 3.2. Tulajdonos és Vagyonkezelő az Ingatlant, mint munkaterületet a Kivitelezési Munka elvégzésére alkalmas, tiszta, sportpálya-elemek és egyéb tereptárgyak nélküli állapotban köteles MKSZ, illetőleg az érdekkörében eljáró vállalkozó birtokába bocsátani legkésőbb jelen szerződés aláírását követő 30 (harminc) napon belül, a felek által egyeztetett időpontban, jegyzőkönyv felvétele mellett.
- 3.3. MKSZ, illetőleg az érdekkörében eljáró vállalkozó a munkaterület szabályos átadás-átvételét követően köteles a Kivitelezési Munkát a lehető legrövidebb időn belül megkezdeni, és a szakszerű munkavégzéshez szükséges idő alatt befejezni (továbbiakban: „Teljesítési Határidő”). A Kivitelezési Munka befejezésének tervezett Teljesítési Határideje a munkaterület szabályos átadás-átvételét követő 90 (kilencven) nap
- 3.4. Abban a nem várt esetben, ha a Munkaterületet Tulajdonos, illetőleg Vagyonkezelő késedelemmel adja MKSZ, illetőleg az érdekkörében eljáró vállalkozó birtokába, a Teljesítési Határidő annyi nappal meghosszabbodik, ahány nap késedelemmel adta át a munkaterületet a Tulajdonos, illetőleg a Vagyonkezelő.
- 3.5. Szerződő Felek a félreértések elkerülése érdekében kifejezetten rögzítik, hogy a Teljesítési Határidő kizárólag tervezett. MKSZ, illetőleg az érdekkörében eljáró vállalkozó jogosult a Kivitelezési Munkát a Teljesítési Határidő lejártát megelőzően, vagy azt legfeljebb 15 (tizenöt) nappal később befejezni, ez is szerződésszerű

teljesítésnek minősül. Szerződő Felek rögzítik továbbá, hogy a Műszaki Dokumentáció esetleges módosulása esetén a Teljesítési Határidő is változhat.

- 3.6. Tulajdonos és Vagyonkezelő köteles a Kivitelezési Munka szakszerű elvégzéséhez egyébként szükséges vagy azt segítő minden információt kellő időben az MKSZ, illetőleg az érdekkörében eljáró vállalkozó rendelkezésére bocsátani, valamint a teljesítésben az MKSZ-t, illetőleg az érdekkörében eljáró vállalkozót egyebekben is minden lehetséges és elvárható módon segíteni.
- 3.7. Vagyonkezelő saját költségén köteles gondoskodni arról, hogy az Ingatlanban a Kivitelezési Munka elvégzéséhez szükséges közművek a munkavégzés teljes időtartama alatt MKSZ, illetőleg az érdekkörében eljáró vállalkozó rendelkezésére álljanak.
- 3.8. Kivitelező saját költségén és kockázatára köteles gondoskodni a Kivitelezési Munka elvégzésének időtartama alatt a munkanapokon 8.00 – 16.00 időszakon kívül eső időszakokban a Munkaterület őrzéséről. Kivitelező köteles minden szükséges intézkedést megtenni annak érdekében, hogy a Munkaterületre sem ezen időpontban sem máskor illetéktelenek – különösen gyerekek – ne léphessenek be. Munkanapokon 8.00 – 16.00 óra között a Munkaterület őrzése az MKSZ, illetőleg az érdekkörében eljáró vállalkozó feladata.
- 3.9. Tulajdonos saját költségén köteles gondoskodni arról, hogy a Kivitelezési Munka elvégzésének időtartama alatt a Munkaterület a munkát végző személyek és gépek számára folyamatosan megközelíthető legyen.
- 3.10. MKSZ, az érdekkörében eljáró vállalkozó útján köteles gondoskodni a Kivitelezési Munka végzése során keletkező hulladékok folyamatos a kijelölt helyen történő deponálásáról, engedéllyel rendelkező kezelőhöz történő rendszeres elszállításáról. MKSZ, illetőleg az érdekkörében eljáró vállalkozó veszélyes hulladékot a munkaterületen nem tárolhat, azt annak keletkezésekor köteles a jogszabályokban foglaltaknak megfelelően elszállíttatni.
- 3.11. MKSZ tudomásul veszi, hogy az érdekkörében eljáró vállalkozó a Kivitelezési Munkát egyébként funkcionálisan működő ingatlanban, illetőleg annak közvetlen környezetében végzi, ezért MKSZ fokozott figyelmet fordít arra, hogy az érdekkörében eljáró vállalkozó Munkaterületén kívül eső épületrészek folyamatosan és biztonságosan üzemeltethetők maradjanak.
- 3.12. Vagyonkezelő saját költségén köteles gondoskodni arról, hogy a Kivitelezési Munka elvégzésének teljes időtartama alatt a munkát végző személyek számára szükséges számban öltöző, illetőleg mosdó rendelkezésre álljon.

- 3.13. Amennyiben a Kivitelezési Munka elvégzése során közterület igénybevételére van szükség, az ehhez szükséges engedélyt, illetve az azzal kapcsolatban felmerülő díjat MKSZ, illetőleg az érdekkörében eljáró vállalkozó köteles beszerezni, illetve viselni.
- 3.14. Tulajdonos és Vagyonkezelő jogosult az MKSZ érdekkörében eljáró vállalkozó teljesítését folyamatosan nyomon kísérni vagy más módon ellenőrizni, és haladéktalanul, írásban jelezni köteles MKSZ-nek, ha a vállalkozó munkavégzését illetőleg teljesítését szakszerűtlennek, a Műszaki Dokumentációban meghatározottaktól eltérőnek, vagy más okból hibásnak tartja.
- 3.15. Szerződő Felek kölcsönösen kötelesek a másik fél azonnali, írásban történő értesítésére, ha érdekkörükben olyan körülmény merül fel, amely akadályozhatja vagy meggátolhatja a Kivitelezési Munka szakszerű elvégzését, illetőleg a munkák tervezett Teljesítési Határidőn belül történő befejezését.
- 3.16. Szerződő Felek a félreértések elkerülése érdekében kifejezetten rögzítik, hogy mivel jelen megállapodás nem a Tulajdonos és Vagyonkezelő megrendelésére az MKSZ által elvégzendő építési-szerelési tevékenység végzésére kötött építési-kivitelezési vállalkozási szerződés, Szerződő Felek a Kivitelezési Munka befejezését követően a 191/2009. (IX.15.) Korm. rendelet 31-33. § rendelkezései szerinti műszaki átadás-átvételi eljárást egymás között nem tartanak, azonban az MKSZ a vele szerződött vállalkozóval megtartásra kerülő műszaki átadás-átvétel időpontjáról előzetesen értesíti Tulajdonost és Vagyonkezelőt azzal, hogy ezen műszaki átadás-átvételi eljárás során Tulajdonos és Vagyonkezelő jelen lehetnek.
- 3.17. A Kivitelezési Munka elvégzését és az átadás-átvételi eljárás sikeres lebonyolítását követően MKSZ a Munkaterületet köteles Tulajdonos, illetőleg Vagyonkezelő birtokába visszabocsátani, jegyzőkönyv felvétele mellett. Ezen jegyzőkönyvben rögzíthetik Szerződő Felek az elvégzett Kivitelezési Munkákkal kapcsolatos esetleges észrevételeiket is, amelyek alapul szolgálhatnak arra, hogy MKSZ a vele külön szerződéssel a Kivitelezési Munka szakszerű elvégzésére szerződött vállalkozóval szemben szavatossági vagy jótállási igényeket érvényesíthessen. Szerződő Felek rögzítik, hogy az átadás-átvételi eljárás lezárultát követően MKSZ a Kivitelezési Munkákkal kapcsolatos szavatossági és jótállási igényeket külön megállapodással Tulajdonosra engedményezheti.

#### **(4) A VAGYONGYARAPODÁS ÁTENGEDÉSE**

- 4.1. Tulajdonos, mint az Ingatlan tulajdonosa, és Vagyonkezelő, mint az Ingatlan vagyonkezelője szakértő tanácsadókkal történt egyeztetést követően jelen megállapodás aláírásával visszavonhatatlanul elismeri, hogy a Kivitelezési Munka elvégzésével Tulajdonos gazdagodni fog.

- 4.2. Szerződő Felek megállapodnak, hogy a Tulajdonost, illetőleg a Vagyonkezelőt jelen megállapodás alapján terhelő kötelezettségek szerződés szerű teljesítése esetén az MKSZ a Kivitelezési Munka elvégzése eredményeként létrejött vagyongyarapodás egészét támogatás jogcímen ingyenesen átengedi Tulajdonosnak a munkaterület Tulajdonos birtokába történő visszabocsátása napját követő napon.
- 4.3. Tulajdonos és Vagyonkezelő kötelezettséget vállal, hogy a Támogatói okirat 9. pontjában írtaknak megfelelően a Kivitelezési Munka eredményeként létrejött kültéri kézilabda pályát (rekortán pályát) annak elkészültét – azaz a Munkaterület Tulajdonos birtokába történt visszabocsátását – követő 5 (öt) éven keresztül az államháztartásról szóló törvény végrehajtásáról szóló 368/2011 (XII.31.) Korm. rendelet 102.§ rendelkezéseinek megfelelően fenntartja.
- 4.4. Vagyonkezelő kötelezettséget vállal, hogy a Támogatói okirat 5. és 9. pontjában foglaltak alapján az 5 (öt) éves fenntartási időszak alatt megtartja az alábbi rendelkezéseket:
- 4.4.1. A támogatott sportlétesítmény, multifunkciós szabadidős létesítmény építésével, bővítésével, korszerűsítésével, működtetésével, üzemeltetésével történő megbízás odaítélése során átlátható és megkülönböztetés-mentes módon, a vonatkozó jogszabályok figyelembe vételével kell eljárni.
- 4.4.2. A támogatott sportlétesítményhez, multifunkciós szabadidős létesítményhez a felhasználók számára átlátható és megkülönböztetés-mentes módon kell hozzáférést biztosítani. A beruházási költséget legalább 30%-ban finanszírozó vállalkozás a támogatott létesítményt kedvezőbb feltételek mellett használhatja, ha e feltételeket nyilvánossá teszi.
- 4.4.3. A támogatott sportlétesítmény nem állhat egyetlen hivatásos sportoló vagy hivatásos csapat kizárólagos használatában. A létesítményt az éves időbeli kapacitás legalább 20%-ában más hivatásos vagy amatőr sportolónak vagy csapatnak kell használnia.
- 4.4.4. Ha a támogatott sportlétesítményt hivatásos csapat használja, a hivatásos csapat esetén alkalmazott díjszámítási feltételeket nyilvánossá kell tenni.
- 4.4.5. Tulajdonos a Támogatói okirat egyéb rendelkezései és feltételeit is megtartja.

## **(5) A SZERZŐDÉSSZEGÉS KÖVETKEZMÉNYEI**

- 5.1. Szerződő Felek megállapodnak, hogy MKSZ jogosult jelen szerződéstől elállni vagy azt azonnali hatállyal felmondani, ha Tulajdonos a jelen megállapodáson alapuló kötelezettségét nem teljesíti, és mulasztását az MKSZ által küldött írásbeli felszólítás kézhezvételét követő 3 (három) napon belül sem orvosolja kötelezettsége maradéktalanul szerződés szerű teljesítésével.
- 5.2. Szerződő Felek megállapodnak, hogy MKSZ jogosult jelen szerződéstől elállni vagy azt azonnali hatállyal felmondani, ha tudomására jut, hogy Tulajdonos vagy Vagyonkezelő bármely, jelen megállapodás 7.1 – 7.7 pontjaiban tett szavatoló nyilatkozata valótlan.

- 5.3. Tulajdonos jogosult igazolt kárai megtérítését követelni, ha MKSZ a Kivitelezési Munkát nem a hatályos Műszaki Dokumentációban rögzítetteknek megfelelően vagy egyébként szakszerűtlenül végezteti el és ennek eredményeként az Ingatlanon lévő sportpálya rendeltetésszerű használatra nem, vagy csak korlátozottan alkalmas.
- 5.4. MKSZ jogosult minden olyan kára megtérítését követelni Tulajdonostól, illetőleg Vagyonkezelőtől, ami abból ered, hogy Tulajdonos, illetőleg Vagyonkezelő a jelen megállapodás megkötése vagy teljesítése során esetlegesen valótlan tartalmú nyilatkozatot tesz vagy szerződéses kötelezettségét megszegi.

## **(6) A JOGVITÁK RENDEZÉSÉNEK MÓDJA**

- 6.1. Szerződő Felek megállapodnak, hogy a jelen megállapodáson alapuló vagy a jelen megállapodással kapcsolatos, illetőleg a Fejlesztési Programot, illetőleg a Kivitelezési Munkát érintő esetleges jogvitákat elsődlegesen békés, peren kívüli egyeztetések (továbbiakban: „Egyeztetés”) keretében törekednek rendezni.
- 6.2. Az álláspontja szerint jelen megállapodással kapcsolatosan sérelmet szenvedett fél az Egyeztetést írásban köteles kezdeményezni, a vélelmezett sérelem bekövetkezését követő 3 (három) munkanapon belül. A vélelmezett sérelem ténybeli és jogi indokait köteles teljes körűen meghatározni és kezdőiratban (továbbiakban: „Kezdőirat”) rögzíteni, a sérelem orvoslására vonatkozó igénye vagy javaslata megjelölése mellett.
- 6.3. A Kezdőirat kézhezvételét követő 3 (három) munkanapon belül a másik fél válasziratban (továbbiakban: „Válaszirat”) köteles összefoglalni a jelzett sérelemmel kapcsolatos, indokolt álláspontját, kitérve a sérelem orvoslására tett igény vagy javaslat kérdésére is. Amennyiben a Válasziratot az annak elkészítésére köteles fél határidőben nem küldi meg a Kezdőiratot készítő félnek, a Kezdőiratot készítő fél igénye érvényesítésére igénybe veheti a bírói utat, az Egyeztetés eredménytelenül lezártnak minősül.
- 6.4. Amennyiben a Válasziratban írtak szerint a fél nem fogadja el teljes körűen a sérelmet szenvedett fél álláspontját, igényét vagy javaslatát, Szerződő Felek kötelesek legalább egy személyes egyeztetést tartani a vitás kérdésekben, mely személyes egyeztetésről jegyzőkönyvet kötelesek felvenni. Szerződő Felek közös döntése alapján – amelyet ugyancsak a személyes egyeztetésről felvett jegyzőkönyvben kötelesek rögzíteni – a személyes egyeztetések tovább folytathatóak, azaz több egyeztetési forduló is tartható.
- 6.5. Amennyiben a személyes Egyeztetés eredményre nem vezetett – mert Szerződő Felek az igények rendezésében teljes körűen megállapodni nem tudtak vagy valamelyik Szerződő Fél az Egyeztetésen nem jelent meg és a részvétele akadályát sem jelezte előzetesen – bármelyik fél igényével belátása szerint bírósághoz fordulhat, vagy az igényérvényesítés más törvényes útjára léphet.

6.6. Szerződő Felek a jelen megállapodáson alapuló vagy a jelen megállapodással kapcsolatos, illetőleg a Felújítási Programot érintő esetleges jogvitáik bírósági úton történő elbírálására kikötik Budapesti II. és III. Kerületi Bíróság kizárólagos illetékességét.

## **(7) SZAVATOLÓ NYILATKOZATOK**

- 7.1. Tulajdonos és Vagyonkezelő jelen megállapodás aláírásával kijelenti, hogy sem személyes helyzetében sem az Ingatlan állapotában semmilyen olyan ténybeli vagy jogi változás nem történt, amely a jelen megállapodásban meghatározottak megvalósításának akadályát vagy gátját képezné, illetőleg azt veszélyeztetné.
- 7.2. Tulajdonos és Vagyonkezelő jelen megállapodás aláírásával is kijelenti, hogy Tulajdonosnak az Ingatlannal való rendelkezési joga kizárólag a vagyonkezelésre vonatkozó jogszabályok szerint korlátozott, jelen megállapodás megkötésére Tulajdonos és Vagyonkezelő szabadon jogosult, a jelen megállapodásban foglalt kötelezettségek teljesítésére Tulajdonos és Vagyonkezelő képes, és jelen megállapodásban foglalt ügylet harmadik személy jogát vagy jogos érdekét nem sérti.
- 7.3. Tulajdonos és Vagyonkezelő jelen megállapodás aláírásával is kijelenti, a Kivitelezési Munka harmadik személy jogát vagy jogos érdekét nem sérti.
- 7.4. Tulajdonos és Vagyonkezelő jelen megállapodás aláírásával is kijelenti, hogy jelen megállapodás szövegének tervezetét az aláírást megelőzően kellő időben megismerhette és külön jogi képviselőjével megkonzultálta. A szerződéstervezet rendelkezéseit aláírást megelőzően értelmezte és megértette, a megállapodás által rá rótt kötelezettségek és jogok tartalmát érti és fenntartás vagy kifogás nélkül elfogadja.
- 7.5. Tulajdonos és Vagyonkezelő kijelenti, hogy kötelezettségeinek teljesítésére maradéktalanul képes, azokat szerződésszerűen teljesíti, jogait pedig jóhiszeműen gyakorolja. Tulajdonos és Vagyonkezelő kijelenti továbbá, hogy a jelen megállapodással kapcsolatos esetleges jogvitát békés, peren kívüli egyeztetés keretében törekszik rendezni.
- 7.6. Tulajdonos jelen megállapodás aláírásával kijelenti, hogy megszüntetésére irányuló vagy esetlegesen azt eredményező eljárás hatálya alatt nem áll, gazdálkodását fizetéképtelenséggel fenyegető helyzet bekövetkezésének veszélye nem fenyegeti, működése törvényes és jelen megállapodásban vállalt kötelezettségei teljesítése korlátozás alá nem esik.
- 7.7. Tulajdonos és Vagyonkezelő képviselőjében eljáró természetes személy jelen megállapodás aláírásával egyúttal kijelenti, hogy a jelen megállapodás aláírásához



szükséges képviseleti joggal minden korlátozás nélkül szabadon rendelkezik, jelen megállapodás megkötése során a Tulajdonos illetőleg Vagyonkezelő képviseletében, Tulajdonos illetőleg Vagyonkezelő akarata szerint és érdekei szem előtt tartásával jár el.

## **(8) VEGYES ÉS ZÁRÓ RENDELKEZÉSEK**

- 8.1. Vagyonkezelő kijelenti, hogy a vagyonkezelésében lévő Ingatlant érintően Tulajdonos által jelen megállapodásban tett kötelezettségvállalásokhoz, egyéb nyilatkozataihoz, valamint jelen szerződés teljesítéséhez további feltétel nélkül hozzájárul.
- 8.2. Szerződő Felek megállapodnak, hogy jelen megállapodás kizárólag közös megegyezéssel vagy a jelen megállapodásban meghatározott esetekben, szerződésszegésre alapított felmondással, illetőleg a jelen megállapodásban az MKSZ javára alapított elállási jog gyakorlásával szüntethető meg. Szerződő Felek megállapodnak, hogy MKSZ jogosult jelen szerződéstől egyoldalúan elállni, ha helyzetében vagy körülményeiben – ideértve különösen, de nem kizárólagosan a Nemzeti Fejlesztési Minisztérium esetleges későbbi, ilyen vonatkozású döntését – olyan változás következik be, amelyre tekintettel a Fejlesztési Program finanszírozására nem képes vagy az nem áll szándékában.
- 8.3. Szerződő Felek jelen megállapodás módosítására, megszüntetésére, a jelen megállapodás alapján vagy azzal kapcsolatosan közlendő jognyilatkozatokra az írásbeli forma kizárólagos érvényességét kötik ki. Az értesítés, nyilatkozat ajánlott-tértivevényes úton történt elküldés esetén abban az esetben is kézbesítettnek tekintendő a postára adástól számított ötödik napon, ha a tértivevény a jelen megállapodásban megjelölt címről (címváltozás bejelentése esetén a bejelentett új címről) „nem kereste”, „elköltözött”, „címezett ismeretlen” vagy „nem vette át” jelzéssel érkezik vissza. Faxon történt értesítés akkor számít kézbesítettnek, ha a küldő készüléke az elküldést sikeresnek minősítette. Szerződő Felek az elektronikus levélben (e-mail) történő, joghatályos jognyilatkozat-tétel lehetőségét kizárják.
- 8.4. Jelen megállapodás teljesítése során Szerződő Felek kapcsolattartói és azok elérhetőségei:
  - 8.4.1. MKSZ részéről: Pecséri Viktor senior projektmenedzser  
1087 Budapest, Könyves Kálmán krt. 76.  
[pecseri.viktor@hbmp.hu](mailto:pecseri.viktor@hbmp.hu)  
(+36) 20 344 26 41
  - 8.4.2. Tulajdonos részéről: Nagy Attila polgármester  
7960 Sellye, Dózsa György utca 1.  
[evo@sellye.hu](mailto:evo@sellye.hu)  
+ (36) 20 594-4666

8.4.3. Vagyonkezelő részéről: Ronta Róbert intézményvezető  
7960 Sellye, Bodonyi N. u.10.  
[kgaltisk@gmail.com](mailto:kgaltisk@gmail.com)  
(+36)30 621-2043

8.5. Jelen megállapodás Szerződő Felek teljes megállapodását jelenti. Szerződő Felek bármely korábbi, a jelen megállapodás tárgyával kapcsolatos írásbeli vagy szóbeli nyilatkozata vagy megállapodása hatályát veszti jelen szerződés aláírásával.

Jelen szerződést Szerződő Felek gondos átolvasását és közös értelmezést, valamint jogi képviselőikkel történt külön egyeztetést követően, mint akaratukkal mindenben megegyezőt, jóváhagyólag írták alá, törvényes képviselőik útján. Megállapodás mindenben megegyezőt, 5 magyar nyelvű eredeti példányban jóváhagyólag aláírták, amelyből 1 példány a Tulajdonost, 2 példány a Vagyonkezelőt, 2 példány a Magyar Kézilabda Szövetség illeti meg.

Melléklet:

1. sz.: nem hiteles tulajdoni lap
2. sz.: Műszaki leírás szabadtéri kézilabda pálya létesítéséhez

**Budapest, 2018.**

**Sellye, 2018.03.14.**

**Magyar Kézilabda Szövetség**  
(képv.: Novák András főtitkár)

**Tulajdonos**  
(képv.: Nagy Attila polgármester)

**Budapest, 2018.**

**Vagyonkezelő**  
(képv.: Kalapáti Attila Ádám tankerületi igazgató)



## ELŐTERJESZTÉS

Sellye Város Önkormányzat Képviselő - testületének 2018. március 22-i  
rendes/rendkívüli testületi ülésére

Napirendi pont sorszáma	8. napirend
Tárgy:	<b>Leader helyi felhívások keretén belül, VP6-19.2.1.-19-1-17 kódszámú, "Helyi értékeket, termékeket, szolgáltatásokat bemutató fesztiválok támogatása" című pályázati felhívásra történő pályázat beadásának megtárgyalása</b>
Előterjesztő:	Nagy Attila, polgármester
Előterjesztésnek költségvetési vonzata van/nincs	<u>van</u> /nincs
Pénzügyi vezető előterjesztést látta ..... Pü.vezető	fedezet éves költségvetésben biztosított / költségvetés módosításával biztosított / nem biztosított
Az előterjesztés a jogszabályi feltételeknek megfelel: ..... jegyző	<u>igen</u> /nem
A döntéshez szükséges többség:	<u>egyszerű</u> /minősített
Döntési forma:	rendelet/ <u>határozat</u> (normatív, hatósági, egyéb)
Döntéshozatal módja	<u>nyílt ülésen</u> kell/zárt ülésen kell/zárt ülésen lehet tárgyalni
Véleményezésre megkapta:	Pénzügyi, Gazdasági és Ügyrendi Bizottság 2018.03.20-i ülésén 8. napirend keretében

### ***Tisztelt Képviselő-testület!***

Megjelent az **Leader helyi felhívások keretén belül, VP6-19.2.1.-19-1-17 kódszámú, "Helyi értékeket, termékeket, szolgáltatásokat bemutató fesztiválok támogatása"** című pályázati felhívás. Ennek keretén belül lehetőség nyílik Sellye Város 2019. évi rendezvényeinek támogatására pályázni.

#### **A pályázati konstrukció célja:**

A térségben növekvő tendenciát mutat a helyi gazdasági szereplőkhöz kötődő szolgáltatások száma és a helyi termékkör. Ezekben az elemekben komoly gazdasági és turisztikai potenciál rejlik, ugyanakkor a helyi lakosság és a régióba érkező látogatók számára még viszonylag szűk körben ismertek a helyi termékek és szolgáltatások, hiányoznak azok a rendezvények, amelyek segítenek azok megismertetésében. A felhívás célja tehát olyan rendezvények támogatása, ahol bemutatásra kerülnek a helyi termékek és szolgáltatások, illetve a helyi identitástudat erősítése érdekében a térség sokszínű kultúrája.

Jelen helyi felhívást a Vidékfejlesztési Program – Leader Helyi Felhívások keretében a(z) Dél-Baranya Határmenti Települések Egyesülete, mint az Irányító Hatóság által elismert Helyi Akciócsoport hirdeti meg a HACS és a VP IH között létrejött Együttműködési Megállapodás alapján.

#### **A rendelkezésre álló forrás:**

A Felhívás meghirdetésekor a támogatásra rendelkezésre álló tervezett keretösszeg **55 millió Ft**. Jelen felhívás forrását Európai Mezőgazdasági Vidékfejlesztési Alap és Magyarország költségvetése társfinanszírozásban biztosítja.

A támogatott támogatási kérelmek várható száma: **40-50 db**

#### **Az igényelhető támogatási összeg:**

- Minimum: 200 000,- Ft
- Maximum: 5 000 000,- Ft

#### **Támogatást igénylők köre:**

- Helyi önkormányzat (321)
- Helyi nemzetiségi önkormányzat (371)
- Sportegyesület (521)
- Egyéb egyesület (529)
- Bevett egyház (551)
- Egyéb alapítvány (569)
- Polgárőr egyesület (526)
- Helyi önkormányzatok társulása (327)
- Helyi nemzetiségi önkormányzatok társulása (373)
- Nemzetiségi egyesület (528)
- Közalapítvány (561)

**Kötelezően megvalósítandó, önállóan támogatható tevékenységek:**

Tevékenység rövid megnevezése	Tevékenység leírása
Helyi értékekre, fókuszáló, turisztikai vonzerővel bíró rendezvények megvalósítása	Helyi kulturális, történelmi, néprajzi, nemzetiségi értékeket, az építészeti örökséget bemutató, a helyi identitástudatot erősítő, a helyi termékeket és szolgáltatásokat népszerűsítő rendezvény megvalósítása. Támogatható a rendezvényen fellépő előadók fellépői díja, a rendezvény lebonyolításához szükséges eszközök vásárlása és bérlése, a rendezvényen résztvevő előadók és a rendezvényre kilátogatók étkeztetése

**Kötelezően megvalósítandó, önállóan nem támogatható tevékenységek:**

Tevékenység rövid megnevezése	Tevékenység leírása
Tájékoztatás és nyilvánosság biztosítása	Támogatható a tájékoztatás és nyilvánosság biztosítása. (A tájékoztatással, nyilvánossággal kapcsolatos előírásokat az ÁÚF 10. fejezete tartalmazza). Az előírások kiegészülnek HACCS logójának a kötelező megjelenítésével, mely letölthető a <a href="http://www.dbhte.hu">www.dbhte.hu</a> honlapról.

**Választható önállóan nem támogatható tevékenységek:**

Tevékenység rövid megnevezése	Tevékenység leírása
Kapcsolódó szolgáltatások	Támogatható továbbá a projekt-előkészítés, valamint a projekt megvalósításhoz kapcsolódó egyéb tevékenység, szolgáltatás igénybe vétele (projekt menedzsment)
Marketing tevékenység	Marketing tevékenység (weblapkészítés, szórólapok, kiadványok)

**Nem támogatható tevékenységek:**

- az európai uniós jog megsértését eredményező tevékenységek.
- kizárólag egy adott gazdasági társaság érdekeinek és termékeinek bemutatását célzó (pl. termékbemutató) rendezvény megvalósítása
- politikai célú rendezvény megvalósítása
- élő állat vásárlás
- motorral hajtott szárazföldi, légi, vízi közlekedési jármű
- az európai uniós jog megsértését eredményező tevékenységek

**Műszaki szakmai feltételek:***Általános elvárások:*

- A támogatást igénylő köteles évenkénti adatszolgáltatást nyújtani az illetékes LEADER HACCS monitoring feltételeinek megfelelően
- Pályázó ügyfél a HACCS illetékességi területén székhellyel, telephellyel vagy fióktelephellyel rendelkezik
- A projekt megvalósítására rendelkezésre álló 24 hónapon belül legfeljebb 3 rendezvény valósítható meg.
- A rendezvényen legalább három helyi fellépő szerepeltetése kötelező.

- Pályázó ügyfél biztosítja legalább három helyi termelő rendezvényen való ingyenes kitelepülését
- Pályázó ügyfél legalább egy viszontértékesítővel szándéknyilatkozatot köt a rendezvényen való részvétel kapcsán.
- Pályázó ügyfél a rendezvényen külön stand kialakításával népszerűsíti és promotálja a LEADER HACS tevékenységét.
- Egy településről a 2014-2020-as ciklusban ügyféltípustól függetlenül egy kérelem részesülhet támogatásban.
- A projektben beszerzett eszközöket az érintett eszközök kereskedelmi forgalmával üzletszerűen foglalkozó, kereskedőnek, vagy gyártónak minősülő szállítótól kell vásárolni, a piacon szokványos jótállási és szavatossági feltételek biztosítása mellett.
- A fenntartási kötelezettség időtartama alatt a támogatott eszközt a rendeltetésének megfelelően, a vonatkozó engedélyek és előírások betartásával kell használni, üzemeltetni.
- használhatatlanná válás esetén a projekt tárgya a Magyar Államkincstár által rendszeresített és a Magyar Államkincstár honlapján közzétett formanyomtatványon történő bejelentést követően - a bejelentés alapjául szolgáló igazoló dokumentumokat mellékelve - saját forrásból lecserélendő.
- Jelen felhívás keretein belül építési beruházás megvalósítására nincs lehetőség.
- Az ügyfél köteles a rendezvény témájáról, helyszínéről és időpontjáról szóló meghívót és a meghirdetés dokumentációját a rendezvény megvalósítási időpontját megelőző harmincadik napig az illetékes LEADER HACS-hoz megküldeni, aki köteles a honlapján történő közzétételéről gondoskodni
- Az ügyfél köteles a rendezvény megtartásáról - annak lezárását követő tizenöt napon belül - írásbeli emlékeztetőt készíteni és azt az illetékes LEADER HACS-hoz megküldeni.

### **Mérföldkövek tervezésével kapcsolatos elvárások**

A projekt megvalósítása során legalább minimum 1 mérföldkövet szükséges tervezni, legfeljebb 4 mérföldkövet tervezhető. Az utolsó mérföldkövet a projekt fizikai befejezésének várható időpontjára szükséges megtervezni. (Abban az esetben, ha egyszeri elszámolásra lehetőséget ad a felhívás, a minimális elvárás 1 mérföldkövet).

### **A projekt végrehajtására rendelkezésre álló időtartam:**

- 24 hónap áll rendelkezésre
- A záró kifizetési igénylés benyújtásának határideje az utolsó mérföldkövet elérését követő 30 nap.

### **A támogatási kérelem benyújtásának határideje és módja:**

Jelen felhívás keretében a helyi támogatási kérelem benyújtására 2018.02.01 naptól 2018.12.31 napig van lehetőség.

Ezen időszak alatt az alábbi értékelési határnapokig benyújtásra került projektek kerülnek együttesen elbírálásra:

2018.03.03  
 2018.04.03  
 2018.05.03  
 2018.12.31

### **Nem hiánypótolható jogosultsági kritériumok:**

- A támogatást igénylő átlátható szervezetnek minősül az államháztartásról szóló 2011. évi CXCV. törvény (a továbbiakban: Áht.) 1. § 4. pontja és 50. § (1) bekezdés c) pontja szerint.
- a támogatást igénylő a területi lehatárolásnak megfelelő területen kíván fejleszteni
- a projekt terv az 1. számú melléklet szerint, formanyomtatványon került benyújtásra.

Támogatás intenzitása: 85% vissza nem térítendő támogatás, kapcsolódó szükséges önerő: 15 %

**Megvalósítani tervezett tevékenységek:**

<b>Tevékenység</b>	<b>Bruttó összeg (Ft)</b>
<i>Rendezvények:</i>	
- Fehérhurka fesztivál	1.000.000,-
- Pünkösdi fesztivál	1.000.000,-
- Város Napja fesztivál	3.000.000,-
<i>összesen:</i>	<i>össz: 5.000.000,-</i>
Projekt előkészítés	63.500,-
Bérleti díj	254.000,-
Marketing tevékenység rendezvényenként bruttó 127.000,- Ft (plakát, szórólap, kiadvány, stb.)	381.000,-
Tájékoztatás, nyilvánosság biztosítása (belső korlát 0,5 %)	29.210,-
Projektmenedzsment tevékenység (belső korlát 2,5 %)	146.050,-
<b>Összesen</b>	<b>5.873.760,-</b>
<b>Támogatás: 4.992.696,- Ft</b>	<b>Önerő: 881.064,- Ft</b>

Melléklet:

- pályázati felhívás
- 2019. évi rendezvények pályázati költségterve

**HATÁROZATI JAVASLAT**

*VP6-19.2.1.-19-1-17 kódszámú, "Helyi értékeket, termékeket, szolgáltatásokat bemutató fesztiválok támogatása" című pályázati felhívásra történő pályázat beadásáról*

Sellye Város Önkormányzat Képviselő-testülete úgy határoz, hogy pályázatot nyújt be az VP6-19.2.1.-19-1-17 kódszámú, "Helyi értékeket, termékeket, szolgáltatásokat bemutató fesztiválok támogatása" című pályázati felhívásra bruttó 5.873.760,- Ft összköltséggel, 4.992.696,- Ft támogatás igénylésére 85 %-os támogatási intenzitás mellett. A pályázat beadásához szükséges 15 % önerő vállalása, 881.064,- Ft összegben, amelyet a Képviselő-testület a 2019. évi költségvetés ..... kerete terhére biztosít.

Határidő: azonnal

Felelős: polgármester

**HATÁROZATI JAVASLAT**

*VP6-19.2.1.-19-1-17 kódszámú, "Helyi értékeket, termékeket, szolgáltatásokat bemutató fesztiválok támogatása" című pályázati felhívásra benyújtandó pályázat elkészítése*

Sellye Város Önkormányzat képviselő-testülete a VP6-19.2.1.-19-1-17 kódszámú, "Helyi értékeket, termékeket, szolgáltatásokat bemutató fesztiválok támogatása" című pályázat elkészítésével 50.000,- Ft + 27 % ÁFA díjazás ellenében megbízza Sellye Kommunális Kft.-t.

A pályázat elkészítésével kapcsolatos projekt előkészítési tevékenység a projekt keretein belül elszámolható költség, amelyet Képviselő-testület a 2018. évi költségvetés ..... kerete terhére megelőlegezve biztosít.

Határidő: azonnal

Felelős: polgármester

# 2019. ÉVI RENDEZVÉNYEK PÁLYÁZATI PROGRAMTERVE

## „HÁROM AZ EGYBEN”- ORMÁNSÁGI FESZTIVÁLOK

### Pünkösd 2019.

<b>Program, fejlesztés költsége</b>	<b>Teljes költség</b>
<b>1.Szakmai szolgáltatások kiadások</b>	
Kézműves játszóház (Bazsarózsa népi játékpark)	100.000,- Ft
Népi játékok udvara	100.000,- Ft
Helyi hagyományőrök fellépése: - „Tilángli” népdalkör - Aranyósz dalkör - Sellyei Kiss Géza Általános Iskola horvát néptánc csoportja	90.000,- Ft
Hang-és fénytechnika	150.000,- Ft
Márkus Színház gyermekműsora 50 perces műsoridővel	190.000,- Ft
Rendezvényszervezés (hagyományos étel- (k.gombóc leves), evőeszköz, műanyag tányérok, poharak)	120.000,- Ft
Roy és Ádám koncert (45 perc)	250.000,- Ft
<b>Összesen:</b>	<b>1.000.000,- Ft</b>

### Fehérhurka fesztivál 2019.

<b>Program, fejlesztés költsége</b>	<b>Teljes költség</b>
<b>1.Rendezvényszervezés</b> (anyagköltség: kukorica, hús, bél, evőeszköz, tányér, pohár, kenyér, mustár, káposzta, rizs, díjak)	400.000,- Ft
<b>2.Szakmai szolgáltatások kiadása</b>	
Hang-és fénytechnika	50.000,- Ft
Mester szakács (Bede Róbert)	250.000,- Ft



Hagyományőrök fellépése: - Drávagyöngye nyugdíjas dalkör - Biseri Drave tamburazenekar - Aranyősz dalkör	100.000,- Ft
Vivat Bacchus (45 perc)	200.000,- Ft
<b>Összesen:</b>	<b>1.000.000,-Ft</b>

**Város napja 2019.**

<b>Program, fejlesztés költsége</b>	<b>Teljes költség</b>
<b>1. Szakmai szolgáltatások kiadása</b>	
Buborék Együttes gyermekműsora 50 perces mini koncert	200.000,- Ft
Hang-és fénytechnika	320.000,- Ft
Sellyefut	260.000,- Ft
Kulturális program: - Aranyősz dalkör - Tilángli népdalkör - Zlatne Noge- Arany Lábak Népt.együttes Egyesület	60.000,- Ft
Kowalski meg a Vega (90 perc)	1.300.000,- Ft
Copacabana Brazil Show (45-50 perc)	220.000,- Ft
Bödöcs Tibor (50 perc)	640.000,- Ft
<b>Összesen:</b>	<b>3.000.000,- Ft</b>

Sellye, 2018. március 14.

Ormánság Községi Ház



## HELYI FELHÍVÁS

### **A helyi Felhívás címe:**

***Helyi értékeket, termékeket, szolgáltatásokat bemutató fesztiválok támogatása***

### **A helyi felhívás kódszáma:**

***VP6-19.2.1.-19-1-17***

Magyarország Kormányának felhívása a(z) Dél-Baranya Határmenti Települések Egyesülete(HACS)illetékességi területén működő települési önkormányzatok, nemzetiségi önkormányzatok, önkormányzati társulások, civil szervezetek és bejegyzett egyházak támogatása: a(z) helyi értékeket, termékeket és szolgáltatásokat népszerűsítő, a helyi identitástudatot erősítő rendezvények szervezése érdekében.

A Kormány a Partnerségi Megállapodásban célul tűzte ki a A társadalmi együttműködés erősítése és a szegénység, valamint a hátrányos megkülönböztetés elleni küzdelem A cél elérését a Kormány Dél-Baranya Határmenti Települések Egyesülete(HACS)illetékességi területén működő települési önkormányzatok, nemzetiségi önkormányzatok, önkormányzati társulások, civil szervezetek és bejegyzett egyházak együttműködésével tervezi megvalósítani jelen felhívásban foglalt feltételek mentén.

Az együttműködés keretében a Kormány vállalja, hogy:

- a HACS által támogatni javasolt, a helyi felhívás feltételeinek megfelelő projekteket a projektre megítélt 200000 - 5000000 forint közötti vissza nem térítendő támogatásban részesíti a rendelkezésre álló forrás erejéig;
- a támogatási előleggel kapcsolatos feltételeknek megfelelő támogatott projekteknek a megítélt támogatás elszámolható költségei legfeljebb 50 %-ának megfelelő, maximum 2500000 Ft összegű támogatási előleget biztosít.

A támogatási kérelmet benyújtók az együttműködés keretében vállalják <sup>1</sup>, hogy:

- projektjük megvalósításával hozzájárulnak a térség értékeinek népszerűsítéséhez, a helyi identitástudat erősítése céljának eléréséhez;
- a kapott támogatáson felül önerőből finanszírozzák a projektet.

<sup>1</sup> A támogatási kérelem benyújtására és megvalósítására számos egyéb feltétel vonatkozhat. Kérjük, tanulmányozza át ezeket a Felhívás további fejezeteiben!

# Tartalomjegyzék

1. A tervezett fejlesztések háttere
  - 1.1. A felhívás indokoltsága és célja
  - 1.2. A rendelkezésre álló forrás
  - 1.3. A támogatás háttere
2. Ügyfélszolgálatok elérhetősége
3. A projektekkel kapcsolatos elvárások
  - 3.1. A projekt keretében megvalósítandó tevékenységek
    - 3.1.1. Önállóan támogatható tevékenységek
      - 3.1.1.1. Kötelezően megvalósítandó önállóan támogatható tevékenységek:
      - 3.1.1.2. Választható önállóan támogatható tevékenységek
    - 3.1.2. Önállóan nem támogatható tevékenységek:
      - 3.1.2.1. Kötelezően megvalósítandó, önállóan nem támogatható tevékenységek:
      - 3.1.2.2. Választható, önállóan nem támogatható tevékenységek:
  - 3.2. A támogatható tevékenységek állami támogatási szempontú besorolása
  - 3.3. Nem támogatható tevékenységek
  - 3.4. A projekt műszaki, szakmai tartalmával és a megvalósítással kapcsolatos elvárások
    - 3.4.1. Műszaki, szakmai tartalommal kapcsolatos elvárások
      - 3.4.1.1. Műszaki és szakmai elvárások
      - 3.4.1.2. Esélyegyenlőség és környezetvédelmi szempontok érvényesítésével kapcsolatos elvárások
      - 3.4.1.3. Egyéb elvárások
    - 3.4.2. Mérőldkövek tervezésével kapcsolatos elvárások
    - 3.4.3. A projekt szakmai megvalósítása során a közbeszerzési kötelezettségre vonatkozó elvárások
    - 3.4.4. A projekt szakmai megvalósításával kapcsolatos egyéb elvárások
  - 3.5. A projektvégrehajtás időtartama
    - 3.5.1. A projekt megkezdése
    - 3.5.2. A projekt végrehajtására rendelkezésre álló időtartam
  - 3.6. Projektekkel kapcsolatos egyéb elvárások
    - 3.6.1. A projekt területi korlátozása
  - 3.7. Indikátorok, szakpolitikai mutatók, adatszolgáltatás
    - 3.7.1. Indikátorok
  - 3.8. Fenntartási kötelezettség
  - 3.9. Biztosítékok köre
  - 3.10. Önerő
4. A helyi támogatási kérelmek benyújtásának feltételei
  - 4.1. Támogatást igénylők köre
  - 4.2. Támogatásban nem részesíthetők köre
  - 4.3. A támogatási kérelem benyújtásának határideje és módja
  - 4.4. Kiválasztási eljárásrend és kiválasztási kritériumok
    - 4.4.1. Kiválasztási eljárásrend
    - 4.4.2. Kiválasztási kritériumok
5. A finanszírozással kapcsolatos információk
  - 5.1. A támogatás formája
  - 5.2. A projekt maximális elszámolható összköltsége
  - 5.3. A támogatás mértéke, összege
  - 5.4. Előleg igénylése
  - 5.5. Az elszámolható költségek köre

- 5.6. Az elszámolhatóság további feltételei
- 5.7. Az elszámolható költségek mértékére, illetve arányára vonatkozó elvárások
- 5.8. Nem elszámolható költségek köre
6. Csatolandó melléletek listája
  - 6.1. A támogatási kérelem elkészítése során csatolandó melléletek listája
  - 6.2. Az első kifizetési kérelemhez csatolandó melléletek listája
7. További információk
8. A felhívás szakmai melléletei

**A helyi felhívás elválaszthatatlan része az Általános Útmutató a LEADER helyi akciócsoportok által meghirdetett helyi felhívásokhoz c. dokumentum (a továbbiakban: ÁÚF), amelynek hatályos verziója megtalálható a HACS és a Magyar Államkincstár honlapján.**

**A helyi felhívás, az ÁÚF, a szakmai mellékletek együttesen tartalmazzák a helyi támogatási kérelem elkészítéséhez szükséges összes feltételt.**

**Amennyiben jelen helyi felhívásban foglaltak valamely fejezet tekintetében eltérnek az ÁÚF-ban megfogalmazott általános előírásoktól, akkor a jelen dokumentumban szabályozottak az irányadók.**

**Felhívjuk a figyelmet, hogy amennyiben a helyi felhívásban foglaltak eltérnek az ÁÚF-ban megfogalmazott általános előírásoktól, úgy a felhívás az eltérés tényére minden esetben kifejezetten hivatkozik az adott fejezetnél.**

Felhívjuk a tisztelt támogatást igénylők figyelmét, hogy a felhívás, az ÁÚF esetén az Irányító Hatóság a helyi támogatási kérelem adatlap, továbbá ezek dokumentumai esetén az Irányító Hatóság, illetve a HACS a változtatás jogát fenntartja, ezért kérjük, hogy kövessék figyelemmel a HACS és a Magyar Államkincstár honlapján megjelenő közleményeket!

# 1. A TERVEZETT FEJLESZTÉSEK HÁTTERE

## 1.1. A felhívás indokoltsága és célja

A térségben növekvő tendenciát mutat a helyi gazdasági szereplőkhöz kötődő szolgáltatások száma és a helyi termékkör. Ezekben az elemekben komoly gazdasági és turisztikai potenciál rejlik, ugyanakkor a helyi lakosság és a régióba érkező látogatók számára még viszonylag szűk körben ismertek a helyi termékek és szolgáltatások, hiányoznak azok a rendezvények, amelyek segítenek azok megismertetésében. A felhívás célja tehát olyan rendezvények támogatása, ahol bemutatásra kerülnek a helyi termékek és szolgáltatások, illetve a helyi identitástudat erősítése érdekében a térség sokszínű kultúrája.

Jelen felhívás keretében kizárólag olyan támogatási kérelmek támogathatóak, amelyek megfelelnek a fenti célkitűzéseknek.

## 1.2. A rendelkezésre álló forrás

A helyi felhívás meghirdetésekor a támogatásra rendelkezésre álló tervezett keretösszeg: 55000000 Ft.

Jelen felhívás forrását Európai Mezőgazdasági Vidékfejlesztési Alap és Magyarország költségvetése társfinanszírozásban biztosítja.

A támogatott helyi támogatási kérelmek várható száma:

40 - 50 db.

## 1.3. A támogatás háttere

Jelen helyi felhívást a Vidékfejlesztési Program keretében a(z) Dél-Baranya Határmenti Települések Egyesület mint az Irányító Hatóság által elismert Helyi Akciócsoport hirdeti meg a HACs és a VP IH között létrejött Együttműködési Megállapodás alapján.

# 2. ÜGYFÉLSZOLGÁLATOK ELÉRHETŐSÉGE

Ha további információkra van szüksége, forduljon bizalommal a(z) Dél-Baranya Határmenti Települések Egyesület munkaszervezetéhez a 06 72 579 092, normál díjazású telefonszámon, ahol hétfőtől csütörtökig 8:30-16:00 óráig, pénteken 8:30-14:00 -óráig fogadják hívását.

# 3. A PROJEKTEKKEL KAPCSOLATOS ELVÁRÁSOK

Kérjük, hogy a helyi támogatási kérelem összeállításánál vegye figyelembe, hogy a projekteknek meg kell felelniük különösen a következőknek:

## 3.1. A projekt keretében megvalósítandó tevékenységek

### 3.1.1. Önállóan támogatható tevékenységek

A helyi felhívás keretében az alábbi tevékenységek támogathatók önállóan:

#### 3.1.1.1. Kötelezően megvalósítandó önállóan támogatható tevékenységek:

Tevékenység rövid megnevezése	Tevékenység leírása
-------------------------------	---------------------

Helyi értékekre, fókuszáló, turisztikai vonzerővel bíró rendezvények megvalósítása	Helyi kulturális, történelmi, néprajzi, nemzetiségi értékeket, az építészeti örökséget bemutató, a helyi identitástudatot erősítő, a helyi termékeket és szolgáltatásokat népszerűsítő rendezvény megvalósítása. Támogatható a rendezvényen fellépő előadók fellépői díja, a rendezvény lebonyolításához szükséges eszközök vásárlása és bérlete, a rendezvényen résztvevő előadók és a rendezvényre kilátogatók étkeztetése
--	--

A fent leírt tevékenységek közül legalább egy kötelezően választandó.

### 3.1.1.2. Választható önállóan támogatható tevékenységek:

Jelen felhívás esetében nem releváns.

### 3.1.2. Önállóan nem támogatható tevékenységek:

A felhívás keretében az alábbi tevékenységek önállóan nem, csak valamely önállóan támogatható tevékenységgel együttesen támogathatóak:

#### 3.1.2.1. Kötelezően megvalósítandó, önállóan nem támogatható tevékenységek:

Tevékenység rövid megnevezése	Tevékenység leírása
Tájékoztatás és nyilvánosság biztosítása	Támogatható a tájékoztatás és nyilvánosság biztosítása. (A tájékoztatással, nyilvánossággal kapcsolatos előírásokat az ÁÚF 10. fejezete tartalmazza). Az előírások kiegészülnek HACS logójának a kötelező megjelenítésével, mely letölthető a <a href="http://www.dbhte.hu">www.dbhte.hu</a> honlapról.

#### 3.1.2.2. Választható, önállóan nem támogatható tevékenységek:

A felhívás keretében az alábbi tevékenységek önállóan nem, csak valamely önállóan támogatható tevékenységgel együtt támogathatóak:

Tevékenység rövid megnevezése	Tevékenység leírása
Kapcsolódó szolgáltatások	Támogatható továbbá a projekt-előkészítés, valamint a projekt megvalósításhoz kapcsolódó egyéb tevékenység, szolgáltatás igénybe vétele (projekt menedzsment)
Marketing tevékenység	Marketing tevékenység (weblapkészítés, szórólapok, kiadványok)

## 3.2. A támogatható tevékenységek állami támogatási szempontú besorolása

A felhívás keretében támogatható tevékenységek a 2014-2020 programozási időszakra rendelt források felhasználására vonatkozó uniós versenyjogi értelemben vett állami támogatási szabályokról szóló 255/2014. (X. 10.) Korm. rendelet alapján közösségi versenyjogi szempontból az alábbi jogcímen, a következő támogatási kategóriára vonatkozó előírások alapján valósíthatók meg:

Jelen felhívás esetében nem releváns.

### 3.3. Nem támogatható tevékenységek

A felhívás keretében a 3.1.1. - 3.1.2. pontokban meghatározott tevékenységeken túlmenően más tevékenység nem támogatható, különös tekintettel az alábbi tevékenységekre:

- az európai uniós jog megsértését eredményező tevékenységek.

- kizárólag egy adott gazdasági társaság érdekeinek és termékeinek bemutatását célzó (pl. termékbemutató) rendezvény megvalósítása
- politikai célú rendezvény megvalósítása
- élő állat vásárlás
- motorral hajtott szárazföldi, légi, vízi közlekedési jármű
- az európai uniós jog megsértését eredményező tevékenységek

### **3.4. A projekt műszaki, szakmai tartalmával és a megvalósítással kapcsolatos elvárások**

#### **3.4.1. Műszaki, szakmai tartalommal kapcsolatos elvárások**

##### **3.4.1.1. Műszaki és szakmai elvárások**

A projekt műszaki, szakmai tartalmának meghatározásához az alábbi elvárások figyelembe vétele szükséges:

##### **I. Általános elvárások:**

1. A projekt megvalósítási helyszínének alkalmasnak kell lennie a támogatási kérelemben jelzett tevékenység végzésére
2. Kizárólag új, még nem megkezdett projekt megvalósítására nyújtható be támogatási kérelem
3. A projektnek részletesen kidolgozottnak kell lennie, a támogatási kérelem pontjait tartalmilag alátámasztottnak ki kell tölteni
4. A támogatást igénylő köteles eleget tenni a 2014-2020 programozási időszakban az egyes európai uniós alapokból származó támogatások felhasználásának rendjéről szóló 272/2014. (XI. 05.) Kormányrendeletben (a továbbiakban: Korm. r.) foglaltaknak
5. A projekt költségvetését a piaci árakhoz igazodóan, reális és költséghatékony módon kell összeállítani. A hatékony és eredményes pénzgazdálkodás elvét, valamint az átlagos piaci árak történő megfelelést a Támogatói Okirat hatályba lépését követően is biztosítani kell, továbbá a projektnek meg kell felelnie a reális és takarékos költségvetés előírásának az esetleges géptípus-változás, szállító-váltás és költségszerkezet-módosítás esetén is
6. A támogatást igénylő köteles évenkénti adatszolgáltatást nyújtani az illetékes LEADER HACS monitoring feltételeinek megfelelően
7. Pályázó ügyfél a HACS illetékességi területén székhellyel rendelkezik. Rendezvényt támogatást igénylő csak a székhelye szerinti településen valósíthat meg
8. A projekt megvalósítására rendelkezésre álló 24 hónapon belül legfeljebb 3 rendezvény valósítható meg
9. A rendezvényen legalább három helyi fellépő szerepeltetése kötelező.
10. Pályázó ügyfél biztosítja legalább három helyi termelő rendezvényen való ingyenes kitelepülését
11. Pályázó ügyfél legalább egy viszontértékesítővel szándéknyilatkozatot köt a rendezvényen való részvétel kapcsán
12. Pályázó ügyfél a rendezvényen külön stand kialakításával népszerűsíti és promotálja a LEADER HACS tevékenységét
13. Egy településről a 2014-2020-as ciklusban ügyféltípustól függetlenül egy kérelem részesülhet támogatásban
14. A projektnek meg kell felelnie a felhívás mellékleteiben illetve az ÁÚF című dokumentumban foglalt egyéb feltételeknek
15. A beszerezni kívánt eszközöknek meg kell felelniük a vonatkozó európai irányelveknek, szabványoknak, illetve az azokat átültető magyar jogszabályoknak, szabványoknak, környezetvédelmi előírásoknak
16. A projektben beszerzett eszközöket az érintett eszközök kereskedelmi forgalmával üzletszerűen foglalkozó, kereskedőnek, vagy gyártónak minősülő szállítótól kell vásárolni, a piacon szokványos jótállási és szavatossági feltételek biztosítása mellett
17. Felhívjuk a figyelmet, hogy a műszaki, szakmai tartalom csökkenése esetén - a csökkenés mértékétől függetlenül - az elszámolható költség és a támogatás összege arányosan csökkentésre kerül az érintett tulajdonságtól vagy képességtől való elmaradás arányában

##### **II. Hatósági engedélyeztetéssel, dokumentumokkal kapcsolatban a támogatást igénylőknek az alábbiakat kell figyelembe venni:**

1. A művelet megvalósítását szolgáló gazdasági esemény megtörténtét hitelesen igazoló eredeti dokumentumoknak a támogatást igénylő/kezdményezett nyilvántartásában fizikailag elkülönítetten, ellenőrzésre alkalmas, rendezett formában rendelkezésre kell állniuk

##### **III. A beruházásokkal kapcsolatos elvárások:**

1. A fenntartási kötelezettség időtartama alatt a támogatott eszközt a rendeltetésének megfelelően, a vonatkozó engedélyek és előírások betartásával kell használni, üzemeltetni
2. A fenntartási kötelezettség időtartama alatt a projekt tárgya nem idegeníthető el, nem adható bérbe, jótállás alapján történő csere, amortizáció,



lopás, működésképtelenné, használhatatlanná válás esetén a projekt tárgya a Magyar Államkincstár által rendszeresített és a Magyar Államkincstár honlapján közzétett formanyomtatványon történő bejelentést követően - a bejelentés alapjául szolgáló igazoló dokumentumokat mellékelve - saját forrásból lecserélendő

3. A projekt keretében kizárólag olyan első üzembe helyezésű, a támogatási kérelem benyújtásának évétől számított legfeljebb két éve gyártott eszközök beszerzése támogatható, amely a támogatható tevékenység megvalósítását szolgálja;

4. A támogatást igénylő a támogatási kérelem mellékleteként köteles benyújtani három, a felhívás 5.6. fejezetének 4. pontjának c) alpontja szerinti tartalmi elemekkel rendelkező, egymástól és a támogatást igénylőtől független ajánlattevőtől (forgalmazótól) származó, azonos műszaki paraméterekkel rendelkező, eszközre vonatkozó árajánlatot. A támogatási kérelemben a költséghatékonyt, az "értéket a pénzért" elvet és a támogatási kérelem céljait figyelembe vevő legkedvezőbb ajánlattal rendelkező eszközt kell feltüntetni, melyet szakmai indokolással kell ellátni; Amennyiben a kötelezően benyújtandó három árajánlat nem szerezhető be, úgy a forgalmazó nyilatkozatának ki kell terjedni arra, hogy az igényelt eszköz egyedi gyártású, vagy az más forgalmazótól nem szerezhető be;

5. Az árajánlat tartalmazza az érvényesség dátumát és a pályázat benyújtásakor érvényes legyen

6. Jelen felhívás keretein belül építési beruházás megvalósítására nincs lehetőség

IV. egyéb szakmai elvárások:

1. Az ügyfél köteles a rendezvény témájáról, helyszínéről és időpontjáról szóló meghívót és a meghirdetés dokumentációját a rendezvény megvalósítási időpontját megelőző harmincadik napig az illetékes LEADER HACS-hoz megküldeni, aki köteles a honlapján történő közzétételéről gondoskodni

2. Az ügyfél köteles a rendezvény megtartásáról - annak lezárását követő tizenöt napon belül - írásbeli emlékeztetőt készíteni és azt az illetékes LEADER HACS-hoz megküldeni. Az emlékeztető tartalmazza

a) a rendezvény helyszínét, időpontját,

b) a célcsoport megjelölését,

c) a rendezvény céljának és eredményének rövid bemutatását,

d) legalább tíz darab, a rendezvény főbb programjait és a rendezvényen elhelyezett arcuati elemeket bemutató dátumozott fotót

3. A rendezvény költségei között kizárólag azon szolgáltatások költségei számolhatóak el, amelyeknek igénybevételére a rendezvény látogatói felé külön díjat a szolgáltatást nyújtó nem számolt fel

4. A rendezvényen fellépő előadók díjára vonatkozóan egy árajánlat becsatolása szükséges

5. A beszerezni kívánt eszközöknek meg kell felelnie a vonatkozó európai irányelveknek, szabványoknak, illetve az azokat harmonizáló magyar jogszabályoknak, szabványoknak, környezetvédelmi előírásoknak

#### **3.4.1.2. Esélyegyenlőség és környezetvédelmi szempontok érvényesítésével kapcsolatos elvárások**

A projekt tervezése és megvalósítása során kérjük, vegye figyelembe, hogy a projektben létrehozott eredményeknek meg kell felelniük az alábbi elvárásoknak is:

- Az európai uniós forrásból támogatott projektek kedvezményezettje köteles a projektekre vonatkozó környezetvédelmi és esélyegyenlőségi jogszabályokat betartani, a projekt által érintett területen a védett természeti és kulturális értékeket megőrizni, a fennálló vagy a beruházás során keletkezett környezeti kárt és az esélyegyenlőség szempontjából jogszabályba ütköző nem-megfelelőséget legkésőbb a projekt megvalósítása során megszüntetni.
- A fejlesztéshez kapcsolódó nyilvános eseményeken, kommunikációjában és viselkedésében a támogatást igénylő esélytudatosságot fejez ki: nem közvetít szegregációt, csökkenti a csoportokra vonatkozó meglévő előítéleteket.

#### **3.4.1.3. Egyéb elvárások**

Jelen felhívás esetében nem releváns

### **3.4.2. Mérföldkövek tervezésével kapcsolatos elvárások**

A projekt megvalósítása során legalább minimum 1 mérföldkövet szükséges tervezni, legfeljebb 4 mérföldkő tervezhető. Az utolsó mérföldkövet a projekt fizikai befejezésének várható időpontjára szükséges megtervezni. (Abban az esetben, ha egyszeri elszámolásra lehetőséget ad a felhívás, a minimális elvárás 1 mérföldkő)

Felhívjuk a figyelmet, hogy a 272/2014. Korm. rendelet 120. § (1) alapján a kedvezményezett a Támogatói Okiratban foglalt ütemezés szerinti mérföldkövek elérését követő tizenöt napon belül köteles időközi kifizetési igénylésben beszámolni a projekt keretében felmerült és elszámolni kívánt költségekről, a projekt pénzügyi előrehaladásáról, valamint a kifizetési igénylés részeként benyújtott szakmai beszámoló keretében a műszaki-szakmai előrehaladásának bemutatásával a projekt eredményességéről, valamint hatékonyságáról.

### **3.4.3. A projekt szakmai megvalósítása során a közbeszerzési kötelezettségre vonatkozó elvárások**

#### **Közbeszerzési kötelezettség:**

Felhívjuk a figyelmet a projekt keretében megvalósítandó beszerzések tekintetében esetlegesen fennálló közbeszerzési kötelezettségre. Az irányadó jogszabályban meghatározott kötelezettségek megállapítása és betartása a támogatást igénylő, illetve a kedvezményezett feladata.

A közbeszerzési kötelezettségre vonatkozó részletes tájékoztatás az ÁÚF 9. pontjában található.

### **3.4.4. A projekt szakmai megvalósításával kapcsolatos egyéb elvárások**

Jelen felhívás esetében nem releváns

### **3.5. A projektvégrehajtás időtartama**

#### **3.5.1. A projekt megkezdése**

Támogatás a támogatási kérelem benyújtását megelőzően megkezdett projekthez nem igényelhető. A projekt megvalósítását a benyújtást követő napon a támogatást igénylő saját felelősségére megkezdheti, de a projekt megkezdése nincs befolyással a támogatási kérelem értékelésére és nem jelent előnyt annak elbírálása során, továbbá nem garantálja az igényelt támogatás elnyerését.

A támogatott projekt megkezdtségére vonatkozó részletes szabályozást az ÁÚF 8.pontjának 6.1. alpontja tartalmazza.

A projekt részét képező gép/berendezés beszerzéséről szóló megrendelés/szerződés, az azokhoz kapcsolódó számla, egyszerűsített számla,előlegszámla vagy előlegbekérő kiállításának, teljesítésének és kiegyenlítésének dátuma nem lehet korábbi a támogatási kérelem benyújtását

követő napnál. Tervezési költségek esetén a kapcsolódó dokumentáció kiállítási dátuma, valamint az 5.5. fejezetben felsorolt általános költségekhez kapcsolódó számla kiállítási dátuma nem lehet régebbi, mint 2014. január 1. Ha a támogatást igénylő a támogatási döntés kézhezvételét megelőzően közbeszerzési eljárást folytat le, köteles a 2014-2020 programozási időszakban az egyes európai uniós alapokból származó támogatások felhasználásának rendjéről szóló 272/2014. (XI.5.) Korm. rendelet XVI. fejezetének rendelkezései szerint eljárni.

Ha a támogatást igénylő a támogatási döntés kézhezvételét megelőzően közbeszerzési eljárást folytat le, köteles a 2014-2020 programozási időszakban az egyes európai uniós alapokból származó támogatások felhasználásának rendjéről szóló 272/2014. (XI.5.) Korm. rendelet XVI. fejezetének rendelkezései szerint eljárni.

#### **3.5.2. A projekt végrehajtására rendelkezésre álló időtartam**

A projekt fizikai befejezésére a projekt megkezdését, vagy amennyiben a projekt a Támogatói Okirat kézbesítéséig nem kezdődött meg, a Támogatói Okirat kézbesítését követően legfeljebb 24 hónap áll rendelkezésre.

A projekt fizikailag befejezett, amennyiben a projekt keretében támogatott valamennyi tevékenység a Támogatói Okiratban meghatározottak szerint, a felhívásban meghatározott feltételek mellett teljesült. A projekt fizikai befejezés napjának a projekt utolsó támogatott tevékenysége fizikai teljesítésének a napja minősül.

A támogatott tevékenységtípusok fizikai teljesítettségére vonatkozó részletes szabályozást az ÁÚF 8. pontjának 6.2. alpontja tartalmazza.

A támogatást igénylő projekttel kapcsolatos pénzügyi elszámolása (záró kifizetési igénylés) benyújtásának végső határideje 2020.12.31 vagy a Támogatói Okiratban rögzített dátum.

A záró kifizetési igénylés benyújtásának határideje az utolsó mérőföldkő elérését követő 30 nap.

### **3.6. Projektekkel kapcsolatos egyéb elvárások**

#### **3.6.1. A projekt területi korlátozása**

Adorjás  
Alsószentmárton  
Babarcszőlős  
Baranyahídvég  
Beremend  
Besence  
Bisse  
Bogádmindszent  
Bogdása  
Csarnóta  
Csányoszró  
Cún  
Diósvizlő  
Drávacsehi  
Drávacsepely  
Drávafok  
Drávaiványi  
Drávakeresztúr  
Drávapalkonya  
Drávapiski  
Drávaszabolcs  
Drávaszerdahely  
Drávasztára  
Egyházasharaszti  
Felsőszentmárton  
Garé  
Gilvánfa  
Gordisa  
Harkány  
Hegyszentmárton  
Hirics  
Illocska  
Ipacsfa  
Ivánbattyán

Kákics  
Kásád  
Kemse  
Kémes  
Kisasszonyfa  
Kisdér  
Kisharsány  
Kisjakabfalva  
Kiskassa  
Kislippó  
Kisszentmárton  
Kistapolca  
Kistótfalu  
Kovácskida  
Kórós  
Lapáncsa  
Lúzsok  
Magyarbóly  
Magyarmecske  
Magyartelek  
Markóc  
Marócsa  
Matty  
Márfa  
Márok  
Nagycsány  
Nagyharsány  
Nagyótfalu  
Okorág  
Old  
Ózdfalu  
Palkonya  
Páprád  
Peterd  
Pécsdevecser  
Piskó  
Rádfalva  
Sámod  
Sellye  
Siklós  
Siklósbodony  
Siklónagyfalva  
Sósvertike  
Szaporca  
Szava  
Tésénfa  
Túrony  
Újpetre

Vajszló  
Vejtí  
Villány  
Villánykövesd  
Vokány  
Zaláta

### 3.6.2. A fejlesztéssel érintett ingatlanra vonatkozó feltételek

Támogatás abban az esetben folyósítható, amennyiben a fejlesztéssel érintett ingatlan(ok) tulajdoni viszonyai az ÁÚF 7. pontjában foglaltaknak megfelelnek, és a projekt szempontjából ennek megfelelően rendezett tulajdoni és/vagy használati viszonyokat a támogatást igénylő biztosítja és igazolja a támogatási kérelem benyújtásával egyidejűleg.

### 3.7. Indikátorok, szakpolitikai mutatók, adatszolgáltatás

#### 3.7.1. Indikátorok

Indikátor neve	Alap	Mértékegység	Célérték
Helyi értékekre, fókuszáló, turisztikai vonzerővel bíró rendezvények megvalósítása	EMVA	db	1

Felhívjuk a figyelmet, hogy a 2014-2020 programozási időszakban az egyes európai uniós alapokból származó támogatások felhasználásának rendjéről szóló 272/2014. (XI.5.) Korm. rendelet 88. §-a alapján a kedvezményezett kizárólag a támogatás arányos csökkentése mellett jogosult csökkenteni az indikátor célértékét a Támogatói Okiratban.

Amennyiben egy indikátor nem éri el a projektre a Támogatói Okiratban meghatározott érték 75%-át, a támogatás csökkentésre kerül, illetve a kedvezményezett - a vis maior esetét kivéve - a támogatás arányos részét, a rendeletben meghatározottak szerint köteles visszafizetni. A 272/2014. (XI.5.) Korm. rendelet 88. §. (1)-(4) bekezdései szerinti szankció nem alkalmazandó szakpolitikai mutatók és az OP-eredmény-indikátorok esetében.

Felhívjuk a figyelmet, hogy amennyiben az indikátor egyben a 3.4. fejezet szerinti műszaki, szakmai tartalom részét képezi, a Támogatói Okiratban szereplő tervérték csökkenése esetén a műszaki, szakmai tartalom csökkenésére vonatkozó, a 272/2014. (XI.5.) Korm. rendelet 1. mellékletének 65.4 pont c) alpontjában részletezett szabályozást alkalmazzuk.

### 3.8. Fenntartási kötelezettség

Nem releváns évig, a támogatás visszafizetésének terhe mellett vállalja, hogy a projekt megfelel a 1303/2013/EU Rendelet 71. cikkében foglaltaknak.

Jelen felhívás esetében nem releváns.

### 3.9. Biztosítékok köre

A biztosítéknnyújtási kötelezettségre vonatkozó részletes szabályozást az ÁÚF 6. pontja tartalmazza.

### 3.10. Önerő

A támogatást igénylőnek legalább a projekt összköltségének az igényelt támogatási összeggel csökkentett részét kitevő önerővel kell rendelkeznie. Az önerő saját forrásból és az államháztartás alrendszeireiből származó egyéb támogatásból állhat.

Saját forrásnak a kedvezményezett által a projekthez igénybevevett állami támogatást, valamint az Európai Unió intézményei, ügynökségei, közös vállalkozásai vagy más szervei által központilag kezelt, a tagállam ellenőrzése alá sem közvetlenül, sem közvetve nem tartozó uniós finanszírozást nem tartalmazó forrás minősül.

Az önerő rendelkezésre állását a helyi támogatási kérelem benyújtásakor a támogatást igénylőnek nyilatkozattal (helyi önkormányzatok, önkormányzati társulások esetén a támogatást igénylői nyilatkozaton felül képviselő-testületi, társulási tanácsi határozattal, vagy a képviselő-testület költségvetési rendeletbe foglalt, a tartalék feletti rendelkezési jogot átruházó felhatalmazása alapján a polgármester nyilatkozatával, költségvetési szervek esetén pedig a támogatást igénylői nyilatkozaton felül az irányító szerv vezetőjének nyilatkozatával a saját forrás biztosításáról), majd legkésőbb az első kifizetési igénylés benyújtásakor (ideértve az előlegigénylését is) az ÁÚF 8. pontjának 5.alpontjában meghatározott módon és formában kell igazolnia.

Az egyszeri elszámolók nem kötelesek az ÁÚF 8. pontjának 5. alpontjában meghatározott módon az önerő rendelkezésre állását igazolni, nekik az egyetlen -záró- kifizetési igénylés keretében az önerő tényleges kifizetését igazoló elszámoló bizonylatokat kell benyújtaniuk. A támogatást igénylőnek a projekt nem elszámolható költségeit önerőből szükséges fedeznie.

## **4. A HELYI TÁMOGATÁSI KÉRELMEK BENYÚJTÁSÁNAK FELTÉTELEI**

A helyi támogatási kérelmek benyújtása során az ÁÚF 3. pontjában foglaltak nem alkalmazandók.

### **4.1. Támogatást igénylők köre**

Jelen felhívásra támogatási kérelmet nyújthatnak be:

Helyi önkormányzat (321)

Helyi nemzetiségi önkormányzat (371)

Sportegyesület (521)

Egyéb egyesület (529)

Bevett egyház (551)

Egyéb alapítvány (569)

Polgárőr egyesület (526)

Helyi önkormányzatok társulása (327)

Helyi nemzetiségi önkormányzatok társulása (373)

Nemzetiségi egyesület (528)

Közalapítvány (561)

A támogatás jogosultjai az illetékességi terület települési önkormányzatai, nemzetiségi önkormányzatai, önkormányzati társulásai, civil szervezetei és bejegyzett egyházai, amennyiben vállalják/igazolják, hogy:

c) rendelkeznek a 2007. évi XVII. törvény 28. §-a szerint ügyfél-azonosítóval

Egy támogatást igénylő egy értékelési szakaszban egy támogatási kérelmet nyújthat be.

Jelen felhívás keretében a támogatási kérelem benyújtására konzorciumi formában nincs lehetőség.

### **4.2. Támogatásban nem részesíthetők köre**

Nem részesíthető támogatásban a 4.1. fejezetben nem szereplők köre.

Az ÁÚF Kizáró okok listáján túl, az alábbi szempontok szerint nem ítéltető meg támogatás azon támogatást igénylő részére:

a) Amelynek tartalma a felhívásban megfogalmazott célokkal és a HFS céljaival nincs összhangban;

b) Amely projekt jelen felhívás keretéből vagy más forrásból megítélt támogatásra vonatkozó Támogató Okirattal/Támogatási Szerződéssel rendelkezik.

c) Amely azon tevékenység megvalósítására irányul, amely korábban az államháztartás alrendszereiből, vagy a Strukturális Alapokból a támogatási kérelemben tervezett tevékenység megvalósítására vonatkozóan támogatásban részesült és annak kötelező fenntartási időszaka még nem járt le. Ez alól kivételt képez, ha a jelen felhívásra benyújtandó fejlesztési igény a korábban fejlesztett tevékenység minőségi fejlesztésére irányul a korábbi projekt eredményeinek fenntartásával. A korábbi pályázati konstrukciók bemutatását és a jelen fejlesztéstől való lehatárolását a megalapozó dokumentumban vagy a projekt adatlapon szükséges bemutatni.

#### **4.3. A támogatási kérelem benyújtásának határideje és módja**

Jelen felhívás keretében a helyi támogatási kérelem benyújtására 2018.02.15 naptól 2018.12.31 napig van lehetőség.

Ezen időszak alatt az alábbi értékelési hatánapokig benyújtásra került projektek kerülnek együttesen elbírálásra:

- 2018.03.19
- 2018.04.19
- 2018.05.19
- 2018.12.31

Ha a támogatásra rendelkezésre álló kötelezettségvállalási keret kimerül - ideértve a felhívás keretösszegének csökkentését is -, vagy annak kimerülése előre jelezhető, a HACS a benyújtási határidő előtt a benyújtás lehetőségét felfüggesztheti vagy a felhívást lezárhatja, és az erről szóló tájékoztatást közzéteszi a honlapján, és az Irányító Hatóságnak is megküldi.

Szakaszos elbírálás alkalmazása esetén a benyújtási lehetőség felfüggesztése vagy lezárása csak a felhívásban rögzített szakasz zárásának időpontját követő naptól lehetséges. A támogatási kérelem benyújtására nyitva álló időszakban az adott szakasz lezárása az erről szóló döntés közzétételét követő nyolcadik naptól lehetséges.

A helyi támogatási kérelmet kizárólag elektronikus úton, (az ügyfél-nyilvántartási rendszerben kérelemre nyilvántartásba vett ügyfél) ügyfélkapun keresztül, az egyes mezőgazdasági és agrár-vidékfejlesztési támogatások igénybevétele esetén az elektronikus kérelembenyújtás alkalmazásáról szóló kormányrendeletben meghatározott elektronikus űrlapkitöltő szolgáltatás segítségével előállított elektronikus űrlapon, ügyfélkapun keresztül lehet benyújtani.

#### **4.4. Kiválasztási eljárásrend és kiválasztási kritériumok**

##### **4.4.1. Kiválasztási eljárásrend**

A helyi felhívásra beérkező támogatási kérelmek a 272/2014. (XI.5.) Korm. rendelet alapján közösségvezérelt helyi fejlesztés kiválasztási eljárásrend alapján kerülnek kiválasztásra. A közösségvezérelt helyi fejlesztés kiválasztási eljárásrend során a 272/2014. (XI.5.) Korm. rendelet 72/A. §-ban és a 72/B. §-ban szabályozott módon kell eljárni

A helyi támogatási kérelmek elbírálása szakaszos.

A HBB a kérelemre vonatkozó támogató vagy elutasító javaslatot a kérelmek - jelen felhívásban előírt értékelési szempontoknak való megfelelés

szerinti - sorrendje alapján tesz. A HACS a HBB döntési javaslata alapján 15 napon belül dönt a helyi támogatási kérelem elutasításáról, vagy annak támogatására irányuló javaslatát megküldi az irányító hatóságnak a HBB - döntési javaslatot megalapozó - ülésének jegyzőkönyvével együtt az ülés megtartását követő 30 napon belül.

Az eljárás során nincs lehetőség a Korm. rendelet szabályai szerinti szóbeli egyeztetésre.

A HACS a helyi támogatási kérelmekről való döntés megalapozására Helyi Bíráló Bizottságot hív össze.

Az eljárásrendre vonatkozó további információk az ÁÚF 3. pontjában *(A támogatási kérelmek benyújtásának és elbírálásának módja)* találhatóak.

#### 4.4.2. Kiválasztási kritériumok

Jelen felhívás keretében támogatásban részesülhetnek azon projektek, amelyek megfelelnek a vonatkozó jogszabályi feltételeknek, a felhívásban és mellékleteiben foglalt kritériumoknak, valamint az alábbi kritériumoknak:

##### 1. Nem hiánypótolható jogosultsági kritériumok

a) A támogatást igénylő átlátható szervezetnek minősül az államháztartásról szóló 2011. évi CXCV. törvény (a továbbiakban: Áht.) 1. § 4.pontja és 50. § (1) bekezdés c) pontja szerint.

b) a támogatást igénylő a területi lehatárolásnak megfelelő területen kíván fejleszteni

c) a projekt terv az 1. számú melléklet szerint, formanyomtatványon került benyújtásra

##### 2. Hiánypótolható jogosultsági szempontok

A támogatási kérelem elkészítése során csatolandó mellékletek (a felhívás 6. pontja szerint)

Amennyiben a fenti hiánypótolható jogosultsági kritériumoknak a támogatási kérelem nem felel meg, és ha az adott jogosultsági kritérium, vagy az adott jogosultsági szempontot igazoló dokumentum hiánya vagy hibája hiánypótlás keretében pótolható, akkor egyszeri alkalommal hiánypótlási felhívásra kerül sor

##### 3. Tartalmi értékelési szempontok

Sorszám	Tartalmi értékelési szempont megnevezése	Szempontra adható maximális pontszám
1	A fejlesztés megvalósításának helye a kedvezményezett települések besorolásáról és a besorolás feltételrendszeréről szóló 105/2015. (VI.23.) Korm. rendelet alapján	10
2	A pályázó szervezet által tervezett projekt illeszkedik a HFS-hez	5
4	A rendezvényen résztvevő helyi fellépők száma	15
5	A rendezvényre kitelepülő helyi termelők/szolgáltatók száma	15
6	A rendezvényen megjelenő, a projektgazdával kitelepülési szándéknyilatkozatot kötő viszontértékesítő száma	15
7	A rendezvény teljes időtartamán belül a helyi fellépőket bemutató programelemek összes időtartama	15
8	A fejlesztésnek helyet adó település lélekszámának nagysága a legutolsó KSH statisztika szerint	10
9	A rendezvény hányféle helyi érték bemutatására, népszerűsítésére fókuszál	15
	Adható pontszám összesen	100



Sorszám	Tartalmi értékelési szempont megnevezése	Tartalmi értékelési szempont tételei	Tételre adható pontszám	Az értékelési szempontot alátámasztó dokumentum
1	A fejlesztés megvalósításának helye a kedvezményezett települések besorolásáról és a besorolás feltételrendszeréről szóló 105/2015. (VI.23.) Korm. rendelet alapján	Társadalmi-gazdasági és infrastrukturális szempontból kedvezményezett, jelentős munkanélküliséggel sújtott települések	10	A kedvezményezett települések besorolásáról és a besorolás feltételrendszeréről szóló 105/2015. (IV.23.) Korm. rendelet
1	A fejlesztés megvalósításának helye a kedvezményezett települések besorolásáról és a besorolás feltételrendszeréről szóló 105/2015. (VI.23.) Korm. rendelet alapján	Társadalmi-gazdasági és infrastrukturális szempontból kedvezményezett települések	8	A kedvezményezett települések besorolásáról és a besorolás feltételrendszeréről szóló 105/2015. (IV.23.) Korm. rendelet
1	A fejlesztés megvalósításának helye a kedvezményezett települések besorolásáról és a besorolás feltételrendszeréről szóló 105/2015. (VI.23.) Korm. rendelet alapján	Jelentős munkanélküliséggel sújtott települések	7	A kedvezményezett települések besorolásáról és a besorolás feltételrendszeréről szóló 105/2015. (IV.23.) Korm. rendelet
1	A fejlesztés megvalósításának helye a kedvezményezett települések besorolásáról és a besorolás feltételrendszeréről szóló 105/2015. (VI.23.) Korm. rendelet alapján	Nem besorolt települések	5	
2	A pályázó szervezet által tervezett projekt illeszkedik a HFS-hez	A projekt illeszkedik a Helyi Fejlesztési Stratégiában megjelenített, legalább 4 db elvhez	5	Projekt terv, pályázó által benyújtott, alátámasztó dokumentum(ok) releváns része
2	A pályázó szervezet által tervezett projekt illeszkedik a HFS-hez	A projekt illeszkedik a Helyi Fejlesztési Stratégiában megjelenített, legalább 2 db elvhez	3	Projekt terv, pályázó által benyújtott, alátámasztó dokumentum(ok) releváns része
2	A pályázó szervezet által tervezett projekt illeszkedik a HFS-hez	A projekt 2 db-nál kevesebb, a Helyi Fejlesztési Stratégiában megjelenített elvhez illeszkedik	1	Projekt terv, pályázó által benyújtott, alátámasztó dokumentum(ok) releváns része
4	A rendezvényen résztvevő helyi fellépők száma	Rendezvényenként legalább 6 helyi fellépő szerepeltetése	15	Projekt terv
4	A rendezvényen résztvevő helyi fellépők száma	Rendezvényenként legalább 5 helyi fellépő szerepeltetése	8	Projekt terv

Sorszám	Tartalmi értékelési szempont megnevezése	Tartalmi értékelési szempont tételei	Tételre adható pontszám	Az értékelési szempontot alátámasztó dokumentum
4	A rendezvényen résztvevő helyi fellépők száma	Rendezvényenként legalább 4 helyi fellépő szerepeltetése	5	Projekt terv
5	A rendezvényre kitelepülő helyi termelők/szolgáltatók száma	Rendezvényenként legalább 6 helyi termelő/szolgáltató kitelepülése megvalósul	15	projekt terv, kitelepülési szándéknyilatkozat
5	A rendezvényre kitelepülő helyi termelők/szolgáltatók száma	Rendezvényenként legalább 5 helyi termelő/szolgáltató kitelepülése megvalósul	8	projekt terv, kitelepülési szándéknyilatkozat
5	A rendezvényre kitelepülő helyi termelők/szolgáltatók száma	Rendezvényenként legalább 4 helyi termelő/szolgáltató kitelepülése megvalósul	5	projekt terv, kitelepülési szándéknyilatkozat
6	A rendezvényen megjelenő, a projektgazdával kitelepülési szándéknyilatkozatot kötő viszontértékesítő száma	Rendezvényenként legalább 4 viszontértékesítő megjelenik a rendezvényen	15	projekt terv, kitelepülési szándéknyilatkozat
6	A rendezvényen megjelenő, a projektgazdával kitelepülési szándéknyilatkozatot kötő viszontértékesítő száma	Rendezvényenként legalább 3 viszontértékesítő megjelenik a rendezvényen	8	projekt terv, kitelepülési szándéknyilatkozat
6	A rendezvényen megjelenő, a projektgazdával kitelepülési szándéknyilatkozatot kötő viszontértékesítő száma	Rendezvényenként legalább 2 viszontértékesítő megjelenik a rendezvényen	5	projekt terv, kitelepülési szándéknyilatkozat
7	A rendezvény teljes időtartamán belül a helyi fellépőket bemutató programelemek összes időtartama	Rendezvényenként legalább 3 óra	15	Projekt terv
7	A rendezvény teljes időtartamán belül a helyi fellépőket bemutató programelemek összes időtartama	Rendezvényenként legalább 2 óra	8	Projekt terv
7	A rendezvény teljes időtartamán belül a helyi fellépőket bemutató programelemek összes időtartama	Rendezvényenként legalább 1 óra	5	Projekt terv
8	A fejlesztésnek helyet adó település lélekszámának nagysága a legutolsó KSH statisztika szerint	2000 fő feletti	10	KSH adatbázis
8	A fejlesztésnek helyet adó település lélekszámának nagysága a legutolsó KSH statisztika szerint	2000 fő alatti	5	KSH adatbázis

Sorszám	Tartalmi értékelési szempont megnevezése	Tartalmi értékelési szempont tételei	Tételre adható pontszám	Az értékelési szempontot alátámasztó dokumentum
9	A rendezvény hányféle helyi érték bemutatására, népszerűsítésére fókuszál	Rendezvényenként legalább 4 helyi érték bemutatása, népszerűsítése történik	15	Projekt terv
9	A rendezvény hányféle helyi érték bemutatására, népszerűsítésére fókuszál	Rendezvényenként legalább 3 helyi érték bemutatása, népszerűsítése történik	8	Projekt terv
9	A rendezvény hányféle helyi érték bemutatására, népszerűsítésére fókuszál	Rendezvényenként legalább 2 helyi érték bemutatása, népszerűsítése történik	5	Projekt terv

Nem támogathatók azok a kérelmek, amelyek esetében a fenti szempontrendszer alapján a kérelemre adott összpontszám nem éri el a minimális 50 pontot. Az 50 pont elérése nem jelenti automatikusan a támogatás megítélését!

## 5. FINANSZÍROZÁSSAL KAPCSOLATOS INFORMÁCIÓK

Kérjük, a projekt előkészítése során vegye figyelembe, hogy a támogatást a projekt megvalósítása során csak akkor tudja majd igénybe venni, ha megfelel a következő szabályoknak!

### 5.1. A támogatás formája

Jelen helyi felhívás keretében nyújtott támogatás vissza nem térítendő támogatásnak minősül.

### 5.2. A projekt maximális elszámolható összköltsége

Jelen felhívás esetében nem releváns.

### 5.3. A támogatás mértéke, összege

Az igényelhető vissza nem térítendő támogatás összege: minimum 200000 Ft, maximum 5000000 Ft.

A támogatás maximális mértéke a projekt megvalósulási helye szerinti település(ek)től függően az alábbiak szerint alakul:

Kérelmező típusa	Intenzitás nem besorolt településen (%)	Intenzitás 290/2014. Korm. rendelet illetve a 105/2015. Korm. rendelet szerinti kedvezményezett járásbeli településen (%)	Intenzitás 290/2014. Korm. rendelet illetve a 105/2015. Korm. rendelet szerinti fejlesztendő járásbeli településen (%)	Intenzitás 290/2014. Korm. rendelet szerinti komplex programmal fejlesztendő járásbeli településen (%)	Plusz intenzitás mértéke konzorcium esetén (%)
Helyi önkormányzat (321)	85	85	85	85	0
Helyi nemzetiségi önkormányzat (371)	85	85	85	85	0
Sportegyesület (521)	85	85	85	85	0
Egyéb egyesület (529)	85	85	85	85	0
Bevett egyház (551)	85	85	85	85	0
Egyéb alapítvány (569)	85	85	85	85	0
Polgárőr egyesület (526)	85	85	85	85	0
Helyi önkormányzatok társulása (327)	85	85	85	85	0
Helyi nemzetiségi önkormányzatok társulása (373)	85	85	85	85	0
Nemzetiségi egyesület (528)	85	85	85	85	0
Közalapítvány (561)	85	85	85	85	0

85% - 95%, minimum 200 000 Ft, maximum 5 000 000 Ft

#### 5.4. Előleg igénylése

Az előleget a Támogató visszaköveteli, ha a Kedvezményezett nem nyújt be igénylést időközi kifizetésre az előleg - vagy több részletben történő előlegfolyósítás esetén annak első részlete - kifizetésétől számított 12 hónapon belül, valamint ha a benyújtott kifizetési igénylés vagy más körülmény - így különösen helyszíni ellenőrzés megállapítása - a támogatás nem rendeltetésszerű felhasználását bizonyítja.

Jelen felhívás keretében beruházást tartalmazó támogatott projektek esetében van lehetőség előleg igénylésre. Az utófinanszírozású tevékenységekre igénybe vehető támogatási előleg maximális mértéke a megítélt támogatás legfeljebb 50 %-a.

Egyszeri elszámolás esetén támogatási előleg nem igényelhető.

#### 5.5. Az elszámolható költségek köre

Jelen felhívás keretében az alábbi költségek tervezhetők, illetve számolhatók el:

Rövid megnevezés	Költség kategória	Költségtípus	Költségelem	Saját teljesítés engedélyezett?
marketing tevékenység	Szakmai tevékenységekhez kapcsolódó szolgáltatások költségei	Marketing, kommunikációs szolgáltatások költségei		Nem
kötelező nyilvánosság költsége	Szakmai tevékenységekhez kapcsolódó szolgáltatások költségei	Kötelezően előírt nyilvánosság biztosításának költsége		Nem
bérleti díj	Szakmai tevékenységekhez kapcsolódó szolgáltatások költségei	Szakmai megvalósításhoz kapcsolódó bérleti díj		Nem
előadói díjak	Szakmai tevékenységekhez kapcsolódó szolgáltatások költségei	Szakmai megvalósításban közreműködő munkatársak költségei		Nem
egyéb szolgáltatási költségek	Szakmai tevékenységekhez kapcsolódó szolgáltatások költségei	Egyéb szolgáltatási költségek		Nem
útiköltség, kiküldetési költség	Szakmai tevékenységekhez kapcsolódó szolgáltatások költségei	Szakmai megvalósításhoz kapcsolódó útiköltség, kiküldetési költség		Nem
étkeztetés	Célcsoport támogatásának költségei	Célcsoport részére nyújtott élelmiszerek beszerzésével és/vagy az alapvető anyagi támogatással kapcsolatos költségek	Célcsoport részére nyújtott élelmiszerek beszerzésével kapcsolatos költségek a 272/2014. (XI. 5.) Korm. rendelet 5. melléklete szerint	Nem
projektmenedzsment költség	Projektmenedzsment költség	Projektmenedzsmenthez igénybevett szakértői szolgáltatás díja		Nem
Rendezvényszervezés, catering, reprezentáció	Szakmai tevékenységekhez kapcsolódó szolgáltatások költségei	Rendezvényszervezés és kapcsolódó ellátási, ún. catering költségek, reprezentációs költségek		Nem

Rövid megnevezés	Költség kategória	Költségtípus	Költségelem	Saját teljesítés engedélyezett?
könyvvizsgálat költsége	Szakmai tevékenységekhez kapcsolódó szolgáltatások költségei	Projektszintű könyvvizsgálat költsége		Nem
Előkészítő tevékenységek költségei	Projektelőkészítés költségei	Projektelőkészítés költségei		Nem
eszközbeszerzés	Beruházáshoz kapcsolódó költségek	Eszközbeszerzés költségei		Nem
immateriális javak	Beruházáshoz kapcsolódó költségek	Immateriális javak beszerzése		Nem
Egyéb műszaki jellegű szolg.ok	Szakmai tevékenységekhez kapcsolódó szolgáltatások költségei	Műszaki jellegű szolgáltatások költségei	egyéb műszaki jellegű szolgáltatások költsége a a 272/2014. (XI. 5.) Korm. rendelet 5. melléklete szerint	Nem

Egyszerűsített elszámolásra jelen felhívás keretében nincs lehetőség. Közszféra szervezetek esetén a projektmenedzsment költségek elszámolhatósága tekintetében figyelembe kell venni a 272/2014. (XI.5.) Korm. rendelet 5. mellékletének 3.8.2. pontjában foglalt előírásokat.

Amennyiben a támogatást igénylő helyi önkormányzat és az adott költség tekintetében a saját teljesítést lehetővé teszi a felhívás, akkor elszámolhatónak minősül a polgármesteri hivatal vagy közös önkormányzati hivatal alkalmazásában álló munkatársak bruttó munkabér- és bérjárulék költsége is a vonatkozó szabályozás feltételeinek betartásával.

#### 5.6. Az elszámolhatóság további feltételei

A helyi támogatási kérelem benyújtása előtt felmerült költségeket a projekt részeként - az előkészítés során felmerült költségektől eltekintve - nem lehet elszámolni.

A projekt részét képező gép/berendezés beszerzéséről szóló megrendelés/szerződés, az azokhoz kapcsolódó számla, egyszerűsített számla, előlegszámla vagy előlegbekérő kiállításának, teljesítésének és kiegyenlítésének dátuma nem lehet korábbi a helyi támogatási kérelem benyújtását követő napnál.

A tervezési dokumentációk kiállítási dátuma nem lehet korábbi, mint 2014. január 1.

A 2014. január 1-nél nem régebben kiállított tervezési dokumentáció költsége, illetve a 2014. január 1-nél nem régebben felmerült költségek elszámolhatók.

1. A Felhívás keretében támogatott projekt költségei elszámolhatóságának vége:

A támogatást igénylő projekttel kapcsolatos pénzügyi elszámolása (záró kifizetési igénylés) benyújtásának végső határideje az utolsó mérföldkő elérését követő 30 nap.

A támogatást igénylő projekttel kapcsolatos pénzügyi elszámolása (záró kifizetési kérelem) benyújtásának végső határideje a Támogatói Okirat kézbesítését követő naptól számított 24 hónap utolsó napja.

2. Jelen felhívás keretében egyszeri elszámolásra van lehetőség, melyről a támogatási kérelem benyújtásával egyidejűleg kell nyilatkozni.

Egyszeri elszámolásról többszöri elszámolásra történő áttérés a kedvezményezett által benyújtott változás-bejelentéssel kezdeményezhető ha a Támogatói Okirat egyéb paramétereit nem kívánja az áttéréssel módosítani. A jóváhagyott támogatás folyósításának feltétele a változás-bejelentés támogató általi jóváhagyása.

Egyszeri elszámolásról többszöri elszámolásra történő áttérés a kedvezményezett által benyújtott változás-bejelentéssel kezdeményezhető - legkésőbb a Támogatói Okirat kézbesítését követő naptól számított 6 hónapon belül -, ha a támogatói okirat egyéb paramétereit nem kívánja az áttéréssel módosítani. A jóváhagyott támogatás folyósításának feltétele a változás-bejelentés támogató általi jóváhagyása.

3. Jelen felhívás keretében szóbeli megállapodás alapján történő költségelszámolásra nincs lehetőség.

4. A kedvezményezett a kifizetési kérelem keretében nem nyújthat be olyan, készpénzben kiegyenlített elszámoló bizonylatot, amelynek az - általános forgalmi adó felszámítása esetén az általános forgalmi adóval növelt - ellenértéke meghaladja az 1,5 millió forintot.

5. A kedvezményezett köteles a Támogatói Okirattal jóváhagyott elszámolható kiadások összegének legalább 80%-át teljesíteni.

6. Átalány alapú elszámolásra jelen felhívás keretében nincs lehetőség.

7. Időközi kifizetési kérelem csak abban az esetben nyújtható be, ha az igényelt támogatás összege meghaladja a megítélt támogatás 10%-át, de legalább a 200 ezer forintot.

8. Időközi kifizetési kérelmet a vállalt eredmények teljesülése esetén a mérőföldkő elérését megelőzően, illetve a mérőföldkövek között is be lehet nyújtani. A mérőföldkövek között legfeljebb egy időközi kifizetési kérelem nyújtható be.

9. A záró kifizetési kérelem alapján a támogatás folyósítása felfüggesztésre kerül mindaddig, amíg a Kedvezményezett nem nyújtja be a kifizető ügynökséghez valamennyi a projektmegvalósításhoz kapcsolódó jogerős engedélyt.

10. A forinttól eltérő pénznemben kiállított elszámoló bizonylat esetén az elszámoló bizonylat végösszegét és az arra jutó támogatás összegét a számlán megjelölt fizikai teljesítés időpontjában érvényes, a Magyar Nemzeti Bank (a továbbiakban: MNB) által közzétett középárfolyamon kell forintra átszámítani.

11. A támogatási kérelemben tervezett elszámolható költségek alátámasztása: a) Építési tételek esetében a jóváhagyott elszámolható kiadások mértéke nem haladhatja meg az adott létesítmény tekintetében az ÉNGY szerinti referenciaárakkal számított összeget. b) Amennyiben a referenciaár az a) pont szerint nem állapítható meg, az elszámolni kívánt kiadási tételek vonatkozásában 3 darab, funkcionálisan azonos (összehasonlítható) műszaki tartalommal rendelkező árajánlat csatolása szükséges. c) Ha az ügyfél valamely kiadási tételéhez kapcsolódóan árajánlatot csatol be a pályázatához vagy a kifizetési kérelméhez, a támogatásra csak olyan árajánlat alapján jogosult, amelyet pályázati felhívás megjelenését követően állítottak ki, és tartalmazza:

- az ajánlatkérő nevét, címét és az ajánlattevő nevét, címét és adószámát vagy adóazonosító jelét,
- a kiadási tétel műszaki adatait,
- a kiadási tétel mennyiségét és mértékegységét,
- a kiadási tétel nettó összegét, a felszámított áfát és bruttó összegét,
- a kiadási tétel pénznemét, amennyiben az forinttól eltérő,
- az ajánlattevő aláírását, valamint
- az árajánlat kiállításának dátumát. Elektronikus formában beküldött árajánlat is elfogadható. Az építésre vonatkozó árajánlatokat az

- ÉNGY struktúrájának megfelelő részletezettséggel, építési tételekre lebontva szükséges elkészíteni.

## 12. Építési beruházások esetén:

### a) engedélyköteles építési beruházás esetén:

- a támogatást igénylő nevére szóló jogerős és érvényes építési engedélyt vagy ennek hiányában a hatóság közokirati formában kiállított igazolását az építésügyi eljárás megindításáról, és
- a támogatást igénylő nevére szóló - a tervezői névjegyzékben szereplő tervező ellenjegyzésével ellátott - építési tervdokumentáció, ami a tervezett építmény jellegétől függően tartalmazza a helyszínrajzot, alaprajzokat, homlokzatokat, metszeteket és részletrajzokat, azok méretarányos adatait, műszaki leírást, valamint a beruházás előtti, eredeti állapotot bemutató tervdokumentációkat.

### b) nem engedélyköteles építési tevékenység esetén:

- a támogatást igénylő nevére szóló, az illetékes építésügyi hatóság által kiadott eredeti nyilatkozatot arról, hogy az építési tevékenység nem építési engedélyköteles

## 5.7. Az elszámolható költségek mértékére, illetve arányára vonatkozó elvárások

A projekt tervezése során az egyes elszámolható költségtípusok vonatkozásában a következő korlátozásokat szükséges figyelembe venni:

Korlát megnevezése	Maximális mértéke az összes elszámolható költségre vetítve (%)	Költségtípus
Közbeszerzés költsége	1	13398 - Előkészítő tevékenységek költségei;
Kötelezően előírt nyilvánosság biztosításának költsége	0.5	13403 - kötelező nyilvánosság költsége;
Projektmenedzsment költség	2.5	13409 - projektmenedzsment költség;
Projektszintű könyvvizsgálat költsége	0.5	13397 - könyvvizsgálat költsége;

Jelen felhívás keretében a fenti táblázatban meghatározott százalékos korlátok betartása a támogatási kérelem összeállítására, valamint a projektmegvalósítás során kötelező.

## 5.8. Nem elszámolható költségek köre

A támogatható tevékenységekhez kapcsolódóan nem elszámolható költségnek minősül mindazon költség, amely nem szerepel az 5.5. pontban, különösen:

- a 272/2014. (XI.5.) Korm. rendelet 5. mellékletének 6. fejezetében foglaltak közül az alábbiak
- a levonható áfa,
- a kamattartozás-kiegyenlítés,
- a hitelkamat, kivéve a kamattámogatás vagy garanciadíj-támogatás formájában nyújtott vissza nem térítendő támogatás,
- a hiteltülsúlyos költsége, egyéb pénzügyforgalmi költségek,
- a deviza-átváltási jutalék,



a pénzügyi, finanszírozási tranzakciókon realizált árfolyamvesztés,  
a bíróságok, kedvezményezett által fizetett kötbérek és a polgári perrendtartásról szóló 1952. évi III. törvény 75. § szerinti perköltség, függetlenül attól, hogy bíróság által megítélésre került-e.  
használt eszköz, gép beszerzése

### 5.9. Az állami támogatásokra vonatkozó rendelkezések

Jelen felhívás esetében nem releváns.

A csekély összegű támogatásra vonatkozó részletes szabályokat az Európai uniós működéséről szóló szerződés 107. és 108. cikkének a csekély összegű (de minimis) támogatásokra való alkalmazásáról szóló, 2013. december 18-i 1407/2013/EU bizottsági rendelet (HL L 352, 2013. 12.24. 1.o), a 2014-2020 programozási időszakra rendelt források felhasználására vonatkozó uniós versenyjogi értelemben vett állami támogatási szabályokról szóló 255/2014. (X.10.) Korm. rendelet 100.§, valamint az európai uniós versenyjogi értelemben vett állami támogatásokkal kapcsolatos eljárásról és a regionális támogatási térképről szóló 37/2011. (III. 22.) Korm. rendelet szabályozza.

Az egy és ugyanazon vállalkozásnak minősülő vállalkozások részére az 1407/2013/EU bizottsági rendelet hatálya alá tartozó, Magyarországon odaítélt csekély összegű támogatás (ezen alcím vonatkozásában a továbbiakban: támogatás) bruttó támogatástartalma nem haladhatja meg a 200 000 eurónak, közötti kereskedelmi áru fuvarozást ellenszolgáltatás fejében végző, egy és ugyanazon vállalkozásnak minősülő vállalkozások esetén a 100 000 eurónak megfelelő forintösszeget, figyelembe véve az 1407/2013/EU bizottsági rendelet 3. cikk (8) és (9) bekezdését.

A támogatás a csekély összegű közszolgáltatási támogatással a 360/2012/EU bizottsági rendeletben meghatározott felső határig halmozható. A támogatás más csekély összegű támogatásokról szóló rendeleteknek megfelelően nyújtott csekély összegű támogatással a fent meghatározott felső határig halmozható.

A támogatás nem halmozható azonos elszámolható költségek vagy azonos kockázatfinanszírozási célú intézkedés vonatkozásában nyújtott állami támogatással, ha az így halmozott összeg meghaladná a csoportmentességi rendeletekben vagy az Európai Bizottság jóváhagyó határozatában meghatározott legmagasabb támogatási intenzitást vagy összeget.

A kedvezményezettnek az 1407/2013/EU bizottsági rendelet 5. cikk (1) bekezdése figyelembevételével - az ott meghatározott feltételek teljesítésének megállapítására alkalmas módon - nyilatkoznia kell a részére a támogatás odaítélésének évében és az azt megelőző két pénzügyi évben nyújtott csekély összegű támogatások támogatástartalmáról.

## 6. CSATOLANDÓ MELLÉKLETEK LISTÁJA

### 6.1. A TÁMOGATÁSI KÉRELEM ELKÉSZÍTÉSE SORÁN CSATOLANDÓ MELLÉKLETEK LISTÁJA

Csatolandó melléklet típusa	Csatolandó melléklet megnevezése
A támogatási kérelem elkészítése során csatolandó melléklet	Projekt terv
A támogatási kérelem elkészítése során csatolandó melléklet	A Felhívás 4.4.2. pontjához tartozó Tartalmi értékelési szempontokat alátámasztó igazolásokat, nyilatkozatokat, dokumentumokat
A támogatási kérelem elkészítése során csatolandó melléklet	A támogatást igénylő az ÁÚF 7. pontjában foglaltaknak megfelelően köteles igazolni a fejlesztés alapjául szolgáló tevékenységhez szükséges ingatlan vonatkozásában a rendezett tulajdoni és/vagy használati viszonyokat a támogatási kérelem benyújtásával egyidejűleg
A támogatási kérelem elkészítése során csatolandó melléklet	A szervezet hatályos alapszabálya vagy alapító okirata
A támogatási kérelem elkészítése során csatolandó melléklet	Bevett egyház és annak nyilvántartásba vett belső egyházi jogi személye esetén a nyilvántartásba vételéről szóló igazolást, nyilvántartásba nem vett belső egyházi jogi személy esetén a lelkiismereti és vallásszabadság jogáról, valamint az egyházak, vallásfelekezetek és vallási közösségek jogállásáról szóló 2011. évi CCVI. törvény 16. § (2) bekezdése szerinti igazolást
A támogatási kérelem elkészítése során csatolandó melléklet	Eszközbekzerzés esetén 3 db árajánlat. Az árajánlat tartalmazza az érvényesség dátumát és a pályázat benyújtásakor érvényes legyen. Az árajánlat további tartalmi és formai követelményei a 3.4 és az 5.6 fejezetekben, valamint az ÁUF-ben találhatóak.

Csatolandó melléklet típusa	Csatolandó melléklet megnevezése
A támogatási kérelem elkészítése során csatolandó melléklet	Fellépők, előadók esetén 1 db árajánlat. Az árajánlat tartalmazza az érvényesség dátumát és a pályázat benyújtásakor érvényes legyen. Az árajánlat további tartalmi és formai követelményei a 3.4 és az 5.6 fejezetekben, valamint az ÁUF-ben találhatóak.

## 6.2. AZ ELSŐ KIFIZETÉSI KÉRELEMHEZ CSATOLANDÓ MELLÉKLETEK LISTÁJA

Csatolandó melléklet típusa	Csatolandó melléklet megnevezése
Az első kifizetési kérelemhez csatolandó melléklet	Írásbeli emlékeztető a rendezvény megtartásáról. Az emlékeztetőnek tartalmaznia kell: a) a rendezvény helyszínét, időpontját, b) a célcsoport megjelölését, c) a rendezvény céljának és eredményének rövid bemutatását, d) legalább tíz darab, a rendezvény főbb programjait és a rendezvényen elhelyezett arculati elemeket bemutató dátumozott fotót

Felhívjuk figyelmét, hogy a felsorolt mellékleteket az első kifizetési kérelem az előleget ideértve benyújtása során csatolni szükséges.

## 7. TOVÁBBI INFORMÁCIÓK

Tájékoztatjuk a tisztelt támogatást igénylőt, hogy a helyi támogatási kérelmek elbírálása során a támogatást igénylővel kapcsolatos, a közhiteles adatbázisokban elérhető adatok vagy azok egy része az eljárási rendelet hatálya alá tartozó szervezetek által felhasználásra kerülnek.

A kedvezményezett halála esetén a kifizető ügynökség a kedvezményezettel annak halálakor együtt élt házastársa vagy törvényes örököse (a továbbiakban együtt: vélelmezett örökös) kérelmére a támogatás igénybevételéhez kapcsolódó eljárást megindítja. Ebben az esetben a kifizető ügynökség a szükséges eljárási cselekményeket a vélelmezett örökös bevonásával elvégzi, de érdemi döntést csak a jogerős hagyatékátadó végzés benyújtását követően hoz.

A HACS fenntartja a jogot, hogy jelen felhívást a jogszabályi környezet alakulásának megfelelően indokolt esetben módosítsa, illetve jogszabályban meghatározott esetben felfüggeszse, vagy lezárja, a [www.szechenyi2020.hu](http://www.szechenyi2020.hu) oldalon indoklással ellátott közleményt keretében történik tájékoztatás.

Tájékoztatjuk a tisztelt támogatást igénylőt, hogy a helyi támogatási kérelmek elbírálása során a támogatást igénylővel kapcsolatos, a közhiteles adatbázisokban elérhető adatok vagy azok egy része az eljárási rendelet hatálya alá tartozó szervezetek által felhasználásra kerülnek.

A kedvezményezett halála esetén a kifizető ügynökség a kedvezményezettel annak halálakor együtt élt házastársa vagy törvényes örököse (a továbbiakban együtt: vélelmezett örökös) kérelmére a támogatás igénybevételéhez kapcsolódó eljárást megindítja. Ebben az esetben a kifizető ügynökség a szükséges eljárási cselekményeket a vélelmezett örökös bevonásával elvégzi, de érdemi döntést csak a jogerős hagyatékátadó végzés benyújtását követően hoz.

A HACS fenntartja a jogot, hogy jelen felhívást a jogszabályi környezet alakulásának megfelelően indokolt esetben módosítsa, illetve jogszabályban meghatározott esetben felfüggeszse, vagy lezárja, a [www.szechenyi2020.hu](http://www.szechenyi2020.hu) oldalon indoklással ellátott közleményt keretében történik tájékoztatás.

Kérjük, hogy a helyi támogatási kérelmet az útmutatók figyelembevételével készítsék el!

Kérjük, hogy a helyi támogatási kérelmet az útmutatók figyelembevételével készítsék el!

## 8. A FELHÍVÁS SZAKMAI MELLÉKLETEI

<b>Melléklet leírása</b>	<b>Csatolt fájlnev</b>
projekt terv	Projekt_terv.doc
projekt terv útmutató	Projekt_terv_utmutato.doc
fogalom magyarázat	Fogalom_magyarazat.doc
jogkövetkezmények	Jogkovetkezmenyek.docx
jogosult települések listája	Jogosult_telepulesek_listaja.docx
kitelepülési szándéknyilatkozat_helyi termelő, szolgáltató	kitelepulesi_szandeknyilatkozat_helyi_termelo_szolgaltato.doc
kitelepülési szándéknyilatkozat_viszontértékesítő	kitelepulesi_szandeknyilatkozat_viszontertekesito.doc



## ELŐTERJESZTÉS

Sellye Város Önkormányzat Képviselő - testületének 2018.03. 22-i  
rendes/rendkívüli testületi ülésére

Napirendi pont sorszáma	9.
Tárgy:	Az EFOP-3.9.2-16-2017-00034 azonosítószámú pályázathoz kapcsolódó ösztöndíj rendelet megalkotása
Előterjesztő:	Nagy Attila polgármester
Előterjesztést készítette	Dr. Temesi Erika
Előterjesztésnek költségvetési vonzata van/nincs	<u>van</u> /nincs
Pénzügyi vezető előterjesztést látta ..... Pü.vezető	<u>fedezet éves költségvetésben biztosított</u> / költségvetés módosításával biztosított / nem biztosított
Az előterjesztés a jogszabályi feltételeknek megfelel: ..... jegyző	<u>igen</u> /nem
A döntéshez szükséges többség:	egyszerű/ <u>minősített</u>
Döntési forma:	<u>rendelet</u> /határozat (normatív, hatósági, egyéb)
Döntéshozatal módja	<u>nyílt ülésen</u> kell/zárt ülésen kell/zárt ülésen lehet tárgyalni
Véleményezésre megkapta:	Pénzügyi, Gazdasági és Ügyrendi Bizottság ülésén 2018. 03 20.-i 9. napirend keretében.

Tisztelt Képviselő-testület!

Sellye Város Önkormányzata a Humán kapacitások fejlesztése az Ormánság Szívében címmel 2017. március 16. napján támogatási kérelmet nyújtott be, ami EFOP.3.9.2-16-2017—00034 azonosítószámon került regisztrálásra.

A projekt 2017. november 7. napján támogatásban részesült. A támogatói döntés alapján Sellye Város Önkormányzata, mint kedvezményezett a projekt megvalósítása érdekében bruttó 249.836.595,- Ft összegű támogatásban részesült, melynek elszámolására 100%-os támogatás intenzitás mellett nyílik lehetőség, így Sellye Város Önkormányzatának a projekt megvalósításához önerőt nem szükséges biztosítania.

A pályázati felhívás 3. pontja tartalmazza a projektekkel kapcsolatos elvárásokat. A projekteknek többek között meg kell felelniük a pályázati felhívás 3.1 pontjában meghatározott, a projekt keretében megvalósítandó tevékenységeknek. A pályázati felhívás 3.1.1.I.3. pontja értelmében önállóan támogatható tevékenység:

*"A hátrányos helyzetű gyerekek/tanulók/hallgatók közneveléshez/felsőoktatáshoz való hozzáféréseinek biztosítása:*

- *ösztöndíj, egyéb támogatás biztosítása azon hátrányos helyzetű tanulók, hallgatók részére, akik egyéb ösztöndíjban nem részesülnek..."*

A pályázati felhívás 3.4.1.1 pontja értelmében kötelező, projektszintű szakmai elvárás a következő:

Megvalósítandó műszaki-szakmai eredmény megnevezése	<b>Ösztöndíj programokba bevont hátrányos helyzetű gyerekek/tanulók/hallgatók</b>		
Az eredmény leírása	Az ösztöndíj programokba bevont hátrányos helyzetű gyerekek/tanulók/hallgatók száma		
A tulajdonság számszerűsíthető célértéke	A: 10 fő	B: 25 fő	C: 50 fő
A tulajdonság számszerűsíthető célértékének mértékegysége	fő		
Igazolás módja	ösztöndíj, szerződés, fotódokumentáció, szakmai beszámoló		
Mely kötelező tevékenység(ek)hez kapcsolódik?	3. A hátrányos helyzetű gyerekek/tanulók/hallgatók közneveléshez/felsőoktatáshoz való hozzáféréseinek biztosítása		

Sellye Város Önkormányzata a pályázat keretében 20 hónapon keresztül, 4 fő részére, havi 15.000,-Ft összegű ösztöndíjat kíván nyújtani. Az ösztöndíj nyújtásának feltételeit a Megvalósíthatósági Tanulmány tartalmazza, mely feltételeket rendeletbe foglaltan kell meghatározni.

*Sellye Város Önkormányzat 4 fő hátrányos helyzetű tanuló támogatását kívánja megvalósítani a projekt keretében, összesen 20 hónapon keresztül, havi 15.000 Ft/fő összegben. A felsőfokú oktatásban résztvevők Bursa Hungarica ösztöndíjat nyerhetnek el, a középiskolások számára ilyen lehetőség jelenleg nincs. Az ösztöndíjat csak olyan diákok vehetik igénybe, akik egyéb ösztöndíjban nem részesülnek.*

*Az ösztöndíj program keretében a tanulmányi eredmény, a szociális és kulturális tevékenységekben való részvétel alapján kerülnek rangsorolásra a középiskolai diákok.*

#### *1. A pályázat célja*

*Esélyteremtés érdekében a hátrányos helyzetű, szociálisan rászoruló fiatalok középiskolai oktatásban való részvételének támogatása.*

#### *2. A pályázók köre*

*A települési önkormányzat területén állandó lakóhellyel rendelkezők részesülhetnek.*

*Az ösztöndíjpályázatra azok a települési önkormányzat illetékességi területén lakóhellyel rendelkező, hátrányos szociális helyzetű középiskolai tanulók jelentkezhetnek, akik középiskolai intézményben (tanulói jogviszony keretében) teljes idejű (nappali tagozatos), középfokú végzettséget, szakképzettséget eredményező képzésben, középiskolai akkreditált iskolarendszerű felsőfokú szakképzésben folytatják tanulmányaikat.*

*A pályázat kötelező mellékletei:*

- oktatási intézmény által kitöltött eredeti tanulói jogviszony-igazolás;*
- tanulmányi eredmény igazolása másolatban;*
- igazolás a pályázó és a pályázóval egy háztartásban élők egy főre jutó havi nettó jövedelméről;*
- a szociális rászorultság igazolására szolgáló okiratok másolata.*

*A részletes dokumentum minták és lebonyolítás a projekt megkezdésekor kerül kidolgozásra a hatályos jogszabályoknak megfelelően.*

A rendelet tervezet ezen szempontok és körülmények figyelembe vételével került megalkotásra.

Kérem a tisztelt képviselő - testületet, hogy a tárgyi napirend megvitatása után a mellékelt rendeletet elfogadni szíveskedjen:

Kelt: Sellye, 2018. március 18.

Nagy Attila  
polgármester

Sellye Város Önkormányzat Képviselő-testületének .../2018. (.....) rendelete a hátrányos helyzetű tanulók tanulmányi ösztöndíj-támogatásáról

Sellye Város Önkormányzat Képviselő-testülete az Alaptörvény 32. cikk (1) bekezdés d) pontjában kapott felhatalmazás alapján, a Magyarország helyi önkormányzatairól szóló 2011. évi CLXXXIX. törvény (továbbiakban: Möt.) 13. § (1) bekezdés 15. pontjában meghatározott feladatkörében eljárva a következőket rendeli el.

**1.§**

**A rendelet célja**

Sellye Város Önkormányzata a "Humán kapacitások fejlesztése az Ormánság szívében" című, EFOP. 3.9.2-16-2017-00034 azonosítószámon regisztrált, és 2017. november 07. napján támogatásban részesített projekthez kapcsolódóan tanulmányi ösztöndíjat (továbbiakban: ösztöndíj) alapít a középiskolai intézményekben tanulmányokat folytató, hátrányos helyzetű, szociálisan rászoruló sellyei fiatalok középiskolai oktatásban való részvételének támogatása céljából.

**2.§**

**A rendelet hatálya**

A rendelet hatálya kiterjed Sellye város területén állandó lakóhellyel rendelkező, hátrányos szociális helyzetű középiskolai tanulóakra, akik középiskolai intézményben (tanulói jogviszony keretében) teljes idejű (nappali tagozatos) középfokú végzettséget, szakképzettséget eredményező képzésben, akkreditált iskolarendszerű felsőfokú szakképzésben folytatják tanulmányaikat.

**3.§**

**Az ösztöndíj igénybe vételének szabályai**

- (1) Az ösztöndíj az Önkormányzat által meghirdetett pályázat útján igényelhető.
- (2) A pályázaton részt vehet, aki
  - a.) Sellye város területén állandó lakóhellyel rendelkezik, és
  - b.) a pályázat benyújtásakor középiskolai intézményben (tanulói jogviszony keretében) teljes idejű (nappali tagozatos) középfokú végzettséget, szakképzettséget eredményező képzésben, akkreditált iskolarendszerű felsőfokú szakképzésben folytatja tanulmányait, és
  - c.) a gyermekek védelméről és gyámügyi igazgatásról szóló 1997. évi XXXI. törvény 67/A. § (1) és (2) bekezdései szerinti hátrányos vagy halmozottan hátrányos helyzetű gyermeknek minősül.
- (3) Az ösztöndíjra való jogosultság szempontjából kizáró körülmény, ha a pályázó egyidejűleg tanulmányi vagy szociális helyzetére, vagy egyéb körülményére tekintettel nyújtott támogatásban részesül.
- (4) Ösztöndíjban 20 hónapon keresztül legfeljebb 4 fő részesíthető.

**4. §**

**A pályázati eljárás**

(1) Az ösztöndíjra vonatkozó pályázati felhívás kiírásával, elbírálásával, a megállapított ösztöndíj felülvizsgálatával, valamint annak visszavonásával, visszafizetési kötelezettség előírásával, részletfizetés engedélyezésével kapcsolatos hatáskört átruházott hatáskörben Sellye Város Önkormányzata Képviselő-testületének Szociális, Egészségügyi és Kulturális Bizottsága gyakorolja.

(2) A pályázati felhívást a rendelet kihirdetését követő 8 napon belül kell közzé tenni Sellye város hivatalos honlapján, valamint a Közös Önkormányzati Hivatal hirdetőtábláján.

(3) A pályázati felhívásnak tartalmaznia kell az alábbiakat:

- a.) a pályázat benyújtására jogosultak körét, e rendeletben foglaltak szerint
- b.) az ösztöndíj mértékét, folyósításának várható időtartamát
- c.) a pályázat benyújtásának határidejét, módját, helyét, a határidő elmulasztásának jogkövetkezményeit
- d.) a pályázat benyújtásához csatolandó igazolások megjelölését
- e.) az ösztöndíj megállapítása esetén a támogatott lényeges kötelezettségeit, és azok megszegésének jogkövetkezményeit.

(4) A pályázatot 2018. április 30. napjáig lehet benyújtani, a pályázati felhíváshoz mellékelt formanyomtatványon. A pályázat benyújtási határidejének elmulasztása jogvesztő. Amennyiben a pályázati eljárás keretében nem kerül benyújtásra pályázat, vagy a benyújtott és érvényes pályázatok száma nem éri el a 3. § (4) bekezdésében foglalt támogatotti létszámot, a pályázat - a 4. § (13) bekezdésében meghatározott eljárásrend értelemszerű alkalmazásával - ismételt meghirdetésre kerülhet.

(5) A pályázathoz csatolni kell:

- a.) személyazonosság és lakcím igazolására alkalmas érvényes okirat másolatát,
- b.) a középiskolai intézmény által kiadott eredeti tanulói jogviszony igazolását,
- c.) a pályázat benyújtását megelőző utolsó lezárt félév tanulmányi eredményét igazoló okirat másolatát, valamint az esetlegesen már lezárt évvégi tanulmányi eredményét igazoló bizonyítvány másolatát,
- d.) igazolást arról, hogy a pályázó gyermek hátrányos vagy halmozottan hátrányos helyzetűnek minősül,
- e.) igazolás a pályázó és a pályázóval egy háztartásban élők egy főre jutó havi nettó jövedelméről,
- f.) a pályázó hozzájáruló nyilatkozatát adatainak kezeléséhez a pályázati eljárás során, valamint nyertes pályázat esetén az ösztöndíjszerződés megkötése és hatályosulása érdekében,

(6) Érvénytelen a pályázat, ha

- a.) nem felel meg a rendeletben előírt formai feltételeknek,
- b.) a pályázó nem tartozik e rendelet hatálya alá,
- c.) hiánypótlási felhívás ellenére sem kerülnek benyújtásra a szükséges mellékletek, igazolások, pályázói nyilatkozatok.

(7) Hiánypótlásra egy esetben van lehetőség, amelynek teljesítési határidejét úgy kell megállapítani, hogy az nem lépheti túl a pályázat elbírálásának határidejét.

(8) A benyújtott pályázatokat a hatáskör gyakorlója 2018. május 31. napjáig bírálja el.

(9) A pályázat elbírálása során a pályázókat pontozásos rendszer alkalmazásával rangsorolni kell. A pontozásos rendszerben a pályázó tanulmányi eredménye, valamint szociális helyzete kerül értékelésre, az alábbiak szerint:

a.) a pályázat benyújtását megelőző utolsó lezárt félév tanulmányi átlaga alapján adható pontok:

- aa) 3,5 és 4 közötti tanulmányi átlag esetén: 2 pont
- ab) 4,01 és 4,5 közötti tanulmányi átlag esetén: 4 pont
- ac) 4,51 és 5 közötti tanulmányi átlag esetén: 6 pont,

b.) az egy főre jutó havi nettó átlagjövedelem összege alapján adható pontok:

- ba) öregségi nyugdíjminimum 160 %-a alatti jövedelem esetén: 6 pont
- bb) öregségi nyugdíjminimum 161 %-a és 180 % közötti jövedelem esetén: 5 pont
- bc) öregségi nyugdíjminimum 181 %-a és 200 % közötti jövedelem esetén: 4 pont
- bd) öregségi nyugdíjminimum 201 %-a és 220 % közötti jövedelem esetén: 3 pont
- be) öregségi nyugdíjminimum 221 %-a és 250 % közötti jövedelem esetén: 2 pont
- bf) öregségi nyugdíjminimum 251 %-a és 270 % közötti jövedelem esetén: 1 pont.



(10) Amennyiben a (9) bekezdésben meghatározott pontozás eredményeképpen pontegyenlőség alakul ki, az ösztöndíj annak állapítható meg, akinek a legutóbbi félév tanulmányi eredményének átlaga magasabb.

(11) Az elbírálás eredményéről a pályázókat haladéktalanul, de legkésőbb 5 munkanapon belül írásban értesíteni kell, az indoklásnak tartalmazni kell az elbírálás szempontjait, és a döntés során figyelembe vett körülményeket is.

(12) A pályázati döntés ellen érdemben nincs helye jogorvoslatnak.

(13) Amennyiben az ösztöndíjra való jogosultság felülvizsgálatának eredménye, vagy bármely más ok miatt a jogosulttal kötött ösztöndíjszerződés megszűnik, a kieső helyre új pályázatot lehet kiírni az e rendeletben meghatározott feltételek alapján. Ebben az esetben a pályázatot az ösztöndíjszerződés megszűnését követő 30 napon belül kell közzétenni, a közzétételtől számított 30 napos benyújtási határidővel. A döntésre jogosult a benyújtott pályázatokat 15 napon belül bírálja el, az ösztöndíj folyósításának legkorábbi időpontja a pályázat elbírálásáról szóló döntést követő hónap 1. napja.

## **5.§**

### **Az ösztöndíj mértéke, időtartama, folyósítása**

(1) Az ösztöndíj mértéke 15 000 Ft/fő/hó.

(2) Az ösztöndíjat 20 hónap időtartamra kell megállapítani. Az ösztöndíj tanulmányi félévenkénti 6 havi összege egyösszegben kerül folyósításra, június 15. napjáig, valamint december 15. napjáig, a jogosultságról szóló döntést, illetve a jogosultság felülvizsgálatát követően.

(3) Az ösztöndíj fedezetét az Önkormányzat adott évi költségvetésében a pályázathoz kapcsolódóan kell tervezni.

## **6. §**

### **Az ösztöndíjszerződés**

(1) A sikeres pályázatot benyújtóval az ösztöndíjszerződést a pályázat eredményéről szóló értesítés kézhezvételét követő legfeljebb 15 napon belül a Polgármester köti meg. A szerződéskötési határidő jogvesztő. A szerződéskötés elmulasztása esetén a bírálati rangsorban soron következő pályázóval kell tanulmányi szerződést kötni.

(2) Az ösztöndíjszerződés megkötésének feltétele a közép fokú oktatási intézmény által kiadott igazolás bemutatása, amely szerint az ösztöndíjas tanulói jogviszonya fennáll (fennálló tanulói jogviszony esetén a folyamatosság tényének igazolása).

(3) Az ösztöndíjszerződésnek kötelezően tartalmazni kell az alábbiakat:

- a. ) a szerződő felek megnevezését, adatait,
- b. ) az ösztöndíj mértékét, folyósításának módját,
- c. ) az ösztöndíjas azon vállalását, hogy körülményeinek lényeges megváltozását (különösen a szociális helyzetére, a tanulmányok folytatására, tanulói jogviszonya szüneteltetésére, megszakítására, tanulmányai sikeres befejezésére vonatkozóan) 15 napon belül bejelenti az Önkormányzat felé,
- d. ) a szerződés megszegésének jogkövetkezményeit.

## **7. §**

### **Az ösztöndíjra való jogosultság felülvizsgálata**

(1) Az ösztöndíjszerződés alapján fennálló jogosultságot tanulmányi félévenként felül kell vizsgálni, a felülvizsgálat határideje február 28. A felülvizsgálat során értelemszerűen kell benyújtani a 4. § (5) bekezdésében foglalt dokumentumokat, igazolásokat, valamint az előző félév sikeres teljesítéséről és tanulmányi eredményéről szóló igazolást (az intézmény hivatalos igazolása).

(2) Amennyiben az ösztöndíjas a felülvizsgálat során nem működik együtt, az ösztöndíjszerződést fel kell mondani.

(3) A felülvizsgálat eredményéről az ösztöndíjast írásban tájékoztatni kell.

## 8. §

### A szerződészegés jogkövetkezményei

(1) Az ösztöndíjszerződést fel kell mondani, és az ösztöndíjast visszafizetési kötelezettség terheli, amennyiben

- a. ) a pályázat során bizonyíthatóan hamis adatokat szolgáltatott, és ezzel megtevesztette a döntéshozót,
- b. ) tanulmányait halasztja,
- c. ) az ösztöndíjas nem tesz eleget 6. § (3) bekezdés e) pontjában meghatározott tájékoztatási, bejelentési kötelezettségének,
- d. ) egyéb ösztöndíjban részesül, és ennek tényéről a döntéshozót nem tájékoztatta.

(2) A szerződés annak teljesülését megelőzően, az ösztöndíjas kérelmére is megszüntethető, ebben az esetben az ösztöndíjast visszafizetési kötelezettség terheli.

(3) A visszafizetési kötelezettség előírása esetén egyösszegben vissza kell fizetni az ösztöndíjas részére folyósított ösztöndíj teljes, a Ptk. szerinti kamatokkal növelt összegét, a visszafizetésről szóló rendelkezés kézhezvételét követő 30 napon belül.

(4) A visszafizetési kötelezettség teljesítésére legfeljebb 36 havi részletfizetés engedélyezhető, ha az ösztöndíjas hitelt érdemlően igazolja, hogy az egyösszegű visszafizetés az ő vagy családja megélhetését veszélyeztetné.

## 9. §

### Átmeneti és záró rendelkezések

(1) E rendelet 2018. március ... lép hatályba.

Nagy Attila  
polgármester

Dr. Szalóky Ildikó  
jegyző

**Sellye Város Önkormányzat Képviselő-testületének  
4/2018. (III.26.) rendelete  
a hátrányos helyzetű tanulók tanulmányi ösztöndíj-támogatásáról**

Sellye Város Önkormányzat Képviselő-testülete az Alaptörvény 32. cikk (1) bekezdés d) pontjában kapott felhatalmazás alapján, a Magyarország helyi önkormányzatairól szóló 2011. évi CLXXXIX. törvény (továbbiakban: Mötv.) 13. § (1) bekezdés 15. pontjában meghatározott feladatkörében eljárva a következőket rendeli el.

**1.§**

**A rendelet célja**

Sellye Város Önkormányzata a "Humán kapacitások fejlesztése az Ormánság szívében" című, EFOP. 3.9.2-16-2017-00034 azonosítószámon regisztrált, és 2017. november 07. napján támogatásban részesített projekthez kapcsolódóan tanulmányi ösztöndíjat (továbbiakban: ösztöndíj) alapít a középiskolai intézményekben tanulmányokat folytató, hátrányos helyzetű, szociálisan rászoruló sellyei fiatalok középiskolai oktatásban való részvételének támogatása céljából.

**2.§**

**A rendelet hatálya**

A rendelet hatálya kiterjed Sellye város területén állandó lakóhellyel rendelkező, hátrányos szociális helyzetű középiskolai tanulóakra, akik középiskolai intézményben (tanulói jogviszony keretében) teljes idejű (nappali tagozatos) középfokú végzettséget, szakképzettséget eredményező képzésben, akkreditált iskolarendszerű felsőfokú szakképzésben folytatják tanulmányaikat.

**3.§**

**Az ösztöndíj igénybe vételének szabályai**

- (1) Az ösztöndíj az Önkormányzat által meghirdetett pályázat útján igényelhető.
- (2) A pályázaton részt vehet, aki
  - a.) Sellye város területén állandó lakóhellyel rendelkezik, és
  - b.) a pályázat benyújtásakor középiskolai intézményben (tanulói jogviszony keretében) teljes idejű (nappali tagozatos) középfokú végzettséget, szakképzettséget eredményező képzésben, akkreditált iskolarendszerű felsőfokú szakképzésben folytatja tanulmányait, és
  - c.) a gyermekek védelméről és gyámügyi igazgatásról szóló 1997. évi XXXI. törvény 67/A. § (1) és (2) bekezdései szerinti hátrányos vagy halmozottan hátrányos helyzetű gyermeknek minősül.
- (3) Az ösztöndíjra való jogosultság szempontjából kizáró körülmény, ha a pályázó egyidejűleg tanulmányi vagy szociális helyzetére, vagy egyéb körülményére tekintettel nyújtott támogatásban részesül.
- (4) Ösztöndíjban 20 hónapon keresztül legfeljebb 4 fő részesíthető.

**4. §**

**A pályázati eljárás**

- (1) Az ösztöndíjra vonatkozó pályázati felhívás kiírásával, elbírálásával, a megállapított ösztöndíj felülvizsgálatával, valamint annak visszavonásával, visszafizetési kötelezettség előírásával, részletfizetés



engedélyezésével kapcsolatos hatáskört átruházott hatáskörben Sellye Város Önkormányzata Képviselő-testületének Szociális, Egészségügyi és Kulturális Bizottsága gyakorolja.

(2) A pályázati felhívást a rendelet kihirdetését követő 8 napon belül kell közzé tenni Sellye város hivatalos honlapján, valamint a Közös Önkormányzati Hivatal hirdetőtábláján.

(3) A pályázati felhívásnak tartalmaznia kell az alábbiakat:

- a.) a pályázat benyújtására jogosultak körét, e rendeletben foglaltak szerint
- b.) az ösztöndíj mértékét, folyósításának várható időtartamát
- c.) a pályázat benyújtásának határidejét, módját, helyét, a határidő elmulasztásának jogkövetkezményeit
- d.) a pályázat benyújtásához csatolandó igazolások megjelölését
- e.) az ösztöndíj megállapítása esetén a támogatott lényeges kötelezettségeit, és azok megszegésének jogkövetkezményeit.

(4) A pályázatot 2018. április 30. napjáig lehet benyújtani, a pályázati felhíváshoz mellékelt formanyomtatványon. A pályázat benyújtási határidejének elmulasztása jogvesztő. Amennyiben a pályázati eljárás keretében nem kerül benyújtásra pályázat, vagy a benyújtott és érvényes pályázatok száma nem éri el a 3. § (4) bekezdésében foglalt támogatotti létszámot, a pályázat - a 4. § (13) bekezdésében meghatározott eljárásrend értelemszerű alkalmazásával - ismételten meghirdetésre kerülhet.

(5) A pályázathoz csatolni kell:

- a.) személyazonosság és lakcím igazolására alkalmas érvényes okirat másolatát,
- b.) a középiskolai intézmény által kiadott eredeti tanulói jogviszony igazolást,
- c.) a pályázat benyújtását megelőző utolsó lezárt félév tanulmányi eredményét igazoló okirat másolatát, valamint az esetlegesen már lezárt évvégi tanulmányi eredményét igazoló bizonyítvány másolatát,
- d.) igazolást arról, hogy a pályázó gyermek hátrányos vagy halmozottan hátrányos helyzetűnek minősül,
- e.) igazolás a pályázó és a pályázóval egy háztartásban élők egy főre jutó havi nettó jövedelméről,
- f.) a pályázó hozzájáruló nyilatkozatát adatainak kezeléséhez a pályázati eljárás során, valamint nyertes pályázat esetén az ösztöndíjszerződés megkötése és hatályosulása érdekében,

(6) Érvénytelen a pályázat, ha

- a.) nem felel meg a rendeletben előírt formai feltételeknek,
- b.) a pályázó nem tartozik e rendelet hatálya alá,
- c.) hiánypótlási felhívás ellenére sem kerülnek benyújtásra a szükséges melléletek, igazolások, pályázói nyilatkozatok.

(7) Hiánypótlásra egy esetben van lehetőség, amelynek teljesítési határidejét úgy kell megállapítani, hogy az nem lépheti túl a pályázat elbírálásának határidejét.

(8) A benyújtott pályázatokat a hatáskör gyakorlója 2018. május 31. napjáig bírálja el.

(9) A pályázat elbírálása során a pályázókat pontozásos rendszer alkalmazásával rangsorolni kell. A pontozásos rendszerben a pályázó tanulmányi eredménye, valamint szociális helyzete kerül értékelésre, az alábbiak szerint:

a.) a pályázat benyújtását megelőző utolsó lezárt félév tanulmányi átlaga alapján adható pontok:

- aa) 3,5 és 4 közötti tanulmányi átlag esetén: 2 pont
- ab) 4,01 és 4,5 közötti tanulmányi átlag esetén: 4 pont
- ac) 4,51 és 5 közötti tanulmányi átlag esetén: 6 pont,

b.) az egy főre jutó havi nettó átlagjövedelem összege alapján adható pontok:

- ba) öregségi nyugdíjminimum 160 %-a alatti jövedelem esetén: 6 pont
- bb) öregségi nyugdíjminimum 161 %-a és 180 % közötti jövedelem esetén: 5 pont
- bc) öregségi nyugdíjminimum 181 %-a és 200 % közötti jövedelem esetén: 4 pont
- bd) öregségi nyugdíjminimum 201 %-a és 220 % közötti jövedelem esetén: 3 pont
- be) öregségi nyugdíjminimum 221 %-a és 250 % közötti jövedelem esetén: 2 pont

bf) öregségi nyugdíjminimum 251 %-a és 270 % közötti jövedelem esetén: 1 pont.

(10) Amennyiben a (9) bekezdésben meghatározott pontozás eredményeképpen pontegyenlőség alakul ki, az ösztöndíj annak állapítható meg, akinek a legutóbbi félév tanulmányi eredményének átlaga magasabb.

(11) Az elbírálás eredményéről a pályázókat haladéktalanul, de legkésőbb 5 munkanapon belül írásban értesíteni kell, az indoklásnak tartalmazni kell az elbírálás szempontjait, és a döntés során figyelembe vett körülményeket is.

(12) A pályázati döntés ellen érdemben nincs helye jogorvoslatnak.

(13) Amennyiben az ösztöndíjra való jogosultság felülvizsgálatának eredménye, vagy bármely más ok miatt a jogosulttal kötött ösztöndíjszerződés megszűnik, a kieső helyre új pályázatot lehet kiírni az e rendeletben meghatározott feltételek alapján. Ebben az esetben a pályázatot az ösztöndíjszerződés megszűnését követő 30 napon belül kell közzétenni, a közzétételtől számított 30 napos benyújtási határidővel. A döntésre jogosult a benyújtott pályázatokat 15 napon belül bírálja el, az ösztöndíj folyósításának legkorábbi időpontja a pályázat elbírálásáról szóló döntést követő hónap 1. napja.

## 5.§

### Az ösztöndíj mértéke, időtartama, folyósítása

(1) Az ösztöndíj mértéke 15 000 Ft/fő/hó.

(2) Az ösztöndíjat 20 hónap időtartamra kell megállapítani. Az ösztöndíj tanulmányi félévenkénti 6 havi összege egyösszegben kerül folyósításra, június 15. napjáig, valamint december 15. napjáig, a jogosultságról szóló döntést, illetve a jogosultság felülvizsgálatát követően.

(3) Az ösztöndíj fedezetét az Önkormányzat adott évi költségvetésében a pályázathoz kapcsolódóan kell tervezni.

## 6. §

### Az ösztöndíjszerződés

(1) A sikeres pályázatot benyújtóval az ösztöndíjszerződést a pályázat eredményéről szóló értesítés kézhezvételét követő legfeljebb 15 napon belül a Polgármester köti meg. A szerződéskötési határidő jogvesztő. A szerződéskötés elmulasztása esetén a bírálati rangsorban soron következő pályázóval kell tanulmányi szerződést kötni.

(2) Az ösztöndíjszerződés megkötésének feltétele a közép fokú oktatási intézmény által kiadott igazolás bemutatása, amely szerint az ösztöndíjas tanulói jogviszonya fennáll (fennálló tanulói jogviszony esetén a folyamatosság tényének igazolása).

(3) Az ösztöndíjszerződésnek kötelezően tartalmazni kell az alábbiakat:

- a.) a szerződő felek megnevezését, adatait,
- b.) az ösztöndíj mértékét, folyósításának módját,
- c.) az ösztöndíjas azon vállalását, hogy körülményeinek lényeges megváltozását (különösen a szociális helyzetére, a tanulmányok folytatására, tanulói jogviszonya szüneteltetésére, megszakítására, tanulmányai sikeres befejezésére vonatkozóan) 15 napon belül bejelenti az Önkormányzat felé,
- d.) a szerződés megszegésének jogkövetkezményeit.

## 7. §

### Az ösztöndíjra való jogosultság felülvizsgálata

(1) Az ösztöndíjszerződés alapján fennálló jogosultságot tanulmányi félévenként felül kell vizsgálni, a felülvizsgálat határideje február 28. A felülvizsgálat során értelemszerűen kell benyújtani a 4. § (5)



bekezdésében foglalt dokumentumokat, igazolásokat, valamint az előző félév sikeres teljesítéséről és tanulmányi eredményéről szóló igazolást (az intézmény hivatalos igazolása).

(2) Amennyiben az ösztöndíjas a felülvizsgálat során nem működik együtt, az ösztöndíjszerződést fel kell mondani.

(3) A felülvizsgálat eredményéről az ösztöndíjast írásban tájékoztatni kell.

### 8. §

#### A szerződészegés jogkövetkezményei

(1) Az ösztöndíjszerződést fel kell mondani, és az ösztöndíjast visszafizetési kötelezettség terheli, amennyiben

- a. ) a pályázat során bizonyíthatóan hamis adatokat szolgáltatott, és ezzel megtévesztette a döntéshozót,
- b. ) tanulmányait halasztja,
- c. ) az ösztöndíjas nem tesz eleget 6. § (3) bekezdés e) pontjában meghatározott tájékoztatási, bejelentési kötelezettségének,
- d. ) egyéb ösztöndíjban részesül, és ennek tényéről a döntéshozót nem tájékoztatta.

(2) A szerződés annak teljesülését megelőzően, az ösztöndíjas kérelmére is megszüntethető, ebben az esetben az ösztöndíjast visszafizetési kötelezettség terheli.

(3) A visszafizetési kötelezettség előírása esetén egyösszegben vissza kell fizetni az ösztöndíjas részére folyósított ösztöndíj teljes, a Ptk. szerinti kamatokkal növelt összegét, a visszafizetésről szóló rendelkezés kézhezvételét követő 30 napon belül.

(4) A visszafizetési kötelezettség teljesítésére legfeljebb 36 havi részletfizetés engedélyezhető, ha az ösztöndíjas hitelt érdemlően igazolja, hogy az egyösszegű visszafizetés az ő vagy családja megélhetését veszélyeztetné.

### 9. §

#### Átmeneti és záró rendelkezések

(1) E rendelet 2018. március 26.-án lép hatályba.

  
Nagy Attila  
polgármester



  
Dr. Szalóky Ildikó  
jegyző



A rendelet kihirdetve: Sellye, 2018. március 26. napján.

  
Dr. Szalóky Ildikó  
jegyző



## ELŐTERJESZTÉS

az „Együtt az Idősekért” Közalapítvány Alapító Okiratának, az Alapítvány kuratóriumának összetételéről, illetve a Felügyelő Bizottságának

1991-ben Sellye Nagyközség Önkormányzatának Képviselő-testülete döntött az „Együtt az Idősekért” Alapítvány létrehozásáról, amely 1996. májusától Közalapítványként működik. A Közalapítvány Alapító Okiratának utolsó módosítására 2001. februárjában került sor.

Az elmúlt években hatályba lépett új jogszabályok (pl. Polgári Törvénykönyv, a civil szervezetek működéséről és támogatásáról szóló törvény) megkövetelik, hogy a Közalapítvány Alapító Okirata, működését szabályozó dokumentumok összhangba kerüljenek a jogszabályokkal.

Időközben a Kuratórium elnökének személyében, a tagok, és a Felügyelő Bizottság tagjainak személyében is változások történtek, amelyet a Cégbíróság nyilvántartásában szintén át kell vezetni.

A 2006. évi LXV. törvény az államháztartásról szóló 1992. évi XXXVIII. törvény és egyes kapcsolódó törvények módosításáról 1. § (2) bekezdés f) pontja értelmében a közalapítvány alapító okiratának módosítását (módosítással egybeszerkesztett szövegét) a Magyar Közlönyben, illetve az önkormányzat hivatalos lapjában – ennek hiányában a helyben szokásos módon – közzé kell tenni.

A 2013. évi V. törvény a Polgári Törvénykönyvről (továbbiakban: Ptk.) 3:391. §-a felsorolja az alapító okirat kötelező és szükség szerinti tartalmi elemeit. Az előterjesztés mellékletét képező alapító okirat ezen előírásoknak megfelel.

A Ptk. 3:397. § szerint a **kuratórium** az alapítvány ügyvezető szerve. A kuratórium **három természetes személyből áll**, akik közül legalább kettőnek állandó belföldi lakóhellyel kell rendelkeznie.

A Ptk. 3:398. § kimondja, hogy a kuratóriumi tagokat **határozott vagy határozatlan időre lehet kijelölni vagy megválasztani**.

A Ptk. 3:26. § alapján a tagok vagy az alapítók a létesítő okiratban **három tagból álló felügyelőbizottság** létrehozását rendelhetik el azzal a feladattal, hogy az ügyvezetést a jogi személy érdekeinek megóvása céljából ellenőrizze. Az első felügyelőbizottság tagjait a létesítő okiratban kell kijelölni, ezt követően **a döntéshozó szerv választja a felügyelőbizottsági tagokat**. A felügyelőbizottsági tagsági jogviszony az **elfogadással** jön létre.

A Ptk. 3:121. § (2) bekezdése szerint a felügyelőbizottsági tag megbízatása **öt évre** – ha a társaság ennél rövidebb időtartamra jött létre, erre az időtartamra – **szól**.

Az Alapítvány székhelyeként a 7960 Sellye, Dózsa György u. 1. lett megadva. A tulajdonosnak hozzájárulását kell adnia, hogy az Alapítvány a fenti címen székhelyet létesítsen, azt központi, ügyviteli helyeként használja, az ingatlant székhelyként a hivatalos irataiban megjelölje, azt a bírósági nyilvántartásba bejegyeztesse és az ingatlanban a határozatokat hirdetményként kifüggesse.

Sellye, 2018. február .....

**Határozati javaslat:**

**/2018. (...) KT. sz. határozat**

*„Együtt az idősekért” Közalapítvánnyal kapcsolatos döntéshozatalról*

Selye Város Önkormányzat Képviselő-testülete az „Együtt az Idősekért” Közalapítvánnyal kapcsolatosan az alábbi döntést hozza:

1. A Képviselő-testület úgy határoz, hogy az „Együtt az Idősekért” Közalapítvány a 2013. évi V. törvény a Polgári Törvénykönyvről (Ptk.) szóló rendelkezéseivel összhangban működik tovább, és elfogadja a Ptk. szerinti, egységes szerkezetbe foglalt módosított Alapító Okiratát.
2. A Képviselő-testület a Felügyelő Bizottság létszámát 3 (három) főben határozza meg, tagjait határozatlan időre választja meg. A felügyelő bizottság tagjai: Balaskovicsné Kiss Adrienn Mária, Hirt Jánosné (született: Hegedüs Erzsébet), Szabó Ferencné (született: Tolnai Klára).
3. A Képviselő-testület a Kuratóriumába az alábbi személyeket jelöli ki: Dudás Gyula, Kovácsné Böröcz Anette, dr. Kulisch János.
4. A Képviselő-testület hozzájárul, hogy az „Együtt az Idősekért” Közalapítvány székhelyeként a Selye Város Önkormányzat kizárólagos tulajdonában lévő 7960 Selye, Dózsa György u. 1. szám alatti ingatlan kerüljön feltüntetésre.
5. A Képviselő-testület úgy határoz, hogy az „Együtt az idősekért” Közalapítvány részére, céljai megvalósításához a 2018. évben bruttó .....Ft, azaz bruttó.....forint pénzbeli támogatást nyújt. A Közalapítvány részére nyújtott pénzügyi támogatás összegét a Képviselő-testület évente felülvizsgálja.
6. Az önkormányzat az „Együtt az Idősekért” változásbejegyzési eljárásával kapcsolatos költségeket (pl. cégbírósági eljárás, ügyvédi díj) megfizeti.

Határidő:2018.....

Felelős:





SZÁMLAVEZETŐ FIÓK NEVE, CÍME:  
OTP BANK NYRT.D-DUNÁNTÚLI RÉGIÓ  
7960 SELLYE  
KÖZTÁRSASÁG TÉR 4.

3112

EGYÜTT AZ IDŐSEKÉRT  
ALAPITVÁNY  
31128-20002372HUF

A SZÁMLAKIVONAT EGYÜTTAL SZÁMLAKENT IS SZOLGÁL. ALÁÍRAS ÉS  
PECSET NÉLKÜL HITELES.  
\*AZ ÜGYLET A 2007. ÉVI CXVII. TV. ALAPJÁN MENTES AZ ADÓ ALÓL.  
SZÁMLAADÓ: OTP BANK NYRT. 1051 BUDAPEST, NÁDOR U. 16.  
ADÓSZÁM: 10537914-4-44, ÁFA CSOPORT AZONOSÍTÓ: 17780010-5-44.  
KÖZÖSSÉGI ADÓSZÁM: HU17780010

SZÁMLAKIBOCSÁTÁS KELTE: 2017.11.30  
KIVONATSZÁM: 011/2017 L  
A SZÁMLATULAJDONOS NEVE, CÍME:  
EGYÜTT AZ IDŐSEKÉRT ALAPITVÁNY

SELLYE  
KÖZTÁRSASÁG TÉR 4  
7960

MKAL

1 SZ. PÉLDÁNY

OTPdirekt: [www.otpbank.hu](http://www.otpbank.hu)

(06 1) 3 666 666, (06 40) 366 666, (06 20/30/70) 3 666 666

#### BANKSZÁMLAKIVONAT

ALAPÍTVÁNYOK, ADOMÁNYOK PÉNZFORGALMI BANKSZÁMLÁJA

SZÁMLASZÁM: 11731128-20002372

IBAN: HU79 1173 1128 2000 2372 0000 0000

SZÁMLA NEVE: EGYÜTT AZ IDŐSEKÉRT ALAPI PÉNZF.SZ

LÁTRA SZÓLÓ KAMAT: 0,0001%

KÖNYVELÉS NAPJA: 17.11.30

BIC(SWIFT)KÓD: OTPVHUHB

DEVIZANEM: HUF

#### FORGALMAK

ÉRTÉKNAP	MEGNEVEZÉS	ÖSSZEG
17.11.30	SZÁMLAVEZETÉSI DÍJ*	-965
NYITÓ EGYENLEG:	716.776	TERHELÉSEK ÖSSZESEN: 965
ZÁRÓ EGYENLEG:	715.811	JÓVÁÍRÁSOK ÖSSZESEN: 0
EGYENLEGBŐL ZÁROLT:	0	ELŐJEGYZETT BETÉTKAMAT: 0
		ELŐJEGYZETT JUTALÉK/KÖLTSÉG: 0
		ELŐJEGYZETT HITELKAMAT: 0
ELŐJEGYZETT TERHELÉS (BANKKÁRTYA):	0	FOLYÓSZÁMLA-HITELKERET: 0

#### TOVÁBBI SZÁMLAINFORMÁCIÓK

A pénzügyi tranzakciós illetékről szóló 2012. évi CXVI. törvény 7. § (3) bekezdése alapján az OTP Bank Nyrt. tájékoztatásul közli, hogy a számláján végrehajtott, a számlakivonaton szereplő művelet(ek) után megállapított, az OTP Bank Nyrt-t terhelő illeték összege: 3 Ft.

Tájékoztatjuk, hogy a 2013. évi CCXXXVII. tv. (Hpt.) alapján Önre kiterjed az OBA védelme. A betétbiztosításra vonatkozó részletes tájékoztatót évente megküldjük Önnek a számlakivonattal azonos módon, illetve számlakivonat hiányában a bankfiókban kérheti annak átadását.

AZ AKTUÁLIS KAMAT- ÉS DÍJTÉTELEKET A BANKFIÓKOKBAN ÉS AZ OTP BANK NYRT. HONLAPJÁN KÖZZÉTETT HIRDETMÉNYEK TARTALMAZZÁK.



A Egyesület költsége	A Bizonylat száma	Szavazás	Dátum	Eredmény							Feltételek			Nettó árnyék	Nettó hossz
				előzetes	eszközök	egyenleg	előzetes	eszközök	egyenleg	előzetes	eszközök	egyenleg			
1	2	3	4	5	6	7	8	9	10	11	12	13	14		
2007.		2008.01.01					110.000					110.000		110.000	
2008.		2008.01.01					110.000					110.000		110.000	
2009.		2009.01.01					110.000					110.000		110.000	
2010.		2010.01.01					110.000					110.000		110.000	
2011.		2011.01.01					110.000					110.000		110.000	
2012.		2012.01.01					110.000					110.000		110.000	
2013.		2013.01.01					110.000					110.000		110.000	
2014.		2014.01.01					110.000					110.000		110.000	
2015.		2015.01.01					110.000					110.000		110.000	
2016.		2016.01.01					110.000					110.000		110.000	
2017.		2017.01.01					110.000					110.000		110.000	

Az értékesítések elszámolása

Feljegyzések:

Feljegyzések:

Év	Számviteli törvény szerinti	Adótervezés szerinti	Eltérés	Év	Számviteli törvény szerinti	Adótervezés szerinti	Eltérés

Költségvetési (Költségvetési)  
számok száma

Költségvetési számok száma	Költségvetési számok száma



# KÖNYVELT KÜLDEMÉNY FELADÓVEVÉNYE

(A bekeretezett, sötétített részt a feladó tölti ki.)

A feladó neve és címe		Együtt az 10. sz. tájékoztatóval 7960 Belye, Duna Fj. u. l.	Küldeménytípus vagy kibővített szolgáltatás*	SK <input type="checkbox"/> PRI <input type="checkbox"/> PL <input type="checkbox"/> Eán <input type="checkbox"/>
Ajánlott** <input checked="" type="checkbox"/> Hivatalos irat*** <input type="checkbox"/>		Tértivevény <input type="checkbox"/> Csomag <input type="checkbox"/>	Értéknyilvántartás <input type="checkbox"/> Címzett kezébe <input type="checkbox"/>	Érték: (csak értéknyilvántartás esetén) XXXXXXXXXXXX
A címzett neve és címe:		Országos Munkaadókat Hivatal 1504 Budapest Pf.: 24/1	Utánvétel/Fizetést követő kézbesítés/Árnyújtás:	XXXXXXXXXXXX
Tömeg:	Feladási díj:	Felvételi idő:		
30 g	450 Ft	2017-05-25 15:10		
Küldeményazonosító:	Felvevő aláírása/Felvevő kódja:			
9L79600003779467	BELYE 7960 07004433			

További tájékoztatás a túloldalon.

Újrafelhasznált papír



**Az egyszeres könyvvitelt vezető egyéb szervezet  
egyszerűsített beszámolója és közhasznúsági melléklete**

PK-241

2016. év

A szervezetet nyilvántartó bíróság megnevezése:

02 Pécsi Törvényszék

Beküldő adatai (akinek az ügyfélkapuján keresztül a kérelem beküldésre kerül)

	Előtag	Családi név	Első utónév	További utónevek
Viselt név:	<input type="text"/>	<input type="text"/>	<input type="text"/>	<input type="text"/>
Születési név:		<input type="text"/>	<input type="text"/>	<input type="text"/>
Anyja neve:		<input type="text"/>	<input type="text"/>	<input type="text"/>
Születési ország neve:	<input type="text"/>			
Születési település neve:	<input type="text"/>			
Születési ideje:	<input type="text"/> <input type="text"/> <input type="text"/> - <input type="text"/> <input type="text"/> <input type="text"/> - <input type="text"/> <input type="text"/> <input type="text"/>			

Szervezet / Jogi személy szervezeti egység főbb adatainak megjelenítése

(Elektronikus kiöltés esetén másolt - nem írható - mezők.)

Neve:	<input type="text" value="EGÜTT AZ IDŐSEKERT ALAPITVÁNY"/>												
Nyilvántartási szám:	<input type="text" value="0"/>	<input type="text" value="2"/>	-	<input type="text" value="0"/>	<input type="text" value="1"/>	-	<input type="text" value="2"/>	<input type="text" value="1"/>	<input type="text" value="9"/>	<input type="text" value="1"/>	<input type="text" value="3"/>	<input type="text"/>	<input type="text"/>
Tárgyév:	<input type="text" value="2"/>	<input type="text" value="0"/>	<input type="text" value="1"/>	<input type="text" value="6"/>									

Ny.v.:1.0 A nyomtatvány papír alapon nem küldhető bel

Nyomtatva: 2017.05.25 14.14.32



**Az egyszeres könyvvitelt vezető egyéb szervezet  
egyszerűsített beszámolója és közhasznúsági melléklete**

PK-241

2016. év

A szervezetet nyilvántartó bíróság megnevezése:

02 Pécsi Törvényszék

Tárgyév:

2 0 1 6

Válassza ki, hogy a beszámoló (és közhasznúsági melléklet) az alábbiak közül melyikre vonatkozik!

a. Szervezet



b. Jogi személy szervezeti egység (származtatott jogi személy)



Szervezet neve:

EGUTT AZ IDŐSEKÉRT ALAPÍTVÁNY

Szervezet székhelye:

Irányítószám: 7 9 6 0

Település: Sellye

Közterület neve: Dózsa György

Közterület jellege: utca

Házszám: 1.

Lépcsőház:

Emelet:

Ajtó:

Jogi személy szervezeti egység neve:

Jogi személy szervezeti egység székhelye:

Irányítószám:

Település:

Közterület neve:

Közterület jellege:

Házszám:

Lépcsőház:

Emelet:

Ajtó:

Nyilvántartási szám:

(Jogi személy szervezeti egység esetében: "Anyaszervezet")

0 2 - 0 1 - 2 1 9 1 3

Bejegyző határozat száma:

(Jogi személy szervezeti egység esetében:  
Jogi személyé nyilvánító határozat száma)

0 2 . P k . 2 0 6 7 2 / 1 9 9 1 / 2 5

Szervezet / Jogi személy szervezeti egység adószáma:

1 8 3 0 0 6 7 3 - 1 - 0 2

Szervezet / Jogi személy szervezeti egység  
képviselőjének neve:

Antal Sándorné

Képviselő aláírása:

Keltezés:

Sellye

2 0 1 7 - 0 5 - 2 5



**Az egyszeres könyvvitelt vezető egyéb szervezet  
egyszerűsített beszámolója és közhasznúsági melléklete**

PK-241

**2016. év**

Szervezet / Jogi személy szervezeti egység neve:

**EGÜTT AZ IDŐSEKÉRT ALAPÍTVÁNY**

**Az egyszerűsített beszámoló mérlege**

(Adatok ezer forintban.)

	Előző év	Előző év helyesbítése	Tárgyév
<b>ESZKÖZÖK (AKTÍVÁK)</b>			
<b>A. Befektetett eszközök</b>	<b>3 659</b>		<b>3 548</b>
I. Immateriális javak			
II. Tárgyi eszközök	<b>3 659</b>		<b>3 548</b>
III. Befektetett pénzügyi eszközök			
<b>B. Forgóeszközök</b>	<b>738</b>		<b>726</b>
I. Készletek			
II. Követelések			
III. Értékpapírok			
IV. Pénzeszközök	<b>738</b>		<b>726</b>
<b>ESZKÖZÖK ÖSSZESEN</b>	<b>4 397</b>		<b>4 274</b>
<b>FORRÁSOK (PASSZÍVÁK)</b>			
<b>C. Saját tőke</b>	<b>4 397</b>		<b>4 274</b>
I. Induló tőke/jegyzett tőke	<b>40</b>		<b>40</b>
II. Tőkeváltozás/eredmény			
III. Lekötött tartalék	<b>4 479</b>		<b>4 357</b>
IV. Tárgyévi eredmény alaptevékenységből (közhasznú tevékenységből)			
V. Tárgyévi eredmény vállalkozási tevékenységből	<b>-122</b>		<b>-123</b>
<b>D. Tartalék</b>			
<b>E. Céltartalékok</b>			
<b>F. Kötelezettségek</b>			
I. Hosszú lejáratú kötelezettségek			
II. Rövid lejáratú kötelezettségek			
<b>FORRÁSOK ÖSSZESEN</b>	<b>4 397</b>		<b>4 274</b>

Ny.v.:1.0 A nyomtatvány papír alapon nem küldhető bel

Nyomtatva: 2017.05.25 14.14.32



**Az egyszeres könyvvitelt vezető egyéb szervezet  
egyszerűsített beszámolója és közhasznúsági melléklete**

PK-241

**2016. év**

Szervezet / Jogi személy szervezeti egység neve:

**EGÜTT AZ IDŐSEKÉRT ALAPITVÁNY**

**Egyszerűsített beszámoló eredménylevezetése**

(Adatok ezer forintban.)

	Alaptevékenység			Vállalkozási tevékenység			Összesen		
	előző év	előző év helyesbítése	tárgyév	előző év	előző év helyesbítése	tárgyév	előző év	előző év helyesbítése	tárgyév
A. Végleges pénzbevételek, elszámolt bevételek (I+II)									
I. Pénzügyileg rendezett bevételek									
ebből:									
- tagdíj, alapítótól kapott befizetés									
- támogatások									
- egyéb bevételek									
II. Pénzbevételt nem jelentő bevételek									
B. Végleges pénzkidadások, elszámolt ráfordítások (III+IV+V+VI)	122		123				122		123
III. Ráfordításként érvényesíthető kiadások									
IV. Ráfordítást jelentő eszközváltozások	111		111				111		111
V. Ráfordítást jelentő elszámolások	11		12				11		12
VI. Ráfordításként nem érvényesíthető kiadások									
C. Tárgyévi pénzügyi eredmény (I-III-VI)									
D. Nem pénzben realizált eredmény (II-IV-V)	-122		-123				-122		-123
E. Adózás előtti eredmény (I+II)-(III+IV+V)	-122		-123				-122		-123
F. Fizetendő társasági adó									
G. Tárgyévi eredmény (E-F)	-122		-123				-122		-123

Ny.v.:1.0 A nyomtatvány papír alapon nem küldhető bel

Nyomtatva: 2017.05.25 14.14.32





**Az egyszeres könyvvitelt vezető egyéb szervezet  
egyszerűsített beszámolója és közhasznúsági melléklete**

PK-241

**2016. év**

Szervezet / Jogi személy szervezeti egység neve:

**EGYTT AZ IDŐSEKÉRT ALAPÍTVÁNY**

**Egyszerűsített beszámoló eredménylevezetése 2.**

(Adatok ezer forintban.)

	Alaptevékenység			Vállalkozási tevékenység			Összesen		
	előző év	előző év helyesbítése	tárgyév	előző év	előző év helyesbítése	tárgyév	előző év	előző év helyesbítése	tárgyév
Tájékoztató adatok									
A. Központi költségvetési támogatás									
B. Helyi önkormányzati költségvetési támogatás									
C. Az Európai Unió strukturális alapjaiból, illetve a Kohéziós Alapból nyújtott támogatás									
D. Normatív támogatás									
E. A személyi jövedelamadó meghatározott részének adózó rendelkezése szerinti felhasználásáról szóló 1996. évi CXXVI. törvény alapján kiutalt összeg									
F. Közszolgáltatási bevétel									
G. Végleges pénzbevételekből, elszámolt bevételekből a közhasznú tevékenység bevétele									
H. Végleges pénzkiadásokból, elszámolt ráfordításokból a közhasznú tevékenység érdekében felmerült pénzkiadás, ráfordítás									
I. Végleges pénzkiadásokból, elszámolt ráfordításokból a személyi jellegű ráfordítás (kiadás)									
- ebből: vezető tisztségviselők juttatásai									

**Könyvvizsgálói záradék**

Az adatok könyvvizsgálattal alá vannak támasztva.

Igen

Nem

Ny.v.:1.0 A nyomtatvány papír alapon nem küldhető be!

Nyomtatva: 2017.05.25 14.14.32



**Az egyszeres könyvvitelt vezető egyéb szervezet  
egyszerűsített beszámolója és közhasznúsági melléklete**

PK-241

**2016. év**

Szervezet / Jogi személy szervezeti egység neve:

**EGÜTT AZ IDŐSEKÉRT ALAPÍTVÁNY**

**7. Közhasznú jogállás megállapításához szükséges mutatók**



(Adatok ezer forintban.)

Alapadatok	Előző év (1)		Tárgyév (2)	
<b>B. Éves összes bevétel</b>				
ebből:				
<b>C. A személyi jövedelemadó meghatározott részének az adózó rendelkezése szerinti felhasználásáról szóló 1996. évi CXXVI. törvény alapján átutalt összeg</b>				
<b>D. Közszolgáltatási bevétel</b>				
<b>E. Normatív támogatás</b>				
<b>F. Az Európai Unió strukturális alapjaiból, illetve a Kohéziós Alapból nyújtott támogatás</b>				
<b>G. Korrigált bevétel [B-(C+D+E+F)]</b>				
<b>H. Összes ráfordítás (kiadás)</b>		<b>122</b>		<b>123</b>
<b>I. Ebből személyi jellegű ráfordítás</b>				
<b>J. Közhasznú tevékenység ráfordításai</b>				
<b>K. Tárgyévi eredmény</b>		<b>-122</b>		<b>-123</b>
<b>L. A szervezet munkájában közreműködő közérdekű önkéntes tevékenységet végző személyek száma (a közérdekű önkéntes tevékenységről szóló 2005. évi LXXXVIII. törvénynek megfelelően)</b>				
<b>Erőforrás ellátottság mutatói</b>	<b>Mutató teljesítése</b>			
	<i>Igen</i>		<i>Nem</i>	
<i>Ectv. 32. § (4) a) [(B1+B2)/2 &gt; 1.000.000, - Ft]</i>	<input type="checkbox"/>			<input checked="" type="checkbox"/>
<i>Ectv. 32. § (4) b) [K1+K2&gt;=0]</i>	<input type="checkbox"/>			<input checked="" type="checkbox"/>
<i>Ectv. 32. § (4) c) [(I1+I2-A1-A2)/(H1+H2)&gt;=0,25]</i>	<input type="checkbox"/>			<input checked="" type="checkbox"/>
<b>Társadalmi támogatottság mutatói</b>	<b>Mutató teljesítése</b>			
<i>Ectv. 32. § (5) a) [(C1+C2)/(G1+G2) &gt;=0,02]</i>	<input type="checkbox"/>			<input checked="" type="checkbox"/>
<i>Ectv. 32. § (5) b) [(J1+J2)/(H1+H2)&gt;=0,5]</i>	<input type="checkbox"/>			<input checked="" type="checkbox"/>
<i>Ectv. 32. § (5) c) [(L1+L2)/2&gt;= 10 fő]</i>	<input type="checkbox"/>			<input checked="" type="checkbox"/>



## ELŐTERJESZTÉS

Sellye Város Képviselő - testületének 2018. március 22-i  
rendes/rendkívüli testületi ülésére

	<b>13.napirend</b>
<b>Napirendi pont sorszáma</b>	
<b>Tárgy:</b>	Megállapodás uniós pályázati feladatok ellátására
<b>Előterjesztő:</b>	Nagy Attila polgármester
<b>Előterjesztésnek költségvetési vonzata van/nincs</b>	van/ <u>nincs</u>
<b>Pénzügyi vezető előterjesztést látta</b>  ..... Pü.vezető	<u>fedezet éves költségvetésben biztosított / költségvetés módosításával biztosított / nem biztosított</u>
<b>Az előterjesztés a jogszabályi feltételeknek megfelel:</b>  ..... jegyző	<u>igen</u> /nem
<b>A döntéshez szükséges többség:</b>	<u>egyszerű</u> /minősített
<b>Döntési forma:</b>	rendelet/ <u>határozat</u> (normatív, hatósági, egyéb)
<b>Döntéshozatal módja</b>	<u>nyílt ülésen</u> kell/zárt ülésen kell/zárt ülésen lehet tárgyalni
<b>Véleményezésre megkapta:</b>	Pénzügyi, Gazdasági és Ügyrendi Bizottság 2018. 03. 20-i ülésén 13. napirend keretében.

Tisztelt Képviselő-testület!

Sellye Város Önkormányzat a korábbi testületi üléseken jóváhagyott támogatási szerződés szerint több uniós projektet valósít meg.

A megvalósítás során ugyan az Önkormányzat a támogatott, azonban a szakemberhiány miatt minden projekt menedzsmenete egyes foglalkoztatású, ami azt jelenti, hogy a projekt menedzsmenete egy részét az Önkormányzat külön szerződés szerint foglalkoztatja, azonban néhány projekt esetén abban feladatot kaptak a Hivatal köztisztviselői is.

A Sellyei Közös Önkormányzati Hivatal számára – függetlenül az azt megvalósító személyektől – a projektek adnak olyan általános feladatokat, amelynek ellátását, a feladatmegosztást célszerű a projektek indítását megelőzően külön megállapodásban rögzíteni.

A betervezett megállapodás részben a minden projektet érintő általános feladatok megosztására, részben a Hivatal vezető állású köztisztviselői közreműködésével megvalósított projektekből eredő feladatmegosztásra vonatkozik.

Minden projektet érintenek az alábbi feladatok:

- iktatás, irattározás
- személyügyi feladatok ( szerződések Kira rendszerben történő rögzítése
- pénzügyi feladatok, a források biztosítása
- építési és közbeszerzési feladatok
- egyéb feladatok

Tekintettel arra, hogy a Hivatal nem, tud kimaradni a projekt megvalósításból, azonban a projekt pályázati kiírás szerinti megvalósításáért és elszámolásáért a projektmenedzsmenete felelős, ezért a megállapodás a fenti területek a Hivatal feladatait rögzíti.

Több pályázat megvalósításában a Hivatal vezető köztisztviselői is feladatot kaptak, ezeket a pályázatokat a 2. pontban külön részleteztük, s az elszámolás rendjét is rögzítettük.

Fontos kiemelni, hogy a pályázati támogatások előlegei ugyan minden projekt vonatkozásában már megérkeztek, azonban azokat elkülönített számlán kell tartani.

A projektmenedzsmenete díjazásának költségét már előre át kell vezetni az Önkormányzat, illetve a Hivatal számlájára, mert azzal, hogy a KIRA rendszerben a projekt szerződéseket / juttatásokat rögzítettük, azok bekerültek az Önkormányzat illetve a Hivatal csoportos kifizetésében s amennyiben annak fedezet nem áll az Önkormányzat, illetve a Hivatal számláján rendelkezésre, úgy az az Önkormányzat likviditását már 1 hónapon belül megborítja, de a Hivatal fizetőképességét is veszélyezteti, tekintettel arra, hogy ezeknek a kifizetéseknek a forrása pályázati pénz, ennek megelőlegezését sem az Önkormányzat, sem a Hivatal nem tudja vállalni.

Ki kell emelni a Megállapodás I.C.1.f. pontjában írtakat, amely a projektszámlák utalására vonatkozik. A Hivatal pénzügyi előadója csak az ott írt feltételeknek megfelelő számlát utalhatja, ugyanis a projektszámlákkal kapcsolatos számviteli és bizonylati követelményeket a pályázati kiírások tartalmazzák, a projekt pénzügyi vezetőjének éppen ezen követelmények

betartása és betartatása a feladata.

Kérem a T. Képviselő-testületet, hogy a megállapodás-tervezetet megtárgyalni, s azt elfogadni szíveskedjenek.

**...../2018.(III.20.) KT. Határozati javaslat**

*Megállapodás uniós pályázati feladatok ellátására , pénzeszköz átadására*

Sellye Város Önkormányzat Képviselő-testülete az Önkormányzat és a Sellyei Közös Önkormányzati Hivatal között az uniós pályázati feladatok ellátásának szabályozására beterjesztett „*Megállapodás uniós pályázati feladatok ellátására , pénzeszköz átadására*” című tervezetet az írásbeli előterjesztéssel szó szerint egyezően, a csatolt melléklet szerint elfogadta, s annak aláírására polgármestert felhatalmazta.

Határidő: azonnal

Felelős: polgármester, jegyző

Sellye, 2018. március 20.

Nagy Attila  
polgármester

# MEGÁLLAPODÁS

## (Uniós pályázati feladatok ellátására, pénzeszköz átadására)

Amely létrejött egyrészről **Sellye Város Önkormányzat**, a továbbiakban **Önkormányzat** (székhelye: 7960. Sellye, Dózsa György u.1. , képviselője: Nagy Attila polgármester), mint átadó, a továbbiakban Önkormányzat

másrészről a **Sellyei Közös Önkormányzati Hivatal** (7960. Sellye, Dózsa György u.1. , képviselője: dr.Szalóky Ildikó jegyző) mint átvevő, a továbbiakban: **Hivatal** között az alulírott napon, az alábbi feltételekkel:

Sellye Város Önkormányzat támogatási szerződéssel rendelkező uniós projektek megvalósításában, illetve a projekthez kapcsolódó számviteli, műszaki és ügyviteli feladatok ellátásában **a Hivatal** , mint az **Önkormányzat** munkaszervezete részt vesz.

Jelen megállapodás célja, hogy a vegyes foglalkoztatási szerkezetű projektmenedzsmentek miatt egyrészt a projekt megvalósításához szükséges általános, minden projektet érintően a munkaszervezet által végzett feladatokat rögzítse, , illetve amennyiben a Hivatal köztisztviselői a projektmenedzsment tagjai, úgy foglalkoztatás szabályait, a projektben részt vevők díjazását , a költségek elszámolását előre szabályozza.

### I. Általános, minden projektet érintő Hivatali feladatok

#### A. Iktatás, Irattározás

- 1) Az Önkormányzat érintett projekttel kapcsolatos ügyiratait a Hivatal ügykezelője az ASP rendszerben iktatja , amennyiben a projektmenedzser/ szakmai vezető hivatali köztisztviselő, úgy ügyintéző a hivatali köztisztviselő.
- 2) Amennyiben a projektmenedzsmentet teljes egészében külső személyek látják el, úgy az önkormányzat támogatott részére érkező iratokat a polgármester nevére kell iktatni. Polgármester az ügyirathoz érkezett dokumentumok másolatát a külső projektmenedzsment részére igazolható módon átadja.
- 3) Külső projektmenedzsment esetén az ügyiratok iktatásának módját, az azért felelős személyt a projekt megvalósítására készített szabályzatban, ennek hiányában a projektmenedzsment munkaköri leírásában kell rögzíteni, melyet projektmenedzsment a polgármester részére köteles megküldeni a projekt megvalósítás megkezdésével egyidejűleg.

- 4.) A projekt megvalósítását követően a projekt teljes dokumentációját a Hivatal irattárába kell helyezni. Az irattárba helyezéseért a belső projektmenedzsment esetén az iktatásban megjelölt ügyintéző, külső projektmenedzsment esetén a projektmenedzser felelős.

### ***B. Személyügyi feladatok***

- 1.) A támogatott projektek személyügyi feladatainak ellátása vonatkozásában a **Hivatal** személyügyi ügyintézőjének feladata az adott pályázat projektmenedzsere által elkészített, és határidőben, jegyzék szerint átadott dokumentumok alapján:
- a munkaszerződések, megbízási szerződések rögzítése, nyomon követése, szükséges módosítása a KIRA rendszerben
  - megbízási szerződés esetén csak a projekt pénzügyi vezetője által fedezetigazolással ellátott, a hivatal pénzügyi vezetője által ellenjegyzett megbízási szerződés rögzíthető a KIRA rendszerben
- 2.) A személyügyi feladatokat ellátó Hivatali köztisztviselő a részére átadott dokumentumok tartalmáért nem felelős.

### ***C. Pénzügyi, számviteli feladatok***

- 1.) A támogatott projektek pénzügyi feladatainak ellátása vonatkozásában a Sellyei Közös Önkormányzati Hivatalnak a támogatott önkormányzat pénzügyi feladatait ellátó pénzügyi előadójának feladata a projekt pénzügyi vezetője által határidőben átadott dokumentumok alapján:

1.a.) A projekt előirányzatának, az előirányzat módosításának a költségvetési rendeletbe történő beépítése, gépi nyilvántartásban történő rögzítése az **EFOP 1.4.2.-16-2016-00018**. azonosítószámú „**Integrált térségi gyermekprogramok a Sellyei járásban**” elnevezésű **104060 A gyermekek, fiatalok és családok életminőségét javító programok** Kormányzati funkción (továbbiakban: COFOG), az Önkormányzat egyéb pályázatait a **062020 Településfejlesztési projektek és támogatások** COFOG-on projektenként részletező kód szerint. Az egyes pályázati COFOG-okat és a részletező kódokat jelen megállapodás 1. melléklete tartalmazza.

1.b.) Elkülönített számlák megnyitása;

1.c.) A projekt pénzügyi vezetője által havi likviditási terv elkészítése, különös tekintettel az adott havi munkabérekre, annak érdekében, hogy a munkabérek utalása az Önkormányzat főszámlájáról határidőben teljesüljön

1.d.) A projekt pénzügyi vezetője által a Hivatal felé havonta benyújtott, az adott havi nettó munkabér, illetve a munkaadót terhelő járulékok elkülönített és összegszerű kimutatását tartalmazó, és annak átvezetésére irányuló írásbeli kezdeményezése alapján a pénzügyi ügyintéző a bérek és járulékok forrását a projekt alszámlájáról átvezeti az Önkormányzat főszámlájára, illetve a Hivatal által ellátott projekt-

menedzsmenti feladatok esetén a SKÖH számlájára a bérfizetést megelőző hónap 20. napjáig.

**1.e.)** Egyéb számlák esetében az utalások teljesítése, valamint a projekt számláinak könyvelése az ASP gazdálkodási rendszerben a projekt pénzügyi vezetője által elkészített jegyzék szerint átadott számlamások alapján (eredeti számlát a projekt pénzügyi vezetője őrzi) történik. Az utalást közvetlenül a projekt alszámláról teljesíti.

**1.f.)** A Hivatal pénzügyi előadója csak akkor köteles a számlát átutalni, amennyiben az:

- a számlához tartozó kiviteli/szállítói/megbízási szerződés másolatát vagy a megrendelő másolatát a pályázat pénzügyi vezetője csatolta
- a számlák alakilag megfelelnek a pályázati kiírásban foglaltaknak, melynek igazolására az adott pályázat által megkívánt és előírt záradékkal ellátott , és az arra jogosult és kötelezett személyek aláírták
- csatolta a teljesítésigazolást
- a projekt pénzügyi vezetője a kontírozást megjelölte

Bármelyik feltétel hiánya esetén pénzügyi előadó a számla utalását nem teljesítheti, s a nem teljesítés okát tartalmazó feljegyzést köteles a polgármesternek haladéktalanul átadni.

**1.g.)** Az utazási költségtérítéshez kapcsolódó adminisztratív teendők ellátása az alábbiak szerint:

- az Szja törvényben írt feltételek igazolása
- a projektmenedzser által, illetve projektmenedzser elszámolása esetén a polgármester által igazolt és aláírt kiküldetési rendelvény.

**1.h.)** az eszközök nyilvántartásba vétele, selejtezése, leltározása;

**1.i.)** a főkönyvből havi zárást követően a költségek alakulásáról adatszolgáltatás a projekt pénzügyi vezetője felé;

- 2.)** Tekintettel arra, hogy az önkormányzat gazdálkodási szabályzatában a pénzügyi ellenjegyző a Pénzügyi Osztályvezető, ellenjegyzés csak az 1.f.) és 1.g.) pontokban írtak maradéktalan teljesítése esetén adható.

#### ***D. ÉVO által ellátott műszaki, közbeszerzéssel kapcsolatos feladatok***

- 1.)** Az Építési és Városüzemeltetési Osztály építési beruházások esetén részt vesz:
- 1.1. tervezési program összeállításban
  - 1.2. tervezési folyamatban
  - 1.3. építési engedély köteles munkák esetén ÉTDR felületem építési engedély kérelem benyújtása, amennyiben a megbízott tervezőnek ez nem feladata
  - 1.4. kivitelezési munka megkezdése előtt e-napló megnyitásban való közreműködés,
  - 1.5. munka-terület átadás átvételi eljárásban való közreműködés
- 2.)** Az Önkormányzat hatályos Közbeszerzési Szabályzata alapján a Hivatal a Jegyző hatáskörébe utalva, de ténylegesen az Építési és Városüzemeltetési Osztály feladatkörébe utalva az alábbi feladatokat látja el:



- 1.1. Közbeszerzési terv készítése, szükség szerinti módosítása és képviselő-testület elé terjesztése
- 1.2. EKR jogosultságok nyilvántartása

### ***E. Egyéb általános kikötések***

- 1.) Felek jelen megállapodásban is rögzítik, hogy a projektekkel kapcsolatban a jogszabályoknak és a pályázat szabályainak való megfelelésért a projektmenedzsment teljes körűen felel, ezzel kapcsolatosan a Hivatalt, mint a támogatott munkaszervezetét felelősség nem terheli.
- 2.) Külső szervezet illetve személy projektmenedzsment megbízása esetén a munkaszerződésben, megbízási szerződésben rögzíteni kell a hivatali szervezettel való kapcsolattartás módját, a kapcsolattartó személyét, valamennyi kötelezettségét és jogát, és erről igazolható módon a Hivatal vezetőjét tájékoztatni kell.
- 3.) Jelen megállapodás aláírásának időpontjában aláírt támogatási szerződéssel rendelkező projektek menedzsmentjét, az őket megillető juttatást, a projektek cofog számát, valamint a részletező kódot a melléklet tartalmazza.
- 4.) Önkormányzat tudomással bír arról, hogy a C.1.d.) pont szerinti, az átvezetési kérelem benyújtására írt határidő elmulasztása az Önkormányzat illetve a Hivatal likviditásának és fizetőképességének a pályázati időszak alatti folyamatos fenntartását veszélyezteti, ezért a Hivatal már most rögzíteni kívánja, hogy a projekt pénzügyi vezetőit terhelő mulasztás miatti esetleges fizetéseképtelenség következményeiben a Hivatalt semminemű felelősség nem terheli.

## **II. Egyes projektek megvalósítására vonatkozó eltérő megállapodások**

- 1.) Felek tudomással bírnak arról, hogy Sellye Város Önkormányzatának alábbiakban felsorolt, támogatást pályázataiban a projekt menedzsment tagja a Hivatal vezető állású köztisztviselője:

**1.1. TOP 1.1.3.-16-BA1-2017-00006 azonosító számú „Piac és az ahhoz szükséges alapinfrastruktúra kialakítása Sellyén „megnevezésű pályázata**

- projektmenedzser: Építési és Városüzemeltetési Osztályvezető
- Kezdő időpont : 2018.május 1.
- Pályázati időszak vége: 2020.04.30.
- díjazás: 32.000. Ft/hó

**1.2. TOP 4.2.1.BA-2017-00013 azonosító számú „ Sellye Család és Gyermekejélési Központ infrastrukturális fejlesztése„ megnevezésű pályázata**

- pénzügyi menedzser: Pénzügyi Osztályvezető
- Kezdő időpont : 2018.április 1.
- Pályázati időszak vége: 2019.03.31.
- díjazás: 52.650. Ft/hó

**1.3. TOP 3.1.1.-16-BA1-2017-00010 azonosító számú „ Nyeregben az Ormánságban „ megnevezésű pályázata**

- projektmenedzser: Építési és Városüzemeltetési Osztályvezető
- Kezdő időpont : 2018. április 1.

- Pályázati időszak vége: 2020.03.27.  
- díjazás: 20.833. Ft/hó

- 2.) A Kvtv.84.§-ában foglalt tilalomra tekintettel az 1.) pontban felsorolt pályázatok projektmenedzsmentjében munkát végző vezető köztisztviselők e feladatokat a projekt megkezdését követően munkaköri feladatként – a munkaköri leírás kibővítésével – látják el, s havi illetményük a projektjuttatás mértékével megemelkedik.
- 3.) Az előző pontra tekintettel az ott megjelölt személyek köztisztviselői illetményének és járulékainak arányos része az első pontban megjelölt pályázat által biztosított forrásból kerül finanszírozásra. A fentiekre tekintettel Felek megállapodnak abban, hogy az önkormányzat, mint Átadó a 2018. év március 1. napjától esedékes illetményrészeket és azok járulékait a projektek megvalósításának végéig követően havonta előre, a kifizetés esedékességét megelőző hónap 20. napjáig adja át a Hivatal részére oly módon, hogy az a projekt alszámlákról a Hivatal OTP Banknál vezetett 11731128-15724083. számú számlájára átvezeti.
- 4.) Az előző pont szerint átadandó pénzüsszeg **egy hóra eső összege** a pályázatban megadott adatokkal egyezően összesen a projekt indítása időpontjában

**3.1. TOP 1.1.3.-16-BA1-2017—00006 pályázat vonatkozásában**

- 2018.május 1. napjától 2020.04.30. napjáig
- 32.000. Ft /19,5 % szochó 6.240.Ft. mindösszesen 38.240.Ft.

**3.2. TOP 4.2.1.BA-2017—00013 pályázat vonatkozásában**

- 2018.április 1. napjától 2019.03.31. napjáig
- 52.650. Ft +19,5 % szochó 10.267 Ft. mindösszesen 62.917.Ft.

**3.3. TOP 3.1.1.-16-BA1-2017—00010 pályázat vonatkozásában**

- 2018.április 1. napjától 2020.03.27.
- 20.833. Ft +19,5 % szochó 4.062 Ft. mindösszesen 24.895.Ft.

Amennyiben a munkáltatót terhelő járulékok mértéke változik, úgy azok az új mértéknek megfelelően kerülnek átvezetésre.

- 5.) A Hivatal, mint átvevő kötelezettséget vállal arra, hogy az átvett pénzeszközt az 1- 2. pontban írt pályázati feladatokat ellátó vezető állású köztisztviselők részére megállapított köztisztviselői illetmények és azok járulékai arányos részére köteles fordítani.
- 6.) A projektmenedzsmentben részt vevő nem vezető állású köztisztviselők a munkáltatói jogot gyakorló jegyző előzetes hozzájárulásával végezhet projekt feladatokat közvetlenül a támogatott Önkormányzattal kötött szerződés szerint. Ez esetben a juttatás kifizetése a hivatal költségvetését nem érinti.

E szerződésben nem szabályozott kérdésekben a mindenkor hatályos jogszabályi rendelkezések irányadóak. A megállapodást a felek, mint akaratukkal mindenben egyezőt jóváhagyólag és saját kezűleg írták alá.

Kelt.: Sellye 2018. ....hó ....nap

.....  
Nagy Attila polgármester  
Sellye Város Önkormányzat

.....  
dr.Szalóky Ildikó jegyző  
Sellyei Közös Önkormányzati Hivatal

Jogi ellenjegyző: dr. Reith Tekla Márta  
aljegyzői feladatokkal megbízott igazgatási ov.

Pénzügyi ellenjegyző: Horváth Nóra pü. ov.



## ELŐTERJESZTÉS

Sellye Város Önkormányzat Képviselő - testületének 2018. március 22-i  
rendes/rendkívüli testületi ülésére

Napirendi pont sorszáma	14. napirendi pont
Tárgy:	Fonyódligeti üdülő házirendje, üdülési díja
Előterjesztő:	Nagy Attila polgármester
Előterjesztésnek költségvetési vonzata van/nincs	<u>van/nincs</u>
Pénzügyi vezető előterjesztést látta ..... pénzügyi osztályvezető	fedezet éves költségvetésben biztosított / <u>költségvetés módosításával biztosított</u> / nem biztosított
Az előterjesztés a jogszabályi feltételeknek megfelel: ..... jegyző	<u>igen/nem</u>
A döntéshez szükséges többség:	egyszerű/minősített
Döntési forma:	rendelet/ <u>határozat</u> (normatív, hatósági, egyéb)
Döntéshozatal módja	nyílt ülésen kell/zárt ülésen kell/zárt ülésen lehet tárgyalni
Véleményezésre megkapta:	Pénzügyi, Gazdasági és Ügyrendi Bizottság 2018.03.20-i ülésén 14. napirend keretében

## **Tisztelt Képviselő-testület!**

Sellye Város Önkormányzat a 13/2015. (II.11.) sz. határozatával módosította a fonyódligeti üdülő házirendjét, amely tartalmazza az üdülési díj és az üdülési adó összegét.

Az üdülési adó emelkedése, valamint a 2017. évben az egyik üdülőrészen végzett felújítási munkálatok szükségessé teszik a házirend módosítását.

Kérem a T. Képviselő-testületet, hogy a napirendi pontot megtárgyalni szíveskedjenek, és döntsenek az üdülőrészek kiadásáról, az üdülési díjak mértékéről!

Mellékletek:

- Házirend a Fonyódliget, Niklai u. 2. szám alatti üdülőbe beutaltak részére
- Tájékoztató az idegenforgalmi adó emeléséről (Fonyód Város jegyzője)

### **Határozati javaslat**

*a Fonyódliget, Niklai u.2. szám alatti üdülő házirendjének módosításáról*

Sellye Város Önkormányzat Képviselő-testülete az önkormányzat tulajdonában lévő Fonyódliget, Niklai u. 2. száma alatti üdülő házirendjét ..... + **18 % Áfa / éj / épület; + üdülési adó: 400,- Ft/fő/éj üdülési díjjal**, valamint ..... **Ft előleg** megfizetésével jóváhagyja az előterjesztésben foglaltak szerint.

Határidő: azonnal

Felelő: polgármester, jegyző, pénzügyi osztályvezető

Sellye, 2018. március 8.

Nagy Attila  
polgármester

### **Házirend**

#### **a Fonyódliget, Niklai u.2. szám alatti üdülőbe beutaltak részére**

1. Az üdültetésben csak beutalóval lehet részt venni. Elsősorban önkormányzati dolgozó, annak hozzátartozója, illetve sellyei lakos veheti igénybe a nyaralót, maximum 6 fővel. Beutalót a Sellyei Közös Önkormányzati Hivatal Pénzügyi Osztályán Dani Gergőnél lehet folyamatosan tárgyév január 1. napjától tárgyévre igényelni.
2. Beutalót csak az igényelhet, aki
  - tárgyév május 31. napjáig .....,- Ft, azaz ..... forint előleget megfizet, mely a teljes összegű üdülési díjba beszámításra kerül., továbbá
  - az üdülés megkezdése előtt a szükséges fizetési kötelezettségét, illetve üdülési díjat lerója, ami ..... + 18 % Áfa / éj / épület; + üdülési adó: 400,- Ft/fő/éj (18 éven felülieknek).
3. Az üdülési időszak az adott héten csütörtöktől délután 14 órától, következő hét csütörtök délután 14 óráig tart, ezután az üdülőt el kell hagyni.
4. Az üdülésben résztvevők az üdülőrészt a turnus elején átvett leltár szerint, tisztán és rendben kötelesek átadni a következő üdülőnek.
5. Az üdülő kulcsát a következő üdülőnek, vagy a Sellyei Közös Önkormányzati Hivatal Pénzügyi Osztályán kell átadni/leadni.
6. A szemeteskukát hétfőn (június), ill. hétfő/péntek (július-augusztus) reggel ki kell vinni és délután be kell hozni.
7. A hűtőt hazaindulás előtt ki kell olvasztani és kimosni.
8. A beutaltak saját, otthonról vitt ágyneműhuzatot (kötelező), konyharuhát és törölközőt használnak.
9. Az üdülőben lévő eszközöket, tárgyakat (szék, takaró, pléd) az üdülő területén kívülre vinni nem lehet.
10. Az üdülőt minden beutalt köteles rendeltetésszerűen használni, a berendezésre vigyázni. Amennyiben valamilyen rendellenességet vagy meghibásodást észlel, azt a Sellyei Közös Önkormányzati Hivatal 06-73/580-900 telefonszámon 33 melléken, vagy Györgyei Zsoltnál a 06-20/223-4671 telefonszámon jelezze.
11. Amennyiben a beutalt saját hibájából kárt okoz, azt a beutalt köteles saját költségén helyrehozni, teljesíteni.

Sellye, 2018. ....

.....  
üdültetésfelelős

A fenti házirendet tudomásul vettem:

Sellye, 2018. ....

\_\_\_\_\_  
beutalt



FONYÓD VÁROS JEGYZŐJE

7-12

ÉRKEZET

2017 DEC 05

## Tájékoztatás idegenforgalmi adó emelésről

***Tisztelt Szállásadó!***

Tájékoztatom Önt, hogy Fonyód Város Önkormányzat Képviselő-testülete 2017. november 22-i ülésén döntött a helyi adókról szóló önkormányzati rendelet módosításáról.

A döntés értelmében az Önkormányzat közigazgatási területén **2018. január 1. napjától az idegenforgalmi adó mértéke 400 Ft személyenként és vendégéjszakánként.**

*(Fonyód Város Önkormányzat Képviselő-testületének a helyi adókról szóló 19/2014. (XII.18.) önkormányzati rendelete Fonyód Város honlapján elérhető.)*

Az adó megfizetésére, beszedésére és befizetésére kötelezettek köre nem változik.

Kérem kérdés esetén ügyfélfogadási időben, illetve az ismert telefonszámokon forduljon adóügyi Munkatársaimhoz.

A Fonyódi Polgármesteri Hivatal ügyfélfogadási rendje:

- Szerda: 8.00-12.00, 13.00-16.00 óra,
- Péntek: 8.00-12.00 óra

Telefon: 06 85/562-980

E-mail: [info@fonyod.hu](mailto:info@fonyod.hu)

Fonyód, 2017. november 29.



Tisztelettel:

Nagy Brigitta s.k.  
aljegyző

## ELŐTERJESZTÉSEK 2018. MÁRCIUS

### BELÉPŐJEGY ÁRÁNAK EMELÉSE (MÚZEUM):

#### **Jelenlegi árak:**

felőtt jegy-200 ft

csoportos jegy-150 ft

#### **Tervezett árak 2018.03.01-től:**

felőtt jegy-400 ft

csoportos jegy-300 ft

### ESZKÖZBÉRLÉS VÁLTOZÁSA:

Színpad, rendezvénysátor:

<u>m2 (sátor)</u>	<u>Régi ár</u>	<u>Új ár</u>
25	12.500 ft	17.500 ft
50	25.000 ft	35.000 ft
100	50.000 ft	70.000 ft
150	75.000 ft	100.000 ft
200	100.000 ft	120.000 ft
250	125.000 ft	140.000 ft
300	150.000 ft	170.000 ft
350	175.000 ft	185.000 ft

A színpadnál hasonlóan alakul, mint a s. garnitúránál, m2/700 ft.

<u>m2 (színpad)</u>	<u>Régi ár</u>	<u>Új ár</u>
5x5	12.500 ft	17.500 ft
7,5x7,5	28.125 ft	39.375ft
7,5x5	18.750 ft	26.250 ft

Sörpad garnitúra: 700 ft/db

Készítette: Gázsity Henriett intézményvezető

Sellye, 2018-02-26





## ELŐTERJESZTÉS

Sellye Város Önkormányzat Képviselő-testülete 2018 március 22.-i  
rendes/rendkívüli ülésére

Napirendi pont sorszáma	17.
Tárgy:	<b>E.ON Dél-dunántúli Gázhálózati Zrt. közútkezelői hozzájárulás kérelmének megtárgyalása (593, 845, 1233, 892, 1022/1, 749, 808 hrsz.)</b>
Előterjesztő:	Nagy Attila polgármester
Előterjesztés készítője	Hamarics Réka ÉVO vezető
Előterjesztésnek költségvetési vonzata van/nincs	van/ <u>nincs</u>
Pénzügyi vezető előterjesztést látta ..... Pü.vezető	fedezet éves költségvetésben biztosított / költségvetés módosításával biztosított / nem biztosított
Az előterjesztés a jogszabályi feltételeknek megfelel: ..... jegyző	<u>igen</u> /nem
A döntéshez szükséges többség:	<u>egyszerű</u> /minősített
Döntési forma:	rendelet/ <u>határozat</u> (normatív, hatósági, egyéb)
Döntéshozatal módja	<u>nyílt ülésen</u> kell/zárt ülésen kell/zárt ülésen lehet tárgyalni
Véleményezésre megkapta:	Pénzügyi Gazdasági és Ügyrendi Bizottság 2018. 03. 20. 17. napirend keretében tárgyalja.

## **Tisztelt Képviselő-testület!**

E.ON Dél-dunántúli Gázhálózati Zrt, Gázhálózati Osztály (továbbiakban: Kérelmező) (7626 Pécs, búza tér 8/a.) kérelmet nyújtott be Sellye Város Önkormányzatához, az alábbi utcák vonatkozásában közútkezelői hozzájárulás kiadása végett:

- Sellye Jókai utca 593 hrsz.
- Sellye Édesanyák útja 845 hrsz.
- Sellye Cserfa utca 1233 hrsz.
- Sellye Aradi utca 892 hrsz.
- Sellye Váralja utca 1022/1 hrsz.
- Sellye Malom utca 749 hrsz. (közterület)
- Sellye Ady Endre utca 808 hrsz. (közterület)

A fejlesztések célja, hogy kilenc magán ingatlan fölgáz ellátása biztosított legyen középnyomású gázbekötéssel.

Az előterjesztéshez mellékletként csatolásra került Kérelmező megkeresése, valamint egy ingatlanhoz tartozó műszaki leírás és a gázbekötési helyszínrajzok. A helyszínrajz keresztszelvény sraffozott részén látható az a terület, amely felbontásra kerül. A gázbekötések nagy része zöldterület bontása mellett érint járda, utcaburkolat felbontást is. Minden ingatlan esetén rendelkezésünkre áll gázbekötés műszaki leírása, de terjedelmükre való tekintettel és mivel egy sémára készültek az előterjesztéshez nem került csatolásra. A földgáz bekötések tervdokumentáció részét képezik a forgalomkorlátozási helyszínrajz is.

A műszaki leírások és teljes tervdokumentációk megtekinthetők képviselő-testületi ülésen, vagy testületi ülést megelőzően az Építés és Városüzemeltetési Osztályon Antics Éva kereskedelmi és műszaki ügyintézőnél.

A következő helyszínek esetében az alábbi járda vagy/és útburkolatbontás került tervezésre:

Sellye Jókai Mór utca 12. sz. 607 hrsz.: járdabontás, zöldterület bontását érintően került a gázbekötés megtervezésre

Sellye Édesanyák útja 24. sz. 853 hrsz.: átfúrásos technológiával tervezett gázbekötés

Sellye Jókai utca 11. sz. 542 hrsz.: az úttest egy kis szakaszát, zöldterületet bontását érintően került a gázbekötés megtervezésre

Sellye Cserfa utca 20. sz. 1240 hrsz.: járdabontás, zöldterület bontását érintően került a gázbekötés megtervezésre

Sellye Aradi utca 12. sz. 880 hrsz.: az úttest egy kis szakaszát, zöldterületet bontását érintően került a gázbekötés megtervezésre

Sellye Cserfa utca 22. sz. 1239 hrsz.: járdabontás, zöldterület bontását érintően került a gázbekötés megtervezésre

Sellye Vár utca 1/B. sz. 1072/2 hrsz.: az úttest, zöldterületet bontását érintően került a gázbekötés megtervezésre

Sellye Malom utca 30. sz. 769 hrsz.: járdabontás, úttest, zöldterület bontását érintően került a gázbekötés megtervezésre

Sellye Ady Endre utca 1/A. sz. 807 hrsz.: járdabontás, úttest, zöldterület bontását érintően került a gázbekötés megtervezésre

Kérem Tisztelt Képviselő –testületet, hogy a tárgyi napirendet megtárgyalni szíveskedjen.

Melléklet:

- SE/636-3/2018. ügyiratszámú közútkezelői hozzájárulás
- Kérelem
- műszaki leírás (Sellye Jókai utca 12.)
- 9 db helyszínrajz

**Határozati javaslat**

*E.ON Dél-dunántúli i hozzájárulás kérelmének megtárgyalása*

Sellye Város Önkormányzat Képviselő – testülete az *E.ON Dél-dunántúli Gázhálózati Zrt,* (7626 Pécs, búza tér 8/a.) *közútkezelői hozzájárulás kérelmének megtárgyalása* tárgyú előterjesztést megtárgyalta és az előterjesztés mellékletét képező SE/636-3/2018 ügyiratszámú közútkezelői hozzájárulást jóváhagyja/ nem hagyja jóvá/ az alábbi kiegészítésekkel hagyja jóvá:.....

*Sellye Város Önkormányzat Képviselő - testület a tárgyi közútkezelői hozzájárulás aláírásra felhatalmazza Nagy Attila polgármestert.*

Határidő: azonnal

Felelős: polgármester, ÉVO vezető

E.ON Dél-dunántúli Gázhálózati Zártkörűen működő Részvénytársaság – 7626 Pécs, Búza tér 8/a.

T.: (20) 459 9600

## Sellye Város Önkormányzata

Sellye  
Dózsa György u. 1.  
7960

E.ON Dél-dunántúli Gázhálózati Zrt.  
7626 Pécs, Búza tér 8/a.

www.eon.hu

2018. február 27.  
1 / 2

## Közútkezelői hozzájárulás kérése

Tisztelt Sellye Város Önkormányzata!

Az E.ON Dél-dunántúli Gázhálózati Zrt, Gázhálózati Osztály (7626 Pécs, Búza tér 8/a.) készíti a Sellye, Malom utca 30. szám alatti, 769 hrsz-ú és a Sellye, Ady Endre utca 1/A. szám alatti, 807 hrsz-ú ingatlan földgázellátását biztosító középnyomású gázbekötési tervet.

Ügyintéző neve:

Soós Marcell

Ügyintéző e-mail címe:

marcell.soos@eon-hungaria.com

Ügyintéző telefonszáma:

+36-30/367-0101

A földgázbekötés önkormányzati közutat érint.

A bekötés helye:

- Sellye, Malom utca, 749 hrsz-ú kivett közterület.
- Sellye, Ady Endre utca, 808 hrsz-ú kivett közterület.

Iktatószám: 24269 078/2018.

Kérem Önöket, hogy a vezeték építéséhez a mellékelt műszaki terv, műszaki leírás alapján a közútkezelői hozzájárulásukat szíveskedjenek megadni az 1988. évi I. törvény 33. § (1) bekezdése és a 36. § (1) bekezdése alapján.

Szervezeti egység neve:  
Gázhálózati Osztály

A közútkezelői hozzájárulást

Soós Marcell úr

E.ON Dél-dunántúli Gázhálózati Zrt., Gázhálózati Osztály (7626 Pécs, Búza tér 8/a.)

részére kiadni és a címükre megküldeni szíveskedjenek.

Címe:  
E.ON Dél-dunántúli  
Gázhálózati Zrt.  
7626 Pécs,  
Búza tér 8/a.

Management:  
Gelencsér Lajos  
Tóth Béla  
Haraszti Judit

Székhely:  
7626 Pécs,  
Búza tér 8/a.  
Pécsi Törvényszék Cégbírósága  
Cg. 02-10-060071

2 / 2

**Az engedélyes és költségviselő neve:**

E.ON Dél-dunántúli Gázhálózati Zrt. (7626 Pécs, Búza tér 8/a.)

**Az elkészült létesítmény tulajdonosa:**

E.ON Dél-dunántúli Gázhálózati Zrt. (7626 Pécs, Búza tér 8/a.)

Kérem a folyamatok meggyorsítása érdekében email-ben a scannelt hozzájárulási dokumentum előzetes megküldését, amennyiben lehetséges a következő e-mail címre szíveskedjen:

**[marcell.soos@eon-hungaria.com](mailto:marcell.soos@eon-hungaria.com)**

Mell: 2 pld. Tervdokumentáció

Üdvözlettel:



Hódosi József

Üzemeltetési és Technológiai  
szakterület vezető



Kovács István

Gáztechnológiai  
szakreferens

E.ON Dél-dunántúli Gázhálózati Zrt.

Rsz

ÉRKEZETT  
2018 FEBR 27

E.ON Dél-dunántúli Gázhálózati Zártkörűen Működő Részvénytársaság – 7626 Pécs, Búza tér 8/a.

## Sellye Város Önkormányzata

Sellye  
Dózsa György u. 1.  
7960

SELYE VÁROS ÖNKORMÁNYZATA		
7360 Sellye, Dózsa Gy. u. 1.		
Érk.: 449/2018 2018. 02. 28.		
Ikt.sz.:	Ügyintéző:	Mell.:
SE/636-1/2018	A.E.	



Gázhálózati Osztály

Pécs, 2018. február 23.

## Közútkezelői hozzájárulás kérése

Tisztelt Sellye Város Önkormányzata!

Az E.ON Dél-dunántúli Gázhálózati Zrt., Gázhálózati Osztály (7626 Pécs, Búza tér 8/a.) készíti a következő helyszínekhez tartozó gázbekötési tervet:

Utca:	Hátszám:	Hrsz:
Jókai utca	12	607
Édesanyák útja	24	853
Jókai utca	11	542
Cserfa utca	20	1240
Aradi utca	12	880
Cserfa utca	22	1239
Váralja utca	1/B	1072/2

A földgázbekötések önkormányzati közutat érintenek, amelyek a következők:

A bekötések helye:

Csatlakozási utca:	Csatlakozási utca Hrsz:
Jókai utca	593
Édesanyák útja	845
Cserfa utca	1233
Aradi utca	892
Váralja utca	1022/1



[www.eon.hu](http://www.eon.hu)

Ügyintéző neve:

Soós Marcell

T: +36-30/367-0101

marcell.soos@eon-

hungaria.com

24254881/2018.

Management:

Gelencsér Lajos

Tóth Béla

Haraszti Judit

Székhely:

E.ON Dél-dunántúli

Gázhálózati Zrt.

7626 Pécs,

Búza tér 8/a.

Pécsi Törvényszék

Cégbírósága

Cg 02-10-060071

Kérem Önöket, hogy a vezeték építéséhez a mellékelt műszaki tervek, műszaki leírások alapján a közútkezelői hozzájárulásukat szíveskedjenek megadni az 1988. évi I. törvény 33. § (1) bekezdése és a 36. § (1) bekezdése alapján.

A közútkezelői hozzájárulásokat az

**E.ON Dél-dunántúli Gázhálózati Zrt. , Gázhálózati Osztály (7626 Pécs, Búza tér 8/a.)**

részére kiadni és a címükre megküldeni szíveskedjenek.

**Az engedélyes és költségviselő neve:**

**E.ON Dél-dunántúli Gázhálózati Zrt. (7626 Pécs, Búza tér 8/a.)**

**Az elkészült létesítmény tulajdonosa:**

**E.ON Dél-dunántúli Gázhálózati Zrt. (7626 Pécs, Búza tér 8/a.)**

Kérem a folyamatok meggyorsítása érdekében email-ben a scannelt hozzájárulási dokumentum előzetes megküldését, amennyiben lehetséges a következő e-mail címre szíveskedjen:

**marcell.soos@eon-hungaria.com**

Mell: 7 pld. Tervdokumentáció,

Üdvözlettel:

  
Hódosi József

Üzemeltetési és Technológiai  
szakterület vezető

E.ON Dél-dunántúli Gázhálózati  
Zártkörűen Működő Részvénytársaság  
2.1



Kovács István  
Gáztechnológiai  
szakreferens

Tervszám: PÉ-017/2018

***Selye, Jókai utca 12. (607 hrsz) ingatlan  
földgáz leágazó vezeték  
TERVE***

Tervező:  
Krisztián Gábor  
GO-T/20-0716

Építtető:  
E.ON Dél-dunántúli Gázhálózati Zrt.  
Gázhálózati Üzem Pécs  
Pécs, Malomvölgyi u. 2.



---

Krisztián Gábor  
GO-T/20-0716

Pécs, 2018. február 22



## TARTALOMJEGYZÉK

### MŰSZAKI LEÍRÁS

Műszaki leírás.....	1
I. Helyszín.....	1
II. Előzmények.....	1
III. Meglévő/Üzemelő/Gázvezeték:.....	1
IV. Tervezett gázvezeték nyomvonal:.....	1
V. Rákötés:.....	1
VI. Építési technológia:.....	2
VII. Földmunkák:.....	2
VIII. Nyomáspróba:.....	3
IX. Közművek megközelítése, keresztezése:.....	4
X. Üzemelő vezeték feltárása ill. biztonsági előírások.....	4
XI. Gázvezeték bontása, felhagyása.....	5
XII. Munkavédelem.....	5
XIII. Tűzvédelem.....	6
XIV. Környezetvédelem.....	6
XV. Zajvédelem.....	8
XVI. Kitűzések.....	9
XVII. Biztonsági övezet, tilalmak és korlátozások.....	9
XVIII. Engedélyezés.....	9
XIX. Nyilvántartás.....	9

### TERV- ÉS IRATJEGYZÉK

- Tervezői nyilatkozat
- Tervezői munkavédelmi nyilatkozat
- Műszaki leírás
- Biztonsági és egészségvédelmi terv
- Közműegyeztetések
- Tulajdonosi egyeztetési jegyzőkönyv
- Közútkezelői hozzájárulás

- Szakhatósági állásfoglalás
- Tulajdoni lap
- E-hiteles térképmásolat
- Műszaki tervek:
  - Rajzsám: Gg-01 (Leágazó vezeték terv)
  - Helyszínrajz: M=1:500
  - Keresztszelvény: M=1:100
  - Rajzsám: Fk-01 (Forgalomkorlátozási terv)

## TERVEZŐI NYILATKOZAT

**Tárgy: Sellye, Jókai utca 12. (607 hrsz) ingatlan középnyomású földgázellátása**

**Építtető: E.ON Dél-dunántúli Gázhálózati Zrt.**

A tervezett földgázvezeték Sellye település belterületén az ingatlan biztonságos gázellátását szolgálja. A tervezett gázvezeték közterületen, 593 hrsz úttest szegély alatt halad, műemlékvédelem alatt álló területet nem érint.

Az 53/2012 (III.28.) Korm. rendeletben foglaltak alapján kijelentem, hogy a fent megnevezett tárgyú tervezési munka során az illetékes szakhatóságokkal, közművekkel egyeztettem, azok előírásait figyelembe vettem. A gázvezeték nyomvonalával érintett ingatlantulajdonosokkal és egyéb jogosultakkal egyeztettem, hozzájárulásukat beszereztem.

A tervezési munkák során betartottam a földgázellátásról szóló 2008. évi XL. törvény, a bányászatról szóló 1993. évi XLVIII. törvény valamint a 19/2009. (I.30.) Kormányrendelet előírásait. A tervezés során betartottam az E.ON Dél-dunántúli Gázhálózati Zrt. Szabályzataiban és Minőségirányítási folyamatiban előírtakat.

**A tervezett műszaki megoldás megfelel a vonatkozó jogszabályoknak és hatósági előírásoknak, összhangban van az élet, az egészség, a biztonság, a környezet, a kulturális örökség és a tulajdon védelmének követelményeivel. A tervdokumentáció a tűzvédelmi szabályok betartásával készült.**

A jogszabályokban meghatározott eltérés engedélyezése nem szükséges.

A kivitelezés során az 1997. Évi LXXVIII. Tv. 42. §. (1) bekezdésben foglaltaknak eleget kell tenni, mely szerint:

Ha az építési munka végzése során természeti érték, építészeti, vagy régészeti emlék, illetőleg építménnyel kapcsolatos képzőművészeti alkotás kerül elő, a kivitelező köteles azt az építésügyi hatósághoz, valamint más hatáskörrel rendelkező hatósághoz haladéktalanul bejelenteni, és a lelőhelyet a hatósági intézkedésig érintetlenül hagyni.

A terv szerint kivitelezett létesítmények a biztonságos munkavégzés és üzemeltetés tárgyi feltételeit kielégítik. A biztonsági övezet mértékét az elosztói engedéllyessel egyeztetve alakítottam ki.

A tervezési munkára tervezői jogosultsággal rendelkezem.

Pécs, 2018. február 22

.....  

Krisztián Gábor

tervező

GO-T/20-0716

## TERVEZŐI MUNKAVÉDELMI NYILATKOZAT

Az 1993. évi XCIII. törvényben foglaltak alapján kijelentem, hogy a

**Sellye, Jókai utca 12. (607 hrsz) ingatlan földgáz leágazó vezeték terve**

tárgyú tervezési munka során a munkavédelmi és tűzvédelmi előírásokat betartottam.

A tervezési munka során a következő előírásokat tartottam be:

- az 1993. évi XCIII törvény a Munkavédelemről
- a Gázelosztó Vezetékek Biztonsági Szabályzata (80/2005. (X. 11.) GKM rendeletet)
- az E.ON Dél-dunántúli Gázhálózati Zrt.-nél hatályban lévő Szabályzatai
- a 4/2002. (II. 20.) SzCSM-EüM együttes rendelete az építési munkahelyeken és az építési folyamatok során megvalósítandó minimális munkavédelmi követelményekről
- 54/2014. (XII. 5.) BM rendelet az Országos Tűzvédelmi Szabályzatról

A tervezett létesítmények műszaki megoldásai megfelelnek a vonatkozó, illetve a tervrészletekben említett rendeleteknek, szabályzatoknak és szabványoknak. Ezért a terv szerint kivitelezett létesítmények a biztonságos munkavégzés és üzemeltetés tárgyi feltételeit kielégítik.

**Pécs, 2018. február 22**

  
.....

Krisztián Gábor  
tervező

GO-T/20-0716

## Műszaki leírás

A Sellye, Jókai utca 12. (607 hrsz) ingatlan középnyomású gázellátásának építési és szerelési munkáiról

### I. Helyszín

Sellye, Jókai utca 12. (607 hrsz) ingatlan. Munkavégzés helye: 593 hrsz-ú közút.

Megrendelő: Horváth Lászlóné, tel.: +36 30/595-9865

### II. Előzmények

Az E.ON Dél-dunántúli Gázhálózati Zrt. pécsi Üzem területére érkezett gázigény kiszolgálására tervezett leágazó vezeték.

A meglévő vezetékre való rákötést az E.ON Dél-dunántúli Gázhálózati Zrt. technológiával kell elkészíteni.

### III. Meglévő/Üzemelő/Gázvezeték:

- 3.1 Nyomásfokozata: középnyomás/4 bar/
- 3.2 Mérete: DN 63 KPE gázelosztó vezeték
- 3.3 Fektetési mélysége: 0,8-1,2 m

### IV. Tervezett gázvezeték nyomvonala:

A Gg-01sz. terv tartalmazza a tervezett középnyomású vezeték nyomvonalát és magassági vonalvezetését.

- 4.1 Nyomásfokozata: középnyomás/4 bar/
- 4.2 Mérete: PE 100/G SDR11 20x3,0 mm MSZ EN 1555-2:200 szerinti keménypolietilén cső.
- 4.3 Hossza síkrajz szerint: 0+000,00 – 0+010,96; azaz 10,96 m  
Függőleges szakasz: 1,4 m  
Összesen: 12,36 m
- 4.4 Végződése: fogyasztói főcsap [menetes gömbcsap] ledugózva.

A nyomvonal elhelyezése során figyelembe vettük a 80/2005.(X.11.) GKM rendeletben közzétett GVBSZ III. és VI: fejezetében előírtakat.

### V. Rákötés:

A Jókai utcában üzemelő gázelosztó vezeték úttest szegély alatt helyezkedik el. A tervezett gázvezeték D 63/20 E.F. megfűrőidommal csatlakozik a meglévő DN 63 KPE méretű középnyomású gázvezetékhez, az E.ON Dél-dunántúli Gázhálózati Zrt. szolgáltatási területén alkalmazott EDD-SZ-219-V02 Szabályzat szerint a Gg-01 jelű tervnek megfelelően.

A leágazó vezeték az ingatlanhoz történő kiépítésekor D 63/20 E.F. megfűrőidom beépítésével kezdődik, majd belép az ellátandó 607 hrsz ingatlanra, és a telekhatáron újonnan létesítendő E-jelű előkerti felállással, 1/2" –os elzárócsapban végződik a rendezett telekhatártól 1 m-re.

A kivitelezés megkezdése előtt az érintett közművek helyét az üzemeltető helyszíni szakfelügyeletében a térszinten ki kell jelölni, és 2-2m-es körzetükben gépi földmunkát végezni tilos.

## **VI. Építési technológia:**

A meglévő vezetékre való rákötést csak az E.ON Dél-dunántúli Gázhálózati ZRt. végezheti.

A tervezett leágazó vezeték a kivitelezés során nyílt árkos és átfúrásos technológiával épül.

A kivitelezési munkálatok során a gázbekötés helyét és módját az EDD-SZ-219-v02 Szabályzat (Gázelosztó- és célvezeték tervezése, kivitelezése, üzemeltetése) szerint, valamint a vonatkozó szabványok, és előírások betartása mellett kell kivitelezni.

Hegesztést csak kioktatott és minősített szakmunkás végezhet.

A kivitelezést megelőző munkaterület átadásra a közművek képviselőit a kivitelező köteles meghívni. A földtakarás legalább 0,80m legyen!

A kivitelezőnek a munkálatok megkezdése előtt az önkormányzat bontási hozzájárulását kell kérni, melyről bizonylatot köteles kérni.

## **VII. Földmunkák:**

### **Munkaárok földkiemelése:**

A kivitelezés idejére az ideiglenes forgalomszabályozáshoz szükséges közlekedési táblákat a KRESZ előírásainak megfelelően el kell helyezni.

A kivitelezés során lehetőség szerint útburkolat vagy egyéb, szilárd felszín bontását kerülni kell. Az úton várhatóan lesz útburkolatbontás.

A mennyiben szilárd felület bontását nem lehet elkerülni, a bontás helye körbe vágandó.

A helyreállítási munkáknál be kell tartani a vonatkozó rendeletekben, és a közútkezelői hozzájárulásban leírtakat.

A helyreállítása során földművön 90 % tömörséget kell elérni.

A pályaszerkezet helyreállítása az eredeti állapotnak megfelelő legyen.

A munka megkezdése előtt a közútkezelő által előírt vagy a KRESZ-ben rögzített forgalomszabályzó, és figyelmeztető táblákat el kell helyezni.

Éjszaka vagy rossz látási viszonyok esetén kellő számú, a megállási látótávolságról jól látható jelzővilágítással – borostyán sárga villogó fény, vagy folyamatos piros - el kell látni a munkaterületet.

A piros iránynyilal, vagy sávós terelőtábla csak „kikerülés iránya” közúti jelzőtáblával együtt alkalmazható.

A munkagödöröt, árkokat 1,0 m magas piros- fehér védőkorrallal kell körbehatárolni.

Egyéb előírás hiányában az alábbi forgalmi táblák helyezendők el a munkaterület elé és után mindkét irányban három táblacsoportba:

#### 1. táblacsoport a munkaterület elé kb. 100 m

- „Úton folyó munkák”

- „Közműépítés”

- „Személygépkocsival előzni Tilos!”

#### 2. táblacsoport a munkaterület elé kb. 50 m.

- „Útszűkület”

- „30 km sebességkorlátozás”

#### 3. tábla csoport: a munkaterület után kb. 30 m-re

Mozgó járművekre vonatkozó „tilalom vége” táblák helyezendők el.

A gázelosztó vezeték építése során a kivitelező köteles betartani az Általános szakmai, vállalati, MSZ04, OTÉK, vonatkozó szabványokat, rendeleteket, utasításokat, KRESZ előírásokat, valamint a munkahelyek elkorlátozására vonatkozó MSZ-07-3608/91. szabványokat

A munkaárkot szabványos védőkorrallal kell körbevenni, éjjelre az előírt módon ki kell világítani.

A munkaárkok feletti, a telkekre való bejárás biztosítására helyenként híd provizóriumokat kell létesíteni.

A munkaárok minimális szélessége 40cm lehet (Ellenben: - ahol emberi munkavégzés történik, ott a dúcolt munkaárok fenékszélessége: min. 80cm kell, hogy legyen a 4/2002 SzCsM-EÜM rendelet 10.1.14 pontja szerint.), melynek mindkét oldalát 50cm szélességben szabadon kell hagyni. A földet alávágással kitermelni TILOS! A munkaárok aljára 10cm vastagságban homok terítendő, erre fekszik fel a csővezeték.

A cső fölé 50cm-re „e.on földgázvezeték” feliratú sárga színű műanyag jelzőszalagot kell folyamatosan fektetni.

A keresztező közművek környezetében (2,00m) csak és kizárólag óvatos kézi földmunka végezhető.

A közmű-üzemeltetők előírásait be kell tartani.

A felbontott részeket eredeti állapotuknak megfelelően kell helyreállítani!

Függőleges oldalfalú árokban dúcolás nélkül terheletlen térszint esetében 0,80m mélységig végezhető a munka!

**Fejgödör kialakítása:**

**A fejgödör mérete:**

Az üzemelő vezetékkel párhuzamosan 1,00m, szélessége 1,00m (a dúcolaton belül), a fejgödör alja 0,30m-re legyen a gázvezeték alatt.

**A fejgödör dúcolása:**

- 2,5m mélységig vízszintes pallózású zártosú dúcolást kell kialakítani.

**Elkorlátozás:**

Az elkorlátozás a 4/2002 SzCsM-EÜM együttes rendelet ill. az EDD-SZ-219-v02 Szabályzat szerint kivitelezendő:

**Földmunkák végzésekor:**

- Fejgödör esetén védőkorlátot kell létesíteni.
- Munkaárok esetén jelzőkorlátot kell létesíteni.

A jelzőkorlát és a védőkorlát színe piros-fehér csíkozású legyen!

**A munkaárok földvisszatöltése:**

A munkaárok teljes visszatöltését csak a sikeres nyomáspróba, a szerelvény geodéziai bemérésének elvégzése után a műszaki felülvizsgálati jegyzőkönyvben foglaltak szerint, azok figyelembevételével szabad elvégezni. A munkaárokba kötőrmelék, szerves anyagot, szemetet, illetve hulladékot és ezekkel kevert talajt visszatölteni tilos!

Talajtömörítés kézi erővel a csőpalást felett 40cm magasságig történhet, felette gépi erővel végezhető. A megkívánt tömörségi értékek: homok a vezeték alatt, Trg. 95%, a vezeték mellett és felett 85%, föld Trg. 90% általában.

**Közterület helyreállítás:**

A felbontott közterületet eredeti állapotának megfelelő minőségben kell helyreállítani. Az esetleges vitás kérdések eldöntése miatt a kivitelezés megkezdése előtt a kivitelezőnek az eredeti állapotról célszerű fényképfelvételeket készítenie.

## **VIII. Nyomáspróba:**

Az EDD-SZ-219-v02 3.2.5. fejezetébe foglaltak betartása, illetve a 80/2005. (X.11.) GKM rendelet szerint kell elvégezni és értékelni.

Tömörségi nyomáspróbát a GVBSZ VII. fejezet 2.3.3. pontja szerint a szilárdsági nyomáspróbával egy időben is el lehet végezni 1.0 m<sup>3</sup> térfogatig. Ha a feltételek adottak, akkor egyszerűsített nyomáspróbát is lehet végezni.

1,0 m<sup>3</sup>-nél kisebb űrtartalmú, de legfeljebb 100 fm nyomvonal hosszúságú kis és középnyomású, polietilén anyagú leágazó vezeték, amennyiben hegesztési kötést nem tartalmaz és a kialakított kötések a térszint felett helyezkednek el.

1,0 m<sup>3</sup>-nél kisebb űrtartalmú, de legfeljebb 100 fm nyomvonal hosszúságú kis és középnyomású, térszint felett, szabadon szerelt acél leágazó vezeték.

különös üzemeltetési indok alapján nyomáspróba alá vetett gázelosztó- és célvezeték szakasz, amelynek térfogata az 1,0 m<sup>3</sup>-t nem haladja meg.

Műszerezettség (digitális, vagy hagyományos gyártmány)

Alkalmazott műszerek érvényes kalibrálási bizonylattal rendelkezzenek.

nyomásmérő a vizsgálóközeg nyomásának mérésére

méret: D160

pontossági osztály legalább 0,6

felső méréshatár: a próbanyomás 1,1...1,5-szörös sávjába essen. Kivétel a digitális műszer, amelynél a felső méréshatár a próbanyomás értékéhez a legközelebb álljon.





Az üzemelő gázelosztó vezeték tengelyvonalától számított 1-1 méteres övezetben, a 0,5 m mélységet meghaladó mélységben gépi földmunkavégzés csak az üzemelő gázvezeték pontos helyzetének ismeretében kezdhető meg, fűrészi tevékenység csak az érintett vezetékszakas elözetes feltárását követően végezhető. Az üzemelő gázelosztó vezeték palástjától számított 0,30 m-en belül csak kézi földmunka végezhető. A rákötési munkákat a csak az E.ON Dél-dunántúli Gázhálózati ZRt. szakemberei végezhetik el az E.ON Dél-dunántúli Gázhálózati ZRt. felelős műszaki vezető utasítása szerint.

Az üzemelő hálózatra történő rákötés idejére a tűzveszélyességi besorolás: „A” fokozottan tűz- és robbanásveszélyes.

Az üzemelő vezeték sérülésénél keletkezett gázszivárgás, gázömlés esetén robbanásveszélyes tér kialakulásával kell számolni és annak megfelelően kell eljárni: Üzemelő vezetéken történő munkavégzésnél – talaj nedvesítésével – meg kell akadályozni a szikraképződést.

Gáz alatti vezeték meghibásodása esetén az E.ON Dél-dunántúli Gázhálózati Zrt. Üzemirányító Szolgálatát azonnal értesíteni kell a +36/80/42-42-42 számú telefonon, és az ő utasításai szerint kell eljárni.

A dohányzás és a nyílt láng használatát a munkavégzés körzetében meg kell tiltani és az MSZ 15631 szerinti táblákat el kell helyezni.

A rákötési pont közvetlen környezetében (0,5 m) ill. üzemzavar elhárítási munkavégzéshez szikramentes kéziszerszámot kell használni.

## **XI. Gázvezeték bontása, felhagyása**

EDD-SZ-219 3.3.7 előírása szerint. Nincs elbontandó gázelosztó vezeték.

## **XII. Munkavédelem**

A munka folyamán a dolgozók és a munkahelyen tartózkodók testi épségének biztosítására minden óvintézkedést meg kell tenni.

A vonatkozó balesetvédelmi, tűzvédelmi szabályokat fokozottan be kell tartani.

Felhívom a kivitelező figyelmét, hogy a munka megkezdését csak az illetékes gázhálózat üzemeltető vállalat által szakvéleményezett, és engedélyezett terv birtokában végezheti el, továbbá tegyen eleget a kivitelezés során a Gázenergia Közszolgáltatási Szabályzat előírásainak.

A terv a munkavédelemről szóló 1993. évi XCIII. tv. a végrehajtási rendeleteibe foglaltak alapján készült.

A vonatkozó és itt fel nem sorolt rendeletek, előírások, szabványok vonatkozó előírásai betartandók.

Főbb előírások:

- az 1993. évi XCIII. munkavédelemről szóló törvényben, valamint ennek végrehajtásáról szóló 5/1993.(XII.26.) MÜM rendelet,
- az MSZ 04-900:1989 „Munkavédelem. Építőipari munkák általános biztonságtechnikai követelményei” című szabvány,
- az MSZ 04-901:1989 „Munkavédelem. Építőipari földmunkák, dúcolások, és alapozások biztonságtechnikai követelményei” című szabvány
- az MSZ 04-905:1983 „Munkavédelem. Építőipari bontási munkák biztonságtechnikai követelményei” című szabvány,
- az MSZ 04-963:1987 „Munkavédelem. Építőipari gépek. Biztonságtechnikai követelmények” című szabvány,
- a 143/2004.(XII.14.) GKM rendelet a Hegesztési Biztonsági Szabályzat kiadásáról előírásait,

- a 4/2002. (II.20.) SzCSM-EüM együttes rendelete, az építési munkahelyeken és az építési folyamatok során megvalósítandó minimális munkavédelmi követelményekről.
  - Az 53/2012.(III.28.) Korm. rendelet
  - az anyagmozgatásra, anyagtárolásra vonatkozó előírások,
  - az alkalmazott gépek, berendezések kezelési utasításaiban,
- A vonatkozó és hatályban levő EDD-SZ-219 előírásai.

### XIII. Tűzvédelem

A gázvezeték építésének ideje alatt a vonatkozó tűzvédelmi előírásokat maradéktalanul be kell tartani.

Tűzveszélyes tevékenység csak írásos engedély birtokában folytatható.

A munkaterületen legalább 1 db 12 kg-os poroltó tartandó.

Minden egyes munkahelyen, minden egyes hegesztő részére, meghatározott időtartamra érvényes hegesztési engedélyt kell kiállítani az erre a célra rendszeresített formanyomtatványon.

Ezt az engedélyt a mindenkori munkahelyi vezetőnek kell kiállítani két példányban, s ennek egyik példányát a hegesztőnek állandóan a munkaterületen kell tartania.

Amennyiben a munkavégzés körülményeiben változás következik be, az engedély érvényét veszti, ki kell egészíteni, ill. újat kell kiállítani.

A kiállított engedélynek mindenkor tartalmaznia kell a munkavégzés pontos helyét, a hegesztési technológia (eljárás) fajtáját, jellegét, a munkát végző hegesztő nevét, az engedély érvényességének időtartamát, az óvintézkedések részletes meghatározását, a tűzoltó készülékek fajtáját és darabszámát, valamint az engedély kiállításának időpontját és a munkahelyi vezető aláírását.

A munkahelyen figyelmeztető táblát kell elhelyezni és az esetleg keletkező tűz oltására alkalmas tűzoltó készüléket kell a munkavégzés helyszínén biztosítani.

Tűzveszélyes anyagból csak a napi felhasználandó mennyiséget szabad a munkahelyre kivinni, illetve ott tárolni.

A gáz alatti munkavégzés esetén az esetleg keletkező tűz oltására legalább 1 db 12 kg-os, porral oltó tűzoltó készüléket kell a munka helyszínén biztosítani.

A tervezett gáz elosztó vezeték földgáz szállító vezeték, tűzveszélyességi osztályba sorolást nem igényel. A hálózatra való rákötés idején a tűzveszélyességi osztályba sorolás: A.

A vezeték levegőmentesítését és gázaláhelyezését csak a Gázszolgáltató szakemberei végezhetik, felelős vezető jelenlétében, a vonatkozó üzemi technológiai előírások, és tűzvédelmi szabályok betartása mellett.

### XIV. Környezetvédelem

A tervezett Sellye, Jókai utca 12. (607 hrsz) földgáz leágazó vezeték természetvédelmi, környezetvédelmi és NATURA 2000 területet nem érint (egyeztetés szükséges: a területileg illetékes Járási Hivatal Környezetvédelmi és Természetvédelmi Főosztály, Nemzeti parkok).

Az építés során a környezethasználatot úgy kell megszervezni és végezni, hogy a legkisebb mértékű környezetterhelést és igénybevételt idézze elő és megelőzze a környezetszennyezést kizárja a környezetkárosítást. A környezethasználatot az elővigyázatosság elvének figyelembevételével, a környezeti elemek kíméletével, takarékos használatával, továbbá a hulladékkeletkezés csökkentésével, a természetes és az előállított anyagok visszaforgatására és újrafelhasználására törekedve kell végezni.

Építési, kivitelezési munkák során a megtartandó növénygyedek mechanikai sérülések elleni védelméről, a növénygyedek életképességének megtartásához szükséges terepszint, valamint megfelelő nagyságú termőterület biztosításáról gondoskodni kell.

A kivitelezése során olyan megoldások engedélyezhetők, amelyek nem veszélyeztetik a megtartandó fasorok, faegyedek életképességét, valamint nem járnak a faegyed teljes gyökérzetének 25%-ot meghaladó sérülésével.

A Vállalkozó, ha veszélyes anyagot és keveréket tárol, használ, szállít, úgy azt csak a vonatkozó jogszabályi és a Megbízó belső előírásának (UT-083 A Veszélyes anyagokkal keverékekkel végzett tevékenység) betartása mellett teheti.

Veszélyes anyagokkal és keverékekkel a tevékenység kizárólag a területileg illetékes ÁNTSZ engedélyével végezhető. A veszélyes anyagokat, a vonatkozó előírásoknak megfelelő módon kell tárolni és használni. A tevékenységhez használt veszélyes anyagok, keverékek 16 pontos, magyar nyelvű biztonsági adatlapjáról gondoskodni kell, és az előírásoknak megfelelően minden érintett számára elérhető helyen kell elhelyezni. A veszélyes anyagok és keverékek veszélyességéről tájékoztatni kell az anyagot használó, vagy azzal érintkezésbe kerülő személyeket. A felhasználásra kerülő veszélyes anyagok és keverékek biztonsági adatlapját megbízó kérésére köteles bemutatni.

Amennyiben a Vállalkozó a munkavégzés során környezetre potenciálisan veszélyt jelentő anyaggal és keverékekkel dolgozik (benzin, olaj, stb.), úgy a munkavégzés helyszínén biztosítani kell:

- az adott veszélyes anyag és keverék biztonsági adatlapjának rendelkezésre állását;
- a veszélyes anyaggal és keverékekkel végzett tevékenységi engedély másolatát;
- kármentőtálcát, ahol a kisgépek javítását, töltését végzik;
- kárelhárító készletet - melyet alkotó anyagok összetételének minőségileg és mennyiségileg alkalmasnak kell lenniük a környezeti elembe jutó szennyező anyag megkötésére, felvitására.

A Vállalkozó köteles gondoskodni a tevékenysége során keletkező maradék veszélyes és nem veszélyes anyagok:

- helyszínről való rendeltetésszerű elszállításáról,
- további kezeléséről;

A Vállalkozó viseli a felelősséget a munkaterületen alkalmazott gépek, berendezések alkalmasságáért, biztonságáért, a környezetvédelmi-, munka- és tűzvédelmi utasítások és szabályok betartásáért, valamint a Vállalkozó felel a munkát végző személyek (saját és alvállalkozói) balesetmentes munkájáért, életéért és testi épségéért, a munkavégzés során harmadik személyeknek vagy a Megrendelőnek okozott károkért.

A veszélyes áru/hulladék szállítás, tárolás, felhasználás biztonsága érdekében a Veszélyes Áruk Nemzetközi Közúti Szállításáról szóló Európai Megállapodás - ADR előírásait kötelezően alkalmazni kell.

E.ON veszélyes áru szállítási biztonsági tanácsadója:

Cserfő Antal tel.:30 4748157

- Névjegyzékben tartást igazoló okmány száma: KV/VI/0/A/843/1/2016
- Névjegyzékbe vétel azonosító száma: 10711
- Tevékenységi jegyzék száma: K-02039UN/843/21

A zöld felületek kezelése során nem zárható ki a talajfelszínen vagy a cserjeszintben fészkelő madárfajok fészkeinek érintettsége. A költési időszakban a fészkeket néhány méter sugarú körben érintetlenül kell hagyni. A fészkek kímélése érdekében a cserjék kivágását, nagy mértékű nyesését, alakítását a vegetációs időszakon kívüli

javasolt végezni. A Megbízó területén elhullott állatokat jelenteni kell a [kornyeztvedelmimegkereses@eon-hungaria.com](mailto:kornyeztvedelmimegkereses@eon-hungaria.com) e-mail címre.

A Vállalkozó köteles valamennyi, a munkában résztvevő dolgozóját illetve alvállalkozóival/közreműködőivel az adott munkára vonatkozó, írásban rögzített környezetvédelmi oktatásban részesíteni.

A Vállalkozó köteles a Megbízó Környezetvédelmi szakterületének haladéktalanul jelenteni ([kornyeztvedelmimegkereses@eon-hungaria.com](mailto:kornyeztvedelmimegkereses@eon-hungaria.com); Tel.: +36 30 4748157; +36 30 3783493; +36 30 1842886; +36 30 3782938) minden, teljesítésével összefüggésben bekövetkezett / észlelt környezetszennyezést. A Vállalkozó az általa okozott környezetszennyezés, illetve környezetkárosítás esetén köteles a kárenyhítést azonnal megkezdeni. Vállalkozó az esetlegesen okozott környezetszennyezésért jogi és anyagi felelősséggel tartozik.

A munkavégzés befejezését követően a Vállalkozó köteles helyreállítani a munkaterület (talajszerkezet és természetes növénytakaró) eredeti állapotát. A létesítmények építése, bontása, felújítása során törekedni kell arra, hogy az előidézett környezeti hatások ne okozzák a talaj termőképességének csökkenését.

A Vállalkozó által végzett építési és bontási tevékenység során, az annak következtében keletkező építési és bontási hulladék a Megbízó tulajdonát képezi.

A Vállalkozó köteles az építési és bontási hulladék esetén a vonatkozó jogszabályi rendelkezések és hatósági előírások betartásáért, továbbá különösen köteles az építési és bontási hulladék, a vonatkozó jogszabályoknak megfelelő átadásáról gondoskodni, illetve a hulladékkal kapcsolatos, a Megbízó belső szabályozásában foglalt adminisztratív kötelezettségeknek eleget tenni.

Építési, illetve bontási hulladékok esetén be kell tartani a hulladék törvény előírásait, miszerint: a hulladékszállítási engedéllyel rendelkező cég a hulladékot kezelésre a megbízóval szerződésben álló és a vonatkozó hulladékgazdálkodási engedéllyel rendelkező gazdálkodó szervezetnek adhat át. A részletes szabályozást a Megbízó Hulladékgazdálkodási utasítása - UT-090- tartalmazza.

Egy kivitelezési munka lezárását és az elszámolást a Megbízó illetékes munkavállalója csak abban az esetben kezdeményezheti, amennyiben a Vállalkozó az

- Építési, bontási tervben;
- Hulladékgazdálkodási terv, az EON hulladékkövető rendszerbe történő betöltéssel;

ill. szükség esetén a dokumentáltan módosított tervben meghatározott bontott anyagokkal maradéktalanul elszámol. A részletes szabályozást a Megbízó UT-090 Hulladékgazdálkodási utasítása tartalmazza.

A munkaterületen sem bontásból, sem építésből származó törmelék, hulladék nem maradhat.

A Megbízó hulladékait magáncélra történő kiszállítása, felhasználása szigorúan tilos!

## **XV. Zajvédelem**

A munkaterületen gondoskodni kell arról, hogy a tevékenység során a munkahely környezetében ne lépjen túl a vonatkozó jogszabályban rögzített zaj- és rezgésterhelési határértékeket. Amennyiben a megengedett zaj- és rezgésszint túllépése várható, a tevékenység megkezdése előtt a környezeti zaj és rezgés elleni védelem egyes

szabályairól szóló - 284/2007. (X. 29.) Korm. rendelet alapján 4. § (1) bekezdés alapján a települési önkormányzat jegyzőjétől a zaj- és rezgés kibocsátási határérték megállapítását a Vállalkozónak meg kell kérnie.

Kérjük, óvja velünk Ön is környezetünket!

#### **XVI. Kitűzések**

A tervezett gázvezetékek kitűzése a meglévő tereptárgyaktól, létesítményektől derékszögű koordinátaméretekkel, a vonatkozó helyszínrajzon megadott méretekkel történhet.

#### **XVII. Biztonsági övezet, tilalmak és korlátozások**

A tervezett gázvezeték biztonsági övezetét a GVBSZ IV fejezetében foglaltak alapján kell megállapítani. A biztonsági övezeten belül érvényes tilalmakat és korlátozásokat a Bányászatról szóló 1993 évi XLVIII tv 32 § Vhr. 19/A tartalmazza

**A tervezett gázvezetékek biztonsági övezete: 2 – 2 m.**

**A tervezett gázvezeték biztonsági övezete a rendezési tervet figyelembe véve magántulajdonú ingatlant nem érint.**

A nyomvonal elhelyezése során figyelembe lett véve a 80/2005.(X.11.) GKM rendeletben közzétett GVBSZ III. és IV. fejezetében előírtak.

#### **XVIII. Engedélyezés**

Tárgyi munka az 53/2012 (III.28.) Korm. rendelet 3. sz. melléklete alapján a Bányafelügyelet engedélye nélkül, bejelentés alapján végezhető építési tevékenységnek minősül.

A kivitelezést megkezdeni csak szolgáltatói szakvélemény birtokában lehet, az illetékes műszaki ellenőr vagy projektvezető építési naplójában tett írásbeli engedéllyel.

#### **XIX. Nyilvántartás**

Az építés során a gázelosztó vezetékről megvalósulási dokumentációt kell készíteni.

A geodéziai bemérést az elosztói engedélyes minőségirányítási rendszere szerint megfelelőnek minősített szervezettel (szakemberrel) kell elvégeztetni.

Az alapadatoknak (megvalósulási terv, geodézia bemérés adatai) olyannak kell lenniük, hogy a nyilvántartási (térinformatikai) rendszerbe beilleszthetők legyenek, és a 324/2013 (VIII. 29.) Korm. rendelet 6. § szerint E-közmű nyilvántartásába való betöltésre alkalmas legyen.

**Pécs, 2018. február 22**

.....  

Krisztián Gábor

tervező

GO-T/20-0716



**HELYSZÍNRAJZ**  
M=1:500

**FEJECŐDŐR KIALAKÍTÁSÁNÁL A KÖRNYEZŐ KÖZMŰVEKRE FIGYELMEMLI KELL LENNI!!**

Az elosztóvezeték tengelyétől mért 2-2 méteres biztonsági övezetben tilos (többek között):  
-Fdk, valamint a létesítmények, vezetékek építését veszélyeztető egyéb növények ültetése!

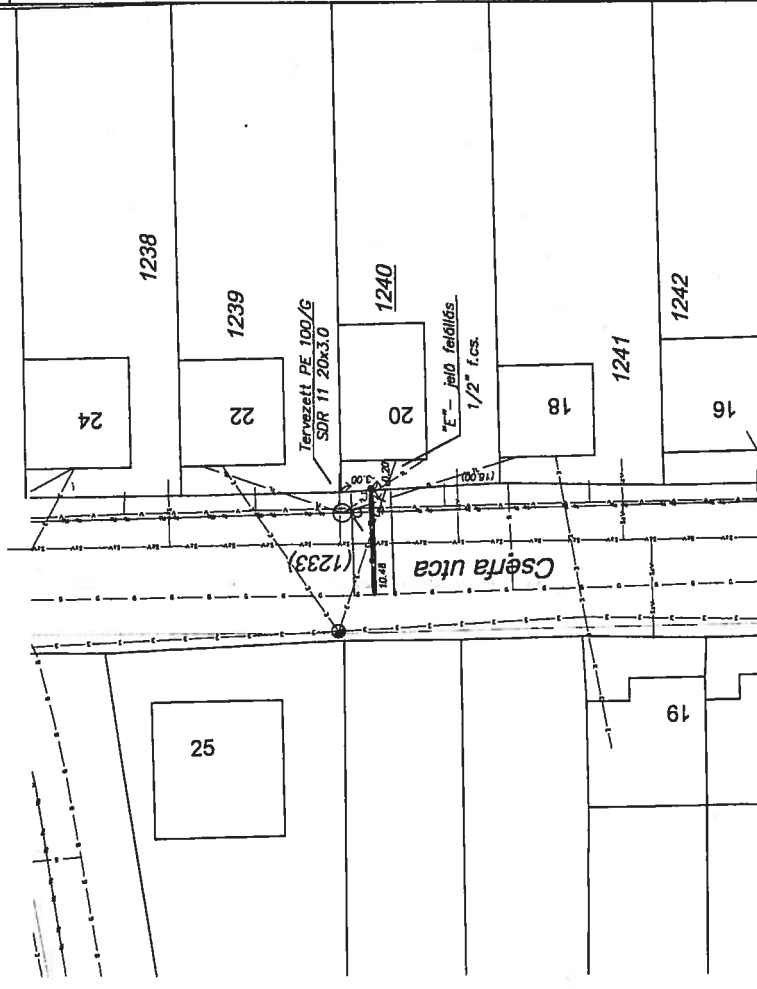

**A KIVITELES MEGKEZDÉSE ELŐTT SZAKFELÜGYELETET KELL KERNI AZ ÉRINTETT KÖZMŰ TULAJDONOSOKTÓL! A FOGYASZTÓT IS ÉRTESTENI KELL!**

A GÁZVEZETÉK 2-2 MÉTERES ÖVEZETÉBEN A 0,5 M MÉLYSÉGET MEG NEM HALADÓ SZILÁRD ŰTBURKOLAT-BONTÁS KIVÉTELEL A GEPI FÖLDMUNKAVEZETÉS TILOS!

A KÖZMŰEGYEZTETÉSI 59850 JEGYZŐKÖNYVEKBEN FOGLALT ELŐÍRÁSOK BETARTANDÓAK!

- JELMAGYARÁZAT**
- gázvezeték (tervezett)
  - biztonsági övezet(2m)
  - gázvezeték (meglévő)
  - szennyvíz vezeték
  - távközlési légvezeték
  - távközlési alápítmény
  - vezetékekábel

**KERESZTSZELVÉNY**  
M=1:100

Cserfa utca 20  
1240 hrsz

Cserfa utca  
1233 hrsz

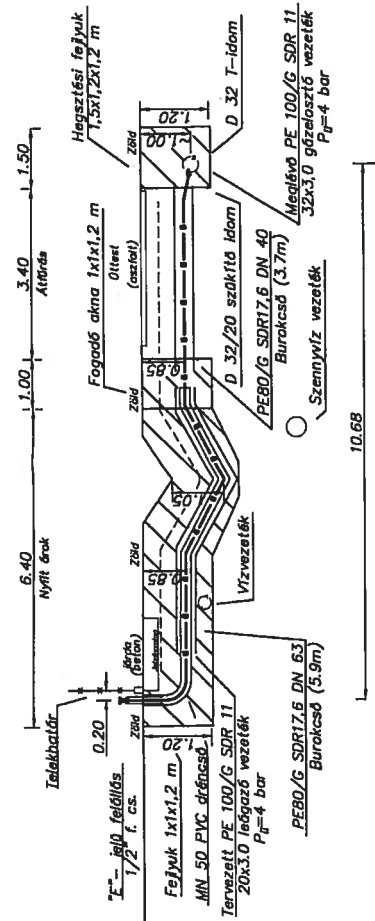

Munkaőrök kialakítása

Munkaőrök minta keresztiszelvény

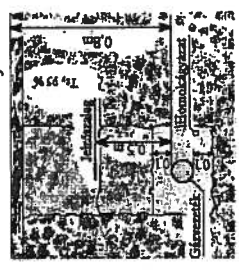
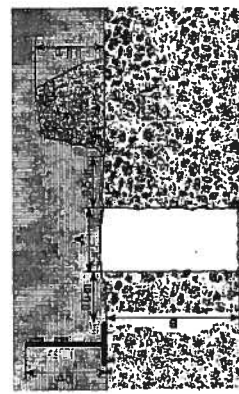

A és B méretei az Sz-219 alapján  
A= 0,6 m; B=1,0 m  
Hegesztési fejfjűk (hxs) = min. 1,5 x 1,0 m

**e-on** Hálózat

**E.ON Dél-dunántúli Gázhálózati Zrt.**  
Gázhálózati Osztály, Mérnökiroda

**Tárgy:** Sellye, Cserfa u. 20., 1240 hrsz ingatlan földgáz légvezeték terve

**Leendő fograsztó:** Delmi Béla (06-70/774-9202)

**Helyszínelői alapfaktérp:** NKP Nonprofit Kft, 2017. január 1-ai állapot

**Tervező:** Készültén Gábor, Sós Márton

Lépték: M=1:500, M=1:100

Rajzszerkesztő: Gg-OI

Tervező: Pál-OE/2018

Kelt: 2018. február

**HELYSZÍNRAJZ**  
M=1:500

**FEJGÖDŐR KIALAKÍTÁSÁVAL A KÖRNYEZŐ KÖZMŰVEKRE FIGYELEMSEL KELL LENNI!**

Az elosztóvezeték tengelyétől mért 2-2 méteres biztonsági övezetben tilos (többek között):  
-Fák, valamint a látásfémények, vezetéképítését egyéb növények ültetése!

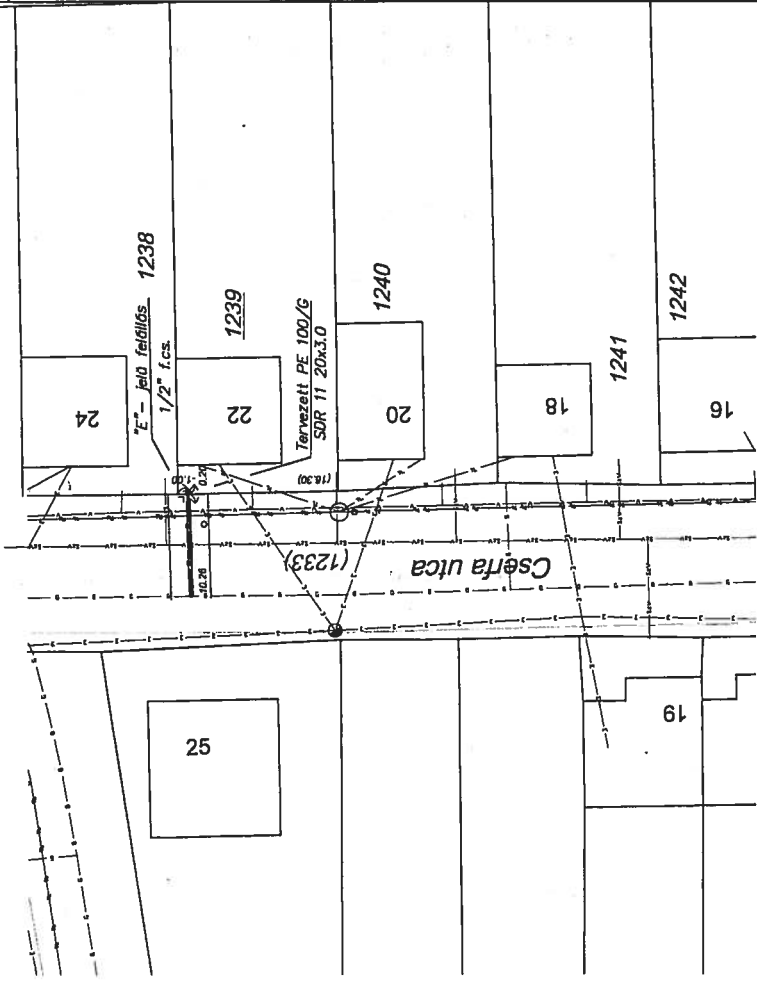

**A KIVITELES MEGKEZDÉSE ELŐTT SZAKFELÜGYELETET KELL KERNI AZ ÉRINTETT KÖZMŰ TULAJDONOSOKTÓL! A FOGYASZTOT IS ÉRTESITENI KELL!**

A GÁZVEZETÉK 2-2 MÉTERES ÖVEZETÉBEN A 0.5 M MÉLYSÉGET MEG NEM HALADÓ SZILÁRD OTBIRKOLAT-BONTÁS KIVÉTELEL A GEPI FÖLDMUNKAVEGZÉS TILOS!

A KÖZMŰEGYEZTETÉSI JEGYZŐKÖNYVEKBEN FOGLALT ELŐÍRÁSOK BETARTANDÓAK!

- JELMAGYARAZAT**
- gázvezeték (tervezett)
  - biztonsági övezet(2m)
  - gázvezeték (meglévő)
  - szennyvíz vezeték
  - távközlési légvezeték
  - elektromos alépítmény vezeték/kábel

**KERESZTSZELVÉNY**  
M=1:100

Cserfa utca 22  
1239 hrsz

Cserfa utca  
1233 hrsz

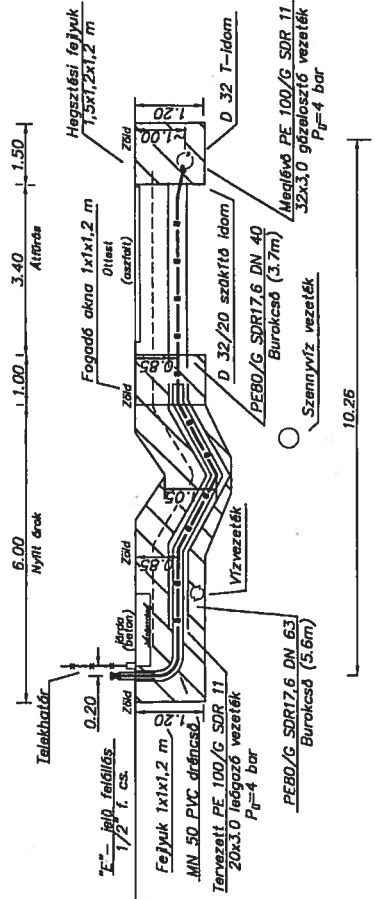

Munkaábrák kilakítottása

Munkaábrák minta keresztiszelvény

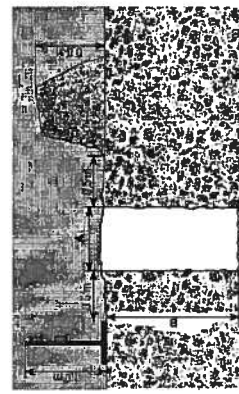

A és B méretei az Sz-219 alapján  
A= 0,6 m; B=1,0 m  
Hegesztési fejjűk (hxs) = min. 1,5 x 1,0 m

**e-on** Hálózat

**E.ON Dél-dunántúli Gázhálózati Zrt.**  
Gázhálózati Osztály, Mérnökiroda

Tárgy: *Sellye, Cserfa u. 22., 1240 hrsz ingatlan földgáz légvezeték terve*

Leendő fograssztó: *Végh Ferenc (06-20/216-2887)*

Helyszínrajzi alaprajz: *NKP Nonprofit Kft, 2017. január 1-ai állapot*

Tervező: *Sóly Anna, Sós Marcell*

Kelt: *2018. február*

Lépték: *M=1:500, M=1:100*

Rajzszerkesztő: *Cg-01*

Tervezés dátum: *PS-027/2018*



**HELYSZÍNRAJZ**  
M=1:500

**FEJGÖDŐR KIALKATÁSÁVAL A KÖRNYEZŐ KÖZMŰVEKRE FIGYELEMSEL KELL LENNI!!**

**A NYOMÁS ALATTI MEGFŰRÖ IDOMOK KEZELÉSI UTÁSTÁSÁBAN FOGLALTAKAT BE KELL TARTANI!!**

Az elosztóvezeték tengelyétől mért 2-2 méteres biztonsági övezetben tilos (többek között):  
-Fák, valamint a létesítmények, vezetékek építményeit veszélyeztető egyéb növények ültetése!

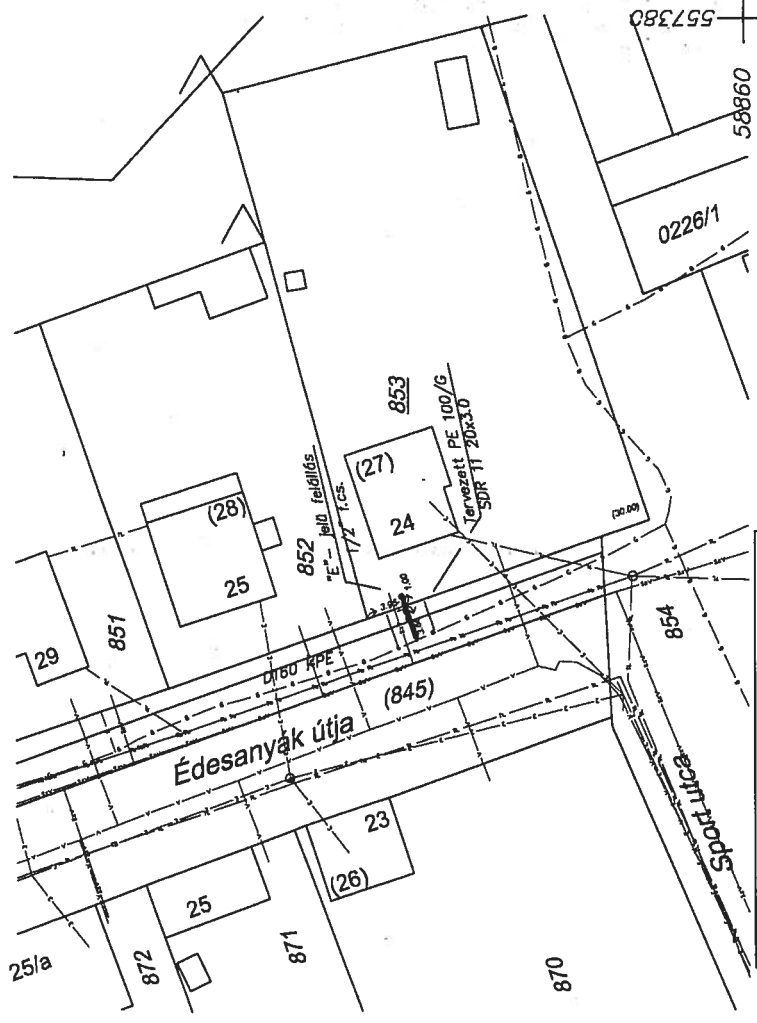

**A KIVÉTELES MEGKEZDÉSE ELŐTT SZAKFELÜGYELETET KELL MÉRNI AZ ÉRINTETT KÖZMŰ TULAJDONOSOKTÓL! A FOGYASZTÓT IS ÉRTESTENI KELL!**

A GÁZVEZETÉK 2-2 MÉTERES ÖVEZETÉBEN A 0.5 M MÉLYSÉGET MEG NEM HALADÓ SZILÁRD ÚTBURKOLAT-BONTÁS KIVÉTELEL A GEPI FÖLDMUNKAVEZÉES TILOS!

A KÖZMŰEGYEZTETÉSI JEGYZŐKÖNYVEKBE FOGLALT ELŐÍRÁSOK BETARTANDÓAK!

**JELMAGYARÁZAT**

—	gázvezeték (tervezett)
.....	biztonsági övezet(2m)
—	gázvezeték (meglévő)
—	vízvezeték
—	szennyvíz vezeték
—	tűkiválasztás légvezeték
—	tűkiválasztás alapítmény
—	elektromos vezeték/kábel

**KERESZTSZELVÉNY**  
M=1:100

Édesanyák útja 24  
853 hrsz

Édesanyák útja  
845 hrsz

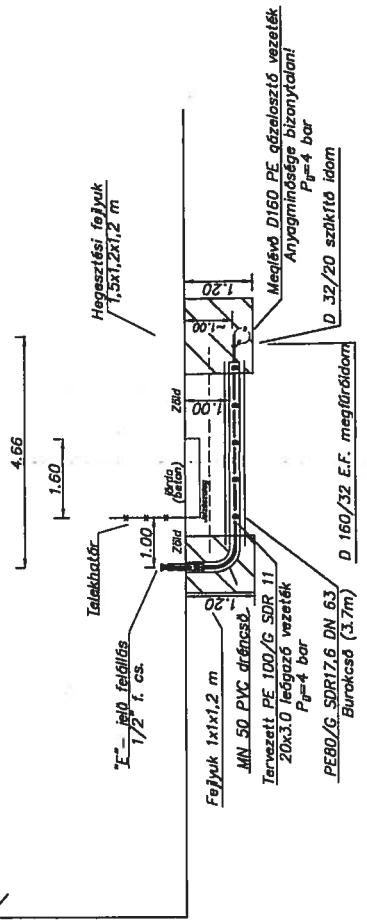

Munkadörök kikutatása

Munkadörök minta keresztiszelvény

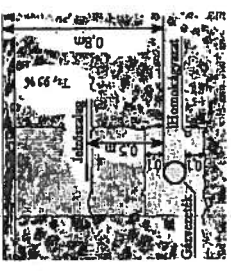
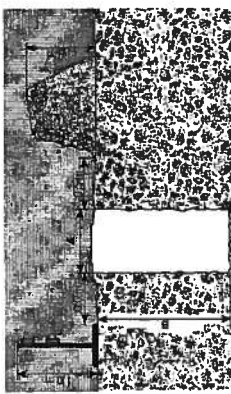

A és B méretei az Sz-219 alapján  
A= 0,6 m; B=1,0 m  
Hegesztési fejjük (hxs) = min. 1,5 x 1,0 m

**e-on** Hálózat

**E.ON Dél-dunántúli Gázhálózati Zrt.**  
Gázhálózati Osztály, Mérnökiroda

Tárgy: **Sellye, Édesanyák útja 24, 853 hrsz ingatlan földgáz levegővezeték terve**

Leendő fogyasztó: Gyömbér Anikó (06-90/240-0822)

Helyszínrajzi alaprajz: NKP Nonprofit Kft, 2017. január 1-ai állapot

Tervező: **Krisztina Gábor** Területkésztű: **Sós János** Sós Mária

Jogszabály: 60-7/20-0716

Kelt: 2018. február

Lépték: M=1:500, M=1:100

Rajzszám: Gg-01

Tervezési: P8-080/2018

**HELYSZÍNRAJZ**  
M=1:500

**FIGYELŐDŐR KIALAKÍTÁSÁVAL A KÖRNYEZŐ KÖZMŰVEKRE FIGYELMEL KELL LENNI!!**

**A NYOMÁS ALATTI MEGTÜRŐ IDOMOK KEZELÉSI UTÁSTÁSÁBAN FOGLALTAKAT BE KELL TARTANI!!**

Az elosztóvezeték tengelyétől mért 2-2 méteres biztonságú övezetben tilos (többek között):  
-fák, valamint a létesítmények, vezetékek építményeitől egyéb növények ültetése!

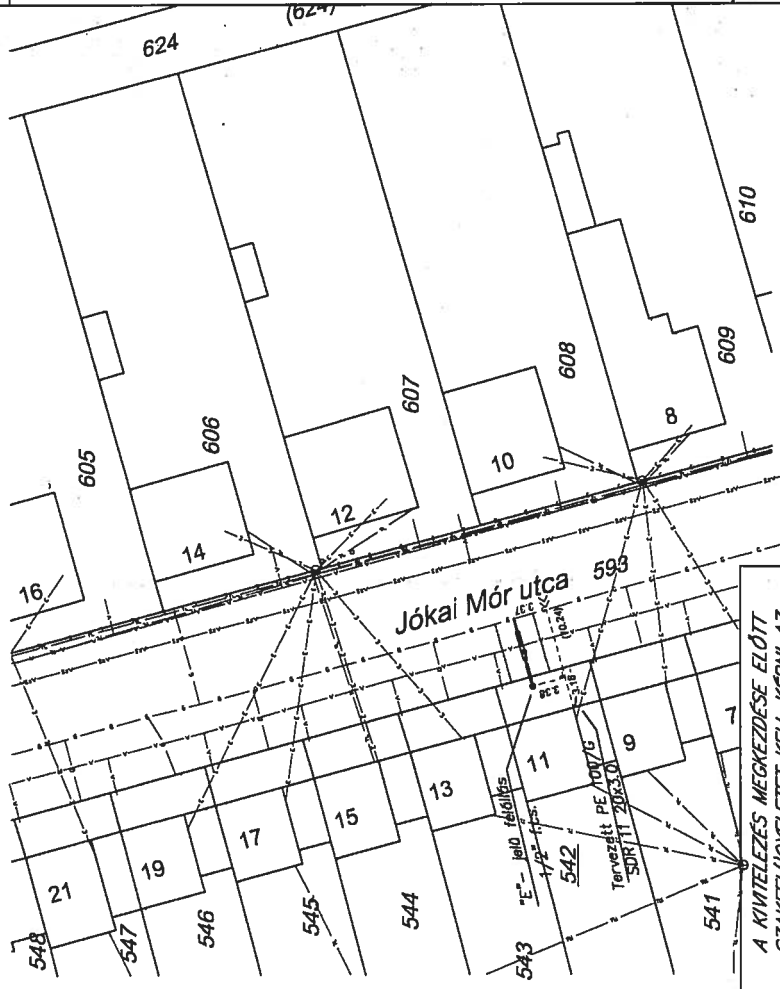

**A KIVITELEZÉS MEGKEZDÉSE ELŐTT SZAKFELÜGYELETET KELL KÉRNI AZ ÉRINTETT KÖZMŰ TULAJDONOSOKTÓL! A FOGYASZTÓT IS ÉRTESTENI KELLI!**

A GÁZVEZETÉK 2-2 MÉTERES ÖVEZETÉBEN A 0.5 M MÉLYSÉGET MEG NEM HALADÓ SZILÁRD ÓTBURKOLAT-BONTÁS KIVÉTELELVEL A GEPI FÖLDMUNKAVEZÉKES TILOS!

A KÖZMŰÜGYEZETÉSI 59710 JEGYZŐKÖNYVEKBEN FOGLALT ELŐÍRÁSOK BETARTANDÓAK!

**JELMAGYARÁZAT**

—	gázvezeték (tervezett)
.....	biztonsági övezet (2m)
—	gázvezeték (meglévő)
—	vízvezeték
—	szennyvíz vezeték
—	távközlési légvezeték
—	távközlési alápítmény
—	vezeték/kábel

**KERESZTSZELVÉNY**  
M=1:100

Jókai utca 11  
542 hrsz

Jókai utca  
593 hrsz

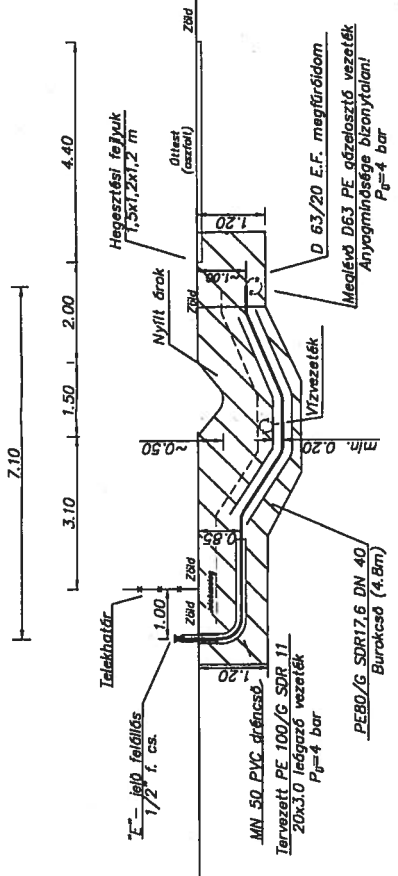

Munkaárok kiakítása

Munkaárok minta keresztiszelvény

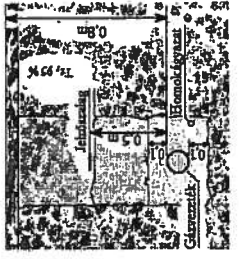
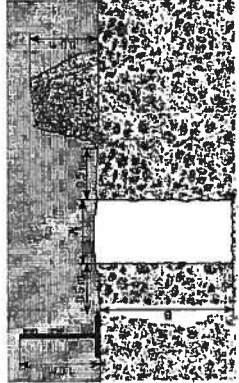

A és B méretei az Sz-219 alapján  
A= 0,6 m; B=1,0 m  
Hegesztési fejtűk (hxs) = min. 1,5 x 1,0 m

**e-on** Hálózat

**E.ON Dél-dunántúli Gázhálózati Zrt.**  
Gázhálózati Osztály, Mernőkiroda

Tárgy: *Sellye, Jókai Mór u. 11., 542 hrsz ingatlan földgáz légvezetővezeték terve*

Lezáró jogszabály: Követés Györgyné (06-30/307-0114)  
Helyszínelési alaprajz: NKP Nonprofit Kft, 2017. január 1-ai állapot  
Tervező: *Székely Csaba*  
Jogszabály: GO-1/20-0716  
Tervezői kétféle: Kovács Györgyné (06-30/307-0114)  
Tervezői kétféle: NKP Nonprofit Kft, 2017. január 1-ai állapot  
Tervező: *Székely Csaba*  
Jogszabály: GO-1/20-0716

Lapok: M-1-500 M-1-100
Rajzszám: Gg-01
Tervezés: PÁ-022/2018
Kelt: 2018. február

**HELYSZÍNRAJZ**  
M=1:500

**FEJŐDŐR KIALAKÍTÁSÁNÁL A KÖRNYEZŐ KÖZMŰVEKRE FIGYELEMSEL KELL LENNI!!**

**A NYOMÁS ALATTI MEGFŰRŐ IDOMOK KEZELÉSI UTASÍTÁSÁBAN FOGLALTAKAT BE KELL TARTANI!!**

Az elosztóvezeték tengelyétől mért 2-2 méteres biztonsági övezetben tilos (többek között):  
-Fák, valamint a létesítmények, vezetékek épségét veszélyeztető egyéb növények ültetése!

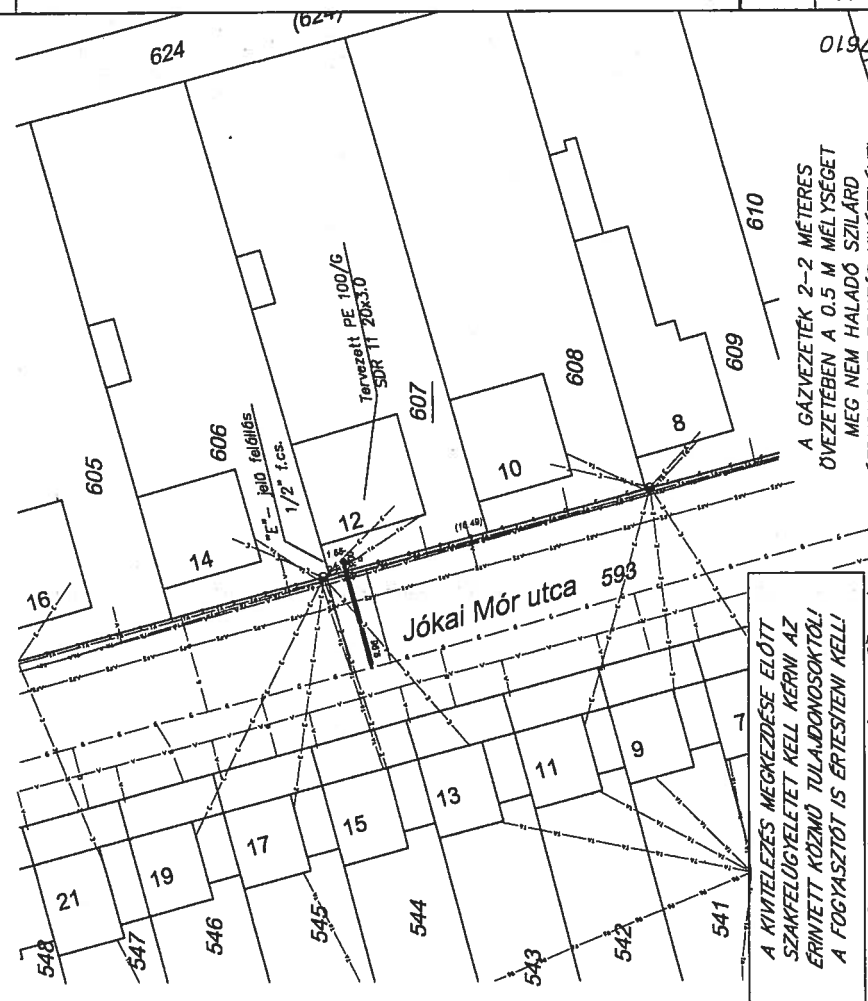

**A KIVITELEZÉS MEGKEZDÉSE ELŐTT SZAKFELÜGYELETET KELL KÉRNI AZ ÉRINTETT KÖZMŰ TULAJDONOSOKTÓL! A FOGYASZTÓT IS ÉRTESETNI KELL!**

- JELMAGYARÁZAT**
- gázvezeték (tervezett)
  - biztonsági övezet(2m)
  - ..... gázvezeték (meglévő)
  - vízvezeték
  - szennyvíz vezeték
  - tövközlés légvezeték
  - távközlési alépfűtő
  - vezetékek/kábel

A GÁZVEZETÉK 2-2 MÉTERES ÖVEZETÉBEN A 0,5 M MÉLYSÉGET MEG NEM HALADÓ SZILÁRD ÚTBURKOLAT-BONTÁS KIVÉTELEL A GEPI FÖLDMUNKAVEZÉKES TILOS!

A KÖZMŰEGYEZTETÉSI JEGYZŐKÖNYVEKBEN FOGLALT ELŐÍRÁSOK BETARTANDÓAK!

**KERESZTSZELVÉNY**  
M=1:100

Jókai utca 12  
607 hrsz

Jókai utca  
593 hrsz

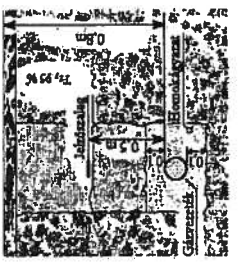
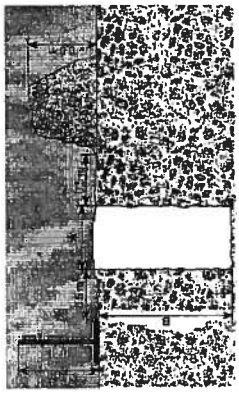
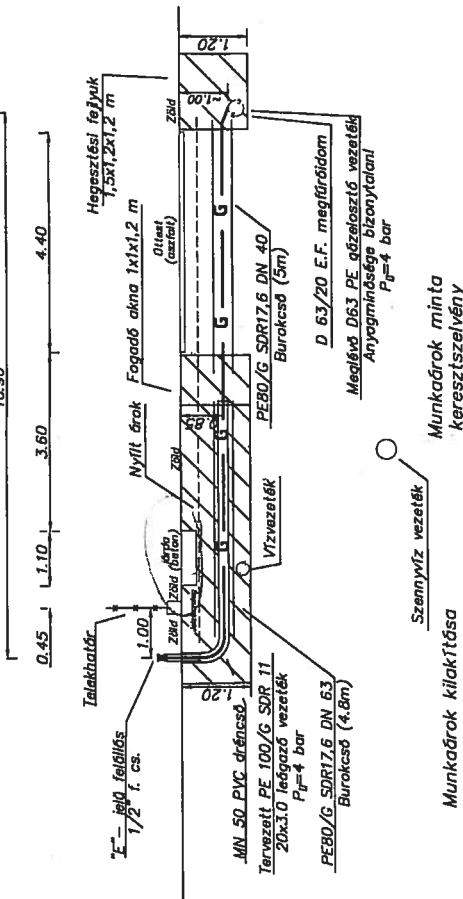

Munkádrók kiakfítása  
Szennyvíz vezeték  
Munkádrók minta keresztiszelvény

A és B méretei az Sz-219 alapján  
A= 0,6 m; B=1,0 m  
Hégesztési fejtűk (hvs) = min. 1,5 x 1,0 m

**e-on** Hálózat

E.ON Dél-dunántúli Gázhálózati Zrt.  
Gázhálózati Osztály, Mérnökiroda

Tárgy: Sellye, Jókai Mór u. 12., 607 hrsz  
ingatlan földgáz légvezetővezeték terve

Leendő fogyasztó: Horváth Csaba (06-30/742-7144)

Helyszínrajzi alaprajz: NKP Nozprofil Kft, 2017. január 1-ei állapot

Tervező: Készítő: Gábor Sovi  
Jogosultság: 00-720-0716 Sovi Gábor Sovi Mérnök

Rajzsztám: Gg-01

Tervezés: Pp-017/2018

Kelt: 2018. február

Lépték: M=1:500, M=1:100

**HELYSZÍNRAJZ**  
M=1:500



**FEJÜDŐR KIALKATÁSÁVAL A KÖRNYEZŐ KÖZMŰVEKRE FIGYELEMMEL KELL LENNI!!**

Az elosztóvezeték tengelyétől mért 2-2 méteres biztonsági övezetben tilos (többek között):  
-Fák, valamint a létesítmények, vezetékek építményeit veszélyeztető egyéb növények ültetése!

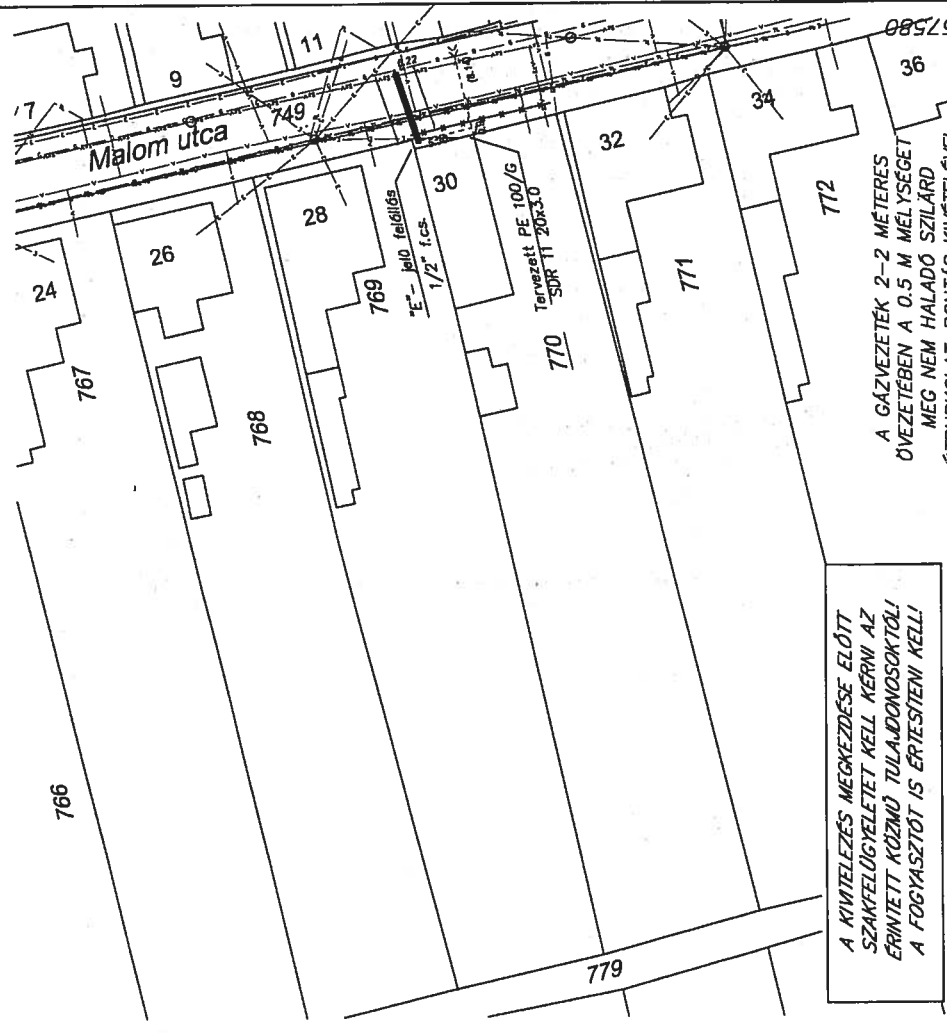

**A KIVITELES MEGKEZDÉSE ELŐTT SZAKFELÜGYELETET KELL KÉRNİ AZ ÉRINTETT KÖZMŰ TULAJDONOSOKTÓL! A FOGYASZTÓT IS ÉRTELMEZNI KELL!**

- JELMAGYARÁZAT**
- gőzvezeték (tervezett)
  - biztonsági övezet(2m)
  - ..... gőzvezeték (meglévő)
  - vízvezeték
  - szennyvíz vezeték
  - távközlés légvezeték
  - távközlési alápítmény
  - elektromos vezeték(közel)

A GÁZVEZETÉK 2-2 MÉTERES ÖVEZETÉBEN A 0,5 M MÉLYSÉGET MEG NEM HALADÓ SZILÁRD ŰTBURKOLAT-BONTÁS KIVÉTELEL A GEPI FÖLDMUNKAVEZES TILOS! 773 59165

A KÖZMŰEGYEZTETESI JEGYZŐKÖNYVEKBEN FOGLALT ELŐÍRÁSOK BETARTANDÓAK!

**KERESZTSZELVÉNY**  
M=1:100

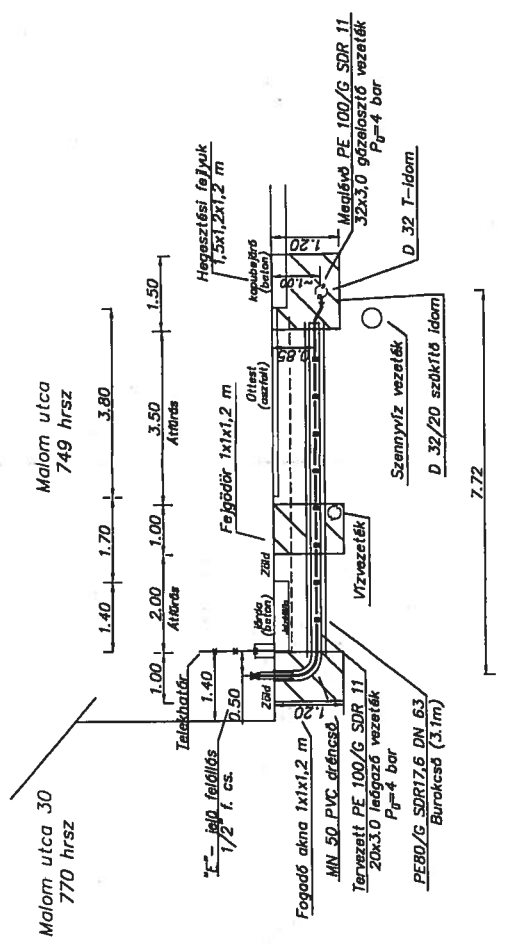

Munkaábrák kiakiktása

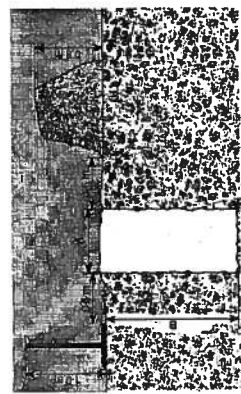

Munkaábrák minta keresztmetszelve

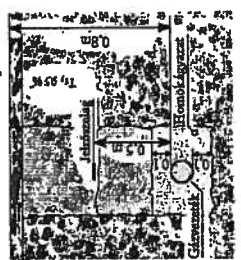

A és B méretei az Sz-219 alapján  
A= 0,6 m; B=1,0 m  
Hegesztési fejjük (hxs) = min. 1,5 x 1,0 m

**e-on** Hálózat

**E.ON Dél-dunántúli Gázhálózati Zrt.**  
Gázhálózati Osztály, Mérnökiroda

Tárgy: **Sellye, Malom u. 30, 770 hrsz ingatlan földgáz leágazóvezeték terve**

Lépték: M=1:500, M=1:100
Rajzsám: Gg-01
Tervezés: P8-056/2018
Kelt: 2018. február
Leendő fogorvost: Szigeosán István (08-90/972-0449)
Helyszínelési alapfaktóp: NRP Nonprofit Kft, 2017. január 1-ei állapot
Tervező: Készítők: S. Gy. Sós Marcell
Jogosultság: 00-7/20-0716





**SELLEYE VÁROS ÖNKORMÁNYZAT**

7960 Sellye, Dózsa György u. 1.  
Tel.: 73/580-900, Fax: 580-900/20

Ügyiratszám: SE/636-3/2018  
Ügyintéző: Antics Éva

E.ON Dél-dunántúli Gázhálózati Zrt.

7626 Pécs,  
Búza tér 8/a.

Tisztelt Címzett!

**Krisztián Gábor tervező által készített**

- Sellye Jókai utca 12. sz. 607 hrsz. (tervszám: PÉ-017/2018)
- Sellye Édesanyák útja 24. sz. 853 hrsz. (tervszám: PÉ-020/2018)
- Sellye Jókai utca 11. sz. 542 hrsz. (tervszám: PÉ-022/2018)
- Sellye Cserfa utca 20. sz. 1240 hrsz. (tervszám: PÉ-023/2018)
- Sellye Aradi utca 12. sz. 880 hrsz. (tervszám: PÉ-025/2018)
- Sellye Cserfa utca 22. sz. 1239 hrsz. (tervszám: PÉ-027/2018)
- Sellye Váralja utca 1/B sz. 1072/2 hrsz. (tervszám: PÉ-029/2018)
- Sellye Malom utca 30. sz. 769 hrsz. (tervszám: PÉ-026/2018)
- Sellye Ady Endre utca 1/A. sz. 807 hrsz. (tervszám: PÉ-021/2018)

**az alábbi ingatlanok középnymású földgázellátása tárgyú tervanyagait megvizsgáltam, és az alábbi Sellye Város Önkormányzat tulajdonában lévő**

- Sellye 593. helyrajzi számú (közút vagy közterület)
- Sellye 845 helyrajzi számú
- Sellye 1233 helyrajzi számú
- Sellye 892 helyrajzi számú
- Sellye 1022/1 helyrajzi számú
- Sellye 749 helyrajzi számú
- Sellye 808 helyrajzi számú

ingatlanok vonatkozásában a közterület – kezelői hozzájárulásomat az alábbiak szerint adom meg.

1. A kivitelezési munkák megkezdése előtt a Selyei Közös Önkormányzati Hivatal Építési és Városüzemeltetési Osztályának (7960 Sellye, Dózsa György u.1, [evo@selye.hu](mailto:evo@selye.hu)) a kivitelezés megkezdését írásban be kell jelenteni, a bejelentésnek minimum tartalmaznia kell a következőket:
  - kivitelezés kezdési és várható befejezésnek időpontját
  - a kivitelezésért felelős személy nevét, elérhetőségét

2. A közúton lévő, vagy ahhoz tartozó létesítmény, műtárgy, illetőleg úttartozék - a hozzájárulás alapján végzett munkálatokból / tevékenységből eredően történő – megrongálódásából származó károkért az anyagi és büntetőjogi felelősség a Kérelmezőt / és kivitelezőt egyetemlegesen terheli.
3. A kivitelezés során a kivitelezéssel érintett területet jól látható módon el kell keríteni. A kivitelezés a gyalogos és közúti forgalmat csak a legszükségesebb mértékben korlátozhatja. A munkálatok befejezése után az ideiglenes forgalomkorlátozást haladéktalanul meg kell szüntetni és az eredeti / jóváhagyott forgalmi rendet kell visszaállítani / bevezetni.
4. Amennyiben a kivitelezés a járda, út teljes szélességét érinti, úgy a munkálatok megkezdése előtt közlekedés céljára másik útvonalat kell megjelölni és azt a munkaterület mellett jól látható módon fel kell tüntetni. Járdák, utak burkolásának megbontása esetén a burkolatot a járda, út teljes szélességében kell javítani.
5. A közutakat és tartozékait, föld, gép, szerszám és anyag tárolására felhasználni nem szabad. A közúton a munkálatok tartama alatt a víz akadálytalan lefolyásáról (különös tekintettel a csapadékvíz- elvezető rendszer folyamatos működőképességére is), a sár és egyéb szennyeződés, idegen anyag (kő, fa, stb.) eltakarításáról építetőnek folyamatosan gondoskodnia kell.
6. A kivitelezés során a Sellye Város Önkormányzat tulajdonában lévő ingatlanban keletkezett károkért az Kérelmező (építető) teljes egészében felel.
7. Jelen hozzájárulás alapján végzett munkálatokból származó bármilyen utólagos burkolatsüllyedés, burkolat meghibásodás helyreállításáért a jogosult (építető) felelős.
8. Az esetlegesen szükségessé váló fák kivágására a Sellyei Közös Önkormányzati Hivatal Hatósági és Szociális Osztályától engedélyt kell kérni. A kivágott fák Sellye Város Önkormányzat tulajdonát képezik.
9. A kivitelezéssel érintett területeket legalább a kivitelezés megkezdése előtti állapotnak megfelelően helyre kell állítani, a keletkezett hulladék anyagokat az Építetőnek/Kivitelezőnek el kell szállítatnia.

**Tájékoztatom, hogy fenti előírásokkal kapcsolatban felmerülő költségek kérelmezőt terhelik.**

Sellye, 2018. március .....

Nagy Attila  
Sellye Város Polgármestere

**SELLYE VÁROS ÖNKORMÁNYZAT**

**TÁJÉKOZTATÓ**

**szociális rendelet alapján átruházott hatáskörben hozott döntésekről**

**POLGÁRMESTER**

**2018. FEBRUÁR hó**

	Hatáskör megnevezése	Megállapított határozatok száma (db):
1.	Eseti rendkívüli települési támogatás (hivatalból)	6
2.	Települési temetési támogatás	1

1.) Eseti rendkívüli települési támogatás (hivatalból)	Összesen
Támogatások száma	6
Eseti rendkívüli települési támogatás összege (Ft)	95.000.-

2.) Települési temetési támogatás	Összesen
Kérelmek száma	1
Támogatott kérelem	1
Elutasított kérelem	-
Eseti rendkívüli települési támogatás összege (Ft)	40.000.-.



**SELLYE VÁROS ÖNKORMÁNYZAT**

**TÁJÉKOZTATÓ**

szociális rendelet alapján átruházott hatáskörben hozott döntésekről

**SZOCIÁLIS ÉS EGÉSZSÉGÜGYI BIZOTTSÁG**

**2018. FEBRUÁR hó**

Hatáskör megnevezése		Megállapított határozatok száma:
1.	Települési gyógyszer-támogatás	10
2.	Települési gyermeknevelési támogatás	1
3.	Települési létfenntartási támogatás	11
4.	Eseti rendkívüli települési támogatás	1
5.	Települési ápolási támogatás	-

1.	Települési gyógyszer-támogatás	Összesen
	Kérelmek száma	10
	Támogatott kérelem	10
	Elutasított kérelem	-
	Települési gyógyszer-támogatás összege:	2018.02.01.-től 43.000.- Ft / 6 hó

2.	Települési gyermeknevelési támogatás	Összesen
	Kérelmek száma	1
	Támogatott kérelem	1
	Elutasított kérelem	-
	Települési gyermeknevelési támogatás összege	15.000.- Ft

<b>3. Települési létfenntartási támogatás</b>	<b>Összesen</b>
Kérelmek száma	11
Támogatott kérelem	11
Elutasított kérelem	-
Települési létfenntartási támogatás összege	73.000.- Ft

<b>4. Eseti rendkívüli települési támogatás</b>	<b>Összesen</b>
Kérelmek száma	4
Támogatott kérelem	1
Elutasított kérelem	3
Eseti rendkívüli települési támogatás összege	10.000.-

<b>5. Települési ápolási támogatás</b>	<b>Összesen</b>
Kérelmek száma	-
Támogatott kérelem	-
Elutasított kérelem	-
Települési ápolási támogatás összege	-

**SELLYE KÖZSÉG ÖNKORMÁNYZAT**

**TÁJÉKOZTATÓ**

szociális rendelet alapján átruházott hatáskörben hozott döntésekről

**JEGYZŐ**

**2018. FEBRUÁR hó**

	<b>Hatáskör megnevezése</b>	<b>Megállapított határozatok száma (db):</b>	<b>Támogatás időszakára megállapított összeg (12 havi):</b>
1.	<b>Települési lakásfenntartási támogatás</b>	6	364.800.- Ft

<b>1.)Települési lakásfenntartási támogatás</b>	<b>Összesen</b>
Kérelmek száma	8
Támogatott kérelem	6
Elutasított kérelem	2
Lakásfenntartási támogatás összege (Ft)	30.400.-