



Sellye Város Önkormányzat

7960 **Sellye**, Dózsa György u. 1.

Tel : Fax: 73/580-900

E- mail : hivatal@sellye.hu

J E G Y Z Ő K Ö N Y V

Készült: Sellye Város Önkormányzat Pénzügyi, Gazdasági és Ügyrendi Bizottságának **2019. május 28-án 13:00** órai kezdettel tartott **nyilvános** üléséről.

Az ülés helye: Sellye Közös Önkormányzati Hivatal emeleti nagyterme, Sellye

Jelen voltak: Pénzügyi – Gazdasági és Ügyrendi Bizottság:

Szecsei Béla bizottsági elnök

Elmájer Tiborné bizottsági tag

Kovács Csaba György bizottsági tag

Tönkő Péter külsős bizottsági tag

Nagy Attila polgármester

Dr. Szalóky Ildikó jegyző

Horváth Nóra pénzügyi osztályvezető

Amigya Antal képviselő

Hamarics Réka ÉVO vezető

Patkó László Sellye Kommunális, Beruházó és Szolgáltató Kft. ügyvezető

Bodor- Tóth Diána „Ormánság Egészségéért” Nonprofit Kft. pénzügyi vezető

Tóth Eszter „Ormánság Egészségéért” Nonprofit Kft. munkatársa

Klepe Jánosné Ormánsági Tücsök Óvoda, Mini Bölcsőde és Konyha intézményvezető

Fuchs Gábor EFOP-1.5.3-16-2017-00029. szakmai vezető

Balog Barbara jegyzőkönyvvezető

Szecsei Béla bizottsági elnök tisztelettel köszöntötte jegyző asszonyt, a Bizottság tagjait, a képviselő testületi tagokat, és a megjelenteket. Ezek után megállapította, hogy a bizottság határozatképes, az 5 bizottsági tag közül 4 bizottsági tag jelen van, és az ülést megnyitotta.

Ezt követően bizottsági elnök javaslatot tett a napirendi pontokra az alábbi kiegészítéssel:
Napirendről kéri levenni az alábbiakat:

- **3./ Tájékoztató a „Gyerekesély” pályázat jelenlegi állásáról**
Előterjesztő: szakmai vezető, projektmenedzser, bizottsági elnök
- **23./ Az EFOP-3.9.2.-16-2017-00034 azonosító számú, "Humán kapacitások fejlesztése az Ormánság szívében" elnevezésű projekt beszámolójának elfogadásáról(2018. december- 2019. május)**
Előterjesztő: Dr. Temesi Erika kirendeltségvezető
- **24./ Az EFOP-3.9.2.-16-2017-00034 azonosító számú, "Humán kapacitások fejlesztése az Ormánság szívében" című pályázat keretében megvalósuló rendezvényszervezési szolgáltatások előkészítésére, szervezésére és teljeskörű**

lebonyolításához kapcsolódó ajánlattételi felhívás megtárgyalása és a közbeszerzési eljárás tekintetében a Bíráló Bizottsági tagok jóváhagyása
Előterjesztő: bizottsági elnök

- **27./ TOP-os pályázatokhoz tartozó marketing tevékenységek megtárgyalása**
Előterjesztő: bizottsági elnök

Javasolja továbbá új napirendek felvételét, amelyeket a 21. napirendet követően tárgyalna a bizottság:

- **22./ VP6-7.4.1.1-16 azonosító számú „Településkép, közösségi tér fejlesztése” című projekthez kapcsolódó 2019. évi likviditási terv és előlegigénylési nyilatkozat elfogadása**
Előterjesztő: bizottsági elnök
- **23./ Közvilágítási ellátására szerződés megtárgyalása**
Előterjesztő: bizottsági elnök

A bizottsági tagok alakszerű határozat meghozatala nélkül, egyhangúlag elfogadták a napirendi pontokat az alábbiak szerint:

NAPIRENDI PONT:

1./ Az „Ormánság Egészségéért” Nonprofit Kft. beszámolója 2018. évi gazdálkodásról, mérlegének jóváhagyása

Előterjesztő: Dr. Springó Zsolt „Ormánság Egészségéért” Nonprofit Kft. ügyvezető

2./ Az „Ormánság Egészségéért” Nonprofit Kft. új adatkezelési, adatvédelmi és adatbiztonsági szabályzatának elfogadásáról

Előterjesztő: Dr. Springó Zsolt „Ormánság Egészségéért” Nonprofit Kft. ügyvezető

3. / Az Önkormányzat Szervezeti és Működési Szabályzatának módosítása

Előterjesztő: bizottsági elnök

4./ Közbeszerzési terv módosítása, éves közbeszerzési statisztikai összegzés jóváhagyása

Előterjesztő: bizottsági elnök

5./ Sellye Termálfürdő 2019.évi strandnyitás előkészítéséről szóló tájékoztató megtárgyalása

Előterjesztő: Patkó László, Sellye Kommunális Kft. ügyvezető

6./ A Sellye Kommunális Kft. beszámolója 2018. évi gazdálkodásról, mérlegének jóváhagyása

Előterjesztő: Patkó László, Sellye Kommunális Kft. ügyvezető

7./ Beszámoló a 2018. évi adóztatási tevékenységről, tájékoztatás az önkormányzat kintlévőségeiről

Előterjesztő: Jegyző

8./ A 2018.évi Belső ellenőrzésről készült részletes beszámoló megtárgyalása

Előterjesztő: bizottsági elnök

9./ Az Önkormányzat és intézményei 2018. évi költségvetésének módosítása

Előterjesztő: bizottsági elnök

10./ Az önkormányzat 2018. évi költségvetési beszámolójának elfogadása (zárszámadási rendelet)

Előterjesztő: bizottsági elnök

11./ Sellye II. háziorvosi körzet feladat-ellátási szerződés megtárgyalása, jóváhagyása

Előterjesztő: bizottsági elnök

12./ Az Uniós pályázati feladatok ellátására, pénzeszköz átadására vonatkozó megállapodás módosítása

Előterjesztő: bizottsági elnök, jegyző

13./ Tájékoztató a TOP-4.2.1-16-BA1-2017-00013. azonosító számú „Sellye Család- és Gyermekjóléti Központ infrastruktúrájának fejlesztése” című pályázat jelenlegi állásáról (2019. január-március)

Előterjesztő: Horváth Nóra projekt pénzügyi menedzser

14./ "Tájékoztató a TOP-3.2.1-16-BA1-2017-00019. azonosító számú, „A sellyei alapfokú oktatási intézményhez kapcsolódó épület energetikai korszerűsítése” című pályázat jelenlegi állásáról (2019. január - május)"

Előterjesztő: Schán Éva projektasszisztens

15./Tájékoztató a TOP-2.1.1-16-BA1-2017-00001 azonosító számú „Helyi ellátás, szolgáltatás, életminőség javítása az Ormánságban” című pályázat jelenlegi állásáról (2019. január-április)

Előterjesztő: Patkó László, projektmenedzsermentért felelős szervezet vezetője

16./ Tájékoztató a TOP-2.1.2-16-BA1-2017-00004 azonosító számú „Élhetőbb, szebb, zöldebb város megteremtése az Ormánság szívében” című pályázat jelenlegi állásáról (2019. január-április)

Előterjesztő: Patkó László, szakmai asszisztens

17./ Tájékoztató az EFOP-4.1.8-16-2017-00014 azonosító számú „Sellye Városi Könyvtár informatikai fejlesztése” című pályázat jelenlegi állásáról (2019. január-február)

Előterjesztő: Patkó László, projekt pénzügyi vezetője

18./Tájékoztató az EFOP-2.1.2-16-2017-00005 azonosító számú „A Sellyei Járás integrált térségi gyermekprogramjának infrastrukturális fejlesztése” című pályázat jelenlegi állásáról (2019. január-április)

Előterjesztő: Patkó László, projektmenedzsermentért felelős szervezet vezetője

19./ EFOP-2.1.2-16-2017-00005 azonosító számú „A Sellyei Járás integrált térségi gyermekprogramjának infrastrukturális fejlesztése” című pályázat keretén belül személygépkocsi beszerzési eljárásának megtárgyalása

Előterjesztő: Patkó László, projektmenedzsermentért felelős szervezet vezetője

20./ Tájékoztató a TOP-1.1.3-16-BA1-2017-00006 azonosító számú „Piac és ahhoz szükséges infrastruktúra kialakítása” című pályázat jelenlegi állásáról (2018. december-2019. május)

Előterjesztő: Hamarics Réka projektmenedzser

21./ Tájékoztató a TOP-1.4.1-16-BA1-2017-00009 azonosító számú "Hátrányból, előnyt: Ormánsági Tücsök Óvoda ellátási színvonalának emelése gyermekeink hátrányos

helyzetének csökkentése érdekében" című pályázat jelenlegi állásáról (2018. december-2019. május)

Előterjesztő: bizottsági elnök

22./ VP6-7.4.1.1-16 azonosító számú „Településkép, közösségi tér fejlesztése” című projekthez kapcsolódó 2019. évi likviditási terv és előlegigénylési nyilatkozat elfogadása

Előterjesztő: bizottsági elnök

23./ Közvilágítási ellátására szerződés megtárgyalása

Előterjesztő: bizottsági elnök

24./Tájékoztató az EFOP-1.5.3-16-2017-00029. azonosító számú „Humán szolgáltatások fejlesztése az Ormánság szívében” című pályázat jelenlegi állásáról

Előterjesztő: bizottsági elnök

25./ Az EFOP-1.5.3.-16-2017-00029 Humán szolgáltatások fejlesztése az Ormánság szívében tárgyú projekt menedzsmenijében bekövetkező személyi változások

Előterjesztő: bizottsági elnök

26./ Ügyfél kérelmek

Előterjesztő: bizottsági elnök

- *Városi Sportkör Sellye támogatási kérelmének megtárgyalása*
- *A Sellye 0118/4 hrsz.-ú ingatlan elővásárlási jogáról szóló kérelem*
- *Harkány- Siklós Állat- és Természetbarátok Egyesülete Közhasznú Szervezet támogatási kérelmének megtárgyalása*

27./ Egyebek

Ezt követően az ülés rátért a napirendek megtárgyalására.

1/. napirendi pont: **Az „Ormánság Egészségéért” Nonprofit Kft. beszámolója 2018. évi gazdálkodásról, mérlegének jóváhagyása**

Szecsei Béla bizottsági elnök elmondja, hogy az írásbeli előterjesztés előzetesen megküldésre került, melyben a 2018. évről szóló beszámoló tartalma megismerhető.

Ezt követően megkérdezte, hogy napirendhez van- e kérdés, javaslat?

Az előterjesztéshez további kérdés, észrevétel, javaslat nem volt, ezért az elnök indítványozta a beszámoló jóváhagyását, és szavazást rendelt el.

A szavazásban 4 fő vett részt.

A Pénzügyi, Gazdasági és Ügyrendi Bizottság **4 igen szavazattal, ellenszavazat, tartózkodás nélkül** a következő határozatot hozta:

Pénzügyi, Gazdasági és Ügyrendi Bizottság 64/2019. (V.28.) sz. határozat

Az „Ormánság Egészségéért Nonprofit Kft. 2018. évi Egyszerűsített éves beszámolójának, Kiegészítő mellékletének és Közhasznúsági mellékletének jóváhagyásáról

A Pénzügyi, Gazdasági és Ügyrendi Bizottság javasolja Sellye Város Önkormányzat Képviselő – testületének, hogy a „Ormánság Egészségéért Nonprofit Kft. 2018. évi Egyszerűsített éves beszámolójának, Kiegészítő mellékletének és Közhasznúsági mellékletet hagyja jóvá az alábbi adatokkal:

Saját tőke összege: 45.541 e Ft
Mérlegfőösszeg: 598.132 e Ft
Értékesítés árbevétele: 69.145 e Ft
Adózott eredmény: -3.763 e Ft

Határidő: esedékességkor
Felelős: bizottsági elnök

2./ napirendi pont: **Az „Ormánság Egészségéért” Nonprofit Kft. új adatkezelési, adatvédelmi és adatbiztonsági szabályzatának elfogadásáról**

Szecsei Béla bizottsági elnök elmondja, hogy az írásbeli előterjesztés előzetesen megküldésre került, átadja a szót Bodor- Tóth Diána „Ormánság Egészségéért” Nonprofit Kft. pénzügyi vezető részére napirend ismertetésére.

Bodor- Tóth Diána pénzügyi vezető elmondja, hogy a törvényi szabályozás indokolta az adatkezelési, adatvédelmi és adatbiztonsági szabályzat módosítását, melynek elkészítésével adatvédelmi tanácsadót bíztak meg. Az új szabályzat az intézmény honlapján megtekinthető, illetve írásbeli előterjesztésének mellékletét is képezi egyben. Az „Ormánság Egészségéért” Nonprofit Kft. Taggyűlése 2019. május 22. napján tartott Taggyűlésén a szabályzatot elfogadta.

Szecsei Béla bizottsági elnök ezt követően megkérdezte, hogy napirendhez van- e kérdés, javaslat?

Az előterjesztéshez további kérdés, észrevétel, javaslat nem volt, ezért az elnök indítványozta a szabályzat elfogadását, és szavazást rendelt el.

A szavazásban 4 fő vett részt.

A Pénzügyi, Gazdasági és Ügyrendi Bizottság **4 igen szavazattal, ellenszavazat, tartózkodás nélkül** a következő határozatot hozta:

Pénzügyi, Gazdasági és Ügyrendi Bizottság 65/2019. (V.28.) sz. határozat

Az „Ormánság Egészségéért Nonprofit Kft. Adatkezelési, adatvédelmi és adatbiztonsági szabályzatának elfogadása

A Pénzügyi, Gazdasági és Ügyrendi Bizottság javasolja Sellye Város Önkormányzat Képviselő – testületének, hogy a „Ormánság Egészségéért Nonprofit Kft. Adatkezelési, adatvédelmi és adatbiztonsági szabályzatát elfogadni.

Határidő: esedékességkor
Felelős: bizottsági elnök

3. / napirendi pont: **Az Önkormányzat Szervezeti és Működési Szabályzatának módosítása**

Szecsei Béla bizottsági elnök felkéri dr. Szalóky Ildikó jegyzőt a napirend ismertetésére.

Dr. Szalóky Ildikó jegyző elmondja, hogy az írásbeli előterjesztésben is olvasható, hogy a módosítást a Gyerekesély iroda telephelyének módosítása indokolta, illetve ezen felül néhány módosítást is átvezettek, amely a működést nem befolyásolja.

Szecsei Béla bizottsági elnök ezt követően megkérdezte, hogy napirendhez van- e kérdés, javaslat?

Az előterjesztéshez további kérdés, észrevétel, javaslat nem volt, ezért az elnök indítványozta a rendelet módosításának elfogadását, és szavazást rendelt el.

A szavazásban 4 fő vett részt.

A Pénzügyi, Gazdasági és Ügyrendi Bizottság **4 igen szavazattal, ellenszavazat, tartózkodás nélkül** a következő határozatot hozta:

Pénzügyi, Gazdasági és Ügyrendi Bizottság 66/2019. (V.28.) sz. határozat
*Sellye Város Önkormányzat Szervezet és Működési Szabályzatáról szóló 9/2015.(IV.30.)
rendelet módosításáról*

A Pénzügyi, Gazdasági és Ügyrendi Bizottság javasolja Sellye Város Önkormányzat Képviselő-testületének megtárgyalni a Sellye Város Önkormányzat Szervezet és Működési Szabályzatáról szóló 9/2015.(IV.30.) rendeletének módosítását, és azt az írásbeli előterjesztéssel egyezően elfogadni.

Határidő: azonnal

Felelős: bizottsági elnök

4./ napirendi pont: **Közbeszerzési terv módosítása, éves közbeszerzési statisztikai összegzés jóváhagyása**

Szecsei Béla bizottsági elnök elmondta, hogy az írásbeli előterjesztésben olvashatóak a módosítások, illetve a 2018. évi közbeszerzési statisztikai összegzés is megtekinthető. Ezt követően megkérdezte, hogy napirendhez van- e kérdés, javaslat?

Az előterjesztéshez további kérdés, észrevétel, javaslat nem volt, ezért az elnök indítványozta a közbeszerzési terv módosításának elfogadását, és szavazást rendelt el.

A szavazásban 4 fő vett részt.

A Pénzügyi, Gazdasági és Ügyrendi Bizottság **4 igen szavazattal, ellenszavazat, tartózkodás nélkül** a következő határozatot hozta:

Pénzügyi, Gazdasági és Ügyrendi Bizottság 67/2019. (V.28.) sz. határozat
2019. évi Közbeszerzési terv 1. számú módosításának elfogadása

A Pénzügyi, Gazdasági és Ügyrendi Bizottság javasolja Sellye Város Önkormányzat Képviselő-testületének az előterjesztéshez csatolt melléklet szerinti táblázatban foglalt adatokkal elfogadni Sellye Város Önkormányzat 2019. évi közbeszerzési tervének 1. számú módosítását.

Határidő: azonnal

Felelős: bizottsági elnök, Hamarics Réka ÉVO vezető

Ezt követően az elnök indítványozta a közbeszerzési éves statisztikai összegzés elfogadását, és szavazást rendelt el.

A szavazásban 4 fő vett részt.

A Pénzügyi, Gazdasági és Ügyrendi Bizottság **4 igen szavazattal, ellenszavazat, tartózkodás nélkül** a következő határozatot hozta:

Pénzügyi, Gazdasági és Ügyrendi Bizottság 68/2019. (V.28.) sz. határozat

2018. évre vonatkozó közbeszerzési éves statisztikai összegezés

A Pénzügyi, Gazdasági és Ügyrendi Bizottság a 2018. évre vonatkozó közbeszerzési éves statisztikai összegzést megtárgyalta, javasolja Sellye Város Önkormányzat Képviselő-testületének azt az előterjesztés szerinti tartalommal elfogadni.

Határidő: azonnal

Felelős: bizottsági elnök

5./ napirendi pont: **Sellye Termálfürdő 2019.évi strandnyitás előkészítéséről szóló tájékoztató megtárgyalása**

Szecsei Béla bizottsági elnök felkéri Patkó László Kommunális Kft. ügyvezetőjét a napirend ismertetésére.

Patkó László ügyvezető elmondja, hogy nagyon sok előkészületi munkájuk volt, az ülés hetére nyitásra alkalmas állapotba került a strandfürdő. A kulcsosház állapota is helyre lett állítva a szivárgás okozta károkat követően, és kifogástalan állapotban működik jelenleg.

Szecsei Béla bizottsági elnök megkérdezte, hogy napirendhez van- e kérdés, javaslat?

Az előterjesztéshez további kérdés, észrevétel, javaslat nem volt, ezért az elnök indítványozta a tájékoztató elfogadását, és szavazást rendelt el.

A szavazásban 4 fő vett részt.

A Pénzügyi, Gazdasági és Ügyrendi Bizottság **4 igen szavazattal, ellenszavazat, tartózkodás nélkül** a következő határozatot hozta:

Pénzügyi, Gazdasági és Ügyrendi Bizottság 69/2019. (V.28.) sz. határozat

Sellye Városi Termálfürdő 2019. évi üzemeltetési előkészületekkel kapcsolatos tájékoztató megtárgyalása

A Pénzügyi, Gazdasági és Ügyrendi Bizottság javasolja Sellye Város Önkormányzat Képviselő-testületének a Sellye Városi Termálfürdő 2019. évi üzemeltetési előkészületekkel kapcsolatos tájékoztatót elfogadni.

Határidő: 2019. május 31.

Felelős: bizottsági elnök, Patkó László, ügyvezető

6./ napirendi pont: **A Sellye Kommunális Kft. beszámolója 2018. évi gazdálkodásról, mérlegének jóváhagyása**

Szecsei Béla bizottsági elnök felkéri Patkó László Kommunális Kft. ügyvezetőjét amennyiben szeretne szóbeli kiegészítést tenni napirendi ponthoz, ismertesse a bizottsággal.

Patkó László ügyvezető elmondja, hogy az írásbeli előterjesztése tartalmazza a társaság általános adatait, szakmai megállapításokat, mérlegbeszámolót és kiegészítő mellékleteket, valamint csatolt főkönyvi kivonatot is, illetve a tervszámok és tényszámok feladatonkénti alakulását mutató táblázatot. A tavalyi gazdálkodási évről összességében elmondja, hogy pozitívnak minősíthető számszerűen 241.000.- Ft-al, mely nyereséget a tevékenységük során visszaforgatnak.

Szecsei Béla bizottsági elnök megkérdezte, hogy napirendhez van- e kérdés, javaslat?

Az előterjesztéshez további kérdés, észrevétel, javaslat nem volt, ezért az elnök indítványozta a beszámoló elfogadását, és szavazást rendelt el.

A szavazásban 4 fő vett részt.

A Pénzügyi, Gazdasági és Ügyrendi Bizottság **4 igen szavazattal, ellenszavazat, tartózkodás nélkül** a következő határozatot hozta:

Pénzügyi, Gazdasági és Ügyrendi Bizottság 70/2019. (V.28.) sz. határozat

Sellye Kommunális Beruházó és Szolgáltató Kft. beszámolója a 2018. évi gazdálkodásáról, mérlegének jóváhagyásáról

A Pénzügyi, Gazdasági és Ügyrendi Bizottság javasolja Sellye Város Önkormányzat Képviselő – testületének a Sellye Kommunális Kft. 2018. évi gazdálkodásáról, mérlegének jóváhagyásáról szóló beszámolót az előterjesztés szerinti tartalommal elfogadni.

Határidő: azonnal

Felelős: bizottsági elnök, Patkó László, ügyvezető

7./ napirendi pont: **Beszámoló a 2018. évi adóztatási tevékenységről, tájékoztatás az önkormányzat kintlévőségeiről**

Szecsei Béla bizottsági elnök napirend ismertetésre átadja a szót Horváth Nóra pénzügyi osztályvezető számára.

Horváth Nóra pénzügyi osztályvezető elmondja, hogy 2018. novemberétől egy pályázat keretében lehetőség nyílt arra, hogy egy fővel 12 hónapra kiegészítsék az adóügyekkel foglalkozó kollégák munkáját: a behajtásokkal, fizetési felszólításokkal foglalkoztatják az új kollégánőt, melynek köszönhetően megnőtt a behajtásnak a tevékenysége. Írásbeli előterjesztésében ismertette az egyes adónemek hátralékait.

A 2019. évi iparüzési adó tekintetében még nem tudjuk, hogy milyen összegek folynak majd be, mivel a 2018. évi bevallások 2019. május 31-éig kell, hogy beérkezzenek.

Dr. Szalóky Ildikó jegyző szeretné elmondani, hogy a hátralékok nem a tavalyi évi, hanem göngyöltett hátralékot mutatják 5 évre visszamenőleg. Szeretné megkérdezni, hogy testületi ülésre van – e lehetőség arra, hogy 2019. április 30. napjáig friss adatok kimutatását elkészítsék a befolyt bevételekből?

Horváth Nóra pénzügyi osztályvezető elmondja, hogy ezen kimutatást a soron következő testületi ülésre beterjeszti.

Szecsei Béla bizottsági elnök megkérdezte, hogy napirendhez van- e kérdés, javaslat?

Az előterjesztéshez további kérdés, észrevétel, javaslat nem volt, ezért az elnök indítványozta a tájékoztató elfogadását, és szavazást rendelt el.

A szavazásban 4 fő vett részt.

A Pénzügyi, Gazdasági és Ügyrendi Bizottság **4 igen szavazattal, ellenszavazat, tartózkodás nélkül** a következő határozatot hozta:

Pénzügyi, Gazdasági és Ügyrendi Bizottság 71/2019. (V.28.) sz. határozat

Beszámoló a 2018. évi adóztatási tevékenységről, tájékoztatás az önkormányzat kintlévőségeiről

A Pénzügyi, Gazdasági és Ügyrendi Bizottság javasolja Sellye Város Önkormányzat Képviselő – testületének a 2018. évi adóztatási tevékenységről, valamint a tájékoztatást az önkormányzat kintlévőségeiről szóló beszámolót az előterjesztés szerinti tartalommal elfogadni.

A Pénzügyi, Gazdasági és Ügyrendi Bizottság javasolja Sellye Város Önkormányzat Képviselő – testületének - az adóbeszedés hatékonyabbá tétele, illetve a végrehajtási tevékenység javítása érdekében - felkéri a jegyzőt az alábbi intézkedések megtételére:

- a.) Gépjárműadó esetében továbbra is folyamatosan figyelni kell az 1 éven túli tartozások alakulását. Ahol a tartozás mértéke az 1 éves időtartamot meghaladja, azonnal át kell adni a forgalomból való kivonás kezdeményezését az okmányirodának.
- b.) A társhatóságot (NAV) legalább évente kétszer meg kell keresni a hátralékosok listájával, adóvisszatartás céljából.
- c.) Gondoskodni kell az adóhátralékosok adatainak közzétételéről a helyben szokásos módon (zárt hirdetőtáblán, honlapon) az adózás rendjéről szóló törvény rendelkezéseinek megfelelően a magánszemélyek és a vállalkozások esetében.

Határidő: KT. ülés, illetve értelemszerűen

Felelős: bizottsági elnök, jegyző, pénzügyi osztályvezető

8./ napirendi pont: **A 2018.évi Belső ellenőrzésről készült részletes beszámoló megtárgyalása**

Szecsei Béla bizottsági elnök átadja a szót Horváth Nóra pénzügyi osztályvezető számára a napirend ismertetésére.

Horváth Nóra pénzügyi osztályvezető elmondja, hogy a 2018-as évi összefoglaló jelentését a belső ellenőr megküldte. A táblázatokban láthatóak az egyes ellenőrzések megállapításai, illetve a javaslatok. A hivatal részéről igyekeznek minden hiányosságot mihamarabb megszüntetni, illetve szükség esetén az illetékes személyeket értesíteni ennek érdekében.

Szecsei Béla bizottsági elnök megkérdezte, hogy napirendhez van- e kérdés, javaslat?

Az előterjesztéshez további kérdés, észrevétel, javaslat nem volt, ezért az elnök indítványozta a beszámoló elfogadását, és szavazást rendelt el.

A szavazásban 4 fő vett részt.

A Pénzügyi, Gazdasági és Ügyrendi Bizottság **4 igen szavazattal, ellenszavazat, tartózkodás nélkül** a következő határozatot hozta:

Pénzügyi, Gazdasági és Ügyrendi Bizottság 72/2019. (V.28.) sz. határozat
a 2018. éves összefoglaló ellenőrzési jelentés jóváhagyásáról

A Pénzügyi, Gazdasági és Ügyrendi Bizottság javasolja Sellye Város Önkormányzat Képviselő – testületének a belső ellenőr által elkészített, az előterjesztés mellékleteként csatolt 2018. éves összefoglaló ellenőrzési jelentést jóváhagyni.

A Pénzügyi, Gazdasági és Ügyrendi Bizottság javasolja Sellye Város Önkormányzat Képviselő – testületének testület felkérni a jegyzőt, hogy a hiányosságok kijavítását kövesse nyomon.

Határidő: azonnal

Felelős: bizottsági elnök, jegyző, pénzügyi osztályvezető

9./ napirendi pont: **Az Önkormányzat és intézményei 2018. évi költségvetésének módosítása**

Szecsei Béla bizottsági elnök felkéri Horváth Nóra pénzügyi osztályvezetőt a napirend ismertetésére.

Horváth Nóra pénzügyi osztályvezető elmondja, hogy a 2018. december 31-i előirányzat módosításnál már a tényadatok ismeretében módosítják az előirányzatokat, melyet igyekezett a részletesség igényével írásbeli előterjesztésében kormányzati funkciókénti táblázatban szemléltetni úgy, hogy feltüntette az eredeti előirányzathoz képest történő változásokat.

A Sellye Városi Művelődési Ház, Könyvtár és Muzeális Intézmény esetében nagyobb változást jelentett az előző évi könyvekre fordított kiadások függvényében kapott érdekeltségnövelő támogatás, amelyet szintén könyvekre lehet fordítani. Ez a 2018. évben 311.265.- Ft, melynek eredményét áprilisban hozták nyilvánosságra, így itt a módosítás indokolt. A kulturális illetménypótlékkal, bérkompenzációval nem lehet tervezni, csak a módosított előirányzatban tudják megjeleníteni, amely mind a könyvtárnál, mind a múzeumnál, és a közművelődésben foglalkoztatottakra is vonatkozik. Az önkormányzati hozzájárulást a 2018. évre 401.038.- Ft-al kellett megnövelni, a Városháza tervezett költségek meghaladása miatt, illetve további 2.000.000.- Ft támogatás érkezett a Kubinyi Ágoston Program keretén belül, amelyet a múzeum felújítására kell fordítani. A munkálatok a 2018. évben még nem kezdődtek el, az idei évben valósulnak meg.

A Sellyei Közös Önkormányzati Hivatalnál a személyi juttatásoknál két osztályvezető is köztisztviselőként részt vett a pályázatokban, akiknek munkaszerződésük nem lehetett, így céljuttatásként, projektprémiumként került kifizetésre a bérük, ennyivel nőttek tehát a személyi juttatások, illetve ennyivel nőtt a Sellye Város Önkormányzat által átadott pénzeszköz is. A bérkompenzáció az eredeti előirányzatban nem tervezhető be, így ez is módosításra került. Az országgyűlési, önkormányzati és európai parlamenti képviselőválasztásokhoz kapcsolódó tevékenységeknél nem tudtak előre tervezni, ez is év közben került módosításra. Sellye Város Önkormányzat által átadott pénzeszköz annyival lett még megnövelve, amit a hivatal épületében iroda kialakítására fordítottak.

A Sellye Család- és Gyermekegészségügyi Központ esetében a szociális ágazati pótlék az, ami egy nagyobb összeget jelentett, és nem tervezhető eredeti előirányzatba. Egy fő pszichológus foglalkoztatását megbízási díjjal betervezték, azonban a foglalkoztatására nem került sor, tudomása szerint pályázatból oldotta meg a foglalkoztatást az intézmény, így ez is módosításra került.

Az önkormányzatnál a pályázatoknál nagyon sok előleg érkezett be, a 2019. évi költségvetés tervezésekor már beszéltek arról, hogy közel 1,2 milliárd Ft a pályázatok alszámláin lévő pénzösszeg, amely megjelenik egyrészt a működési célú, másrészt a felhalmozási célú támogatásoknál, míg kiadásban elég csekély része jelent meg: elsősorban személyi juttatásoknál, néhány dologi kiadás, hiszen a beruházások nagy része még nem fejeződött be a 2018. évben.

Szecsei Béla bizottsági elnök megkérdezte, hogy napirendhez van-e kérdés, javaslat?

Elmájer Tiborné képviselő megkérdezi, hogy a Sellyei Városi Művelődési Ház, Könyvtár és Muzeális Intézmény Kubinyi Ágoston Program pályázat keretében belső felújítás történik-e, illetve vonatkozik-e az a kiállított tárgyakra, sérelmezi ugyanis azt, hogy a Művelődési Házban kiállított népviselet sváb viselet, amelynek leváltását szeretné kérni, hiszen az Ormánságban élve helyi népviselet kiállítását tartja fontosnak.

Nagy Attila polgármester elmondja, hogy a pályázat keretében a Talpasház, illetve a gazdasági épület külső felújítása valósul meg, valamint az udvarban 2 db filagória lesz kialakítva. Intézményvezető az idei évben pedig a kovácsműhely, garázs állagvédelmi felújítására szeretné benyújtani a pályázatot. A képviselő asszony észrevételét intézményvezetőnek jelzi.

Az előterjesztéshez további kérdés, észrevétel, javaslat nem volt, ezért az elnök indítványozta az előirányzat- módosítási kérelemről dönteni, és szavazást rendelt el.

A szavazásban 4 fő vett részt.

A Pénzügyi, Gazdasági és Ügyrendi Bizottság **4 igen szavazattal, ellenszavazat, tartózkodás nélkül** a következő határozatot hozta:

Pénzügyi, Gazdasági és Ügyrendi Bizottság 73/2019. (V.28.) sz. határozat
az önkormányzat intézményeinek 2018. évi előirányzat-módosítási kérelméről

A Pénzügyi, Gazdasági és Ügyrendi Bizottság javasolja Sellye Város Önkormányzat Képviselő-testületének *jóváhagyni* az önkormányzat intézményeinek 2018. évi előirányzat-módosítási kérelmét az előterjesztéshez csatolt 11-24. mellékletben részletezettek szerint, és elrendeli a módosított előirányzatokat átvezetni az önkormányzat 2018. évi költségvetését módosító rendeletben.

Határidő: azonnal, ill. 2018. évi költségvetési rendelet-módosítás

Felelős: bizottsági elnök, jegyző, pénzügyi osztályvezető, intézményvezetők

Ezt követően az elnök indítványozta a rendelet módosítására vonatkozó javaslatlételt, és szavazást rendelt el.

A szavazásban 4 fő vett részt.

A Pénzügyi, Gazdasági és Ügyrendi Bizottság **4 igen szavazattal, ellenszavazat, tartózkodás nélkül** a következő határozatot hozta:

Pénzügyi, Gazdasági és Ügyrendi Bizottság 74/2019. (V.28.) sz. határozat
Az Önkormányzat 2018. évi költségvetési rendeletének módosítására vonatkozó javaslat

A Pénzügyi, Gazdasági és Ügyrendi Bizottság javasolja Sellye Város Önkormányzat Képviselő-testületének az Önkormányzat 2018. évi költségvetéséről szóló 3/2018. (III.2.) számú rendeletének módosítását az írásbeli előterjesztéssel egyezően fogadja el.

Határidő: azonnal, ill. 2018. évi költségvetési rendelet-módosítás

Felelős: bizottsági elnök, jegyző, pénzügyi osztályvezető

10./ napirendi pont: **Az önkormányzat 2018. évi költségvetési beszámolójának elfogadása (zárszámadási rendelet)**

Szecsei Béla bizottsági elnök felkéri Horváth Nóra pénzügyi osztályvezetőt a napirend ismertetésére.

Horváth Nóra pénzügyi osztályvezető napirend ismertetéseként elmondja, hogy igyekezett részleteiben az összevont táblákat elmagyarázni soronként: mind az önkormányzat, mind az intézmények tekintetében kormányzati funkcióként, hogy láthatóvá váljon, hogy az eredeti előirányzathoz képest mi változott, hogyan teljesültek az előirányzataik.

Az önkormányzat esetében nagyobb összegű, nem tervezett kiadások voltak a következők: a pályázatokba felvételre került foglalkoztatottak száma meghaladta a 25 főt, ezért rehabilitációs hozzájárulás megfizetésére kötelezték az önkormányzatot, éves szinten 1.087.000.- Ft-ot kellett megfizetni. A 9. számú mellékletben csatolták az önkormányzat átlagos statisztikai állomány létszámát, ahol szeptembertől külön szolgáltatott adatot a Magyar Államkincstár a pályázatban foglalkoztatottakra.

A 2018. évre már nem tervezték be, de továbbra is várják Vajszló, illetve Kőrös bevételeit, illetve az óvoda átadás- átvétel kapcsán Vajszló esetében a 4.657.150.- Ft-ot. Mindkét ügy jelenleg bírósági előtti eljárás ügyszakaszában van. Piskó tartozását tervezték csak be 2.095.077.- Ft értékben, hiszen ellenük fizetési meghagyás került benyújtásra, amely ellen nem is éltek ellentmondással.

A 2018. évi záró pénzkészlet, illetve a pénzmaradvány is 1.339.294.838.- Ft, amelyből 1.226.564.260.- Ft a pályázatoknak ténylegesen az alszámlákon lévő összege, azt követően, hogy beindulnak 2019. évben a beruházások a projektekben, ezek a források elapadnak.

A bevételeket, kiadásokat részletesen ismertette, az óvodai normatíva esetében év közben volt változás, ugyanis a gyereklétszám folyamatosan csökkent. A támogatásoknál leírta, hogyan alakulnak az EU-s pályázatok bevételei mint működési, felhalmozási célú támogatásnál. A rendelet mellékletében a közhatalmi bevételek részletesen megtekinthetők.

A működési bevételek kis része az intézmények működési bevétele, ennél kisebb rész az önkormányzaté, hiszen nem sok szolgáltatása van: legnagyobb bevétel a Mercedes típusú busz bérleti díjából folyik be.

A pénzmaradvány 79.339.274.- Ft volt a korábbi évről, amit igénybe vettek.

A kiadások nagy része a személyi juttatásoknál a pályázatban foglalkoztatottaknak a személyi juttatása, illetve a dologi kiadásoknál is jelentős rész 120.268.223.- Ft a pályázatoknak a kiadása.

Felhalmozási kiadásoknál elmondta korábban is, hogy bár nagyon sok bevétel folyt be a EU-s pályázatokból, arra tekintettel, hogy a beruházások a 2018. évben még nem indultak, nem fejeződtek be, így a pénz jelentős része maradványként van jelen. A teljesítések részletes ismertetésre kerültek az önkormányzat, illetve az intézmények esetében is.

Amennyiben kérdés, észrevétel vetődik fel, szívesen megválaszolja.

Dr. Szalóky Ildikó jegyző felhívja a bizottság figyelmét, hogy a rendelet 5. §-ban feltüntetették a költségvetési létszámkeretet, mely szerint Sellye Város Önkormányzat létszáma 150 fő, melyből 119 fő közfoglalkoztatott. A 31 fő pályázati foglalkoztatotti különbség, amelyekben a létszám nagyon aránytalanul van elosztva, hiszen egyes pályázatokban nagyon sokan tevékenykednek, míg más pályázatok esetében a feladatok ellátása egy- két emberre nehezedik, amely megnehezíti a Hivatali feladatellátást is. Véleménye szerint a jövőben a feladatellátást a jövőben át kell gondolni a kollégák tehermentesítése érdekében.

Szecsei Béla bizottsági elnök megkérdezte, hogy napirendhez van- e kérdés, javaslat?

Az előterjesztéshez további kérdés, észrevétel, javaslat nem volt, ezért az elnök indítványozta a beszámolóról tett vezetői nyilatkozat elfogadását, és szavazást rendelt el.

A szavazásban 4 fő vett részt.

A Pénzügyi, Gazdasági és Ügyrendi Bizottság **4 igen szavazattal, ellenszavazat, tartózkodás nélkül** a következő határozatot hozta:

Pénzügyi, Gazdasági és Ügyrendi Bizottság 75/2019. (V.28.) sz. határozat
a 2018. évi költségvetési beszámolóról tett vezetői nyilatkozatról

A Pénzügyi, Gazdasági és Ügyrendi Bizottság az alábbi intézmények vezetőinek A költségvetési szervek belső kontrollrendszeréről és belső ellenőrzéséről szóló 370/ 2011. (XII.31.) Kormányrendelet 11.§ (2a) szerinti bekezdése alapján a 2018. évi költségvetési beszámolóról tett nyilatkozatát megismerte, Sellye Város Önkormányzat Képviselő-testületének javasolja azokat elfogadni:

- Sellyei Közös Önkormányzati Hivatal
- Sellye Család és Gyermekejöléti Központ
- Sellye Városi Művelődési Ház, Könyvtár és Muzeális Intézmény.

Határidő: azonnal
Felelős: bizottsági elnök

Ezt követően az elnök indítványozta a költségvetési beszámoló elfogadását, és szavazást rendelt el.

A szavazásban 4 fő vett részt.

A Pénzügyi, Gazdasági és Ügyrendi Bizottság **4 igen szavazattal, ellenszavazat, tartózkodás nélkül** a következő határozatot hozta:

Pénzügyi, Gazdasági és Ügyrendi Bizottság 76/2019. (V.28.) sz. határozat
Az önkormányzat 2018. évi költségvetési beszámolójának elfogadásáról

A Pénzügyi, Gazdasági és Ügyrendi Bizottság megismerte a beterjesztett rendelet tervezetét és javasolja Sellye Város Önkormányzat Képviselő-testületének az Önkormányzat 2018. évi költségvetési beszámolóját az írásbeli előterjesztéssel egyezően elfogadni.

Határidő: azonnal
Felelős: bizottsági elnök

11./ napirendi pont: **Sellye II. háziiorvosi körzet feladat-ellátási szerződés megtárgyalása, jóváhagyása**

Szecsei Béla bizottsági elnök felkéri Dr. Szalóky Ildikó jegyzőt napirend ismertetésére.

Dr. Szalóky Ildikó jegyző elmondja, hogy dr. Matancic Marianna 2019. július 1-jétől helyettesítés formájában látná el a Sellye II. számú háziiorvosi körzet alapellátását. Az írásbeli előterjesztéshez mellékelt feladat – ellátási szerződés tervezetben a rendelési időt feltűntette. A doktornővel egyeztettek, a soron következő testületi ülésen részt vesz, így a képviselő- testületi ülésen lehetőség nyílik arra, hogy mindannyian megismerjék.

Szecsei Béla bizottsági elnök megkérdezte, hogy napirendhez van- e kérdés, javaslat?

Az előterjesztéshez további kérdés, észrevétel, javaslat nem volt, ezért az elnök indítványozta az írásbeli előterjesztésben foglalt határozati javaslat elfogadását, és szavazást rendelt el.

A szavazásban 4 fő vett részt.

A Pénzügyi, Gazdasági és Ügyrendi Bizottság **4 igen szavazattal, ellenszavazat, tartózkodás nélkül** a következő határozatot hozta:

Pénzügyi, Gazdasági és Ügyrendi Bizottság 77/2019. (V.28.) sz. határozat
Sellye II. számú háziiorvosi betöltetlen körzet helyettesítéssel történő betöltésének megtárgyalása

1. A Pénzügyi, Gazdasági és Ügyrendi Bizottság javasolja Sellye Város Önkormányzat Képviselő-testületének a Sellye II. számú háziiorvosi körzet helyettesítés formájában történő alapellátásának biztosítása érdekében dr. Matancic Marianna helyettesítő háziiorvossal beterjesztett megbízási szerződést az írásbeli előterjesztéssel egyezően jóváhagyni és annak aláírására polgármestert felhatalmazni.

2. A Pénzügyi, Gazdasági és Ügyrendi Bizottság javasolja Sellye Város Önkormányzat Képviselő-testületének felhatalmazni polgármestert, hogy Sellye II. számú háziiorvosi körzet működési engedélyét az 1. pontban írtak szerint módosítsa.

Határidő: azonnal
Felelős: bizottsági elnök

12./ napirendi pont: **Az Unió pályázati feladatok ellátására, pénzeszköz átadására vonatkozó megállapodás módosítása**

Szecsei Béla bizottsági elnök felkéri Horváth Nóra pénzügyi osztályvezetőt, amennyiben szeretne a napirendhez szóbeli kiegészítést tenni, ismertesse a bizottsággal.

Horváth Nóra pénzügyi osztályvezető elmondja, hogy a megállapodás nem, csak annak 1. számú melléklete módosul, amelyet már több ízben, legutóbb január 31-én módosított a testület. Ebben fel van sorolva, hogy egyes pályázatokban a projektmenedzsmenti tevékenységet kik látják el. Az elmúlt időszakban nagyon sok változás történt, melyet az írásbeli előterjesztéshez csatolt mellékletében vastagon jelölt.

A megállapodásra vonatkozóan szeretné elmondani, hogy többször szükséges a projektmenedzsment számára kérést, figyelmeztetést küldeni, ugyanis néhányan a megállapodás pontjait nem tartják be, nem kerülnek minden esetben határidőre átvezetésre a bérek, nem csatolnak fedezet- és teljesítési igazolást.

Szecsei Béla bizottsági elnök megkérdezte, hogy napirendhez van- e kérdés, javaslat?

Az előterjesztéshez további kérdés, észrevétel, javaslat nem volt, ezért az elnök indítványozta az írásbeli előterjesztésben foglalt határozati javaslat elfogadását, és szavazást rendelt el.

A szavazásban 4 fő vett részt.

A Pénzügyi, Gazdasági és Ügyrendi Bizottság **4 igen szavazattal, ellenszavazat, tartózkodás nélkül** a következő határozatot hozta:

Pénzügyi, Gazdasági és Ügyrendi Bizottság 78/2019. (V.28.) sz. határozat
Megállapodás uniós pályázati feladatok ellátására, pénzeszköz átadására

A Pénzügyi, Gazdasági és Ügyrendi Bizottság javasolja Sellye Város Önkormányzat Képviselő-testületének az Önkormányzat és a Sellyei Közös Önkormányzati Hivatal között az uniós pályázati feladatok ellátásának szabályozására 75/2018. (III.22.) sz. KT határozattal elfogadott, majd a 168/2018. (VI.28.) sz. KT határozattal, a 268/2018. (X.31.) sz. KT határozattal, valamint a 24/2019. (I.31.) sz. KT határozattal módosított „**Megállapodás uniós pályázati feladatok ellátására, pénzeszköz átadására**” vonatkozó megállapodás módosítását az írásbeli előterjesztéssel szó szerint egyezően, a csatolt melléklet szerint elfogadni, s annak aláírására polgármestert felhatalmazni.

Határidő: azonnal
Felelős: bizottsági elnök, jegyző

13./ napirendi pont: **Tájékoztató a TOP-4.2.1-16-BA1-2017-00013. azonosító számú „Sellye Család- és Gyermekegészségi Központ infrastruktúrájának fejlesztése” című pályázat jelenlegi állásáról (2019. január-március)**

Szecsei Béla bizottsági elnök felkérte Horváth Nóra pénzügyi menedzsert a napirend ismertetésére.

Horváth Nóra pénzügyi menedzser elmondja, hogy minden rendben lezajlott a pályázatban. Az 1. számú kifizetési igénylést 67.696.983.- Ft értékben a Magyar Államkincstár jóvá is hagyta, és a fennmaradó 10.414.296.- Ft összegű kifizetési igénylés benyújtásra került. Közbenső helyszíni ellenőrzésre is sor került március hónapban, amelynek során az ellenőrzés nem tett megállapítást, nem írt elő intézkedést. Néhány dolgot kell majd pótolni: tájékoztató tábla elhelyezése szükséges az épületben, illetve egysoros korlát helyett kétsoros korlát elhelyezése szükséges, valamint egy indukciós hurok, vagy mobil indukciós készülék beszerzése, melyet a záró helyszíni ellenőrzéskor fognak ellenőrizni.

Januárban beszerzésre került a gépjármű is, szeretné újfent emlékeztetni a képviselő- testületet, hogy a 8+1 személyes gépjármű támogatói okirat aláírásával Sellye Város Önkormányzat arra vállalt kötelezettséget, hogy a Sellye Család- és Gyermejjóléti Központ alkalmazásában lévő családsegítők- és esetmenedzserek a gépjárművet a feladatellátáshoz használják a településekre való kijutásban, más célra nem használható. A gépjármű azonban beszerzése óta nem volt használva.

Szecsei Béla bizottsági elnök megkérdezte, hogy napirendhez van- e kérdés, javaslat?

Az előterjesztéshez további kérdés, észrevétel, javaslat nem volt, ezért az elnök indítványozta a tájékoztató jóváhagyását, és szavazást rendelt el.

A szavazásban 4 fő vett részt.

A Pénzügyi, Gazdasági és Ügyrendi Bizottság **4 igen szavazattal, ellenszavazat, tartózkodás nélkül** a következő határozatot hozta:

Pénzügyi, Gazdasági és Ügyrendi Bizottság 79/2019. (V.28.) sz. határozat

a TOP-4.2.1-16-BA1-2017-00013. azonosító számú „Sellye Család- és Gyermejjóléti Központ infrastruktúrájának fejlesztése” című projekthez kapcsolódó tájékoztató jóváhagyása

A Pénzügyi, Gazdasági és Ügyrendi Bizottság javasolja Sellye Város Önkormányzat Képviselő-testületének a TOP-4.2.1-16-BA1-2017-00013. azonosító számú „Sellye Család- és Gyermejjóléti Központ infrastruktúrájának fejlesztése” című projekthez kapcsolódó tájékoztatót jóváhagyni.

Határidő: azonnal

Felelős: Horváth Nóra pénzügyi menedzser

14./ napirendi pont: **„Tájékoztató a TOP-3.2.1-16-BA1-2017-00019. azonosító számú, „A sellyei alapfokú oktatási intézményhez kapcsolódó épület energetikai korszerűsítése” című pályázat jelenlegi állásáról (2019. január - május)”**

Szecsei Béla bizottsági elnök átadta a szót Hamarics Réka ÉVO vezető részére.

Hamarics Réka ÉVO vezető elmondja, hogy Schán Éva projektasszisztens az előzetesen megküldött írásbeli előterjesztést elkészítette, a munkaterület 2019. május 6-án átadásra került. A kivitelezés határideje 2019. szeptember 25-e, ezt követően a Szigetvár Tankerületi Központ pályázatának kivitelezése kezdődik meg.

Szecsei Béla bizottsági elnök megkérdezte, hogy napirendhez van- e kérdés, javaslat?

Az előterjesztéshez további kérdés, észrevétel, javaslat nem volt, ezért az elnök indítványozta a tájékoztató jóváhagyását, és szavazást rendelt el.

A szavazásban 4 fő vett részt.

A Pénzügyi, Gazdasági és Ügyrendi Bizottság **4 igen szavazattal, ellenszavazat, tartózkodás nélkül** a következő határozatot hozta:

Pénzügyi, Gazdasági és Ügyrendi Bizottság 80/2019. (V.28.) sz. határozat
a TOP-3.2.1-16-BA1-2017-00019 azonosító számú „A sellyei alapfokú oktatási intézményhez kapcsolódó épület energetikai korszerűsítése” című pályázathoz kapcsolódó tájékoztató jóváhagyása

A Pénzügyi, Gazdasági és Ügyrendi Bizottság javasolja Sellye Város Önkormányzat Képviselő-testületének, hogy a TOP-3.2.1-16-BA1-2017-00019. azonosító számú, „A sellyei alapfokú oktatási intézményhez kapcsolódó épület energetikai korszerűsítése” című projekthez kapcsolódó írásbeli tájékoztatást hagyja jóvá.

Határidő: azonnal

Felelős: bizottsági elnök

15./ napirendi pont: **Tájékoztató a TOP-2.1.1-16-BA1-2017-00001 azonosító számú „Helyi ellátás, szolgáltatás, életminőség javítása az Ormánságban” című pályázat jelenlegi állásáról (2019. január-április)**

Szecsei Béla bizottsági elnök felkéri Patkó László projektmenedzsmet szervezet vezetőjét a napirend ismertetésére.

Patkó László projektmenedzsmet szervezet vezetője elmondja, hogy az elmúlt négy hónap eseményeit az írásbeli előterjesztésében ismertette. A kiviteli tervek benyújtása 2019. május 31-éig történik meg. A tervezési munkálatok elhúzódása miatt mérőföldkő módosítási igényt nyújtottak be, amelyet el is fogadtak.

Szecsei Béla bizottsági elnök megkérdezte, hogy napirendhez van- e kérdés, javaslat?

Az előterjesztéshez további kérdés, észrevétel, javaslat nem volt, ezért az elnök indítványozta a beszámoló, tájékoztató jóváhagyását, és szavazást rendelt el.

A szavazásban 4 fő vett részt.

A Pénzügyi, Gazdasági és Ügyrendi Bizottság **4 igen szavazattal, ellenszavazat, tartózkodás nélkül** a következő határozatot hozta:

Pénzügyi, Gazdasági és Ügyrendi Bizottság 81/2019. (V.28.) sz. határozat
A TOP-2.1.1-16-BA1-2017-00001 azonosító számú „Helyi ellátás, szolgáltatás, életminőség javítása az Ormánságban” című projekthez kapcsolódó beszámoló, tájékoztató jóváhagyása

A Pénzügyi, Gazdasági és Ügyrendi Bizottság javasolja Sellye Város Önkormányzat Képviselő-testületének, hogy a TOP-2.1.1-16-BA1-2017-00001 azonosító számú, „Helyi ellátás, szolgáltatás, életminőség javítása az Ormánságban” című projekthez kapcsolódó írásban előterjesztett beszámolót, tájékoztatást hagyja jóvá.

Határidő: azonnal,

Felelős: bizottsági elnök, Patkó László projektmenedzsmet szervezet vezetője

16./ napirendi pont: **Tájékoztató a TOP-2.1.2-16-BA1-2017-00004 azonosító számú „Élhetőbb, szebb, zöldebb város megteremtése az Ormánság szívében” című pályázat jelenlegi állásáról (2019. január-április)**

Szecsei Béla bizottsági elnök felkéri Patkó László szakmai asszisztent, amennyiben szeretne a napirendhez szóbeli kiegészítést tenni, ismertesse a bizottsággal.

Patkó László szakmai asszisztens elmondja, hogy az írásbeli előterjesztés előzetesen megküldésre került, a projektben jelenleg a tervezési folyamatok zajlanak, egyebet szóban nem kíván előadni, amennyiben kérdés merül fel, szívesen megválaszolja.

Szecsei Béla bizottsági elnök megkérdezte, hogy napirendhez van- e kérdés, javaslat?

Az előterjesztéshez további kérdés, észrevétel, javaslat nem volt, ezért az elnök indítványozta a beszámoló, tájékoztató jóváhagyását, és szavazást rendelt el.

A szavazásban 4 fő vett részt.

A Pénzügyi, Gazdasági és Ügyrendi Bizottság **4 igen szavazattal, ellenszavazat, tartózkodás nélkül** a következő határozatot hozta:

Pénzügyi, Gazdasági és Ügyrendi Bizottság 82/2019. (V.28.) sz. határozat

A TOP-2.1.2-16-BA1-2017-00004 azonosító számú „Élhetőbb, szebb, zöldebb város megteremtése az Ormánság szívében” című projekthez kapcsolódó beszámoló, tájékoztató jóváhagyása

A Pénzügyi, Gazdasági és Ügyrendi Bizottság javasolja Sellye Város Önkormányzat Képviselő-testületének, hogy a TOP-2.1.2-16-BA1-2017-00004 azonosító számú, „Élhetőbb, szebb, zöldebb város megteremtése az Ormánság szívében” című projekthez kapcsolódó írásban előterjesztett beszámolót, tájékoztatót hagyja jóvá.

Határidő: azonnal

Felelős: bizottsági elnök, Kocsis-Matoricz Adrienn, projektmenedzser

17./ napirendi pont: **Tájékoztató az EFOP-4.1.8-16-2017-00014 azonosító számú „Sellye Városi Könyvtár informatikai fejlesztése” című pályázat jelenlegi állásáról (2019. január-február)**

Szecsei Béla bizottsági elnök felkéri Patkó László pénzügyi vezetőt a napirend ismertetésére.

Patkó László pénzügyi vezető elmondja, hogy mindent a pályázatnak megfelelően, elszámolhatóan megvalósítottak. A beszámolás lezárttá tételét akadályozó tényező a közreműködő szervezet általi ellenőrzés lefolytatása: a közbeszerzési eljárás során az eljárás lefolytatásával megbízott alapidokumentumokat nem kért be az ajánlattevőktől. A szakértő védekezik, érvel, ez az ellenőrzés még nem zárult le, mindaddig az informatikai eszközök számlája sem számolható el. A közreműködő szervezetet kérték az ellenőrzés lefolytatásának megsürgetésére.

Szecsei Béla bizottsági elnök megkérdezte, hogy napirendhez van- e kérdés, javaslat?

Az előterjesztéshez további kérdés, észrevétel, javaslat nem volt, ezért az elnök indítványozta a beszámoló, tájékoztató jóváhagyását, és szavazást rendelt el.

A szavazásban 4 fő vett részt.

A Pénzügyi, Gazdasági és Ügyrendi Bizottság **4 igen szavazattal, ellenszavazat, tartózkodás nélkül** a következő határozatot hozta:

Pénzügyi, Gazdasági és Ügyrendi Bizottság 83/2019. (V.28.) sz. határozat
Az EFOP-4.1.8-16-2017-00014 azonosítószámú, „Sellye Városi Könyvtár informatikai fejlesztése” című projekthez kapcsolódó beszámoló, tájékoztató jóváhagyására

A Pénzügyi, Gazdasági és Ügyrendi Bizottság javasolja Sellye Város Önkormányzat Képviselő-testületének, hogy az **EFOP-4.1.8-16-2017-00014 azonosítószámú, „Sellye Városi Könyvtár informatikai fejlesztése”** című projekthez kapcsolódó írásban előterjesztett beszámolót, tájékoztatót hagyja jóvá.

Határidő: azonnal

Felelős: Vitkovics Ádám projektmenedzser

18./ napirendi pont: **Tájékoztató az EFOP-2.1.2-16-2017-00005 azonosító számú „A Sellyei Járás integrált térségi gyermekprogramjának infrastrukturális fejlesztése” című pályázat jelenlegi állásáról (2019. január-április)**

Szecsei Béla bizottsági elnök átadja a szót Patkó László projektmenedzser szervezet vezetője számára.

Patkó László projektmenedzser szervezet vezetője elmondja, hogy a kivitelezés megvalósításának határideje 2019. augusztusa, minden a műszaki tartalomnak megfelelően zajlik. Írásbeli előterjesztésében az elmúlt hónapok eseményeit ismertette. Amit fontosnak tart elmondani az az, hogy a játszóudvar elkészült, amelyre a TÜV vizsgálatot is elkészült.

Szecsei Béla bizottsági elnök megkérdezte, hogy napirendhez van- e kérdés, javaslat?

Az előterjesztéshez további kérdés, észrevétel, javaslat nem volt, ezért az elnök indítványozta a beszámoló, tájékoztató jóváhagyását, és szavazást rendelt el.

A szavazásban 4 fő vett részt.

A Pénzügyi, Gazdasági és Ügyrendi Bizottság **4 igen szavazattal, ellenszavazat, tartózkodás nélkül** a következő határozatot hozta:

Pénzügyi, Gazdasági és Ügyrendi Bizottság 84/2019. (V.28.) sz. határozat
Az EFOP-2.1.2-16-2017-00005 azonosítószámú, „Sellyei Járás integrált térségi gyermekprogramjának infrastrukturális fejlesztése” című projekthez kapcsolódó beszámoló, tájékoztató jóváhagyása

A Pénzügyi, Gazdasági és Ügyrendi Bizottság javasolja Sellye Város Önkormányzat Képviselő-testületének, hogy az **EFOP-2.1.2-16-2017-00005 azonosító számú, „Sellyei Járás integrált térségi gyermekprogramjának infrastrukturális fejlesztése”** című projekthez kapcsolódó írásban előterjesztett beszámolót, tájékoztatót hagyja jóvá.

Határidő: azonnal

Felelős: bizottsági elnök, Patkó László projektmenedzser szervezet vezetője

19./ napirendi pont: **EFOP-2.1.2-16-2017-00005 azonosító számú „A Sellyei Járás integrált térségi gyermekprogramjának infrastrukturális fejlesztése” című pályázat keretén belül személygépkocsi beszerzési eljárásának megtárgyalása**

Szecsei Béla bizottsági elnök felkéri Patkó László projektmenedzsmenst tagot a napirend ismertetésére.

Patkó László projektmenedzsmenst tag elmondja a napirendet ismertetve, hogy „A Sellyei Járás integrált térségi gyermekprogramjának infrastrukturális fejlesztése” pályázat tartalmazza gépjármű beszerzését, mely beszerzési eljárás megtárgyalása a napirend tárgya.

Az írásbeli előterjesztéséhez csatolta a 3 db ajánlatot, amely a Ford Kuga személygépkocsira érkezett. A legkedvezőbb ajánlatot az FX Autóház Kft. (7622 Pécs, Siklói u. 11.) nyújtotta be 6.499.500.- Ft áron, azonban a pályázatban költség soron lévő nettó elszámolható költségkeret nem nyújt fedezetet a legkedvezőbb beszerzési ár finanszírozására. Sikeres eljárás lezárásához önerő biztosítása szükséges 1.964.057.- Ft- összegben.

Márkahűen Ford gépjárműre kértek ajánlatot a jó tapasztalatokra tekintettel.

Szecsei Béla bizottsági elnök javasolja más típusú gépjárművekre is ajánlatot bekérni, amelyek beszerzési árára a pályázat költség során szereplő keret fedezet nyújt. Arról a bizottságnak nincs információja, hogy a szükséges önerőt milyen forrásból tudja az önkormányzat biztosítani, ezért javasolja másik ajánlatkérést.

Ezt követően megkérdezte, hogy napirendhez van- e kérdés, javaslat?

Az előterjesztéshez további kérdés, észrevétel, javaslat nem volt, ezért az elnök indítványozta a beszerzési eljárás megtárgyalásáról fentiekkel kiegészítve dönteni, és szavazást rendelt el.

A szavazásban 4 fő vett részt.

A Pénzügyi, Gazdasági és Ügyrendi Bizottság **3 igen szavazattal, ellenszavazat nélkül, 1 tartózkodással** a következő határozatot hozta:

Pénzügyi, Gazdasági és Ügyrendi Bizottság 85/2019. (V.28.) sz. határozat
EFOP-2.1.2-16-2017-00005 azonosító számú „A Sellyei Járás integrált térségi gyermekprogramjának infrastrukturális fejlesztése” című pályázat keretén belül személygépkocsi beszerzési eljárásának megtárgyalása

1. A Pénzügyi, Gazdasági és Ügyrendi Bizottság az **EFOP-2.1.2-16-2017-00005** azonosító számú „A Sellyei Járás integrált térségi gyermekprogramjának infrastrukturális fejlesztése” című pályázat keretén belül lefolytatott személygépkocsi beszerzési eljárását megtárgyalta és a szükséges önerő forrásának ismerete nélkül érdemi javaslatot nem tesz.

2. Amennyiben a hiányzó önerő önkormányzati forrásból nem biztosítható, a Pénzügyi, Gazdasági és Ügyrendi Bizottság javasolja Sellye Város Önkormányzat Képviselő-testületének új eljárás lefolytatását oly módon, hogy a pályázat költségvetésében személygépkocsi beszerzése költség soron lévő nettó elszámolható költségkeret a személygépkocsi beszerzésére nyújtson fedezetet.

Határidő: azonnal

Felelős: bizottsági elnök, Patkó László projektmenedzsmenstért felelős szervezet vezetője

20./ napirendi pont: **Tájékoztató a TOP-1.1.3-16-BA1-2017-00006 azonosító számú „Piac és ahhoz szükséges infrastruktúra kialakítása” című pályázat jelenlegi állásáról (2018. december-2019. május)**

Szecsei Béla bizottsági elnök felkérte Hamarics Réka projektmenedzsert a napirend ismertetésére.

Hamarics Réka projektmenedzser elmondta, írásbeli előterjesztése előzetesen megküldésre került, melyben arról tájékoztat, hogy a módosított műszaki tartalomra a kiviteli tervdokumentáció elkészült, csökkentett műszaki tartalom értelmében a kistermelői piac épülete került csökkentésre, a parkoló azonban az eredeti terv szerint valósul meg.

A pályázat 1. mérföldkövének zárulása 2019. május 31-e, melyet követően szakmai beszámolót szükséges benyújtani 2019. június 15. napjáig. A jelenlegi ütem szerint kivitelezés 2020. augusztus 31. napjával zárul. Az előterjesztéshez csatolta a módosított, engedélyezett záradékolt tervdokumentációt. Felmerülő kérdésekre szívesen válaszol.

Szecsei Béla bizottsági elnök megkérdezte, hogy napirendhez van- e kérdés, javaslat?

Az előterjesztéshez további kérdés, észrevétel, javaslat nem volt, ezért az elnök indítványozta a tájékoztató jóváhagyását, és szavazást rendelt el.

A szavazásban 4 fő vett részt.

A Pénzügyi, Gazdasági és Ügyrendi Bizottság **4 igen szavazattal, ellenszavazat, tartózkodás nélkül** a következő határozatot hozta:

Pénzügyi, Gazdasági és Ügyrendi Bizottság 86/2019. (V.28.) sz. határozat

Tájékoztató a TOP-1.1.3-16-BA1-2017-00006 azonosító számú „Piac és ahhoz szükséges infrastruktúra kialakítása” című pályázat jelenlegi állásáról (2018. december-2019. május)

1.

A Pénzügyi, Gazdasági és Ügyrendi Bizottság javasolja Sellye Város Önkormányzat Képviselő-testületének, hogy a *TOP-1.1.3-16-BA1-2017-00006 azonosító számú „Piac és ahhoz szükséges infrastruktúra kialakítása”* című projekthez kapcsolódó tájékoztatását jóváhagyni.

Határidő: azonnal

Felelős: Hamarics Réka projektmenedzser

2.

A Pénzügyi, Gazdasági és Ügyrendi Bizottság javasolja Sellye Város Önkormányzat Képviselő-testületének, hogy a *TOP-1.1.3-16-BA1-2017-00006 azonosító számú „Piac és ahhoz szükséges infrastruktúra kialakítása”* című projekt csökkentett/módosított engedélyezési tervdokumentációját és az ez alapján kidolgozott kivitelezési tervdokumentáció szerinti a műszaki tartalom módosítási igény benyújtását hagyja jóvá. A Pénzügyi, Gazdasági és Ügyrendi Bizottság javasolja Sellye Város Önkormányzat Képviselő-testületének felhatalmazni Nagy Attila polgármestert a módosítási igény benyújtásához szükséges dokumentumok aláírására, beleértve a továbbiakban felmerülő többletforrás-igény saját forrás biztosításával történő nyilatkozat aláírására.

Határidő: azonnal

Felelős: bizottsági elnök, Hamarics Réka projektmenedzser

21./ napirendi pont: Tájékoztató a TOP-1.4.1-16-BA1-2017-00009 azonosító számú "Hátrányból, előnyt: Ormánsági Tücsök Óvoda ellátási színvonalának emelése gyermekeink hátrányos helyzetének csökkentése érdekében" című pályázat jelenlegi állásáról (2018. december-2019. május)

Szecsei Béla bizottsági elnök felkéri Hamarics Réka projektasszisztens a napirend ismertetésére.

Hamarics Réka projektasszisztens elmondta napirendet ismertetve, hogy a módosított műszaki tartalomra a kiviteli terveket 2019. május 31-éig kellett elkészíteni. A csökkentett műszaki tartalommal való megvalósulásra feltételezhetően a költségfedezet rendelkezésre áll.

A módosított építési engedélyezési tervdokumentáció az előterjesztés mellékleteként kiküldésre került.

A projekt keretében épületbővítése lesz az óvodának, kialakításra kerül egy tornaszoba, torna szertár,- amely kötelező elem az óvoda esetében-, 170 fős tálalókonyha, valamint egy multifunkciós tér, és kötelező elem az illemhelyiség kialakítása is.

Fontos kiemelni, hogy a pályázatban műszaki módosítási kérelmet kell beadni, amit mindaddig nem lehetett megtenni, míg a végleges kiviteli dokumentáció el nem készült. Az eredeti kivitelezési tervdokumentációval összehasonlítva kell benyújtani a kérelmet, hogy a műszaki szakmai tartalom milyen módon módosul. Mindemellett az önkormányzatnak arról is nyilatkoznia kell, hogy a felmerülő többletforrás- igényre a jövőben semmilyen támogatást nem vesz igénybe, saját forrással biztosítja.

Az eszközbeszerzéssel kapcsolatban elmondja, hogy közbeszerzés köteles az eszközök beszerzése. Az eredeti pályázatban szereplő konyha helyett kialakított 170 fős tálalókonyha miatt teljesen más eszközkészlet vált szükségessé, melynek jóváhagyása szükséges.

A napirend keretében szükséges annak jóváhagyása is, hogy a projektasszisztensi feladatok ellátásában módosulás következik be: 2019. június 1-jét követően a feladatot Schán Éva látja el.

Dr. Szalóky Ildikó jegyző utalást tesz a Sellye Térségi Intézményi Társulási ülésen elhangzottakra, felmerült ugyanis, hogy a bölcsőde működtetésének szigorú előírásai vannak, melynek következtében működési engedélyeztetési eljárást kell lefolytatni az óvoda átalakításának átmeneti időszakára. A bölcsőde működtetésében szüneteltetés nem lehetséges, hiszen ellenkező esetben valamennyi kapott támogatást vissza kell fizetni.

A felújítás során igyekeznek olyan módon nyertes kivitelezővel egyeztetni, a felhívást úgy megfogalmazni, hogy a kivitelezés során úgy járjanak el, hogy a szorgalmi időszakban belső felújítási munkálatok ne legyenek, kivitelező az intézmény zavartalan működtetését erre az időszakra biztosítsa majd.

Klepe Jánosné intézményvezető elmondja, hogy a bölcsőde működtetésére az engedélyeztetési eljárás lefolytatása szükségszerű, az óvodai csoportok esetében a felújítás időszakára a működés zavartalanul megoldhatóvá válik.

Szecsei Béla bizottsági elnök megkérdezte, hogy napirendhez van- e kérdés, javaslat?

Az előterjesztéshez további kérdés, észrevétel, javaslat nem volt, ezért az elnök indítványozta a tájékoztató jóváhagyását, és szavazást rendelt el.

A szavazásban 4 fő vett részt.

A Pénzügyi, Gazdasági és Ügyrendi Bizottság **4 igen szavazattal, ellenszavazat, tartózkodás nélkül** a következő határozatot hozta:

Pénzügyi, Gazdasági és Ügyrendi Bizottság 87/2019. (V.28.) sz. határozat

Tájékoztató a TOP-1.4.1-16-BA1-2017-00009 azonosító számú "Hátrányból, előnyt: Ormánsági Tücsök Óvoda ellátási színvonalának emelése gyermekeink hátrányos helyzetének csökkentése érdekében" című pályázat jelenlegi állásáról (2018. december-2019. május)

1.

A Pénzügyi, Gazdasági és Ügyrendi Bizottság javasolja Sellye Város Önkormányzat Képviselő-testületének, hogy TOP-1.4.1-16-BA1-2017-00009 azonosító számú "Hátrányból, előnyt: Ormánsági Tücsök Óvoda ellátási színvonalának emelése gyermekeink hátrányos helyzetének csökkentése érdekében" című projekthez kapcsolódó előterjesztett tájékoztatót jóváhagyja.

2.

A Pénzügyi, Gazdasági és Ügyrendi Bizottság javasolja Sellye Város Önkormányzat Képviselő-testületének, hogy TOP-1.4.1-16-BA1-2017-00009 azonosító számú "Hátrányból, előnyt: Ormánsági Tücsök Óvoda ellátási színvonalának emelése gyermekeink hátrányos helyzetének csökkentése érdekében" című projekt csökkentett/módosított engedélyezési tervdokumentációját és az ez alapján kidolgozott kivitelezési tervdokumentáció szerinti a műszaki tartalom módosítási igény benyújtását jóváhagyja. A Pénzügyi, Gazdasági és Ügyrendi Bizottság javasolja Sellye Város Önkormányzat Képviselő-testületének felhatalmazni Nagy Attila polgármestert a módosítási igény benyújtásához szükséges dokumentumok aláírására, beleértve a továbbiakban felmerülő többletforrás-igény saját forrás biztosításával történő nyilatkozat aláírására.

Határidő: azonnal

Felelős: bizottsági elnök

Ezt követően az elnök indítványozta a határozat módosítását, és szavazást rendelt el.

A szavazásban 4 fő vett részt.

A Pénzügyi, Gazdasági és Ügyrendi Bizottság **4 igen szavazattal, ellenszavazat, tartózkodás nélkül** a következő határozatot hozta:

Pénzügyi, Gazdasági és Ügyrendi Bizottság 88/2019. (V.28.) sz. határozat

108/2018 (IV.26.) sz. KT határozat módosítása

A Pénzügyi, Gazdasági és Ügyrendi Bizottság javasolja Sellye Város Önkormányzat Képviselő-testületének a TOP-1.4.1-16-BA1-2017-00009. azonosító számú, „Hátrányból, előnyt: Ormánsági Tücsök óvoda ellátási színvonalának emelése gyermekeink hátrányos helyzetének csökkentése érdekében” című pályázat menedzsment szervezetéről hozott módosított 108/2018. (IV.26.) sz. KT határozatát az alábbiak szerint módosítsa:

Sellye Város Önkormányzat Képviselő-testülete a TOP-1.4.1-16-BA1-2017-00009 azonosítószámú, „Hátrányból, előnyt: Ormánsági Tücsök óvoda ellátási színvonalának emelése gyermekeink hátrányos helyzetének csökkentése érdekében” című, pályázat projektasszisztensének 2019. július 1. napjától fogadja el Schán Évát pályázati referensként. A pályázat projektasszisztens feladatait a pályázat megvalósítása során köztisztviselői jogviszony keretében látja el munkaköri feladatai mellett, a pályázat projektasszisztens feladatainak ellátására vonatkozó célfeladat kitűzés szerint. A kitűzés alapján - a teljesítésigazolást követően - céljuttatás negyedévente, a negyedévet követő hó 8. napjáig, utólag kerüljön kifizetésre.

A köztisztviselő személyi célfeladat juttatásának összege havi bruttó 85.382,- Ft. A projektasszisztens bére a TOP-1.4.1-16-BA1-2017-00009 kódszámú pályázat keretein belül kerül elszámolásra, mely összeget járulékaival együtt Sellye Város Önkormányzat havonta adja át a Sellyei Közös Önkormányzati Hivatal részére.

Határidő: azonnal
Felelős: bizottsági elnök

Szecsei Béla bizottsági elnök 14.30 órakor 10 perc szünetet rendelt el.

22./ napirendi pont: **VP6-7.4.1.1-16 azonosító számú „Településkép, közösségi tér fejlesztése” című projekthez kapcsolódó 2019. évi likviditási terv és előlegigénylési nyilatkozat elfogadása**

Szecsei Béla bizottsági elnök felkéri Hamarics Réka ÉVO vezetőt a napirend ismertetésére.

Hamarics Réka ÉVO vezető elmondja, megküldött írásbeli előterjesztés alapján, hogy a mérföldkő módosítási kérelem alapján a sportöltöző nyílászáró cseréjének megvalósulási határideje: 2019. október 15. napja, a kivitelezés 2020. április 5-én zárul. Ahhoz, hogy Sellye Város Önkormányzat az 50%-os előleget le tudja hívni a határozati javaslatban foglaltak jóváhagyása szükséges, amelyben a támogatói okiratban lévő költségek, valamint az önerő rendelkezésére állásáról kell dönten.

Horváth Nóra pénzügyi osztályvezető elmondja, hogy Sellye Város 2019. évi költségvetésének tárgyalásakor sokat beszéltek az önerő biztosításáról. A fejlesztési tartalékban, amely ténylegesen rendelkezésre áll külön számlán 2.493.751.- Ft van, és a fennmaradó rész, amely nem csak Sellye város, hanem a Városi Sportkör Sellye önerőjét is tartalmazza mindösszesen: 3.265.069.- Ft költségvetéskor betervezésre került azzal, hogy a rendkívüli önkormányzati támogatásból, és az ingatlan értékesítésből folyik rá be fedezet. Szeretné felhívni azonban a figyelmet, hogy 28.183.000.- Ft olyan bevételt terveztek be rendkívüli önkormányzati támogatásként, illetve ingatlan-értékesítésből, amelyből még nem folyt be bevétel, és nem is várható nyár végéig, illetve az ingatlan értékesítésének lehetőségéről nem tud, amelynek következtében vélhetően likviditási problémák merülhetnek fel az év során.

Hamarics Réka ÉVO vezető elmondja, hogy az előterjesztéshez a 2019. évi likviditási terv csatolásra került Sellye Város Önkormányzat és a Városi Sportkör Sellye juttatásaira vonatkozóan. A sportkör részére az előleget nem hívják le, hiszen nekik a pályázatban komoly biztosítékot kéne nyújtson. Az idei évben a tervezett kiadás 6.442.719.- Ft, a tervezett kifizetési igénylések összege 6.120. 584.- Ft, amelyből tehát 322.135.- Ft-ot kell ténylegesen rendelkezésre bocsátania az önkormányzatnak, ezt követően kerülhet sor a beszerzési eljárás kiírására. Szeretné felhívni a figyelmet, hogy végleges összegekről az eljárás lefolytatását követően lehet beszéni.

Szecsei Béla bizottsági elnök javasolta, hogy az önerő kapcsán képviselő- testületi ülésen hozzanak döntést.

Megkérdezte, hogy napirendhez van- e kérdés, javaslat?

Az előterjesztéshez további kérdés, észrevétel, javaslat nem volt, ezért az elnök indítványozta az önerő rendelkezésére állásáról dönten, és szavazást rendelt el.

A szavazásban 4 fő vett részt.

A Pénzügyi, Gazdasági és Ügyrendi Bizottság **4 igen szavazattal, ellenszavazat, tartózkodás nélkül** a következő határozatot hozta:

Pénzügyi, Gazdasági és Ügyrendi Bizottság 89/2019. (V.28.) sz. határozat
*Településképet meghatározó épületek energetikai fejlesztése (Sellye sportöltöző felújítása)
című projekt kapcsán önerő rendelkezésre állásáról*

A Pénzügyi, Gazdasági és Ügyrendi Bizottság a VP6-7.2.1-7.4.1.1-16 kódszámú, „Településképet meghatározó épületek külső rekonstrukciója, többfunkciós közösségi tér létrehozása, fejlesztése, energetikai korszerűsítés” című felhívásra benyújtott, „Sellye sportöltöző felújítása” című pályázat vonatkozásában a Városi Sportkör Sellye önerejének átvállalását megtárgyalta, a projekt sikeres megvalósításához szükséges 2.939.920,- Ft összeg átvállalásáról javasolja képviselő- testületi ülésen dönteni.

Határidő: azonnal

Felelős: bizottsági elnök

23./ napirendi pont: **Közvilágítási ellátására szerződés megtárgyalása**

Szecsei Béla bizottsági elnök napirend ismertetésére átadja a szót Hamarics Réka ÉVO részére.

Hamarics Réka ÉVO vezető elmondja, hogy az E-ON Energiakereskedelmi Kft.-től érkezett egy szerződés tervezet közvilágítási ellátásra, melyet követően 3 szolgáltatótól kért be ajánlatot. A beérkezett két ajánlat (MVM Partner Energiakereskedelmi Zrt., NKM Áramszolgáltató Zrt.) alacsonyabb összegű az E-ON Energiakereskedelmi Kft ajánlatánál, valamennyi közül a legkedvezőbb ajánlatot az NKM Áramszolgáltató Zrt. (6270 Szeged, Klauzál tér 9.) 18,60 Ft/kWh áron nyújtotta be.

Szecsei Béla bizottsági elnök javasolta a legalacsonyabb ajánlatot tevő szolgáltató elfogadását, megkérdezte, hogy napirendhez van- e kérdés, javaslat?

Az előterjesztéshez további kérdés, észrevétel, javaslat nem volt, ezért az elnök indítványozta a közvilágítási ellátásra szerződés megtárgyalásának elfogadását, és szavazást rendelt el.

A szavazásban 4 fő vett részt.

A Pénzügyi, Gazdasági és Ügyrendi Bizottság **4 igen szavazattal, ellenszavazat, tartózkodás nélkül** a következő határozatot hozta:

Pénzügyi, Gazdasági és Ügyrendi Bizottság 90/2019. (V.28.) sz. határozat
Közvilágítási ellátására szerződés megtárgyalásáról

1.A Pénzügyi, Gazdasági és Ügyrendi Bizottság a közvilágítási ellátásra érkezett ajánlatokat megtárgyalta, javasolja Sellye Város Önkormányzat Képviselő- testületének a benyújtott ajánlatok alapján a jelen ajánlatkérési eljárásban a legalacsonyabb összegű ajánlatot adó NKM Áramszolgáltató Zrt. (6270 Szeged, Klauzál tér 9.) 18,60 Ft/kWh áru ajánlatát 2020. január 01 napjától 2021. december 31. napjáig tartó határozott szerződéses időszakra elfogadni.

2. A Pénzügyi, Gazdasági és Ügyrendi Bizottság a teljes ellátású közvilágítási célú villamos energia- adásvételi szerződés megkötésére polgármestert javasolja felhatalmazni.

Határidő: azonnal

Felelős: bizottsági elnök

24./ napirendi pont: **Tájékoztató az EFOP-1.5.3-16-2017-00029. azonosító számú „Humán szolgáltatások fejlesztése az Ormánság szívében” című pályázat jelenlegi állásáról**

Szecsei Béla bizottsági elnök felkéri Fusch Gábor szakmai vezetőt a napirend ismertetésére.

Fusch Gábor szakmai vezető elmondja, hogy a pályázat jelenlegi állásáról pozitívan tud nyilatkozni, jól halad. Az elmúlt időszakban egyetlen problémát az jelentette, hogy a közbeszerzési eljárás elhúzódott, azonban 2019 január elején minden közbeszerzésük lezárult, szerződést kötöttek a nyertes ajánlattevőkkel. Mérföldkő módosítást kezdeményeztek, melynek oka az volt, hogy az esztendő elején a közbeszerzési eljárás csúszása miatt nem tudták teljesíteni az elvárt (40%) költségfelhasználást. A következő mérföldkőig azonban ennek teljesítése is megvalósul.

Sellye város életében a rendezvények sorra valósultak meg, egészségnapok, sportnap, és az elmúlt idők talán egyik legsikeresebbnek mondható kerékpártúráját is sikerült megvalósítani. A források biztosításával a szolgáltatások színvonalát is sikerült emelni.

Sellye város vonatkozásában egy jelentős program várható az év során még, mely a korábbi évekhez képest emelkedett színvonalal, színesebb programmal tud megvalósulni a pályázat keretében.

Jelenleg egy változásvezetés folyik, ugyanis a közbeszerzésre beadott ajánlatok és a támogatási szerződésben szereplő sorok között eltérés mutatkozott jó irányban, a fennmaradó összegeket nem szeretnék visszaküldeni, akár egyéb konzorciumi tagokkal egyeztetve költségeket átcsoportosítják, van, ahol további rendezvényeket tudnak elrendelni. A közbeszerzésben szereplő programokra adott egységáron változatlan tartalommal lehet megvalósítani a programokat. Sellye város vonatkozásában ez egy újabb egészségnap megtartását eredményezi, ugyanis erre mutatkozott a legnagyobb igény, a lakosság számára is hosszútávú hasznot szolgál.

Szecsei Béla bizottsági elnök megkérdezte, hogy napirendhez van- e kérdés, javaslat?

Az előterjesztéshez további kérdés, észrevétel, javaslat nem volt, ezért az elnök indítványozta a tájékoztató elfogadását, és szavazást rendelt el.

A szavazásban 4 fő vett részt.

A Pénzügyi, Gazdasági és Ügyrendi Bizottság **4 igen szavazattal, ellenszavazat, tartózkodás nélkül** a következő határozatot hozta:

Pénzügyi, Gazdasági és Ügyrendi Bizottság 91/2019. (V.28.) sz. határozat
az EFOP-1.5.3-16-2017-00029. azonosító számú „Humán szolgáltatások fejlesztése az Ormánság szívében” című projekthez kapcsolódó tájékoztató jóváhagyása

A Pénzügyi, Gazdasági és Ügyrendi Bizottság javasolja Sellye Város Önkormányzat Képviselő-testületének, hogy az EFOP-1.5.3-16-2017-00029. azonosító számú „Humán szolgáltatások fejlesztése az Ormánság szívében” című projekthez kapcsolódó tájékoztatót hagyja jóvá.

Határidő: azonnal

Felelős: bizottsági elnök

25./ napirendi pont: **Az EFOP-1.5.3-16-2017-00029 Humán szolgáltatások fejlesztése az Ormánság szívében tárgyú projekt menedzsmentjében bekövetkező személyi változások**

Szecsei Béla bizottsági elnök felkéri Fusch Gábor szakmai vezetőt a személyi változások ismertetésére.

Fusch Gábor szakmai vezető elmondja, hogy a pályázat projektmenedzsere benyújtotta felmondását, melyet polgármester úr elfogadott. Egyeztetést követően, arra az álláspontra jutottak, hogy új projektmenedzsert nem fognak felvenni arra tekintettel, hogy a projekt előre haladott állapotban van, hiszen a 24 hónapos időtartamból 13 hónap már eltelt. A felhívás alapján a projektmenedzseri és a pénzügyi vezetői állást egy személy is betöltheti, így javasolják Stáhlné Perjás Zsuzsannát megbízni a feladatok ellátására. A pályázat projektasszisztensi munkakörét 2019. május 16.-tól Héjja Lília Erna látná el.

Szecsei Béla bizottsági elnök megkérdezte, hogy napirendhez van- e kérdés, javaslat?

Az előterjesztéshez további kérdés, észrevétel, javaslat nem volt, ezért az elnök indítványozta a személyi változások elfogadását, és szavazást rendelt el.

A szavazásban 4 fő vett részt.

A Pénzügyi, Gazdasági és Ügyrendi Bizottság **4 igen szavazattal, ellenszavazat, tartózkodás nélkül** a következő határozatot hozta:

Pénzügyi, Gazdasági és Ügyrendi Bizottság 92/2019. (V.28.) sz. határozat

„Humán szolgáltatások fejlesztése az Ormánság szívében” tárgyú, EFOP. 1.5.3-16-2017-00029 azonosítószámú projekt menedzsmentjében bekövetkező személyi változások

1. A Pénzügyi, Gazdasági és Ügyrendi Bizottság javasolja Sellye Város Önkormányzat Képviselő-testületének, hogy az EFOP 1.5.3-16-2017-00029 „Humán szolgáltatások fejlesztése az Ormánság szívében” tárgyú pályázatában a projekt menedzser személyére vonatkozó, a 225/2018 (IX.6.) számú és 144/2018 (V.31.) számú KT határozattal módosított 60/2018 (III.22.) sz. KT határozattal jóváhagyott Bodor-Tóth Diána helyett Stáhlné Perjás Zsuzsanna személyére módosítja, 2019.május 16. napjától 2020. április 15. napjáig határozott idejű, heti 20 órás munkaviszony keretében, bruttó 170.000.-ft/hó munkabérral hagyja jóvá.

2. A Pénzügyi, Gazdasági és Ügyrendi Bizottság javasolja Sellye Város Önkormányzat Képviselő-testületének az EFOP 1.5.3-16-2017-00029 „Humán szolgáltatások fejlesztése az Ormánság szívében” tárgyú pályázatának projektasszisztensi munkakörére 2019.május 16. napjától 2020. április 15. napjáig Héjja Lília Ernát kinevezni, határozott idejű, heti 10 órás munkaviszony keretében, bruttó 50.000.-ft/hó munkabérral.

Határidő: esedékességkor

Felelős: bizottsági elnök

26./ napirendi pont: **Ügyfél kérelmek**

- *Városi Sportkör Sellye támogatási kérelmének megtárgyalása*
- *A Sellye 0118/4 hrsz.-ú ingatlan elővásárlási jogáról szóló kérelem*
- *Harkány- Siklós Állat- és Természetbarátok Egyesülete Közhasznú Szervezet támogatási kérelmének megtárgyalása*
- **Városi Sportkör Sellye támogatási kérelmének megtárgyalása**

Szecsei Béla bizottsági elnök felkérte Horváth Nóra pénzügyi osztályvezetőt a kérelem ismertetésére.

Horváth Nóra pénzügyi osztályvezető elmondja, hogy a 2.426.060.- Ft be lett tervezve a 2019. évi költségvetésbe oly módon, hogy a rendkívüli önkormányzati támogatás, valamint az

ingatlan értékesítése biztosítana fedezetet, amely miatt már említett okokból likviditási problémák következhetnek be.

A Városi Sportkör Sellye 2018. évi I. támogatási részletének az elszámolási határideje 2019. április 30. napja volt, amelyet nem küldtek meg, az elszámolás hiányára több ízben felhívta a elnök úr figyelmét már. A II. részlet elszámolási határideje 2019. május 31. napja.

Szecsei Béla bizottsági elnök javasolja a támogatási kérelemről az elszámolás beérkezését követően dönteni, majd megkérdezte, hogy napirendhez van- e kérdés, javaslat?

Az előterjesztéshez további kérdés, észrevétel, javaslat nem volt, ezért az elnök indítványozta az önerő támogatási kérelem jóváhagyását, és szavazást rendelt el.

A szavazásban 4 fő vett részt.

A Pénzügyi, Gazdasági és Ügyrendi Bizottság **4 igen szavazattal, ellenszavazat, tartózkodás nélkül** a következő határozatot hozta:

Pénzügyi, Gazdasági és Ügyrendi Bizottság 93/2019. (V.28.) sz. határozat

A Városi Sportkör Sellye önerő támogatási kérelméről

A Pénzügyi, Gazdasági és Ügyrendi Bizottság a Városi Sportkör Sellye önerő támogatási kérelmét a 2019. május 28-i ülésén megtárgyalta és nem javasolja Sellye Város Önkormányzat Képviselő- testületének az önerő támogatás jóváhagyását, támogatási kérelméről a 2018. évi elszámolási kötelezettség teljesítését követően javasolja dönteni.

Határidő: azonnal

Felelős: bizottsági elnök

- **A Sellye 0118/4 hrsz.-ú ingatlan elővásárlási jogáról szóló kérelem**

Szecsei Béla bizottsági elnök elmondta, hogy az írásbeli előterjesztés megküldésre került, megkérdezte, hogy napirendhez van- e kérdés, javaslat?

Az előterjesztéshez további kérdés, észrevétel, javaslat nem volt, ezért az elnök indítványozta az elővásárlási jogról szóló kérelemről dönteni, és szavazást rendelt el.

A szavazásban 4 fő vett részt.

A Pénzügyi, Gazdasági és Ügyrendi Bizottság **4 igen szavazattal, ellenszavazat, tartózkodás nélkül** a következő határozatot hozta:

Pénzügyi, Gazdasági és Ügyrendi Bizottság 94/2019. (V.28.) sz. határozat

Sellye 0118/4. hrsz.-ú ingatlan vonatkozásában elővásárlási jogról szóló kérelemről

A Pénzügyi, Gazdasági és Ügyrendi Bizottság javasolja Sellye Város Önkormányzat Képviselő- testületének, hogy a Nagy János (lakcíme: 2500 Esztergom, Vasvári Pál u. 27.), Nagy Tamás (lakcíme: 7960 Sellye, Petőfi S. u. 28.), Nagy Mariann (lakcíme: 7960 Sellye, József A. u. 6.), Nagy Katalin Rózsa (lakcíme: 7960 Sellye, Dózsa Gy. u. 33.) és Andu- Kosztyu Gábor János (lakcíme: 7960 Sellye, Dózsa Gy. u. 33.) 1/1 tulajdonában álló Sellye 0118/4. hrsz. alatti „legelő” művelési ágú, 48.67 AK értékű, 6 ha 0839 m2 alapterületű, Kisrét helyi jelentőségű természetvédelmi terület és Natura 2000-es terület részét képező, osztatlan külterületi ingatlan vonatkozásában fennálló elővásárlási jogával ne kívánjon élni.

Határidő: azonnal

Felelős: bizottsági elnök, jegyző

- **Harkány- Siklós Állat- és Természetbarátok Egyesülete Közhasznú Szervezet támogatási kérelmének megtárgyalása**

Szecsei Béla bizottsági elnök elmondta, hogy a szervezet támogatási kérelme az írásbeli előterjesztésben megismerhető volt, javasolta a kért támogatási összeg jóváhagyását. Megkérdezte, hogy napirendhez van- e kérdés, javaslat?

Az előterjesztéshez további kérdés, észrevétel, javaslat nem volt, ezért az elnök indítványozta a támogatási kérelem jóváhagyását, és szavazást rendelt el. A szavazásban 4 fő vett részt.

A Pénzügyi, Gazdasági és Ügyrendi Bizottság **4 igen szavazattal, ellenszavazat, tartózkodás nélkül** a következő határozatot hozta:

Pénzügyi, Gazdasági és Ügyrendi Bizottság 95/2019. (V.28.) sz. határozat
Harkány-Siklós Állat és Természetbarátok Egyesülete támogatási kérelméről

A Pénzügyi, Gazdasági és Ügyrendi Bizottság javasolja Sellye Város Önkormányzat Képviselő-testületének, hogy a Harkány-Siklós Állat és Természetbarátok Egyesülete (székhely: 7815 Harkány, Kossuth L. u. 11-13.) részére a 2019. évi költségvetése terhére 100.000.- Ft összegű működési vissza nem térítendő támogatás biztosítását hagyja jóvá.

A Pénzügyi, Gazdasági és Ügyrendi Bizottság javasolja Sellye Város Önkormányzat Képviselő-testületének az előterjesztéshez mellékelt Támogatás megállapodás aláírására polgármestert felhatalmazni. A támogatás forrásaként a képviselő-testület az önkormányzat 2019. évi költségvetésében a civil szervezetek támogatása keretét jelölje meg.

Határidő: azonnal

Felelős: bizottsági elnök, jegyző, pénzügy osztályvezető

27./ napirendi pont: **Egyebek**

Szecsei Béla bizottsági elnök megkérdezte a napirendi ponton belül van-e előterjesztés, hozzászólás, kérdés?

A napirendi pont keretében további észrevétel, javaslat, hozzászólás nem érkezett.

A Pénzügyi, Gazdasági és Ügyrendi Bizottság a napirendet alakszerű határozat meghozatala nélkül lezárta.

Szecsei Béla bizottsági elnök megköszönte a munkát, majd az ülést tekintettel arra, hogy további napirendi pont nem volt bezárta.

Szecsei Béla
pénzügyi bizottsági elnök



Dr. Szalóky Ildikó
jegyző

J E L E N L É T I Í V

a Pénzügyi, Gazdasági és Ügyrendi Bizottság

2019. május 28. napi ülésére

1./ **Szecsei Béla** elnök



2./ **Elmájer Tiborné** bizottsági tag

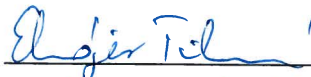

3./ **Kovács Csaba György** bizottsági tag



4./ **Tönkö Péter** külső bizottsági tag



5./ **Papp Zsolt** külső bizottsági tag

Nagy Attila polgármester

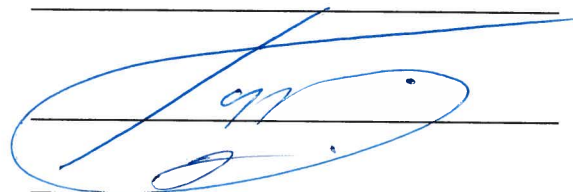

Dr. Szalóky Ildikó jegyző

Dr. Reith Tekla Márta mb. aljegyző

Horváth Nóra
pénzügyi osztályvezető



Kovácsné Böröcz Anette
alpolgármester

Amigya Antal képviselő



Török Csabáné képviselő

Hamarics Réka
ÉVO vezető

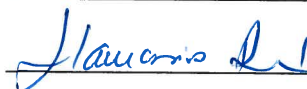

Dr. Temesi Erika
kirendeltségvezető

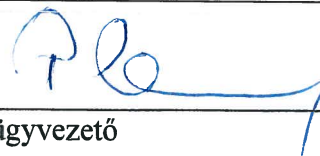

Patkó László
Sellye Kommunális, Beruházó és Szolgáltató Kft. ügyvezető

Gázsity Henriett
Sellye Város Művelődési Ház, Könyvtár és Muzeális Intézmény Intézményvezető

Dr. Springó Zsolt
„Ormánság Egészségéért” Nonprofit Kft. Ügyvezető Igazgató

Balaskovicsné Kiss Adrienn
„Ormánság Egészségéért” Nonprofit Kft. pénzügyi vezető

Móré István
Gyermekesély program szakmai vezető

Zentai Krisztina
Gyermekesély program projekt vezető

Schán Éva
TOP-3.2.1-16-BA1-2017-00019 projektasszisztens

Balog Barbara
Jegyzőkönyvvezető

Balog Barbara

Balog Tóth Dána

Balog Tóth Dána

Tóth Eszter

Tóth Eszter

KLEPE JÁNOSNÉ
Fuchs Ábor
EPOP 15.3. szakmai vezető

Klepe Jánosné
Fuchs Ábor

MEGHÍVÓ

**Sellye Város Önkormányzat Pénzügyi, Gazdasági és Ügyrendi Bizottságának
ülésére**

2019. május 28-án (kedd) du. 13.00 óra

Sellyei Közös Önkormányzati Hivatal emeleti nagytermében

(7960 Sellye, Dózsa Gy. u. 1.)

NAPIRENDI PONTOK:

1./ Az „Ormánság Egészségéért” Nonprofit Kft. beszámolója 2018. évi gazdálkodásról, mérlegének jóváhagyása

Előterjesztő: Dr. Springó Zsolt „Ormánság Egészségéért” Nonprofit Kft. ügyvezető

2./ Az „Ormánság Egészségéért” Nonprofit Kft. új adatkezelési, adatvédelmi és adatbiztonsági szabályzatának elfogadásáról

Előterjesztő: Dr. Springó Zsolt „Ormánság Egészségéért” Nonprofit Kft. ügyvezető

3./ Tájékoztató a „Gyerekesély” pályázat jelenlegi állásáról

Előterjesztő: szakmai vezető, projektmenedzser, polgármester

4. / Az Önkormányzat Szervezeti és Működési Szabályzatának módosítása

Előterjesztő: Polgármester

5./ Közbeszerzési terv módosítása, éves közbeszerzési statisztikai összegzés jóváhagyása

Előterjesztő: polgármester

6./ Sellye Termálfürdő 2019.évi strandnyitás előkészítéséről szóló tájékoztató megtárgyalása

Előterjesztő: Patkó László, Sellye Kommunális Kft. ügyvezető

7./ A Sellye Kommunális Kft. beszámolója 2018. évi gazdálkodásról, mérlegének jóváhagyása

Előterjesztő: Patkó László, Sellye Kommunális Kft. ügyvezető

8./ Beszámoló a 2018. évi adóztatási tevékenységről, tájékoztatás az önkormányzat kintlévőségeiről

Előterjesztő: Jegyző

9./ A 2018.évi Belső ellenőrzésről készült részletes beszámoló megtárgyalása

Előterjesztő: polgármester

10./ Az Önkormányzat és intézményei 2018. évi költségvetésének módosítása

Előterjesztő: Polgármester

11./ Az önkormányzat 2018. évi költségvetési beszámolójának elfogadása (zárszámadási rendelet)

Előterjesztő: Polgármester

12./ Sellye II. háziorvosi körzet feladat-ellátási szerződés megtárgyalása, jóváhagyása

Előterjesztő: polgármester

13./ Az Uniós pályázati feladatok ellátására, pénzeszköz átadására vonatkozó megállapodás módosítása

Előterjesztő: polgármester, jegyző

14./ Tájékoztató a TOP-4.2.1-16-BA1-2017-00013. azonosító számú „Sellye Család- és Gyermekegészségi Központ infrastruktúrájának fejlesztése” című pályázat jelenlegi állásáról (2019. január-március)

Előterjesztő: Horváth Nóra projekt pénzügyi menedzser

15./ "Tájékoztató a TOP-3.2.1-16-BA1-2017-00019. azonosító számú, „A sellyei alapfokú oktatási intézményhez kapcsolódó épület energetikai korszerűsítése” című pályázat jelenlegi állásáról (2019. január - május)"

Előterjesztő: Schán Éva projektasszisztens

16./Tájékoztató a TOP-2.1.1-16-BA1-2017-00001 azonosító számú „Helyi ellátás, szolgáltatás, életminőség javítása az Ormánságban” című pályázat jelenlegi állásáról (2019. január-április)

Előterjesztő: Patkó László, projektmenedzsmentért felelős szervezet vezetője

17./ Tájékoztató a TOP-2.1.2-16-BA1-2017-00004 azonosító számú „Élhetőbb, szebb, zöldőbb város megteremtése az Ormánság szívében” című pályázat jelenlegi állásáról (2019. január-április)

Előterjesztő: Patkó László, szakmai asszisztens

18./ Tájékoztató az EFOP-4.1.8-16-2017-00014 azonosító számú „Sellye Városi Könyvtár informatikai fejlesztése” című pályázat jelenlegi állásáról (2019. január-február)

Előterjesztő: Patkó László, projekt pénzügyi vezetője

19./Tájékoztató az EFOP-2.1.2-16-2017-00005 azonosító számú „A Sellyei Járás integrált térségi gyermekprogramjának infrastrukturális fejlesztése” című pályázat jelenlegi állásáról (2019. január-április)

Előterjesztő: Patkó László, projektmenedzsmentért felelős szervezet vezetője

20./ EFOP-2.1.2-16-2017-00005 azonosító számú „A Sellyei Járás integrált térségi gyermekprogramjának infrastrukturális fejlesztése” című pályázat keretén belül személygépkocsi beszerzési eljárásának megtárgyalása

Előterjesztő: Patkó László, projektmenedzsmentért felelős szervezet vezetője

21./ Tájékoztató a TOP-1.1.3-16-BA1-2017-00006 azonosító számú „Piac és ahhoz szükséges infrastruktúra kialakítása” című pályázat jelenlegi állásáról (2018. december-2019. május)

Előterjesztő: Hamarics Réka projektmenedzser

22./ Tájékoztató a TOP-1.4.1-16-BA1-2017-00009 azonosító számú "Hátrányból, előnyt: Ormánsági Tücsök Óvoda ellátási színvonalának emelése gyermekeink hátrányos helyzetének csökkentése érdekében" című pályázat jelenlegi állásáról (2018. december-2019. május)

Előterjesztő: polgármester

23./ Az EFOP-3.9.2.-16-2017-00034 azonosító számú, "Humán kapacitások fejlesztése az Ormánság szívében" elnevezésű projekt beszámolójának elfogadásáról(2018. december-2019. május)

Előterjesztő: Dr. Temesi Erika kirendeltségvezető

24./ Az EFOP-3.9.2.-16-2017-00034 azonosító számú, "Humán kapacitások fejlesztése az Ormánság szívében" című pályázat keretében megvalósuló rendezvényszervezési szolgáltatások előkészítésére, szervezésére és teljeskörű lebonyolításához kapcsolódó ajánlattételi felhívás megtárgyalása és a közbeszerzési eljárás tekintetében a Bíráló Bizottsági tagok jóváhagyása

Előterjesztő: polgármester

25./Tájékoztató az EFOP-1.5.3-16-2017-00029. azonosító számú „Humán szolgáltatások fejlesztése az Ormánság szívében” című pályázat jelenlegi állásáról

Előterjesztő: polgármester

26./ Az EFOP-1.5.3.-16-2017-00029 Humán szolgáltatások fejlesztése az Ormánság szívében tárgyú projekt menedzsmentjében bekövetkező személyi változások

Előterjesztő: polgármester

27./ TOP-os pályázatokhoz tartozó marketing tevékenységek megtárgyalása

Előterjesztő: polgármester

28./ Ügyfél kérelmek

Előterjesztő: polgármester

- **Városi Sportkör Sellye támogatási kérelmének megtárgyalása**
- **A Sellye 0118/4 hrsz.-ú ingatlan elővásárlási jogáról szóló kérelem**
- **Harkány- Siklós Állat- és Természetbarátok Egyesülete Közhasznú Szervezet támogatási kérelmének megtárgyalása**

29./ Egyebek

Sellye, 2019. május 23.

A napirendi pontok fontosságra való tekintettel számítok megjelenésére!

A napirendi pontokhoz tartozó előterjesztések elektronikus formában kerülnek megküldésre, valamint az ülésen szóban kerülnek ismertetésre.

Szecsei Béla s.k.

penzügyi, gazdasági és ügyrendi bizottság elnöke

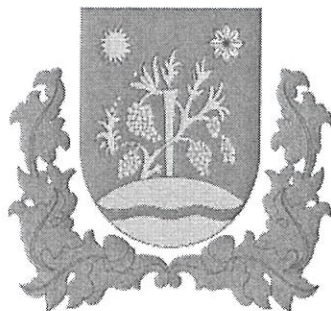

ELŐTERJESZTÉS

Sellye Város Önkormányzat Képviselő - testületének 2019.május 30-i
rendes/rendkívüli testületi ülésére

Napirendi pont sorszáma	1. napirend
Tárgy	„Az Ormánság Egészségéért” Nonprofit Kft 2018. évi Egyszerűsített éves beszámolójának, Kiegészítő mellékletének és Közhasznúsági mellékletének jóváhagyása
Előterjesztő	
Az előterjesztést készítette	Dr. Springó Zsolt ügyvezető igazgató
Előterjesztésnek költségvetési vonzata	van/nincs
Pénzügyi vezető előterjesztést láttaPü.vezető	fedezet éves költségvetésben biztosított / költségvetés módosításával biztosított / nem biztosított / költségvetési forrást nem igényel
Az előterjesztés a jogszabályi feltételeknek megfelel:jegyző	<u>igen</u> /nem
A döntéshez szükséges többség:	<u>egyszerű</u> /minősített
Döntési forma:	rendelet/ <u>határozat</u> (normatív, hatósági, egyéb)
Döntéshozatal módja	<u>nyílt ülésen</u> kell/zárt ülésen kell/zárt ülésen lehet tárgyalni

Tisztelt Képviselő- testület, Tisztelt Pénzügyi, Gazdasági és Ügyrendi Bizottság!

I. A TÁRSASÁG ALAPADATAI

Szervezet megnevezése:	"Az Ormánság Egészségéért" Nonprofit Kft.
Székhely:	7960 Sellye, Bodonyi u. 1/A
Levelezési cím:	7960 Sellye, Bodonyi u. 1/A
Telefonszám:	+36 73 580-044
Ügyvezető igazgató:	Dr. Springó Zsolt
Cégbejegyzés dátuma:	2008.09.18
Cégbejegyzés utolsó módosítása:	2017. 03.10.
Cégjegyzékszám:	Pécsi Törvényszék Cégbírósága Cg. 02-09-073064
Törzstőke:	3.000. 000 Ft (2017.03.10.-Cg.02-09-073064/51) Sellye Város Önkormányzat: 2.320.000 Ft
Tagok törzsbetéte:	készpénz(77,33%) Kákics Község Önkormányzata közös képviselő által képviselet közös tul-ú törzsbetét: 680.000 Ft készpénz (22,67%)
Bankszámlaszám:	11731128-29900679-00000000 11731128-29901515-00000000 11731128-23152957-00000000 (EFOP 1.8.9) 11731128-23153154-00000000 (GINOP 6.1.5) 11731128-23152919-00000000 (EFOP 3.9.2)
Adószám:	14465299-1-02
KSH törzsszám:	14465299-8621-113-02
E-mail cím:	ormansageu@gmail.com
Honlap:	www.ormansag-egeszsegkozpont.hu

Tevékenységi kör:

8621 általános járóbeteg-ellátás

6820 saját tulajdonú ingatlan bérbeadása, üzemeltetése

8412 egészségügyi, oktatás, kultúra és egyéb szociális szolgáltatás igazgatása (kivéve társadalombiztosítás)

8622 szakorvosi járóbeteg-ellátás

8623 fogorvosi járóbeteg-ellátás

8690 egyéb humán-egészségügyi ellátás

2018. ÉVI PÉNZÜGYI BESZÁMOLÓ

A 2018-es év szakmai szempontból 2015. év óta a legeredményesebbnek mondható az "Az Ormánság Egészségéért" Nonprofit Kft. életében, mivel az évről évre csökkenő Önkormányzati támogatás mellett, az ideálisnak nem mondható finanszírozási helyzetben, folytonos bérnövekedést kitermelve, új tevékenységekkel bővülve infrastrukturálisan, szakmailag, partnerkapcsolatokban, kutatásban fejlődve léptünk előre.

A Taggyűlés az intézet 2018. évi tüzleti tervét 186.755 e Ft bevételi-kiadási összeggel fogadta el, melyhez 18.253 e Ft támogatási összeget igényeltünk Sellye Város Önkormányzatától, ami 1.742 e Ft-tal kevesebb mint az előző évi. Sellye Város Önkormányzat képviselő testülete a 105/2018 (IV.26.) KT határozatával jóváhagyta kérelmünket, a 25/2018 (II.28) határozatban foglaltakat figyelembe véve. A sikeres/gazdaságos működésnek köszönhetően a december havi támogatási összeget nem kértük Sellye Város Önkormányzatától. Így 2018. évben Sellye Város Önkormányzata 14.300 e Ft összeggel támogatta a Kft működését.

Alapellátás (Központi ügyelet):

2018. november 1-től a járáson kívüli, további 5 település Babarcszőlős, Bisse, Csarnóta, Garé és Szava községek veszik igénybe a vajszlói ügyelet.

2018. január 1.-től a sellyei térség önkormányzatai 269 Ft/fő/hó díjat fizetnek, a vajszlói térség esetében ez az összeg magasabb, 330Ft/fő/hó. Az intézmény ügyeleti tevékenységből származó bevétele 2018. évben 53.740 e Ft volt, mely a 2018. évi tervhez viszonyítva 992 e Ft-tal több volt, ami az 5 település év közben történt csatlakozásának eredménye.

A NEAK finanszírozás: 20.786 e Ft.

Összességében elmondható, hogy néhány kivétellel az önkormányzatok határidőben kiegyenlítik a tartozásaikat, a hátralékosokkal szemben éltünk az inkasszó lehetőségével. Két település – Kémes és Drávapiski- tekintetében a több hónapos hátralékot ügyvédi megbízással tudtuk beszédni. A mérlegben a vevőkövetelés 533.940 Ft volt, mely a fent említett Kémes és Drávapiski Önkormányzatok tartozását mutatja, Kémes 307.560 Ft-tal, Drávapiski 226.380 Ft-tal tartozott mérlegfordulónapon. Tartozásukat mérlegkészítés időpontjáig rendezték.

A 2018-as évben, az ügyeletei pihenőhelyiségek és rendelő is komolyabb infrastrukturális fejlesztésen esett át, mely többek között vonzóbbá tette az ügyeletet a messzebből érkező orvosok számára is. (több új szerződést kötöttünk).

Járóbeteg szakellátás:

A 2018.év során több új közreműködő orvossal, vállalkozóval kötöttünk szerződést. Több járóbeteg ellátásban részt vevő szakorvossal is történt tárgyalás, illetve szerződés-módosítás, ami számunkra több esetben kedvezőtlenül a közreműködők óradíjának emelésére irányult. Sajnálatosan minket is érint az orvos-hiány, aminek következménye, hogy kérnünk kellett több területen az óraszám időleges szüneteltetését. 2018. évben az alábbi szakrendeléseket szüneteltettük: általános csecsemő-és gyermekgyógyászat: 5 óra, általános sebészet: 2 óra, bőrgyógyászat: 3,25 óra, általános kardiológia: 6 óra, ortopédia: 2 óra.

A NEAK finanszírozás lehívásában kieszközölt, korábban bevezetett változtatások (kódolási hibák javítása, szezonális index beállítása...) szerencsére meghozták eredményüket.

Folyamatosan felülvizsgáljuk a szakrendelések, illetve a közreműködő orvosok teljesítményét havi szinten, összevetve az előző évi teljesítésekkel; illetve figyelemmel kísérjük az intézet teljesítését a havi TVK-nak megfelelően.

A járóbeteg szakellátás finanszírozására 2018. évben 99.611 e Ft érkezett a NEAK-tól.

Ótthoni szakápolás:

A NEAK finanszírozás összege 2.408 e Ft, a felmerülő költségek összege 1.607 e Ft.

A betegek érdekében vizitkeretünket folyamatosan túltesztjük, ezért a pótvizitkeretünk folyamatosan növekszik.

Mozgó Szakorvosi Szolgálat (MSZSZ):

NEAK támogatás összege 5.005 e Ft, ráfordítás 4.844 e Ft

Egy csecsemő és gyermekgyógyász szakorvossal, egy diplomás ápolóval és egy gépjármű vezetővel végezzük a tevékenységet.

Bérleti díjak:

2018. évben bérleti díjból származó bevétel: 9.631 e Ft, mely a tervhoz viszonyítva 574 e Ft-tal kevesebb, melynek oka, hogy Sellye Város Önkormányzat részére számlázott (8 havi) bérleti díj, a továbbszámlázott rezsiköltség soron szerepel (917. főkönyvi karten); továbbá az Alisca-Coop Kft részére számlázott italautomata bérleti díja a tényleges fogyasztás elszámolása miatt kevesebb, mint a tervezett összeg.

Pályázatok:

A társaság 2018. évben több pályázatot is nyert, melyek közül a legkiemelkedőbb az EFOP 1.8.19-17-2017-00016 azonosítószámú, Egészségfejlesztési Iroda létrehozása és működtetése. Az EFI 2018. május 01-től kezdte meg tevékenységét, 8 fő munkavállaló közreműködésével, az egészségfejlesztést célzó hatékony, rendszeres programokkal, szolgáltatásokkal állnak az érdeklődő lakosság rendelkezésére. Az elnyert pályázati támogatás összege: 83.504.833 Ft, melyből 2018. június 12.-én 41.358.176 Ft támogatási előleg érkezett. A 2018. évről készült szakmai beszámolót mellékletben csatoltuk.

A másik nyertes pályázat a GINOP 6.1.5-17-2018-00126 azonosítószámú projekt, mely a munkahelyi képzést támogatja. Az elnyert pályázat összege: 10.000.000 Ft, melyből 2018. október 09.-én 2.500.000 Ft előleg érkezett. 2018. évben 2 képzés valósult meg.

A harmadik pályázatban konzorciumi partnerként vesz részt a Kft, mely az EFOP-3.9.2-16-2017-00034 azonosítószámú, Humán kapacitások fejlesztése az Ormánság szívében elnevezésű projekt. A társaság részére 3.046.210 Ft támogatási összegből 2018. február 07.-én 1.523.105 Ft előleg érkezett. Jelen projekt keretében 2018. évben nem valósult még meg egy programelem sem.

Létszám adatok, dolgozók:

15 fő teljes munkaidőben foglalkoztatott dolgozója és 6 fő részidőben foglalkoztatott dolgozója volt 2018. december 31.-én a Kft-nek. A 2018. évi bérköltség összesen 41.460 e Ft volt, mely 3.074 e Ft-tal több, mint a tervezett összeg. A bérköltség emelkedés a szakdolgozók kötelező béremelésének eredménye, átlagosan 8% volt január hónaptól, melyre a NEAK-tól megkaptuk a fedezetet 2.299 e Ft-ot. A fennmaradó 775 e Ft többlet bérköltség a túlórákból, helyettesítési díjakból és a jogszabály alapján előírt kötelező alaphéremelésből adódik.

Költségek alakulása:

A 2018. évi terv-tény költségek részletes alakulása mellékeltben kerül bemutatásra.

2018.évben további tárgyalások folytak a Pécsi Tudományegyetemmel egy lehetséges integrációval, fúzióval kapcsolatosan, melyek biztatóan alakultak a többségi tulajdonos Önkormányzat számára, de az utóbbi időszakban csökkent az Egyetem ez irányú érdeklődése. Az Ohioi Egyetemmel közös kutatási projektünk folytatódott, mely keretében fiatal kutatók érkeztek 2018. júniusában Sellyére terepmunkára. A PTE Alapellátási Intézetével is jó kapcsolatot ápolunk, közös kutatást szervezünk. Egy tüdőgyógyászati témájú nemzetközi kísérletben is rész veszünk 2018 évtől, mely mind a dolgozóinknak, mind az intézetünknek nagy lehetőség anyagilag és tudományosan is, betegink a legmodernebb gyógyszerekhez és diagnosztikus gépekhez juthatnak térítésmentesen, illetőlegesen amennyiben sikeresen megvalósítjuk a projektet megteremtjük a későbbi rendszeres részvételt hasonló kutatásokban. Novartis Hungária Kft-vel kötött szerződés eredményeként (klinikai gyógyszerkísérlet) 1.624 e Ft bevétel realizálódott 2018. évben.

Együttműködésünk a tulajdonos önkormányzatokkal kedvező, a szakmai felettes szervezetekkel (ÁNTSZ,NEAK,EMMI,MOK,MESZK), illetve a térségi rendelőintézetekkel, kórházakkal jó a kapcsolatunk.

A jelentősebb szakmai/érdekvédelmi szervezetek tagjai vagyunk, melyek rendezvényein aktívan részt veszünk, lobbizási tevékenységet folytatunk intézetünk hatékony működése érdekében.

Működésünkről a 2018-as évben rendszeresen beszámoltunk a Taggyűlésnek, Felügyelő bizottságnak, a többségi tulajdonos, Sellye Város Önkormányzat Képviselő-testületének és a Pénzügyi és Gazdasági Bizottságának.

A Felügyelő Bizottság tagjaiban változás történt, Szecei Béla- elnök és Patkó László -tag lemondott, helyettük Stáhlné Perjás Zsuzsannát választották elnöknek, és Kaiser Tibornét FB tagnak.

Gazdasági feladatok az elmúlt évben:

2018. év utolsó hónapjaiban az ügyeleti helyiség átalakítását, számítástechnikai eszközök, egészségügyi gép-műszer beszerzéseket tudtunk végrehajtani, mely kis részben a 2019-es gazdasági évet is érinti. Az ügyeleti helyiségek felújítása mellett új bútorok beszerzésére is sor került, az infúziós kezelő helyiség kialakítása is megtörtént; továbbá az EFI Iroda létrehozása a volt segédeszköz bolt helyén. A vízlágyító készüléket megjavíttattuk, RTG gép karbantartását elvégeztettük, Audiometer kalibrálása, hitelesítése megtörtént. Beszerzésre került egy EKG Holter gép és egy Spirométer (légzésfunkció). Számítógépeket, laptopokat, nyomtatókat vásároltunk mely eszközök hozzájárulnak a jobb és gyorsabb betegellátáshoz. A beszerzések forrását az intézet többletbevételei biztosították, melyet a 2018. december havi Taggyűlés és Felügyelő Bizottsági ülésen részletesen előterjesztettünk.

Az Állami Számvevőszék 2018. június 7-én megküldte végleges jelentését a 2013-2016. évekre vonatkozó ellenőrzéséről, melyben foglalt megállapításokat illetően megtettük a szükséges intézkedéseket.

Dr. Springó Zsolt részt vett, és sikeresen teljesítette az Állami Számvevőszék – ÁSZ AKADÉMIA- által szervezett “Integratív teljesítmény menedzsment” képzést.

Több dolgozónk továbbképzését, szakmai fejlődését, tanfolyam és konferencia részvételét támogattuk az elmúlt évben.

2018. évi Egyszerűsített éves beszámoló, Kiegészítő melléklet

Az előterjesztés mellékletét képezi a Társaság 2018. évi Egyszerűsített éves beszámolója és Kiegészítő melléklete. A társaság 2018. évi beszámoló főbb adatai:

Saját tőke összege: 45.541 ezer Forint

Mérlegfőösszeg: 598.132 ezer Forint

Értékesítés árbevétele és bevételek: 69.145 ezer Forint

Adózott eredmény: - 3.763 ezer Forint

A 2018.12.31-i pénzkészlet: 55 e Ft

A mérlegfordulónapon fennálló HL hitelállomány 1.559 e Ft

Mellékletek:

- 2018.évi Egyszerűsített éves beszámoló és Kiegészítő melléklet
- 2018. év időszak főkönyvi kivonata, vevő-szállító analitika
- NEAK 2018. évi pénzforgalmi kimutatás
- EFOP 1.8.19 számú projekt 2018. évi beszámolója
- A 2018. évi terv-tény költségek részletes bemutatása
- Immateriális javak, tárgyi eszközök értékének változását bemutató táblázat
- NAV adószámla kivonat 2018. és 2019. év
- Elszámolás összesítő a 2018. évi bérekről

Fentiekre tekintettel kérem a Tisztelt Képviselő-testületet az előterjesztést megvitatni és a határozati javaslatot elfogadni szíveskedjék.

Sellye, 2019. május 30.

Köszönettel:

dr. Springó Zsolt

ügyvezető igazgató

“AZ ORMÁNSÁG EGÉSZSÉGÉÉRT” Nonprofit K.ft.

Határozati javaslat:

„Az Ormánság Egészségéért” Nonprofit Kft 2018. évi Egyszerűsített éves beszámolójának, Kiegészítő mellékletének és Közhasznúsági mellékletének jóváhagyásáról

1. Sellye Város Önkormányzat Képviselő-testülete „Az Ormánság Egészségéért” Nonprofit Kft 2018. évi Egyszerűsített éves beszámolójának, Kiegészítő mellékletének és Közhasznúsági mellékletét jóváhagyja az alábbi adatokkal:

Saját tőke összege: 45.541 e Ft
Mérlegfőösszeg: 598.132 e Ft
Értékesítés árbevétele: 69.145 e Ft
Adózott eredmény: -3.763 e Ft

Határidő: esedékességkor
Felelős: polgármester

Sellye, 2019. május 30.

Nagy Attila
polgármester

"AZ ORMÁNSÁG EGÉSZSÉGÉÉRT" NONPROFIT KORLÁTOLT FELELŐSSÉGŰ TÁRSASÁG

(Nyilvántartási szám: 02-09-073064, Adószám: 14465299-1-02)

2018. január 01. - 2018. december 31.

időszakra vonatkozó

Általános üzleti évet záró

Egyszerűsített éves beszámoló

A közzétett adatok könyvvizsgálattal nincsenek alátámasztva.

Készült: 2019. május 20. (22:33:55)

A cégnyilvánosságról, a bírósági cégeljárásról és a végelszámolásról szóló 2006. évi V. törvény 18. § (6) bekezdése értelmében az eredeti példány megőrzési ideje: 2029. május 20.

A beszámoló az Igazságügyi Minisztérium Céginformációs és az Elektronikus Cégeljárásban Közreműködő Szolgálat (IM Csz) online beszámoló készítő programjával, a beküldő által megadott adatok alapján került előállításra. Az IM Csz a közzétett adatok megbízhatóságáért, valóságtartalmáért, jogszerűségéért felelősséget nem vállal.



Közzétevő cég adatai:

"AZ ORMÁNSÁG EGÉSZSÉGÉÉRT" NONPROFIT KORLÁTOLT FELELŐSSÉGŰ TÁRSASÁG

Nyilvántartási szám: 02-09-073064

Adószám: 14465299-1-02

KSH szám: 14465299-8621-572-02

Székhely: Magyarország, 7960 Sellye Bodonyi utca 1/A.

Első létesítő okirat kelte: 2008. szeptember 05.

A vonatkozó időszak: 2018. január 01. - 2018. december 31.

A beadvány a számvitelről szóló 2000. évi C. törvény alapján került összeállításra.

Benyújtás oka: Általános üzleti évet záró

Beszámoló típusa: Egyszerűsített éves beszámoló

Könyvvizetés módja: kettős könyvvitelt vezető

A cég könyvvizsgálatra kötelezett-e: Nem

Előző üzleti év adatai: Az Sztv. szerinti összehasonlíthatóság biztosított. (közzétett beszámolóból átemelt, nem módosított adatok)

Lezárt üzleti év(ek) módosítása: Nem

Beadvány részei

- mérleg (Sztv. szerinti, "A" változat; szövege: magyar)
- eredménykimutatás (Összköltség eljárással; szövege: magyar)
- kiegészítő melléklet (szövege: magyar)
- adózott eredmény felhasználására vonatkozó határozat (határozat száma: 1/2019; szövege: magyar)

Könyvelő

Tóth Eszter

Lakcím: Magyarország, 7624 Pécs Angster J utca 19.

Regisztrációs száma: 119097

Beküldő

dr Springó Zsolt

Lakcím: Magyarország, 7960 Sellye Édesanyák út 28/C.

Adóazonosító: 8423723372

Nyilvánosságra hozatalral kapcsolatos egyéb információk

A vállalkozó, illetve az anyavállalat székhelyén minden érdekelt részére a beadvány megtekinthetősége biztosításra kerül, továbbá arról minden érdekelt teljes vagy részleges másolatot készíthet.

A számvitelről szóló 2000. évi C. törvényben meghatározott nagyságot jelző mutatóérték

	Tárgyévi üzleti évben	Tárgyévét megelőző üzleti évben	Tárgyévét két évvel megelőző üzleti évben
Üzleti évben átlagosan foglalkoztatottak száma	22	22	22

Aláírásra önállóan jogosult:

Elfogadás időpontja: 2019. május 20.

A beszámoló a vonatkozó jogszabályi rendelkezéseknek megfelelően került összeállításra, továbbá az a gazdálkodó vagyonáról, annak összetételéről (eszközeiről és forrásairól), valamint pénzügyi és jövedelmi helyzetéről, illetve tevékenysége eredményéről megbízható és valós összképet ad.

dr Springó Zsolt

Lakcím: Magyarország, 7960 Sellye Édesanyák út 28/C.

Adóazonosító: 8423723372

A közzétett adatok könyvvizsgálattal nincsenek alátámasztva.

Készült: 2019. május 20. (22:33:55)

A cégnyilvánosságról, a bírósági cégeljárásról és a végelszámolásról szóló 2006. évi V. törvény 18. § (6) bekezdése értelmében az eredeti példány megőrzési ideje: 2029. május 20.

A beszámoló az Igazságügyi Minisztérium Céginformációs és az Elektronikus Cégeljárásban Közreműködő Szolgálat (IM Csz) online beszámoló készítő programjával, a beküldő által megadott adatok alapján került előállításra. Az IM Csz a közzétett adatok megbízhatóságáért, valóságtartalmáért, jogszerűségéért felelősséget nem vállal.

A cég elnevezése: "AZ ORMÁNSÁG EGÉSZSÉGÉERT" NONPROFIT KORLÁTOLT FELELŐSSÉGŰ TÁRSASÁG
Nyilvántartási száma: 02-09-07306-4
Adószáma: 14465299-1-02

Péznem: HUF
Pénzegység: ezer

2018. január 01. - 2018. december 31. időszakra vonatkozó
Általános üzleti évet záró Egyszerűsített éves beszámoló
MÉRLEGE, Sztv. szerinti "A" változattal

Sorszám	Tételsor elnevezése	Előző üzleti év adatai *	Lezárt üzleti év(ek)re vonatkozó módosítások **	Tárgyévi adatok
001.	Eszközök (aktívák)			
002.	A. Befektetett eszközök	597 669		578 300
003.	I. Immateriális javak	0		1 408
004.	II. Tárgyi eszközök	597 669		576 892
005.	III. Befektetett pénzügyi eszközök	0		0
006.	B. Forgóeszközök	1 743		19 664
007.	I. Készletek	0		0
008.	II. Követelések	984		534
009.	III. Értékpapírok	0		0
010.	IV. Pénzeszközök	759		19 130
011.	C. Aktív időbeli elhatárolások	62		168
012.	Eszközök (aktívák) összesen	599 474		598 132
013.	Források (passzívák)			
014.	D. Saját tőke	49 304		45 541
015.	I. Jegyzett tőke	3 000		3 000
016.	II. Jegyzett, de még be nem fizetett tőke	0		0
017.	III. Tőketartalék	0		0
018.	IV. Eredménytartalék	36 002		46 304
019.	V. Lekötött tartalék	0		0
020.	VI. Értékelési tartalék	0		0
021.	VII. Adózott eredmény	10 302		-3 763
022.	E. Céltartalékok	0		0
023.	F. Kötelezettségek	17 443		13 775
024.	I. Hátrasorolt kötelezettségek	0		0
025.	II. Hosszú lejáratú kötelezettségek	3 117		1 559
026.	III. Rövid lejáratú kötelezettségek	14 326		12 216
027.	G. Passzív időbeli elhatárolások	532 727		538 816
028.	Források (passzívák) összesen	599 474		598 132

* Előző üzleti év adatai: Az Sztv. szerinti összehasonlíthatóság biztosított. (közzétett beszámolóból átemelt, nem módosított adatok)

** Lezárt üzleti év(ek) módosítása: Nem

A közzétett adatok könyvvizsgálattal nincsenek alátámasztva.

Készült: 2019. május 20. (22:33:55)

A cégnyilvánosságról, a bírósági cégeljárásról és a végelszámolásról szóló 2006. évi V. törvény 18. § (6) bekezdése értelmében az eredeti példány megőrzési ideje: 2029. május 20.

A beszámoló az Igazságügyi Minisztérium Céginformációs és az Elektronikus Cégeljárásban Közreműködő Szolgálat (IM Csz) online beszámoló készítő programjával, a beküldő által megadott adatok alapján került előállításra. Az IM Csz a közzétett adatok megbízhatóságáért, valóságtartalmáért, jogszerűségéért felelősséget nem vállal.

A cég elnevezése: "AZ ORMÁNSÁG EGÉSZSÉGÉRT" NONPROFIT KORLÁTOLT FELELŐSSÉGŰ TÁRSASÁG
Nyilvántartási száma: 02-09-073064
Adószáma: 14465299-1-02

Pénznem: HUF
Pénzegység: ezer

2018. január 01. - 2018. december 31. időszakra vonatkozó
Általános üzleti évet záró Egyszerűsített éves beszámoló
EREDMÉNYKIMUTATÁSA, Összköltség eljárással

Sorszám	Tételsor elnevezése	Előző üzleti év adatai *	Lezárt üzleti év(ek)re vonatkozó módosítások **	Tárgyévi adatok
001.	I. Értékesítés nettó árbevétele	56 710		69 145
002.	II. Aktivált saját teljesítmények értéke	0		0
003.	III. Egyéb bevételek	200 830		190 607
004.	IV. Anyagjellegű ráfordítások	129 722		145 553
005.	V. Személyi jellegű ráfordítások	59 493		83 881
006.	VI. Értékcsökkenési leírás	57 709		33 974
007.	VII. Egyéb ráfordítások	271		56
008.	A. Üzemi (üzleti) tevékenység eredménye	10 345		-3 712
009.	VIII. Pénzügyi műveletek bevételei	43		18
010.	IX. Pénzügyi műveletek ráfordításai	86		69
011.	B. Pénzügyi műveletek eredménye	-43		-51
012.	C. Adózás előtti eredmény	10 302		-3 763
013.	X. Adófizetési kötelezettség	0		0
014.	D. Adózott eredmény	10 302		-3 763

* Előző üzleti év adatai: Az Sztv. szerinti összehasonlíthatóság biztosított. (közzétett beszámolóból átemelt, nem módosított adatok)

** Lezárt üzleti év(ek) módosítása: Nem

A közzétett adatok könyvvizsgálattal nincsenek alátámasztva.

Készült: 2019. május 20. (22:33:55)

A cégnyilvánosságról, a bírósági cégeljárásról és a végelszámolásról szóló 2006. évi V. törvény 18. § (6) bekezdése értelmében az eredeti példány megőrzési ideje: 2029. május 20.

A beszámoló az Igazságügyi Minisztérium Céginformációs és az Elektronikus Cégeljárásban Közreműködő Szolgálat (IM Csz) online beszámoló készítő programjával, a beküldő által megadott adatok alapján került előállításra. Az IM Csz a közzétett adatok megbízhatóságáért, valóságtartalmáért, jogszerűségéért felelősséget nem vállal.



Hibák és hiányosságok

- Jelentse be a hivatalos elektronikus elérhetőségét a rendelkezési nyilvántartásba.

A közzétett adatok könyvvizsgálattal nincsenek alátámasztva.

Készült: 2019. május 20. (22:33:55)

A cégnyilvánosságról, a bírósági cégeljárásról és a végelszámolásról szóló 2006. évi V. törvény 18. § (6) bekezdése értelmében az eredeti példány megőrzési ideje: 2029. május 20.

A beszámoló az Igazságügyi Minisztérium Céginformációs és az Elektronikus Cégeljárásban Közreműködő Szolgálat (IM Csz) online beszámoló készítő programjával, a beküldő által megadott adatok alapján került előállításra. Az IM Csz a közzétett adatok megbízhatóságáért, valóságtartalmáért, jogszerűségéért felelősséget nem vállal.



A vállalkozás bemutatása

A Társaság neve: Az Ormánság Egészségéért Nonprofit Kft
Székhelye: Sellye Bodonyi u 1/A

A Társaság által gyakorolt tevékenységek:
Egészségügyi tevékenység

A cég ügyvezetője:
Dr Springó Zsolt

A számviteli politika fő vonásai

A társaság könyvezetést a kettős könyvvitel rendszerében valósul meg. A cég egyszerűsített éves beszámolót készít, tekintettel, arra, hogy a Számviteli törvény 7§-ában foglalt feltételeknek megfelel.

A mérleg és eredménykimutatás a kötelező tagoláson túl nem részletezett.

Az üzemi üzleti tevékenység eredményét összköltség eljárással állapítjuk meg.

A mérleg, eredménykimutatás valamint a kiegészítő melléklet egymással összhangban van.

Alkalmazott értékelési eljárások:

-Immateriális javak és tárgyi eszközök beszerzési illetve előállítási költségen értékcsökkentve szerepelnek a mérlegben. A tárgyi eszközök csoportosításánál fő szempont volt, hogy az eszközök milyen szerepet töltenek be a társaság működésében. Az amortizációs politika szerint az értékcsökkenést a bruttó érték alapján lineáris kulcsokkal számítjuk ki. Az 100Eft egyedi beszerzési érték alatti tárgyi eszközök beszerzési költségét a társaság használatba vételkor egy összegben értékcsökkenési leírásként elszámolta.

A vásárolt készletekről év közben mennyiségi és értékbeli nyilvántartást nem vezetünk, december 31-i fordulónappal tényleges leftárfelvétel alapján az utolsó beszerzési értéken értékelve vesszük állományba.

Az alapítás átszervezés költségeit a vállalkozás nem aktiválja.

A pénzeszközök között az elszámolási betétszámla záró összege, záró állománya a bankkivonattal egyező, a pénztár pénzkészlete a pénztárjelentéssel egyező.

A rövid lejáratú kötelezettségek értékelése könyv szerinti értéken történik.

A szokásos mértéket meghaladónak számszerűsítve az 100eFt-ot meghaladó bírságokat, késedelmi kamatokat, kötbéreket, az 100eFt-ot meghaladó káreseményekkel kapcsolatos bevételeket és ráfordításokat tekintjük.

Rendkívüli tételek elkülönítésének kritériuma a rendszeres tevékenységgel való szoros kapcsolat hiánya szokatlan és eseti jellegű előfordulása volt.

Jelentős összegű hibának az előző évek mérleg főösszegét 1%-kal módosító változásokat tekintjük.

Lényeges hatásúnak tekintjük a saját tőke 20%-os változását előidéző változásokat, valamint amelyek a saját tőke összegét a jegyzett tőke alá viszik.

Értékvesztés képzése a vevők, adósok egyedi minősítése alapján történik, a tartozás összes körülményeinek figyelembe vételével. Kivételt képeznek a fizetési határidőt egy évvel meghaladó, vevőnként, adósonkénti együttesen 15eFt alatti kis összegű követelések, melyekre csoportosan is képezhető értékvesztés.

A vagyoni pénzügyi helyzet és jövedelmezőség alakulása

a.) Tárgyi eszközök aránya.

2017. évben:

Tárgyi eszközök/ Összes eszköz $597669/599474=99,69\%$

2018. évben:

Tárgyi eszközök/ Összes eszköz $576892/598132=96,45\%$

b.) Forgóeszközök aránya:

2017. évben:

Forgóeszközök értéke/ Összes eszköz értéke: $1743/599474=0,29\%$

2018. évben:

Forgóeszközök értéke/ Összes eszköz értéke: $19664/598132=3,29\%$

c.) Tőke ellátottság:

2017. évben:

Saját tőke/Összes forrás: $49304/599474=8,22\%$

2018. évben:

Saját tőke/Összes forrás: $45541/598132=7,61\%$

d.) Források aránya:

2017. évben:

Kötelezettségek/ Összes forrás : $17443/599474=2,91\%$

2018. évben:

Kötelezettségek/ Összes forrás : $13775/598132=2,30\%$

e.) Árbevétel arányos jövedelmezőség:

2017. évben

Összes árbevétel/Adózás előtti eredmény: $56710/10302=550,48\%$

2018. évben

Összes árbevétel/Adózás előtti eredmény: $69145/-3763=-1837,49\%$

f.) Eszközarányos jövedelmezőség:

2017. évben

Adózás előtti eredmény/Összes eszköz érték: $10302/599474=1,72\%$

2018. évben

Adózás előtti eredmény/Összes eszköz érték: $-3763/598132=-0,63\%$

g.) Adózás előtti eredmény saját tőke aránya:

2017évben

Adózás előtti eredmény/ Saját tőke: $10302/49304=20,89\%$

2018évben

Adózás előtti eredmény/ Saját tőke: $-3763/45541=-8,26\%$

h.) Eladósodottsági mutató:

2017. évben:

Kötelezettségek /Saját tőke= $17443/49304=35,38\%$

2018. évben:

Kötelezettségek /Saját tőke= $13775/45541=30,25\%$

i.) Likviditási mutató:

2017. évben:

Forgóeszközök/Rövid lejáratú kötelezettségek= 1743/14325=12,17%

2018. évben:

Forgóeszközök/Rövid lejáratú kötelezettségek= 19664/12216=160,97%

A vállalkozás tárgyévi ellenőrései:

A vállalkozásnak a tárgyévben Hatósági ellenőrzése nem volt.

Könyvvizsgáló adótanácsadó személye:

A vállalkozás nem kötött megbízási és vállalkozási szerződést könyvvizsgálóval és adótanácsadóval.

Könyvviteli szolgáltatást végzők:

A vállalkozás könyvviteli szolgáltatását Tóth Eszter végzi, PM regisztrációs száma:119097

Részesedés más vállalkozásban:

A vállalkozásnak nincs részesedése más vállalkozásban.

Időbeli elhatárolások:

Aktív Időbeli elhatározás	Összeg	Passzív időbeli elhatárolás	Összeg
	168eFt		538816eFt
Összesen:	168eFt		538816eFt

Kiegészítések:

<i>Tárgyévi Opciók ügyletek értéke</i>	nem volt
<i>Tárgyévi céltartalék képzése értéke</i>	nem volt
<i>K+F értéke</i>	nem volt
<i>Veszélyes hulladék értéke</i>	nem volt
<i>Eszközök értékvesztésének értéke</i>	nem volt
<i>Környezetvédelmi termékdíjak értéke</i>	nem volt

A mérleghez kapcsolódó kiegészítések

Az immateriális javak és a tárgyi eszközök bruttó értékének, valamint értékcsökkenési leírásának alakulása:

Az elszámolt értékcsökkenési leírás összege 2018. évben:

-terv szerinti leírás összege: 28563eFt
-terven felüli leírás összege: 0eFt
-kis értékű tárgyi eszköz écse: 5412eFt

Létszámadatok:

Megnevezés	2018
Létszám főállású	22 fő
Létszám részmunkaidős	0fő
Bérfizetés	53648eFt
Megbízási díj	9301e Ft
EFO bér	5115eFt

Követelések összege:

Megnevezés	Összeg
Belföldi vevők	534eFt
Összesen:	534eFt

Rövid lejáratú kötelezettségek összege:

Megnevezés	Összeg:
Belföldi szállítók	4850eFt
Személyi jövedelem adó kötelezettség	738eFt
Személyi jövedelem adó kötelezettség cafetéria	83eFt
Letiltás kötelezettség	74eFt
Egészségügyi hozzájárulás kötelezettség:	106eFt
Szakszervezeti tagdíj kötelezettség	8eFt
Egyszerűsített foglalkoztatás kötelezettsége	4eFt
Jövedelemelszámolási számla	4342eFt
Nyugdíjbiztosítási járulék kötelezettség	549eFt
Egészségbiztosítási járulék kötelezettség	435eFt
Szociális hozzájárulás kötelezettség	1027eFt
Összesen:	12216eFt

Az eredménykimutatás kiegészítése

Társasági adó megállapítása:
Adózás előtti eredmény: -3763eFt

Adóalap növelő tételek:

Écs 33975eFt

Adóalap csökkentő tételek:

Écs 33975eFt

Társasági adó alapja: -3763eFt

Fizetendő társasági adó összege: 0eFt

Bevételek alakulása

A vállalkozás árbevétele ezen időszak alatt egészségügyi tevékenységből származott.

Pécs, 2019. május 20.

Dr Springó Zsófia

„AZ ORVANHÍRSÉG EGÉSZSÉGEÉRT”
NON-PROFIT KFT.
7900 Salgó, Bogyódy u. 1/A.
Adószám: 14163296-1-02
Cégjegyzékszám: 02-09-07306A

FŐKÖNYVI KIVONAT

"Az Ormánság Egészségéért" NKft. - 2018

2018.01.01 - 2018.12.31

Fők.szám	Megnevezés	Forgalom		Egyenleg	
		Tartozik	Követel	Tartozik	Követel
1	BEFEKTETETT ESZKÖZÖK	1 066 740 155	488 631 389	578 108 766	0
11	IMMATERIÁLIS JAVAK	27 556 855	26 149 074	1 407 781	0
113	Vagyon értékű jogok	1 600 200	0	1 600 200	0
1141	Szoftver TIOP-2.2.2-0/1-2008 TÁM	23 554 339	0	23 554 339	0
1142	Szoftver TIOP-2.1.2-07/1-08 SE	1 601 402	0	1 601 402	0
1143	Szoftver saját beszerzés	800 914	188 241	612 673	0
119	Immateriális javak terv szerinti értékcsökkenése	0	25 960 833	0	25 960 833
1191	Immateriális javak terv szerinti értékcsökkenése	0	25 960 833	0	25 960 833
12	INGATLANOK ÉS KAPCSOLÓDÓ VAGYONI ÉRTÉKŰ JOGOK	664 573 186	95 703 180	568 870 006	0
1221	Telek IOP-2.1.2-07/1-2008-001 tám	4 717 000	0	4 717 000	0
1222	Telek TIOP-21.2-07/1 SE	5 000 000	0	5 000 000	0
1223	Telek saját beruházás	15 734 986	0	15 734 986	0
1231	Épület TIOP-2.1.2-07/1-2008-0001 TÁM	538 236 370	0	538 236 370	0
1232	Épület TIOP-2.1.2-07/SE	14 822 570	0	14 822 570	0
1233	Épület saját beruházás	26 455 145	0	26 455 145	0
1234	Épület elk. munk. Önk. Sellye tér n átad	30 060 000	0	30 060 000	0
1235	Gépkocsi tároló DDQP-3.1.3/G-14-2014-0015	4 427 690	0	4 427 690	0
1241	parkoló ép TIOP-2.1.2-07/1-2008-0001 TÁM	20 212 415	0	20 212 415	0
1242	Parkoló ép. TIOP-2.1.2-07/1SE	1 212 660	0	1 212 660	0
1243	Parkoló épület saját beruházás	304 900	0	304 900	0
1244	Kerítés TIOP.2.1.2-07/1-2008-0001 TÁM	3 161 188	0	3 161 188	0
1245	Kerítés TIOP-2.1.2-07/1 SE	189 658	0	189 658	0
1246	Kerítés saját beruházás	38 604	0	38 604	0
129	Ingatlanok terv szerinti értékcsökkenése	0	95 703 180	0	95 703 180
1291	Ingatlanok terv szerinti értékcsökkenést	0	95 703 180	0	95 703 180
13	MŰSZAKI GÉPEK, BERENDEZÉSEK, JÁRMŰVEK	4 776 085	3 109 035	1 667 050	0
1321	Termelésben résztv. járművek DDOP-3.1.3/G-14-20	4 000 000	0	4 000 000	0
1332	Termelésben közv. részt v. járművek DDOP-3.1.3/G	755 000	0	755 000	0
1333	Termelésben közv. részt v járművek saját beruházása	21 085	0	21 085	0
139	Műszaki berendezések, gépek, járművek terv szerinti	0	3 109 035	0	3 109 035
1391	Műszaki berendezések gépek járművek terv. szerinti	0	1 198 601	0	1 198 601
13911	Műszaki gépek berendezések értékcsökkenése	0	1 910 434	0	1 910 434
14	EGYÉB BERENDEZÉSEK, FELSZERELÉSEK, GÉPEK, JÁRMŰVEK	350 268 748	344 104 819	6 163 929	0
1411	Orvosi gépek műsz. TIOP-2.1.2-07/1-2008-0001 T	249 109 783	0	249 109 783	0
1412	orvosi eszk. műszerek TIOP-2.1.2-07/1SE	14 945 512	0	14 945 512	0
1413	Orvosi eszközök saját beruházás	2 575 931	0	2 575 931	0
1414	Orvosi műszerek DDOP-3.1.3/G besz	3 701 282	0	3 701 282	0
1415	Informatikai szk. DDOP-3.1.3/G-14/2014-0015	1 786 160	0	1 786 160	0
143	Irodaí. igazgatási berendezések és felszerelések	112 141	0	112 141	0
1431	Informatikai eszközök TIOP-2.1.2-07/2008-0001	16 292 471	0	16 292 471	0
1432	Informatikai eszközök TIOP-2.1.2-07/SE	977 479	0	977 479	0
1433	Informatikai eszközök saját berendezés	3 889 466	0	3 889 466	0
1434	Bútorok berendezések felsz. TIOP-2.1.2-07/1-2008-001	26 504 258	0	26 504 258	0
1435	Bútorok ber. felsz TIOP-2.12. SE	1 590 161	0	1 590 161	0
1436	Bútorok berendezések	1 406 636	0	1 406 636	0
1437	Egyéb gép berendezés TIOP-2.1.2-07/1/2008	20 063 064	0	20 063 064	0
1438	Egyéb gép berend TIOP-2.1.2-07/1 SE	1 203 629	0	1 203 629	0
1439	Egyéb gép berend saját beszerzés	516 994	0	516 994	0
1441	Egyéb gép, berendezés	123 900	0	123 900	0
1442	Kis értékű tárgyi eszközök	5 340 834	123 900	5 216 934	0



2018.01.01 - 2018.12.31

Fők.szám	Megnevezés	Forgalom		Egyenleg	
		Tartozik	Követel	Tartozik	Követel
1	BEFEKTETETT ESZKÖZÖK	1 066 740 155	488 631 389	578 108 766	0
11	IMMATERIÁLIS JAVAK	27 556 855	26 149 074	1 407 781	0
113	Vagyoni értékű jogok	1 600 200	0	1 600 200	0
1141	Szoftver TIOP-2.2.2-0/1-2008 TÁM	23 554 339	0	23 554 339	0
1142	Szoftver TIOP-2.1.2-07/1-08 SE	1 601 402	0	1 601 402	0
1143	Szoftver saját beszerzés	800 914	188 241	612 673	0
119	Immateriális javak terv szerinti értékcsökkenése	0	25 960 833	0	25 960 833
1191	Immateriális javak terv szerinti értékcsökkenése	0	25 960 833	0	25 960 833
12	INGATLANOK ÉS KAPCSOLÓDÓ VAGYONI ÉRTÉKŰ JOGOK	664 573 186	95 703 180	568 870 006	0
1221	Telek IOP-2.1.2-07/1-2008-001 tám	4 717 000	0	4 717 000	0
1222	Telek TIOP-21.2-07/1 SE	5 000 000	0	5 000 000	0
1223	Telek saját beruházás	15 734 986	0	15 734 986	0
1231	Épület TIOP-2.1.2-07/1-2008-0001 TÁM	538 236 370	0	538 236 370	0
1232	Épület TIOP-2.1.2-07/SE	14 822 570	0	14 822 570	0
1233	Épület saját beruházás	26 455 145	0	26 455 145	0
1234	Épület elk. munk. Önk. Sellye tér n átad	30 060 000	0	30 060 000	0
1235	Gépkocsi láróló DDQP-3.1.3/G-14-2014-0015	4 427 690	0	4 427 690	0
1241	parkoló ép TIOP-2.1.2-07/1-2008-0001 TÁM	20 212 415	0	20 212 415	0
1242	Parkoló ép. TIOP-2.1.2-07/1SE	1 212 660	0	1 212 660	0
1243	Parkoló épület saját beruházás	304 900	0	304 900	0
1244	Kerítés TIOP.2.1.2-07/1-2008-0001 TÁM	3 161 188	0	3 161 188	0
1245	Kerítés TIOP-2.1.2-07/1 SE	189 658	0	189 658	0
1246	Kerítés saját beruházás	38 604	0	38 604	0
129	Ingatlanok terv szerinti értékcsökkenése	0	95 703 180	0	95 703 180
1291	Ingatlanok terv szerinti értékcsökkenést	0	95 703 180	0	95 703 180
13	MŰSZAKI GÉPEK, BERENDEZÉSEK, JÁRMŰVEK	4 776 085	3 109 035	1 667 050	0
1321	Termelésben részlv. járművek DDOP-3.1.3/G-14-20	4 000 000	0	4 000 000	0
1332	Termelésben közv. részt v. járművek DDOP-3.1.3/G	755 000	0	755 000	0
1333	Termelésben közv. részt v járművek saját beruházása	21 085	0	21 085	0
139	Műszaki berendezések, gépek, járművek terv szerinti	0	3 109 035	0	3 109 035
1391	Műszaki berendezések gépek járművek terv. szerinti	0	1 198 601	0	1 198 601
13911	Műszaki gépek berendezések értékcsökkenése	0	1 910 434	0	1 910 434
14	EGYÉB BERENDEZÉSEK, FELSZERELÉSEK, GÉPEK, JÁRMŰVEK	350 268 748	344 104 819	6 163 929	0
1411	Orvosi gépek műsz. TIOP-2.1.2-07/1-2008-0001 T	249 109 783	0	249 109 783	0
1412	orvosi eszk. műszerek TIOP-2.1.2-07/1SE	14 945 512	0	14 945 512	0
1413	Orvosi eszközök saját beruházás	2 575 931	0	2 575 931	0
1414	Orvosi műszerek DDOP-3.1.3/G besz	3 701 282	0	3 701 282	0
1415	Infomatikai szk. DDOP-3.1.3/G-14/2014-0015	1 786 160	0	1 786 160	0
143	Irodai, igazgatási berendezések és felszerelések	112 141	0	112 141	0
1431	Infomatikai eszközök TIOP-2.1.2-07/2008-0001	16 292 471	0	16 292 471	0
1432	Infomatikai eszközök TIOP-2.1.2-07/SE	977 479	0	977 479	0
1433	Infomatikai eszközök saját berendezés	3 889 466	0	3 889 466	0
1434	Bútorok berendezések felsz. TIOP-2.1.2-07/1-2008-001	26 504 258	0	26 504 258	0
1435	Bútorok ber. felsz TIOP-2.12. SE	1 590 161	0	1 590 161	0
1436	Bútorok berendezések	1 406 636	0	1 406 636	0
1437	Egyéb gép berendezés TIOP-2.1.2-07/1/2008	20 063 064	0	20 063 064	0
1438	Egyéb gép berend TIOP-2.1.2-07/1 SE	1 203 629	0	1 203 629	0
1439	Egyéb gép berend saját beszerzés	516 994	0	516 994	0

FŐKÖNYVI KIVONAT

"Az Ormánság Egészségéért - 2018

2018.01.01 - 2018.12.31

Főlk.szám	Megnevezés	Forgalom		Egyenleg	
		Tartozik	Követel	Tartozik	Követel
1441	Egyéb gép, berendezés	123 900	0	123 900	0
1442	Kis értékű tárgyi eszközök	5 340 834	123 900	5 216 934	0
149	Egyéb berendezések, felszerelések, járművek terv szerinti	129 047	343 980 919	0	343 851 872
1491	EGYÉB berendezés felszerelés jármű értékcsökkenés	129 047	338 640 085	0	338 511 038
1493	Kis értékű tárgyi eszközök écese	0	5 340 834	0	5 340 834
16	BERUHÁZÁSOK, FELÚJÍTÁSOK	19 565 281	19 565 281	0	0
161	Befejezetlen beruházások	14 605 110	14 605 110	0	0
162	Felújítások	3 507 616	3 507 616	0	0
163	Kisértékű beruházás	1 452 555	1 452 555	0	0
3	KÖVETELÉSEK, PÉNZÜGYI ESZKÖZÖK ÉS AKTÍV IDŐBELI	360 431 249	340 407 998	20 023 251	0
31	KÖVETELÉSEK ÁRUSZÁLLÍTÁSBÓL ÉS SZOLGÁLTATÁSBÓL	69 607 943	69 074 003	533 940	0
311	Belföldi vevő követelések forintban	69 607 943	69 074 003	533 940	0
31100003	Sósverilke Község Önkormányzat	613 320	613 320	0	0
31100004	Okorág Község Önkormányzat	555 216	555 216	0	0
31100005	Kákics Község Önkormányzata	739 212	739 212	0	0
31100006	Marócsa Község Önkormányzata	267 924	267 924	0	0
31100007	Sellye Város Önkormányzat	11 611 901	11 611 901	0	0
31100008	Kisasszonyfa Község Önkormányzat	729 498	729 498	0	0
31100009	Gilvánfa Község Önkormányzat	1 533 354	1 533 354	0	0
31100010	Magyartelek Község Önkormányzat	671 438	671 438	0	0
31100011	Magyarmecske Község Önkormányzata	1 095 726	1 095 726	0	0
31100012	Bogdása Község Önkormányzat	975 430	975 430	0	0
31100013	Markóc Község Önkormányzat	219 504	219 504	0	0
31100014	DrávafoK Község Önkormányzat	1 823 821	1 823 821	0	0
31100015	Besence Község Önkormányzat	405 828	405 828	0	0
31100016	Nagycsány Község Önkormányzat	458 376	458 376	0	0
31100017	Csányoszló Község Önkormányzat	2 159 532	2 159 532	0	0
31100018	Drávakeresztúr Község Önkormányzat	757 773	757 773	0	0
31100019	Drávasztára Község Önkormányzat	1 345 269	1 345 269	0	0
31100020	FÉlszentsimárton Község Önkormányzat	2 918 112	2 918 112	0	0
31100021	Rhinato Kft.	83 000	83 000	0	0
31100022	Sellyei Arany Sas Patika Bt.	4 837 320	4 837 320	0	0
31100023	SELLEYE-MED Bt.	392 600	392 600	0	0
31100024	SELLEYE-DENT Bt.	821 200	821 200	0	0
31100025	Dr. Melis Kft.	807 600	807 600	0	0
31100026	Testreszabó Kft.	874 900	874 900	0	0
31100027	FRANKMARIN Bt.	582 400	582 400	0	0
31100028	Pueri Bt.	807 600	807 600	0	0
31100029	DDRF Egészségügyi Kft.	54 400	54 400	0	0
31100030	Németh Balázs	60 000	60 000	0	0
31100031	BAranya Megyei Kormányhivatal	36 000	36 000	0	0
31100075	Szava és Társa Kkt.	240 900	240 900	0	0
31100120	Drávaiványi Község Önkormányzat	879 540	879 540	0	0
31100140	Adorjás Község Önkormányzata	811 800	811 800	0	0
31100141	Baranyahívfég Községi Önkormányzat	807 840	807 840	0	0
31100142	Bogádmindszent Község Önkormányzata	1 762 200	1 762 200	0	0
31100143	Hegyszentmárton Község Önkormányzata	1 875 720	1 875 720	0	0
31100144	Hirics Község Önkormányzata	1 061 280	1 061 280	0	0

FŐKÖNYVI KIVONAT

"Az Ormánság Egészségéért - 2018

2018.01.01 - 2018.12.31

Fők.szám	Megnevezés	Forgalom		Egyenleg	
		Tartozik	Követel	Tartozik	Követel
31100145	Kemse Községi Önkormányzat	318 780	318 780	0	0
31100146	Kisszentmárton községi Önkormányzat	1 112 760	1 112 760	0	0
31100147	Körös Község Önkormányzat	990 330	990 330	0	0
31100148	Lúzsok Községi Önkormányzat	930 600	930 600	0	0
31100149	Ózdfalu Község Önkormányzata	730 740	730 740	0	0
31100150	Páprád Községi Önkormányzat	724 350	724 350	0	0
31100151	Piskó Községi Önkormányzat	1 057 320	1 057 320	0	0
31100152	Sámod Község Önkormányzata	799 920	799 920	0	0
31100153	Vajszló Nagyközség Önkormányzat	7 262 640	7 262 640	0	0
31100154	Vejtő Községi Önkormányzat	700 920	700 920	0	0
31100155	Zaláta Község Önkormányzat	1 005 840	1 005 840	0	0
31100161	Baranya Megyei Rendőrfőkapitányság	894	894	0	0
31100163	AGROKÉMIA Zrt.	435 252	435 252	0	0
31100164	Betimed Kft	3 064	3 064	0	0
31100174	Szociális Háló Egyesület	325 000	325 000	0	0
31100181	Kémes Község Önkormányzata	1 845 360	1 537 800	307 560	0
31100182	Cún Község Önkormányzata	982 080	982 080	0	0
31100183	Drávapiski Község Önkormányzata	451 440	225 060	226 380	0
31100184	Szaporca Község Önkormányzata	993 960	993 960	0	0
31100185	Tésenfa Község Önkormányzata	780 120	780 120	0	0
31100219	DRÁVA-AGRO Zrt. Felsőszentmárton	8 500	8 500	0	0
31100220	ALISCA-COOP Kft.	90 336	90 336	0	0
31100224	Sellyei Közös Önkormányzati hivatal	67 300	67 300	0	0
31100227	Nagy Norbert	1 700	1 700	0	0
31100261	Dr Végh Renáta	57 300	57 300	0	0
31100269	Novartis Hungária Egészségügyi Kft.	1 623 843	1 623 843	0	0
31100280	Végh Renáta	114 600	114 600	0	0
31100281	Garé Község Önkormányzata	194 040	194 040	0	0
31100282	Bisse Községi Önkormányzata	153 120	153 120	0	0
31100283	Babarczölös Községi Önkormányzat	70 620	70 620	0	0
31100284	Csarnóta község Önkormányzata	97 680	97 680	0	0
35	ADOTT ELŐLEGEK	191 160	0	191 160	0
352	Beruházásokra adott előlegek	191 160	0	191 160	0
38	PÉNZESZKÖZÖK	290 402 301	271 272 150	19 130 151	0
381	Pénztár	1 936 789	1 881 909	54 880	0
3811	Pénztár-számla	1 936 789	1 881 909	54 880	0
384	Bankszámlák	277 985 574	258 910 303	19 075 271	0
3841	Elszámolási betétszámla	66 375 392	65 766 527	608 865	0
3842	OTP Bank 11731128-29900679	164 463 168	161 129 859	3 333 309	0
3843	OTP Bank 2919	1 533 729	28 428	1 505 301	0
3844	OTP Bank 11731128-23152957	43 113 285	29 762 464	13 350 821	0
3845	OTP Bank 23153154	2 500 000	2 223 025	276 975	0
389	Átvezetési számla	10 479 938	10 479 938	0	0
39	AKTÍV IDŐBELI ELHATÁROLÁSOK	229 845	61 845	168 000	0
392	Költségek, ráfordítások időbeli elhatárolása	229 845	61 845	168 000	0
3923	Költségek, egyéb fizetett kamatok, egyéb ráfordítások elhatárolása	229 845	61 845	168 000	0
4	FORRÁSOK	1 400 322 475	2 002 217 491	0	601 895 016
41	SAJÁT TŐKE	10 302 904	59 607 332	0	49 304 428

FŐKÖNYVI KIVONAT

"Az Ormánság Egészségéért - 2018

2018.01.01 - 2018.12.31

Fők.szám	Megnevezés	Forgalom		Egyenleg	
		Tartozik	Követel	Tartozik	Követel
411	Jegyzett tőke	0	3 000 000	0	3 000 000
413	Eredménytartalék	0	46 304 428	0	46 304 428
419	Mérleg szerinti eredmény	10 302 904	10 302 904	0	0
44	HOSSZÚ LEJÁRATÚ KÖTELEZETTSÉGEK	1 558 000	3 117 000	0	1 559 000
444	Beruházási és fejlesztési hitelek	1 558 000	3 117 000	0	1 559 000
4441	Beruházási és fejlesztési hitelek forintban	1 558 000	3 117 000	0	1 559 000
45	RÖVID LEJÁRATÚ KÖTELEZETTSÉGEK	157 347 863	162 197 598	0	4 849 735
451	Rövid lejáratú kölcsön	1 510 000	1 510 000	0	0
4511	Sellye város működési célú hitel	1 510 000	1 510 000	0	0
454	Szállítók	155 837 863	160 687 598	0	4 849 735
4541	Belföldi anyag és áruszállítók	155 837 863	160 687 598	0	4 849 735
454100021	Rhinoto Kft.	3 010 000	3 010 000	0	0
454100022	Sellyei Arany Sas Patika Bt.	1 659 159	1 697 843	0	38 684
454100023	SELLYE-MED Bt.	384 000	384 000	0	0
454100030	Németh Balázs	4 589 585	5 353 855	0	764 270
454100031	BAranya Megyei Kormányhivatal	27 843	27 843	0	0
454100032	Pécsi Tudományegyetem	219 277	219 277	0	0
454100033	Multí Alarm Zrt.	327 660	327 660	0	0
454100034	BÉKER-SOFT INFORMATIKA Kft.	2 856 865	2 856 865	0	0
454100035	Dr. Szabó és Dr. Molnár Kft.	800 000	800 000	0	0
454100036	E.ON Energiakereskedelmi Korlátolt Felel	5 216 574	5 216 574	0	0
454100037	MIKROLIFT Kft.	175 768	175 768	0	0
454100038	GLOBAL-UNION Kft.	118 995	118 995	0	0
454100039	Dr. Mészáros Kálmánné	330 000	330 000	0	0
454100040	MOL Nyrt	1 097 192	1 097 192	0	0
454100042	Dr. Világi Szabolcs Győző	1 706 800	1 706 800	0	0
454100043	Dr. Bartal Renéta	803 125	803 125	0	0
454100044	Dr. Ivanova Enikő	1 192 000	1 192 000	0	0
454100046	BARANYA-VÍZ Zrt.	431 371	431 371	0	0
454100048	ERD-MED Kft.	1 956 000	1 956 000	0	0
454100049	Magyar Telekom Nyrt.	1 180 533	1 180 533	0	0
454100051	Krautner Bt.	3 789 910	3 789 910	0	0
454100052	KBOSS. Hu Kft.	23 710	23 710	0	0
454100053	Dr. Nagy Máttyás István	1 322 711	1 378 749	0	56 038
454100054	Cardio-Clinic Kft.	2 249 219	2 356 205	0	106 986
454100055	NLDR MEDICAL Kft.	615 000	615 000	0	0
454100056	INFER-MED Kft.	3 353 549	4 010 521	0	656 972
454100057	Kovácsné Böröcz Anette	1 414 800	1 583 600	0	168 800
454100058	Marosics Beáta	3 431 780	3 747 960	0	316 180
454100059	Dr. Springó Zsolt	8 220 000	8 756 000	0	536 000
454100060	Vajda és Társai Bt.	1 528 000	1 648 000	0	120 000
454100062	Lindström Szolgáltató Kft.	163 754	163 754	0	0
454100063	Karvalics Kft.	31 754	31 754	0	0
454100064	MEDI-KLINIK Kft.	1 116 000	1 116 000	0	0
454100065	Dr. Rózsa Annamária	1 315 800	1 315 800	0	0
454100066	Magyarmecskői Háziorvosi Bt.	3 052 000	3 052 000	0	0
454100067	Dr. Ember Ágoston	1 100 000	1 100 000	0	0
454100068	Szabó és Társa Bt.	1 218 039	1 218 039	0	0

2018.01.01 - 2018.12.31

Fők.szám	Megnevezés	Forgalom		Egyenleg	
		Tartozik	Követel	Tartozik	Követel
454100069	Kék Indigó Kft.	955 000	955 000	0	0
454100070	Dr. Borsay Péter Pál	1 274 000	1 274 000	0	0
454100071	Földesi Lászlóné	1 531 700	1 653 700	0	122 000
454100072	Sza-Kri Medicinae Kft.	8 833 500	8 833 500	0	0
454100073	Dr. Koch Éva Mária	1 867 500	1 867 500	0	0
454100074	Ép Lót Tér Kft.	120 000	120 000	0	0
454100075	Szava és Társa Kkt.	2 041 000	2 041 000	0	0
454100077	Dr. Kovács László András	292 500	292 500	0	0
454100079	METRO Kereskedelmi Kft.	38 490	38 490	0	0
454100080	GSGroup MyFleet Zrt.	91 060	91 060	0	0
454100081	Vodafone Magyarország Zrt.	337 590	337 590	0	0
454100082	Dr. Horváth Eszter	1 743 000	1 743 000	0	0
454100084	Pécsi Könyvzetvédelmi Kft.	280 035	280 035	0	0
454100085	Radiometer Magyarország Kft.	1 104 241	1 104 241	0	0
454100086	HVG Kiadó Zrt.	30 420	30 420	0	0
454100088	Dr Végh Péter	48 510	48 510	0	0
454100089	URO-CLIN Kft.	1 918 146	1 918 146	0	0
454100091	Digistar	6 510 756	6 510 756	0	0
454100092	Larix Kiadó Kft	131 150	157 820	0	26 670
454100094	Tűz és munkavédelem	20 920	20 920	0	0
454100095	Dr Dezső László	280 000	280 000	0	0
454100097	Messer Hungarogáz Kft	11 066	11 066	0	0
454100098	NHKV Zrt	341 425	341 425	0	0
454100100	Grenkeleasing	152 515	197 850	0	45 335
454100104	Bio-Sik Kkt	76 200	76 200	0	0
454100108	Pabemed Kft	6 353 558	6 353 558	0	0
454100109	Karvalics és Karvalics	52 657	52 657	0	0
454100110	dr Mészáros Kálmánné	30 000	30 000	0	0
454100111	Balaskovicsné Kiss Adrienn Mária	840 000	840 000	0	0
454100113	Müller-Kiss Krisztina	228 000	228 000	0	0
454100117	Viszen GYÓGYTORNA Kft.	100 000	100 000	0	0
454100118	FELIRATKÉSZÍTŐ Kft.	16 980	16 980	0	0
454100119	SZA-BOX Bt.	961 395	961 395	0	0
454100121	EMI-KOPIR Kft.	100 000	100 000	0	0
454100123	Dr. Bodnár Tamás	1 480 000	1 480 000	0	0
454100124	Dr. ACSAI Bt.	76 200	76 200	0	0
454100126	Bakóné Bézsényi Ildikó	381 000	445 000	0	64 000
454100127	Kravják Med. Bt.	711 000	758 200	0	47 200
454100130	Józsa Krisztina	1 967 000	2 175 000	0	208 000
454100131	Szajkó Éva	2 076 000	2 277 000	0	201 000
454100132	Dr. Haraszti Zoltán	5 325 000	5 728 000	0	403 000
454100133	Dr. Pammer Judit Éva	4 916 000	5 224 000	0	308 000
454100134	Sovány Bemadett	2 187 000	2 187 000	0	0
454100135	Generali Biztosító zrt.	273 127	273 127	0	0
454100138	Dr. Dezső László	700 000	700 000	0	0
454100139	HÍRSUGÁR Kft.	634 619	634 619	0	0
454100153	Vajszió Nagyközség Önkormányzat	284 565	284 565	0	0
454100158	TARADÁN-PRAXIS Kft.	1 801 000	1 873 000	0	72 000

FŐKÖNYVI KIVONAT

"Az Ormánság Egészségéért - 2018

2018.01.01 - 2018.12.31

Fők.szám	Megnevezés	Forgalom		Egyenleg	
		Tartozik	Követel	Tartozik	Követel
454100159	Monori Ügyvédi Iroda	30 160	35 560	0	5 400
454100160	SIGNAL Biztosító Zrt.	50 610	50 610	0	0
454100170	Dr. Kolombán Bálint	1 705 000	1 705 000	0	0
454100173	Sellye Kommunális Kft.	2 809 003	2 809 003	0	0
454100175	Boskovics László	220 980	220 980	0	0
454100177	Aquadoro Hungary Kft.	134 938	134 938	0	0
454100178	KOTO AUTÓHÁZ Kft.	73 093	73 093	0	0
454100179	Ormánság Bt.	301 142	301 142	0	0
454100183	Drávapiski Község Önkormányzata	5 000	5 000	0	0
454100189	AGROBAU-SYSTEM Kft.	107 094	107 094	0	0
454100190	Allianz Hungária Biztosító Zrt.	178 941	178 941	0	0
454100193	Szilasi Commer Kft	18 600	18 600	0	0
454100194	Tűzker Kft.	72 136	72 136	0	0
454100199	Gienger Hungária kft	13 858	13 858	0	0
454100200	Pannon Kincstár kft	22 500	22 500	0	0
454100201	Oszoli Dániel József	2 171 000	2 171 000	0	0
454100203	REXTRA Kft.	90 000	90 000	0	0
454100204	Egészségpont Bt.	588 000	588 000	0	0
454100206	NETLOCK Kft.	12 191	12 191	0	0
454100209	PBS Hungária kft	421 525	421 525	0	0
454100210	Dr. Szenté Tünde	72 000	72 000	0	0
454100216	MEDISON Kft.	18 606	18 606	0	0
454100217	Colonnade Insurance S.A. Magyarországi F	160 000	160 000	0	0
454100221	Horváth Eszter	1 578 500	1 928 500	0	350 000
454100222	Magyar Kórházszövetség	214 565	214 565	0	0
454100223	Fluck László	73 660	73 660	0	0
454100224	Selyei Közös Önkormányzati hivatal	15 180	15 180	0	0
454100225	TF Center Kft.	188 468	188 468	0	0
454100226	PNT21 Lakástextil Kft.	259 050	259 050	0	0
454100228	MEDICOPROJECT Kft.	38 176	38 176	0	0
454100229	MEDICINA 2000 - Magyar Poliklinikai és J	22 000	22 000	0	0
454100231	Kiss-Badar Robin	2 975 000	2 975 000	0	0
454100232	AKA DEKOR Kft.	12 800	12 800	0	0
454100241	Royal Store Kft.	16 589	16 589	0	0
454100242	VALÖRTEX Kft.	11 250	11 250	0	0
454100243	Dante International Sa	83 790	83 790	0	0
454100244	Magyar Országos Közjegyzői Kamara	5 782	5 782	0	0
454100253	Ormánság Tűcsök Óvoda	18 300	18 300	0	0
454100256	Fekete Lajos	15 000	15 000	0	0
454100257	Kovács Csaba György	1 020 000	1 020 000	0	0
454100258	Árkovits Amaryl Eszter	100 000	100 000	0	0
454100259	FRYTECH Kft.	40 412	40 412	0	0
454100261	Dr Végh Renáta	144 000	144 000	0	0
454100262	HOSPITALY Kft.	1 600 200	1 600 200	0	0
454100263	Szeo Civil Egyesület a Selyei Kistérség	2 220 000	2 220 000	0	0
454100265	OREÁDOK Kft.	50 000	50 000	0	0
454100266	Mészáros József	200 115	200 115	0	0
454100267	ZEDI-Ingatlan Kft.	3 507 616	3 507 616	0	0

FŐKÖNYVI KIVONAT

"Az Ormánság Egészségéért - 2018

2018.01.01 - 2018.12.31

Fők.szám	Megnevezés	Forgalom		Egyenleg	
		Tartozik	Követel	Tartozik	Követel
454100268	Kovács Gyula	687 500	920 700	0	233 200
454100270	Innomedical Trade Kft.	554 990	554 990	0	0
454100271	LABTECH Kft.	886 460	886 460	0	0
454100272	Balogh László Attila	7 000	7 000	0	0
454100274	SZ&M 2017 Kft.	518 879	518 879	0	0
454100276	Sándor és Veres Bt.	200 000	200 000	0	0
454100277	Szigetvári Tankerőleli központ	81 500	81 500	0	0
454100278	Dr.Deák és Társa Végrehajtó Iroda	9 381	9 381	0	0
454100279	Kovács-Ábrahám Zoltán	56 000	56 000	0	0
454100285	Mleth László	460 000	460 000	0	0
454100286	DOMMA BAU Kft.	254 000	254 000	0	0
454100287	JYSK Kft.	9 190	9 190	0	0
454100288	KIKA Kft.	1 361 758	1 361 758	0	0
454100289	GRAND SCHOOL Kft.	2 210 000	2 210 000	0	0
454100290	Piston Kft.	243 840	243 840	0	0
454100291	FELEDI és TÁRSA Bt.	336 000	336 000	0	0
454100293	PRINT COPY KFT	719 937	719 937	0	0
4621	Személyi jövedelmadó levont	8 260 570	8 260 570	0	0
4623	Személyi jövedelmadó cafetéria levont	74 340	74 340	0	0
4624	telefon szja	27 474	27 474	0	0
4625	Szállás szja	37 978	37 978	0	0
4626	Reprezentáció szja	108 275	108 275	0	0
4628	Személyi jövedeleadó befizetés levont	8 039 000	8 777 000	0	738 000
4629	Szja befizetése cafetéria	186 067	269 067	0	83 000
46291	Cafetéria Szja befizetése	85 000	85 000	0	0
463	Költségvetési befizetési kötelezettségek	1 850 570	1 924 457	0	73 887
46310	Egészségügyi hozzájárulás előírás	322 488	322 488	0	0
4632	Szakszerveeti tagdíj terhelés	175 024	175 024	0	0
4637	Egyszerűsített foglalkoztatás közteher előírás	554 000	554 000	0	0
4639	Letiltás előírás	799 058	872 945	0	73 887
464	Költségvetési befizetési kötelezettségek teljesítése	2 627 948	2 746 012	0	118 064
46410	Egészségügyi hozzájárulás teljesítése	247 488	353 488	0	106 000
4642	Szakszerveeti tagdíj befizetés	96 174	104 238	0	8 064
4646	Szakképzési hozzájárulás befizetés	175 024	175 024	0	0
4647	Egyszerűsített foglalkoztatás közteher befizetés	613 000	617 000	0	4 000
4648	Munkaadói járulék teljesítése	245 000	245 000	0	0
4649	Letiltás befizetése	1 251 262	1 251 262	0	0
469	Helyi adók elszámolási számla	568 972	568 972	0	0
4691	Építményadó elszámolási számla	513 427	513 427	0	0
4696	Gépjárműadó elszámolási számla	55 545	55 545	0	0
471	Jövedelemadó elszámolási számla	66 594 338	70 936 278	0	4 341 940
4711	Kereselelszámolási számla	66 594 338	70 936 278	0	4 341 940
47312	Nyugdíjbiztosítási járulék előírás	6 063 796	6 063 796	0	0
47319	Nyugdíjbiztosítási járulék befizetése	5 887 796	6 416 796	0	549 000
47321	Egészségbiztosítási járulék Természetbeni 4 %	2 362 673	2 362 673	0	0
47322	Egészségbiztosítási járulék pénzbeli 3%	1 715 046	1 715 046	0	0
47323	Munkaerőpiaci járulék	774 143	774 143	0	0
47329	Egészségbiztosítási járulék befizetése	4 901 000	5 336 000	0	435 000

FŐKÖNYVI KIVONAT

"Az Ormánság Egészségeért - 2018

2018.01.01 - 2018.12.31

Fők.szám	Megnevezés	Forgalom		Egyenleg	
		Tartozik	Követel	Tartozik	Követel
4733	Munkáltató által fizetett tp	39 553	39 553	0	0
47341	Szociális hozzájárulás adó	8 161 030	8 161 030	0	0
47342	EFOP projekt szociális h. adó előírás	3 110 530	3 110 530	0	0
47349	Szociális hozzájárulás adó befizetés	10 979 000	12 006 000	0	1 027 000
48	PASSZÍV IDŐBELI ELHATÁROLÁSOK	43 948 204	582 764 166	0	538 815 962
482	Költségek, ráfordítások passzív időbeli elhatárolása	0	4 655 521	0	4 655 521
4821	Mérfordulónap előtti időszakot terhelő költségek, ráfordítások	0	4 655 521	0	4 655 521
483	Halasztott bevételek	43 948 204	578 108 645	0	534 160 441
4832	Fejlesztési célra kapott támogatás elhatárolása	42 992 987	518 315 559	0	475 322 572
4833	Tértítés nélkül átvett (ajánajándékba kapott, fellelt) eszközök értékének	955 217	14 411 805	0	13 456 588
4835	EFOP 3.9.2 elhatárolása	0	1 523 105	0	1 523 105
4836	Elhatárolt GINOP pályázat	0	2 500 000	0	2 500 000
4837	Elhatárolt EFOP 1,8 támogatások	0	41 358 176	0	41 358 176
49	ÉVI MÉRLEGSZÁMLÁK	1 054 730 405	1 054 730 405	0	0
491	Nyitómérleg számla	1 044 427 501	1 044 427 501	0	0
493	Adózott eredmény elszámolása	10 302 904	10 302 904	0	0
5	KÖLTSÉGNEMEK	270 924 288	7 515 442	263 408 846	0
51	ANYÁGKÖLTSÉGEK	17 773 175	273 716	17 499 459	0
5111	Gyógyszerek	2 098 274	80 000	2 018 274	0
5112	GYógyszerek	3 349 505	134 938	3 214 567	0
512	Egy éven belül elhasználódó eszközök költségei	3 079 087	6 400	3 072 687	0
513	Egyéb anyagköltségek	24 245	24 245	0	0
5141	Áram költség	4 778 840	0	4 778 840	0
5142	Rezsi ktg víz	400 368	22 753	377 615	0
5143	Gázdíj	128 496	0	128 496	0
515	Üzemanyag	1 111 934	0	1 111 934	0
516	Irodaszer nyomtatvány	1 895 990	5 380	1 890 610	0
518	Tisztítószer	906 436	0	906 436	0
52	IGÉNYBE VETT SZOLGÁLTATÁSOK KÖLTSÉGEI	132 704 221	7 207 105	125 497 116	0
521	Szállítás-rakodás, raktározás költségei	309 515	0	309 515	0
522	Bérelti díjak	392 039	0	392 039	0
523	Karbantartási költségek	2 429 382	0	2 429 382	0
525	Oktatás és továbbképzés költségei	22 500	0	22 500	0
5251	Saját cége soktatás továbbképzés	132 250	52 870	79 380	0
5252	Oktatás továbbképzés EFI 1.8.1.9	420 000	0	420 000	0
5254	Oktatás továbbképzés GINOP 6.1.5	2 210 000	0	2 210 000	0
527	Posta telefon	1 292 631	0	1 292 631	0
529	Egyéb igénybe vett szolgáltatások költségei	6 632 953	0	6 632 953	0
5291	Egyéb egészségügyi tevékenység	104 953 454	0	104 953 454	0
5292	Veszélyes hulladék szállítás	18 745	0	18 745	0
5293	Információ szolgáltatás	2 988 437	411 480	2 576 957	0
5294	Eü tanácsadás	3 064 000	0	3 064 000	0
5295	Számviteli ügyvédi ktg	1 095 560	0	1 095 560	0
5299	Kiadás de nem ktg	6 742 755	6 742 755	0	0
53	EGYÉB SZOLGÁLTATÁSOK KÖLTSÉGEI	2 580 824	34 621	2 546 203	0
531	Hatósági igazgatási, szolgáltatási díjak, illetékek	323 471	17 200	306 271	0
532	Pénzügyi, befektetési szolgáltatási díjak	1 406 277	0	1 406 277	0
533	Biztosítási díj	851 076	17 421	833 655	0

2018.01.01 - 2018.12.31

Fők.szám	Megnevezés	Forgalom		Egyenleg	
		Tartozik	Követel	Tartozik	Követel
54	BÉRKÖLTSÉG	68 063 559	0	68 063 559	0
5411	Bérköltség	41 460 214	0	41 460 214	0
5412	Támogatott EFI bérköltség	12 188 001	0	12 188 001	0
543	Megbízási díj	9 300 579	0	9 300 579	0
545	Egyszerűsített foglalkoztatás bér	5 114 765	0	5 114 765	0
55	SZEMÉLYI JELLEGŰ EGYÉB KIFIZETÉSEK	3 670 907	0	3 670 007	0
551	Munkavállalóknak, tagoknak fizetett személyi jellegű kifizetések	1 563 670	0	1 563 670	0
552	Jóléti és kulturális költségek	420 000	0	420 000	0
554	Utazási költség térítés	10 234	0	10 234	0
5541	Munkabajárás költsége	1 034 500	0	1 034 500	0
5542	Kiküldetés díja	114 808	0	114 808	0
556	Betegszabadság munkáltatót terhelő tp előírás	288 628	0	288 628	0
5591	Természetbeni juttatás után fizetett szja	248 067	0	248 067	0
56	BÉRJÁRULÉKOK	12 148 048	0	12 148 048	0
5613	Szociális hozzájárulás	8 894 892	0	8 894 892	0
5614	Támogatott dolgozók EFI 1.8.19 szociális hozzájárulása	2 376 668	0	2 376 668	0
562	Egészségügyi hozzájárulás előírás	322 488	0	322 488	0
563	Egyszerűsített foglalkoztatás közteher	554 000	0	554 000	0
57	ÉRTÉKCSÖKKENÉSI LEÍRÁS	33 974 554	0	33 974 554	0
571	Terv szerinti értékcsökkenési leírás	28 562 941	0	28 562 941	0
572	Használatbavételkor egy összegben elszámolt értékcsökkenési leírás	5 411 613	0	5 411 613	0
8	ÉRTÉKESÍTÉS ELSZÁMOLT ÖNKÖLTSÉGE ÉS RÁFORDÍTÁSOK	681 613	556 790	124 823	0
86	EGYÉB RÁFORDÍTÁSOK	612 993	556 790	56 203	0
863	Mérlegfordulónap előtt bekövetkezett eseményeknek az üzleti	557 448	556 790	658	0
8632	Bírságok, kötbérek, fekbérek, késedelmi kamatok, kártérítések	612	0	612	0
8633	Egyéb kerekítési küldönbözetek ráfordításai	46	0	46	0
8634	Költségek (ráfordítások) ellen ellentételezésére adott támogatás,	556 790	556 790	0	0
867	Adók, illetékek, hozzájárulások	55 545	0	55 545	0
86722	Gk adó Önkormányzatnak fizetett	55 545	0	55 545	0
87	PÉNZÜGYI MŰVELETEK RÁFORDÍTÁSAI	68 620	0	68 620	0
872	Fizetendő kamatok és kamat jellegű ráfordítások	68 620	0	68 620	0
8722	Kölcsönök, hitelek egyéb fizetendő kamata	68 620	0	68 620	0
9	ÉRTÉKESÍTÉS ÁRBEVÉTELE ÉS BEVÉTELEK	61 380 292	321 150 962	0	259 770 670
91	BELFÖLDI ÉRTÉKESÍTÉS ÁRBEVÉTELE	12 086 521	81 231 895	0	69 145 374
911	Ügyeleti díj árbevétele	222 515	53 740 191	0	53 517 676
912	Bérelti díj bevétele	67 300	9 630 856	0	9 563 556
913	Tüdőszűrés bevétele	32 300	1 305 900	0	1 273 600
914	Szaktevélemény, igazságügyi vélemény szolgáltatás bevétele	14 000	292 269	0	278 269
915	Egyéb helyben végzett vizsgálatok bevétele	0	216 297	0	216 297
916	OEP Finanszírozás bevétele	11 688 600	11 688 600	0	0
917	Továbbszámlázott rezszi költség	61 806	643 939	0	582 133
918	Egyéb szolgáltatási tevékenység bevétele	0	3 713 843	0	3 713 843
96	EGYÉB BEVÉTELEK	49 293 771	239 901 182	0	190 607 411
963	A mérlegkészítés időpontjáig pénzügyileg rendezett, az üzleti	744 790	933 911	0	189 121
9631	Káreseményekkel kapcsolatos kapott bevételek	0	188 468	0	188 468
9634	Költségek, ráfordítások ellentételezésére kapott támogatás, juttatás	744 790	745 443	0	653
967	Visszafizetési kötelezettség nélkül kapott támogatás, juttatás	48 548 981	238 967 271	0	190 418 290
9671	OEP-től kapott támogatás, juttatás	667 700	130 775 700	0	130 108 000

FŐKÖNYVI KIVONAT

"Az Ormánság Egészségéért - 2018

2018.01.01 - 2018.12.31

Fők.szám	Magnevezés	Forgalom		Egyenleg	
		Tartozik	Követel	Tartozik	Követel
9672	Önkormányzattól kapott támogatás, juttatás	0	14 300 000	0	14 300 000
9673	Munkaügyi Központtól kapott támogatás, juttatás	0	1 394 386	0	1 394 386
9674	EFOP Támogatás 1.8	41 358 176	41 358 176	0	0
9675	EFOP-3.9.2-2017-00034 támogatás	1 523 105	1 523 105	0	0
9676	Ginop 00126 támogatás	5 000 000	5 000 000	0	0
9677	TIOP pályázat bevétele	0	43 948 204	0	43 948 204
9678	NEAK kasszasóprés bevétele	0	667 700	0	667 700
97	PÉNZÜGYI MŰVELETEK BEVÉTELEI	0	17 885	0	17 885
974	Egyéb kapott kamatok és kamatjellegű bevételek	0	17 885	0	17 885
9747	Kamatfedezeti ügyletek nyeresége	0	17 885	0	17 885
	1-4 számlaosztály összesen	2 827 493 879	2 831 256 878		3 762 999
	5-9 számlaosztály összesen	332 986 193	329 223 194	3 762 999	
	Mindösszesen	3 160 480 072	3 160 480 072		



Megye: 01 Inkkod: M908 "AZ ORMÁNSÁG EGÉSZSÉGÉÉRT" NONPROFIT Kft - 7960 Sellye Bodonyi u. 1/A ÉV: 2018

Belépés hónapja	Január	Február	Március	Április	Május	Június	Július	Augusztus	Szeptember	Október	November	December	Éves össz. (eFt)
00 Kifizetés jogcíme													
00 Béremelés fedezete - alapbér	2018.02	e	231.0	231.0	231.0	209.7	180.0	209.7	209.7	209.7	209.7	209.7	2328.2
00 2017.11.havi béremelés tám. visszavonása	2018.07	e											-28.7
00 Előrehozott utalás	2018.10	e								4542.2			+542.2
00 Előrehozott utalás visszavonása	2018.11	e											-542.2
00 Kassa összesen:		231.0	231.0	231.0	167.3	209.7	180.0	209.7	209.7	209.7	209.7	209.7	2298.5
04 Jogviszony ellenőrzés miatti levonás	2018.01	e	-0.1	-0.1	-0.4	-0.2	-0.1	-1.4	-1.3	-0.1	-0.1	-0.4	-4.8
04 Jogviszony ellenőrzési díj	2018.01	e	17.9	15.5	24.5	24.5	22.1	20.3	20.3	19.6	22.9	21.6	244.2
04 Ügyeleti ellátás normatív finanszírozása	2018.01	e	1708.1	1708.1	1708.1	1714.3	1714.3	1714.3	1714.3	1714.3	1714.3	1714.3	20546.8
04 Kassa összesen:		1725.9	1723.6	1732.5	1729.5	1738.6	1736.3	1733.2	1733.3	1733.8	1737.1	1735.5	20786.2
09 MSZSZ Gyerekgyógy.tejlesztménydíj	2018.01	e	471.6	447.7	486.0	477.9	451.1	432.9	432.7	481.8	502.5	411.2	5004.5
09 Kassa összesen:		471.6	447.7	486.0	477.9	451.1	432.9	432.7	481.8	502.5	502.5	411.2	5004.5
17 Járóbéteg szakrendelési díj	2018.01	e	500.0	500.0	500.0	500.0	500.0	500.0	500.0	500.0	500.0	500.0	6000.0
17 Járóbéteg szakrendelési díj	2018.01	e	9104.8	6072.7	7592.8	8331.9	8024.7	7764.3	7820.2	6463.9	7947.6	7704.4	91039.5
17 Járóbéteg szakrendelési díj, díj korr.	2018.01	e	20.8	20.3	28.9	0.1	15.0	3.3	5.1				134.0
17 Jogviszony ellenőrzési díj Jb	2018.01	e	137.6	87.1	129.1	117.4	121.4	131.3	94.2	98.7	98.4	117.9	1380.8
17 Jogviszony ellenőrzési díj korr. Jb.	2018.01	e	0.5	0.1	0.1	0.3	0.2						0.4
17 Jogviszony ellenőrzési díj lab.	2018.01	e	24.0	15.5	32.9	25.0	26.1	25.9	21.8	25.2	26.0	29.2	305.6
17 Jogviszony ell. miatti levonás Jb	2018.01	e	-27.3	-1.9	-2.4	-6.9	-1.2	-3.1	-1.9	-3.2	-1.9	-1.9	-88.3
17 Jogviszony ell. miatti levonás lab.	2018.01	e	-0.6				-0.5				-0.1		-1.2
17 Laborkassa tej. díj	2018.01	e	29.7	28.1	28.6	30.8	27.6	33.4	27.9	31.0	25.8	26.8	345.2
17 Laborkassa tej. díj korr.	2018.01	e	0.3		0.3		0.2					0.5	1.3
17 Ellenőrzés miatti visszavonás Jb.	2018.06	e											-4.3
17 Jogviszony ell. miatti levonás korr. Jb.	2018.07	e											-0.3
17 Jb. tej. díj 14 év alatti szorzó korr.	2018.10	e					-0.3						18.8
17 Kassa összesen:		9789.8	6721.8	8300.0	8376.9	8955.9	8709.7	8422.3	7167.4	7134.4	8596.8	8402.6	99132.4
32 Otthoni szakápolás teljesítménydíj	2018.01	e	172.3	188.0	181.3	226.6	180.6	198.9	181.7	224.1	204.5	221.0	2375.3
32 Otthoni szakápolás teljesítménydíj korr.	2018.06	e					20.7						32.7
32 Kassa összesen:		172.3	188.0	181.3	226.6	201.3	198.9	181.7	183.2	224.1	204.5	233.0	2408.0
E Alapból finanszírozottak összesen:		12159.5	9312.1	10930.8	10972.5	11593.7	11310.4	11070.1	9775.4	13844.2	6708.4	10992.0	129629.6

Egyezményesek

Belépés hónapja	Január	Február	Március	Április	Május	Június	Július	Augusztus	Szeptember	Október	November	December	Éves össz. (eFt)
Ka Kifizetés jogcíme													
17 Járóbéteg szakrendelési tej. díj	2018.01	e	16.8	9.9	24.9	102.7	19.3	21.1	11.0	86.1	49.0	9.9	488.8
17 Jogviszony ellenőrzési díj Jb	2018.01	e	0.2	0.2	0.3	0.5	0.3	0.4	0.2	0.6	0.8	0.2	4.7
17 Jogviszony ellenőrzési díj lab.	2018.01	e	0.1	0.1	0.1	0.1	0.2	0.1	0.1	0.1	0.1	0.1	0.9
17 Laborkassa tej. díj	2018.01	e	0.5	0.4	0.8	0.1	0.4	0.7	1.4	0.7	0.8	0.8	5.2
17 Jogviszony ell. miatti levonás Jb	2018.07	e					-1.2						-1.2
17 Kassa összesen:		17.6	10.6	26.1	46.1	103.3	20.1	23.0	11.2	87.1	50.7	10.1	478.4
Egyezményes betegellátás összesen:		17.6	10.6	26.1	46.1	103.3	20.1	23.0	11.2	87.1	50.7	10.1	478.4

"AZ ORMÁNSÁG EGÉSZSÉGÉÉRT"
 7960 Sellye, Bodonyi u. 1/A
 Adószám: 144-85289-1-1/A
 cég. szám: 02-09-0730384



AZ EFOP-1.8.19-17-2017-00016 AZONOSÍTÓ SZÁMÚ, „KOMPLEX PREVENCIÓS
PROGRAM A SELLYEI JÁRÁSBAN” CÍMŰ PROJEKT

2018.ÉVI BESZÁMOLÓJA

2018. május 1-től az országos Egészségfejlesztési Iroda (EFI) hálózat részeként az Ormánság Egészségközpontban létrejött a Sellyei EFI.

Irodánk fő feladata a Sellyei Járás területén a lakosság testi, lelki egészségállapotának javítása.

Az EFI iroda létrehozása mellett, szakmai támogatási lehetőséget kínálunk a térség egészségfejlesztést érintő programjaihoz, egyéni, csoportos és közösségi programokat szervezünk és bonyolítunk le.

Sellyén jelenleg elérhető programok:

- **egyéni tanácsadás:** időpont egyeztetést követően folyamatosan - fizikai aktivitás, helyes táplálkozási szokások kialakítása, káros szokások elhagyása (dohányzás, túlzott alkohol fogyasztás)nehéz élethelyzetekkel való megküzdés (párkapcsolat, gyermek nevelés, konfliktuskezelés, veszteség feldolgozás)
- **csoportos programok:**
 - Alakformáló torna (cross training):** minden hétfőn 16.31 – sellyei iskola Tornacsarnok
 - Egészséges táplálkozás klub:** minden 2. szerda 9.15 – Ormánság Egészségközpont
 - Cukorbeteg klubfoglalkozás :** április 3. szerda 12.00 óra – majd 2 hetente – Ormánság Egészségközpont
 - Dohányzás leszokást támogató csoport:** 2019. május 21-től
 - Stresszkezelő csoport:** 2019. júniustól indul
- **közösségi programok:** **Egészségnap** szervezése és lebonyolítása, falunapokon való aktív részvétel

Elérhetőség: Ormánság Egészségközpont, Sellye - Bejárattól jobbra: EFI Iroda

sellye.efi@gmail.com

Facebook: Sellyei Egészségfejlesztési Iroda

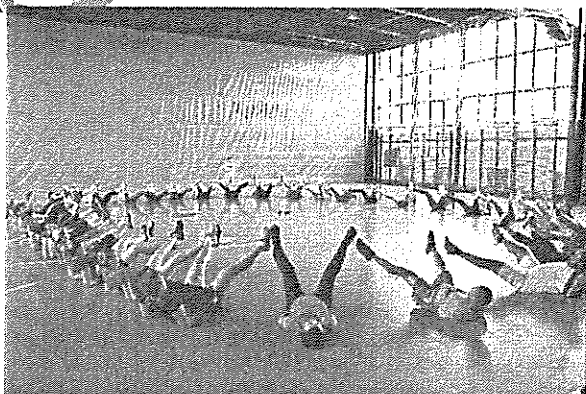

2018.05.01-2019.04.30-ig megvalósult programok:

1. **Létrejött az EFI Iroda**, mely 5 ingyenesen elérhető szakembert biztosít a térség lakosai számára (egészségfejlesztő, sportoktató, mentálhigiénés szakember, addiktológiai konzultáns, pszichológus)

Valamint a térségben dolgozó szakemberek számára is elérhetőek vagyunk a szakterületünket érintő témákban.

2. **Egyéni egészségállapotfelmérés** történt a Sellyei Járásban 248 fő számára, mely írásos kiértékelést és igény esetén életmódváltó tanácsadást is magában foglalt

3. Települési programok: **közel 25 településen tartottunk Egészségnapot, vagy jelentünk meg falunapon, közösségi rendezvényen** testi-lelki egészségfejlesztő programjainkkal

4. Heti rendszerességű alakformáló tornánkon (**cross tréning**) összesen 3 helyszínen közel 200 fő vett részt (van aki már 25-30 alkalommal is)

5. Heti rendszerességű **egészséges táplálkozást** ösztönző foglalkozásunkon 465 fő vett részt (a legtöbbben több alkalommal is)

6. Eddig 8 helyszínen zajlott le hátrányos helyzetű szülők számára rendezett **6 alkalmas szülő-klub** foglalkozásunkon (összesen 100 fő vett részt eddig)

7. A térség minden **iskolájában** tartottunk **egészségnapot** melyen összesen 350 gyermek vett részt)

8. **Munkahelyi egészségnapot tartottunk** a Sellyei Önkormányzati Hivatal, az Egészségközpont és a vajszlói ERFO munkavállalóinak (össz. 85 fő)

9. **Gyermek kézilabda programunk** zajlik felső tagozatosoknak 5 iskolában (4 alkalommal Kézilabda kupával) – közel 70 tanuló vesz részt benne rendszeresen



**10. Szakemberek számára Asszertív kommunikációs
tréninget, autogén tréninget és Bálint-csoportot is szerveztünk**

Emellett számos szakmai egyeztetést tartottunk, vagy vettünk részt rajta felkért előadóként.

Ezen időszak alatt a különböző programjainkon összesen: 2611 fő vett részt a térségben.

2018.évi pénzügyi beszámoló a projekt támogatási szerződésével és költségvetésével
összhangban:

**„Komplex prevenciós program a Sellyei
járásban”**
Pályázat címe:
Pályázat alszámlája: **11731128-23152957**

<i>Pályázati alszámlára érkezett támogatási előleg 2018.06.12-én</i>	<i>41 358 176 Ft</i>
<i>2018.05-12.hó br. mbér:</i>	<i>11 600 001 Ft</i>
<i>2018.05-12.hó SZOCHO:</i>	<i>2 262 000 Ft</i>
<i>2018.05-12.hó munkabajárás, kiküldetés:</i>	<i>759 125 Ft</i>
<i>2018.05-12.hó beszerzés, szolgáltatás:</i>	<i>15 395 935 Ft</i>
<i>2018.05-12.hó bankköltség:</i>	<i>137 712 Ft</i>
<i>2018.05-12.hó bankkamat:</i>	<i>15 Ft</i>

<i>2018.évi összes kiadás:</i>	<i>30 154 788 Ft</i>
<i>2018.12.31. ZÁRÓ PÉNZKÉSZLET:</i>	<i>13 350 821 Ft</i>

Sellye, 2019. május 20.

Dr. Barta Ildikó sk.
szakmai vezető

Balaskovicsné Kiss Adrienn sk.
pü. vezető

"Az Ormánság Egészségéért" Nonprofit Kft.
2018. évi terv, tény költségek alakulása

Egészségközpont

Főkönyvi szám	Megnevezés	2018. évi terv	2018. évi tény	Változás tény- terv (e Ft)
		adatok (e Ft)	adatok (e Ft)	
5.8	KÖLTSÉGNEVEK, RÁFORDÍTÁSOK	198 381	229 558	31177
51	ANYAGKÖLTSÉGEK	15 326	17 499	2173
5111	Vásárolt anyagok költségei	2 695	2 018	-677
5112	Gyógyszer	1 905	3 215	1310
512	Egyéb anyagköltség (éven belül elhaszn.)	1 605	3 072	1467
5141	Áramdíj	6 600	4 779	-1821
5142	Vízdíj	445	378	-67
5143	Gázdíj	0	128	128
515	Üzemanyag	1 060	1 112	52
516	Irodaszer	200	1 891	1691
518	Tisztítószer	816	906	90
52	IGÉNYBE VETT SZOLGÁLTATÁSOK KÖLTSÉGEI	119 625	125 497	5872
521	Szállítási költség	200	309	109
522	Bérelti díjak	234	392	158
523	Karbantartási költség	4 440	2 429	-2011
5251	Oktatási, továbbképzési költség saját dolgozók részére	500	102	-398
5252	Oktatási, továbbképzési költség EFI dolgozók részére	0	420	420
5254	Oktatási, továbbképzési költség GINOP 6.1.5. dolgozók részére	0	2 210	2210
526	Utazási, kiküldetési költség	150	0	-150
527	Posta, telefon ktg.	1 200	1 293	93
529	Egyéb igénybe vett szolgáltatások költségei	4 060	6 633	2573
5291	Járóbeteg ellátás eü.szolg. (egyéb eü. Tevékenység)	100 500	104 953	4453
5292	veszélyes hulladék szállítás	0	19	19
5293	Informatikai szolgáltatás	3 128	2 577	-551
5294	Eü. tanácsadás	3 840	3 064	-776
5295	Számviteli, ügyvédi költség	1 060	1 096	36
5299	kiadás	313	0	-313
53	EGYÉB SZOLGÁLTATÁSOK KÖLTSÉGEI	2 217	2 546	329
531	Hatósági igazgatási, szolgáltatási díjak, illetékek	440	306	-134
532	Pénzügyi, befektetési szolgáltatási díjak	950	1 406	456
533	Biztosítási díj	827	834	7
54	BÉRKÖLTSÉG	49 668	68 064	18396
5411	Bérköltség	38 386	41 460	3074
5412	Bérköltség EFI dolgozók	0	12 188	12188
543	Megbízási díj	6 848	9 301	2453
545	Egyszerűsített foglalkoztatás bér	4 434	5 115	681
55	SZEMÉLYI JELLEGŰ EGYÉB KIFIZETÉSEK	1 645	3 679	2034
551	Munkavállalóknak fizetett személyi jellegű kifizetés	0	1 564	1564
552	Jóléti, kulturális költség	220	420	200
554	Munkabajárás, kiküldetési költség	1 260	1 159	-101
556	Betegszabadság	100	288	188
559	Egyéb személyi jellegű kifiz. (term.juttatás után fizetett szja)	65	248	183
56	BÉRJÁRULÉKOK	9 246	12 148	2902
5613	Szociális hj. adó	8 687	8 895	208
5614	Szociális hj. adó EFI dolgozók	0	2 377	2377
562	Egészségügyi hozzájárulás	0	322	322
563	Egyszerűsített foglalkoztatás közterhe	559	554	-5
8	RÁFORDÍTÁSOK	654	125	-529
863	Bírság, kötbér, késedelmi kamat	0	1	1
867	Adók, illetékek, hozzájárulások	27	55	28
8672	Önkormányzatokká elszámolt adók, illetékek, hozzájárulások	27	55	28
872	Fizetendő kamatok és kamat jellegű ráfordítások	627	69	-558
8722	Kölcsönök, hitelek egyéb fizetendő kamata	627	69	-558

Handwritten mark

IMMATERIÁLIS JAVAK, TÁRGYI ESZKÖZÖK ÉRTÉKÉNEK VÁLTOZÁSA

"Az Ormanság Egészségéért - 2018.

Számvetési törvény szerinti ÉCS

Befektetett eszközök megnevezése	BRUTTÓ ÉRTÉK VÁLTOZÁSA				ÉRTÉKCSÖKKENÉS VÁLTOZÁSA				NETTÓ Záró
	Nyitó	Növekedés	Csökkenés	Záró	Nyitó	Növekedés	Csökkenés	Záró	
11 IMMATERIÁLIS JAVAK	25 155 741	2 212 873	0	27 368 614	25 155 741	805 092	0	25 960 833	1 407 781
113 Vagyon értékű jogok	0	1 600 200	0	1 600 200	0	192 419	0	192 419	1 407 781
114 Szellemi termékek	24 967 500	0	0	24 967 500	24 967 500	0	0	24 967 500	0
1142 Szellemi TIOP-2.1.2-07/1-08 SE	188 241	0	0	188 241	188 241	0	0	188 241	0
1143 Szoftver saját beszerzés	0	612 673	0	612 673	0	612 673	0	612 673	0
12 INGATLANDOK ÉS KAPCSOLÓDÓ VAGYONI	661 065 570	3 507 616	0	664 573 186	82 808 228	12 894 952	0	95 703 180	568 870 006
122 Teltek, felkészítés	25 451 986	0	0	25 451 986	0	0	0	0	25 451 986
123 Épületek, építészeti, tulajdoni hányadok	549 551 324	0	0	549 551 324	72 420 327	10 991 026	0	83 411 353	466 139 971
1232 Épület TIOP-2.1.2-07/SE	26 455 145	0	0	26 455 145	3 472 626	529 103	0	4 001 729	22 453 416
1233 Épület saját beruházás	30 060 000	3 507 616	0	33 567 616	3 005 999	606 773	0	3 612 772	29 954 844
1234 Épület elk. munk. Önk. Selye tér n átad	4 427 690	0	0	4 427 690	599 011	265 661	0	864 672	3 563 018
124 Egyéb építmények	21 425 075	0	0	21 425 075	2 823 417	428 502	0	3 251 919	18 173 156
1242 Parkoló ép. TIOP-2.1.2-07/1SE	304 900	0	0	304 900	40 180	6 098	0	46 278	258 622
125 Üzenkörtön kívüli ingatlanok, építészeti	3 350 846	0	0	3 350 846	441 579	67 017	0	508 596	2 842 250
13 MŰSZAKI GÉPEK, BERENDEZÉSEK, JÁRMŰVEK	4 776 085	0	0	4 776 085	2 153 818	955 217	0	3 109 035	1 667 050
1332 Termelésben közv. részt v. járművek	21 085	0	0	21 085	9 509	4 217	0	13 726	7 359
14 EGYÉB BERENDEZÉSEK, FELSZERELÉSEK,	341 176 407	8 693 413	0	349 869 820	324 498 739	19 319 293	0	343 818 032	6 051 788
141 Üzemi (üzemi) gépek, berendezések, felszerelések	264 055 295	0	0	264 055 295	252 309 572	11 744 242	0	264 050 814	4 481
1412 orvosi eszk. műszerek TIOP-2.1.2-07/1SE	1 445 631	0	0	1 445 631	987 858	156 353	0	1 144 211	301 420
1413 Orvosi eszközök saját beruházás	0	1 130 300	0	1 130 300	0	13 303	0	13 303	1 116 997
142 Egyéb járművek	17 269 950	0	0	17 269 950	17 269 950	0	0	17 269 950	0
143 Irodai, igazgatási berendezések és felszerelések	28 094 419	0	0	28 094 419	27 757 459	203 904	0	27 961 363	133 056
1432 Informaikai eszközök TIOP-2.1.2-07/SE	1 406 636	0	0	1 406 636	1 366 536	40 100	0	1 406 636	0
1433 Informaikai eszközök saját berendezés	391 200	2 635 126	0	3 026 326	95 849	381 070	0	476 919	2 549 407
144 Üzenkörtön kívüli berendezése, felszerelések,	21 266 693	0	0	21 266 693	20 309 983	966 710	0	21 266 693	0
1441 Egyéb gép, berendezés	0	123 900	0	123 900	0	2 037	0	2 037	121 863
1442 Kis értékű tárgyi eszközök	896 001	4 804 087	0	5 700 088	896 001	4 798 940	0	5 694 941	5 147

RLB-60/81
Kerítés Koryvavler

A program jogos felhasználója: Balaskovicsné Kiss Adrienn

IMMATERIÁLIS JAVAK, TÁRGYI ESZKÖZÖK ÉRTÉKÉNEK VÁLTOZÁSA

"Az Ormánság Egészségéért - 2018.

Számviteli törvény szerinti ÉCS

Befektetett eszközök megnevezése	BRUTTÓ ÉRTÉK VÁLTOZÁSA		ÉRTÉKCSÖKKENÉS VÁLTOZÁSA		NETTÓ Záró				
	Nyitó	Növekedés	Csökkenés	Záró					
ÖSSZESEN	1 032 173 803	14 413 902	0	1 046 587 705	434 616 526	33 974 554	0	468 591 080	577 996 625

"AZ ORMÁNSÁG EGÉSZSÉGÉRT"
NONPROFIT KFT.
 7960 Selye, Bodonyi u. 1/A.
 Adószám: 14465238-1-02
 cégjel szám: 02-09-073084
 1.

ADÓSZÁMLA - KIVONAT

Készült: 2019.05.17
 Könyvelési azonosító: 14465299
 Azonosító: 14465299-1-02

"AZ ORMÁNSÁG EGÉSZSÉGÉÉRT" NONPROFIT KORLÁTOLT FELELŐSSÉGŰ TÁRSASÁG
 7960 SELLYE BODONYI UTCA 1/A.

Időszak: 2018.01.01-2018.12.31

KÖTELEZETTSÉG OLDAL					PÉNZFORGALMI OLDAL				
Esedőkesség dátuma	Megnevezés	Hív Adó Nem	Átv	Kötelezettség (Ft) Növekedés(+) Csökkenés(-)	Teljesítés dátuma	Típus	Pénzforgalom (Ft) Befizetés(-) Kiutalás(+)	Elszámla számla jelző	Átv

101 Társasági adó

Adónem számlaszáma: 10032000-01076019

2018.01.01.	Nyitóegyenleg			- 3 000	2018.08.06.	04	+ 1 000	6	
2018.05.31.	Adóbevallás (kettős kv)			0	2018.08.06.	04	+ 2 000	3	

Összesen: -3 000

Összesen: +3 000

101 adónemen egyenleg: 0 Ft

103 Személyi jövedelemadó

Adónem számlaszáma: 10032000-06056353

2018.01.01.	Nyitóegyenleg			0	2018.01.12.	01	- 21 000	7	
2018.01.12.	08-as havi bevallás		+	21 000	2018.02.13.	01	- 2 000	7	
2018.02.12.	08-as havi bevallás		+	2 000	2018.03.13.	01	- 2 000	7	
2018.03.12.	08-as havi bevallás		+	3 000	2018.04.10.	01	- 39 000	7	
2018.04.12.	08-as havi bevallás		+	39 000	2018.05.15.	01	- 9 000	7	
2018.05.14.	08-as havi bevallás		+	9 000	2018.06.12.	01	- 9 000	7	
2018.06.12.	08-as havi bevallás		+	9 000	2018.08.06.	03	- 1 000	5	
2018.07.12.	08-as havi bevallás		+	3 000	2018.08.09.	01	- 7 000	7	
2018.08.13.	08-as havi bevallás		+	7 000	2018.09.12.	01	- 3 000	7	
2018.09.12.	08-as havi bevallás		+	3 000	2018.10.10.	01	- 2 000	7	
2018.10.12.	08-as havi bevallás		+	2 000	2018.11.12.	01	- 11 000	7	
2018.11.12.	08-as havi bevallás		+	11 000	2018.12.12.	01	- 81 000	7	
2018.12.12.	08-as havi bevallás		+	81 000					

Összesen: +190 000

Összesen: -187 000

103 adónemen tartozás: 3 000 Ft

149 Munkáltatói táppénz hozzájárulás

Adónem számlaszáma: 10032000-06056243

2018.01.01.	Nyitóegyenleg			0	2018.01.09.	01	- 79 033	7	
2018.02.01.	Táppénz egyharmad		+	79 033	2018.02.07.	01	- 24 116	7	
2018.02.20.	Táppénz egyharmad		+	24 116	2018.09.27.	01	- 11 440	7	
2018.10.24.	Táppénz egyharmad		+	11 440	2018.10.29.	01	- 3 997	7	
2018.11.23.	Táppénz egyharmad		+	3 997					

Összesen: +118 586

Összesen: -118 586

149 adónemen egyenleg: 0 Ft

152 Egészségügyi hozzájárulás

Adónem számlaszáma: 10032000-06056212

2018.01.01.	Nyitóegyenleg			0	2018.01.12.	01	- 31 000	7	
2018.01.12.	08-as havi bevallás		+	31 000	2018.02.13.	01	- 3 000	7	
2018.02.12.	08-as havi bevallás		+	3 000	2018.03.13.	01	- 2 000	7	
2018.03.12.	08-as havi bevallás		+	3 000	2018.04.10.	01	- 50 000	7	
2018.04.12.	08-as havi bevallás		+	50 000	2018.05.15.	01	- 12 000	7	
2018.05.14.	08-as havi bevallás		+	12 000	2018.06.12.	01	- 12 000	7	
2018.06.12.	08-as havi bevallás		+	12 000	2018.08.06.	03	- 2 000	5	
2018.07.12.	08-as havi bevallás		+	3 000	2018.08.09.	01	- 9 000	7	
2018.08.13.	08-as havi bevallás		+	9 000	2018.09.12.	01	- 4 000	7	
2018.09.12.	08-as havi bevallás		+	4 000	2018.10.10.	01	- 3 000	7	
2018.10.12.	08-as havi bevallás		+	3 000	2018.11.12.	01	- 14 000	7	
2018.11.12.	08-as havi bevallás		+	14 000	2018.12.12.	01	- 105 000	7	
2018.12.12.	08-as havi bevallás		+	105 000					

Összesen: +249 000

Összesen: -247 000

152 adónemen tartozás: 2 000 Ft

182 Szakképzési hozzájárulás

Adónem számlaszáma: 10032000-06056061

2018.01.01.	Nyitóegyenleg			0					
2018.01.12.	Szak. hoz.			0					
2018.01.12.	Szak. hoz.			0					
2018.06.12.	Szak. hoz. előleg			0					
2018.07.12.	Szak. hoz. előleg			0					
2018.08.15.	Szak. hoz. előleg			0					

Készült: 2019.05.17
 Könyvelési azonosító: 14465299
 Azonosító: 14465299-1-02

"AZ ORMÁNSÁG EGÉSZSÉGÉÉRT" NONPROFIT KORLÁTOLT FELELŐSSÉGŰ TÁRSASÁG
 7900 BELLYE BODONYI UTCA 1/A.

Időszak: 2018.01.01-2018.12.31

KÖTELEZETTSÉG OLDAL					PÉNZFORGALMI OLDAL				
Esedékesség dátuma	Megnevezés	Hlv Adó Nem	Átv	Kötelezettség (Ft) Növekedés(+) Csökkenés(-)	Teljesítés dátuma	Típus	Pénzforgalom (Ft) Befizetés(-) Kiutalás(+)	Elszám számla jelző	Átv
2018.08.15.	Szak. hoz. előleg			0					
2018.10.12.	Szak. hoz. előleg			0					
2018.12.12.	Szak. hoz. előleg			0					
Összesen:				0	Összesen:		0		
				182 adónemen egyenleg:		0 Ft			

184 Innovációs járulék

Adónem számlaszáma: 10032000-06056322

2018.01.01.	Nyitóegyenleg			0					
2018.05.31.	Adóbevallás (kettős kv)			0					
Összesen:				0	Összesen:		0		
				184 adónemen egyenleg:		0 Ft			

215 Bírság, mulasztási bírság és önellenőrzési pótlék

Adónem számlaszáma: 10032000-01076301

2018.08.15.	08-as bevallás önellenőrzése			0					
2018.08.15.	08-as bevallás önellenőrzése			0					
2018.08.15.	08-as bevallás önellenőrzése			0					
2018.08.15.	08-as bevallás önellenőrzése			0					
2018.08.15.	08-as bevallás önellenőrzése			0					
2018.08.15.	08-as bevallás önellenőrzése			0					
2018.08.15.	08-as bevallás önellenőrzése			0					
2018.08.15.	08-as bevallás önellenőrzése			0					
2018.08.15.	08-as bevallás önellenőrzése			0					
2018.08.15.	08-as bevallás önellenőrzése			0					
2018.08.15.	08-as bevallás önellenőrzése			0					
2018.08.15.	08-as bevallás önellenőrzése			0					
Összesen:				0	Összesen:		0		
				215 adónemen egyenleg:		0 Ft			

232 Energiaellátók jövedelemadója

Adónem számlaszáma: 10032000-01076150

2018.01.01.	Nyitóegyenleg			0					
2018.05.31.	Adóbevallás (kettős kv)			0					
Összesen:				0	Összesen:		0		
				232 adónemen egyenleg:		0 Ft			

239 Egyszerűsített fogl-ból eredő közteher befizetés

Adónem számlaszáma: 10032000-06057763

2018.01.01.	Nyitóegyenleg			-	1 000	2018.01.11.	01	-	55 000	7	
2018.01.12.	08-as havi bevallás			+	55 000	2018.02.12.	01	-	44 000	7	
2018.01.22.	08-as bevallás önellenőrzése			-	1 000	2018.03.09.	01	-	40 000	7	
2018.01.22.	Technikai rendezés			+	1 000	2018.04.10.	01	-	49 000	7	
2018.02.12.	08-as havi bevallás			+	48 000	2018.05.11.	01	-	57 000	7	
2018.03.12.	08-as havi bevallás			+	40 000	2018.06.12.	01	-	53 000	7	
2018.04.12.	08-as havi bevallás			+	49 000	2018.07.11.	01	-	63 000	7	
2018.05.14.	08-as havi bevallás			+	54 000	2018.08.09.	01	-	51 000	7	
2018.06.12.	08-as havi bevallás			+	53 000	2018.09.11.	01	-	39 000	7	
2018.07.12.	08-as havi bevallás			+	63 000	2018.10.10.	01	-	36 000	7	
2018.08.13.	08-as havi bevallás			+	51 000	2018.11.12.	01	-	39 000	7	
2018.09.12.	08-as havi bevallás			+	39 000	2018.12.07.	01	-	41 000	7	
2018.10.12.	08-as havi bevallás			+	36 000						
2018.11.12.	08-as havi bevallás			+	39 000						
Összesen:				+526 000	Összesen:		-567 000				
				239 adónemen többlet:		41 000 Ft					

258 Szociális hozzájárulási adó

Adónem számlaszáma: 10032000-06055912

2018.01.01.	Nyitóegyenleg			0	2018.01.11.	01	-	734 000	7		
2018.01.12.	08-as havi bevallás			+	734 000	2018.02.12.	01	-	642 000	7	
2018.02.12.	08-as havi bevallás			+	636 000	2018.03.09.	01	-	707 000	7	
2018.03.12.	08-as havi bevallás			+	707 000	2018.04.10.	01	-	698 000	7	
2018.04.12.	08-as havi bevallás			+	698 000	2018.05.11.	01	-	735 000	7	

Készült: 2019.05.17
 Könyvelési azonosító: 14465299
 Azonosító: 14465299-1-02

"AZ ORMÁNSÁG EGÉSZSÉGÉÉRT" NONPROFIT KORLÁTOLT FELELŐSSÉGŰ TÁRSASÁG
 7900 ZELLYE BODONYI UTCA 1/A.

Időszak: 2018.01.01-2018.12.31

KÖTELEZETTSÉG OLDAL					PÉNZFORGALMI OLDAL					
Esedékesség dátuma	Megnevezés	Hlv Adó Nem	Átv	Kötelezettség (Ft) Növekedés(+) Csökkenés(-)	Teljesítés dátuma	Típus	Pénzforgalom (Ft) Befizetés(-) Klutalás(+)	Elszám számla jelző	Átv	
2018.05.14.	08-as havi bevallás			+ 735 000	2018.06.12.	01	- 1 008 000	7		
2018.06.12.	08-as havi bevallás			+ 1 008 000	2018.07.11.	01	- 1 036 000	7		
2018.07.12.	08-as havi bevallás			+ 1 036 000	2018.08.09.	01	- 282 000	2		
2018.08.13.	08-as havi bevallás			+ 1 028 000	2018.08.09.	01	- 746 000	7		
2018.09.12.	08-as havi bevallás			+ 1 043 000	2018.09.11.	01	- 283 000	2		
2018.10.12.	08-as havi bevallás			+ 1 008 000	2018.09.11.	01	- 760 000	7		
2018.11.12.	08-as havi bevallás			+ 1 028 000	2018.10.10.	01	- 725 000	7		
2018.12.12.	08-as havi bevallás			+ 1 312 000	2018.10.10.	01	- 283 000	2		
					2018.11.12.	01	- 283 000	2		
					2018.11.12.	01	- 745 000	7		
					2018.12.07.	01	- 1 312 000	7		
Összesen:				+10 973 000	Összesen:				-10 979 000	

258 adónemen többlet: 6 000 Ft

290 Személyi jövedelemadó (magánszemélyektől levont)

Adónum számlaszáma: 10032000-06055950

2018.01.01.	Nyitőegyenleg			0	2018.01.11.	01	- 516 000	7		
2018.01.12.	08-as havi bevallás			+ 516 000	2018.02.12.	01	- 501 000	7		
2018.02.12.	08-as havi bevallás			+ 501 000	2018.03.09.	01	- 557 000	7		
2018.03.12.	08-as havi bevallás			+ 557 000	2018.04.10.	01	- 568 000	7		
2018.04.12.	08-as havi bevallás			+ 568 000	2018.05.11.	01	- 597 000	7		
2018.05.14.	08-as havi bevallás			+ 597 000	2018.06.12.	01	- 721 000	7		
2018.06.12.	08-as havi bevallás			+ 721 000	2018.07.10.	01	- 738 000	7		
2018.07.12.	08-as havi bevallás			+ 738 000	2018.08.09.	01	- 595 000	7		
2018.08.13.	08-as havi bevallás			+ 727 000	2018.08.09.	01	- 132 000	2		
2018.09.12.	08-as havi bevallás			+ 742 000	2018.09.11.	01	- 610 000	7		
2018.10.12.	08-as havi bevallás			+ 716 000	2018.09.11.	01	- 132 000	2		
2018.11.12.	08-as havi bevallás			+ 734 000	2018.10.10.	01	- 132 000	2		
2018.12.12.	08-as havi bevallás			+ 922 000	2018.10.10.	01	- 584 000	7		
					2018.11.12.	01	- 131 100	2		
					2018.11.12.	01	- 602 900	7		
					2018.12.07.	01	- 922 000	7		
Összesen:				+8 039 000	Összesen:				-8 039 000	

290 adónemen egyenleg: 0 Ft

291 Ny. alapot megillető bevételek (magánszemélyektől levont)

Adónum számlaszáma: 10032000-06055974

2018.01.01.	Nyitőegyenleg			0	2018.01.11.	01	- 353 000	7		
2018.01.12.	08-as havi bevallás			+ 353 000	2018.02.12.	01	- 348 000	7		
2018.02.12.	08-as havi bevallás			+ 348 000	2018.03.09.	01	- 388 000	7		
2018.03.12.	08-as havi bevallás			+ 388 000	2018.04.10.	01	- 390 000	7		
2018.04.12.	08-as havi bevallás			+ 390 000	2018.05.11.	01	- 332 000	7		
2018.05.14.	08-as havi bevallás			+ 415 000	2018.06.12.	01	- 533 000	7		
2018.06.12.	08-as havi bevallás			+ 533 000	2018.07.11.	01	- 543 000	7		
2018.07.12.	08-as havi bevallás			+ 543 000	2018.08.06.	03	- 83 000	4		
2018.08.13.	08-as havi bevallás			+ 548 000	2018.08.09.	01	- 126 000	2		
2018.09.12.	08-as havi bevallás			+ 555 000	2018.08.09.	01	- 422 000	7		
2018.10.12.	08-as havi bevallás			+ 536 000	2018.09.11.	01	- 428 000	7		
2018.11.12.	08-as havi bevallás			+ 552 000	2018.09.11.	01	- 127 000	2		
2018.12.12.	08-as havi bevallás			+ 707 000	2018.10.10.	01	- 127 000	2		
					2018.10.10.	01	- 409 000	7		
					2018.11.12.	01	- 126 900	2		
					2018.11.12.	01	- 425 100	7		
					2018.12.07.	01	- 707 000	7		
Összesen:				+5 868 000	Összesen:				-5 868 000	

291 adónemen egyenleg: 0 Ft

293 Eb.és munkaerő-piacijárulék (magánszemélyektől levont)

Adónum számlaszáma: 10032000-06055981

2018.01.01.	Nyitőegyenleg			0	2018.01.11.	01	- 289 000	7	
2018.01.12.	08-as havi bevallás			+ 289 000	2018.02.12.	01	- 283 000	7	

Készült: 2019.05.17
 Könyvelési azonosító: 14465299
 Azonosító: 14465299-1-02

"AZ ORMÁNSÁG EGÉSZSÉGÉÉRT" NONPROFIT KORLÁTOLT FELELŐSSÉGŰ TÁRSASÁG
 7960 SELLYE BODONYI UTCA 1/A

Időszak: 2018.01.01-2018.12.31

KÖTELEZETTSÉG OLDAL					PÉNZFORGALMI OLDAL				
Esedékesség dátuma	Megnevezés	Hlv Adó Nem	Átv	Kötelezettség (Ft) Növekedés(+) Csökkenés(-)	Teljesítés dátuma	Típus	Pénzforgalom (Ft) Befizetés(-) Klutalás(+)	Elszám számla jelző	Átv
2018.02.12.	08-as havi bevallás			+ 283 000	2018.03.09.	01 -	315 000	7	
2018.03.12.	08-as havi bevallás			+ 315 000	2018.04.10.	01 -	315 000	7	
2018.04.12.	08-as havi bevallás			+ 315 000	2018.05.11.	01 -	415 000	7	
2018.05.14.	08-as havi bevallás			+ 332 000	2018.06.12.	01 -	421 000	7	
2018.06.12.	08-as havi bevallás			+ 421 000	2018.07.10.	01 -	429 000	7	
2018.07.12.	08-as havi bevallás			+ 429 000	2018.08.06.	04 +	83 000	1	
2018.08.13.	08-as havi bevallás			+ 436 000	2018.08.09.	01 -	95 000	2	
2018.08.15.	08-as bevallás önellenőrzése			+ 2 000	2018.08.09.	01 -	341 000	7	
2018.08.15.	08-as bevallás önellenőrzése			+ 2 000	2018.08.15.	01 -	12 000	7	
2018.08.15.	08-as bevallás önellenőrzése			+ 2 000	2018.09.11.	01 -	348 000	7	
2018.08.15.	08-as bevallás önellenőrzése			+ 1 000	2018.09.11.	01 -	95 000	2	
2018.08.15.	08-as bevallás önellenőrzése			+ 3 000	2018.10.10.	01 -	95 000	2	
2018.08.15.	08-as bevallás önellenőrzése			+ 2 000	2018.10.10.	01 -	334 000	7	
2018.09.12.	08-as havi bevallás			+ 443 000	2018.11.12.	01 -	96 000	2	
2018.10.12.	08-as havi bevallás			+ 429 000	2018.11.12.	01 -	344 000	7	
2018.11.12.	08-as havi bevallás			+ 440 000	2018.12.07.	01 -	562 000	7	
2018.12.12.	08-as havi bevallás			+ 562 000					
Összesen:				+4 706 000	Összesen:				-4 706 000
293 adónemen egyenleg:					0 Ft				

Adónemek egyenlegeinek összesítése

Adózói tartozás	5 000 Ft
Adózói többlet	47 000 Ft
Ügyfél összesen	42 000 Ft adózói többlet
Ebből letét számlák összesen (912,945,954,961)	0 Ft adózói egyenleg

Pénzforgalmi tétel típusának megnevezése:

01	befizetés
03	átvezetés másik adónemről
04	átvezetés másik adónemre

Elszámolási számla jelző értelmezése:

1	1003200006055974
2	1173112823152957
3	1003200006056212
4	1003200006055981
5	1003200001076019
6	1003200006056353
7	1173112829900679

"AZ ORMÁNSÁG EGÉSZSÉGÉÉRT"
 7960 Sellye, Bodonyi u. 1/A.
 Adószám: 14465299-1-02.
 Cégjegyzékszám: 02-09-073054
 1.

ADÓSZÁMLA - KIVONAT

Készült: 2019.05.17
 Könyvelési azonosító: 14465299
 Azonosító: 14465299-1-02

"AZ ORMÁNSÁG EGÉSZSÉGÉÉRT" NONPROFIT KORLÁTOLT FELELŐSSÉGŰ TÁRSASÁG
 7960 SELLYE BODONYI UTCA 1/A.

Időszak: 2019.01.01-2019.05.17

KÖTELEZETTSÉG OLDAL					PÉNZFORGALMI OLDAL				
Esedékesség dátuma	Megnevezés	Hiv Adó Nem	Átv	Kötelezettség (Ft) Növekedés(+) Csökkenés(-)	Teljesítés dátuma	Típus	Pénzforgalom (Ft) Befizetés(-) Kiutalás(+)	Elszám számla jelző	Átv

101 Társasági adó

Adónum számlaszáma: 10032000-01076019

2019.01.01.	Nyitóegyenleg			0					
2019.01.21.	Adóelőleg bevallás (k.kvt)			0					
2019.04.23.	Adóelőleg bevallás (k.kvt)			0					
Összesen:				0	Összesen:		0		
				101 adónemen egyenleg:		0 Ft			

103 Személyi jövedelemadó

Adónum számlaszáma: 10032000-06056353

2019.01.01.	Nyitóegyenleg			+	3 000	2019.01.14.	01	-	80 000	3	
2019.01.14.	08-as havi bevallás			+	80 000	2019.02.13.	01	-	1 000	3	
2019.02.12.	08-as havi bevallás			+	1 000	2019.03.12.	01	-	12 000	3	
2019.03.12.	08-as havi bevallás			+	12 000	2019.04.11.	01	-	7 000	3	
2019.04.12.	08-as havi bevallás			+	7 000	2019.05.13.	01	-	2 000	3	
Összesen:					+103 000	Összesen:			-102 800		
				103 adónemen tartozás:		1 000 Ft					

149 Munkáltatói táppénz hozzájárulás

Adónum számlaszáma: 10032000-06056243

2019.01.01.	Nyitóegyenleg			0	2019.03.22.	01	-	3 938	3		
2019.04.15.	Táppénz egyharmad			+	3 938						
Összesen:					+3 938	Összesen:			-3 938		
				149 adónemen egyenleg:		0 Ft					

152 Egészségügyi hozzájárulás

Adónum számlaszáma: 10032000-06056212

2019.01.01.	Nyitóegyenleg			+	2 000	2019.01.14.	01	-	104 000	3	
2019.01.14.	08-as havi bevallás			+	104 000	2019.02.13.	01	-	1 000	3	
						2019.04.11.	01	-	9 000	3	
						2019.05.13.	01	-	3 000	3	
Összesen:					+106 000	Összesen:			-117 000		
				152 adónemen többlet:		11 000 Ft					

182 Szakképzési hozzájárulás

Adónum számlaszáma: 10032000-06056061

2019.01.01.	Nyitóegyenleg			0							
2019.01.14.	Szak. hoz.			0							
2019.01.14.	Szak. hoz.			0							
2019.02.12.	Szak. hoz. előleg			0							
2019.03.12.	Szak. hoz. előleg			0							
2019.04.12.	Szak. hoz. előleg			0							
2019.05.13.	Szak. hoz. előleg			0							
Összesen:					0	Összesen:			0		
				182 adónemen egyenleg:		0 Ft					

184 Innovációs járulék

Adónum számlaszáma: 10032000-06056322

2019.01.01.	Nyitóegyenleg			0							
Összesen:					0	Összesen:			0		
				184 adónemen egyenleg:		0 Ft					

215 Bíróság, mulasztási bírság és önellenőrzési pótlék

Adónum számlaszáma: 10032000-01076301

2019.01.01.	Nyitóegyenleg			0							
Összesen:					0	Összesen:			0		
				215 adónemen egyenleg:		0 Ft					

232 Energiaellátók jövedelemadója

Adónum számlaszáma: 10032000-01076150

2019.01.01.	Nyitóegyenleg			0							
Összesen:					0	Összesen:			0		

Készült: 2019.05.17
 Könyvelési azonosító: 14465299
 Azonosító: 14465299-1-02

"AZ ORMÁNSÁG EGÉSZSÉGÉÉRT" NONPROFIT KORLÁTOLT FELELŐSSÉGŰ TÁRSASÁG
 7960 SELLYE BODONYI UTCA 1/A

Időszak: 2019.01.01-2019.05.17

KÖTELEZETTSÉG OLDAL				PÉNZFORGALMI OLDAL					
Esedékesség dátuma	Megnevezés	Hiv Adó Nem	Átv	Kötelezettség (Ft) Növekedés(+) Csökkenés(-)	Teljesítés dátuma	Típus	Pénzforgalom (Ft) Befizetés(+) Kiutalás(-)	Elszám számla jelző	Átv

232 adónemen egyenleg:

0 Ft

239 Egyszerűsített fogl-ból eredő közteher befizetés

Adónum számlaszáma: 10032000-06057763

2019.01.01.	Nyitőegyenleg			-	41 000	2019.01.11.	01	-	45 000	3
2019.01.14.	08-as havi bevallás			+	45 000	2019.02.13.	01	-	36 000	3
2019.02.12.	08-as havi bevallás			+	36 000	2019.03.12.	01	-	32 000	3
2019.03.12.	08-as havi bevallás			+	32 000	2019.04.11.	01	-	41 000	3
2019.04.12.	08-as havi bevallás			+	41 000	2019.05.13.	01	-	39 000	3
2019.05.13.	08-as havi bevallás			+	39 000					
Összesen:					+152 000	Összesen:			-193 000	

239 adónemen többlet:

41 000 Ft

258 Szociális hozzájárulási adó

Adónum számlaszáma: 10032000-06055912

2019.01.01.	Nyitőegyenleg			-	6 000	2019.01.11.	01	-	735 000	3
2019.01.14.	08-as havi bevallás			+	1 033 000	2019.01.14.	01	-	283 000	2
2019.02.12.	08-as havi bevallás			+	1 055 000	2019.01.14.	01	-	1 000	3
2019.02.12.	08-as havi bevallás			+	1 000	2019.01.14.	01	-	14 000	1
2019.03.12.	08-as havi bevallás			+	1 066 000	2019.02.12.	01	-	294 000	2
2019.03.12.	08-as havi bevallás			+	16 000	2019.02.12.	01	-	14 000	1
2019.04.12.	08-as havi bevallás			+	1 143 000	2019.02.13.	01	-	747 000	3
2019.04.12.	08-as havi bevallás			+	9 000	2019.03.12.	01	-	293 000	2
2019.05.13.	08-as havi bevallás			+	1 097 000	2019.03.12.	01	-	16 000	3
						2019.03.12.	01	-	13 000	1
						2019.03.12.	01	-	760 000	3
						2019.03.12.	01	-	633 000	3
						2019.04.11.	01	-	294 000	2
						2019.04.11.	01	-	14 000	1
						2019.04.11.	01	-	835 000	3
						2019.05.13.	01	-	294 000	2
						2019.05.13.	01	-	789 000	3
						2019.05.13.	01	-	14 000	1
Összesen:					+5 414 000	Összesen:			-6 043 000	

258 adónemen többlet:

629 000 Ft

290 Személyi jövedelemadó (magánszemélyektől levont)

Adónum számlaszáma: 10032000-06055950

2019.01.01.	Nyitőegyenleg			0		2019.01.11.	01	-	132 000	2
2019.01.14.	08-as havi bevallás			+	738 000	2019.01.11.	01	-	11 000	1
2019.02.12.	08-as havi bevallás			+	794 000	2019.01.11.	01	-	594 000	3
2019.03.12.	08-as havi bevallás			+	811 000	2019.01.14.	01	-	1 000	3
2019.04.12.	08-as havi bevallás			+	873 000	2019.02.12.	01	-	11 000	1
2019.05.13.	08-as havi bevallás			+	838 000	2019.02.12.	01	-	157 000	2
						2019.02.13.	01	-	626 000	3
						2019.03.12.	01	-	159 000	2
						2019.03.12.	01	-	20 000	1
						2019.04.11.	01	-	715 000	3
						2019.04.11.	01	-	1 000	1
						2019.04.11.	01	-	157 000	2
						2019.05.13.	01	-	10 000	1
						2019.05.13.	01	-	157 000	2
						2019.05.13.	01	-	671 000	3
Összesen:					+4 054 000	Összesen:			-3 421 000	

290 adónemen tartozás:

633 000 Ft

291 Ny. alapot megillető bevételek (magánszemélyektől levont)

Adónum számlaszáma: 10032000-06055974

2019.01.01.	Nyitőegyenleg			0		2019.01.11.	01	-	127 000	2
2019.01.14.	08-as havi bevallás			+	549 000	2019.01.11.	01	-	7 000	1
2019.02.12.	08-as havi bevallás			+	562 000	2019.01.11.	01	-	-14 000	3
2019.03.12.	08-as havi bevallás			+	575 000	2019.01.14.	01	-	1 000	3

Készült: 2019.05.17
 Könyvelési azonosító: 14465299
 Azonosító: 14465299-1-02

"AZ ORMÁNSÁG EGÉSZSÉGÉÉRT" NONPROFIT KORLÁTOLT FELELŐSSÉGŰ TÁRSASÁG
 7960 SELLYE BODONYI UTCA 1/A.

Időszak: 2019.01.01-2019.05.17

KÖTELEZETTSÉG OLDAL					PÉNZFORGALMI OLDAL				
Eszékedésség dátuma	Megnevezés	Hív Adó Nem	Átv	Kötelezettség (Ft) Növekedés(+) Csökkenés(-)	Teljesítés dátuma	Típus	Pénzforgalom (Ft) Befizetés(-) Klutalás(+)	Elszám számla jelző	Átv
2019.04.12.	08-as havi bevallás			+ 597 000	2019.02.12.	01	- 140 000	2	
2019.05.13.	08-as havi bevallás			+ 585 000	2019.02.12.	01	- 7 000	1	
					2019.02.13.	01	- 415 000	3	
					2019.03.12.	01	- 140 000	2	
					2019.03.12.	01	- 428 000	3	
					2019.03.12.	01	- 7 000	1	
					2019.04.11.	01	- 7 000	1	
					2019.04.11.	01	- 449 000	3	
					2019.04.11.	01	- 141 000	2	
					2019.05.13.	01	- 140 000	2	
					2019.05.13.	01	- 438 000	3	
					2019.05.13.	01	- 7 000	1	
Összesen:				+2 868 000	Összesen:				-2 868 000
					291 adónemen egyenleg: 0 Ft				

293 Eb.és munkaerő-piacijárulék (magánszemélyektől levont)

Adónem számlaszáma: 10032000-06055981

2019.01.01.	Nyitóegyenleg			0	2019.01.11.	01	- 95 000	2	
2019.01.14.	08-as havi bevallás			+ 435 000	2019.01.11.	01	- 334 000	3	
2019.02.12.	08-as havi bevallás			+ 456 000	2019.01.11.	01	- 6 000	1	
2019.03.12.	08-as havi bevallás			+ 465 000	2019.02.12.	01	- 6 000	1	
2019.04.12.	08-as havi bevallás			+ 481 000	2019.02.12.	01	- 108 000	2	
2019.05.13.	08-as havi bevallás			+ 474 000	2019.02.13.	01	- 342 000	3	
					2019.03.12.	01	- 108 000	2	
					2019.03.12.	01	- 6 000	1	
					2019.03.12.	01	- 351 000	3	
					2019.04.11.	01	- 367 000	3	
					2019.04.11.	01	- 6 000	1	
					2019.04.11.	01	- 108 000	2	
					2019.05.13.	01	- 108 000	2	
					2019.05.13.	01	- 6 000	1	
					2019.05.13.	01	- 360 000	3	
Összesen:				+2 311 000	Összesen:				-2 311 000
					293 adónemen egyenleg: 0 Ft				

Adónemek egyenlegeinek összesítése

Adózoí tartozás	634 000 Ft
Adózoí többlet	681 000 Ft
Ügyfél összesen	47 000 Ft adózoí többlet
Ebből letét számlák összesen (912,945,954,961)	0 Ft adózoí egyenleg

Pénzforgalmi tétel típusának megnevezése:

01 befizetés

Elszámolási számla jelző értelmezése:

1	1173112823153154
2	1173112823152957
3	1173112829900679

"AZ ORMÁNSÁG EGÉSZSÉGÉÉRT"
 7960 Sellye Bodonyi u. 1/A.
 Adószám: 14465299-1-02
 cég. szám: 02-08-073024

Elszámolás összesítő

2018.01-2018.12

(2,4 modulok adatai összesen)

1.lap

M e g n e v e z é s	Január	Február	Március	Április	Május	Június	Július	Augusztus	Szeptem.	Október	November	December	Összesen
Munkabér	3 006 463	3 355 366	3 389 948	3 482 645	4 887 486	5 018 126	5 005 654	5 094 660	5 113 720	5 873 009	5 151 051	5 070 087	53 648 215
Áll. kívüli bér ktg.	546 034	579 792	602 312	742 016	703 431	706 333	705 172	730 189	512 348	603 060	2 220 148	649 744	9 300 579
Betegszabadság	0	0	18 314	0	24 081	35 050	15 368	0	0	32 229	7 210	66 823	249 075
Végkielégítés	0	0	0	0	0	0	0	0	0	0	0	0	0
Táppénz	0	0	0	0	0	0	0	0	0	0	0	0	0
TGYAS	0	0	0	0	0	0	0	0	0	0	0	0	0
GYED	0	0	0	0	0	0	0	0	0	0	0	0	0
TB ki fizetések összesen	0	0	0	0	0	0	0	0	0	0	0	0	0
Baleseti járadék	0	0	0	0	0	0	0	0	0	0	0	0	0
Ösztöndíj	0	0	0	0	0	0	0	0	0	0	0	0	0
Mezőgazd. tev. jövedelme	0	0	0	0	0	0	0	0	0	0	0	0	0
Egyéb ki fizetés	0	0	0	0	0	0	0	0	0	0	0	0	0
Ingatlan bérbeadás	0	0	0	0	0	0	0	0	0	0	0	0	0
Osztalék.	0	0	0	0	0	0	0	0	0	0	0	0	0
Előjegyzett levonások	0	0	0	0	0	0	0	0	0	0	0	0	0
Letiltások	71 306	84 322	67 001	51 547	49 475	105 364	91 129	74 963	74 963	72 997	73 936	73 887	890 890
Höközi ki fizetés	0	0	0	0	0	0	0	0	0	0	0	0	0
Magánszemélytől levont SZJA	500 813	557 529	567 542	597 561	720 987	737 176	727 617	742 039	715 491	733 965	922 351	737 519	8 260 570
Nyugdíjbizt. alapba fiz.	348 483	387 718	389 636	415 046	532 810	543 715	547 294	555 667	535 700	551 524	707 719	548 494	6 063 796
Eg.bizt járulékok (természetbeni)	139 394	155 087	155 855	166 019	204 435	208 170	210 227	213 573	205 588	211 921	281 696	210 708	2 362 673
Eg.bizt járulékok (pénzbeli)	102 217	113 731	112 834	119 470	148 699	150 377	153 144	155 653	148 889	153 380	205 711	150 941	1 715 046
Munkaerőpiaci járulékok	43 123	48 004	48 063	48 685	70 328	72 009	73 056	74 160	74 058	74 550	74 598	73 509	774 143
Eg-bizt alapba fizetendő össz.	284 734	316 822	316 752	334 174	423 462	430 556	436 427	443 386	428 535	439 851	562 005	435 158	4 651 862
Kifizetendő bér	2 339 691	2 585 810	2 661 579	2 818 269	3 880 220	3 946 848	3 915 663	4 000 740	3 863 315	3 951 897	5 104 334	3 983 532	43 051 898
Béren kívüli juttatások össz.	0	0	0	0	0	0	0	0	0	0	0	0	0
Kifizetett terhelő SZJA	0	0	0	0	0	0	0	0	0	0	0	0	0
Kifizetett terhelő EHO	0	0	0	0	0	0	0	0	0	0	0	0	0
Szociális adó alap	3 497 893	3 877 179	3 950 343	4 150 460	5 544 655	5 688 876	5 655 676	5 751 830	5 574 833	5 667 992	7 156 394	5 721 679	52 267 810
Számított szociális adó	682 091	756 050	770 319	809 342	1 081 211	1 109 335	1 102 862	1 121 609	1 087 097	1 111 111	1 395 501	1 115 731	12 142 259
Szociális adó kedvezmény	46 390	48 669	72 637	73 612	73 612	73 612	75 111	78 487	78 487	83 361	83 361	83 361	870 700

2019.05.17 11:06:38

1

ContiMaster Bérelszámolási modul

Elszámolás összesítő

(2,4 modulok adatai összesen)

2018.01-2018.12

2.lap

M e g n e v e z é s	Január	Február	Március	Április	Május	Június	Július	Augusztus	Szeptem.	Október	November	December	Összesen
Fizetendő szociális adó	635 701	707 382	697 682	735 730	1 007 599	1 035 723	1 027 751	1 043 122	1 008 610	1 027 750	1 312 140	1 032 370	11 271 560
Szakképzési hozzájárulás alap	3 497 893	3 877 179	3 950 343	4 150 460	5 544 655	5 688 876	5 655 676	5 751 830	5 574 833	5 657 992	7 156 394	5 721 679	62 267 810
Szakképzési hozzájárulás kedv.	100 000	100 000	200 000	200 000	200 000	186 667	200 000	200 000	200 000	200 000	200 000	200 000	2 186 667
Szakképzési hozzájárulás alap	3 397 893	3 777 179	3 750 343	3 950 460	5 344 655	5 502 209	5 455 676	5 551 830	5 374 833	5 457 992	6 956 394	5 521 679	60 081 143
Szakképzési hozzájárulás	50 969	56 658	56 258	59 259	80 173	82 537	81 839	83 281	80 626	82 472	104 352	82 827	901 251

 AZ ORMANÁS EGYSÉGES
 NONPROFIT KÖZHASZNÚ
 7960 Selye, Bp. 112/1
 Adószám: 14222012-1-00000000
 cég. szám: 02-09-00000000

Jegyzőkönyvi kivonat

„Az Ormánság Egészségéért” Nonprofit Korlátolt Felelősségű Társaság (cégjegyzékszám: Cg. Pécsi Törvényszék Cégbírósága Cg. 02-09-073064; a továbbiakban „Társaság”) 7960 Sellye, Bodonyi u. 1/A szám alatti székhelyén, az Oktató terem elnevezésű helységben 2019. május 22. napján 11:00 órakor megtartott Taggyűléséről:

6/2019.(V.22.) Taggyűlési határozat

„Az Ormánság Egészségéért” Nonprofit Kft. Taggyűlése „Az Ormánság Egészségéért” Nonprofit Kft. 2018.évi Egyszerűsített éves beszámolóját, Kiegészítő mellékletét és Közhasznúsági mellékletét jóváhagyja az alábbi adatokkal:

Saját tőke összege: 45.541 ezer Forint

Mérlegfőösszeg: 598.132 ezer Forint

Értékesítés árbevétele és bevételek: 69.145 ezer Forint

Adózott eredmény: -3.763 ezer Forint

Határidő: azonnal

Felelős: ügyvezető

A kivonat hiteles:

Sellye, 2019. május 22.

Sellye Város Önkormányzata
tag
képv. Nagy Attila polgármester

Kákics Község Önkormányzata
tag
képv. Szekeresné Spang Lívia
polgármester

3/2019.(V.22.) FB határozat

*„Az Ormánság Egészségéért” Nonprofit Kft. 2018.évi Egyszerűsített éves
beszámolójának, Kiegészítő mellékletének és Közhasznúsági mellékletének
jóváhagyásáról*

„Az Ormánság Egészségéért” Nonprofit Kft. Felügyelő Bizottsága „Az Ormánság Egészségéért” Nonprofit Kft. 2018. évi Egyszerűsített éves beszámolóját, Kiegészítő mellékletét és Közhasznúsági mellékletét javasolja a Taggyűlésnek jóváhagyni az alábbi adatokkal:

Saját tőke összege: 45.541 ezer Forint

Mérlegfőösszeg: 598.132 ezer Forint

Értékesítés nettó árbevétele: 69.145 ezer Forint

Adózott eredmény: -3. 763 ezer Forint.

Határidő: azonnal

Felelős: Felügyelő Bizottság Elnöke

K.m.f.

Hirt Jánosné

Felügyelő Bizottság elnöke

Felügyelő Bizottság Jelentése
„Az Ormánság Egészségéért” Nonprofit Kft. 2018. évi egyszerűsített éves beszámolójáról

„Az Ormánság Egészségéért” Nonprofit Kft. Felügyelő Bizottsága éves működése során folyamatosan figyelemmel kísérte a társaság 2018.évi gazdálkodását, az elmúlt évben a FB öt alkalommal ülésezett. A Társaság és a Felügyelő Bizottság együttműködése megfelelő volt.

A Társaság Felügyelő Bizottsága a 2019. május 22-i ülésén megvizsgálta az Ügyvezető által elkészített összefoglaló szöveges beszámolót, a 2018.évi egyszerűsített éves beszámolót, ezen belül a mérleget, az eredmény-kimutatást, illetve a kiegészítő mellékletet.

Vizsgálati módszerek között az éves tevékenység ellenőrzésén túl a 2018. terv- tény adatok összevetése, a beszámolót alátámasztó főkönyvi kivonat, a szállító-és vevő analitika, illetve követelések-kötelezettségek ellenőrzése is szerepelt.

A Felügyelő Bizottság megállapította, hogy az ügyvezetés a törvényi szabályozással összhangban végezte a munkáját. A gazdálkodás szabályszerűségének és hatékonyságának ellenőrzése a negyedéves beszámolók megtárgyalásán alapult.

A Felügyelő Bizottsághoz a Társaság munkavállalóitól bejelentés nem érkezett.

A Felügyelő Bizottság áttekintette a mérleget és az eredmény kimutatást, amelyet megfelelőnek talált. A mérleg főösszege **598.132 ezer Ft** (2017.évi mérleg főösszeg: 599.474 ezer Ft), az adózott eredmény **-3.763 ezer Ft** (2017.évi eredmény: 10.302 ezer Ft), az elmúlt évhez viszonyított változás számottevő. Adófizetési kötelezettsége a társaságnak közhasznú jellegére tekintettel nem volt.

A követelések 534 ezer Ft összegét két település önkormányzatának ügyeleti feladatellátáshoz kapcsolódó hozzájárulásának elmaradása adja. (A társaság év közben folyamatosan élt a beszedési megbízás- inkasszó lehetőségével, személyes-telefonon történő egyeztetést végzett.)

A rövid lejáratú kötelezettségek állománya 12.216 ezer Ft volt 2018. december 31-én. Pozitív elmozdulás figyelhető meg a szállítói állomány tekintetében. A 2018. december 31-i kiegyenlített (nem lejárt határidejű) szállítói állomány 4.850 e Ft (2017. 12.31-én: 8.054 ezer Ft). A társaság működőképessége fenntartásához, a munkabérek, járulékok és az egészségügyi szolgáltatást végzők számláinak határidőben történő kiegyenlítéséhez 2018. évben elengedhetetlen volt Sellye Város Önkormányzat által nyújtott 1.510 e Ft működési célú hitel.

Felügyelő Bizottság az előterjesztett dokumentumok alapján megállapította, hogy a Társaság 2018. évi működési egyensúlya, csak a többségi tulajdonos Sellye Város Önkormányzat **14.300.000 Ft működési célú támogatásával** volt biztosított.

A társaság beszámolóját független könyvvizsgáló nem auditálta.

A megtárgyalt írásos dokumentumok és az elhangzott szóbeli kiegészítések alapján a Felügyelő Bizottság az egyszerűsített éves beszámolóval kapcsolatban az alábbi megállapításokat tette:

A Társaság működésével kapcsolatban jogszabálysértő vagy a tulajdonos érdekeit sértő mulasztást nem tapasztalt.

Az ügyvezetés minden lehetséges, törvényes eszközzel élt az eredményesség, a hatékonyság növelése érdekében.

Az intézet zavartalan működését a többségi tulajdonostól kapott működési támogatással biztosítani tudta. A fejlesztési (MFB hitelt) hitelállományát a szerződésben foglaltak szerint teljesítette (HLH állomány: 1.559 ezer Ft).

Az egyszerűsített éves beszámoló a számviteli- , és az adótörvények betartásával készült, hűen tükrözi a Társaság valós vagyoni-pénzügyi helyzetét.

„Az Ormánság Egészségéért” Nonprofit Kft. Kft. (7960 Sellye, Bodonyi N.u.1/A.; képviseli: Dr Springó Zsolt ügyvezető) Felügyelő Bizottsága a Társaság 2018.évi Egyszerűsített éves beszámolóját, Kiegészítő mellékletét elfogadja, valamint a Társaság 2018.évi mérlegét 598.132 ezer Ft eszköz-forrás egyezőséggel (mérlegfőösszeggel), -3.763 ezer Ft adózott eredménnyel jóváhagyja, illetve elfogadásra javasolja.

Sellye, 2019. május 22.

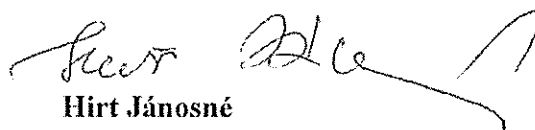
Hirt Jánosné
FB elnök

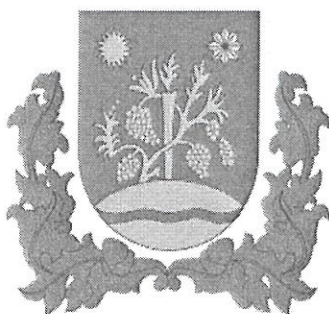

ELŐTERJESZTÉS

Sellye Város Önkormányzat Képviselő - testületének 2019.május 30-i rendes/rendkívüli testületi ülésére

Napirendi pont sorszáma	2. napirend
Tárgy	„Az Ormánság Egészségéért” Nonprofit Kft Adatkezelési, adatvédelmi és adatbiztonsági szabályzatának elfogadása
Előterjesztő	
Az előterjesztést készítette	Dr. Springó Zsolt ügyvezető igazgató
Előterjesztésnek költségvetési vonzata	van/nincs
Pénzügyi vezető előterjesztést láttaPü.vezető	fedezet éves költségvetésben biztosított / költségvetés módosításával biztosított / nem biztosított / költségvetési forrást nem igényel
Az előterjesztés a jogszabályi feltételeknek megfelel:jegyző	<u>igen</u> /nem
A döntéshez szükséges többség:	<u>egyszerű</u> /minősített
Döntési forma:	rendelet/ <u>határozat</u> (normatív, hatósági, egyéb)
Döntéshozatal módja	<u>nyílt ülésen</u> kell/zárt ülésen kell/zárt ülésen lehet tárgyalni

Tisztelt Képviselő-testület!

„Az Ormánság Egészségéért” Nonprofit Kft Adatkezelési és adatvédelmi szabályzata 2011. április 15.-én lépett hatályba, az akkor érvényben lévő, „62/1997. NM. rendelet az egészségügyi és a hozzájuk kapcsolódó személyes adatok kezelésének egyes kérdéseiről” jogszabály alapján, az egészségügyben általánosságban elvárt adatbiztonsági elveket lefektetve.

Idő közben az adatvédelem terén változott a jogszabályi környezet, az ellenőrzési és bírságolási hatóság és gyakorlat, valamint az átlagemberek adattudatossága, tájékozottsága is nőtt.

Jogszabályi környezet változása:

1. 2018. május 25-től hatályba lépett az Európai Unió úgynevezett „GDPR”, általános adatvédelmi rendelete: „Az Európai Parlament és a Tanács (EU) 2016/679 RENDELETE (2016. április 27.) a természetes személyeknek a személyes adatok kezelése tekintetében történő védelméről és az ilyen adatok szabad áramlásáról, valamint a 95/46/EK rendelet hatályon kívül helyezéséről”, mely legfelsőbb jogforrás, mely minden tagországra kötelező érvényű. Ez a rendelet az adatvédelmet az addigi gyakorlathoz képest sokkal nagyobb fókuszba helyezte, az egyes tagországok saját jogalkotásában és gyakorlatában is jelentős változásokat hozva.
2. A GDPR Rendelet előírásaihoz alkalmazkodva 2018. augusztus 25-én hatályba lépett a magyar „Info törvény”, azaz az információs önrendelkezési jogról és az információszabadságról szóló 2011. évi CXII. törvény GDPR rendelethez harmonizált hatályos változata (mely eredeti jogszabály maga is 2012. január 1-én, azaz az intézmény eredeti adatvédelmi szabályzata megalkotása után lépett hatályba).
3. Továbbá 2019. január 1-én az 1997. évi XLVII. törvény az egészségügyi és a hozzájuk kapcsolódó személyes adatok kezeléséről és védelméről jogszabály is módosult, az adatvédelmi jogszabályokhoz történő harmonizáció jegyében

Ezen jogszabályok figyelembe vételével aktuálissá vált új adatkezelési szabályzat elkészítése. „Az Ormánság Egészségéért” Nonprofit Kft Adatkezelési, adatvédelmi és adatbiztonsági szabályzatának (GDPR) elkészítésére Radnai Krisztina e.v. Adatvédelmi tanácsadót bíztuk

meg, nettó 280.000 Ft díjazás ellenében, 2018. október 01.-jén kötött megbízási szerződés alapján. A megbízási díj tartalmazza a GDPR auditálását is.

Mellékletek:

- Adatkezelési, adatvédelmi és adatbiztonsági szabályzat

Fentiekre tekintettel kérem a Tisztelt Képviselő-testületet az előterjesztést megvitatni és a határozati javaslatot elfogadni szíveskedjék.

Sellye, 2019. május 30.

Köszönettel:

dr. Springó Zsolt

ügyvezető igazgató

“AZ ORMÁNSÁG EGÉSZSÉGÉÉRT” Nonprofit Kft.

Határozati javaslat:

„Az Ormánság Egészségéért” Nonprofit Kft Adatkezelési, adatvédelmi és adatbiztonsági szabályzatának elfogadása

1. Sellye Város Önkormányzat Képviselő-testülete „Az Ormánság Egészségéért” Nonprofit Kft Adatkezelési, adatvédelmi és adatbiztonsági szabályzatát elfogadja.

Határidő: esedékességkor
Felelős: polgármester

Sellye, 2019. május 30.

Nagy Attila
polgármester

Jegyzőkönyvi kivonat

„Az Ormánság Egészségéért” Nonprofit Korlátolt Felelősségű Társaság (cégjegyzékszám: Cg. Pécsi Törvényszék Cégbírósága Cg. 02-09-073064; a továbbiakban „Társaság”) 7960 Sellye, Bodonyi u. 1/A szám alatti székhelyén, az Oktató terem elnevezésű helyiségben 2019. május 22. napján 11:00 órakor megtartott Taggyűléséről:

7/2019.(V.22.) Taggyűlési határozat

„Az Ormánság Egészségéért” Nonprofit Kft. Taggyűlése „Az Ormánság Egészségéért” Nonprofit Kft. Adatkezelési, adatvédelmi és adatbiztonsági szabályzatát elfogadja.

Határidő: azonnal, illetve 2019.06.01.

Felelős: ügyvezető

A kivonat hiteles:

Sellye, 2019. május 22.

Sellye Város Önkormányzata
tag
képv. Nagy Attila polgármester

Kákics Község Önkormányzata
tag
képv. Szekeresné Spang Livia
polgármester

TARTALOMJEGYZÉK

„ADATKEZELÉSI, ADATVÉDELMI ÉS ADATBIZTONSÁGI SZABÁLYZAT” – 5. OLDAL

A. SZABÁLYZAT ÁLTALÁNOS FEJEZETE – 5. oldal

1. A szabályzat célja – 5. oldal
2. A szabályzat alanyi és tárgyi hatálya – 5. oldal
3. Releváns és kapcsolódó jogszabályok – 5. oldal
4. Fogalommeghatározások – 6. oldal
5. Adatkezelés alapelvei – 7. oldal
6. Az adatkezelés jogalapja az intézménynél – 8. oldal
7. Átlátható tájékoztatás – 8. oldal
8. Adatkezelő, adatvédelmi tisztviselő, adatfeldolgozók – 9. oldal
9. Érintett jogai – 14. oldal
10. Az érintett jogai gyakorlásának elősegítése – 21. oldal
11. Érintett jogainak gyakorlására irányuló kérelmek kezelése – 21. oldal
12. Jogorvoslati tájékoztatás – 24. oldal
13. Adatvédelmi incidens – 25. oldal
14. Adattovábbítás – 26. oldal
15. Külföldi adattovábbítás – 27. oldal
16. Automatizált döntéshozatal, profilalkotás – 28. oldal
17. Technikai és szervezési intézkedések összefoglalása – 28. oldal
18. A Szabályzat 62/1997. NM. rendelet szerinti kötelező tartalmi elemei – 32. oldal
19. A szabályzat időbeli hatálya, felülvizsgálata – 35. oldal

B. ADATKEZELÉSI TEVÉKENYSÉGEK RÉSZLETÉZÉSE – 36. oldal

1. Humán erőforrással összefüggő tényőjú adatkezelések - 36. oldal
 - I. Munkaszervezéshez kapcsolódó adatkezelések - 37. oldal
 - II. Feladatellátásra szerződött formában biztosított személyzet adatkezelése - 41. oldal
 - III. Állásirtdetések, önéletrajzok, munkára jelentkezők adatainak kezelése - 44. oldal
2. A betegellátás adatkezelése – 46. oldal
 3. Pályázatok adatkezelése – 59. oldal
 - I. EFlroda adatkzeleése – 59. oldal
 - II. Munkahelyi képzések adatkzeleése – 61. oldal
 - III. További pályázati adatkzeleések – 62. oldal
 4. A Kft. működését biztosító egyéb faldatok - 63. oldal
 - II. Üzleti partnerek adatainak kezelése – 63. oldal
 - III. Szekmait tájékoztató levelek, e-mail üzenetek küldése – 64. oldal
 - IV. Honlap adatkzeleése – 65. oldal

MELLÉKLETEK – 66. OLDAL

MELLÉKLET I.: ADATVÉDELMI NYILVÁNTARTÁSOK – 66. OLDAL

- 1/I. Melléklet: Adatkezelési és adatrtdeltdolgozási tevékenységek nyilvántartása – 66. oldal
- 2/I. Melléklet: Incidenskezelési nyilvántartás – 98. oldal
- 3/I. Melléklet: Érintetti jogok gyakorlásának nyilvántartása – 99. oldal
- 4/I. Melléklet: Adattovábbítás nyilvántartás – 100. oldal

MELLÉKLET II.: MUNKAVÁLLALÁSSAL ÖSSZEFÜGGŐ TAJÉKOZTATÁSOK, NYILATKOZATOK – 101. OLDAL

- 1/II. Melléklet: Adatkezelési tájékoztató munkavállalók részére – 101. oldal
- 2/II. Melléklet: Elektronikai eszköz (telefon, számítógép) használati nyilatkozatok – 112. oldal
- 3/II. Melléklet: Munkaszervezésbe elhelyezni javasolt tájékoztatás – 113. oldal

ADATKEZELÉSI, ADATVÉDELMI ÉS ADATBIZTONSÁGI SZABÁLYZAT

„AZ ORMÁNSÁG EGÉSSZSÉGÉÉRT” NONPROFIT KFT.

Érvényesség: 2022.12.31-ig

Készítette: Radnai Krisztina adatvédelmi szakértő

kris.tina@radnaiiconsulting.hu
+36-30/9856735

Az anyag a készítő szellemi tulajdona, a célból és szerződésről eltérő és egyéb engedély nélküli felhasználása, intézményen kívüli továbbítása, jogosultság nélküli harmadik személy vagy szerv részére megismertetése még részleteiben is tilos!

- 4/II. Melléklet: Munkavállalói nyilatkozta: adatvédelmi tájékoztató megismeréséről és harmadik személy adatairól – 114. oldal
- 5/II. Melléklet: Oneliterajz kezeléséhez kapcsolódó tájékoztató – 115. oldal
- 6/II. Melléklet: Oktatási napló (pld. adatvédelmi oktatáshoz) – 116. oldal
- 7/II. Melléklet: Adatkezelési tájékoztató a feladatellátást szerződéses formában nyújtók számára – 117. oldal
- MELLÉKLETEK III.: SZAKMAI ADATKEZELÉSI TÁJÉKOZTATÓK – 122. OLDAL**
- 3/II. Melléklet: „Adatkezelési tájékoztató páciensek részére” közzétételre – 122. oldal
- 2/II. Melléklet: Központi orvosi ügyelet hangrögzítés tájékoztató – 135. oldal
- 3/II. Melléklet: ESZT Adatkezelési tájékoztató közzétételre – 136. oldal
- 4/II. Melléklet: Adatkezelési tájékoztató az intézmény üzleti partnerei számára – 137. oldal
- 5/II. Melléklet: Adatkezelési tájékoztató klinikai kutatásban résztvevők részére – 142. oldal
- 6/II. Melléklet: Adatkezelési tájékoztató Facebook oldalhoz – 143. oldal
- MELLÉKLETEK IV.: BETEGJEGYZŐK GYAKORLÁSÁNAK JEGYZŐKÖNYVEI, DOKUMENTUMAI – 144. OLDAL**
- 1/IV. Melléklet: Kérellem egészségügyi dokumentáció kiadásáról – 144. oldal
- 2/IV. Melléklet: Hozzájáruló nyilatkozat egészségügyi dokumentáció kiadásához – 145. oldal
- 3/IV. Melléklet: Felméréselés megrendelés – 146. oldal
- 4/IV. Melléklet: Igazolás egészségügyi dokumentáció kiadásáról – 147. oldal
- 5/IV. Melléklet: Tájékoztató egészségügyi dokumentum kiadásának akadályáról – 148. oldal
- 6/IV. Melléklet: Kérelmi betegdokumentációba történő betekintéshez – 149. oldal
- 7/IV. Melléklet: Igazolás betegdokumentációba történő betekintésről vagy annak elutasításáról – 150. oldal
- 8/IV. Melléklet: Betegségi adatok helyesbítésének kérelme – 151. oldal
- 9/IV. Melléklet: Egyéb beteg / érintetti joggyakorlásra irányuló kérelmek (tiltakozás, törlési kérelmek, zárolás iránti igény) – 152. oldal
- 10/IV. Melléklet: Meghatalmazás forma nyomtatvány – 153. oldal
- MELLÉKLETEK V.: PALYAZATI PROGRAMOK ADATKEZELÉSI DOKUMENTUMAI – 154. OLDAL**
- 1/IV. Melléklet: Adatkezelési (ada védelmi) tájékoztató az intézmény EFOP programjához / Egészségfejlesztési hordaja által szervezett programokhoz, valamint GINOP programjához / Munkahelyi képzésekhez kapcsolódóan – 154. oldal
- 2/IV. Melléklet: Érintetti hozzájárulás pályázatokhoz kapcsolódóan – EFOP: Egészségfejlesztési hordaja által szervezett programok – 154. oldal
- 3/IV. Melléklet: Érintetti hozzájárulás pályázatokhoz kapcsolódóan – GINOP: Munkahelyi képzések – 154. oldal
- 4/IV. Melléklet: Jelenléti iven történő érintetti hozzájárulás kérelme (pályázatok esetében) – 155. oldal
- 5/IV. Melléklet: Adatkezelési segédlet projektekigazdálkodók s Széchenyi 2020 pályázatokhoz – 155. oldal
- 6/IV. Melléklet: Adatkezelési segédlet adatfeldolgozóknak az ESZA által finanszírozott pályázatokhoz – 156. oldal
- 7/IV. Melléklet: Érintetti hozzájárulás ESZA finanszírozott projektek kérdőívvelhez – 156. oldal
- 8/IV. Melléklet: Adatkezelési tájékoztató ESZA finanszírozott projektek kérdőívvelhez – 156. oldal
- MELLÉKLETEK VI.: TOVÁBBI TÁJÉKOZTATÁSI FORMÁK, TÁJÉKOZTATÓ SZÖVEGEK – 157. OLDAL**
- 1/VI. Melléklet: Tájékoztató kinevezési helyei, formái – 157. oldal
- 2/VI. Melléklet: Tájékoztató e-mail ábrában – 158. oldal
- 3/VI. Melléklet: Ajánlati feltételek felhívásban, szerződésbe helyezésre tájékoztató szöveg – 159. oldal
- 4/VI. Melléklet: Eljárás és tájékoztatók személyazonosító okmány felhívásakor – 160. oldal
- 5/VI. Melléklet: Önkéntes hozzájárulás adatai kezeléséhez mintadokumentum – 161. oldal
- MELLÉKLETEK VII.: ADATFELDOLGOZÓI MEGÁLLAPODÁS / ADATKEZELÉSI MEGÁLLAPODÁS /**
- TITKARTÁSI NYILATKOZAT MINTÁK – 162. OLDAL**
- 1/VII. Melléklet: Számviteli feladatok adatszolgáltatás adatfeldolgozó megáallapodás mintá – 162. oldal
- 2/VII. Melléklet: Egészségügyi szoftver és intézményi hardver rendszer szolgáltató adatfeldolgozó megáallapodás Beker-Soft Kft.-vel – 164. oldal

- 3/VII. Melléklet: Adatfeldolgozó megáallapodás ESZA forrásból finanszírozott pályázatokhoz: GINOP-6.1.5-17-2018-00126 – 164. oldal
- 4/VII. Melléklet: Adatfeldolgozó megáallapodás ESZA forrásból finanszírozott pályázatokhoz: EFOP-1.8.19-17-2017-00016 – 164. oldal
- 5/VII. Melléklet: Adatfeldolgozó megáallapodás klinikai gyógyszerkészítésre – Novartis Hungária Kft. Adatkezelővel – 164. oldal
- 6/VII. Melléklet: Titkartási nyilatkozat mintá adatakhoz hozzáférés / azokba való betekintés esetére – 165. oldal
- 7/6/VII. Melléklet: Titkartásra és adatkezelési felelősségre vonatkozó képviselő-tesztüeti tájékoztató – 165. oldal
- MELLÉKLETEK VIII.: ADATKEZELÉSHEZ KAPCSOLÓDÓ LEGFONTOSABB ÁGAZATI JOGSZABÁLYOK SZEMELVÉNYEI – 167. OLDAL**
- 1/VIII. Melléklet: Kivonat az 1997. évi CLIV. törvény az egészségügyi jogszabályból – 167. oldal
- 2/VIII. Melléklet: Kivonat az 1997. évi XLVII. törvény az egészségügyi és a hozzájuk kapcsolódó személyes adatok kezeléséről és védelméről jogszabályból – 173. oldal
- 3/VIII. Melléklet: Kivonat a 217/1997. (XII. 1.) Korm. rendelet a kötelező egészségügyi szolgáltatás ellátásáról szóló 1997. évi LXXXIII. törvény végrehajtásáról jogszabályból – 181. oldal
- 4/VIII. Melléklet: Kiskorúak egészségügyi adatai kezelésére vonatkozó legfontosabb jogszabályok – 182. oldal

„ADATKEZELÉSI, ADATVÉDELMI ÉS ADATBIZTONSÁGI SZABÁLYZAT”

A. SZABÁLYZAT ÁLTALÁNOS FEJEZETE

1. SZABÁLYZAT CÉLJA

A jelen „Adatkezelési, adatvédelmi és adatbiztonsági szabályzat” (a továbbiakban „Szabályzat”) célja, hogy rögzítse az „Az Országos Egészségéért” Nonprofit Kft. (továbbiakban úgyis mint Kft., NKft., Társaság illetve Cég, továbbá intézmény) által alkalmazott adatvédelmi és -kezelési elveket, és a Társaság adatvédelmi és -kezelési politikáját és gyakorlatát a személyes adatok védelme érdekében, amelyet a Kft., mint adatkezelő magára nevezve erővel ismétel.

2. SZABÁLYZAT ALANYI ÉS TÁRGYI HATÁLYA

Jelen szabályzat alanyi hatálya kiterjed az Adatkezelő valamennyi tulajdonosára, munkavállalójára, a vele munkavégzésre irányuló egyéb jogviszonyban álló magánszemélyekre; adatfeldolgozóra és közös vagy további adatkezelőre; a szolgáltatásait igénybe vevőkre, hozzátartozóikra; a vele egyéb jogviszonyban álló magánszemélyekre; az Adatkezelő által nemzeti területi partnerére, illetve a partneren keresztül az Adatkezelővel kapcsolatba kerülő természetes személyekre, valamint szerződéses jogviszony vagy ajánlat folyamán az Adatkezelővel kapcsolatba kerülő személyre, valamint a külső szervezetek mindazon alkalmazottaira, akik az Adatkezelő informatikai rendszerét használják, üzemeltetik, működtetik vagy fejlesztik, azaz az Adatkezelő adatvagyonához hozzáférhetnek. A Szabályzat tárgyi hatálya az Adatkezelőnél felvett valamennyi, személyes adatokat tartalmazó adatkezelésre kiterjed.

3. RELEVÁNS ÉS KAPCSOLÓDÓ JOGSZABÁLYOK

Az „Adatkezelési, adatvédelmi és adatbiztonsági szabályzat” rendeltetésének kialakításakor az Adatkezelő különös tekintettel vette figyelembe az Európai Parlament és a Tanács 2016/679 Rendeletét („Általános Adatvédelmi Rendelet” vagy „GDPR”), az információs önrrendelkezési jogról és az információszabadságról szóló 2011. évi CXII. törvény („Infó tv.”), a Polgári Törvénykönyvről szóló 2013. évi V. törvény („Ptk.”) rendelkezéseit. Jelen dokumentumban – ha külön nem jelöljük –, akkor a „GDPR” rendeletre, mint Európai Unió legfelsőbb jogforrására hivatkozunk.

A GDPR általános célja a természetes személyek alapvető jogainak és szabadságainak és különösen a személyes adatok védelme, melyek jogok és egyidejűleg a személyes adatok EU-n belüli szabad áramlásának biztosítása (1. cikk). Ennek érdekében az Adatkezelő a személyes adatok kezelésével és az adatok áramlásával kapcsolatos szabályrendszerrel állít fel, melynek egyik legfontosabb eleme az adatkezelő feladatvégrehajtás elvégzése helyezésére. Az adatvédelem elveit minden azonosított vagy azonosítható természetes személyre vonatkozó információ esetében alkalmazni kell. A rendszer hatályba lépéskor a személyes adatok eszében vagy egéssében automatizált módon történő kezelésére, valamint azoknak a személyes adatoknak a nem automatizált módon történő kezelésére, amelyek valamely nyilvánított rendszer részét képezik, vagy amelyek egy nyilvánított rendszer részévé válnának tenni.”

Az ágrazati sajátosságokból fakadóan a Kft. tevékenységére és az adatkezelésre további jogszabály előírások is vonatkoznak, különösen az alábbiakat vettük figyelembe a Szabályzat kialakításakor:

- 1997. évi XLVII. törvény az egészségügyi és a hozzájuk kapcsolódó személyes adatok kezeléséről és védelméről

5

- 62/1997. (XII. 21.) NM rendelet az egészségügyi és a hozzájuk kapcsolódó személyes adatok kezelésének egyes kérdéseiről
- 1997. évi CLIV. törvény az egészségügyi törvényről
- 39/2016. (XII. 21.) EMMI rendelet az Elektronikus Egészségügyi Szolgáltatási Térrel kapcsolatos részletes szabályokról
- 60/2003. (X. 20.) ESZCSM rendelet az egészségügyi szolgáltatók nyújtásához szükséges szakmai minimumfeltételekről
- 47/2004. (V. 11.) ESZCSM rendelet az egészségügyi ellátás folyamatos működésének egyes szervezeti kérdéseiről
- 217/1997. (XII. 1.) Korm. rendelet a kötelező egészségbiztosítás ellátásáról szóló 1997. évi LXXXIII. törvény végrehajtásáról
- 351/2013. (X. 4.) Korm. rendelet a halottvizsgálatról és a halottakkal kapcsolatos eljárásról
- Polgári Törvénykönyvről szóló 2013. évi V. törvény („Ptk.”)
- Munka törvénykönyve 2012. évi I. törvény (Mt.), közalkalmazotti jogviszonyra vonatkozó jogszabályok, a közalkalmazottak jogállásáról szóló 1998. évi XXXIII. tv. (Kjt.)

4. FOGALOMMIEGHATÁROZÁSOK

Adatkezelés: az alkalmazott eljárásról függetlenül a személyes adatokon végzett bármely művelet vagy a műveletek összessége, így különösen a személyes adatok gyűjtése, rögzítése, rendszerezése, logolása, tárolása, átadása, megváltoztatása, felhasználása, lekérdezése, betárolása, felismerése, közzétevése, továbbítása vagy egyéb módon hozzáférhetővé tétele, nyilvánosságra hozatala, összehangolása vagy összekapcsolása, korlátozása, törlése és megsemmisítése, valamint az adatok további felhasználásának megakadályozása, fonykép, hang- vagy képfelvétel készítése, valamint a személy azonosítására alkalmas fizikai jellemzők rögzítése.

Személyes adat vagy adat: az azonosított vagy azonosítható természetes személyre („érintetthez”) vonatkozó bármely információ. Azonosítható az a természetes személy, aki közvetlen vagy közvetett módon, különösen valamely azonosító, például név, szám, helymegjelölő adat, online azonosító vagy a természetes személy testi, fiziológiai, genetikai, szellemi, gazdasági, kulturális vagy szociális azonososságára vonatkozó egy vagy több tényező alapján azonosítható.

Személyes adatok különleges kategóriái: a faji vagy etnikai származásra, politikai véleményre, vallási vagy világnézeti meggyőződésre vagy szakszervezeti tagságra utaló személyes adatok, valamint a természetes személyek egyedi azonosítását célzó genetikai és biometrikus adatok, az egészségügyi adatok és a természetes személyek szexuális életére vagy szexuális irányultságára vonatkozó személyes adatok.

Érintett: bármely meghatározott, személyes adat alapján azonosított vagy – közvetlenül vagy közvetve – azonosítható természetes személy, jelen adatvédelmi nyilatkozat vonatkozásában az Adatkezelő valamennyi ügyfele, partnere, az Adatkezelővel elektronikus, postai vagy egyéb títton kapcsolatban lévő természetes és jogi személyek.

Hozzájárulás: az érintett akaratának önkéntes, határozott és egyértelmű nyilvánlása, amely konkrét és megfelelő tájékoztatáson alapul, és amellyel a megkezdést félreérthetetlenül kifejező cselekedéssel beleegyezését adja a ra vonatkozó személyes adat – teljes körű vagy egyes műveletekre kiterjedő – kezeléséhez.

Adattörés: a személyes adat felismerhetetlenné tétele oly módon, hogy a helyreállítása többé nem lehetséges.

Titkokozás: az érintett nyilatkozata, amellyel személyes adatának kezelését kifogásolja, és az adatkezelés megszüntetését, illetve a kezelő adatait törleszt kért.

Adatkezelés korlátozása: az adat azonosító jelzéssel ellátása további kezelésének végleges vagy meghatározott időre történő korlátozása céljából, amellynek időtartama alatt az adatnak csak tárolása jogszerű.

Adatmegsemmisítés: az adatot tartalmazó adathordozó teljes fizikai megsemmisítése.

6

Adatfeldolgozás: az adatkezelési műveletekhez kapcsolódó technikai leírások elvégzése, függetlenül a műveletek végrehajtásához alkalmazott módszertől és eszköztől, valamint az alkalmazás helyétől, feltéve, hogy a technikai leíratait az adaton végzik.

Adatvédelembélyeg: az adat meghatározott harmadik személy számára történő hozzáférhetővé tétele.

Üzleti titok: A Ptk. 2:47. §-ában, valamint a jelen adatvédelmi tájékoztatóban részelt titok.

Egészségügyi adat: az érintett testi, érzelmi és lelki állapotára, körös személyére, valamint a megelégedés, illetve az elhalálozás körülményére, a halál okára vonatkozó, általa vagy róla más személy által közölt, illetve az egészségügyi előtérőhálózat által észlelt, vizsgál, mért, leképzelt vagy számszerűsített adat; továbbá az előzőkkel kapcsolatba hozható, az azokat befolyásoló mindennemű adat (pl. magatartás, környezet, foglalkozási).

Személyazonosító adat: a családi és utónév, leánykori név, a nem, a születési hely és idő, az anyja leánykori családi és utónéve, a lakóhely, a tartózkodási hely, a társadalomhivatástípusi azonosító jel (a továbbiakban: TAJ száma) együttesen vagy ezek közül bármelyik, amennyiben alkalmas vagy alkalmas lehet az érintett azonosítására;

Betegleltetés: a kezelést végző orvos, az egészségügyi szakdolgozó, az érintett gyógykezelésével kapcsolatos tevékenységet végző egyéb személy, a gyógykezelés;

Egészségügyi dolgozó: az orvos, a fogorvos, a gyógykezelő, az egyéb felsőfokú egészségügyi szakképzéssel rendelkező személy, az egészségügyi szakképzéssel rendelkező személy, továbbá az egészségügyi tevékenységben közreműködő egészségügyi szakképzéssel nem rendelkező személy; **Egészségügyi dokumentáció:** a gyógykezelés során a betegellátó tudomásra jutott egészségügyi és személyazonosító adatokat tartalmazó feljegyzés, nyilvántartás vagy bármilyen más módon rögzített adat, függetlenül annak hordozójától vagy formájától;

Orvosi titok: a gyógykezelés során az adatkezelő tudomására jutott egészségügyi és személyazonosító adat, továbbá a szűkeges vagy folyamatosan lévő, illetve befolyezott gyógykezelésre vonatkozó, valamint a gyógykezeléssel kapcsolatban megismert egyéb adat;

Közvetlen hozzátartozó: a házastárs, az egyenesági rokon, az örökbe fogadott, a mostoha- és nevelt gyermek, az örökbe fogadó, a mostoha- és nevelőszülő, valamint a testvér és az élettárs;

Sürgős szükség: az egészségügyi állapotban hirtelen bekövetkezett olyan változás, amelynek következtében azonnali egészségügyi ellátás hiányában az érintett közvetlen életveszélybe kerülne, illetve súlyos vagy maradandó egészségkárosodást szenvedne;

5. ADATKEZELÉS ALAPELVEI

A Kft. adatkezeléséhez a GDPR rendelet alapelveit betartja:

1. Jogszerezés, tisztességes eljárás és átláthatóság elve: a személyes adatok kezelését jogszerűen és tisztességesen, valamint az érintett számára átlátható módon végzi;
2. Céltól kötöttség: személyes adatot csak meghatározott és egyértelmű célből gyűjt, kezel;
3. Adattakarékosság: adatkezelése a releváns, szükséges mértékre korlátozódik, tevékenységi jellegből fakadóan legkisebbszór a jogszabályi előírások szerint;
4. Pontosság: minden észszerűt megtesz annak érdekében, hogy az adatok pontosak és naprakészek legyenek, a pontatlan személyes adatokat, hibákkal teli adatokat törli vagy helyesbíti;
5. Korlátozott tárolhatóság: a személyes adatokat csak a kezelés céljának eléréséhez szükséges ideig tárolja, kezeli;
6. Integritás és bizalmas jelleg: a megfelelő technikai és szervezési intézkedésekkel biztosítja a személyes adatok megfelelő biztonságát, ide értve a véletlen elvesztés, megsemmisítés, jogtalan megsemmisítés, jogosulatlan hozzáférés, jogosulatlan felhasználás, károsodás elleni védelmet is;
7. Elismerteltheség: a fentieknek való megfelelés igazolására felkészül.

6. AZ ADATKEZELÉS JOGALAPJAI AZ INTÉZMÉNYNÉL

Az Kft., mint adatkezelő személyes adatot kizárólag a GDPR rendelet által elismert jogalappal állományozza kezel. Személyes adatok kezelésének jogalapjai az Intézménynél:

6. cikk (1) a) pont: érintett hozzájárulása (konkrét célhoz kötötten);
6. cikk (1) b) pont: szerződés megkötése és teljesítése;
6. cikk (1) c) pont: jogi kötelezettség teljesítése;
6. cikk (1) d) pont: létfontosságú érdek;
6. cikk (1) f) pont: adatkezelő vagy harmadik fél jogos érdekének érvényesítése.

A személyes adatok különbözőes kategóriáinak kezelése alap esetben tilos, kivéve, ha arra a 9. cikk (2) bekezdése alkalmazható az adatkezelésre. Az Intézménynél az ilyen adatok kezelése jellemző, az alábbi esetek fordulnak elő:

9. cikk (2) a) pont: az érintett kifejezett hozzájárulását adta az említett személyes adatok egy vagy több konkrét célból történő kezeléséhez - ez adja alapvetően az egészségügyi adatok kezelésének jogalapját;
9. cikk (2) b) pont: az adatkezelés az adatkezelőnek vagy az érintettnek a jogalkotástól, valamint a szociális bizalmiságot és szociális védelmet szabályozó jogi előírásokból fakadó kötelezettségei teljesítése és konkrét jogai gyakorlása érdekében szükséges;
9. cikk (2) c) pont: az adatkezelés az érintett vagy más természetes személy létfontosságú érdekének védelméhez szükséges;
9. cikk (2) d) pont: az adatkezelés jelentős közérdek miatt szükséges;
9. cikk (2) e) pont: az adatkezelés megelőző egészségügyi vagy munkahelyi egészségügyi célból, a munkavégzés elvégzéséhez szükséges, orvosi diagnózis felállítása, egészségügyi vagy szociális ellátás vagy kezelés nyújtása, illetve egészségügyi vagy szociális rendszerek és szolgáltatások irányítása érdekében szükséges; Ez utóbbi h) pontból akkor lehet adatközt kezelni, ha ezen adatok kezelése olyan szakember által történik, aki szakmai titoktartási kötelezettség hatálya alatt áll.
9. cikk (2) f) pont: az adatkezelés a népegészségügy területét érintő közérdekből szükséges.

Az egyes adatkezelési műveletek jogalapjainak megállapításánál szükséges figyelembe venni az egészségügyi adatok kezelésére vonatkozó 1997. évi XLVII. törvény alábbi szabályozásait:

12. § (1) Az egészségügyi és a személyazonosító adatoknak az érintett részéről történő szolgáttartása - az egészségügyi ellátás igénybevételéhez kötelezően előírt személyazonosító adatok és a 13. §-ban foglaltok kivételével - önkéntes.

(2) Abban az esetben, ha az érintett önként járul az egészségügyi ellátáshozhoz, a gyógykezeléssel összefüggő egészségügyi és személyazonosító adatainak kezelésére szolgáló hozzáférést - alienkező nyilatkozati hiányában - megadottnak kell tekinteni, és erről az érintett (törvényes képviselő) tájékoztatni kell.

(3) Sürgős szükség, valamint az érintett belvártási képességének hiánya esetén az önkéntességet vélelmezni kell.

7. ÁTLÁTHATÓ TÁJÉKOZTATÁS

A Kft. a személyes adatok kezelésére vonatkozóan az érintetteket megelégedően, a jogszabályokban előírtak szerint tájékoztatja (ennek részleteit a későbbi fejezetek tárgyalják).

A tájékoztatás akkor megelégedő, ha egyértelmű, részletes és teljes körű, vagyis az adatkezelés minden lényeges körülményére – különösen annak céljára, jogalapjára, időtartamára, az adatkezelés és (ha annak személyre az adatkezelőtől elter) adatfeldolgozó személyére, harmadik személynek továbbításra, hozzáférése visszavonásának módjára és esetleges következményére – kitér. A tájékoztatás tartalmazza az érintett jogainak gyakorlására vonatkozó intézkedéseket is: A Kft. az érintettek számára a tájékoztatási tömör, átlátható, érthető formában, könnyen hozzáférhető módon, világosan és közérthetően megfogalmazva nyújtja.

8. ADATKEZELÉS, ADATVÉDELMI TISZTVISELŐ, ADATFELDOLGOZÓK

ADATKEZELŐ:

„AZ ORMANÁSÁG EGÉSZSÉGÉRT” NONPROFIT KFT. mint önállóan működő, a jövőárhagyott működési előirányzatok felettel teljes jogkörrel rendelkező költségvetési szerv
Adószám: 14465299-1-02
Székhely: 7960 Selye, Bodonyi utca 1/A.
e-mail cím: ormanasag@gmail.com
Képviseli: Dr. Springö Zsolt önálló képvisellett joggal rendelkező ügyvezető

Adatvédelmi felelős / tisztviselő:

A Társaság a GDPR 37. cikk (1) a). pontja alapján köteles adatvédelmi tisztviselőt kinevezésre, mivel az körfeladatot lát el. Az egészségügyi adatok kezelését szabályozó törvény (1997. évi XLVII. törvény) „adátvédelmi felelős” megnevezést használ, tartalmazban lefedi a feladatkört, vonatkozik rá a fent nevezett törvény valamint a GDPR rendelkezései ide vonatkozó szabályozása is. Intézményünkben e két jogszabály által meghatározott feladatkörben eljáró személyt „adátvédelmi tisztviselő”-nek nevezzük.

A Társaság adatvédelmi tisztviselője: Radnai Krisztina

Tel.: +36 30/9856735; E-mail: krisztina@tehnalcomszalling.hu

A tisztviselő szakorvos szakképzettséssel rendelkező orvos, vagy legalább 2 év joggyakorlattal rendelkező jogi egyetemi végzettségű személy, vagy felsőfokú végzettséggel rendelkezik, és az egészségügyi adatok kezelése terén legalább két éves gyakorlattal bír.

Az egészségügyi adatok kezelését szabályozó törvény 32. § (1) bekezdésében foglaltak szerint az egészségügyi intézményben belüli az egészségügyi és személyazonosító adatok védelméért, a nyilvántartás megőrzéséért az adatok kezelő intézmény vezetője felelős.

2) Az intézményvezető tevékenysége során

a) gondoskodik az adatvédelmi szabályok betartásáról,
b) ellenőrzi az adatkezelők és adatfeldolgozók adatkezeléssel, illetve adatfeldolgozással összefüggő tevékenységét,

c) kezdeményezi az adatvédelem, illetve az adatbiztonság területén kifejlesztett új technológiák és eszközök alkalmazását,

d) biztosítja az adatkezeléssel és adatfeldolgozással foglalkozó személyek adatkezelési oktatását,
e) tudományszerző kutatás esetén (21. § (1) bekezdés) engedélyezi az egészségügyi dokumentációba való betekintést,

f) kijelöli az adatvédelmi felelőst (felelősöket),

g) ellenőrzi az adatvédelmi felelős (felelősök) tevékenységét,

h) gondoskodik az intézmény adatvédelmi szabályzatának elkészítéséről,
i) adta a kötelező nyilvántartási időt követően a nyilvántartott adatok további tárolásáról vagy megszüntetéséről.

(3) A (2) bekezdés a)-e) pontjai szerinti tevékenységet az adatvédelmi felelős is elláthatja.

(4) A szervezeti egységként 20 főnél több adatkézelőt foglalkoztató munkaadó esetében az intézményvezető - szervezeti egységként - adatvédelmi felelőst jelöl ki. Adatvédelmi felelősnek a szakorvos szakképzettséssel rendelkező orvos, vagy

b) legalább 2 év joggyakorlattal rendelkező jogi egyetemi végzettségű személy, vagy

c) felsőfokú végzettségű, az egészségügyi adatkezelésben legalább 2 év gyakorlatot szerzett személy jelölhető ki.

Az adatkezelő felelőssége, feladatai az adatvédelmi tisztviselővel szemben:

Az adatvédelmi tisztviselő jogállásáról szóló 38. cikk(1) kiemelik az alábbiakat:

9

Az adatkezelő és az adatfeldolgozó biztosítja, hogy az adatvédelmi tisztviselő a feladatait ellátásával kapcsolatban utasításokat senkiféle nem fogadjon el.

Az adatkezelő vagy az adatfeldolgozó az adatvédelmi tisztviselő feladatai ellátásával összefüggésben nem bocsáthatja el és szankcióval nem sújthatja.

Az adatvédelmi tisztviselő közvetlenül az adatkezelő vagy az adatfeldolgozó legfelső vezetőségének tartozik felelősséggel.

Az érintettek a személyes adataik kezeléséhez és az e rendelet szerinti jogaik gyakorlásához kapcsolódó valamennyi kérdésben az adatvédelmi tisztviselőhöz fordulhatnak.

Az adatvédelmi tisztviselő más feladatokat is elláthat, azonban az adatkezelő vagy az adatfeldolgozó biztosítja, hogy e feladatokból ne fájadjon összeférhetlenség.

Az adatvédelmi tisztviselő / felelős feladatai az intézménynél:

Az adatvédelmi tisztviselő a 39. cikk szerinti alábbi feladatokat látja el minimálisan:

- tájékoztat és szakmai tanácsot ad az adatkezelő vagy az adatfeldolgozó, továbbá az adatkezelést végző alkalmazottak részére az e rendelet, valamint az egyéb uniós vagy tagállami adatvédelmi rendelkezések szerinti kötelezettségeikkel kapcsolatban;
- ellenőrzi az e rendeletről, valamint az egyéb uniós vagy tagállami adatvédelmi rendelkezésekről, továbbá az adatkezelő vagy az adatfeldolgozó személyes adatai védelmével kapcsolatos belső szabályoknak való megfelelést, ideértve a feladatkörök kijelölését, az adatkezelési műveletekben végző személyzet tudatosság-növelését és képzését, valamint a kapcsolódó auditokat is;
- kérésre szakmai tanácsot ad az adatvédelmi hatásvizsgálatra vonatkozóan, valamint nyomon követi a hatásvizsgálat 35. cikk szerinti elvégzését;
- együttműködik a felügyeleti hatósággal; és
- az adatkezeléssel összefüggő ügyekben – ideértve a 36. cikkben említett előzetes konzultációt is – kapcsolattartó pontként szolgál a felügyeleti hatósággal felé, valamint adott esetben bármely egyéb kérdésben konzultációt folytat vele.

Az egészségügyi adatok kezeléséről szóló 1997. évi XLVII. törvény az adatvédelmi feladatok felelőségének az intézményvezetőt nevezi meg, míg bizonyos feladatok esetében felelőséget nyújt azok adatvédelmi felelős útján történő ellátására. Ezek alapján az intézményben az alábbi adatvédelmi feladatokat látja el az adatvédelmi tisztviselő:

- az intézményvezetővel együttműködik, annak figyelmét felhívja az adatvédelmi szabályok betartására,
- ellenőrzi az adatkezelők és adatfeldolgozók adatkezeléssel, illetve adatfeldolgozással összefüggő tevékenységét,
- kezdeményezheti az adatvédelem, illetve az adatbiztonság területén kifejlesztett új technológiák és eszközök alkalmazását,
- biztosítja az adatkezeléssel és adatfeldolgozással foglalkozó személyek adatkezelési oktatását.

Az adatvédelmi tisztviselő feladatai a fentiek szerint, az adatkezelési műveletekhez fűződő kockázat megelérélt figyelembevételével, az adatkezelés jellegére, hatókörére, körülményére és céljára is tekintettel végezi.

Az adatvédelmi tisztviselőt feladatait teljesítésével kapcsolatban uniós vagy tagállami jogban meghatározott titoktartási kötelezettség vagy az adatok bizalmas kezelésére vonatkozó kötelezettség köti.

ADATFELDOLGOZÓK:

Adatfeldolgozó 1.: egészségügyi szoftver és intézményi hardver rendszer szolgáltató

Fonix-Pro szoftver

Baker-Soft Informatika Kft.

Székhely: 1184 Budapest, Hengertor u. 73.

10

Adószám: 22729066-2-43
 Cégjegyzékszám: 01-09-940913
 Képviselő: Szóke N. István ügyvezető

Határozati Ugyeleti szoftver licenz szolgáltatója:

OryDoki Plus 5.7 szoftver
 Dr. Acsai Egészségügy Bt.
 Széchenyi: 3300 Eger, Pankovt u. A.
 Adószám: 23247187-2-10
 Cégjegyzékszám: 10-06-021658
 Képviselő: Dr. Acsai László ügyvezető

E szolgáltatóval kötött „Szoftver licenz szerződés” alapján nem minősül adatfeldolgozóknak. Amennyiben a szoftver karbantartása, újratelapítása, meghibásodás stb. esetében szükség lenne arra, hogy személyes adatok állománnyához is hozzáférjen, úgy titoktartási nyilatkozat aláírása szükséges a szolgáltatóval.

Adatfeldolgozó 2.: könyvelő cég

KEK Jindgó Kft.
 Székhely: 7623 Pécs, Kövirég u. 37.
 Adószám: 22917838-1-02
 Cégjegyzékszám: 02-09-076186
 Képviselő: Tóth Eszter

Foglalkozás-egészségügyi szolgáltató – önálló adatkezelőként:

SELT -E-MED Bt.
 Székhely: 7960 Sellye, Fidesanyák útja 25.
 Adószám: 20096786-1-02
 Cégjegyzékszám: 02-06-065229
 Képviselő: Dr. Kulisch János ... a szolgáltatót személyes ellátó tag
 Könyvvizsgáló: nincs
 Tíz- es munkavégelési előadó: nem adatkezelő vagy adatfeldolgozó
 Vagyis-nvédelmi megbízott cég: nem adatkezelő vagy adatfeldolgozó

A jogszabályoknak megfelelően adatfeldolgozókkal adatkezelő Kft. adatfeldolgozói megállapodást köt (VII. Melléklet), melyben az adatfeldolgozó és adatkezelő közötti viszonyt szabályozza, és az adatfeldolgozó bíróságba, kezelésébe került személyes adatok biztonságát garantálja. E körben különösen:

- az adatfeldolgozó az adatkezelő megbízása és utasítása alapján kezeli a személyes adatokat;
- titoktartás kötelezettséget és a személyes adatok kezelésével foglalkozó munkavállalóit;
- az adatbiztonság garantálása érdekében végrehajtja a megjelölt szervezeti és technikai intézkedéseket;
- az adatfeldolgozó elősegíti és lehetővé teszi az auditokat, helyszíni vizsgálatokat;
- amennyiben az adatfeldolgozó további adatfeldolgozó segítségét veszi igénybe, úgy rá ugyanazok a követelmények vonatkoznak, mint amelyek eredetileg a szerződés által létrejötték az adatfeldolgozó és az adatkezelő között;
- az adatkezelési megállapodás lejárásával az adatfeldolgozó az adatkezelő döntése alapján minden személyes adatot visszajuttat az adatkezelőnek vagy töröl, törli a meglévő másolatokat, egy kivétellel, ha a taglátni vagy az unós jog az adatok tárolását írja elő.

ADATOKRA ESETLÉLEG BETEKINTÉST NYERŐ SZOLGÁLTATÓK

Esetleg az adatokra betekintést nyert szolgáltatóval titoktartási nyilatkozat aláírása szükséges (7/VII. Melléklet: Titoktartási nyilatkozat mintá adataitokba való betekintésnéli).

ADATFELDOLGOZÁSI TEVÉK

ET VÉGEZ AZ ALA

FK SZOLGÁLTATÓK RÉSZÉRE

1. Az ESZA finanszírozású f... ahhoz kapcsolódó...
 jogszabályok előírta kötele... gyűjtését és adatszok...
 Jelenleg ezen pályázatok az... k...
 EFOP-1.8.19-17-2017-00016... Preventívus pi...
 (ügyis mint ERF) felállításásh... dó pályázat
 GINOP-6.1.5-17-2018-00*... helyi képzéseket
 a, az „Ormanság Egészségéért Kft.-nél”

Adatkezelők:

- 1. Emberi Erőforrások Államtitkárság (EF... am EU helyszíne
- 2. Nemzetgazdasági... am (ÁHKA)

Az intézménynek az ad... zással kapcsolatosan meg...
 megfizási szerződés” elő...
 Ennek legfontosabb pontja...
 jellegű, irányműve a szerződési...
 Adatfeldolgozási tevékenység célja: ...
 Az ESZA finanszírozási programokra az 1304/2013/EU rendelet előírásainak megfelelően közös indikátorok előállítása.

Adatfeldolgozói tevékenység tárgya:

A tárnogatási szerződéssel kapcsolódó adatfeldolgozási tevékenység adatkezelő utasításai szerint, különösen:

- kérdőívek kitöltése a résztvevőikkel;
- kérdőívek összegyűjtése és megörzése;
- kitöltött adatok adatbázisba rögzítése a megadott online felületen (megjegyzés: *Matrix szoftver az egyedül erre alkalmas megoldás*), az ehhez kapcsolódó jelzéses védelemmel;
- kitöltők személyes okmányairól fénymásolat készítése, annak megörzése.

Tájékoztarás:

- Az Adatkezelő Adatfeldolgozó rendelkezésére bocsátotta „Adatvédelmi ajánlás az ESZA adatszolgáltatási rendszerrel kapcsolatban” dokumentumát, az intézménynek ezen adatfeldolgozó tevékenysége során e dokumentumot szentni kell eljárnie;
 - az Értéletek kérdését, tájékoztatásérését minden esetben Adatkezelő válaszolja meg;
 - ennek érdekében Adatfeldolgozó Kft. 5 napon belül köteles minden érintetti megkeresését továbbítani Adatkezelő felé;
 - Adatfeldolgozó intézmény feladata a megállapodásban foglaltak szerint az érintettek tájékoztatása az adatkezelés megkezdése előtti Adatkezelő ehhez az Adatfeldolgozó rendelkezésére bocsátotta a fent vázolt adatfeldolgozási tevékenységhez kapcsolódó „Adatkezelési tájékoztató” dokumentumot, melyhez az intézménynek hozzáférést szükséges biztosítani, mininalisan a tájékoztató pályázati firdában törlendő kifüggesztéssel.
- Hozzájárulás:**
- Émített hozzájárulását a fent jelzett adatkezeléshez az Adatfeldolgozó szerzi meg. Adatkezelő által részére elektronikusan rendelkezésre bocsátott kitöltendő kérdőív formájában („Széchenyi 2020 – Hozzájárulás személyes adatok kezeléséhez” dokumentum kitöltésével); A programban olyan személy nem vehet részt, aki adatai kezeléséhez nem járul hozzá.
- Adattárolási idő:**
- Adatfeldolgozó és Adatkezelő közötti szerződés megszűnéséig, amikor is Adatfeldolgozó Adatkezelő utasítása szerint azokat vagy visszajuttatja háladásként, vagy jegyzőkönyvbe megsemmisíti.

Mellékletek:

Az ESZA pályázati adatfeldolgozási tevékenységhez kapcsolódó dokumentumokat (illetve ezek másolatát) jelen Szabályzat mellékleteként (6. 7./A/, és 5./VII. Mellékletek) szűkséges becsofolni, azok esetleges változásakor az újabb verziót hozzáadni, a hatályon kívüli helyzetre pedig ezt a ténylet rávezetni. Ezen dokumentumok:

- Adatfeldolgozási megbízási szerződés ... számú támogatási kérelemhez”
- Adatvédelmi ajánlás az ESZA adatszolgálati társi rendszerrel kapcsolatban”
- „Adatkezelési tájékoztató”
- „Széchenyi 2020 – Hozzájárulás személyes adatok kezeléséhez”

A pályázati kivételéhez kapcsolódó egyéb adatkezelési kérdéseket a szabályzat „Pályázatok adatkezelése” fejezet tárgyalja, mivel ezek a fenti nevezett adatfeldolgozási tevékenység keretén kívül esnek, azokat az Intézmény Adatfeldolgozó Minőségében kezelik.

2. Klinikai kutatási projektben való részvételéhez kapcsolódóan adatfeldolgozási tevékenységet végez, adatfeldolgozója a Novartis Gyógyszergyártó cégnek.

Adatkezelő: Novartis Hungária Kft. (1114 Budapest, Bartók Béla út 43-47.)

Az Intézménynek az adatfeldolgozással kapcsolatosan az adatkezelővel „Adatfeldolgozási megbízási szerződés”-t szükséges kötnie, és ennek előírásai szerint kell eljárnia!

Adatfeldolgozási tevékenység célja:

A klinikai vizsgálatok során az adatkezelés célja a beteg beazonosítása és beválasztása a klinikai vizsgálatba, majd az anamnézist adatok felhasználása a klinikai vizsgálat protokollban rögzített céljainak értékelésére, elemzésére az adott vizsgálati készítmény hatásosságának, eredményének értékelésére a vonatkozó jogszabályokban és a helyes klinikai gyakorlat alapjánásnak nyelvenre vételével.

Adatfeldolgozási tevékenység tárgya:

Az adatkezelő által szponzorált klinikai vizsgálatokkal kapcsolatos személyes adatok kezelése.

Tájékoztatók:

- Az Adatkezelő Adatfeldolgozó rendelkezésére bocsátotta „Betegtájékoztató” dokumentumait. Ezek bejegyzéssel (vagy törvényes képviselővel) történő aláírása az intézmény szerződésében is vállalt kötelezettség!
- Mivel az adatfeldolgozási megállapodás nem rendelkezik az érintetti kérdések megválaszolásának rendjéről, amennyiben az érintett adatszolgálással /adatfeldolgozással kapcsolatos kérdést vagy kérést intéz az intézmény felé, úgy minden esetben az intézmény adatvédelmi tisztviselőjét kell haladéktalanul értesíteni, aki a szűkséges lépéseket megteszi, az érintettől történő kommunikációról az Adatkezelővel kötelezős né kiül egyeztet.

Hozzájárulás:

- Érintetti hozzájárulását a fent írtak adta. kezeléshöz az Adatkezelő szerzi meg. Az Adatkezelő Adatfeldolgozó rendelkezésére bocsátotta ehhez a „Betegvezető nyilatkozata” dokumentumot. Ennek bejegyzéssel (vagy törvényes képviselővel) történő aláírása az intézmény szerződésében is vállalt kötelezettsége!

Adattárolási idő:

- Adatfeldolgozó és Adatkezelő közötti adatfeldolgozási szerződés megszűnéséig, amikor is Adatfeldolgozó Adatkezelő utasítása szerinti módon vagy visszajuttatja haladéktalanul, vagy jegyzékönnyelvény megsemmisíti.

Mellékletek:

A klinikai kutatás projekt adatfeldolgozási tevékenységhez kapcsolódó dokumentumokat (illetve ezek másolatát) jelen Szabályzat mellékleteként (5./II./, 6./VII. Mellékletek) szűkséges becsfolni, azok esetleges

változásakor az újabb verziót hozzáadni, a hatályon kívüli helyzetre pedig ezt a ténylet rávezetni. Ezen dokumentumok:

- Szerződés adatfeldolgozósról (klinikai vizsgálatok során)
- „Betegtájékoztató” dokumentumok
- „Betegvezető nyilatkozata”

Az Intézmény Adatfeldolgozóként végzett tevékenységeiről a GDPR rendelet előírásainak megfelelően nyilvántartást vezet (1./II. Melléklet).

9. ÉRINTETTI JOGAI

Mind a GDPR rendelet, mind az Info tv. elismerik az érintettek adataikhoz (tűző) jogait. Az érintettel megillető jogokat az Info tv. (2011. évi CXII tv. 2018.08.25-től érvényes módosítás) II/A. fejezete, valamint a GDPR rendelet (69)-(68) pontjai és III. fejezete is részletesen tárgyalja. Ezek érvényesítése és annak nyomon követése céljából kötelező nyilvántartás vezetést írják elő azon esetek pontos dokumentálására, amikor az érintett ezen alábbi jogával élni kívánt (kivéve az előzetes tájékoztatóhoz való jogot, mely jelleghető fakadóan érintetti kérelem nélkül is gyakorolható, kötelezettséget ró az adatkezelőre).

Az érintettek megillető jogok:

1. Előzetes tájékoztatóhoz való jog: az érintett jogosult arra, hogy az adatkezelés tényét megelőzően tájékoztatót kapjon (GDPR 2. szakasz 13. és 14. cikk; Info tv. 14.§a);
2. Hozzájárulásához való jog: az érintett kérelmére személyes adatait és azok kezelésével összefüggő információkat az adatkezelő a rendelkezésére bocsátja (GDPR 15. cikk; Info tv. 14.§b);
3. Elvételéhez való jog: az érintett kérelmére személyes adatait az adatkezelő javát, helyesbítése, kiegészítése (GDPR 17. cikk; Info tv. 14.§c);
4. Adatkezelés korlátozásához való jog: az érintett kérelmére személyes adatait kezelését az adatkezelő korlátozza (GDPR 18. cikk; Info tv. 14.§d);
5. Törléshez való jog: az érintett kérelmére személyes adatait az adatkezelő törlje (GDPR 17. cikk; Info tv. 14.§e); Eltávolításához való jog (GDPR (66));
6. Tiltakozáshoz való jog: az érintett tiltakozását fejleszheti ki adatait kezelése ellen (GDPR 21. cikk; GDPR (69));
7. Adathozzáróhatóságához való jog: az érintett adatát tagolt, átlátható formában megkapja más adatkezelőnek való továbbítás céljából (GDPR 20. cikk).

Az érintettek ezen jogai gyakorlása esetében Adatkezelő köteles minden további harmadik felet értesíteni, akiknek az adott adat továbbítása került, hogy a megfelelő intézkedéseket ők is meg tudják tenni (adottól töröljenek, helyesbítsenek, zárolhassanak stb.)

1. Az érintettek előzetes tájékoztatója

A Kft. mind a GDPR rendelet, mind az Info tv. előírásai alapján biztosítja az érintettek tájékoztatását, az alábbiak szerint.

Az adatkezelési nyilvántartás megkezdése előtt (vagy legkésőbb az első adatkezelési művelet megkezdését követően haladéktalanul) az érintettet tájékoztatja le ponton az Info tv. szigorúbb a GDPR-nál). E tájékoztatás tartalmát előírja mind az Info tv. 16.§-a, mind a GDPR rendelet (63). II. fejezet 2. szakasz 13. cikke). Ha a személyes adatokat az érintettel való kapcsolatának céljára használják, legalább az érintettel való első kapcsolatfelvétel alkalmával eszedékes az érintett tájékoztatása.

A tájékoztatás tartalma:

- 1) adatkezelő és adatkezelő megnevezése, képviselője, elérhetősége;
- 2) adatvédelmi tisztviselő vagy felelős neve, elérhetősége;

- 3) adatkezelés célja;
 - 4) az adatkezelés jogalapja;
 - a) jogos érdek alapján kezelt adata esetében az adatkezelés vagy harmadik fél jogos érdekei;
 - b) érintetti hozzájáruláson alapuló adatkezelés esetében a hozzájárulás bármely időpontban történő visszavonásához való jog, amely nem érinti a visszavonás előtt a hozzájárulás alapján végrehajtott adatkezelés jogserűfűségét;
 - 5) adatkövébbités esetén címzetek kategóriái; nemzetközi adatkövébbités tényle és garanciái;
 - 6) a kezelt személyes adatok megőrzési időtartama, annak meghatározási szempontjai;
 - 7) érintetter megillető jogok és azok érvényesítés módja; különösen hozzáférés, helyesbítés, törlés, kezelés korlátozása és tiltakozás joga, hozzájárulás visszavonásának, jogai; adatkövébbitéshez való jog; a felügyeleti hatóságához címzett panasz benyújtásának joga és módja;
 - 9) automatizált döntéshozatalról, profilalkotásról (ilyenkor további szabályok és tájékoztatók közzététel);
 - 10) adatkezelés körülményeivel összefüggő minden további érdemi tény;
 - 11) az érintettől származó adat esetében: a személyes adat szolgáltatása jogszabályon vagy szerződéssel kötelezettség alapú vagy szerződés kötésének e feltétele-e, valamint hogy az érintett köteles-e a személyes adatokat megadni, továbbá hogy milyen lehetséges következményekkel járhat az adatszolgáltatás elmaradása;
 - a) az érintett személyes adatok esetében ezeket túlnyomórészt;
 - b) a személyes adatok forrása, valamint: hogy az adatok nyilvánosan hozzáférhető forrásokból származnak-e.
- Ha a személyes adatokon a megszerzésük céljától elterő célból további adatkezelést kíván végezni, a további adatkezelést megelőzően tájékoztatója a Kft. az érintetter erről az elterő célról és minden releváns kiegészítő információról. Továbbá ha az adatkezelés önkéntes hozzájárulás jogalapján alapú, akkor az érintettet hozzájárulását kell kérni az új célnak megfelelő adatkezeléséhez.
- A GDPR (sz) célja szerint a tájékoztatás nyújtása nem szükséges:**
- ha az érintettek ez az információ már a birtokában van; vagy
 - ha a személyes adat rögzítését illetve közlését valamely jogszabály kifejezetten előírja; vagy
 - ha az érintett tájékoztatása lehetetlennek bizonyul vagy aránytalanul nagy erőfeszítést igényelne (pld. közérdekű archíválás, tudományos és történelmi kutatási cél, statisztikai cél).
- A beteg tájékoztatás nyújtható az intézményben történő tájékoztató kifüggesztésével, honlapon történő közzététel útján is. Beteg tájékoztatót szükséges nyújtania mind saját működésével, beteg ellátásával kapcsolatosan, mind pedig az ESZT rendszerről (ld. később a betegellátás részben).**
- Az adatvédelmi incidensről nyújtandó tájékoztató az „Adatvédelmi incidens kezelése” részben térünk ki.
2. **Az adatokhoz való hozzáférés jogra**

Az érintett jogosult arra, hogy az adatkezelőtől visszajelést kapjon arról, hogy személyes adatainak kezelése folyamatban van-e. Az intézményről információt kérhet az alábbiakról:

 - 1) az adatkezelés céljai;
 - 2) az érintett személyes adatok kategóriái;
 - 3) elérhetővé tétel esetén a címzetek / kategóriái. Ideértve harmadik országbeli címzeteket és nemzetközi adatkövébbités is; ebben az esetben a garanciák (az intézményben harmadik országba történő adatkövébbités nincs);
 - 4) a személyes adatok tárolásának tervezett időtartama, vagy ha ez nem lehetséges, ezen időtartam meghatározásának szempontjai;

- 5) az érintett azon joga, hogy kérelmezheti az adatkezelőtől a rá vonatkozó személyes adatak helyekölését, törlését vagy kezelésének korlátozását, és tiltakozhat az ilyen adatak kezelése ellen;
 - 6) felügyeleti hatóságához címzett panasz benyújtásának joga;
 - 7) ha az adatokat nem az érintettől gyűjtötték, a forrásukra vonatkozó minden elérhető információ;
 - 8) automatizált döntéshozatali tényle, ide értve a profilalkotást is (a Kft. esetében e pont nem releváns);
 - 9) az adatai feldolgozóra vonatkozó információ (az Info tv. alapján);
 - 10) az érintett személyes adatainak kezelésével összefüggésben fémreült adatvédelmi incidensek bekövetkezésének körülményeit, azok hatását és az azok kezelésére tett intézkedéseket (az Info tv. alapján).
- Tekintettel az adatkezelés speciális jellegére – összhangban az egészségügyi adatak kezelésére vonatkozó 1997. évi XLVII. törvénnyel - az intézmény biztosítja az érintett betegek és hozzátartozók számára az e jogszabály adata speciális jogait is. A betegellátás során az intézmény az alábbi intézkedéseket hozza az érintett ellátottak adataikhoz való hozzáférésének jogának biztosítása érdekében:**
1. Az érintett jogosult tájékoztatást kapni a gyógykezelésével összefüggésben történő adatkezelésről, a rá vonatkozó egészségügyi és személyazonosító adatokat megismerhet, az egészségügyi dokumentációba betekinthet, valamint azokról - saját költségére - másolatot kaphat.
 2. A betegellátás során a beteget írásos leletrel szükséges előltni a vizsgálat / beavatkozás végzetével, leletet telefonon keresztül nem adhat ki az intézmény, az csak a beteg személyesen veheti át a szakrendelésen.
 3. Betekintést biztosít az érintett részére elzetes egyeztetés alapján, legfeljebb 25 napon belül, aki saját eszközével (telefon, fényképezőgép stb.) másolatot készíthet arról.
 4. Az érintett kérésére írásos másolatot biztosít számára:
 - a. első alkalommal ingyenesen (összeről mártéki adatkérés esetében, melyet egyszerre 3 dokumentum vagy 10 oldalban határoz meg az intézmény);
 - b. ugyanazon dokumentum ismételt vagy több példányos kérésében 1.000 Ft + 16 Ft / A4 / oldal,
 - c. érintett körfutásirrozott ellátásához kapcsolódó adatairól összerőglaló kérésében pedig 7.500 Ft-os díj ellenében teljesíti azt.
 5. A cselekvőképes érintett ezen jogainak gyakorlásában meghatalmazhat harmadik személyt is. Ha az érintett helyett ezen jogot harmadik, arra felhatalmazott személy gyakorolja, akkor szükséges meggyőződni:
 - a. a meghatalmazás az érintett és a meghatalmazott személynek beazonosításához elegendő adatait tartalmaz, azaz legalább három személyazonosító adat szerepel rajta;
 - b. a meghatalmazott személy személyazonosságáról, annak személyazonosító okmányainak bemutatásával (személyi igazolvány, lakcímkártya)
 - c. a meghatalmazó személyazonosságáról (az intézmény rendszerében rögzített adatok meghatalmazáson szereplő adataikkal történő összehasonlításával)
 - d. a meghatalmazás formai megfeleltetéséről:
 - i. az előállítás alatt az érintett által adott egyszerű, aláírt meghatalmazás elegendő;
 - ii. az előállítás befejezését követően pedig teljes bizonyító ereű magánokirat kellékeiről számszagos meggyőződni, azaz: a meghatalmazást vagy (i) teljes egészében számszagos kézzel írta és aláírta az érintettnek, vagy (ii) azt az érintett aláírta, az aláírást tanúsította két tanú, vagy közjegyző vagy író hitelesítette.
 6. Az egészségügyi dokumentációban harmadik személyről fellelhető adatak érintettől történő ismertetése tilos. Kivéve a jogszabályban meghatározott esetekre, ahol meghatalmazás nem szükséges: 7.§ (5) pont: házastárs, egyenesági rokona, leánye, valamint életfőtárs - (részlet kérelme alapján - akkor is jogosult az egészségügyi adata megismerésére, ha arra az ő vagy leszármazók életéül, egészségét befolyásoló ok felatása vagy egészségügyi ellátásuk céljából van szükség, és az egészségügyi adata más módon való megismerése, illetve az arra való közzétételés nem lehetséges, és ha az adat az okokkal közvetlenül összefüggésbe hozható).

7. Kiskorú, korhatározatlan cselekvőképességű vagy cselekvőképételen érintett esetében alapesetben törvényes képviselője élhet a kiskorú nevében ezen jogokkal, az alábbiakkal:

1. A közvetlenül a gyermek részére nyújtott megelőzési és tanácsadási szolgáltatások esetében nincs szükség a szülői felügyelet gyakorlására vagy a szülői felügyelet (SOPR rendelet) (pld. egészségnevelési programok, stb.).

2. Az egészség 1997. évi CIV. törvény - az egészségügyi bírói ügyekben a 16. évet betöltött cselekvőképesség beletelése után több jogot biztosít az önmegvédelem érdekében az alábbiakkal:

- 14 éven aluli és cselekvőképételen érintettek esetében törvényes képviselőjük (szülő) helyettük jognyilatkozatot hozhatnak azon alapuló adatközlés esetében ő j. alá.
- Cselekvőképételen személy 14 éven aluli, cselekvőképételen állapotban lévő vagy cselekvőképességét kizáró gondnokság alá helyezett) esetében a korábban meghatározott, a törvényes képviselő, illetve a törvény szerinti sorrendben meghatározott jogszolgáltatók kaphatnak tájékoztatást, tekintettel bele az adatokba. Az ellátásról való megítélés szintje és nyelvezettől tájékoztatás jogát a cselekvőképételen is megilleti.
- 14 éven felüli kiskorú és korhatározatlan cselekvőképességű érintett jognyilatkozata érvényességéhez törvényes képviselője hozzájárulása szükséges, azaz hozzájáruláson alapuló adatközlés esetében az a törvényes képviselő aláírásával adja meg hozzájárulását.
- Az adatokba történő betekintés jogát korlátozottan cselekvőképességű 14. évet betöltött érintett számára is biztosítandó.
- A szakellátásról az érintett írásos tájékoztatást, leletet kap. Érintett az egészségügyi állapota és ellátásáról vonatkozó tájékoztatásról betöltött 16. éves korától tisztelettel tájékoztatást, valamint a betöltött 16. éves kor előtt érintett – írásban, két tanúval – nyilatkozhat arról, hogy kit tájékoztat az ellátó adatairól, ellátásáról, azokhoz ki férhet hozzá, illetve kiknek a hozzáférést korlátozza (beleértve törvényes képviselőjét is).
- Kiskorúról a szülő / törvényes képviselő is információt kap, ha csak a 16. életévet betöltött érintett ezt nem zárta ki.

Egészségügyi dokumentációról másolat kiadásának rendje:

Az egészségügyi dokumentáció kiadására vonatkozó kérelmet a „Kérelem egészségügyi dokumentáció kiadására” nyomtatvány kitöltésével igényelheti az érintett (SZ02-M01 dokumentum az iktatási rendszerben), illetve „Továbbjáruló nyilatkozat egészségügyi dokumentáció kiadásához” (SZ02-M02 dokumentum az iktatási rendszerben) nyomtatvánnyal, ha meghatározottan kereszttel történik az igénylés.

Az érintett a nyomtatványt igényelheti illetve lezárhatja a recepción vagy kezelőorvosától, az egészségügyi szakszemélyzettől.

A kiküldött nyomtatványt átvéve minden esetben meg kell győződnie az átadó személyazonosságáról, személyi igazolványa és lakcímkártyája megegyezésével.

A másolati a „Téymásolás megrendelő” nyomtatványon igényli az érintett (SZ02-M04 dokumentum az iktatási rendszerben), ennek díjának befizetését pénztári bevételei bizonylatot igazolja. Ezen dokumentumok birtokában a másolat kiadható számára, a kiadás tényét az „Igazolás egészségügyi dokumentáció kiadásáról” (SZ02-M03 dokumentum az iktatási rendszerben) nyomtatványon szükséges rögzíteni.

A dokumentációt kiadónak minden esetben meg kell győződnie az átvető személyazonosságáról, szükség esetén személyi igazolványa és lakcímkártyája megtekintésével.

E fenti dokumentumokat a titkárságra kell visszajuttatni, az adatvédelmi mappában szükséges őrizni, osztályonként szortozva, az érintett jogok gyakorlásának táblázatába is bevezetve.

A másolatok igénylésének kiadásának dokumentumait a 1., 2., 4., 5.VII. Mellékletek tartalmazzák.

Az egészségügyi dokumentációjába történő betekintés vagy annak kiadása kívánólag az intézményvezető vagy az adatvédelmi tisztviselő engedélyével történhet:

- hatósági szerv (ideértve a rendőrséget is) megkeresése;
- ügyvédi megkeresésre;
- az egészségügyi ellátással összefüggő körtérítési igényrel kapcsolatos megkereséskor.

Felvétel – nem egészségügyi ellátáshoz kapcsolódó – adatközlésről az érintett saját személyes adatairól írásos másolatot kérhet.

Emnek biztosítása az első esetben ingyenes, ugyanazon adata vonatkozó vagy ismételt adatkérés esetében pedig 1.500 Ft / A4 oldal eszterd mértékű adminisztratív díj ellenében teljesíti azt az intézmény. Ismételt jellegű vagy túlzó kérdés esetében az megtagadhatja, mely döntés az adatvédelmi tisztviselő hatásköre.

A másolat kértésére vonatkozó jog nem érintheti hátrányosan mások jogait és szabadságait.

Hozzáférés megtagadása

Hozzáférés megtagadása vagy korlátozása egyes különösen nevesített esetekben indokolt és jogszerű lehet, a hozzáférés jogának érintett gyakorlására vonatkozó kérelem ellátásakor figyelembe kell venni az Info Tv. ide vonatkozó előírásait. Külön ügyelve a bántalmazás eseteire és a gyermekek adatainak védelmére, továbbá a büntetőeljárás és nemzetvédelmi célra.

3. A személyes adatok helyesbítésének joga

A Kft. az érintett kértésére indokolatlan késedelem nélkül helyesbíti, illetve kiegészíti a rá vonatkozó pontatlan személyes adatokat, kivéve ha a pontos és hiánytalan személyes adatok nem állnak a rendelkezésére, és azokat az érintett sem bocsátja rendelkezésére, vagy az érintett által rendelkezésre bocsátott személyes adatok valódiságát kétségel kizáróan nem állapítható meg.

Egészségügyi adatok esetében speciálisan:

- A javítást úgy kell elvégezni az egészségügyi dokumentációban, hogy az eredeti adat megállapítható legyen.
- Ha az érintett kértése egészségügyi adatait érinti, és azaz az illetékes szakmai dolgozó nem ért egyet, úgy az érintett kértését a szakmai dolgozó véleményével együtt szűkséges a dokumentációban feljegyezni.

4. Az adatközlés korlátozásához való jog

Az adatközlés korlátozásához való jog érvényesítése esetében a Kft. a személyes adatait nem törli, azonban a tároláson túl egyéb adatközlési műveleteit nem végzi.

Az adatközlési korlátozás alá volt személyes adatokat csak az érintett hozzájárulásával, vagy jogi igények előterjesztéséhez, érvényesítéséhez vagy védelméhez, vagy más természetes vagy jogi személy jogainak védelme érdekében, vagy az Unió, illetve valamely tagállam fontos közérdekből lehet kezelni.

Adatkezelés akkor korlátozando, ha:

- az érintett vitatja adatait pontosságát vagy hiánytalanságát, és az kétséget kizáróan nem állapítható meg, úgy a fennálló kétség tisztázásáig, az adatok ellenőrzéséig; ebben az esetben a korlátozás megszüntetése esetében a feloldásáról adatkezelő az érintettet előzetesen tájékoztatja.
- az adatkezelés jogellenes, és a törlesnek le nem helye, de
 - (f) az érintett ellenzi az adatok törlését és kéri e helyett felhasználásuk korlátozását; vagy
 - (g) megállapozottan fellelvezhető, hogy az adatok törlése sértaná az érintett jogos érdekeit, úgy a törlés mellőzését megajpnozó jogos érteek fennállásáig;
- az adatkezelőnek már nincs szüksége a személyes adatokra adatkezelés céljából, de az érintett igényli azokat jogi igények előterjesztéséhez, érvé yesítéséhez vagy védeleméhez; vagy
- az érintett tiltakozott az adatkezelés ellen; ez esetben a korlátozás arra az időtartamra vonatkozik, amíg megállapításra nem kerül, hogy az adatkezelő jogos érdekei elsőbbséget élveznek-e az érintett indókaival szemben.

Az adatkezelő az érintettet, akiknek a kérésére korlátozták az adatkezelést, az adatkezelés korlátozásának feloldásáról előzetesen tájékoztatja.

Az adatkezelés korlátozásáról illetve annak feloldásáról szükséges azon szolgáltatókat, adatfeldolgozókat és további adatkezelőket: tájékoztatni, akiknek az érintett adata előzetesen továbbításra kerül.

Égészségügyi adatok esetében speciálisan:

Egészségügyi adataira vonatkozóan az érintett korlátozási kérelmének teljesítésekor figyelembe kell venni, hogy mely adatokra van szükség az érintett megfelelő egészségügyi ellátásához.

Az érintett egészségügyi adatainak áramlását az EESZT rendszeren keresztül is szabályozhatja.

5. Törléshez való jog, a az elfeledtetéshez való jog.

- **1) A Kft., mint adatkezelő haladéktalanul törli az érintett személyes adatát (in fo tv.), ha:**
 - az adatkezelés jogellenes, pld.:
 - célja megszünt, vagy az adatok keze ése már nem szükséges a cél megvalósulásához; vagy
 - törvényes, jogos időtartama lelelt; vagy
 - jogalapja megszűnt, és nincs kezelesére más jogalap;
- az érintett az adatkezeléshez adott hozzájárulását visszavonja (és annak nincs más jogalapja);
- az adatok törlését jogszabály írja elő, hatóság vagy bíróság rendelte el;
- adatok kezelesnek korlátozasi időtartama lelelt (bírnyos esetekben).

2) Ha az érintett személyes adatait törlését kéri, akkor azt indokolatlan késedelem nélkül meg kell tenni, amennyiben:

- a célhoz a személyes adatokra már nincs szükség; vagy
- érintett a hozzájárulását visszavonja, és az adatkezelésnek nincs más jogalapja; vagy
- az érintett tiltakoz k az adatkezelés ellen (azaz jogos érdekeiből történő adatkezelés esetében), és nincs elsőbbséget élvező jogszerű ok az adatkezelésre; vagy
- a személyes adatokat jogellenesen kezelték; vagy
- jogi kötelezettség teljesítéséhez szükséges a törlés; vagy
- 16 éven aluli a kiskorú számára kinték szolgáltatás; szülői beleegyezés esetében.

A Kft. igényeszik az érintettek jogait maximálisan szem előtt tartva, az érintett kérésének megfelelően eljárni.

Mivel az Internyben a szolgáltatások igénybe vételéhez szükséges személyes adataikat rögzítik csak, és ezeket további jogszabályok is szigorúan szabályozzák, így e jog érvényesítése gyakorlatban törleszi korlátozható. Érintett törleszi kérelme esetében amennyiben azt jogos érdeke vagy jogszabályi előírás

vagy bármely egyéb ok nem teszi lehetővé, úgy amennyiben lehetséges, a törlés helyett zárolás ajánl fel az érintettnek. A személyes adatok törlését indokolatlan késedelem nélkül szükséges végrehajtani.

A törlést mellőzni kell, amennyiben a személyes adata jogi igények előterjesztéséhez, érvényesítéséhez, illetve védeleméhez; vagy a személyes adatok kezelesét előíró, az adatkezelőre alkalmazandó jog szerinti kötelezettség teljesítése, illetve közérdekből vagy az adatkezelőre ruházott közhatalmi jogosítvány gyakorlása keretében végzett feladat végrehajtása céljából van szükség. (A jogszabályok egyéb eseteket is megneveznek, melyek valószínűleg nem fordulnak elő a Kft. esetében).

Az egészségügyi adatokkal kapcsolatosan: adatot törölni csak a törvényben kötelezően előírt nyilvántartási idők leteltével lehet.

A hozzájárulás alapján kezelt adatok esetében ennek bármely időpontban történő visszavonásához való jog nem érinti a visszavonás előtt a hozzájárulás alapján végrehajtott adatkezelés jogszerűségét.

A törleszi kérelméről szükséges azon szolgáltatókat, adatfeldolgozókat és további adatkezelőket tájékoztatni, akiknek az érintett adata előzetesen továbbításra kerül.

Az, elfeledtetéshez való jog” az online világban a törleszt egészíti ki. Nyilvánosságra hozott adat esetében az adatkezelő minden észszerű erőfeszítést megtesz annak érdekében, hogy tájékoztatssa az adatokat kezelőket az érintett kérelméről.

6. Tiltakozás joga (21. cikk GDPR)

Az érintett jogosult arra, hogy a saját helyzetével kapcsolatos okokból bármikor tiltakozzon személyes adatainak kezelesé ellen, amennyiben annak jogalapja jogos érdeke (adatkezelő vagy harmadik fél részéről), vagy közvetlen üzletszerzés érdekében történik vagy tudományos / történelmi kutatás vagy statisztikai célból.

Ebben az esetben az adatkezelő a személyes adatakat nem kezelheti tovább, kivéve, ha az adatkezelő bizonyítja, hogy az adatkezelést olyan kényszerítő erőtől jogos okok indokolják, amelyek elsőbbséget élveznek az érintett érdekeivel, jogaival és szabadságaival szemben, vagy amelyek jogi igények előterjesztéséhez, érvényesítéséhez vagy védeleméhez kapcsolódnak.

A tiltakozás jogára legkésőbb az érintettel való első kapcsolattelvélet során kifejezetten fel kell hívni annak figyelmét, és az erre vonatkozó tájékoztatást egyértelműen és minden más információtól elkülönítve kell megjeleníteni.

Közvetlen üzletszerzés érdekében személyes adatok kezelesé nem történik, nem is várható, így az erre vonatkozó kitétel nem releváns.

A Kft.-nel kizárólag a Kft. részéről felmerülő jogos érdeke jogalapján történő személyes adatkezelés nincs, kivéve ha maradék személy hozzájárulást kérelmet az érintett adataihoz.

Tudományos kutatás céljából történő adatkezelés hozzájáruláson alapulva zajlik, ahol az érintett megadott hozzájárulását bármikor visszavonhatja.

A tiltakozás jogának legfontosabb egészségügyi vonatkozásai:

Az egészségügyi és a hozzájuk kapcsolódó személyes adatok kezeleséről és védeleméről szóló 1997. évi XLVII. törvény 11.§-(3) bekezdése alapján az érintett az egészségbiztonsági szerv részére személyesen, postai úton vagy a közigazgatási hatósági eljárás- és szolgáltatás általános szabályairól szóló törvény szerinti elektronikus úton eljuttathatja tiltakozását, hogy a háziornos / kezelőornos a NEAK bevételeit-rendszerből a kötelező egészségbiztosítás terhére igénybevett egészségügyi ellátása adatait megismerhesse.

Az Egészségügyi Törvény (1997. évi CLIV. tv.) lehetősé teszi a tiltakozást bizonyos, testet érintő beavatkozások – és az ahhoz kapcsolódó adatkezelés – a len [pld. élt testű] előváltott alkotósz felhasználása, adatok határi uráni tudományos, élti területén kutatása – felhasználás].

Az érintett kéréseket mindig szükséges az ágazati jogszabályok figyelembe vételével vizsgálni

7. Adathordozhatósághoz való jog

Az adathordozhatósághoz való jog csak akkor érvényesíthető, ha automatizált módon történt az adatkezelés, és annak jogalapja vagy hozzájárulás vagy szerződés.

A GDPR rendelet 20. cikkében foglaltaknak megfelelően az érintett jogosult arra, hogy a rá vonatkozó, általa egy adatkezelő rendelkezésére bocsátott személyes adatokat tagolt, széles körben használható, géppel olvasható formátumban megkapja, továbbá jogosult arra, hogy ezeket az adatokat egy másik adatkezelőnek továbbítsa anélkül, hogy ezt akadályozná az az adatkezelő, amelynek a személyes adatokat a rendelkezésére bocsátotta.

Az adatok hordozhatósághoz való jog gyakorlása során az érintett jogosult arra, hogy – ha ez technikailag megvalósítható – kérje a személyes adatok adatkiszárlás közötti közvetlen továbbítását.

10. AZ ÉRINTETT JOGAI GYAKORLÁSÁNAK ELŐSEGÍTÉSE

A Kft. az érintett jogainak gyakorlása elősegítése érdekében az alábbi – a jogszabályokkal összhangban álló – intézkedéseket hozza:

- megfelelő műszaki és szervezési intézkedéseket tesz;
- adatközelítési szabályzatot készít, az érintett közvetlen kapcsolattartás elősegítésére;
- a nyújtott tájékoztatást az érintetteknek könnyen hozzáférhető és olvasható formában, könnyen érthető, világos és közérthetően megfogalmazva teljesíti;
- kérheti a benyújtó személyazonosságának hirtelen érdeklődő módon történő igazolását, ha megalapozottan feltételezhető, hogy a kérelmet benyújtó személy nem az érintett;
- az érintett jogainak gyakorlását ingyenesen biztosítja kivéve, ha az érintett kérelme egyértelműen megalapozatlan vagy – különösen ismétlődő jellege miatt – túlzó. Ennek bizonyítása a Kft.-t terheli. Ilyen esetben: a) észszerű összegű díjat számíthat fel (a Kft.-nél megállapított díj: 1.500 Ft/oldal általában egészségügyi adatok esetében lásd fent - a hozzáférés jogáról szóló fejezetet), vagy b) megtagadhatja a kérelem alapján történő iratkezelést.
- Az érintett joggyakorlásra irányuló kéréseket esetében az érintett valós szándékát szükséges elemezni, értékelni, tisztázva szükség esetén az érintettel előzetesen a helyzetet, és ennek megfelelő lépéseket tenni [pld. ha tiltakozást nyújt be, de vélelmezhető, hogy törlést szeretne vagy az adatkezelés ellen tiltakozik, akkor nem utasítható el kérelme csak a miatt, mert nem já „jogi kategóriába” sorolta azt].

11. ÉRINTETT JOGAINAK GYAKORLÁSÁRA IRÁNYULÓ KÉRELMEK KEZELÉSE

A Kft. az érintett által benyújtott kérelmet a lehető leghamarabb idő alatt teljesíti, de legfeljebb 25 napon belül elbírálja, és a döntésről az érintettet írásban (vagy ha elektronikus úton nyújtották be, akkor elektronikus úton) értesíti. Ez a határidő indokolt, bonyolult esetben 2 hónappal meghosszabbítható, az érintett ez irányú 25 napon belüli értesítése mellett, az ok megjelölésével.

Az érintett személyes adatai kezelésének korlátozására, törlésére vonatkozó kérelme elutasításra kerül az info tv. által rögzített indokok alapján, így különösen:

- ha a személy nem beazonosítható;
- ha egyéb jogszabály előírja az adott kezelést;
- ha az adatkezelésre az adatkészítő vagy harmadik fél jogos érdeke miatt van szükség (adatkezelés terhére rótt bizonyítás mellett).

Ha az érintett kérelmét személyes adatai helyesbítésére, törlésére vagy kezelésének korlátozására, vagy tiltakozásait az adatkezelés ellen elutasítja, az érintettet haladéktalanul tájékoztatja írásban:

- az elutasítás tényéről, indokairól,
- az érintettet megillető jogokról, azok érvényesítési módjáról, hatóság közreműködésével történő érvényesítéséről.

Az érintett jogok gyakorlásáról, ezen adatnyilvánlatokról a Kft. nyilvánlatot vezet a jogszabályi előírásoknak megfelelően (3/1. Melléklet). Az elutasított kérelmekről, valamint az elutasítások indokairól minden évben január 31-éig tájékoztatja a hatóságot info tv. 30 §. (3) bek. szerint.

Az érintett jogai gyakorlására benyújtott kérelmekről az azt fogadó dolgozó (dokumentumot átvevő) köteles megvizsgálni mind az adattartalmat, mind a formai megfelelőséget. Szükséges meggyőződnie a kérelmet benyújtó személyazonosságáról személyi okmányainak megegyezésével, valamint ha nem az érintett jár el személyesen, akkor arról, hogy erre az eljáró személyi jogosult.

Meghatározott eljárás esetében vagy az eredeti meghatározás csatlakozó a kérelmező, vagy arról fényviláglatot kell készíteni, és azt csatolni. A meghatározás formai megfelelőségének biztosítása érdekében igény szerint formanyomtatványt biztosít az intézmény az érintett rendelkezésére (10/IV. Melléklet).

Ha az adatokhoz való hozzáférést jogosultságot hozzáférőzői illetve egy háttérben való igénybevételei vizsgálat alapján meg, úgy tölte az erre vonatkozó szükséges nyilatkozatot írásban két tanú igénybevételei szükséges kért.

Az érintett helyett vagy mellett eljárni jogosult személyi jogosultságot szükség és lehetőség szerint a megfelelő Okmány bemutatásával kérjük igazolni. (A 2013. évi V. törvény 6:18. § (2) bekezdés szerinti képviselőnek kell tekinteni azt a személyt is, akitől eljárás és a képviselt személy magatartása alapján okkall feltételezhető, hogy jogosultsággal rendelkezik a képviselt személy nevében jognyilatkozatot tenni.)

A beteg hozzáférést jogának gyakorlása – betekintési kérelmek kezelése:

- Amennyiben az érintett adott betegdokumentációjában kíván betekinteni, úgy ezt kezelőorvosának kell jeleznie, aki ezt engedélyezi vagy elutasítja.
 - Kérelm esetén az intézményvezető vagy az adatközelítési tisztviselő dönt az engedélyezésről.
 - A betekintést a lehető legkorábban időn belül lehetővé kell tenni.
 - A hozzáférés kért joggyakorlása során szükséges, függetlenül attól, hogy teljesíthető-e az intézmény. A joggyakorlás tartalmazza többek között az adatközelítési személyazonosító adatait, a betekintésre kért adatok körének megnevezését, a betekintés engedélyezésének tényét vagy az elutasítás indokait, illetve amennyiben a betekintés nem a kérelmező, hanem harmadik személy adatairól szól, úgy annak indoka, jogosultsága. (6/IV és 7/IV. Mellékletek).
 - A joggyakorlást az adott szakrendelés asszisztense tájékoztatja ki, a kezelőorvos / egészségügyi szakemberrel előzetesen egyeztetve, és az érintett is igazolja aláírásával a betekintés tényének megtörténtét.
 - Az így kitöltött betekintési joggyakorlást az igazgatási titkárságon le kell adni haladéktalanul, akik azokat az adatközelítési naprakész lefűve, íratva tárolják.
 - A titkárság az esetet bevezeti az „érített jogok gyakorlásának nyilvántartása” dokumentumba is.
- A beteg hozzáférést jogának gyakorlása – másolat kérésre kérelmek kezelése:
- Dokumentum másolat kérésre esetében az érintett a kérését kezelőorvosának jelzi, az igénylő dokumentumokat (ld. másolat kérésre vonatkozó mellékletek) a szakasszisztencia biztosítja a betegnek és kezeli.

- Amennyiben a kért jogos, úgy a kérelem, a fél-másolás-igénylő és a számla birtokában a másolat kiadható, melyet szükséges jegyzőkönyvvel (jegyzős fénymásolás kiadásáról).
- A másolat kiadása után a teljes dokumentációt (záradékait) el kell adni a titkárságnak, aki azokat az adatszolgáltatási anyagban (kattint) továbbá azt bevezeti az „Érintett jogok gyakorlásának nyilvántartása” dokumentumba is.
- Amennyiben az érintett kérelmében megjelölt dokumentum a szakaszterület és / vagy szakorvos megfellebbezésre érintett nem kiadható, úgy ez esetben – annak összes dokumentumának átadásával – haldoklatlanul értesíteni szükséges az a látványtípus tisztviselőt vagy az Intézményvezetőt, akik az esetet értékelik, döntenek, és a szükséges lépéseket megteszik, vezetnek az „Érintett jogok gyakorlásának nyilvántartása” dokumentumot, és gondoskodnak az érintett értesítéséről.

A beteg adatainak kezelését jogszabályok szabják meg:

- A helyesbítés jogának gyakorlására irányuló kérelmet az érintett kezelőorvosa felé jelezheti előszörban. A nem a kezelőorvosnak írott kérelmeket ugyanúgy teljesíteni szükséges!
- A helyesbítés: az egészségügyi dokumentációt vezető asszisztensek végzik el.
- A nem egészségügyi adatok (pl. számlajelzők): adatok mint név, lakcím, stb.) helyesbítését közvetlenül a recepción dolgozók is elvégezhetik, a dokumentációs kötelezettség betartásával, erre irányuló igényt feljuttatva is jelezhető.
- A helyesbítés célját szükséges meggyőződni a kérelező személyazonosságáról (lakcímkártya és TAJ-kártya és esetleg személyi igazolvány bemutatásával), meghatalmazás esetében a meghatalmazás alaki megjelöléséről (két tanúval aláírva) és a meghatalmazó személyazonosságáról, valamint a helyesbítendő adatok pontoságáról.
- A helyesbítés szükséges úgy megadni, hogy az eredeti adatok ne semmisüljenek meg, a helyesbítés ténye látható legyen, ugyanakkor a betegdokumentumok a jövőben már a helyes adatokkal kerüljenek rögzítésre, költetésre.
- A helyesbítés a 8/IV. Melléklet szerinti "yontartáshoz" célszerű kérelmezni.
- A helyesbítés tényéről és körülményeiről – a nyilvántartás adatait tartalmazó megfelelően megjelölt dokumentumok nyilvántartásában is.
- Amennyiben a helyesbítés végző dolgozó a helyesbítést valamely okból nem tudja elvégezni, úgy erről, az okok megjelölésével az érintett tájékoztatható, ha ezt nyomban meg tudja tenni (pl. hiányos dokumentum). Ha erre nincs mód, akkor ezt a tájékoztatást az adatszolgáltatási tisztviselő adja meg a későbbiekben számlára, írásban.
- Továbbá ha az adat nem helyesbíthető, úgy az esetben és körülményeiről (az „Érintett jogok gyakorlásának nyilvántartása” adattartalmának megfelelően) az adatszolgáltatási tisztviselőt vagy az intézményvezetőt értesíti, akik az esete kivizsgálják, döntenek, szükség esetén értesítik az érintettet, valamint az esetet dokumentálják a nyilvántartásban.

Az érintett személy adatainak kezelését jogszabályok szabják meg:

- Nem jelent rutin-helyzetet, ha a beteg (t)akozik személyes adatai kezelés ellen, ha törleskeli kért, vagy ha korlátozást igényel. Ezért az éri (t)akozó / beteg ilyen irányú kérése esetében a kértet fogadói kötelezők:
 - meg kell győződnie a kértet intéző személyazonosságáról;
 - rögzítenie kell az érintett kérését a rendszertelen használt személyazonosító adatait (neve, beteg esetében TAJ száma, egyéb: esetben születési helye és ideje és okcím), valamint a kértet beérkezésekor pontos dátumát és idejét;
 - és el kell kérnie az érintettől azt a kapcsolati adatot, ahol vele az illetékes kollégák fel tudják venni a kapcsolatot;
 - valamint tájékoztatnia szükséges az érintettet arról, hogy kérését feltételeknek kell továbbítani, akik a szükséges lépéseket megteszik.

- Ezen igényeket a 9/IV. Melléklet szerinti nyomtatványon célszerű kérelmezni.
- Majd a továbbhívásban a kértet fogadó kollégáknak minden esetben haldoklatlanul értesíteni kell az intézményvezetőt vagy az adatszolgáltatási tisztviselőt, a fenti adatokkal és az eset körülményeivel. Ők az esetet kivizsgálják, döntenek, értesítik az érintettet (minden esetben), valamint azt dokumentálják az „Érintett jogok gyakorlásának nyilvántartás”-ban.

Az intézkedésekét feloldó és a nyilvántartását vezető személy: az adatok felvételét és a nyomtatványok továbbítását a kértet átvevő a felelős, míg a további lépések intézkedések elfordítását azok felvételét módjaitól függően a kezelőorvos, az adatszolgáltatási tisztviselő vagy az intézményvezető. A nyilvántartást az igazgatási adminisztrációs személyzet (titkárság) vezeti, a betegdokumentáció – leletadás esetén Ők dokumentálják. Csakúgy dokumentálják a teljesített - és egyéltől módon teljesített – érintett kéréseket, valamint azon esetekben, ahol az intézményvezető utasítására járnak el. Egyéb esetekben – melyek kéréseket vehetnek fel, vagy ahol felmerül az érintett kérelmének megválaszolása - az adatszolgáltatási tisztviselő értesítése szükséges, aki a nyilvántartásba történő bejegyzési is megteszi.

Érintett jogok gyakorlásáról szóló nyilvántartó lap örzési helye, ideje: fizikailag kinyomtatott formában, az adatszolgáltatási anyagban, a zártban hordásban. A nyilvántartásba vétel a kérelmetől való tudomásrészskor nyomban esedékes. Az Info tv. szerint a nyilvántartásban a rögzített adatokat a kértet adat törleszt követő tíz évig köteles őrizni.

Tájékoztató adatait rögzítő, továbbá adatait kezelő, és harmadik félnek részére: Ha az adatkezelő (vagy az adatfeldolgozó) az adata kezelt személyes adatokat helyesbíti, törli vagy kezelését korlátozza, úgy ezen intézkedés tényéről és annak tartalmáról értesíti azon adatkezelőket és adatfeldolgozókat, amelyek részére az adatot ezen intézkedésről megjelölően továbbította, akivel az adatot közzétek (kivéve, ha ez lehetetlennek bizonyul, vagy aránytalanul nagy erőfeszítést igényel). Az érintett kérésére az adatkezelő tájékoztatja e érintettekről.

Érintett személyes adatai: Az elhatárolt személyes adatait az Info tv. rendelkezik (25. §). Az érintett halálát követő öt éven belül az elhalalt életében megjelölt, személyes adatai kezelésével összefüggő jogokat az érintett által arra (a jogszabályban meghatározott módon) meghatalmazott személy jogosult érvényesíteni. Ennek hiányában a Polgári Törvénykönyv szerinti közeli hozzátartozója jogosult a jogszabályban meghatározott (elsősorban helyesbítés, kiegészítés, tiltakozás, törlés, korlátozás), az elhalalt életében megjelölt jogokat érvényesíteni az érintett halálát követő öt éven belül. Az elhunytat érintő adatai hozzáférést kérésüket minden esetben a szempontok szerint szükséges vizsgálni, a jogszabályi felvetembe vételével.

Az elhunyt egészségügyi adatainak kezeléséről a Szabályzat egészségügyi adatait rögzítő fejezete továbbhívásban rendelkezik, id. ott.

12. JOGORVOSLATI TÁJÉKOZTATÁS

Az érintett a hatóság vizsgálatait kezdeményezheti, ha az adatkezelő az őt megillető jogainak (tájékoztatás, törlés, zárolás, helyesbítés, hozzáférés, tiltakozás) érvényesítését korlátozza, kérelmét elutasítja, vagy ha az adatszolgáltatás megsejt a személyes adatok kezelésére vonatkozó jogszabályokat. Ez utóbbi esetben bírósághoz is fordulhat. A bizonyítás az adatkezelőt terheli. Vétkezés esetén körtés és sérelmet okozhat az adatkezelő, kivéve, ha bizonyítja, hogy a kárt vagy a személyiségi jog megsértésével okozott kárt nem lehet az adatkezelés körében kívül eső elháríthatatlan ok idére elő, vagy ha adatszolgáltatás jogszabályban és adatkezelési utasításának megfelelően jár el.

Az érintett az alábbi hatósághoz fordulhat jogorvoslatért, amennyiben az adatkezelő az intézett kérelmet véleményre szerint nem megfelelően orvosolja:

NAIH – Nemzeti Adatvédelmi és Információszabadság Hatóság
1530 Budapest, Pf.: 5; 1125 Budapest, Szilágyi Erzsébet fasor 22/c
tel: +36 (1) 391-1400; e-mail: ugyfeliszolgalat@naih.hu
web: <http://naih.hu>

A NAIH döntése ellen bírósági felülvizsgálható kezdeményezhető.

Ezen túlmenően az érintett a személyes adatai védelméhez való jogait polgári bíróság – választása szerint a lakóhelye vagy ennek hiján tartózkodási helye szerint illetékes törvényszék – előtt érvényesítheti.

13. ADATVÉDELMI INCIDENS

Adatvédelmi incidens: a biztonság olyan sérülése, amely a továbbított, tárolt vagy más módon kezelt személyes adatok véletlen vagy jogellenes megsemmisítését, elvesztését, megváltoztatását, jogosulatlan közlését vagy az azokhoz való jogosulatlan hozzáférést eredményezi.

A GDPR rendelet előírásai szerint az esetleges adatvédelmi incidensekről a Kft. a jogszabályban meghatározott külön nyilvántartást vezet (7/1. Melléklet), megteszi a szükséges intézkedéseket.

Az adatvédelmi incidens esetén a szükséges lépések, intézkedések:

1. **MINDIG, REGISZTRÁLNI** az incidenst a nyilvántartásban.

2. **MINDIG!** megtenni a **HATÁS MÉRSÉKLÉSÉRE** és **jövőbeni elkerülésére** irányuló **intézkedéseket**, ezeket rögzíteni, nyilvántartani is.

3. **MÉRLEGEZÉS ALAPJÁN: ÉRINTETTEK ÉRTESÍTÉSE (GDPR (68) és 34. cikk):**

a. Itt az adatvédelmi incidens valószínűsítéseihez magas kockázattal jár a természetes személyek jogaira és szabadságaira nézve, az érintettet indokolatlan károsíthatom melküll tájékoztatni szükséges. E tájékoztatás tartalma:

- az adatvédelmi incidens jellege;
- az adatvédelmi társviselő vagy a további tájékoztatást nyújtó egyéb kapcsolattartó nevét és elérhetőségeit;
- az adatvédelmi incidensből eredő, valószínűsíthető következményeket az érintette nézve;
- az adatkezelő által az adatvédelmi incidens orvoslására tett vagy tervezett intézkedéseket, adott esetben az adatvédelmi incidensből eredő esetleges hátrányos következmények enyhítését célzó intézkedéseket;
- az érintett a természetes személy nek szóló, a lehetséges hátrányos hatások enyhítését célzó javaslatokat.

b. A tájékoztatást nem kell megtenni, amennyiben:

- az adatkezelő megfelelő technikai és szervezési védelmi intézkedéseket hajtott végre az adatvédelmi incidens által érintett adatok tekintetében, amelyek érinthetetlenül teszik az adatokat (pld. titkosítás);
- az adatkezelő az adatvédelmi incidens követkeppen olyan további intézkedéseket tett, amelyek biztosítják, hogy az érintett jogaira és szabadságaira jelentett magas kockázat a továbbiakban valószínűsíthetően nem valószínű meg;
- a tájékoztatás aránytalan erőfeszítést lenne szükséges.

Ilyen esetekben az érintetteket nyilvánosan közzétett információk útján kell tájékoztatni vagy olyan hasonló intézkedést kell hozni, amely biztosítja az érintettek hasonlóan hatékony tájékoztatását.

4. MÉRLEGEZÉS ALAPJÁN: NAIH BEJELENTÉS SZÉLES KÖRŰ ÉS SÚLYOS INCIDENSNÉL (GDPR (65), 33. cikk):

a. Az adatvédelmi incidens az adatkezelő működésén keresztül információk útján kell tájékoztatni vagy olyan módon, hogy az adatvédelmi incidens a tudomására jutott bejelent a GDPR 55. cikk alapján illetékes felügyeleti hatóságnak

- kivéve, ha az adatvédelmi incidens valószínűsíthetően nem jár kockázattal a természetes személyek jogaira és szabadságaira nézve: azaz az adatvédelmi incidens nyilvántartásba való rögzítésekor szükséges mérlegelni, indokolni és rögzíteni az incidenst ilyen szempontból. *E szempontból az info tv. megfogalmazásában csak az alacsony szintű incidens nem kell jelenteni, azaz ha a személyes adatok elhanyagolható körének megváltoztatása, jogosulatlan továbbítása, nyilvánosságárá hozatala, szándékol, vagy véletlen törlése vagy megsemmisítése, vagy más jogellenes adatkezelési eset történnik.*
- Ha a bejelentés nem történnik meg 72 órán belül, mellékelni kell hozzá a késedelem igazolására szolgáló indokokat is. Az előírt információkat pedig – további indokokkalán késedelem nélkül – részletekben is közölni lehet.

Főszabályként az adatvédelmi incidens esetén a lépések, bejelentés megtételének határideje: az adatvédelmi incidensről való tudomásszerzések indokolatlan késedelem nélkül, de legkésőbb 72 órán belül.

Adatvédelmi incidenskor az intézkedésekként felétős és a nyilvántartását vezető személy: adatvédelmi társviselő.

Az adatvédelmi incidens nyilvántartás lap: örzési helye, ideje; fizikailag környezetben formában, az adatvédelmi mappában, a zárható írodában. A nyilvántartásba vétel a incidensről való tudomásszerzések nyomában esedékes. Az info tv. szerinti a nyilvántartásban a rögzített adatokat a kezelt adat történet követő tíz évig köteles őrizni.

14. ADATTÖVÁBBÍTÁS

Adattövébbítés: az adat meghatározott harmadik személy számára történő hozzáférhetővé tétele.

Az adattövébbítés feltételek (jogilag, célhoz kötöttség, adatbiztonság) az adatot továbbító minden esetben ellenőrizni köteles a Kft.-nél. Személyes adatok csak akkor továbbíthatók, ha az érintett ahhoz írásban hozzájárult, vagy ha jogszabály azt megengedi, és ha az adatkezelés feltétel minden egyes személyes adatra nézve teljesülnek.

Ismétlődőnek nem minősíthető és csupán korlátozott számú érintette vonatkozó adattövébbítés megengedhető az adatkezelő által követelt, kényszerítő erejű jogos érdekből, feltéve hogy ezen érdekekkel szemben nem élveznek elsőbbséget az érintett érdekei vagy jogai és szabadságai, és az adatkezelő az adattövébbítés összes körülményét felmérte.

Az adattövébbítást megelőzően az adatkezelő, illetve a megbizásból vagy rendelkezése alapján eljáró adatfeldolgozó megvizsgálja a továbbítható személyes adatok pontosságát, teljességét és naprakészségét. Adattövébbítés esetén az érintettek értesítése nyomában esedékes, kivéve, amennyiben jogszabály vagy hatóságj intézkedés, különösen rendrségi intézkedés vagy büntetőeljáráás okából van szó. Az adattövébbítésre.

Adattövébbítés külső megkeresés alapján

Az Adatkezelőn kívüli szervezettől vagy magánszemélytől érkező, adatközlésre irányuló megkeresés csak akkor teljesíthető, ha az érintett erre az Adatkezelőt írásban felhatalmazza.

Az érintett nyilatkozatától függetlenül a vonatkozó jogszabályokban megállapított esetekben teljesíteni kell az illetékes hatóságoktól, állami szervektől, hivataloktól - *külföldön: rendőrség, bíróság, ügyészség, NAV, TB, gyámhivatal, valamint a nemzetbiztonsági szolgálattól, magyartól eljárásban*

Kéjgyörgyi István - érkezett megkereséseket. Az ilyen megkereséseket az adatkörrel állhat minősítés szerint kell kezelni, és a megkeresés tényéről az érintett általában nem tájékoztatható. E szerint megkeresésről az adata bédélmi tisztviselő tájékoztatása kötelező, aki azt az adattovábbítási nyilvántartásban rögzíti (ld. a következő bekezdést). A megkereséseket kapcsolatos adata továbbítás során a személyes adata vonatkozó más jogszabályok (pl.: Ptk.) rendelkezéseit is alismazni kell.

Az egészségügyi adatok esetében az ágazati jogszabályok – elsősorban az 1997. évi XLVII. törvény az egészségügyi és a hozzájuk kapcsolódó személyes adatok kezeléséről és védelméről - számos adattovábbítási esetet nevesítenek, szabályoznak, engedélyznek. Az adattovábbítást minden esetben ezek figyelembe vételével szükséges megfenni Ezen esetekre részletesebben a Szabályzat egészségügyi adatok kezeléséről szóló része tér ki, lásd ott!

Adattovábbítási nyilvántartás

Az adatafeldolgozó jogszabályok előírják az adattovábbítás nyilvántartását. Így ha személyes adatok harmadik személynek kerülnek átadásra, azt az adattovábbítási nyilvántartásban írásban rögzíteni kell (4/L. Melléklet), amennyiben egyéb nyilvántartás nem tartalmazza ezen információkat visszanyerhető formában. Személyes adatátvitel esetén az adattovábbítás naplóját programtechnikailag kell biztosítani úgy, hogy abból az adattovábbítási nyilvántartás kötelező adatai megállapíthatók legyenek. A harmadik félnek történő adattovábbítás naplójával, nyilvántartással a Kft. adatafeldolgozóitól is megköveteli adatafeldolgozó megállapodásában.

A nyilvántartásba vétel az adattovábbításkor nyomban esedékes.

A betegdokumentációs szoftver az előírásoknak megfelelően elektronikusan naplózza az adata műveleteket és az adatok továbbításait.

Betegadatok továbbítása a szakszemélyzet által – követendő eljárás:

- A szakszemélyzet betegadatok továbbítására az egészségügyi ellátóházon belüli beteg ellátása érdekében, vagy jogszabályban előírt esetekben, vagy az érintett hozzájárulásával jogszerű.
- Amennyiben ez a betegdokumentációs szoftverben zajlik, úgy annak további nyilvántartására nincs szükség, a szoftver naplózza az adattovábbítást is.
- Amennyiben az adattovábbítás a fenti feltételekkel, azonban a betegdokumentációs rendszeren kívül zajlik az, úgy az adattovábbítás adataitól, köztümenyéről haladéktalanul értesítenie szükséges a titkárságot, akik az „Adattovábbítás” nyilvántartásba azt bevezeti.
- Amennyiben adattovábbítás igény a fenti körülményeken kívül merül fel, úgy arról haladéktalanul értesíteni szükséges az Intézményvezetőt vagy az adatafeldolgozó tisztviselőt, akik gondoskodnak az eset vizsgálatáról, döntenek az adattovábbításról, a nyilvántartásba bevezetik azt.

Adattovábbítás esetén az intézkedésekről felelős és a nyilvántartását vezető személy: a nyilvántartást az igazgató admiisztrációs személyzet vezeti. Az intézményvezető / adatafeldolgozó tisztviselő döntési körebe tartozó adattovábbítás esetét (pl. hírvétele, rendőrségi megkeresés) az eljáró dokumentálja.

Adattovábbítás nyilvántartó lap díjazási helye, ideje: Irakalag kinyomtatott formában, az adatafeldolgozó napjában, a zárható formában. Az info tv. szerint: az adatafeldolgozó nyilvántartásában, valamint az elektronikus naplóban rögzített adatokat a kezelő ténylegesen közzé teszi az érintett számára.

15. KÜLFÖLDI ADATTOVÁBBÍTÁS

A Kft.-nél külföldre történő adattovábbítás általában nincs, kivéve ha az az érintett kérelmére, tudtával történik; külföldi illetőségű vagy állampolgárságú érintett esetében vagy magyar állampolgár külföldi blyogkezelésének elősegítése érdekében, különösen egészségügyi és társadalombiztosítási ellátásokhoz kapcsolódóan az érintett jogai érvényesítésének további közeleértékességének teljesítése érdekében.

16. AUTOMATIZÁLT DÖNTÉSHOZATAL, PROFILALKOTÁS

A Kft.-nél automatizált döntéshozatal vagy profilalkotással járó adatkezelés nincs.

17. TECHNIKAI ÉS SZERVEZÉSI INTÉZKEDÉSEK ÖSSZEFOGLALÁSA

ADATOKHOZ TÖRTÉNŐ HOZZAFÉRÉS SZEMÉLYI KORLÁTJA

- A Kft. által kezelt személyes adataitól való hozzáférés személyileg korlátozott az azokkal munkaköri feladatát végző munkatársak, illetékes kollégákra hatáskör és jogosultság tekintetében, ezt pedig további fizikai és logikai korlátok is védik.
- Az intézményvezető felelőssége és feladata az adatokat kezelő egyes munkatársakhoz illetve munkakörökhöz tartozó jogosultságok meghatározása, ezek nyilvántartása, az informatikai rendszerben történő leképezése a jelszavak és az adatakhoz való hozzáférés szintjén.

IRATTÁROLÁS, FIZIKAI DOKUMENTUMTÁROLÁS, FIZIKAI VÉDELME

- A Kft. központi irattárolási helye az Irgazgatóság / Titkárság admiisztrációs iroda. Ide az illetékes osztályozó munkatársak távollétében tilos a belépés, az ezen időben kúlcsera zárva kell tartani, kúlcsera pedig csak ezen illetékes kollégák rendelkezhetnek.
- A manuálisan kezelt betegdokumentációt előfordulási helyükön el kell zárnai. A fizikailag kezelt kezelt betegdokumentációt az ellátás helyén tárolja az intézmény. Iratok itt csak kúlcsera zárható szekrényekben tárolhatók, melyekhez kúlcsera csak az adott területért felelős admiisztratív / betegápoló munkatársaknak (és pótkúlcsera az intézményvezetőnek) lehet, és melyeket használtuk kivételével minden időben zárva szükséges tartani.
- Minden dokumentum esetében azok csak az illetékes adatokat kezelő személyzet jelenlétében kerülhetnek elzárni helyen kívül ideiglenesen, a személyzet távozásakor az összes személyes adatot tartalmazó dokumentumot el kell zárnai.
- Dokumentumtovábbítás vagy átadás esetében azt zárt módon szükséges megfenni, hogy ennek folyamataiban illetéketlen harmadik személy ne nyerhessen betekintést azok tartalmába, a személyes adataikba. Vonatkozik ez a személyzet dokumentumaira is, különösen a munkavégzéssel összefüggő iratokra, például bértápra, melynek kiadása személyesen vagy postai úton történhet, egyébként, külön lapon nyomtatva, zártan (borítékban vagy összetűzve).
- Adatfeldolgozóknak – elsősorban a könyvelőnek – átadás-átvételi jegyzékkel továbbíthatók iratok.
- Az archiv irattárolás az iratok úgy helyezhetők el, hogy ahhoz a külső hozzáférés megakadályozásra kerüljön.
- A szaktrendelőkész generális biztonsági kúlcsera rendelkezhetnek az egyes kijelölt kollégák, ez a kúlcsera azonban nem nyúlhatja az Irgazgatóság/Titkárság területét.
- A számítógépes tárolókapacitást biztosító szerverszobát szintén szükséges minden esetben kúlcsera zárva tartani, ahhoz kúlcsera kizárólag a titoktartási kötelezettség alatt álló informatikusnak, az intézményvezetőnek és az általa kijelölt központi admiisztratív munkatársnak lehet.
- Dokumentációs anyag tárolási helyein a tűzvédelmi előírások betartása kötelező.
- Az iratszételők, látható felületeket szükséges tisztán tartani a személyes adatait tartalmazó iratoktól, azok csak használatuk idején kerülhetnek az irattartókra kívülre („clean desk policy”).

SZÁMÍTÓGÉPES ADATMENTÉS, ADATTÁROLÁS, SZERVEREK

- A számítógépes adatok központi, biztonságos tárolásáról és biztonsággi mentéseiről szükséges mindenkor gondoskodni. Ezeket jelenleg az alábbi modern rendszerek biztosítják:
 - o 2 szerver, 1 tárolóegység (storage) plusz egy éjjel-éjjel-nappal működő munkaszállomás
 - A betegdokumentációs Fónix program erre a szerverre mentett adatok: paciens adatai, érkezés, távozás, lelet, recipi, a későbbiekben majd: diagnosztikus kép is

- Betegadat-továbbítás: értérik az ESZT felhő rendszerbe (2017. november 1-től kötelező)
 - Backup szerver
 - Élel-nappal működő, leválasztott munkaadalmat: biztonsági szerver mentés (éjszaka, megadott partícióra)
 - "Storage": manuális mentés zajlik ide kb. 3 naponra, diagnosztikus képek és adatbázis tartva ommal, manuális módon (direkt men automatikus, kevésbé van kitéve a támadásnak)
 - Virusvédelem: központiilag menedzselhető ESET /NOD, kliensekre és szerverekre telepített
 - Tűzfal: Sonic wall routerbe épített tűzfal

SZÁMLITÓGÉP-HASZNÁLAT, LOGIKAI VÉDELLEM

- Az intézmény számítógépeit kizárólag az a-ra feljogosított, az adott területen adatkézeléssel járó munkát végzők jogosultak
- Minden számítógépet szükséges személyre kiosztott, belépési jelszóval védeni: azon belül is a betegdokumentációs szoftvert továbbá: jelszóval lell védeni, mely jelszóval egyben az adatokhoz történő hozzáférés is korlátoz, az intézményvezető által meghatározott jogosultsággal rend szerinti.
- A számítógépek magáncélú adatkézelésre :örtenő használata tilos, az erről szóló nyilatkozatot szükséges a munkavállalókkal / feladatellátókkal alá írtni (Z/II. Melléklet).
- A betegadatok tárolási helye a szerver, az egyes munkaadalmásokon a betegadatok tárolása tilos.
- Az Igarázósság/Tlkárság számítógépein a "áracság mtikódsévevel és szerződsévevel kapcsolatos adatok tárolhatók; az Efi frod számítógépein a programr oz kapcsolódó adminisztratív dokumentumok.
- Az egyes, saját tárolókapacitással rendelkező diagnosztikai eszközöket és a szervertelek saját speciális adatfeldolgozó egységeit szintén szükséges belépési jelszóval védeni (lyen a d abetelölgeái adatokat tároló mini-PC, valamint a digitális röntgengép is).
- Kétfő tárolóhelyen (vinchesteren) történő adattárolás esetében azt fizikailag elvártan szükséges tartani (pld. az Efi frodában, a pályázat dob-umentálására, bizonyításra dírtót képek tárlhelye).
- A betegdokumentációt is kezelő számítógépekről a betegdokumentációs kezelő Fónix programnak kizárólag az adott, szóban forgó számítógépről kezelő szakrendelés moduljainak elérését lehet engedélyezni (pld. a sebészeti rendelő szár ntőgyérférsi csak a sebészeti modulú érhető el).
- A betegellátásban részt vevő szakembélyeknek személyre szóló jelszót kell kiosztani a betegdokumentációs program használatához, melyen keresztül jogosultsággal szintén is hozzáférővna van a programhoz való hozzáférés (pld. ha a sebészet – ortopédia szakrendelésben a számítógépről mindekét terület meoldja el is érhető, a sebészeti szakrendelés a jelszóval a programba jelentkezve csak a saját területét látja).
- A számítógépeket: az azokat kezelő személyzet jelenlétében szabad csak jelszóval feloldott állapotban tárolni, használni. Az illetékes személyzet számítógéptől való távoztása esetében azt mindig szükséges minímálisan jelszóval zárolt állapotban hagyni, preferált annak kikapcsolása, ha hosszabb időre távozik az illetékes.

ELEKTRONIKUS KOMMUNIKÁCIÓ (A BETEGDOKUMENTÁCIÓS SZOFTVERT KÜLÖN TÁRGYALUK)

- Hitelesített elektronikus aláírást használ (NÉTLCCK Kt. 101 Budapest, E-poa tő-5-7).
- Levelérvrendszer: általános rodái levelezésre a Gőegle biztonságos G-mail rendszert használja. A levele álvette magát a GDPR rendelkezésének, Európában ennek érdekében a megrendelés készítését székelyet. Adatbiztonsági nyilatkozatát közzétette: <https://boliles.gőegle.com/privacy?hl=hu>. Ez aláírás használatát biztonságosnak itéltezi.
- Facebook oldala az Efi programhoz kapcsolódóan: <https://www.facebook.com/SELLVEFF/> - nyílt csoport

- az által adminisztrátori jogosultsága csak a programban dolgozó munkatársnak osztható ki;
- szővegs tartalma személyes ac ítot nem tartalmazhat;
- fényképanyagban (f) töreketni szükséges: a személyek felismerhető módon történő közzétételének mellőzésére; (ff) feltüntethető módon személyek csak úgy jeleníthetők meg,

ha adataink ilyen célú felhasználásához előzetesen hozzájárulásukat írásban megadták, megpedig olyan módon, mely elkülönül a rendszerény adminisztratív célú adatkézeléshez adott hozzájárulástól. (Rendezőnyerék esetében ld. pld. a 4/V.. Melléklet.)

- Honlapi: <http://www.ormanszr-egeszsegkozont.hu/>
 - adminisztrátori jogosultsággal és hozzáféréssel a honlaphoz az intézményvezető rendelkezik;
 - adatkézelési tájékoztató és süti figyelmeztetés elhelyezése szükséges a honlapon;
 - honlapi személyes adatai nem gyűjt, a hitelevél/felirakozási és regisztráció-kezelési modulja nem működik; ezeket a technikai korlátok alia lehetőségek figyelmebe vételével mlhamarabb szükséges törölnie
 - új honlap elindításakor jelen szabályzat annak megfelelő módosítása szükséges.

A BETEGDOKUMENTÁCIÓS SZOFTVER BIZTONSÁGÁT GARANTÁLÓ TECHNIKAI ÉS SZERVEZETI INTÉZKEDÉSEK

A Fónix Pro betegdokumentációs szoftvert adatfeldolgozó megállapodás keretében üzemelteti a Kft., melyben az alábbi adalbiztonsági intézkedéseket, technikai és szervezeti intézkedéseket rögzítik:

1. A személyes és egészségügyi adatokat is feldolgozó adatfeldolgozó rendszerekhez való jogosultlan hozzáférés megakadályozása (hozzáférés kontroll):
2. Annak biztosítása, hogy az adatfeldolgozó rendszerekhez hozzáféréssel rendelkező személyeknek kizárólag a jogosultsági szintüknek megfelelő adatokhoz legyen hozzáférésük; és hogy a személyes és egészségügyi adatokat az őszegyjtésük és felhasználásuk során illetve rögzítésüket követően jogosultlan személyek ne olvashassák, másolhassák, módosíthassák vagy törölhessék (az adatokhoz való hozzáférés kontrollja);
3. Annak biztosítása, hogy a személyes és egészségügyi adat ne legyen jogosultlan személyek által olvasható, másolható, módosítható vagy törölhető az elektronikus átadás, szállítás vagy adathordozóra való rögzítés során, és hogy megvizsgálható, ill. beazonosítható legyen, hogy a személyes adatai hol adták át az adatátviteli berendezés segítségével (adattáradási kontroll);
4. Annak biztosítása, hogy visszamenőlegesen megállapítható legyen, hogy ki és mikor vitte fel, módosította vagy törölte a személyes és egészségügyi adatot az adatfeldolgozó rendszerbe/rendszerből;
5. Annak biztosítása, hogy az aválalkozók által feldolgozott személyes és egészségügyi adatot csak a megrendelő fél utasításainak megfelelően lehessen feldolgozni (átvállalkozói kontroll);
6. Annak biztosítása, hogy a személyes és egészségügyi adat védett a nem szándékos megsemmisítéssel vagy adatvesztéssel szemben (rendelkezésre állásí kontroll);
7. Annak biztosítása, hogy a személyes és egészségügyi adat védett a véletlen, vagy jogellenes megváltoztatással, jogosultlan nyilvánossággra hozatalai szemben;
8. A személyes és egészségügyi adatok kezelésére használt rendszerek és szolgálatások folyamatos bizalmos jellegének biztosítása, integritása, rendelkezésre állása és ellenálló képessége;
9. Fizikai vagy műszaki incidens esetén az arra való képesség, hogy a személyes és egészségügyi adatokhoz való hozzáférést és az adatok rendelkezésre állását kelő időben vissza lehet állítani;
10. Az adatkézelés biztonságának garantálására hozott technikai és szervezési intézkedések hatékonyságának rendszeres tesztelése értékelése.

SEMÉLYES ADATOK AUTOMATIZÁLT KEZELÉSE, PROFILALKOTÁS

- A cégnél automatizált adatkézelés vagy profilalkotás nincs.

TELEFONOK ADATKEZELÉSI VONATKOZÁSA

- A cég egyes munkavállalóinak munkavégzésükhöz biztosított mobiltelefonon magáncélú személyes adatkézelés tilos, nyilatkozatuk szükséges (Z/II. Melléklet szerinti).

- A központi ügyelet telefonjai a jogszabályi előírásoknak megfelelően a hívóvő hívást rögzítik, az alábbi adatbiztonsági intézkedések mellett:
 - hívási rögzítő szoftvert szükséges helyépesi jelszóval védeni az illetéktelen hozzáféréstől, a hozzáférést szövevény vagy munkaköri szűrésen keresztül szabályozni;
 - rögzített hangfelvételt file-okat tartalmazó mappa szerencsén vagy egyéb tárolóeszközön történő elhelyezését szükséges az illetéktelen hozzáférés és törlés elleni logikai védelemmel ellátni;
 - a hangfelvételeket tároló eszközöt fizikailag elzárt helyen szükséges tárolni;
 - a felvételeket öt évig szükséges őrizni, majd megsemmisítésköri gondoskodni kell;
 - az ügyeleti számot meghirdető táblán rövd adatbédelni tájékoztatás elhelyezése javasolható, a 2/III. melléklet szerint.
- GÉPJÁRMŰ-HASZNÁLAT ADOTKEZÉSI VONATKOZÁSAI**
- Céges járművek használata a „Gépjárművek költségek számolásának szabályzata” alapján megengedett, a vezetésre jogosult meghatározása és a GPS rendszerrel való tájékoztatása mellett.
 - Gépjárművek menelleveléi vezetése mellett használhatóak.
 - **ADATOK MEGŐRZÉSI IDEJE ÉS TÖRLÉSRE ELŐIRÁNYZOTT HATÁRIDŐK FŐSZABÁLYAI**
 - 1997. évi XLVII. tv. az eli. adatok kezeléséről 30 f:
 - * a kördübi egészségügyi feladateljáró szerv megszűnését megelőző 10 évben keletkezett adatokat, iratokat az intézmény Orzi, a régebben keletkezett adatok őrzéséről a Kormány által kijelölt szerv köteles gondoskodni, ennek megszervezése a tulajdonos / képviselőtestület feladata;
 - * egészségügyi dokumentáció őrzése: minimum 30 évig
 - * záróellenítés: minimum 50 évig
 - * zárolás: minimum 50 évig
 - * tudományos jelentőségű adatok: levélszám elhelyezendők.
 - Munkaadgyi adatok: munka törvénykönyve, N.A:3H állásfoglalás szerint munkaadgyi adatot nem sejelez
 - A számviteli törvény szerinti számviteli bizonylatok (szerződések, számlák, stb.) a hatályos jogszabályi háttér előírásának megfelelően (számviteli törvény 159. §) a szerződés / számla teljesítése kezató üzleti évet tartalmazó beszámoló benyújtási időpontja + 8 év időtartamig nem törölhető, a Kft. eddig őrizi azokat.
 - Egyéb, nem egészségügyi adat, ahol a Ptk. szerinti jogérvényesítési elévülési határidőköz szükséges alkalmazkodni (azaz az érvényesítési vagy az adakezelés érdekében védelemben van szükség az őrzésre): 5 évig; ideértve az ügyelet e befuvo rögzített hívások tárolási idejét is.
 - Hozzájárulás alapuló adakezelések esetében, ahol jogszabály nem kötelez további őrzésre: a hozzájárulás visszavonásáig (vagy tillekozásig az adakezelés ellen), cél megszűntéig.
 - Adakezelési nyilvántartások: Az Infc. tv. szerinti a nyilvántartásban a rögzített adatokat a kezelt adat törlést követő 12 évig köteles őrizni.
- TÁJÉKOZTATÁS**
- A GÖPR megfeleleketési eljárás során szükséges gondoskodni az érintetti csoportok megfelelő tájékoztatásáról.

18. A SZABÁLYZAT 62/1997. NM RENDELET SZERINTI KÖTELEZŐ TARTALMI ELEMEI

Az adakezelési gyakorlat és a jogszabályok alapján jelen szabályozást és dokumentációt szükséges időről időre felülvizsgálni. Az intézmény állandósult működése miatt, figyelemba véve a 62/1997. NM rendelet előírásai is, a Szabályzat érvényessége és a felülvizsgálat következő javasolt időpontja: 2022.12.31.

Megjegyzés: a rendelet az „adakezelés” fogalmat a régi jogszabályi terminológia szerint használja, valós tartalma: az adatok kezelését felolós illetékes munkatárs.

A 62/1997. NM. rendelet előírásai szerint:

3. § (2) Az adakezelési szabályzat az alábbiakat tartalmazza:

a) az adakezelési rendszer általános biztonsági előírásai az adott egészségügyi szolgálatonál

b) az adakezelési rendszer biztonságának és kezelésének részletes szabályozása, így

ba) az adatvédelmi felolós jogai és kötelezettségei,

baj) az adakezelési rendszer környezetének védelme,

bb) az adakezelési rendszer környezetének védelme,

bc) az adatok sérülésének, illetve elvesztésének megelőzésére, a következőkben felszámolására tervezett intézkedések.

Jelen Szabályzat „17. Technikai és szervezési intézkedések összefoglalása” fejezete tartalmazza, ld. különösen annak „Számítógépes adakezelés, adattárolás, szerverek” részét; továbbá

Jelen Szabályzat „13. Adatvédelmi incidens” fejezetét.

Az intézmény átlapolása szerint az adatok sérülésének, elvesztésének megelőzésére helyezi a hangsúlyt. Jelen szabályzatban foglaltak betartása és annak ellenőrzése kulcsfontosságú a szempontból. A biztonságos tárolás, elektronikus formátú adatok biztonságai mulsolatlank készítése és az archíválás megfelelő körülményei biztosítják ezt.

Sérülés esetében az adatvédelmi tisztviselő javasolja, az intézményvezető pedig írásban elkendeli a dokumentumok visszatárlását, a fizikailag lehetséges mértékben. A visszatárlási műveletről írásos feljegyzést készít.

ba) az adakezelési rendszer sérülése, illetve károsodása eseteire tervezett intézkedések,

bb) az adatok elüladolása elleni védekezés szabályai;

Jelen Szabályzat „17. Technikai és szervezési intézkedések összefoglalása” fejezete tartalmazza, továbbá

Jelen Szabályzat „13. Adatvédelmi incidens” fejezetét.

Szükséges az érintet munkatársakat megfelelően tájékoztatni jelen Szabályzat előírásairól. A betveg vagy az általa megfogalmazott személy a betegdokumentációba csak kezelőorvos jelenlétében tekinthet be.

Betegszállítási vagy más intézményben történő vizsgálat során a betegdokumentációt a beavatkozástól felolós vagy az dtvéletit intéző egészségügyi dolgozóknak kell tárolni.

Az adatok elüladolhatóságának gyarolása megvalósítja az adatvédelmi incidens esetét, az adatvédelmi tisztviselő azonnali értesítése szükséges ilyen esetben.

ca) az adakezelés azonosítása, az adakezelési rendszerre történő belépés, illetve kilépés,

Jelen Szabályzat „17. Technikai és szervezési intézkedések összefoglalása” fejezete tartalmazza, betegágyról főnk szajyvere biztosítja.

A rendszerbe való belépés egyéne / munkakörire kizártot, korlátozott jogosultságokkal és

A munkaadgyi felolós biztosság azonosító ~ belépési jelszó-párrossal valóssal meg.

A munkaadgyi csoportosítása adakezelők szerint,

cb) az adakezelők csoportosítása adakezelők szerint,

Az intézményvezető által írásban kiadótt hozzájárulási és jogosultsági rend szerint

cc) az adakezelők jogosultságának nyilvántartása.

A jogosultságokat az adatkezelési rendszer rögzíti és tartja nyilván.

d) az egészségügyi dokumentációk az adott adatkezelési rendszerben történő ellenőrzhetősége érdekében adatakezelési rendszer adminisztrációjának szabályozása,

Jelen Szabályzat „17. Technikai és szervezési intézkedések összefoglalása” fejezete tartalmazza, betegárvénytípusok javaslatait.

Új adatkezelési rendszert kivételként követően fejlesztés esetén, Jelen Szabályzat szerint dokumentált módon kell azt megvalósítani.

Betegdokumentációba való betekintés és másolás: kérelmek, elkészítésének esetét jelen Szabályzat „9. Érintett jogai – 2. Az adatokhoz való hozzáférés jogai” fejezete tartja nyilván.

d) az adatok eredetének azonosíthatóságára,

Jelen Szabályzat „12. Technikai és szervezési intézkedések összefoglalása” fejezete tartalmazza, betegárvénytípusok javaslatait. A rendszer és szoftverek biztonságát, mint az ellátást és adminisztrációt végzők azonosítását, az adatkezelési műveletek rögzítését, naplózását

Biztosítja tovább az ambuláns állapotok kijáratának rendszere, a kórházat lezáró orvos előírása, zárójelentések és orvosi igazolások kiállítására.

d) az adatok pontosságának, valóságának mérésére,

Az adatok pontosságát az adatok számvonata és rögzítés munkatársi feladatai.

Az egészségügyi köznevelés erre irányuló ellenőrzéseket végző, hiányosság esetében a javítás, pontosságot elvárja, a feladatokra vonatkozó megnevezés, esetleges oktatási hiányosságokat pótolja.

Az adatok helytelisége az egészségügyi dokumentáció vezetésére vonatkozó munkafeladatok, valamint szakmai előírások és protokollok rendelkezéseit meghatározza, meg kell tartani!

d) az adatkezelési rendszerből, illetve az alba kinyúló adatforgalom szabályozása:

Jelen Szabályzat „14. Adatkezelés” fejezete tartalmazza a kft. vonatkozásában általában, míg a „Betegárvény adatkezelése” fejezete kifejezetten az egészségügyi adatok továbbítására vonatkozóan (kivéve az egészségügyi adatkezelésnek helyi és az ellátó-hálózatban kívüli adatkezelési rendszerek, valamint a bírságlevél, gyermekbábközlés esetében, valamint az azokra az esetekre is, mikor az érintett kéréses egészségügyi személyes adatai átadásra).

e) az adatkezelési rendszer működési műszaki megbízhatósága:

Jelen Szabályzat „17. Technikai és szervezési intézkedések összefoglalása” fejezete tartalmazza a műszaki megbízhatóságot garantáló intézkedéseket, dokumentációt a betegárvénytípusok javaslatait.

A rendszer működési megbízhatóságot a dokumentációt végző dolgozók munkafeladatai biztosítja, melynek ellenőrzése és biztosítása a közvetlen feladatok tartalmában.

A szabályozás szinthez az a munkafeladatok, feladatleírások adatkezelési képzése, valamint annak rendszeres ellenőrzése adja, mely az intézményvezető és az adatkezelési tisztviselő kompetenciája.

A feltételek biztosítása intézményvezetői hatáskörbe tartozik. A működéssel kapcsolatos visszajelzések, problémák hatékony kezelése az intézményvezető feladata.

f) az adatkezelési rendszer fenntartásának műszaki szabályozása,

Jelen Szabályzat „17. Technikai és szervezési intézkedések összefoglalása” fejezete tartalmazza a műszaki megbízhatóságot garantáló intézkedéseket, dokumentációt a betegárvénytípusok javaslatait.

A szabályozás éves felülvizsgálatát – és szükség esetén módosításra feljött intézkedések javaslatát – az adatkezelési tisztviselő feladata. Az intézkedés megvalósítása intézményvezetői kompetencia. A felülvizsgálat során figyelembe kell venni:

- jogszabályi változások;

- változások az intézmény működésében, személyi-tárgyi felkészülésben
- ellenőrzések eredményei, beérkező panaszok, javaslatok.

f) az adatkezelési rendszer dokumentálására vonatkozó előírások szabályozása,

Jelen Szabályzat az intézmény alapdokumentációjának részét képezi, annak rendszeres frissítésére illeszkedik.

Az intézményi szabályzatok módjára kétoldalú, változás esetében az új szabályzat beiktatását dokumentálni szükséges, a régi dokumentációt törölni kell. A dokumentációs soron minimálisan feljött szükséges a dokumentációt elkészítő és az azt jóváhagyó személy nevét, ellenőrző esetében

az övét is. Kétoldalú a hatályba lépés napja, és az érvényesség, ha van ilyen. A módosításokat szintén kétoldalú szükséges, az intézményi kérésre, átmeneti rendelkezések a műszaki változtatás és fejlesztés időszakaiban.

f) az adatkezelési rendszer megváltoztatásának szabályai, átmeneti rendelkezések a műszaki változtatás és fejlesztés időszakaiban.

Változtatási javaslatot az intézmény bármely munkatársa elhelyez, az adatkezelési tisztviselőnek benyújtva azt, aki a javaslatot elbírálja, és a Szabályzatot szükség esetében módosítja, ha ez átmeneti intézkedéseket tesz szükséges, akkor ezeket az intézményvezetővel egyeztetve bevezeti. Átmeneti műszaki problémák esetében szintén az intézményvezetőt illetve az adatkezelési tisztviselőt hozza meg a szükséges intézkedéseket, annak jellegétől függően. Ezen intézkedések dokumentálása az adatkezelési tisztviselő feladata.

g) az adatkezelési rendszerre vonatkozó szabályok:

g) az adatkezelési rendszerre vonatkozó szabályok: az adatkezelési rendszerrel szembeni jogviszonyával összefüggő adatkezelési vonatkozású kérdések szabályozása.

Jelen szabályzat „Humán erőforrással összefüggő témájú intézkedések” fejezete tartalmazza, a munkafeladatok adatkezelési képzése és adatkezelési történeti tájékoztatásuk biztosítása, jelen szabályzat szerint.

g) az adatot kezelő és az adatkezelési rendszert fenntartó, illetve fejlesztő feladatok elválasztása, Jelen Szabályzat „17. Technikai és szervezési intézkedések összefoglalása” fejezete tartalmazza, betegárvénytípusok javaslatait.

Az adatkezelési rendszerrel kapcsolatban minden felhasználó csak a jogosultsági rendszeren keresztül férhet hozzá bármilyen adatához, felhasználók jogosultságát korlátozott.

g) az adatkezelési rendszer szabályozása,

Az új beépülő adatkezelési eljárásokat – oktatási dokumentált módon, jelen Szabályzat további részében elvárja előírása mellett kell megvalósítani (írásban rögzített, dokumentált módon, az érintett által elfogadva). Adatkezelési tájékoztatás: hiányában munkafeladatok munkáját nem kezdheti meg. Ennek biztosítását közvetlen feladatai tartozik.

Az adatkezelési rendszerrel kapcsolatban minden felhasználó csak a jogosultsági rendszeren keresztül férhet hozzá bármilyen adatához, felhasználók jogosultságát korlátozott.

Változás esetén az adatkezelési tisztviselő köteles a munkafeladatok írásban értesíteni arról határozatával, az legfeljebb 5 napon belül.

Jelen Szabályzatot a munkafeladatok részére elérhetővé kell tenni, intézményben történő közzétételével, számlógépes belső (intern) hálózatban történő közzétételével.

g) az adatkezelési rendszer működési műszaki megbízhatósága:

Az adatkezelési rendszer működési műszaki megbízhatóságot a dokumentációt végző dolgozók munkafeladatai biztosítja, melynek ellenőrzése és biztosítása a közvetlen feladatok tartalmában.

A jelenléteiben kérésre van az adatkezelési tisztviselőnek, aki az információkat összegyűjti, dokumentálja, és az intézményvezetői szükség esetén tájékoztatja.

Adatkezelési tisztviselő feladatainak jelen az intézményvezetőnek:

- adatkezelési incidens megértését vagy felismerésének gyanúját;
- az adatkezelési rendszerrel kapcsolatos érintett javaslatokat vagy panaszokat;
- az intézményvezető hatáskörébe eső adatkezelési kérelmek beérkezését;
- érintett joggyakorlásra irányuló kérések beérkezését, a szervezeti intézkedéseket (kivéve a betegdokumentációba történő betekintést, mely rutinszerű jogot az érintetteknek).

h) az egészségügyi dokumentáció, illetve a zárójelentés törölésének, megsemmisítésének, archiválásának rendje.

Az egészségügyi dokumentációt törölni kell jelen Szabályzat „17. Technikai és szervezési intézkedések összefoglalása” fejezete rendelkezik. Az adatok archiválásának rendjét az adatkezelési Szabályzat tartalmazza.

19. A SZABÁLYZAT IDŐBELI HATÁLYA, FELÜLVIZSGÁLATA

A Szabályzatot az Intézményvezető helyezi hatályba annak kihirdetésével vagy határozott időponttól, gondoskodik Intézményi Iktatási rendszerebe történő beillesztéséről, a jövőbeli módosítások, hatályosság és módosítások megjelölés dokumentálásáról az Intézményi Iktatási rend szerint.

Jelen szabályzat hatályos: 2019. június 01.-től

Az adatkezelési gyakorlat és a jogszabályok alapján jelen szabályzatot és dokumentációt szakszerűségi időközi időre felülvizsgálni. Az Intézmény állandósított működése miatt, figyelembe véve a 62/1997. NM rendelet előírásait is, a Szabályzat érvényességét: 2022.12.31.

Javasolt éves időszakszerű felülvizsgálata. Továbbá jogszabályi változás vagy az intézmény adatkezelésében történő változás – különösen újabb adatkezelési területek megjelenése esetében – a szabályzat időközi módosítása szükséges.

B. ADATKEZELÉSI TEVÉKENYSÉGEK RÉSZLETEZÉSE

E fejezetben a lentiekben megfogalmazott általános elveket egészítjük ki az egyes adatkezelési területek specifikumaival, részleteivel.

1. HUMÁN ERŐFORRÁSSAL ÖSSZEFOGÓGÓ TÉMÁJÚ ADATKEZELÉSEK

E fejezetben tárgyaljuk a munkaszerveződések letesítésének, teljesítésének adatkezelési vonatkozásait; a humán erőforrást megjelölési vagy egyéb más feladatellátásra irányuló szerződés keretében biztosított adatkezelést (a jelzőrendszeres segítségnyújtás kapcsán); valamint az állásinterjúkészek és önéletrajzok kezeléséhez kapcsolódó adatkezelést.

Személyeinknek tanjainról harc- és / vagy képfelvétel (old, telefonhívás rögzítése) készítése tilos, kivéve, ha arra előzetesen írásbeli engedélyt adott. Az ilyen – jogszertlen, az érintett dolgozó engedélye alapján készült felvételek – sem tárhatók fel más személy, különösen a nyilvánosság, sajtó, tömegközvetítés, közösségi média előtt. Kivéve megjelölt indokkal és az illető személyiségi jogait továbbá intézményünk jó hírért tiszteletben tartva, az intézményvezető előzetes jóváhagyásával. Dolgozóink (közérdekűből nyilvánosnak nem minősülő) személyes és különleges adatainak előzetes hozzájárulásuk nélkül másokkal történő megosztását szintén tiljók.

Az egészségügyi szakszemélyzetre vonatkozóan (függetlenül a feladat ellátásának formájától) kiemeljük az álgazdál jogszabályok rájuk vonatkozó, a személyes adatok kezelésének szempontjából legfontosabb megállapításait, melyre az adatkezelési tájékoztatójukban is szükség van kiterni.

1. Az egészségügyi személyzet tikkortatási kötelezettségei:

Az egészségügyi dolgozók, valamint az intézménnyel munkavégzésre vagy feladatellátásra irányuló igoviszonyban álló más személyt minden, a beteg egészségét állapítóval kapcsolatos valamint az egészségügyi szolgáltatás nyújtása során tudomására jutott adat és egyéb tény vonatkozásában, időbeli korlátozás nélküli tikkortatási kötelezettség terheli. Hasonlóan attól, hogy az adatokat közvetlenül a betegől, vizsgálatra vagy gyógykezelése során, illetve közvetetten az egészségügyi dokumentációból, vagy bármely más módon ismerté me. A tikkortatási kötelezettség nem vonatkozik arra az esetre, ha ez alól a beteg adott felmentést, vagy jogszabály az adat szolgáltatásának kötelezettségét írja elő.

Lf: 1997. évi CLIV. törvény az egészségügyi:

138. § (1) Az egészségügyi dolgozók, valamint az egészségügyi szolgáltatással kapcsolatos, valamint az egészségügyi szolgáltatás nyújtása során tudomására jutott adat és egyéb tény vonatkozásában, időbeli korlátozás nélküli tikkortatási kötelezettség terheli, függetlenül attól, hogy az adatokat közvetlenül a betegől, vizsgálatra vagy gyógykezelése során, illetve közvetetten az egészségügyi dokumentációból, vagy bármely más módon ismerté meg.

(2) A tikkortatási kötelezettség nem vonatkozik arra az esetre, ha ez alól a beteg felmentést adott vagy jogszabály az adat szolgáltatásának kötelezettségét írja elő.

1997. évi XLVII. törvény az egészségügyi és a hozzájuk kapcsolódó személyes adatok kezeléséről és védelméről:

7. § (1) Az adatkezelő - a (2) bekezdésben foglalt kivétellel -, továbbá az adatfeldolgozó az orvosi tikkort köteles megtartani.

(2) Az adatkezelő mentesül a tikkortatási kötelezettség alól, ha
a) az egészségügyi és személyazonosító adat továbbítására az érintett, illetve törvényes képviselője írásban hozzájárult, az esetben foglalt korlátozásokon belül, valamint
b) az egészségügyi és személyazonosító adat továbbítása törvény előírásai szerint kötelező.

8. § A betegellátót - ez érintett választott háziorvos, valamint az igazságügyi szakértő kivételével - a *titoktartási kötelezettség* az a betegellátóva szerber 3. kbt, aki az orvosi vizsgálóban, a *kórisma megajánlásában*, illetve a gyógykezelésben vagy műtéti nem működtet közre, kivéve ha az adatok *közlése a kórisma megajánlása vagy az érintett további gyógykezelése érdekében szükséges.*

Kiemeljük a fentiek alapján, hogy az orvosi titok megtartása az ADATKEZELŐNEK a feladata, azaz nem csuán egészségügyi szakszemélyzetére, de MINDEN DOLGOZÓJÁRA, VELE SZERZŐDŐ PARTNERÉRE egyaránt vonatkozik!

2. Az egészségügyi állományvezetési szerzők az egészségügyi személyzetrel vezetett nyilvántartásai - 1997. évi CLIV. törvény az egészségügyről:

- Az egészségügyi szakképesítést szerzett személyek alapnyilvántartása - 111. §
- Az egészségügyi dolgozók működési nyilvántartása - 112. §
- Egyszeres ágazat humánierőforrás-mórhoringrendszer - 114. §
- Egészségügyi ágazati szakmai képzési nyilvántartások 115 - 117. §

1. MUNKASZERZŐDÉSHEZ KAPCSOLÓDÓ ADATKEZELÉSEK

A Kft munkavállalókat foglalkoztat feladatokat ellátása érdekében, valamint a munkáltatói jogkör az intézményvezető gyakorolja te elük. A Munkaügyi központ támogatásával is foglalkoztat munkavállalót, ez esetben az intézmény és a központ között a követték és a munkavállaló között létrejött (támogatási) szerződésnek megfelelően, annak teljesítése érdekében a munkavállaló személyes adatait egymásnak továbbíthatják.

A munkaviszonyban foglalkoztatott munkavállalóra alkalmazza a Munka Törvénykönyve előírásait. Normál és egyszerűsített foglalkoztatásban is alkalmazhatunk munkavállalókat. A szakmai követelmények miatt a két foglalkoztatási forma esetében nincs lényegi különbség a személyes adatak kezelésében (ahol ilyen adatok, ott millió kiterítünk erre). Foglalkoztatási formától függetlenül jelen dokumentumban a továbbiakban szereplő „munkavállaló” megnevezés a Kft. mincion foglalkoztatójára érendő!

A Kft. munkavállalói adatakezelésében az adatkezelőkesség évről évre megújuló, jelenleg csak a munka törvénykönyvében előírt adatokat tartja nyilván, valamint azokat, melyek a munkavállalóval történő kapcsolatát szolgálják: ideértve a munkavállaló munkakörmérségének és munkakörülményeinek beértelmezésére szolgáló jogszabály által megadott egyéb adatokat, valamint azon adatokat, melyek a munkavállaló jogainak érvényesítését lehetővé teszik.

ÉRINTETTEK KÖRE: a Kft. munkavállalói.

Egyes esetekben 16 éven aluli kiskorú elartottak és házasférjuk, élettársuk (ezek adatait a munkavállaló adja meg, azok megadásának jgszerdségért maga felel)

A MUNKAÁLLALÁSSAL KAPCSOLATOSAN KEZELT ADATOK KÖRE: a munka törvénykönyvében meghatározottak szernt, a munkakör betöltéséhez szükséges feltételek, előírások megjelölésének biztosítása érdekében:

- neve, születési neve
- születési helye és ideje
- anyja születési neve
- lakóhelyének címe, tartózkodási helye (amennyiben eltérő a lakóhelyétől)
- értesítési címe: telefonszáma, esetleg e-mail címe
- adazonosító jele
- társadalombiztosítási azonosító jele (TÁJ száma)
- nem
- állampolgársága

- személyi igazolvány száma (nyilván tarthatja, a Kft. nem gyűjt ezen adatot).
- végzettség, képzettség, szakképesítés, szakvizsga, továbbképzés adatai: képző intézmény, a végzettség megnevezése, megszerzésének időpontja, érvényessége (ha van), sorszáma, érvényesítési időpontja, továbbképzések, az azokon megszerzett pontok; Tehnológ. Tanulmányi szerződés szakképzettség megszerzéséhez képző intézmény, képzés időtartama, megszerzeni kívánt szakképesítés, a képzés eredménye
- pecsétszám (az orvosoknál)
- kamarai igazolvány száma, tagság kezdete (MIESZK - Magyar Egészségügyi Szakdolgozók Kamara; MOK - magyar Orvosi Kamara)
- működési nyilvántartás: nyilvántartásba vételi száma, ideje, esetleg érvényessége; törlés ideje, oka
- bírói ítélet jogviszonyról igazolás BAHKHI Járási Hivatalról és dátuma
- nyilatkozat további jogviszonyról: további munkáltatók és munkaidő
- gépjármű-vezetés esetében a fentiekben túli gépjárművezetés jogviszony száma, érvényességi kategóriák; PAV határozat-hoz kötött gépjárművek vezetése esetében ennek adataival: alkalmasság, kategória, érvényesség kategóriáknál, esetleges korlátozások (a személyes adatok különleges kategóriájába eső adata a pszichológusi vélemény miatt)
- egészségügyi munka-alkalmasság, vizsgálat eredménye, foglalkoztatás alkalmasság
- munkaviszony / közalkalmazotti jogviszony adatait: kezdő napja, közalkalmazotti jogviszony időtartama a kinevezéskor, próbaidő, kinevezés / munkaszerződés jellege, kezdete és megszűnése; munkakör; munkaidő, munkarend, egyéb jellemző; munkabérezés (fizetési osztályba való sorolás, ahhoz figyelembe vett iskolai végzettség, pótlékok), támogatás esetében támogatás összege és a munkabérezés értékelése
- jelenléti, a munkabérezés helyével, időjével kapcsolatos, valamint a munkaviszonyból származó kötelezettségek teljesítésével kapcsolatos adatait; az évközvet munkai dokumentációjával, illetve értékelésével) összefüggő adatok
- korábbi munkáltatóról szóló illetve tulle származó adatok (előző munkáltatók, munkaviszonyok adatai – időszám, bef. köztérhek, munkaviszony megszüntetés módja, ide értve a munkakörömből programban való részvételt is); TB nyilvántartás adatait, bírósági végzéssel megjelölt kötelezettségek, „TB kiskönyv”
- a munkabérezés, társadalombiztosítási és adóhatalom adatait, valamint a munkáltató által készített adóbevallások elkészítéséhez szükséges adatok
- táppénz esetében a munkavállaló egészségi állapota
- jogerős határozattal vagy jogszabály alapján lefolytatott elintézt munkavállaló (eltöltő által) között adatait, jellemzők, összeg / tartozás összege, jogosult és bankszámlaszámra
- munkabér banki utalás útján történő teljesítése esetében azon bankszámlaszámát, ahová a munkabér utalásra kerül
- a párttagsággal kapcsolatban elartott kiskorú gyermekek adatait (név és születési idő), család adókedvezmény igénybe vétele esetében: elartott kiskorú gyermekek neve, adószáma ideértve a magzatot is (azaz a házastárs vírandósságának tényét); házastárs neve, adóazonosító jele, aláírás; fogynékekkel élők kedvezménye esetében a jogosultság, annak igazolása
- foglalkoztatástól készült kép- és / vagy hangfelvételei.

MUNKAÜGYI DOKUMENTUMOK KEZELÉSE:

Fizikai dokumentumként a munkaszerződés és kísérő dokumentumai a dolgozó személyes aktájában, a munkabérezés megpályázásán, az igazgatóság írodában, zárt módon tárolandók.

Az elektronikus kimutatásokban a minimálisan szükségesre kell korlátozni ezen adatak megjelölését – tárolását, azok tárolása csak a személyzett ügyekkel foglalkozó munkatársak – a fenti jelzett technikai és szervezési intézkedésekkel óvott – számítógépein engedélyezett igazgatás, pályázatok).

A könyvelő adatfeldolgozó e minőségében titoktartási kötelezettsége mellett, korlátozottan kezelheti ezen adatokat.

AZ ADATKEZELÉST VÉGZŐ SZEMÉLYEK, HOZZÁ-TÉRTÉS- ügyszerző, irodai adminisztratív munkatársak, gazdasági vezető, pályázatvezető.

ADATKEZELÉS CÉLJA munkaviszony létesítése, szerződés teljesítése, megszüntetése; az ezekkel kapcsolatos jogszabályok elismertése és kötelezettségek tanúsítása. *Igy kiemeltem: a munkaszerződés megkötése, a munkavállaló azonosítása, bérszámjelzés- befizetés, kötelező adatszolgáltatás, jogszabályi jelentési kötelezettségek megteremtése, a munkakör betöltésének ellenőrzése és igazolása, dokumentum- és adatbiztosítás a munkaviszony végéig, munkavállalóval közösre befizetés bankszámlára, a munkavégzés és jellemző ellenőrzése és igazolása, a munkavállalóval megjelölt kedvezményiek érvényesítése, egyéb jogi kötelezettség teljesítése (pld. levonás).*

ADATKEZELÉS JOGALAPJAI:

Szerződés teljesítése – 6. cikk (1)b)

Jogi kötelezettség teljesítés (jogszabály) – 6. cikk (1)c)

Jogos érdek - 6. cikk (1)f) (pld. kép és hangfelvétel készítése értékmérlegelés alapján)

Önkéntes hozzájárulás – 6. cikk (1)a) (bankszámla, munkavállalói kedvezményiek, kép-és hangfelvétel önkéntes programok esetében)

A személyes adatok különleges kategóriáink esetében:

A foglalkoztatást valóján a szociális biztonság és szociális védelmet szabályozó jogi előírásokból fakadó kötelezettség teljesítése - 9. cikk (2)b)

Munkavállaló munkavégzési képességének felmérése – 9. cikk (2)a) (a jogszabályi garanciák mellett, tiltókartárral kötelezettség alant álló szakember által)

A MUNKAVÁLLALÁSSAL KAPCSOLATOSAN KEZELT SZEMÉLYES ADATOK FORRÁSA: érintett munkavállaló (kivéve leltűs esetében a leltűst is a leltűtő).

AZ ADAT MEGADÁSA ELŐFETÉLE-E A SZERZŐDÉSKÖTÉSNEK? Az adatok megadása a szerződés előfeltétele. Amennyiben a családi adatközelvénny, pótszabadság és egyéb kedvezmény érvényesítéséhez szükséges adatot nem adják meg, úgy ezt a kedvezményt nem tudja érvényesíteni a munkavállaló, amennyiben bankszámlaszámot nem ad meg, úgy illetményét készpénzben fizetik számlára.

A MUNKAVÁLLALÓRÓL KÉSZÜLT KÉP- ÉS HANGFELVÉTELEK:

A munkavállaló köteles tűn, hogy az illetmény működtetéséhez szervesen kapcsolódó, jogszabály alapján előírt mértékben róla hangfelvétel készüljön a haziorvosi ügyelet telefonos hangrögzítő rendszerében. Közelebb továbbá tűn, hogy róla képfelvétel készüljön és jelenjen meg az intézmény dolgozóit bemutató honlapon, amennyiben az az intézménytel történő kapcsolattelvével célját szolgálja (dolgozók megjelentetése a honlapon fényképpel és elérhetőségi adatokkal).

Kép- és / vagy hangfelvétel készítéséhez az önkéntes programokon történő részvétel (pld. pályázathoz kapcsolódó képzések) esetében az érintett foglalkoztatott nem köteles hozzájárulni, azonban amennyiben a hozzájárulás hiánya a program vagy pályázat megvalósítását veszélyezteti, vagy ha az egyén részvételének elmaradása a további csoporttagok, foglalkoztatottak oktatásának hatékonyságát csökkenti (pld. csapatjáték vagy kommunikációs játékok kézés esetében), úgy külön érdekmérlegelési teszt alapján a munkáltató kötelezheti munkavállalóját ennek túrértéke, k zárolás a pályázattal megszabottak szerint, az annak igazolására szükséges mértékben.

ADATTÁROLÁS HATÉRDIE:

A munkavállalói adatok megőrzéséhez különösöd érdekek fűződnek, különböző indokok teszik azt jogszerűvé és szükségesé:

- *biztosítani kell egyrészt az az adózás rendjéről szóló törvénynek való megfelelést (az adó megvalósításához való jog érvényesítésé kell az iratok őrzni, azaz az adóbevallásokat átadónosztó nyilvántartásokat a bevalós benyújtásdéli számlóra plusz öt évig);*

- ugyanakkor meg kell fejeln a számviteli törvénynek is, mely a beszámoló benyújtásdéli számlort 8 évet felel meg tróvzási határidőként,
- és mindemellett jogszabály nem rendelkezik külön a munkaiügyi iratok őrzési idejéről, ám a munkavállaló alapvető, nyugdíjazásdhoz kapcsolódó érdeke ezen iratok megőrzése a megjelölt határidőken túl is.

- o E közben a ktelekult szokásjogi gyakorlat szerint a munkaiügyi iratokat egyes munkaiirtók a munkavállaló munkaviszonya megszűnte után 50 évig őrzik. Megint más vélemények szerint a munkaiügyi iratok a munkavállaló várható nyugdíjazásdíg, nyugdíjas munkavállaló esetében további három évig őrizendők.
- o További hivatkozások a levéltári törvény (közhatározól, a közlevéltáraktól és a jogánlevéltári anyag védelméről szóló 1995. évi LXVI törvény) idézik, mely szerint a munkaiügyi iratok nem selejtezhetők, azaz az érvele, hogy azokat, az állampolgári jogok érvényesítéséhez nélkülözhetetlen, más forrásból nem vagy csak részlegesen megismerhető adatot tartalmazó irak” kategóriába soradjuk.

A NAVH és az Emberi erőforrások Minisztériuma között a témában zajló egyeztetés nem járt megnyugtató végeredménnyel (NAVH/2018/582/J ügyszám), így a hatóságok egyfórlomú állásfoglalásdíg, a megjelölt, egyértelmű jogszabályok hatályba lépésdíg a fentiek okán a Kft. a munkaiügyi iratokat biztonsági okból nem selejtezi, elsősorban a munkavállaló alapvető, nyugdíjazásakorri esdülleges biztonytási kötelezettségét védve, Önkéntes hozzájárulása alapján megadott adatokat (bankszámlaszám, nem kötelező kapcsolattartási adat, kedvezményiek igénybe vételéhez igényelt adat) az érintett hozzájárulása visszavonásdíg vagy az adatkészlet elleni tiltókartárral kezeljük. A hozzájárulás visszavonása nem érní az azt megelőző adatkészlet jogszerűségét.

A gépjármű-vezetési engedélyreket a munkaviszony végéig vagy új engedély kiadásdíg kezeljük.

A „TB-kiiskönyvet”, a munkaviszony végével visszavonásdígaltarjuk a munkavállalónak.

Egyéb adatokat a Ptk. szerinti jogérvényesítés elévülési idejéig, a szerződés megszűnését követően 5 évig kezeljük.

ADATTÖVÁBBÍTÁS, CÍMZETEK, HOZZÁTÉRÉS:

A munkavállalók személyes adatait továbbításra kerülhetnek:

- A üzemorrisz felé a szükséges és elégséges mértékben (másodfokú munkakörri alkalmasdíg) vélemény megszerzésére kötelezettek (orvosok) esetében az üzemorrisz a jogszabály által kijelölt szerv / hatóság).
- Könyvelő adatléldolgozóknak, aki jogszabály előírás mlatt adattovábbítást végez. (NAV, OEP /NEAK / Kormányhivatal) / TB, stb.).
- Jogszabályokban rögzített hatóságok felé és adattartalommal (elsősorban NAV, NEAK, MÁK, Kormányhivatal), stb.).
- A NEAK-nak OBP jelentés az új / kiléptő orvosokról, CD-re másolva (név, percésd szám).
- ÁELEK nyilvántartásdiba vételéhez (név, alapnyilvántartási szám, működtési nyilvántartási szám, szaképesítésék, megszerzésdiki ideje, oklevél száma, munkahelye).
- Hatóságig szerződés vérlkélég-támogatásra által támogatott munkavállaló esetében a támogató, a Baranya Megyei Kormányhivatali Szályel Járásli Hivatala felé, adattartalom: személyes adatak (név, születési név, lakcím, anyja neve, születési hely és időf, Tpl szám, adóazonosító jel), munkavégzés ideje, bér és járulékok, kifizetés, esdülleges táppénz, jelenléti adatok, munkavégzés értékelése.
- A Magyar Orvosi Kamara felé (1997. évi XLVII. tv. 3. §.) az elégségsdígig dolgozóval szemben folyamatosan lévő etikai eljárás során.
- Pályázatt forrásból támogatott tréningek esetében a beazonosításdhoz szükséges személyes adatak és a pályázati előírás által megkövetelt esdülleges további adatok továbbításra történik a pályázatt

eljárásrendje érdekében az irányító hatóság / a projekt finanszírozója felé („munkahelyi képzések támogatása” pályázat esetében a Nemzetigazdasági Minisztérium felé)

- Tulajdonos Oktornáryzatok felé a feladatot ellátások szerződéses adatait, ideértve a díjazást is: az 5 millió Ft/évet meghaladó szerződésről kézzel és kell lenni, nyilvánosságra kell hozni.
- Kötelező szakmai továbbképzéshez a továbbképző intézmény felé a képzésre előirányzott költségköltségek.
- Minden egyes jogszabályban előírt esetben vagy jogszabály biztosított jogkörben érintett, hatósági vagy tulajdonosi / ellenőrző szerv által ellenőrzésekor, jogos adatkéréskor.

A munkavállalók személyes adataihoz – titoktartási kötelezettség mellett – hozzáfér:

- A Főnk Pro program láncja az orvosok nyilvántartásához és a hozzáférések kialakításához szükséges információkat (pl. végzettség, pecsétszám, szakkepességek), valamint a technikai személyzet adatait; adatait/oldgoló hozzfér: ezen adatokhoz

SZERVEZÉSI ÉS TECHNIKAI INTÉZKEDÉSEK: Id: -ent a „MUNKAHÉLYI DOKUMENTUMOK KEZELÉSE” részben valamint a „Szabályzat” ide vonatkozó fejezetében.

TÁJÉKOZTATÁS:

A munkavállaló adatkezelési kötelezettségetől történő tájékoztatása:

A „munkavállalók megismerik az egyszerűen, kézírható nyelvezettel megfogalmazott munkavállalói adatkezelési tájékoztatót (mely a jelen dokumentáció mellékletét képezi, 1/II. Melléklet), mely a róla készült adatokról, kezeléséről, ehhez kapcsolódó jogairól szól.

Einek megismerését nyújtják:

- a tájékoztató / vagy ki írn, erről szóló nyilatkozat aláírásával; vagy
 - az adatvédelmi oktatáson való részvételrel, oktatási napló aláírásával. (6/II. Melléklet).
- Új dolgozó belepése esetében a munkavégzés megkezdése előtt szükséges az érintett adatkezelési tájékoztatóra, erről közvetlen felületen feloldás gondoskodni.

A munkavállaló adatkezelési kötelezettségétől a Szabályzat megismerésének következményei:

Az intézmény a munkavállalók lényeges munkaköri kötelezettségeinek körébe emeli az intézményi adatkezelési Szabályzat betartását. Az erről szóló tájékoztató:

- szükséges a munkavállalói adatkezelési tájékoztató (1/II. Melléklet) részétvé lenni, melyet munkavállalók aláírásával nyújtáznak a fent felsorolt módok egyikén;
- új munkavállalóval kötendő munkaszerződés esetében már ott kikötöni (3/II. Melléklet szerinti).

A munkavállaló megismeretése az intézmény adatkezelési Szabályzatával:

Az intézmény adatkezelési Szabályzatát szükséges a munkavállalók számára elérhető módon elhelyezni, kiüggeszteni hirdető helyiségben vagy intranet hálózaton közlőként.

Az újonnan belepő munkavállaló ok rendelkezésére kell az: hocsátani, és annak megismerését aláírásával nyújtázni, a munkavégzés megkezdése előtt.

Az ehhez kapcsolódó kötelezettség-vállalásról és adatkezelésről szóló nyilatkozatokat szintén szükséges aláírásukkal nyújtázniuk. Javasolt erre az alábbi mellékletek szerinti munkavállalói nyilatkozatokat aláírva kitöltöni. (2-3-4/II. We Jékletek szerinti).

Javasolt a fűvőben a munkaszerződésben is hivatkozni erre. (3/II. Mellékletek szerinti).

A Szabályzat hatályba lépésekor már alkalmazásban álló jogalkotókat részéről is szükséges a Szabályzat megismerése, annak aláírásával történő nyújtáása. Ez történhet adatvédelmi oktatás keretében is, oktatási naplóval nyújtáza. 6/II. Melléklet).

A Szabályzatról kivoratos isme tető elhelyezhe ő a munkavállalói adatkezelési tájékoztatóban is.

Személyes okmány fénymásolása adatkezelési célra:

A munkavállalók személyes okmányait (személyi igazolvány, lakcímkártya, esetleg utlevél vagy gépjármű vezetői engedély) a Ht. csak adatakezelés céljából, maszkolisan fénymásolhatja és korlátozott ideig

tárolhatja, maximumán 1 hónapig. Az adatvédelmi kockázatok minimalizálása érdekében ilyen esetekben a Kft. az alábbi biztonsági intézkedéseket hozza:

- Az érintetti hozzájárulás bizonyítására a fénymásolat aláírta a „Az irat fénymásolásához hozzájárulok, annak tudatában, hogy annak megtagadása nem járhat ráni néve hátrányos jogkövetkezményel. Dátum és az érintett aláírás”; (4/VI. Melléklet: Eljárás és tájékoztatás személyes okmány fénymásolás esetében).
- Az érintett tiltakozáshoz való jogát maximumán figyelembe véve, amennyiben az érintett a fénymásoláshoz nem járul hozzá, úgy a szükséges adatok –az eredeti dokumentum bemutatása mellett - legyűzőnyben lesznek felvéve;
- A fénymásolatokat kizárólag egy példányban, elkürt iródban és mappában kezeli. Az adatkezelés megtörténte után azokat megsemmisíti.

II. FELADATELLÁTÁSRA SZERZŐDÖTT FORMÁBAN BIZTOSÍTOTT SZEMÉLYZET ADATKEZELÉSE

A normál jogalkotási keretrel, feltételeket nem teljesítő jellegű feladatokat vállalkozási, megbízási illetve fénymásoláshoz nem járul hozzá, úgy a szükséges adatok –az eredeti dokumentum bemutatása mellett nem jelenkezik lényeges eltérés a szerződéstípustól függően, így ezeket együtt tárgyaljuk (az esetleges különbségeket jelöljük).

ÉRINTETTEK KÖRE: a feladatellátásra szerződött formában biztosított (szak)személyzet.

ADATOK KÖRE:

Személyazonosító adatok:

- o név, születési név
- o lakcím
- o anyja neve
- o született hely, idő

o TAJ-szám, adazonosító jel

o kapcsolattartási adatok:

- o telefonszám, e-mail cím

Szerződő cégre vonatkozó adatok:

- o cég megnevezése, székhely, adószám, cégjegyzékszám (nem személyes adatok)
 - o képviselőre jogosult
- Díjfizetéshez szükséges adatok:
- o bankszámlaszám

A feladat ellátásához, szerződéshez kapcsolódó adatok:

- o a szerződés tárgyát képező feladatellátás
- o bérezés, ellenérték
- o szerződés időtartama, kezdete / vége
- o átláthatósági nyilatkozat (külön dokumentumon)

o képviseletre jogosult

o munkaközi nyilvántartási azonosító szám

o ÁNTSZ működési engedély száma

o Magyar Orvosi Kamara MOK tagsági igazolvány száma, érvényesség / vagy Magyar Egészségügyi Szakdolgozói Kamara MÉSZEK tagsági igazolvány száma, érvényesség (adatellátáson: név, lakcím, születési hely és idő, tagfelvétele ideje, tagság kezdete, igazolvány száma)

- o szakképzettség, egyetemi végzettség, szakvizsga bizonyítvány adatai: képző intézmény, megszerzés éve, eredménye, ha van érvényesség,
- o egészségügyi alkalmasságról szóló igazolás (orvosoknál II. fokú)
- o szakmai felkészítésgbiztosítás meglete az intézményben folyóvartott munkára kiterjedően (költség és befizetési igazolás)

- o Közreműködői tevékenység nyilvántartásba vétele, befizetés igazolás
- o Vénygenyő, száma
- o kép- és / vagy hangfelvétel a szerződött érintettől

A SZERZŐDÉS KEZELÉSE: Fizikai dokumentumként a feladat-ellátási szerződés és kísérő dokumentumai az igazgatósági irókabba, zárt módon tárolandók

Az elektronikus kimutatásokban a minimálisan szükségesre kell korlátozni ezen adatok megjelenítését – tárolását, azok tárolása csak a személyzeti és munkaadókkal foglalkozó munkatársak – a fenti jelzett technikai és szervezési intézkedésekkel övölt – számítógépi nyelven elvégezhető (igazgatás, pályázatok). A könyvelés adatfeldolgozó e minőségével titoktartási kötelezettsége mellett, korlátozottan kezelheti ezen adatokat.

AZ ADATKEZELÉST VÉGZŐ SZEMÉLYEK, HOZZÁFÉRÉS: ügyvezető, irócai adminisztratív munkatársak, gazdasági vezető, pályázatvezető.

ADATKEZELÉS CÉLJA: Az intézmény feladatait ellátó biztosító szerződések megkötése, módosítása, megszüntetése; az azzal járó jogok gyakorlása és kötelezettségek teljesítése, különösen az ellenőrzési jogot és a szerződéses ellenőrzés kifejezési kötelezettségét; ide értve a szerződés kötés felállítását jogszabályban előírt végzettségek és feladatok megvalósítását (igazolását és ellenőrzését).

ADATKEZELÉS JOGALAPJAI:

Szerződés teljesítése – 6. cikk (1)b)
 Jogi kötelezettség teljesítése (jogszabály) – 6. cikk (1)c)
 Önkéntes hozzájárulás – 6. cikk (1)a) (bankszáma, kapcsolattartási adatok)
A személyes adatok különleges kategóriáink esetében:
 Munkavégzési képesség felmérése – 9. cikk (2)b) (a jogszabályi garanciák mellett, titoktartási kötelezettség alatt álló szakember által)

SZEMÉLYES ADATOK FORRÁSA: érintett.

AZ ADAT MEGADÁSA ELŐFELTÉLE-E A SZERZŐDÉSKÖTÉSNEK? Az adatok megadása a szerződés előfeltétele. Amennyiben bankszámlaszámot nem ad meg, úgy jelleményét képzésben fizetik számlára. Kapcsolattartási adatok közül a telefonszám megadása a szerződés jellegénél fogva kötelező (a betelepítés folyamatosságának biztosítása vérszélhelyzetek, személyzeti problémák esetében érdekében).

A FELADATELLÁTÓRÓL KÉSZÜLT KÉP- ÉS HANGFELVÉTELEK:

A feladatellátó köteles tűrni, hogy az intézmény működéséhez szervesen kapcsolódó, jogszabály alapján előírt mértékben röla hangfelvétel készüljön a laboronosi ügyelet telefonos hangrögráfó rendszerében. Kötelező továbbá tűrni, hogy röla képfelvétel készüljön és jelenjen meg az intézményben dolgozókat bemutató honlapon, amennyiben az az intézményvel körtendő kapcsolatfelvételt célját szolgálja (dolgozók megjelenítése a honlapon fényképpel és elérhe xósség) adatokkal).

ADATTÁROLÁS HATÉRIIDEJE: a számviteli bizonylatok (ilyenek a szerződések, számlák, és minden, az elszámolás iratámasztó dokumentum) a hatályos jogszabályi háttér előírásainak megfelelően (számviteli törvény 169. §) a szerződés / számla teljesítését lezáró üzleti évet tartalmazó beszámoló benyújtási időpontja + 8 év időta +amíg nem törölhető, a cTl. csúdg 6 rzi azokat.

A hozzájárulás alapján kezelt adatokat a hozzájárulás visszavonásáig vagy a cél megvalósulásáig kezeljük. Egyéb adatokat a Ptk. szerinti jogérvényesítés előírásai idejéig, a szerződés megszűnését követően 5 évig kezeljük.

ADATTÖVÁBÍRÁS, CÍMZETEK:

A feladatellátók személyes adatait továbbításra kerülhetnek:

- Könyvelés adatfeldolgozóknak; aki jogszabályi előírás miatt adattovábbításra véggez (NAV, OEP /NEAK / Kormányhatal / TB, stb.).
- A NEAK-nak OBT jelentés az új / Kéltő orvosokró, CD-re másolva (név, pecsétszám).
- ÁNTSZ fele mlődösés engedélyhez: az összes szakmai közreműködő ÁNTSZ engedélyve ÁEEK nyilvántartásba vételhez (név, alapnyilvántartási szám, működési nyilvántartási szám, szakképesítések, megszerzésük ideje, oklevélszáma, munkahelye).
- Tulajdonos önkormányzatok felé a feladatot ellátók szerződéses adatai, ideértve a díjazási is; az 5 millió Ft-ot meghaladó szerződéseket közöl is kell lenni, nyilvánosságra kell hozni.
- A Magyar Orvosi Kamara felé (1997. évi XLVII. tv. 23. §.) az egészségügyi dolgozóval szemben folyamatosan lévő eljáras során.
- Minden egyéb jogszabályban előírt esetben vagy jogszabály biztosított jogkörben elrendelt, hatósági vagy tulajdonosi / ellenőrző szerv általi ellenőrzésekor vagy jogserü adatkérés esetében.

A feladatellátók személyes adataihoz – titoktartási kötelezettség mellett – hozzáfér:

- A Főnix Pro program tartója az orvosok nyilvántartásához és a hozzáférések kialakításához szükséges információkat (pl. végzettség, pecsétszám, szakképesítések), valamint a technikai személyzet adatait; adatfeldolgozó hozzáféré ezen adatokhoz.
- Szakrendelésink orvosaink neve megjelenik a honlapon.

SZERVEZÉSI ÉS TECHNIKAI INTÉZKEDÉSEK: ld. fent „A SZERZŐDÉS KEZELÉSE” részben valamint a „Szabályzat” ide vonatkozó fejezetében.

TÁJÉKOZTATÁS:

A feladatellátásnak szerződött érintetteket személyes adataik kezelése tekintetében adatvédelmi tájékoztatóban kell részszelteni az Kft.-nek. Az intézmény adatkezelési Szabályzatát szintén szükséges előértenővé tenni és megismertetni az érintettekkel. Ezeket dokumentált módon, az érintett aláírásával ellátva kell megtenni, a 7/II. Melléklet szerinti tartalommal.

III. ÁLLÁSHIRDETÉSEK, ÖNÉLETRAJZOK, MUNKÁRA JELENTKEZŐK ADATAINAK KEZELÉSE

Önéletrajzot csak célhoz kötötten, azaz a felvétel érdekében és a cél megvalósulásáig, azaz megfellel jelőlt felvételéig, szabi alkalmazásáig kezelheti a Kft. Önéletrajzról másolatot nem készít, adatait nem rögzíti, harmadik fél felé nem továbbítja.

ÉRINTETTEK KÖRE: A Kft.-hez munkavállalási számdékkal önéletrajzot benyújtó jelentkezők.

ÖNÉLETRAJZOK, MUNKÁRA JELENTKEZŐK SZEMÉLYES ADATAINAK KÖRE:

A jelentkezők által az önéletrajzban megadott személyes adatok, jellemzően név, kapcsolattartási adatok (telefon, e-mail, postacím), végzettségére, szakképesítésére, egyéb jogosítványok és ismeretek meglétére, szakmai gyakorlatra, szakmai kompetenciákra, érdeklődési körre vonatkozó információk.

ÖNÉLETRAJZOK, MUNKÁRA JELENTKEZŐK SZEMÉLYES ADATAINAK KEZELÉSE: az álláshirdetéseket a munkaadógyi ügyintéző adja fel. Szükséges ebben tájékoztatót nyújtani az adatkezelésről is, különösen az önéletrajzok kezelési idejéről, az elteni tilakozás módjáról (5/II. Melléklet szerint). Az önéletrajzokat a munkaadógyi ügyeket intéző adminisztratív munkatárs gyűjti be és kezeli. Másolat nem készíti, az adatok elektronikus rögzítésre nem kerülnek. Az adatok biztonságát a „Szabályzat”-ban részszelzett fizikai és szervezeti intézkedések védik. Az elbírálásban az ügyvezető és az adott szakterület vezetője, adminisztrációs munkatársa is részt vehet.

AZ ADATKEZELÉST VÉGZŐK AZ ÖNÉLETRAJZOK, MUNKAÉRA JELENTKEZŐK SZEMÉLYES ADATAINAK KEZELÉSÉVEL KAPCSOLATOSAN: ügyvezető, munkaadói ügyeket intéző adminisztratív munkatárs, az egyes szakértői adminisztratív vezetői, leendő közvetlen felettes.

AZ ÖNÉLETRAJZOK, MUNKAÉRA JELENTKEZŐK SZEMÉLYES ADATAI KEZELÉSÉNEK CÉLJA: a Kft. munkaerő-igényének biztosítása, a megüresedett pozíciók betöltése, a jelentkezők jelentkezésének fogadása, szűrése, munkaképesítés nyújtása megfelelő jelöltek számára.

AZ ÖNÉLETRAJZOK, MUNKAÉRA JELENTKEZŐK SZEMÉLYES ADATAINAK KEZELÉSÉT LEHETŐVÉ TEVŐ JOGALAPOK:
Érintett hozzájárulása – 6. cikk (1)a (az adatot az érintett adja meg)

Jogos érdek – 6. cikk (1)f (önéletrajz hosszabbított örzése, az érintett értesítésre adott válaszáig)

AZ ÖNÉLETRAJZOK, MUNKAÉRA JELENTKEZŐK SZEMÉLYES ADATAINAK FORRÁSA: az érintett.

AZ ÖNÉLETRAJZOK, MUNKAÉRA JELENTKEZŐK SZEMÉLYES ADATAINAK TÁROLÁSI HATÉRIDŐJE: a cél (munkaválaló felvételre stabil, tartós módon) megvalósulása szükség, azaz:

1. Amennyiben az önéletrajzot az érintett ráadott a láthatóság nélkül bocsát az intézmény rendelkezésére, joggal feltételezzük, hogy jövőben megnyitja pozícióra vár. Így önéletrajzát az adatkezelés ellen történő tiltakozásáig, de legfeljebb egy év időtartamig őrzük (ekkor a vélelmezzük annak elévülését);
2. A konkrét munkakörré feladott állásajánlatok beküldött önéletrajzok esetében:
 - a. azokat a cél – a pozíció stabil módon történő betöltése - megvalósulásáig kezeli az intézmény, azaz a meghirdetett pozícióra kiválasztott jelölttel történő munkaszervezés megkezdését követően az abban kijelölt p-óbatöltő sikeres leteleléig; ezt követően az önéletrajzokat megsemmisítik;
 - b. A ki nem választott, de a jövőbe munkaajánlatokra potenciálisan alkalmazható jelentkezők esetében további egy évig kezeljük az önéletrajzokat (korai felmondás esetében) az érintett részéről felmerülő jogos érdek véltelmezése alapján mindaddig, amíg az érintett nem tiltakozik ez ellen. Az érintett azonban erről a további adatkezelésről haladéktalanul értesíteni szükséges erről, és tiltakozása, törlési kérése esetében az adatkezelést a Kft. köteles azonnal megszüntetni, az önéletrajzot megsemmisíteni (vagy érintett külön kérése esetében visszaküldeni).

AZ ÖNÉLETRAJZOK, MUNKAÉRA JELENTKEZŐK SZEMÉLYES ADATAINAK ADATTOVÁBBITÁSA, CÍMZETTÉK: adatovábbítás nem történik.

SZERVEZÉSI ÉS TECHNIKAI INTÉZKEDÉSEK: ld. fent az „ÖNÉLETRAJZOK, MUNKAÉRA JELENTKEZŐK SZEMÉLYES ADATAINAK KEZELÉSE” részben valamint a „Szabályzat” ide vonatkozó fejezetében.

TÁJÉKOZTATÁS:

Az érintett pályázó adatai kezeléséről az intézményi, Adatkezelési tájékoztató az intézmény üzleti partnerei számára” (4/11. Melléklet) alapján szereshet információt, melyet szükséges közölni az intézményben kftüggyesítve, lehatóság szerint honlapon megjelenítve).

A tájékoztató elérhetőségét javasolt az állásajánlatban felkínálni az alábbi szöveggel: *„Adatkezelési tájékoztatókat megtalálják a tájékoztató felületi helyen”*

A munkára jelentkezéskor a Kft. az állásajánlatot szövegében lehatóság szerint tájékoztatója az önéletrajzok kezeléséről (5/11. Melléklet).

Az intézmény részt vett jelentkezőket a jelentkezés módjával lehetőleg azonos módon (levélben vagy e-mail útján) tájékoztatja az intézmény annak eredményéről, valamint az önéletrajzok további kezeléséről. E tájékoztatás és engedély-kérés nem mellőzhető akkor, ha az önéletrajzokat tovább kívánja őrizni az intézmény (5/11. Melléklet).

2. A BETEGELLÁTÁS ADATKEZELÉSE

AZ INTÉZMÉNY BETEGELLÁTÁSI TERÜLETE

- a szakrendelések,
- a kózponti háziorvosi ügyeleti szolgálat, melynek elítási helyei:
 - o Sellyei Egészségügyi központ (7960 Sellye, Bodonyi utca 1/A.)
 - o Vajszlói Egészségközpont (7838 Vajszló, Temesvári u.20.)
- a mozgó szakorvosi szolgálat és
- az otthoni szakápolás feladatai.

Ezen területek adatkezelési sajátosságait hasonlóságuk okán együttesen tárgyaljuk (az esetleges kivételeket sajátosságok jelölve).

A betegellátásban a jogszabályban meghatározott szakmai feltételekkel és végzettségükkel rendelkező szakembereket lehet részt, szakmai titoktartás mellett.

Az A.9. Az érintettek jogai” fejezetben tárgyaljuk a betegellátás sajátosságait ezekben a témakörökben, ezeket ld. ott, úgyis mint:

- Az adatokhoz való hozzáférés: a hozzáférés speciális esetei, megjelölhetőség, betekintés, leltáradás, másolat kérése; kiskorú adatokhoz történő hozzáférése;
- A személyes adatak helyrehozhatóság joga: az egészségügyi adatokra vonatkozó speciális szabályok
- Az adatkezelés korlátozásához való jog: az EESZT rendszeren belül;
- Törvényhez való jog: az egészségügyi adatok őrzésének kérelmezhetőség;
- Tiltakozás joga: NEAK betegellátás-rendszer és bizonyos testvér érintő beavatkozások esetei.

EESZT

Az intézmény – az Elektronikus Egészségügyi Szolgáltatások Térrel kapcsolatos részletes szabályokról szóló 39/2016. (XII. 21.) EMMI rendelet előírásainak megfelelően - az EESZT - Elektronikus Egészségügyi Szolgáltatások Tér rendszer tagja kötelező jogszabály előírás alapján. Ez bevégeinek 2017. november 1. után keletkezett adatokat tárolja, és bevégei adatait az intézmény továbbítja az EESZT-be:

- „Az EESZT szolgáltatásainak működésére vonatkozó részletes leírás a <http://www.e-egeszsegugy.gov.hu/weboldalon> található, adatkezelési tájékoztató az egészségügyi intézményben történő adatkezelésről: https://e-egeszsegugy.gov.hu/documents/26398/536051/EESZT_GDPR_ehivelt_tajekoztatasa.eu elnevezéssel

www.adatkezes.hu/infocsd05.1240.672.5dca.f466b9e0c006

- A Lakossági portálon maga a beteg a kezelésével kapcsolatban az információkhoz hozzáférhet, valamint értesítést kérhet arról, ha valamilyen dokumentuma (beutaló, vény, egyéb egészségügyi dokumentáció) bekerül az EESZT-be.
- Az EESZT minden olyan orvos számára biztosítja az adatok biztonságos elérését aki a beteg kezelőorvosa, és akire vonatkozóan a beteg nem korlátozta az EESZT-ben tárolt adatokhoz történő hozzáférést jogszabályait. A háziorvos saját a betegre vonatkozó és az EESZT-ben található elítási eseményekhez, azok dokummentumaihoz hozzáférhet.
- A gyógyszereszekre lehatóság van az EESZT segítségével hozzáférni a gyógyszerrekekre vonatkozó adatokhoz annak érdekében, hogy a gyógyszerrel gondozás keretében belüli hasznos segítségét nyújthasson a hozzá fordulóknak.
- Az EESZT-ben minden eddigi hozzáférés naplózásra kerül, mely a beteg számára elérhető annak érdekében, hogy ellenőrizni tudja adatai kezelésének útját. Ez a lehatóság eddig nem elérhető átláthatóságot nyújt, valamint szinte korlátlan ellenőrzési jogot biztosít a betegk számára.”
- Tekintettel az adatkezelés speciális jellegére – összhangban az egészségügyi adatok kezelésére vonatkozó 1997. évi XLVII. törvényre – adatkezelő az általános tájékoztatóon túl hozzáférhetővé

teszi az érintett betegek / kezeltek számára az EESZT adatkezeléséről szóló részletes tájékoztatót is, mely a Fertő línikáról leendő, kinyomtatandó és kifüggesztendő az intézményben:

NEAK ONLINE JOGVISZONY (TAL-SZÁM) ELLENŐRZÉS

Az intézmény informaitikai rendszerébe építetett – Főnix-Pro programon keresztül – a 217/1997. (XII. 1.) Kormánymeghatározás (12/A. § (13), 12/B. § (1)) előírak szerinti (ld. 1. sz. Melléklet) a NEAK nyílvánlatrásában közvetlenül elektronikus úton (on-line) ellenőrizi, hogy az finanszírozott ellátást igénylő érintett személy a nyílvánlatrásban az egészségbiztosítás egészségügyi szolgáltatására jogosultként szerepel-e. A 14. életévét be nem töltött személy esetében az ellenőrzést minden egészségügyi szolgáltatónak egyszer, az adott személy első alkalommal történő ellátása során kell elvégeznie. Az ellenőrzést adott ellátási formában egy napon nyújtott szolgáltatások számról függetlenül egyszer kell elvégezni.

A rendelet az intézmény feladatai közül nem vonatkozik a mozgó szakorvosi szolgáltatásra és az ottihoni számpótlásra.

NEAK BETEGÉRTŐI-RENDSZERE

Az egészségügyi és a hozzájuk kapcsolódó személyes adatok kezeléséről és védelméről szóló 1997. évi XLVII. törvény 11. §. (3) bekezdése alapján az érintett háziorvosa és a kezelést végző orvos - ha az érintett ezt írásban nem tiltotta meg - jogosult az érintett á tal a köte az egészségbiztosítás terhére igénybevevett egészségügyi ellátás adatairól tudomást szerezni úgy, hogy az adatokat az egészségbiztosítási szerv előltronikus lekérdezés formájában biztosítja számára. A háziorvos a hozzá bejelentkezett biztosított adatait ismerheti meg. Az érintettet a kezelést végző orvos írásban vagy szóban tájékoztathatja a tiltakozás lehetőségről. Az érintett a tiltakozását az egészségbiztosítási szerv részére személyesen, postai úton vagy a közgazdasági hárszági eljárás és szolgáltatás általános szabályairól szóló törvény szerinti elektronikus úton juttathatja el.

ÉRTÉKTÉS

Az Elektronikus Jelenlétsbeküldő Rendszer (e-Jelenléts) egyszerűsíti a jelentések küldésének folyamatait és lehetővé teszi a helyi/havi jelentések elektronikus, biztonságos adatrátviteli vonalon (Intraneten) keresztül történő beküldését közvetlenül az OFR részére.

ELHJNYLT BETEG ADATAINAK KEZELÉSE

Az elhunytak adatainak kezelését általában szigorúan a Szabályzat 11. fejezete - Érintett jogainak gyakorlására irányuló kérelmek kezelése – fejezete tárgyalja. Id. olt. Ezen túlmenően az egészségügyi adatok tekintetében figyelemre kell venni az 1997. évi XLVII. törvény az egészségügyi és a hozzájuk kapcsolódó személyes adatok kezeléséről és védelméről (7 § : 20 §)

A beteg halálát követően házastársa, egyeneságbeli rokona, testvére, valamint elvtársa - írásban kérelme alapján - akkor is jogosult az egészségügyi dokumentációba betekinteni és tájékoztatót kapni a gyógykezelésről, ha arra az ök vagy testármazó k álarát vagy egészségét befolyásoló ök feltárása vagy az ö egészségügyi ellátású értékeben van szükség, és az egészségügyi adát ezzel az ökkal közvetlen összefüggésbe hozható.

Az érintett halála esetén törvényes képviselője, közeli hozzátartozója, valamint örököse - írásos kérelme alapján - jogosult a halál ökövel összefüggő vagy összefüggésbe hozható, továbbá a halál következtetését megallózó gyógykezeléssel kapcsolatos egészségügyi adatokat megismerni, az egészségügyi dokumentációba betekinteni, valamint azokról - saját költségére - másolatot kapni.

Éveszüléts és halálözás esetén a születes illetve halálözás helye szerint illetékes anyakönyvezető után a Központi Statisztikai Hivatal részére az éveszüléts, illetve elhalálözott személy egészségügyi és számványozósító adatait át kell adni. A születes, illetve halálözással kapcsolatos események anyakönyvezése céljából teljesítendő bejelentés kötelezettsége során a betegellátó megismerni és továbbíthatja éveszüléts esetén a gyermek születes, halálözás esetén az életben lévő házastársa, bejegyzett életárs személyi azonosító adatait.

A halottszemle alkalmával az orvos a szakmai protokollnak és a jogszabályoknak megfelelően köteles eljárni (különösen a 351/2013. (X. 4.) Korm. rendelet a halottvizsgálatról és a elhunytakkal kapcsolatos eljárásról).

Az elhunyt beteg dokumentációjának örzésére ugyanazon megörzési idő vonatkozik, mint az előkérlet 1997. évi XLVII. tv. 37. § (3) szerinti törvényi kell alkalmazni a megáli személyre vonatkozó egészségügyi adatok esetén is.

KISKORÚAK EGÉSZSÉGI ADATAINAK KEZELÉSE

A kiskorúak orvosi ellátása elsősorban orvosszakmai kérdés, így azt az ellátást nyújtó orvos közvetlen utasítása alapján, a szakmai protokollok figyelembe vételével szükséges megtenni.

Adatvédelmi szempontok alapján preferált lehet a kiskorúak / cselekvőképtelen vagy cselekvőképességükben korlátozott személyek ellátását törvényes képviselőjük / szülőjük jelenlétében végezni. Ugyanakkor amennyiben a kiskorú állapotuk indokolja a szülő jelenléte / beleegyezése nélküli ellátását, úgy azt természetesen nem jogos az adatvédelemre hivatkozva megtagadni. Hiszen az is jogalapot teremt úgy a létfontosságú érték, mint az egészségügyi ellátás nyújtása címén). A szülő / törvényes képviselő / védőnt azonban utólagosan dokumentált módon értesítendő (ha csak a 16. élet betöltött korlátotokan cselekvőképes érintett ezt írásban meg nem tiltotta), az eset körülményeit figyelembe véve, az ellátást végző orvos mérlegelése és közvetlen utasítása alapján.

A kiskorú adatait az való hozzáférés és tájékoztatás részletei tekintetében id. az „A.9.2. Érintettek jogai – az adatokhoz való hozzáférés joga” fejezettel

A közvetlenül a gyermek részére nyújtott megelőzési és tanácsadási szolgáltatások esetében nincs szükség a szülői felügyelet gyakorójának hozzájárulására az adatkezeléshez (GDPR rendelet) (ld. egészségnevelési programok, stb.).

Kiemeljük továbbá az egészségügyi és a hozzájuk kapcsolódó személyes adatok kezeléséről és védelméről szóló törvény (1997. évi XLVII.) szerinti a gyermekábrantalmazás esetében alkalmazandó eljárásról (24. §): A kiskorú érintett első ízben történő egészségügyi ellátásakor az ellátást végző egészségügyi szolgáltató ezzel megvizsgált orvosa köteles az egészségügyi szolgáltató telephelye szerinti illetékes gyermekorvólléti szolgáltatót haladéktalanul értesíteni, ha feltételezhető, hogy a gyermek sérülése vagy betegsége bántalmazás, illetve elhanyagolás következménye, vagy ha a gyermek egészségügyi ellátása során bántalmazásra, elhanyagolásra utaló körülményekről szerez tudomást. Ezen adatait továbbá közzéhoz az érintett, illetve az adatait kapcsolatosan egyébként rendelkezésre jogosult beleegyezése nem szükséges.

A.11.2. EGYÉB SZOLGÁLTATÓI

Az intézmény területén további egészségügyi szolgáltatók végzik tevékenységüket a komplex betegellátás érdekében, önálló adatkezelőkként. Az intézmény adatkezelési Szabályzata értelmében az ö adatkezelésükre nem terjed ki, a betegek tájékoztatása erről szükséges. Illyenek lehetnek:

- fogászati
- gyógyszerészi
- háziorvosi rendelők
- védőnt,

BETEGELLŐEGYZÉS, BEJELENTKÉZÉS

A betegellőegyzéskor az adatnyaközösség elvét be kell tartani, célhoz nem kötött adat nem kérhető. Amennyiben az ölfegyzést nem az érintett kezdeményezi, úgy számára az érintettől személyes adat nem adható ki (különösen a TAJ szám nem szerepelhet az ölfegyzési emlékeztetőben). Szükséges meggyőződni a vizsgálatra jelentkező személyazonosságáról (szükség esetében személyi igazolvány, lakcímkártya, TAJ kártya bemutatásával), vagy meghatalmazás esetében annak jogosítóságáról és a meghatalmazó személyazonosságáról.

A FOKOZOTT BIZTONSÁGI SZAKELLÁTÁSOK

Ezek közé: pszichiátria, nőgyógyászat, urológia sebészet, ezen belül érsébszét. Ezen területek modulját a további szakrendelési szakosztályzatok nem vagy csak korlátozottan látják, további ellátóknak a beteg adatait a hozzáférésthez hozzáférhetővé. Egyes szakrendeléseknél (p. d. a pszichiátria esetében) a birtalmos jellegű elősi, hogy a betegfelvételt nem a normál betegfelvételi rendszerben, a recepción keresztül zajlik, hanem közvetlenül a szakre idelésben.

ELIZICITERÁPIA-GÓGYTORNÁ

A kezelés alatt egy-1-3153épban több beteg tartózkodhat, több beteg kezelése zajlik egy időben. Amennyiben a beteg tiltakozik ez ellen, úgy meg kell vizsgálni annak a lehetőségét, hogy őt olyan időszámban kezeljék, amikor más nincs kltva.

A csoportos gyógyterápiák esetében - az 1997. évi XLVII. törvény 14. § (1) szerinti - az érintett hozzáférése nélkül jelen lehet az érintett emberi jogainak és méltóságának tiszteletben tartásával más személy, ha a gyógykezelés rendje több beteg egyidejű ellátását igényli.

LABORATORIUM ÉS EGÉRSÉG MINTAKÜLDÉS, TÁVLELETÉZÉS

A miniatúrát két csoportban szükséges szállítani a vizsgálatot végző laborok számára (leggyakrabban a PTE központi labor-). A személyes adatok is tartalmazó szállítási feladatot (személyszállítás, mintaszállítás) kizárólag a klt-vel munkaviszonyban vagy feladatai ellátására irányuló szerződéssel rendelkező személy végezheti.

Adattovábbítás a háziorvos részére történik, akiknek azt zart, névrel szóló borítékban szükséges átadni. Tájékoztató keretében az egészségügyi ellátórendszeren belüli betegadat továbbítható a távollévő szakember részére, megfelelő informátikai biztonsággal - rendelkező rendszeren keresztül.

MSSZ IMOGSÓ SZAKORVOSI SZOLGÁLATI SPECIFIKUMAI

Mivel a rendelés az intézmény területén kívüli eső helyeken zajlik (az ellátási terület településén), így fokozottan ügyelni kell a szállítási és a rendelési sorban a dokumentumok védelmére, őrzésére, illetékes személyek általi betekintéstől való megóvására, valamint a laptop gép jelző-védelmének beállítására és használatára!

A védőnő vezetői és egészségügyi személyek törzskönyvét 3 éves korra, az ő feladatkörébe tartozó adattalalma: rögzíti.

KÖZPONTI HÁZIORVOSI ÜGYELTI SZOLGÁLATI SPECIFIKUMAI

A klt. Sellyén és Vajslón működő háziorvosi ügyeleti szolgálatot. A szolgálatnak mindkét helyen kijelölt rendelője van, hozzá számítóképpel, Sellyénen a -Sihix Pro Program megfelelő modulját használják, az intézmény infrastruktúrájába illeszkedően, ugyanazokkal a biztonsági, technikai- és szervezési intézkedésekkel (különös tekintettel a szakterre, ahhoz illeszkedő, egyénileg kiosztott jelzavas védelemre). Vajslón az Oxy Dokt 21usz 5.7. betegdokumentációs programot használja, kizárólag e cífra fenntartott számítógépre telepítve, jelszóval védve, melyre a szolgálatot teljesítők ismernek.

Mir-ikkét helyen az Ir- éznélmi adatkezelési Szabályzat betartása kötelező, különös tekintettel az adatok harmadik személy általi betekintéstől való védelmére, és azok elzártan történő kezelésére!

Az ágazati jogszabályoknak megfelelően az ügyrele beíró hívásokat szükséges rögzíteni. A rögzített hangfelvételek őrzésénél gondoskodni kell arról, hogy azokhoz illetékesek ne férhessen, továbbá védelmi szükségessé a védelem megemelésével szemben. A hangfelvételeket öt évig őrzni az intézmény (a Ptk. szerinti elévülésig).

HÁZI BETEGÁPOLÁS SPECIFIKUMAI

Az ellátás keretében az intézménybe történő bejelentkezés és elfogadásuk után az elrendelt ellátást (gyógyterápiát vagy szakápolást, pld., sebkioldást) otthonukban nyújtja az intézet szakosztályzata. Az

Intézményen kívüli ellátás miatt fokozottan ügyelni kell e területen is a dokumentumok védelmére, őrzésére, illetékesen személyek általi betekintéstől való megóvására!

A betegdokumentáció egyszerűsített szoftverrel az intézményi adatvédelmi szabályoknak megfelelően szükséges logikai védelemmel ellátva használni, a kellekző fizikai dokumentumokat elzártan tárolni!

A BETEGELLÁTÁS SORÁN ELŐFORDULÓ SPECIÁLIS ESETEK

A betegellátás során előfordulnak olyan speciális esetek, melyeknek adatkezelési vonatkozásuk is van, adatkezelési kötelezettségük keletkezik, vagy adatovábbítás szükségessé jogszabályi előírás alapján. Ezeket az adatkezelési szempontból is különösen nagy odafigyelést igénylő helyzetekben eseményekkel jelöljük felismerjük a célját, hogy amennyiben ilyen adatkezelésbe tdközne az egészségügyi dolgozó, úgy a releváns jogszabály szerinti járasson el:

- A rendőrség illas vezetőt kíséri be, vizsgálatot kér az ügyrele orvos től (N a dokumentációt: 1997. évi XLVII. tv. 14. § (1)).
- Látleletet kér sértett érintett. Bejelentési kötelezettség az 1997. évi XLVII. tv. 24. §-a szerinti.
- Rendőrség keresi meg az intézményt / ügyeleti szolgálatot hivatalosan: 1997. évi XLVII. tv. 15. §.
- Mentőt kell hívni a betegnek, ilyenkor az ellátás élvizsgálattal az adminisztratív előírás, a beteg érdekeiben. (1997. évi XLVII. tv. 12. § (3)): sürgős szükség, valamint az érintett belválasztási képességének hiánya esetén az önkéntességet vélelmezni kell).
- Halotstisztelet: dokumentációját jogszabályi szigorúan szabályozza, többek között a 354/2013. (X. 4.) Korm. rendelet a halotvizsgálattól és a halottakkal kapcsolatos eljárásról.
- Pszichiátriai beteg, nem egyezik bele a kezelésbe, vizsgálatba, or- és közvesztésére, és ha orvos, hozzátartozó nem tud ráhatni: rendőri segítséget kérnek, egy rendőr bent ül a mentőben és kíséri. 1997. évi CLIV. törvény - az egészségügyi: 199. § (1) Ha a pszichiátriai beteg közvédelem veszélyeztető magatartást tanúsít, és ez csak azonnali pszichiátriai intézeti gyógykezeléssel vételel hatríható el, az észlelt orvos közzelküldi intézkedik a beteg megfelelő pszichiátriai intézetbe szállításáról. A beteg beszakillásánál szükség esetén a rendőrség közreműködik.
- Vesztesztés speciális kezelése: ha azonosítatlan vagy oltási könyvvel nem rendelkező eb harapas történik, akkor a vesztesztés elleni jelentési kötelezettségnek a NÉBIH felé elgeget kell tenni. E-re rendszeresített 2 példányos indígy nyomtatvány egyik példányra betegre, a másik őrzésre kerül. Az állat megfigyeléséről a NÉBIH gondoskodik a tisztárlatorvoson keresztül. Ha ennek eredménye nem megnyugtató, úgy az ANTSZ felé jelentést tesz, aki az oltásról gondoskodik. (1997. évi XLVII. tv. 15. §).

ADATTOVÁBBÍTÁS

Adattovábbítás zajlik az 1997. évi XLVII. törvény az egészségügyről és a hozzájuk kapcsolódó személyes adatok kezeléséről és védelméről előírásainál összhangban az összes ott megjelölt esetben, az ott leírt célok érdekében (pld., betegségregisztrációk felé, fertőző betegségek és mérgezősok bejelentése, adattovábbítás arra jogosult hatóság) szerv vagy az egészségügyi államigazgatási szervnek, munkavédelmi hatóságnak, stb.).

Az intézmény a fent jelölt törvény előírásainak megfelelően adatokat továbbíthat az alábbiakban felsorolt szervek részére. A lelték közérthető nyelvezettel kerültek megfogalmazásra, az intézmény és érintettai számára releváns tartalmakat kértelve. Éppen ezért jogi megfogalmazásuk nem pontos és nem teljes körű, a hivatkozott jogszabályból tdközölhatnak az érintettek a pontos részletekről!

Az egészségügyi ellátó hálozaton belüli adattovábbítás és az adatok megismerése:

Az egészségügyi és személyazonosító adatok megismerésére, kezelésére jogosult az 1997. évi XLVII. tv. 5. § (1) szerinti:

- a) a betegellátó,
- b) az intézményvezető, valamint
- c) az adatvédelmi feladós.

Közegészségügyi járványügyi veszély esetében (1997. évi XLVII. tv. 5. § (3)):
a) az érintett kezelési végző orvos,
b) az egészségügyi államigazgatási szerv kérésére neli dolgozó tisztviselő,
c) a közegészségügyi járványügyi felügyelő,
d) a közegészségügyi járványügyi céliből adatkezelésre jogosult más személy vagy szerv, valamint
e) az egészségügyi Világszervezet Nemzetközi Egészségügyi Reprodukciós (a továbbiakban: NER)
vegtrajfiájában közreműködő szerv feladataikre vonatkozó alkalmazása.

Adattovábbítás a választott háziorvos részére

Az 1997. évi XLVII. tv. 11. § (1) szerinti a kezelés: végző orvos az általa megállapított, az érintetthez vonatkozó egészségügyi adatait az érintett közvetlenül tájékoztatja, és - amennyiben az érintett ezt kifejezetten nem tiltotta meg - azokat továbbítja az érintett választott háziorvosának.

Adattovábbítás alapozásbálya az egészségügyi ellátó hálózatban belül

Az 1997. évi XLVII. tv. 10. § (1) szerinti az egészségügyi ellátóhálózatban belül az egészségügyi és személyazonosító adatok továbbíthatók, illetve összekapcsolhatók. Az egészségügyi adatok az egészségügyi adatok és TAJ-számok az egészségügyi ellátóhálózat az egészségügyi adatok között is továbbíthatók és összekapcsolhatók, a feladat elvégzéséhez szükséges mértékben.

Az intézményi legyen a beteg átvételése során másik szakrendelőre, ahol alapvetően adattovábbítás, adatközlés nem zajlik, mivel a beutalót a beteg - azaz a nagy jelentőségű be a további szakrendelőre. A beteg érdeklődésében, az ő kérésére és hozzájárulásával az ellátóhelyre a Kft. szakdolgozó sejtbelik, a beteg számára időpontot kérhetnek.

Továbbít az intézmény számára egyes vizseleleteket más szakintézmények véggeznek (pld. körponti laboratórium Pécs, ANTSZ).

Égyéb adattovábbítás az egészségügyi ellátóhálózatban belül:

Gyógyszerészeknek (1997. évi XLVII. tv. 14/A. § (3)):

A gyógyszerész megismerheti a biztosított által a kötelező egészségügyi szolgáltatás terhére igénybevetett gyógyszerrel kapcsolatos egy éven belüli adatokat (kivéve mentális, viselkedészavarok kezelésére és szexuális betegségek kezelésére szolgáló gyógyszer), amennyiben az érintett nem tiltotta meg. Ezeket az adatokat az egészségügyi adatok elektronikus formában biztosítja számára. Az adatot nem az intézmény továbbítja közvetlenül.

Adattovábbítás az egészségügyi államigazgatás, szervnek (1997. évi XLVII. tv. 15. §):

Meghatározott - a törvényben szereplő - fertőző betegségek, fertőzések, kórokozók és megfertőzések vagy azok gyarapodása esetében a betegellátó nyomon követés továbbítható az egészségügyi és a személyazonosító adatait, bizonyos esetekben negatív eredmény esetén is. Statisztikai adatait, azonosíthatóságtól megfosztott jelentéstartalmú adatokat is, bizonyos fertőző betegségek esetében az egészségügyi államigazgatási szerv közegészségügyi vagy járványügyi közérdekre hivatkozva - az a priori szűrővizsgálat keretében veségt Hiv fertőzést és AIDS beteg kivételével - kérheti az érintett személyazonosító adatait.

Az az érintett lakóhelye (tartózkodási helye) szerinti illetékes államigazgatási felügyeleti szerv részére az egészségügyi államigazgatási szerv haladéktalanul továbbítja az érintett személyazonosító és egészségügyi adatait, ha fertőzőképes házi- vagy használati. Illetve vadon élő állattal történt kontaktus révén jöhetett létre (pld. zseztesség).

A szűrővizsgálatok esetében az egészségügyi államigazgatási szerv értékeléssel, monitorozással megvizsgált munkatársára a szűrővizsgálat eredményei értékelésnek lezártaság kezelési a szűrővizsgálaton részt vevő személyek egészségügyi és személyazonosító adatait. (1997. évi XLVII. tv. 16/A. §).

Adattovábbítás a munkavégelési hatóságoknak (1997. évi XLVII. tv. 15/A. §):

Az észlelt orvos köteles haladéktalanul továbbítani a munkavégelési hatóságoknak a munkavégelési egészségügyi és személyazonosító adatait, ha a jogszabályban meghatározottak szerinti foglalkozási eredetű megbetegedést észlel vagy annak gyanúja merül fel, ha meghatározott vagy anyag hatáskörrel van kitéve, vagy zaj okozta munkahelyi károsodás esetében.

Adattovábbítás a Vezetőilletett Rendeljenességek Országos Nyilvántartásába, az azt vezető szerv részére (1997. évi XLVII. tv. 16. §):

Amennyiben az érintett beteg (kde érve a magzatot is) meghatározott vezetőlattal rendeljenességben szenved, úgy a rendelkezés szerint az egészségügyi és személyazonosító adatait 30 napon belül az érintett személyazonosító és egészségügyi adatait, valamint - kiskorú esetén - törvényes képviselője nevét és lakcímét továbbítja a Vezetőilletett Rendeljenességek Országos Nyilvántartásába, az azt vezető szerv részére.

Adattovábbítás a betegségregisztereket vezető szerv(ek) részére (1997. évi XLVII. tv. 16. § (2) B. §):

Egyes kiemelt jelentőségű betegségek esetében betegségregiszterek működnek, melyek számára az adatszolgáltatás kötelező. A betegségregiszter kezel az érintett személyek megbetegedéssel összefüggő egészségügyi és halálhálózati összefüggő adatait, TAJ számát, nemét, születési helyét és idejét, valamint a lakóhelyét és tartózkodási helyét.

A betegségregiszterek a személyazonosító adatok tekintetében kapcsolati kódokat képeznek, mely a személyes adataitól történő visszafordítható nem teszi lehetővé és ugyanazon beteg tekintetében valamennyi adattovábbítás - függetlenül a beavatkozást végző egészségügyi szolgáltatótól - azonos kapcsolati kódhoz kapcsolódik. Ilyen regiszterek pld.:

- Nemzeti Rákregiszter;
- Nemzeti Csipő- és Térdizületi Endoprotézis Beültetés Regiszter (Protézis Regiszter);
- Központi Implantátumregiszter
- Nemzeti Szívinfarktus Regiszter.

Adattovábbítás a szakmai minőségértékelésért felelős szerv és a teljesítményértékelésért felelős szerv részére (1997. évi XLVII. tv. 18. és 18/A. §):

E szervek jogosultak szakmai céljait elvégeztetésre a szükséges egészségügyi adatok, valamint - más személyazonosító adataitól történő összekapcsolás nélküli, kapcsolati kódokkal ellátottan - az a priori kapcsolódó TAJ szám, nem, születési dátum és postai irányítószám kezelésére. Az intézmény e szervek megkeresésére gondoskodik az adatközlés történő hozzáféréstől.

Központi Statisztikai Hivatal (KSH):

Az egészségügyi adatok kezeléséről szóló törvény számos adat esetében előírja azok KSH általi kezelését, nyilvánlathatását. Intézményünk közvetlenül személyes adatait a KSH számára nem továbbíthat, azonban az egészségügyi államigazgatási szervek, az anyakönyvi hivatalok, a betegségregiszterek sbb. ezt jogszerűen előírások miatt megtehetik. A KSH és a betegségregiszterek is az adatait titkosítva, kapcsolati kód létrehozásával, vagy anonimizált módon kezelik.

1997. évi XLVII. tv. 20. § szerinti egészségügyi adatait statisztikai célra alapvetően személyazonosításra alkalmatlan módon kezelhetők. Az érintett egészségügyi és személyazonosító adatait statisztikai célú felhasználásra személyazonosításra alkalmas módon az érintett írásbeli hozzájárulásával adható át.

Égyéb kapcsolati kódokkal titkosított) adatkezelés, adattovábbítás (1997. évi XLVII. tv. 19. §):

Szaklehetőség esetén, az adatait szükséges mértékben és ideig az érintett egészségügyi adatait, valamint - más személyazonosító adataitól történő összekapcsolás nélküli - az érintett TAJ-számát, nemét, születési dátumát és postai irányítószámát kezelhetik:

- az egészségügyért felelős miniszter ;
- a miniszter irányítása alá tartozó országos intézet

- a térségi betegít-szervezésért felelős szerv,
- az egészségügyi államigazgatási szerv.

Adattovábbítás a határon átnyúló egészségügyi ellátáshoz kapcsolódó fontos érdeklődés érdekében kijelölt nemzeti kapcsolattartó szerv felé (1997. évi XLVII. tv. 19/A. §):

A jelzett szerv a tájékoztatás megadásáig kezelheti az érintett nevét, nemét, születési idejét, lakóhelyét, tartózkodási helyét, TVJ-számát, valamint azon egészségügyi adatait, amelyek az érintett határon átnyúló egészségügyi ellátáshoz kapcsolódó jogainak érvényesítéséhez szükségesek.

Acéltovábbítás a társadalombiztosítási igazgatási szervek és az Egészségbiztosítási Alap működésétért felelős intézmény részére (1997. évi XLVII. tv. 22. §):

Ezen szerv részére akkor továbbítható egészségügyi és számlayazonosító adat, amennyiben arra az érintettek jártó társadalombiztosítási ellátások megállapítása, folyósítása céljából van szükség, vagy ha az a társadalombiztosítási ellátások ellenőrzése, elszámolása céljából indokolt.

Az intézménynek ilyen a tájékozatra vételei jogosultsággal rendelkező szakrendelések (pld. szükségzet-nőgyógyászati), aki kötelező adatszolgáltatást tesz a Megyei Egészségbiztosítási Biztár felé a tájékozatra vett betegek nevével, TVJ számával, születési adataival, a diagnózisai és a tájékozatra idejével.

Várandoz nők adatainak kezelésére jogosultak (1997. évi XLVII. tv. 22/D. §):

A várandoz nők részére nyújtandó támogatás céljából az arra jogosult várandoz nő természetesen személyazonosító adatait és társadalombiztosítási azonosító jeleit jogosult kezelni:

a) jogosult lakcíme szerinti család- és gyermekjóléti szolgálat és az állam szociális fenntartói; feladatainak ellátására a Kormány rendeletében kijelölt szerv,

Az intézmény ezen szervek felé jogszervrien továbbíthatja a fent jelzett adataikat.

Az orvosákról, rehabilitációról, illetve szociális szakértői szerv, rehabilitációs hatóság, a járási hivatal, az igazságügyi szolgálatok adatkezelési jogosultságai (1997. évi XLVII. tv. 22/D. §):

Ezen fent felsorolt szervek az egészségbiztosítási szervvel rendelkezésre nem álló adatok – különösen az egészségügyi szolgálatok és az igénybe vevő adatai és az az érintett TVJ-száma, diagnózis, ellátása – továbbítása érdekében megkereshetik a kezelőorvost.

Tudományos kutatás céljából történő adatkezelés:

21. § (1) Tudományos kutatás céljából az intézményvezető vagy az adatvédelmi tisztviselő engedélyével a tárcelt adatokba be lehet tekinteni, azonban tudományos közleményben nem szerepelhetnek egészségügyi és személyazonosító adatok oly módon, hogy az érintett személyazonosság megállapítható legyen.

Tudományos kutatás során a tárcelt adatokról nem készíthető személyazonosító adatokat is tartalmazó másolat.

Adattovábbítás az egészségügyi ellátóhálózatokon kívülré

Adattovábbítás az egészségügyi ellátóhálózatokon kívüli szerv megkeresésére vagy adatkérésére (1997. évi XLVII. tv. 23. §):

A jogszabály rendelkezik azon feltevélekről, adatokról és szervekről, melyeknek jogszervi kérésére, megkeresésükben az adataiszolgáltatás kötelező végző orvos számára. Ilyen adatok az érintett egészségügyi és a megkereső vagy adatszolgáltatók kértó szerv a tal törvény alapján kezelhető, az azonosításihoz szükséges személyazonosító adatai.

A jogszervi adatait kértó szervek az alábbiak:

- a) kúria, bíróság, az ügyészség, a nyomozó hatóság, az előkészítő eljárás folytató szerv, az igazságügyi szakértő, jogszervi peres és nemperes, valamint közigazgatási hatóság, ügyben a közgazgatási hatóság, az ügyészség, a bíróság, az igazságügyi szakértő,
- b) szabállyértési eljárás során az eljárást folytató szervek,

c) hadköteles személy esetén a fővárosi és megyei kormányhivatali járási (fővárosi kerületi) hivatal, a Magyar Honvédség katonai igazgatási és központi adatheldolgozó szerve, valamint a katonai egészségügyi államhatóság megállapító bizottság,

d) a nemzetbiztonsági szolgálatok,

e) a Magyar Honvédség katonai igazgatási és központi adatheldolgozó szerve,

f) az egészségügyi dolgozóval szemben folytatott leendő etikai eljárás során az eljárás lefolytatása hatáskörrel és illetékességgel rendelkező katonai szerv,

g) a rendőrség, terrorizmust elhárító szervek

h) halottvizsgálókat végző orvos,

i) közlekedéshatóságok szervei.

A kezelőorvos által kötelező adattovábbítás (1997. évi XLVII. tv. 24. §):

A rendőrségnek:

Az érintett első ízben történő orvosi ellátásakor, ha az érintett 8 napon túl gyógyuló sérülést szenvedett és a sérülés feltehetően büncselekmény következménye, a kezelőorvos a rendőrségnek haladéktalanul bejelenti az érintett személyazonosító adatait.

Illetékes gyermekjóléti szolgálatnak:

A kiskorú érintett első ízben történő egészségügyi ellátásakor az egészségügyi szolgálatok köteles az illetékes gyermekjóléti szolgálatot haladéktalanul értesíteni, ha a gyermek bántalmazásának vagy elhanyagolásának gyanúja merül fel.

Ezekben az esetekben nem szükséges kértó az érintett beleegyezését az adattovábbításhoz. *(ld. a kiskorúra vonatkozó rendelkezésben is).*

AZ ÉRINTETT / BETEG ADATSZOLGÁLTATÁSI KÖTELTÉSEI

Az érintett beteg kötelezettségére az intézmény adatkezelési tájékoztató útján is felhívja figyelmüket. **Kiemelten az 1997. évi XLVII. törvény alábbi szabályozásait:**

13. §-a szerinti az érintett (törvényes képviselője) köteles a betegellátó felhívására egészségügyi és személyazonosító adatait átadni,

a) ha valószerűsíthető vagy beigazoldott, hogy a jogszabályban felsorolt fertőző betegségben szenved vagy korábban fertőzött (kivéve HIV)

b) ha az arra a jogszabályban szereplő szűrés- és alkalmassági vizsgálatok elvégzéséhez van szükség,

c) ha valószerűsíthető, hogy az érintett a jogszabályban szereplő foglalkozási eredetű megbetegedésben szenved,

d) ha az adatszolgáltatásra a magzat, illetve a kiskorú gyermek gyógykezelése, egészségügyi állapotának megőrzése vagy védelme érdekében van szükség,

e) ha bűnműködés, bűnmegelőzés céljából, továbbá ügyészségi, bírósági eljárás, illetve szablysértési vagy közigazgatási hatóságok eljárás során az illetékes szerv a vizsgálatot elrendelte,

f) ha az adataiszolgáltatásra a nemzetbiztonsági szolgálatokról szóló törvény szerinti ellenőrzés céljából van szükség.

Továbbá az 1997. évi CIV. törvény az egészségügyről – a beteg kötelezettségeiről szóló paragrafusai:

26. § (1) A beteg az egészségügyi szolgálatok igénybevételekor köteles tiszteltetben tartani az erre vonatkozó jogszabályokat és az egészségügyi szolgálatok működési rendjét.

(2) A beteg - amennyiben ezt egészségi állapota lehetővé teszi - köteles az ellátásban közreműködés egészségügyi dolgozókkal képességeit és ismeretait szerint az alábbiak szerint egyúttműködni:

- a) tájékoztatni őket mindarról, amely szükséges a körülmény megállapításához, a megfélelős kezelési terv elkészítéséhez és a beavatkozások elvégzéséhez, így különösen minden korábbi betegségéről, gyógykezeléséről, gyógyszer vagy gyógyhatású készítmény szedésétől, egészségkárosító kockázati tényezőiről,

- b) Ujfelkötéskor új - saját betegségével összefüggésben - mindarról, amely mások életét vagy testi épségét veszélyeztet, így különösen a fertőző betegségekről és a foglalkozás végzését kizáró megbetegedésekről és állapotról,
 - c) az egészségügyért -telési miniszter (a továbbiakban: miniszter) rendelkezésére bocsátott fertőző betegségek esetén megnevezni azon személyeket, akikről a fertőző betegséget megkaphatta, illetve akiket megfertőzhetett,
 - d) tájékoztatni őket, minden, az egészségügyi ellátást érintő, általa korábban tett jognyilatkozatáról,
 - e) a gyógykezelésével kapcsolatban töltik kapott rendelkezéseket betartani,
 - f) a gyógyintézet házirendjét betartani,
 - g) a jogszabály által előírt térítési díjat megfizetni,
 - h) jogszabályban előírt személyes adatait hitelet érdemlően igazolni.
- (3) A beteg köteles a jogszabály által előírt vagy a jogszabály alapján a szolgálatát által megállapított térítési díjat megfizetni.
27. § (1) A beteg és hozzátartozói jogait gyakorolása során kötelesek tiszteltelen tartani más betegnek jogait foglalt jogait.
- (2) A beteg és hozzátartozói jogait gyakorolása nem sérülhet az egészségügyi dolgozóknak törvényben foglalt jogait.
- (3) A betegnek gyakorlásának módját - e törvény keretei között, ideértve a leletkiadás rendjét is - a szolgálatot működtés rendje (gyógyintézet házirendje) szabályozza.

A BETEGELLÁTÁS ADATKEZELÉS ADATVÉDELMI JOGSZABÁLYBAN ELŐÍRT RÖGSZÖRÖZÉS RÉSZLETEI:

ÉRNTELTETEK KÖRÉ:

Betegnek, ápolókat, elíteltet, kiskorú / korlátosan cselekvőképessé / cselekvőképtelen / gondnokosság vagy gyámok alatt álló esetekben törvényes képviselője, gondviselője, gondviselője, szülője, gyámsági gondnokja, meghatalmazás esetében meghatalmazottja látogatók, kísérők, hozzátartozók

A jogszabályban meghatározott körben mindazok, akiknek a beteg személyes adatait illetően döntési vagy tájékoztatósi joguk van

Betegellátó azonosító adatai (neve, pecsétjében)

SZEMÉLYES ADATOK KÖRÉ:

A beteg személyes adatait az azonosító, kapcsolattartás érdekében:

- A beteg személyazonosító adatai: név, születési név, nem, születési helye és ideje, anyja neve, lakcíme, tartózkodási helye, TAJ száma.
 - A beteg elérhetőségi adatai (pld. telefon száma, e-mail címe).
 - Az Európai Gazdasági Térség (EGT) külföldi országban biztosított személyeknél az Európai Egészségbiztosítási Kártya (EUCARD) vagy más hasonló funkcionális nyomatvány adatai.
 - EGT-n kívüli államokból érkező betegek esetében az utlevél szakszerűsége adatai.
 - Közigazgatási eljárási igazoló okirat száma kelte és lejáratú ideje.
 - Szükség esetén családi állapota, foglalkozása, munkahelye.
- A betegnek kívüli kezelőknél az alábbi személyek azonosításához szükséges és elérhető adatai:
- Törvényes képviselő (szülő, gondviselő, gyám, gondnok)
 - Értékesítő személy
 - Meghatalmazott (képviselet, eljárás, nyilatkozat, aláírni beteg helyett jogosult) személy,
 - Betegápolóknál tájékoztatható személy
 - A betegdokumentációba betekinthető vagy másolatot kért jogosult személy
 - A beteg ellátásával összefüggésben döntéseket hozni vagy azokat támogatni jogosult személy

A betegellátással kapcsolatban kezelt betegadatok:

- A szakrendelésre történő előjegyzés adatai, a beteg érkezési és távozási adatok
- Mindezen az adatokat felvevő egészségügyi dolgozó által az egészségügyi ellátáshoz relevánsnak tartott adat, mely bármely jogszabályi forrásból származhat (pld. észlelésből, vizsgálattól, mérésből, vagy lehet más adatból levont következtetés)

- A korábban keletkezett, múltira vonatkozó, az egészségügyi ellátáshoz szükséges adatok
- Szakmailag indokolt esetben kép- és / vagy hangfelvétel (pld. testi élváltozásról) – melyet a beteg előzetes tájékoztatása és hozzájárulása alapján készíthet a betegellátó, vagy rendelkezésünkre bocsáthat akár maga a beteg is
- Harnadik személyre vonatkozó információk a beteg kezelése érdekében: pld. ha ő maga másokról közöl információkat (ezen adatok jogszabályi átadásáért a beteg felel, az adatok megfélemlítését maga biztosítja).

Az érintett egészségügyi adatai közül kezeljük különösen az alábbiakat:

- Környezet, vizsgálattal eredménye és ideje, dimenziók
- Kórelőzmény, vizsgálatok eredménye és ideje, dimenziók
- Kórelőzmény tényezők
- Védőoltások
- A betegelő jogszabályi előírás alapján kért speciális írásbeli nyilatkozatai (pld. közfinanszírozott ellátások esetében gyógyászati segédeszköz rendeléshez, vagy egyes beavatkozásokhoz beleegyezés).
- Egyes ellátásokba való beleegyezés visszautasításának ténye és időpontja
- Elvégzett beavatkozások-kezelések, ideje és eredménye
- Gyógyeszközhasználat, sport- és szabadtéri tevékenységek, a beteg ellátásával összefüggésben ide tartozhatnak különösen szexuális élet, mint pld. szexuális irányultság és élettel, koros szenvedélyvel, lelki-pszichológiai állapotai összefüggő adatok
- A betegellátó által a szakmai szabályok alapján meghatározott minden célszerű és indokolt, a beteg megfélemlítését szolgáló adat pld. a szakmai ténymegállapítások
- A beteggel folytatott kommunikáció tartama (ideértve az elektronikus információcsere-t is mint pld. telefonbeszélgetés, e-mail forgalom) a betegdokumentációban fellelő részre kerülhet.
- A beteggel folytatott telefonbeszélgetés hangfelvétele (közvetlen ügyelet).

A dokumentáció részét képezi minden vizsgálati lelet, ambuláns lap, körlep, zárójelentés, vizsgálatkérő lap, diagnosztikai eredmények, beavatkozások adatai, műtéti leírás és azok adatai, szövettani lelet, népegészségügyi felvétel, betegutalás, receptek, szakorvos javaslatai, konzultációs adatai és eredményei, gyógyeszközteljesítési adatai, transzfúziológiai adatok, patológiai és citológiai leletek, élelmiszeri adatok, ápolási adatok és dokumentáció, egyéb szakmaspecifikus adat és dokumentumok.

Betegellátó azonosító adatai (neve, pecsétjében), hangfelvétel.

A BETEGADATOK KEZELÉSE: a betegdokumentációs szoftverekben elektronikusan elsősorban, továbbá egyes dokumentumok papír alapon a recepción (egészségügyi adatot nem, csak személyazonosító adatot tárolnak ill) majd az adott szakrendelésen.

AZ ADATKEZELÉST VÉGZŐ SZEMÉLYEK, HOZZÁTARTÓK: recepciók kollégák, az egyes szakrendelések szakszemélyzet, intézményvezető, szakmai vezető.

ADATKEZELÉS CÉLJA:

Betegek egészségügyi ellátása, ehhez kapcsolódóan betegjogok érvényesítése közegészségügyi-járványügyi cél közegészségügyi ellátás minőségbiztosítása

Népegészségügyi cél (állami egészségügyi szolgálatok)

Egészségügyi ellátása céljából megvalósuló – szűrt – egészségmegőrző – állapotfelmérő programjainkól, lehetőségekről történő értesítés céljából (érintett külön nyilatkozata alapján)

Orvostudományi kutatás céljából (érintett külön nyilatkozata alapján)

Az egészségügyi szar emberképzés céljából (ér r tett külön tájékoztatása alapján) Hatósági eljárás, törvényesség vagy szakmai elrendezés céljából Tájékoztató hangrögzítés: az érintett későbbi egészségügyi ellátásának elősegítése, az ellátás és a panasz utdlaonos ellenőrzőhatóságának biztosítása céljából

ADATKEZELÉS JOGALAPJAI:

Érintett hozzájárulása – 6. cikk (1)a (az adatkezelést megalapozó elsődleges jogalap)

Leg kötelezettség teljesítés (jogszabály) – 6. cikk (1)c

Szarrződés teljesítése – 6. cikk (1)b

Létfonosságú érdek – 6. cikk (1)d

Adatkezelő vagy harmadik fél jogos érdekének érvényesítése - 6. cikk (1)f

A személyes adatok különböző kategóriái esetében:

Érintett hozzájárulása – személyes adatok különböző kategóriái - 9. cikk (2) a) pont

Érintett szociális biztonságához való joggyakorlása, adatkezelő ilyen irányú kötelezettsége – személyes

adatok különböző kategóriái - 9. cikk (2) b) pont

Létfonosságú érdek - 9. cikk (2) c) pont

Egészségügyi ellátás, kezelés nyújtása - 9. cikk (2) h) pont

Népegészségügyi ok - 9. cikk (2) i) pont

SZEMÉLYES ADATOK FORRÁSA: érintett vagy a öia jogszarerdőn információát szolgáltató más személyek vagy szarvek vagy rendszerek.

ACATÁROLÁS HATERDEJE:

Az egészségügyi adatok tárolása a hatályos jogszabályoknak megfelelően (1997. évi XLVII. tv. az új. adatok kezeléséről 3d §):

- a korábbi egészségügyi (aladatellátó szarv r egészségünését megelőző 10 évben keletkezett adatokat, iratokat az Intézmény Orzi, a r évben keletkezett acatok Orzéséről a Korábbi által kijelölt szarv köteles gondoskodni, ennek megszervezése a tulajdonos / képviselőfésztület feladata;
- egészségügyi dokumentáció Orzése: minimum 30 évig
- zárójelentés: minimum 50 évig
- képalkotó eljárás vizsgálat eredménye: minimum 20 évig, lelet 30 évig
- tudományos jelentőségű adatok: levéltárban elhelyezendők.

A központi házi orvos ügyelet telefonbeszélgetésekről készült hangfelvételei: a felvételei készítéséről szarhított 5 évig

Minden egyéb adat (új. elektronikus levelekben foglalt, rem egészségügyi adatok): keletkezésről számított 5 évig

Szarnviteli törvény hatálya alá tartozó számvite I bizonylécokat és ezek adatait: az azt tartalmazó beszámoló be-nyújtását követő 6 + 8 évig

ADATTOVÁBBÍTÁS, CIMZETEK:

Minden az ágazati és egyéb jogszabályban megvarározott esetben. Különösen:

A ránk pro program teljesítője-karabantartója zaratföldolgozó minőségben kezeli az adatokat, titoktartás kötelezettsége mellet.

A jogszabályokban meghatározott kötelező adatovábbítás, így különösen az egészségügyi törvény és a jelentési kötelezettség teljesítése érdekében az adatainkban jellemző az Intézményről:

EESZT – minden betegellátási adat, recept

NEAK jelentés – TAJ-szám és jogviszony-ellenőrzés

Infraktus regisztrár, Rákregrisztár, Valesztületeit, rendellességek országos nyilvántartása, Implantátum regiszter

Megvet Egészségbiztosítási Penztár: táppénzés, csemlés

AN_T37 / Megvet labor/egyéb diagnosztikai laborok: beteg neve, TAJ száma, mintája

Betegfelfogzás más szakterületrre / Intézménybe: a beteg kérésére, hozzájárulásával Egyes fertőző betegségek vagy mérgezesek gyanúja esetében a jogszabály szerint Minden egyéb az egészségügyi adatkezelési és további jogszabályokban elírt esetben (pld. hatósági megkeresés, rendőrségi eljárás – rendőri intézkedés, bántalmazás vagy annak gyanúja, gyermek- és gyermekjóléti központ, stb.), vagy jogszabály biztosította jogkörben elrendelt, hatóság vagy ellendző szar általi ellenőrzésekor vagy jogszarú adatkérés esetében.

SZERVEZÉSI ÉS TECHNIKAI INTÉZKEDÉSEK: ld. fent „A BETEGADATOK KEZELÉSE” részben valamint a „Szabályzat” ide vonatkozó fejezetében.

TÁJÉKOZTATÁS:

1. A betegadatok kezeléséről szóló „Adatkezelési tájékoztató páciensek részére” dokumentumot szükséges a betegek számára elérhetővé tenni; az Intézmény betegellátási területén történő Kifüggesztéssel, és anennyiben technikailag kivételhető, úgy honlapon történő megjelenítéssel (I/III. Melléklet).

2. Ugyanilyen módon az Intézmény betegel számára az EESZT szolgáltatásának adatkezelési tájékoztatóját az egészségügyi Intézményben történő adatkézelésről Kifüggesztés után hozzáférhetővé teszi: https://e-egeszseguv.gov.hu/documents/263298/536051/EESZT_GDPR_erintett_tajekoztatasa.eu_intezmeny_yheln.pdf/1b56d5d5-12d0-6172-5d63-1a66b9e06c06.

3. A központi házi orvos ügyelet telefonos hangrögzítéséről az érintettek tájékoztatása az Intézmény adatkézelési tájékoztatója útján megvalósul, továbbá javasolt az ügyeleti telefonszámot meghirdetés Intézményi információs táblán erről rövídfített tájékoztatást adni (I/III. Melléklet).

3. PÁLYÁZATOK ADATKEZELÉSE

1. EFI IRODA ADATKEZELÉSE

Az Egészségfejlesztési Iroda (EFI) EFOP pályázatnyomon jött létre 2018. május 1.-től 24 havi projektidőszakra, három éves fenntartási időszakkal. ESZA-fenntartozott projekt tevénytárgyalként végzett tevékenységét az erdő szőlő fenti fejezet tartalmazzá, id. olt. jelen fejezetben önálló adatközelőtént végzett szakmai tevékenységét szabályozzuk.

Az EFI működésére az Intézmény adatközelési Szabályzata vonatkozik.

Tevékenységére során, testi-lelki egészségfejlesztő programokat szervez önkéntesen a programra jelentkezők számára, aitol a járás teljes lakosságra a célcsoport. Ezen programokkal széles körben megírdeti. Ilyen programjai:

„Nyitit” publikus rendezvények, pl. egészségnap stb. - Irított adatbázisokkal, a részvételi igazolása céljából kezel adatot (név, születési év, lakóm, aláírás), a pályázat teljesítésének dokumentálására. Kérdés-hangfelvétellek készítése a rendezvények során; pályázati előírás a támogatók rendezvények során, azok dokumentálására és bizonyítása céljából a támogató által meghatározott paraméterek szerírti kép- és hangfelvételek elkészítése. Erőli a résztvevőket tájékoztatni szükseges, írásos beleegyezésük szükseges.

Egészségállapot-felmérés és tanácsadás; önkéntes jelentkezés alapján egyéni egészségí állapottelmérés történeli kérdőív alapján, majd ennek a kiértékelését a program dolgozó olvégzik, és a résztvevő számára tanácsadást nyújtanak. A kérdőívet az EFI munkatársai állítják össze, és az az életvitelre, életvezetésre és egészségí állapokra vonatkozó kérdéseket is tartalmaz. Az adatok egy része továbbírtásra kerül a pályázat irányító hatóságoknak.

Facebook oldal: <https://www.facebook.com/SE.LYEFH/>

A programok népszerűsítésére érdeklében létrehozott oltai: Szükseges a Iólokön megírdelő személyeket pre-erőltan fel nem ismerhető módon megírdelteni, felismerhető módon csak az jelenírdelő meg, aki ehhez kifejezett hozzájárulását adta.

AZ EFI IRODA ADATKEZELÉSÉNEK ADATVÉDELMI JOGSZABÁLYBAN ELŐÍRT RÖGZÍTENDŐ RÉSZLETEI:

ÉRINTETTÉK KÖRE: a programban önkéntesen részt vevők, kiskorú / korlátozottan cselekvőképés / cselekvőképétlen esetében szülője / törvényes képviselője

SEMÉLYES ADATOK KÖRE:

A személyazonosításhoz szükseges adatok: név, születési hely és írd, lakóm, aláírás
Értelemeségi adatok

Az egészségí és szókális állapotrúra vonatkozó adatok, stb. – a pályázati céltól a fejlesztendő területtől függően

Kép-és hangfelvételt az érintettekről (eltérő célokkal: a pályázat igazolása céljából; a program népszerűsítése – olt. facebookon keresztül – célból, melyhez külön hozzájárulás szükseges)

A PÁLYÁZATI ADATOK KEZELÉSE: jelenírdt íven, fizikai formában, alzártan a projekt Irodában.

Kérdőívön, fizikai formában, elzártan a projekt Irodában. Mártik online programban.

AZ ADATKEZELÉST VÉGZŐ SZEMÉLVEK, HOZZÁFÉRÉS: az EFI projekt munkatársai, pályázatvezető, intézményvezető.

ADATKEZELÉS CÉLJA: A pályázat teljesítése, a lakosságra egészségí tudatosságának növelése, egészségí megírdés, egészségí állapot javítás; ennek propagálása a programon keresztül; a pályázat teljesítésének igazolása.

ADATKEZELÉS JOGSZABÁLYAI:

Érintett hozzájárulása – 6. cikk (1)a (az adatközelést megírdelő elkördleges jogalapl) Érintett hozzájárulása – személyes adatok különleges kategóriái - 9. cikk (2) a) pont

SEMÉLYES ADATOK FORRÁSA: érintett (vagy szülője / törvényes képviselője).

Az adatok megírdása és a kezelésükhez való hozzájárulás a programban való részvételi feltétele. A hang-és képtévételek pályázati felhasználásához való hozzájárulás szintén a részvételi feltétele. A hang-és képtévételek egyéb (pld. facebook oldalon történeli) felhasználásához való hozzájárulás nem feltétele a programban való részvételének.

ADATTÁRROLÁS HATÉRIIDEJE: A pályázat megírdéséhez időtartamig - 2027. december 31-ig.

ADATTÖRVÁBÍRTÁS, CÍMZETTER:

Országos Közegészségíügyi Intézet; szakmai irányító

EMH; Emberi Erőforrás Minisztérium; felügyeleti szerv

Irányító hatóság: a fenti két szerv közös EFI koordinációs munkacsoportja

EPK; felület: pályázati adatbázis; Mártix program

Minden egyéb felírdelő, a pályázatban és jogszabály által megírdelt adattörvábtítás.

SENERVEZÉSÉ ÉS TECHNIKAI INTÉZKEDÉSEK: ld. fenti „A PÁLYÁZATI ADATOK KEZELÉSE” részben velírdmírt a „Szabályzat” ide vonatkozó fejezetében.

TÁJÉKOZTATÁS, HOZZÁJÁRULÁS:

A pályázati irányító hatóság a pályázati szakmai tevékenységéhez kapcsolódó adatközelések során a kedvezményezettek adatközelési jogszabályoknak való megírdelését és ennek ellenőrzését főkusba helyezte, ennek érdeklében pedig honlapján közzétette ehhez az általa ajánlott dokumentumokat.

Ennek érírdelmében az Intézmény is ezeket alkalmazza (természetesen kítölve, magára szabva):

1. Adatközelési tájékoztató az érintetteknek: Adatközelési tájékoztató, kedvezményezett 0304: Adatközelési tájékoztató az érintettek számára a támogatóst ígényölök, kedvezményezettek által végzett adatközelésről (1/V. Melléklet). A tájékoztató a projekt-rodában kítírdgészírdendő, technikai lehetőségg szerírt a honlapon közzétételhez.
2. Hozzájárulás személyes adatok kezeléséhez: Ügyfél_Nyírtkozat_0304: Hozzájáruló nyírtkozat személyes adatok kezeléséhez (2/V. Melléklet). A hozzájárulást a programra jelentkező MINDEN érintett meg kell ismeretelni, hozzájárulásukat, aláírásukat beszerezni (nem a személyzettől, hanem a programokra jelentkezőkről van szó) az adatközelés megírdésére ELŐÍRT.
 - a. ezen tájékoztatóst követően belüli szükseges felhívni a figyelmet a pályázat megírdéséhez képté-és hangfelvételre,
 - b. valamint külön hozzájárulást kérni a propaganda célú hang- és képtéfelhasználásra.
 - c. a hozzájárulás megszerzésére azon esetekben, amikor a személyazonosító adatok szüksegesek, kördét kezelik, a rendezvényen való részvételi bizonyítás érdekében (azaz a jelenírdt ív adataira korlátozódik az adatközelés), úgy lehetőségg van arra, hogy a jelenírdt íven rövdírdt formában történeljen meg a hozzájárulás megszerzése, annak tartalmára-formájára vonatkozóan ld. 4/V. Mellékletet.
3. A pályázati bonpoltírdésában részt vevő munkatársával szükseges megírdmetetni:
Segédlet_ a projektkezelés adatközelésével kapcsolatos kövelevezésegeik_teljesítéséhez_0317 (5/V. Melléklet).

Az adatvédelmi jogszabályok alapján felmerülő további tájékoztatási kötelezettségek, lehetőségek:

4. A Facebook oldal üzemeltetésével kapcsolatosan rövid tájékoztatást szükséges az oldalon elérkezni [www.facebook.com/leiras/] portálra) (6/11. Melléklet).
5. A rendezvények jelenléti ívén érdemes a hang- és képfelvétel készítésére a figyelmet újabb felhívni (a fenti jelzést önkéntes hozzájárólással kivül ís).

II. MUNKAHELYI KÉPZÉSEK ADATKEZELÉSE

Jelenleg fut az intézményéni a GINOP-6.1.5-17-2018-00126 számú „Munkahelyi képzések megvalósítása az Ormánság Egységéért Kft.-nél” című pályázati projekt.

ESZA-finanszírozott projektek lévén adatfeldolgozóként végzett tevékenységét az erről szóló fenti lejezset tartalmazza, id. ott. Jelen lejezetben önálló adatkezelőként végzett szakmai tevékenységét szabályozzuk.

A pályázat bonyolítására az intézmény adatkezelési Szabályzata vonatkozik.

Tevékenysége során munkahelyi képzéseket vezet meg; az ezeken való részvételt önkéntes, a jelenléti ív keretü vételekre a rendezvényen (név, születési év, lakcím, aláírás), a pályázat teljesítésének dokumentálására, kép-és hangfelvételek készítése a rendezvények során; pályázati előírás a támogatott rendezvények során, azok dokumentálása és bizonyítása céljából a támogató által meghatározott paraméterek szerinti kép- és hangfelvételek elkészítése. Erődi a résztvevőket tájékoztatni szükséges, írásos beleegyezésük szükséges. Az adatok egy része nyilvánosságra kerül a pályázat irányuló hatósságnak.

A MUNKAHELYI KÉPZÉSEK PÁLYÁZATI FORRÁSBÓL ADATKEZELÉSÉNEK ADATVÉDELMI JOGSZABÁLYBAN ELŐÍRT RÖGÖGÍTENDŐ RÉSZLETEI:

ÉRINTETTEK KÖRE: a programban önkéntesen részt vevő munkavállalók, dolgozók.

SZEMÉLYES ADATOK KÖRE:

A programban / képzésben részt vevő érintett személyes azonosításához szükséges adatai: név, születési hely és idő, lakcím, aláírás
Kapcsolattartási adatok: telefonszám, e-mail cím
A képzés irányának meghatározására szolgáló adatok: végzettség, szakirányultság, egyéni és szakmai kompetenciák, stb.
Kép-és hangfelvétel az érintettekéről (előíró cél: a pályázat igazolása céljából; a program népszerűsítése céljából).

A PÁLYÁZATI ADATOK KEZELÉSE: jelenléti ívben, fizikai formában, elzárva a projekt iródában, kérdőíven, fizikai formában, elzárva a projekt iródában.

AZ ADATKEZELÉST VÉGZŐ SZEMÉLYEK, HOZZÁFÉRÉS: a pályázat szervezésében, bonyolításában részt vevő munkatársak, pályázatvezető, intézményvezető

ADATKEZELÉS CÉLJA: A pályázat teljesítése, a munkavállalók képzettségének, kompetenciájának növelése; a pályázat teljesítésének igazolása.

ADATKEZELÉS JOGALAPJAI:

Érintett hozzájárulása – 5. cikk (1)a (az adatkezelést megalapozó elsődleges jogalap)
Érintett hozzájárulása – személyes adatok külön egyes kategóriái - 9. cikk (2) a) pont

SZEMÉLYES ADATOK FORRÁSA: érintett.

61

Az adatok megartása és a kezeléshöz való hozzájárulás a programban való részvétellel feltétele. A hang-és képfelvételek pályázati felhasználásához való hozzájárulás szintén a részvétellel feltétele. A hang-és képfelvételek egyéb célból történő felhasználásához való hozzájárulás nem feltétele a programban való részvételnek.

ADATTÁROLÁS HATÉRIDŐJE: A pályázat megkövetelte időtartamig - 2027. december 31-ig.

ADATVÁRBÍVÁS, CÍMZETEK:

- Nemzetgazdasági Minisztérium
- Pénzügyminisztérium (Támogató)
- A Pénzügyminisztérium Gazdaságfejlesztési Programok Végrehajtásért Felelős Helyettes Államtitkársága (Irányító Hatóság)
- Minden egyéb felmerülő, a pályázatban és jogszabály által megkövetelt adatovábbítás.

SZERVEZÉSI ÉS TECHNIKAI INTÉZKEDÉSEK: Id. fent, „A PÁLYÁZATI ADATOK KEZELÉSE” részben valamint a „Szabályzat” ide vonatkozó fejezetében.

TÁJÉKOZTATÁS, HOZZÁJÁRULÁS:

A pályázati irányító hatóság a pályázati szakmai tevékenységéhez kapcsolódó adatkezelések során a kezelt adatokhoz adatai védelmi jogszabályoknak való megfeleléstét és ennek ellenőrzését fokuszba helyezte, ennek érdekében pedig honlapján közzétette ehhez az általa ajánlott dokumentumokat.

Emnek értelmében – az EPI gyakorlatához hasonlóan - az intézmény is ezeket alkalmazza (természetesen kitölve, magára szabva):

1. Adatvédelmi tájékoztató az érintetteknek: Adatvédelmi tájékoztató_kedvezményezett_0304; Adatvédelmi tájékoztató az érintettek számára a támogatást igénylők kedvezményezettjeik által végzett adatkezelésről (1/IV. Melléklet). A tájékoztató a projektkiródban közzétételre, technikai lehetőség szerint a honlapon közzétételre.
2. Hozzájárulás személyes adatok kezeléséhez: Gyfel_nyilatkozat_0304; Hozzájáruló nyilatkozat személyes adatok kezeléséhez (3/IV. Melléklet). A hozzájárulást a programra jelentkező MINDEN érintettel meg kell ismertetni, hozzájárulásukat, aláírásukat beszerezni (nem a személyzetől, hanem a programokra jelentkezőktől van szó) az adatkezelés megkezdése ELŐTT.
 - a. ezen tájékoztatás keretén belül szükséges felhívni a figyelmei a pályázat megkövetelte kép-és hangfelvételle,
 - b. valamint külön hozzájárulást kérni a propaganda célú hang- és képfelhasználásra.
3. A pályázat bonyolításában részt vevő munkatársakkal szükséges megismertetni: Segédlet_a_projektgazdák_adatkezelésével_kapcsolatos_kötelezettségeik_teljesítéséhez_0317 (5/IV. Melléklet).

III. TOVÁBBI PÁLYÁZATI ADATKEZELÉSEK

További pályázatok esetében a Kft. a pályázati/támogatói szerződésben vállalt és jogszabály előírásból fakadó, valamint a pályázat szakmai tartalmát biztosító, az ahhoz kapcsolódó adatkezeléseket végzi, adatszolgáltatást nyújtja, érintetti tájékoztatásokat megteszi. Amennyiben ez az coddjglekhez képest újítja adatakezelési tevékenységét jár, úgy azt az Adatkezelési és adatvédelmi szabályzatába beemeli.

62

4. A KFT. MŰKÖDÉSÉT BIZTOSÍTÓ EGYÉB FELADATOK

1. ÜZLETI PARTNEREK ADATAINAK KEZELÉSE

Szerződéses partnerek adatai:

A Társaság működésének biztosítása érdekében kifejezetten a szolgáltatásokkal vesz igénybe, anyagokat szerez be szerződéses partnertől, akik jellemzően cégek.

Továbbá áru/áruhiányok helyiségeit bérbe adja tartás és alkalmi jelleggel is, bérbeadási szerződéssel rendelkezik, szintén jellemzően céges partnerekkel.

Szolgáltató cég révén az értékesítési pozícióban a Kft. veszi fel a kapcsolatot az erre megoldást ide nem értjük az Intézmény feladatellátására szerződött partnerekkel, melyeket a munkáltyúi és feladatvégzési részben tárgyalunk.

Ideértve ugyanakkor:

3. a konkrét szerződésalkotási szakléki kapcsolatokat;
4. valamint a szóbeli megállapodás alapján létrejövő üzleti kapcsolatokat is.

Esetleg telmerülő üzleti adatkezelés:

Eseti üzleti adatai közé és kategóriába soroljuk azokat a személyes adatokat esetlegesen érintő adatkezeléseket, melyek során üzleti kérdést intéző érdeklődők keressék meg az Kft.-t, illetve esetlegesen felmerülő üzleti probléma, kérdés megoldása érdekében a Kft. veszi fel a kapcsolatot az erre megoldást kínáló partnerekkel. Mivel nagyon zárt körű és beszállított körrel dolgozik, ilyen kérések rendkívül ritkák, havi szinten nem gyakoribb az előfordulásuk.

Eseti megkezeléssel, annak partneradatait nyilvántartási rendszerbe nem rendszerezzi, azok nem képezik rendszeres nyilvántartás részét. Így ezek az adatkezelések nem esnek a GDPR rendelkezés hatálya alá. A Kft. ugyanakkor törekszik a kezelésképe keréit mindennemű személyes adat biztonságát védeni. Így ezeket is GDPR által megkövetelt körülményekkel, célhoz kötötten, joga alapú alátámasztva, arányos mértékben és időben limitálva kezeli. Amennyiben az érdeklődés szerződésbe vagy üzleti teljesítésbe fordulhat át, úgy az „Üzleti Partner Adatok Kezelése” szerinti jár el az Kft.

AZ ÜZLETI PARTNERADATOKHOZ KAPCSOLÓDÓ ADATKEZELÉS ÉRINTETTÉK KÖRE: vevők/ beszállítók kapcsolattartói / képviselői, egyéni vállalkozó és rtká esetben magánszemély partnerek.

AZ ÜZLETI PARTNERADATOKHOZ KAPCSOLÓDÓ KEZELT SZEMÉLYES ADATOK KÖRE:

(Szerződött) üzleti partnerek képviselőinek neve

(Szerződött) üzleti partnerek kapcsolattartói: neve, elérhetősége (telefonszáma, mail címe)
Egyéni vállalkozó partnerek neve, címe / székhelye, elérhetősége (telefonszáma, mail címe), adószáma, esetleg bankszámlaszáma
Egyéni üzleti partnerek neve, címe, elérhetősége (telefonszáma, mail címe), adóazonosító jel, esetleg bankszámlaszáma

AZ ÜZLETI PARTNERADATOKHOZ KAPCSOLÓDÓ SZEMÉLYES ADATOK KEZELÉSE: fizikai dokumentum: szerződések, számlák a zánthó központi rodában. Elektronikus: egyes adatok és szerződések az iradai számlákban. Kapcsolati adatok, elérhetőségek: jellemzően elektronikus, levelezőrendszer címle tájában, telefonokban.

AZ ÜZLETI PARTNERADATOKHOZ KAPCSOLÓDÓ ADATKEZELÉST VÉGZŐ SZEMÉLYEK: ügyvezető, iradai adminisztratív munkatársak, az ügy intézéséhez kapcsolódó koléga, gazdasági vezető, könyvelő adattelelőgöző.

AZ ÜZLETI PARTNERADATOKHOZ KAPCSOLÓDÓ ADATKEZELÉS CÉLJA: Kapcsolattartás az üzleti partnerekkel, üzletek létrehozásának elősegítése. Szerződések / megállapodások költése, teljesítése,

megszüntetése, közzétételük teljesítése és jogok érvényesítése, szerződéshez kapcsolódó egyéb ügyintézés, reklamáció.

AZ ÜZLETI PARTNERADATOKHOZ KAPCSOLÓDÓ ADATOK KEZELÉSÉT LEHETŐVÉ TÉVŐ JOGALAPOK: Érintett hozzájárulása – 6. cikk (1)a (a kapcsolati adatok az érintett adja meg vagy az nyilvános forrásból származik;

Szerződés teljesítése – 6. cikk (1)b
Jogszerű – 6. cikk (1)c (többek között az adójogi jogszerűség és a számviteli tv)

AZ ÜZLETI PARTNERADATOKHOZ KAPCSOLÓDÓ SZEMÉLYES ADATOK FORRÁSA: érintett.

AZ ADAT MEGADÁSA ELŐFELTÉTELE E A SZERZŐDÉS KÖTÉSNEK? Kapcsolati adat nem feltétlenül a szerződésnek, kivéve Cég képviselő neve. Egyéb adatok, egyéni vállalkozók / magánszemélyek adatainak megadása nélkül szerződés nem köthető.

AZ ÜZLETI PARTNERADATOKHOZ KAPCSOLÓDÓ ADATTÁROLÁS HATÁRIDŐJE: a számviteli bizonylatok (ilyenek a szerződések, számlák, és minden, az elszámolási alátámasztó dokumentum) a hatályos jogszabályi háttér előírásainak megfelelően (számviteli törvény 169. §) a szerződés / számla teljesítését követő üzleti évet tartalmazó beszámoló benyújtási időpontja + 8 év időtartamig nem törölhetők, a Kft. eddig őrzi azokat. Egyéb bizonylatokat Ptk. objektív elévülés szerinti 5 évig kezeli. Kapcsolati adatok hozzáférhetőség alapuló kezelése esetében a vevő / beszállító esetleges illakozásáig az adatkezelés ellen – azaz a hozzáférhetőség visszavonásáig kezeli.

AZ ÜZLETI PARTNERADATOKHOZ KAPCSOLÓDÓ ADATTÖRÖLÉS HATÁRIDŐJE, CÍMZETEK:

Adattöröklés: adatfeldolgozó könyvelő felé a szükséges mértékben.

Jogszerűség: adatkezelés szerinti hatóságok, jelentéshez (pld. NAV).

A feladatot ellátók szerződéses adatai, ideértve a vállalat is: az 5 millió Ft/évet meghaladó szerződéseket közzé kell tenni, nyilvánosságra kell hozni (2011. évi CXII. Törvény 1. melléklet III. Gazdálkodási adatok 3. pontja alapján nettó 5 millió forintot elérő vagy meghaladó szerződések honlapon történő nyilvánossá tétele, és a 2009 évi CXV. tv. alapján)

Minden egyéb jogszerűségben előírt esetben vagy jogszerű biztosított jogkörben elfelve, hatósági vagy tulajdonosi / ellenőrző szerv általi ellenőrzésekor, jogszerű adatkéréskor.

SZERZÉSI ÉS TECHNIKAI INTÉZKEDÉSEK: Id. fent a „AZ ÜZLETI PARTNERADATOKHOZ KAPCSOLÓDÓ SZEMÉLYES ADATOK KEZELÉSE” részben valamint az „Szabályzat” ide vonatkozó fejezetében.

AZ ÜZLETI PARTNERADATOKHOZ KAPCSOLÓDÓ ADATKEZELÉS TÁJÉKOZTATÁS: Az érintettek az intézmény átlátszó „Adatkezelési tájékoztató az intézmény üzleti partnerei számára” (4/III. Melléklet) dokumentumból tájékozódhatnak, melyet az intézményben szükséges kifüggeszteni, illetve ha a technikai javítható, úgy honlapon megjelenteni.

II. SAKMAN TÁJÉKOZTATÓ LEVELEK, E-MAIL ÜZENETEK KÜLDÉSE

Az intézmény szolgáltatásáról, azok változásáról, és a működését érintő kérdésekről elsősorban e-mail értesítő levél útján tájékoztatja az ellátási körzetébe tartozó szolgáltatókat, hogy azok hatékony számla megfélével információval szolgálhassanak, az ellátás színvonalát közösen emeljék. E tájékoztató e-maillek kiküldése szakmai célú, elérhetőségük nyilvános forrásból elérhető, a kapcsolati az intézménnyel többnyire hosszú távú. Kommunikációja nem hirtel, a levelek címzettjei tematika alapján manuálisan válogatja ki partnerei közül, azoknak levelet nem automata módon küld, nem veszt leírát a címzettekért. Tevékenysége nem rendszeres, célja nem közvetlen üzletszerzés, címzettjei pedig jellemzően nem természetesen személyek (esetleg jogi személyek vagy intézmények kapcsolattartói lehetnek).

A SZAKMAI TÁJÉKOZTATÓKHOZ KAPCSOLÓDÓ ADATKEZELÉS ÉRINTETTEK KÖRE: vezető/ beszámoló kapcsolattartói / képviselői, egyéni vállalkozó és ritka esetben magánszemély partnerek.

A SZAKMAI TÁJÉKOZTATÓKHOZ KAPCSOLÓDÓ KÉZELT SZEMÉLYES ADATOK KÖRE:
Az intézménnyel szakmai kapcsolatban álló, vagy potenciálá isan ilyen szolgáltatók e-mail címe, esetleg posta címe, kapcsolattartójának neve.

A SZAKMAI TÁJÉKOZTATÓKHOZ KAPCSOLÓDÓ SZEMÉLYES ADATOK KEZELÉSE: Az adminisztrációs számítógépekben, elektronikusban. Postai levelezésben, íkaiíva.

A SZAKMAI TÁJÉKOZTATÓKHOZ KAPCSOLÓDÓ ADATKEZELÉST VÉGEZŐ SZEMÉLYEK: Ügyvezető, Irodai adminisztratív munkatársak.

A SZAKMAI TÁJÉKOZTATÓKHOZ KAPCSOLÓDÓ ADATKEZELÉS CÉLJA: A régiós elítáás színvonalának emelése érdeklékben információ nyújtása az intézmény működését érintő kérdésekről.

A SZAKMAI TÁJÉKOZTATÓKHOZ KAPCSOLÓDÓ ADATOK KEZELÉSÉT LEHETŐVÉ TÉVŐ JOGALAPOK:

Érintetti hozzájárulása – 6. cikk (1)a) a kapcsolatt adatot az érintett adja meg vagy az nyilvános forrásból származik

A SZAKMAI TÁJÉKOZTATÓKHOZ KAPCSOLÓDÓ SZEMÉLYES ADATOK FORRÁSA: érintett - publikus forrás vagy fennálló kapcsolat az intézménnyel.

A SZAKMAI TÁJÉKOZTATÓKHOZ KAPCSOLÓDÓ ADATTÁRCLÁS HATÁRIDEJE: Az érintett tiltakozásáig az adatkezelés ellen, írórlési kérelemig.

A SZAKMAI TÁJÉKOZTATÓKHOZ KAPCSOLÓDÓ ADATTÖRÖKÖZÉS, CÍMZETEK: Nincs adattöröközés.

SZERVEZÉSI ÉS TECHNIKAI INTÉZKEDÉSEK: Id. far 1 a „A SZAKMAI TÁJÉKOZTATÓKHOZ KAPCSOLÓDÓ SZEMÉLYES ADATOK KEZELÉSE” részben valamint az „Szabályzat” ide vonatkozó fejezetében.

A SZAKMAI TÁJÉKOZTATÓKHOZ KAPCSOLÓDÓ ADATKEZELÉS TÁJÉKOZTATÁS: Az érintettek az intézmény áltólgo „Adatkezelési tájékoztató az intézmény üzleti partnereir számára” (4/III. Melléklet) dokumentumból tájékozódhatnak, melyet az intézményben szükséges kiegészíteni, illetve ha a technikailag lehetségess, úgy honlapon megjelentetni.

A címzetteket szükségess az első kapcsolatfelvétél alkalmára tájékoztatni arról, hogy adatuk honnan származik, milyen céljal kapják az: Üzenetei, milyen lehetségessé várn arra, hogy a jövőben ne kapjanak hasonló üzeneteleket, továbbá elé'hetővé kell tenni i számukra az intézmény üzleti partnereknél szóló adatkezelési tájékoztatóját (2./VI. Melléklet – levelezésvaslat). A tilakozókról szükséges külön tilto-listát vezetni, és biztoítani, hogy a jövőben valóban ne kapjanak további e-máileket!

III. HONLAP ADATKEZELÉSE

Honlapon keresztül nem kezel személyes adatot.

Új honlapja fejlesztését készíti elő.

Jelenlegi honlapja el nem használható technikai akadályok miatt nem módosítható. Adatot nem fogad, nem kezel: a honlapon található interaktív felidetek (prereguláció, hírvél-modul) nem működnek, az adatok nem futnak be szabóvá. Menüponok módosítására nincs író-erőség. Google analitikai szolgáltatásokkal nem használ (a jelezett technikai akadályok miatt nem is tudna használni).

Az új honlapot miniatrababb javasolt megvaltni, az adatvédelmi szabályozásnak megfelelési módon üzemeltetni, az érintetti tájékoztatásokat megvaltni.

MELLÉKLETEK

MELLÉKLETEK I.: ADATVÉDELMI NYILVÁNTARTÁSOK

1/1. Melléklet: Adatkezelési és adatfeldolgozási tevékenységek nyilvántartása

A GDPR rendelet előírja az adatkezelési tevékenységek nyilvántartását a (82) és (30) pontjai szerint.

Jelen dokumentumban ezeket vesszük sorra, folyamatosan frissítve, meghatározza az egyes adatkezelési tevékenységeket, az érintettek kategóriáinak és a személyes adatok kategóriáinak körét, az adatkezelést végző személyeket, az adatkezelés célját, jogalapját, az adatokat érintő esetleges adattöröközési és címzettek kategóriáit, és ha lehetségess, a különböző adatkezelési módokról költésére előírtanított határidőket. A dokumentum tartalmazza az adatkezelő adatl, elérhetőségét, az adatvédelmi tisztviselő nevét és elérhetőségét, valamint a technikai és szervezési intézkedések átláthatos leírását.

Érdeklémlézési testt elvégzésen nem bizonyult szükségessé, mert a Kft. adatkezelésben nincs olyan tevékenység, melyben a Kft. jogos érdeke az adatkezelés kizárólagos jogalapja.

Hatásvizsgálat elvégzésére szintén nincs szükség, összhangban a rendelet 29. cikk alapján létrehozott adattöröközési munkacsoportja 17/HU WP 248rev.01 számú dokumentumával írtanmutatás az adatvédelmi hatásvizsgálata elvégzéséhez és annak megállapításához, hogy az adatkezelés az (EU) 2016/679 rendelet alkalmazásában, valószínűsíthetően magas kockázattal jár-e), mivel a Kft. a (3) bekezdés alá eső adatlak – azaz az ellátottak adatainak kezelése – tekintetében adatkezelési tevékenységét a rendelet hatálya alá lépése előtt megkezdte. Úgyanakkor amennyiben új adatkezelési tevékenységbe fogna a jövőben, úgy azt a tevékenység megkezdése előtt meg kell vizsgálnia ezen fenti szempontok alapján. Meg kell állapítania, hogy szükségess-e hatásvizsgálat, és amennyiben igen, úgy azt el kell végezni és eredménye függvényében cselekedni: bevezetni, korrigálni vagy a NAIH-hoz bejelenteni az adatkezelési tevékenységet. Valamint bevezetése előtt azati a jelen dokumentációt szükséges kiegészíteni.

A technikai és szervezési intézkedések szükségess az egyes adatkezelésekre, így ezek leírását, ismertetését a szervezet „...Adatkezelési, adatvédelmi és adatbiztonsági szabályzat”-a (továbbiakban a szabályzat) tartalmazza. A könnyelebb átláthatóság érdekében jelen nyilvántartásban ezeket ismeltelen feltüntetjük.

A jogalap jogszabályi hivatkozása az Európai Parlament és a Tanács 2016/679-es (2016. április 27.) rendeletére (GDPR rendelet) vonatkozik, ha csak másképp nem jelöljük.

A munkaviszonyral összefüggő témájú adatkezelések átláthatós telrását a Szabályzat tartalmazza, ld. ott. A Kft.-nél jellemzően előforduló munkaviszonyral összefüggő adatkezelések folyamatai, részletei:

1. MUNKASZERZŐDÉSEK TELJESÍTÉSE, MEGSZÜNÉSE

Munkavállalók

Személyes adatok:

- név
 - születési név
 - lakcím
 - anyja neve
 - születési hely, idő
 - TAJ szám
 - adazonosító jel
 - állampolgársága (TBJ jelentésén)
 - elérhetőségi adatok: telefonszám és e-mail cím
- Munkavégzéshez kapcsolódó adatok:
- munkakör
 - munkavégzés ideje (egyszerűsített foglalkoztatásnál)
 - bércetés, támcgatás esetében támogatás összege és a munkavégzés értékelése
 - ban számla szám (bankszámlára utalás esetében, lehet külön nyilatkozaton is) (kétlen is tárgyuljk az önkéntesség miatti)

Adatok az előző munkáltatótól (a fentiekhez képest plusz adattartalommal):

- előző munkáltató, munkaviszony adatai (időszak, bef, közértek, ide érve a munkaerőpiaci programban való részvételt is)
- TB nyilvántartás adatai
- bírósági végzéssel megállapított kötelezettségek
- TB kiskönyv adatai (később is tárgyuljk eltérő kezelése miatt)
- Munkavállalóról készült kép – és / vagy hangfelvétel
- Fizikai dokumentum: munkaszerződés és kísérő dokumentumai a dolgozó személyes aktájában, munkakövi naprakában, zárható fiókában tárolva
- Elektronikusan egyes kimutatásokban
- Könyvelőnél miatti adataival
- A Főnk Pro program naplózza a belépő jogosult tevékenységét
- Ügyvezető
- Irodai adminisztratív r. ankatársak
- Gazdasági vezető
- Könyvelő (Kerlatozttan)
- Munkaszerződés megkötése, munkavállaló azonosítása, beszámíltetés, körtelvezé adataiszolgáltatás, jogszabályi jelentési kötelezettség megkötése
- A munkakör betöltésének feltételeinek ellenőrzése, biztosítása
- Dolgozók hor. ápon történő közzététele, kapcsolattartási céljal
- Szerződés teljesítése – 6. cikk (1)b

67

Jogi kötelezettség teljesítés (jogszabály) – 6. cikk (1)c
Könyvelő adatszolgáltatásnak; aji jogszabályi előírás miatti adatszolgáltatást véggez (NAV, OEP / NEAK / Kormányhivatal / TB, stb.) A NEAK-nak ÖBP jelentés az új / kilépő orvosokról, CD-re másolva (név, pecsétszám)

Tulajdonos önkormányzatok felé a feladatokat ellátók szerződéses adatai, ideértve a díjazást is; az 5 millió Ft/évet meghaladó szerződéseket közzé is kell tenni, nyilvánosságra kell hozni. Hatósági szerződés betköltség-támogatásra által támogatott munkavállaló esetében a támogató, a Baranya Megyei Kormányhivatal Selyei Járási Hivatala felé, adattartalom: személyes adatok (név, születési név, lakcím, anyja neve, születési hely és idő, TAJ szám, adazonosító jel), munkavégzés ideje, bért és járuléka, kifizetés, esetleges téppénz, jelenléti adatok, munkavégzés értékelése.

Minden egyéb jogszabályban előírt esetben vagy jogszabály biztosította jogkörben elrendelt, hatósági vagy tulajdonosi / ellenőrzés szerv általi ellenőrzésekor

A szakrendelések orvosainak neve megjelenti a honlapon is A munkakövi dokumentumok sorsát osztja, azaz munkakövi iratot a Kft. nem selejtez.

Önkéntes hozzájárulása alapján kezelte adatait az érintett hozzájárulása visszavonásáig vagy az adatkezelés eleni tiltakozásáig kezeljük. A gőjárólmi-vezetési engedélyeket a munkaviszony végéig vagy új engedély kiadásáig kezeljük. A „TB-kiskönyvet, a munkaviszony végével visszaszolgáltatók a munkavállalóknak. Egyéb adatokat a Ptk. szerinti jogérvényesítés elévülési idejéig, a szerződés megszűnését követően 5 évig kezeljük.

Munkavállalók

Egészségügyi munka-alkalmassági vizsgálat eredménye:
Elsőfokú munkaköri alkalmassági vélemény
Foglalkozás-egészségügyi szakvélemény a foglalkozhatatlanságról
Másodfokú munkaköri alkalmassági vélemény
Beutalón személyes adatok szerepelhetnek: munkavállaló neve, szül. idő, lakcím, munkakör, TAJ szám
Fizikai dokumentum.: munkaszerződés és kísérő dokumentumai a dolgozó személyes aktájában, munkakövi naprakában, zárható fiókában tárolva
Elektronikusan egyes kimutatásokban
Ügyvezető
Irodai adminisztratív munkatársak
Gazdasági vezető
Munkakör betöltése feltételeinek való megfelelés, annak ellenőrzése
Szerződés teljesítése – 6. cikk (1)b
Jogi kötelezettség teljesítés (jogszabály) – 6. cikk (1)c
Munkavállaló munkavégzési képességének felmérése – 9. cikk (2)b

68

Alap esetben adatcserre csak az üzemorvos és adatkézeltő között zajlik. Üzemorvos az egészségügyi adatokat megismeri. A vizsgálat eredményét az orvos dokumentálja, az igazolást kiállítja.

Munkáltatói kivétel az a vizsgálat eredményét (azaz a munkaképesítési feltételek igazolását) kéri meg és tárolja, továbbá csökkenti munkahely-változási és munkahely-megtartási esélyek esetében a korlátozások érintett egészségügyi adatait, egészségügyi állapotra vonatkozó információit.

Másodfokú munkaképi alkalmassági vélemény megsejtésére kötelezettek (orvosok) esetében az üzemorvos a jogszabály által kijelölt szerv / hatóság.

Minden egyéb jogszabályban előírt esetben vagy jogszabály biztosította jogkörben elrendelt, hatósági vagy tulajdonosi / ellenőrző szerv általi ellenőrzésekör.

A munkahelyi dokumentumok sorát osztja, azaz munkahelyi iratot a KtL nem sélytezt.

Munkavállalók

Gépjárművezetési megbízás: az adott gépjármű vezetésére jogosult munkavállaló neve, születési helye és ideje, anyja neve, lakcíme; jogosítvány száma, érvényességi kategóriák; pályahatározat: alkalmasság, kategória, érvényesség kategóriánként, esetleges korlátozások (a személyes adatok különleges kategóriájába eső adata a pszichológusi vélemény miatt)

Értékelési dokumentum: személyi mappában 1. pld., munkavállalóval 1. pld.,

Elektronikusan: irrás számtógépben a megbízás tárolva

Ügyvezető

Rodai adminisztratív munkatársak

Gazdasági vezető

A munkaköri betöltéséhez szükséges járművezetési feltételek ellenőrzése és ezek alapján a megbízás kiadása; a járművezetéshez szükséges tájékoztatások megküldése

Szerződés teljesítése – 6. cikk (1)b

Jogi kötelezettség teljesítés (jogszabály) – 6. cikk (1)c

Munkavállaló munkavégzési képességének felmérése – 9. cikk (2)h

Nincs adat továbbítás

Adatváltozáskor (munkavállaló ki- vagy belépése, lejárta, elvonása) a régi megsejtésére kerül, új kerül kiállításra

Munkavállalók

A munkavállaló beazonosítási adatain (név, anyja neve, születési hely és idő, lakcím, stb.) tilt:

KÉPZETTSÉG:

Képzettség, szakképesítés adatait: képző intézmény, a végzettség megnevezése, megszerzésének időpontja, érvényessége (ha van), sorszáma, eredménye

Továbbképzések, az azokon megszerzett pontok, tréningek Tanulmányi szerződés szakképesítés megszerzéséhez: képző intézmény, képzés költsége, megszerzeni kívánt szakképesítés, a képzés eredménye

EGYÉB FELTÉTELEK:

A munkavállaló beazonosítási adatain (név, anyja neve, születési hely és idő, lakcím, stb.) tilt:

Működési nyilvántartási igazolvány száma, érvényessége persétszám az csak orvosoknál

Kamarai igazolvány száma, tagság kezdete (MÉSZK - Magyar Egészségügyi Szakdolgozók Kamarája; MOK - Magyar Orvosi Kamarája)

Biztosítási jogviszonyról igazolás BVMKH Járósi Hivataloktól és dátuma Nyilatkozat további jogviszonyról: további munkáltatók és munkaidő

Értékelési dokumentum: személyi mappában, a zárható rodban

Elektronikusan: irrás számtógépben a az adatait tárolva egyes esetekben

Ügyvezető

Rodai adminisztratív munkatársak

Gazdasági vezető

A munkaköri betöltéséhez szükséges végzettség, szakképesítés megküldése ellenőrzése és nyilvántartásba vétel, szükséges jelentések megküldése

Jogi kötelezettség teljesítés (jogszabály) – 6. cikk (1)c

Munkavállaló munkavégzési képességének felmérése – 9. cikk (2)h

Nincs adat továbbítás

Adatváltozáskor (munkavállaló ki- vagy belépése, lejárta, elvonása) a régi megsejtésére kerül, új kerül kiállításra

Adatváltozáskor (munkavállaló ki- vagy belépése, lejárta, elvonása) a régi megsejtésére kerül, új kerül kiállításra

A munkalügyi dokumentumok sorsát osztja, azaz munkalügyi iratot a Kft. nem selejtezi.

Munkavállalók
Személyes beazonosítási adatok (biztosított neve, leánykori neve, anyja neve, születési helye, TAJ száma), korábbi munkáltatók és biztosítási jogviszonyok idejé
TB kiskönyv: Fizikai dokumentum: zárható írodai, munkalügyi mappa Kft.

Ügyvezető
Irodai adatrövidítést az irati munkatársak
Gazdasági vezető
Megőrzés munkaviszony végéig a jogszabályban előírtak szerint, a munkavállaló érdekeiben a munkaviszony igazolása
Szerződés teljesítése – 6. cikk (1)b
Jogi kötelezettség teljesítés (jogszabály) – 6. cikk (1)c
Adattörvénytől mentes.

Kilépésig – akkor a munkavállalónak visszajuttatják

Munkavállalók
Munkavállaló bar. számlaszáma

Fizikai dokumentum: munkaszerződés vagy munkavállalói nyilatkozat a munkavállaló személyi adataiban, a munkalügyi mappában, zárható írodában

Elektronikusan: az írodai számítógépen és a könyvtől
Ügyvezető
Irodai adminisztratív munkatársak
Gazdasági vezető
Könyvelő

A munkaszerződésről fakadó munkaadói kötelezettség, a bérfizetés teljesítése munkavállaló kérése alapján bankszámszáma
Szerződés teljesítése – 6. cikk (1)b
Önkéntes hozzájárulás – 6. cikk (1)a
Könyvelő adatafeldolgozó fél hozzá az adatokhoz
Hatósági szerződés berköltség-támogatásra által támogatott munkavállaló esetében a támogató, a Baranya Megyei Kormányhivatali Sellyei Járási Hivatala felé, adattartalom: személyes adatok (név, születési név, lakcím, anyja neve, születési hely és idő, TAJ szám, adóazonosító jel), munkavégzés ideje, bér és járulékaival,

71

kifizetés, esetleges táppénz, jelenléti adatok, munkavégzés értékelése.

Minden egyéb jogszabályban előírt esetben vagy jogszabály biztosította jogkörben elrendelt, hatósági vagy tulajdonosi / ellenőrző szerv általi ellenőrzésekor
A munkalügyi dokumentumok sorsát osztja, azaz munkalügyi iratot a Kft. nem selejtezi.
A munkavállaló kérésére bankszáma-adatának kezelését megszüntetjük (a korábbi adatkezelés jogszerűségét ez nem befolyásolja).

Munkavállalók
Jelenléti ív: munkavállaló neve, aláírása, munkavégzés ideje; egyszerűsített foglalkoztatás esetében a munkabérré és további személyes beazonosításra vonatkozó adatok
Bérszámolási lap: munkavállaló adatai, neve, bére, aláírása
Fizikai dokumentum:

Jelenléti ív: a munkaadónál, hová végén átkerülnek a zárható írodába, a munkalügyi mappába
Elektronikusan: az írodai számítógépen és a könyvtől
bankkivonatokon
Ügyvezető
Irodai adminisztratív munkatársak
Gazdasági vezető
Könyvelő

A munkavállaló havi munkavégzésének igazolása a jogszabály szerint, valamint hogy az alapján a bérfizetés jogosan a munkavállaló érdekeinek megfelelően megtörténjen, valamint ennek dokumentálása

Szerződés teljesítése – 6. cikk (1)b
Jogi kötelezettség teljesítés (jogszabály) – 6. cikk (1)c
Jogos érdek – 6. cikk (1)f
Sociális biztonság – 9. cikk (2)b (pld. táppénz esetében)
Könyvelő adatafeldolgozó fél hozzá az adatokhoz

Hatósági szerződés berköltség-támogatásra által támogatott munkavállaló esetében a támogató, a Baranya Megyei Kormányhivatali Sellyei Járási Hivatala felé, adattartalom: személyes adatok (név, születési név, lakcím, anyja neve, születési hely és idő, TAJ szám, adóazonosító jel), munkavégzés ideje, bér és járulékaival, kifizetés, esetleges táppénz, jelenléti adatok, munkavégzés értékelése.

Minden egyéb jogszabályban előírt esetben vagy jogszabály biztosította jogkörben elrendelt, hatósági vagy tulajdonosi / ellenőrző szerv általi ellenőrzésekor
A munkalügyi dokumentumok sorsát osztja, azaz munkalügyi iratot a Kft. nem selejtezi.

Önkéntes hozzájárulás alapján kezelt adatokat az évről-hozzájárulása visszavonásáig vagy az adatkezelés eleni tiltakozásáig kezeljük. A gépjármű-vezetési engedélyket a munkaviszony végéig

72

vagy új engedély kiadásáig kezeljük. A „TB-kiskönyvet”, a munkaszámny végével visszaszolgáltatjuk a munkavállalónak. Egyéb adatokat a Ptk. szerinti jogérvényesítés elévülési idejéig, a szerződés megszűnését követően 5 évig kezeljük.

Munkavállalók

Munkavállaló neve, munkahelye, aláírása, adóazonosító jele
Pótszabadság: a kiskorú gyermek neve, születési ideje
Csaldai adókezelvény: Az elhaltotak neve, adóazonosító jele, esetleges magzati hazatérése / életfartsa neve, adóazonosító jele, aláírása

Fogyatékkal élők kezelménye: jogosultság igazolás

Fizikai dokumentum: munkaszerződés vagy munkavállalói nyilatkozat a munkavállaló szerényi aktájában, a munkaiügyi mappában, zárható irókban

Elektronikusan: az irókai számítógépen és a könyvelőnél

Ügyvezető

Irodai adminisztratív munkafüzetek

Gazdasági vezető

Könyvelő

A munkavállalót megillető kezelmények igazolása, érvényesítése - munkavállaló értekezésem, kérésére, nem kötelező adatszolgáltatás a munkaszerződéshez

Szerződés teljesítése – 6. cikk (1)b

Logi kötelezettség teljesítés (jogszabály) – 6. cikk (1)c

Önkéntes Fozdájának – 6. cikk (1)a

Jogos érdekt: 6. cikk (2) / jogos érdekt

Szociális biztonság – 9. cikk (2)b

Érintett

Könyvelő az adatokhoz hozzáfér, azokat kezelte Hatósági előírásra

Jogszabályban előirt adattovábbítás, jelentés (pld. NAV felé)

Minden egyéb jogszabályban előirt esetben vagy jogszabály

biztosította jogkörben elfrendelt, hatósági vagy tulajdonosi /

ellenőrző szerv általi ellenőrzésekor

A munkaiügyi dokumentumok sorsát osztja, azaz munkaiügyi iratot a

Kft. nem selejtez.

A munkavállaló kérésére ezen adatainak kezelését megszüntettük (a korábbi adatekezelés megszüntetését ez nem befolyásolja).

Leállítás érintett munkavállalók

Logosult címzetek

A határozatlan szerződés, illetve a közjegyző / végrehajtó / egyéb jogosult szerv által közölt adatok (általában munkavállaló neve, címe, születési adatai, anyja neve, nyugdíj törzsszáma, tartozása összege,

leltárt összege és időtartam; jogosult címzett neve, bankszámlaszám; minden olyan további adat, melyet a közjegyző / végrehajtó az érintett azonosításhoz szükségesnek tart és feltüntet a dokumentumon;

Fizikai dokumentum: munkaszerződés vagy munkavállalói nyilatkozat a munkavállaló személyi aktájában, a munkaiügyi mappában, zárható irókban

Elektronikusan: az irókai számítógépen és a könyvelőnél

Ügyvezető

Irodai adminisztratív munkafüzetek

Gazdasági vezető

Könyvelő

Leállítás megvalósítása, fogamatosítása

Logi kötelezettség teljesítés (jogszabály) – 6. cikk (1)c

A könyvelő a közjegyző / végrehajtó / leltári okiratot megkapja

feldolgozásra.

A bérszámfejtésben a könyvelő a leltárt fogamatosítja, érvényesíti

és minden ehhez tartozó jogszabályi tájékoztatási kötelezettségnek

elieget tesz (közjegyző, NAV, stb.).

További adattovábbítás: minden egyéb jogszabályban előirt esetben

vagy jogszabály biztosította jogkörben elfrendelt, hatósági vagy

tulajdonosi / ellenőrző szerv általi ellenőrzésekor.

A közjegyző / végrehajtó leltári dokumentum osztja a munkaiügyi

iratok (munkaszerződés) jogi sorsát és kötelezettségeit, azaz

munkaiügyi iratot a Kft. nem selejtez.

Munkavállalók

Név, születési idő (a dolgozó beazonosításához minimálisan

szükséges adatok)

Fizikai dokumentum: oktatási naplók: zárható irók, munkaiügyi

nappa

Ügyvezető

Irodai adminisztratív munkafüzetek

Gazdasági vezető

Kötelező oktatáson való részvétel igazolása: tüz- és munkavédelem

oktatás, katasztrófavédelem, stb.

Szerződés teljesítése – 6. cikk (1)b

Logi kötelezettség teljesítés (jogszabály) – 6. cikk (1)c

Adattovábbítás nincs, mivel az októrt megtartja az oktatást, a

személyes adatokat nem tartja nyilván, csak a munkakörökkel van

tisztában; a személyes adat az oktatási naplóban jelenik meg.

Minden egyéb jogszabályban előirt esetben vagy jogszabály

biztosította jogkörben elfrendelt, hatósági vagy tulajdonosi /

ellenőrző szerv általi ellenőrzésekor

Osztja a munkaiügyi iratok (munkaszerződés) jogi sorsát és

kötelezettségeit, azaz munkaiügyi iratot a Kft. nem selejtez, csak

archivál.

II. FELADATELLÁTÁSRA SZERZŐDÖTT FORMIÁBAN BIZTOSÍTOTT SZEMÉLYI ADATKEZELÉSE

Az intézményvel feladatellátásra szerződött magánüzemeltetők, illetve cégek képviselői és a szolgáltatást nyújtó személyek

Személyes adatai:

- o név, születési név
 - o lakcím
 - o anyja neve
 - o született hely, idő
 - o TAJ-szám, azonosító jel
 - o cég megnevezése, székhely, adószám, cégjegyzékszám (nem személyes adatok)
 - o képviselőre jogosult
 - o bankszámlaszám
 - o telefonszám, e-mail cím
 - o a szerződés tárgyát képező feladatellátás
 - o bérezés, ellenérték
 - o szerződés időtartama, kezdete / vége
 - o álláshatóssági nyilatkozat (külön dokumentumon)
- Stalkmai adatai:
- o ANTSZ mLKódási engedély száma
 - o Magyar Orvosi Kamara (MOK) tagsági igazolvány száma, érvényessége / vagy Magyar Egészségügyi Szakdolgozói Kamara (MESZK) tagsági igazolvány száma, érvényessége
 - o működési nyilvántartási szám
 - o szakképzettség, egyetemi végzettség, szakvizsga
 - o egészségügyi alkalmasságról
 - o szakmai felelősségbiztosítás meglete
 - o közreműködőt tevékenység nyilvántartásba vétele
 - o vényigény ő

Feladatellátóról készült kép- és / vagy hangfelvétel
Fizikai dokumentum: munkaiügyi mappa, igazgatóság
Elektronikus: igazgatósági számítógépeken
A főnk Pro program rajpózza a belépné jogosult tevékenységét.
Ügyvezető

Irodai adminisztratív irunkatársak

Könyvelő

Feladatellátást biztosító szerződés megkötése, módosítása, megszüntetése; az azzal járó jogok gyakorlása és kötelezettségek tanúsítása, különösen az ellenőrzési jogot és az ellenérték kifizetési kötelezettséget;
Ide érve a szerződéskötés feltételként jogszabályban előírt végzettségek és feltételek meglétének igazolását és ellenőrzését feladatellátó megnevezése a honlapon, betegekkal történő kapcsolata-fejlesztési céljal

Szerződés fejlesztése – 6. cikk (1)b

Jogi kötelezettség teljesítés (jogszabály) – 6. cikk (1)c

Egészségügyi munkakialkalmasság – 9. cikk (2)h

75

III.

ÖNÉLETRAJZOK, ÁLLÁSPÁLYÁZATOK ADATKEZELÉSE

Önkéntes hozzájárulás – 6. cikk (1)a (opcionális kapcsolattartási adat)
Könyvelő adatfeldolgozóknak; aki jogszabályi előírás miatt adattovábbítást végezhet (NAV, TB, stb.)
A NEAK-nak ÖBP jelentés az új / kilépné orvosokról, CD-re másolva (név, pecsétszám)
ANTSZ felé működési engedélyhez: az összes stalkmai közreműködő ANTSZ engedélyre
Tulajdonos önkormányzatok felé a feladatot ellátók szerződéses adatai, ideértve a díjazást is; az 5 millió Ft évet meghaladó szerződéseket közzé is kell tenni, nyilvánosságra kell hozni
Minden egyéb jogszabályban előírt esetben vagy jogszabály biztosította jogkörben elrendelt, hatósági vagy tulajdonosi / ellenőrző szerv általi ellenőrzésekor

A szakrendelések orvosainak neve megjelenik a honlapon is
A számviteli bizonylatok (ilyenek a szerződések, számlák, és minden, az elszámolást alátámasztó dokumentum) a hatályos jogszabályi háttér előírásának megfelelően (számviteli törvény 169. §) a szerződés / számla teljesítését lezáró üzleti évet tartalmazó beszámoló benyújtási időpontja + 8 év időtartamig nem törölhetők, a kft. eddig őrizi azokat.

Önkéntesen megadott kapcsolattartási adatot az érintett tilkozással vagy a cél teljesüléséig kezel. Egyéb adatokat a Ptk. szerinti jogérvényesítés elvéveléig, a szerződés megszűnését követően 5 évig kezeljük.

Munkavállalásra jelentkezők, álláspályázatok
Munkavállalásra jelentkezők adatai (név, születési hely, idő, e-mail cím, telefonszám, levelezési cím), végzettség, gyakorlat és bármely egyéb a jelentkezéssel és jövőbeli munkavállalással kapcsolatos személyes adat
Végzettség, szakképzettség, egyéb jogosítványok és ismeretek meglétére, stalkmai gyakorlatra, stalkmai kompetenciákra, érdeklődési körre vonatkozó információk.
Az önéletrajzokat a munkaiügyi ügyeket intéző adminisztratív munkatárs gyűjti be és kezeli. Másolat nem készül, az adatok elektronikus rögzítésre nem kerülnek. Az adatok biztonságát a „Szabályzat”-ban részletezett fizikai és szervezeti intézkedések védik.

Ügyvezető, munkaiügyi ügyeket intéző adminisztratív munkatárs, az egyes szakterületek adminisztratív vezetői, leendő közvetlen felelős, a kft. munkaerő-igényének biztosítása, a megírtanított pozíciók betöltése, a jelentkezők jelentkezésének fogadására, szűrésre, munkakialkalmasság nyújtása meglévő jelölték számára.
Érintett

Érintett hozzájárulása – 6. cikk (1)a (az adatot az érintett adja meg)
Jogos érdek – 6. cikk (1)f
Adattovábbítás nincs

76

- A betegellátásban részt vevő szakszemélyzetnek személyre szabott jelzést kell kiosztani a betegdokumentációs program használatahoz, melyen keresztül jogsziltsági szinten is korlátozva van a programhoz való hozzáférés (pld. ha a szelvény – ortopédia szakterületben a számítógépről miniket terület modulja is elérhető, a sebészeti szakasszisztens a jelzővel a programba jelentkezve csak a saját területét látja).
- A számítógépeket az azokat kezelő személyzet jelenlétében szabad csak jelzővel feloldott állapotban tárolni, használni. Az illetékes személyzet számítógépről való távozása esetében azt mindig szükséges minimalisan jelzővel zárolt állapotban hagyni, preferált annak kikapcsolása, ha hosszabb időre távozik az illetékes.

ELEKTRONIKUS KOMMUNIKÁCIÓ (A BETEGDOKUMENTÁCIÓS SZOFTVERT KÜLÖN TÁRGYALJUK)

- Hitelesített elektronikus aláírást használ (NETLOCK Kft. 1101 Budapest, Expo tér 5-7.).
- Levelezőrendszer: alkalmas iróval levelezésre a Google biztonságos G-mail rendszerét használja. A Google átvetette magát a GDPR rendelkezésnek, Európában ennek érdekében frissítésben létesített székhelyet. Adatbiztonsági nyilatkozatát készítette: <https://policy.google.com/privacy?hl=hu>. Ez alapján használható biztonságosnak tekinthető.
- Facebook oldala az EFT programhoz kapcsolódóan: <https://www.facebook.com/SELLYEEFT/> - nyílt csoport
 - o az oldal adminisztrátor jogosságára csak a programban dolgozó munkatársnak osztható ki
 - o szöveges tartalmú személyes adatait nem tartalmazhat;
 - o fényképanyagában (i) törekedni szükséges a személyek felismerhető módon történő közkeletűnek mellőzésére; (ii) felismerhető módon személyek csak úgy jeleníthetők meg, ha adataink ilyen célú felhasználásához előzetesen hozzájárulásukat írásban megadták, mégpedig olyan módon, mely e külföldi a rendezvény adminisztratív célú adatkezeléshez adott hozzájárulástól. (Rendezvények esetében ld. pld. a 4/V. Melléklet.)
 - Facebook oldalai adatkezelési tájékoztatóval szükséges ellátni, a 6/III. Melléklet szerint.
 - o Honlapja: <http://www.otmaniaszervezeskozpont.hu/>
 - o adminisztrátor jogossággal es hozzáféréssel a honlaphoz az intézményvezető rendelkezik;
 - o adatkezelési tájékoztató és sütt figyelmeztetés elhelyezése szükséges a honlapon;
 - o honlapja személyes adatait nem gyűjt, a hírlevél-feliratkozási és regisztráció-kezelési modulja nem működik; ezeket a technikai korlátok adta lehetőségek figyelembe vételével nyilvánarabbs szükséges törölni
 - o új honlap elindításakor jelen Szabályzat annak megfelelő módosítása szükséges.

A BETEGDOKUMENTÁCIÓS SZOFTVER BIZTONSÁGÁI GARANTÁLÓ TECHNIKAI ÉS SZERVEZETI INTÉZKEDÉSEK

- A Főnik Pro betegdokumentációs szoftvert adatfeloldozói megállapodás keretében üzemelteti a Kft., melyben az alábbi adatbiztonsági intézkedéseket, technikai és szervezeti intézkedéseket rögzítik:
11. A személyes és egészségügyi adatokat a feloldozó adatfeloldozó rendszerrel való jogsziltsálan hozzáférés megakadályozása (hozzáférés kontroll);
 12. Annak biztosítása, hogy az adatfeloldozó rendszerrekliz hozzáféréssel rendelkező személyeknek kizárólag a jogsziltsági szintűeknek megfelelő adatokhoz legyen hozzáféréskük, és hogy a személyes és egészségügyi adatokat az összegyűjtésük és felhasználásuk során illetve rögzítésükkel közezőn jogsziltsálan személyek ne olvashassák, másolhassák, módosíthassák vagy törölhassák (az adatokhoz való hozzáférés kontrollja);
 13. Annak biztosítása, hogy a személyes es egészségügyi adat ne legyen jogsziltsálan személyek által olvasható, másolható, módosítható vagy törölhető az elektronikus átadás, szállítás vagy adatátoldozóra való rögzítés során, és hogy rögzítható, ill. beszámolható legyen, hogy a személyes adatot hol adták át az adatátviteli berendezés segítségével (adat átadási kontroll);

14. Annak biztosítása, hogy visszamondálegesen megállapítható legyen, hogy ki és mikor vitte fel, módosította vagy törölte a személyes és egészségügyi adatot az adatfeloldozó rendszerbe/rendszerből;
15. Annak biztosítása, hogy az alvállalkozók által feloldozott személyes és egészségügyi adatot csak a megrendelő fél utólagos megítélésén megítélésén feloldozni (alvállalkozói kontroll);
16. Annak biztosítása, hogy a személyes és egészségügyi adat védett a nem számdékos megsemmisítésével vagy adatvesztéssel szemben (rendelkezésre állási kontroll);
17. Annak biztosítása, hogy a személyes és egészségügyi adat védett a véletlen, vagy jogellenes megváltoztatással, jogsziltsálan nyitvárosságra hozatalai szemben;
18. A személyes és egészségügyi adatok kezelésére használt rendszerek és szolgáltatások folyamatos bizalmas jellegének biztosítása, integritása, rendelkezésre állása és ellenálló képessége;
19. Fizikai vagy műszaki incidens esetén az arra való képesség, hogy a személyes és egészségügyi adatokhoz való hozzáférést és az adatok rendelkezésre állását kelő időben vissza lehet állítani;
20. Az adatkezelés biztonságának garantálására hozott technikai és szervezeti intézkedések hatékonyságának rendszeres tesztelése, értékelése.

SZEMÉLYES ADATOK AUTOMATIZÁLT KEZELÉSE, PROFILALKOTÁS

- A cégnél automatizált adatkezelés vagy profilalkotás nincs.

TELEFONOK ADATKEZELÉSI VONATKOZÁSA

- A cég egyes munkavállalóinak munkavégésüküköz biztosított mobiltelefonon magáncélú személyes adatkezelés tilos, nyilatkozatuk szükséges (2/II. Melléklet szerint).
- A központi ügyelet telefonjai a jogsziltsábi előírásoknak megfelelően a bejövő hívást rögzítik, az alábbi adatbiztonsági intézkedések mellett:
 - o hívást rögzítő szoftvert szükséges beleépíteni jelzővel védett az illetéktelen hozzáféréstől, a hozzáférést személyi vagy munkaköri szinten írásban szabályozni;
 - o rögzített hangfelvételei file-okat tartalmazó mappá szervezven vagy egyéb tárolóeszközön történő elhelyezését szükséges az illetéktelen hozzáférés és törlés elleni logikai védelemmel ellátni;
 - o a hangfelvételeket tároló eszközt fizikailag elzárni helyen szükséges törölni;
 - o a felvételeket öt évig szükséges őrizni, majd megsemmisítésüköt gondoskodni kell,
 - o az ügyeleti számot meghírdető táblán rövid adatvédelmi tájékoztató elhelyezése javasolható, a 2/III. melléklet szerint.

GÉPJÁRMŰ-HASZNÁLAT ADATKEZELÉSI VONATKOZÁSAI

- Céges járművek használata a „Gépjárművek költéségszámolásának szabályzata” alapján megengedett, a vezetésre jogosult meghatalmazása és a GPS rendszerrel való tájékoztatás mellett.
- Gépjárművek menetelevél vezetése mellett használhatóak.

ADATOK MEGŐRZÉSI IDEJE ÉS TÖRLÉSNE ELŐIRÁNYZOTT HATÁRIDŐK FŐSZABÁLYAI

- o 1997. évi XLVII. tv. az eü. adatok kezeléséről: 30 sz.
 - a korábbi egészségügyi feladataitóló szerven megszűnését megelőző 10 évben keltekezett adatokat, iratokat az intézmény őrzi, a régebben keltekezett adatok őrzéséről a Kormány által kifibőló szerven köteles gondoskodni, ennek megszerzése a tulajdonos / képviselőtársület feladata;
 - egészségügyi dokumentáció őrzése: minimum 30 évig; zártjelenítés: minimum 50 évig
 - képalakító eljárások vizsgálat eredménye: minimum 10 évig; lelet 30 évig
 - tudományos jelentőségű adatok: levélfátrban elhelyezendők.
 - o A munka törvénykönyve, NAIH állásfoglalás szerint munkaközi adatot nem selejtez
 - o A számviteli törvény szerinti számviteli bizonylatok (szervzétések, számlák, stb.): a hatályos jogszabályi háttér előírásainak megfelelően (számviteli törvény 169. §) a szerződés / számla teljesítését lezáró üzleti évet tartalmazó beszámoló benyújtási időpontja + 8 év időtartamig nem törölhető, a Kft. eddig őrzi azokat.

- o Egyéb, nem egészségügyi adat, ahol a Ptk. szerinti jogvényvesztési elévülési határidőből szükséges alkalmazkodni (azaz az érintett vagy az adatkezelő érdekében védelmében van szükség az őrzésre); 5 évig; ideértve az ügyelhetre befutó rögzített hívások tárolási idejét is.
- o Hozzájáruláson alapuló adatkezelések esetében, ahol jogszabály nem közteljes további őrzésre a hozzájárulás visszavonásáig (vagy tilakozásig az adatkezelés ellen), cél megsejtéig.
- o Adatkezelési nyilvántartások: Az Info tv. szerinti a nyilvántartásban a rögzített adatokat a kezelő adat törleszt követő tíz évig köteles őrizni.

TÁJÉKOZTATÁS

- A GDPR megfelleltési eljárás során szükséges gondoskodni az érintetti csoportok megfelelési tájékoztatásáról.

Új adatkezelési tevékenység megjelentése esetében a nyilvántartást az alábbiakkal szükséges ki egészíteni, tevékenységként.

* Adatkezelés megkezdéséhez szükséges-e előzetes hatásvizsgálat? IGEN / NEM (aláhuzandó)
Emlékeztető a hatásvizsgálat szükségességéhez: Valószínűsíthetően az érintettek jogaira és szabadságaira nézve magas kockázattal járó adatkezelési tevékenységek; különösen innovatív technológia megvalósítás az adatkezelés során; különösen szenzitív adat nagy számban történő kezelése.

Adatfeldolgozóként nyilvántartani kell tartalmaz az Intézménynek a tevékenységek jogszabályban rögzített adatait. E körbe az ESZA finanszírozott pályázati adatok feldolgozása és a Novartis cég kiadásában való részvétel tartoznak.

Adatfeldolgozó : „Az Ormánság Egészségéért” Nonprofit Korlátolt Felelősségű Társaság

Célgégykekszám: 02-09-073064

Adószáma: 14465299-1-02

Székhely: 7960 Sellye, Bodonyi utca 1/A.

e-mail cím: ormansag@gnmail.com

Legyzi: Dr. Springó Zsolt önálló képviselői joggal rendelkező ügyvezető

Adatvédelmi tisztviselő / felelős: Radnai Krisztina

1. PÁLYÁZATI ADATFELDOLGOZÁSI TEVÉKENYSÉG

Emberi Erőforrások Minisztériuma EU fejlesztések Végrehajtásáért Felelős Helyettes Államtitkárság - EFOP-1.8.19-17-2017-00016:
„Komplex Prevenció program a Sellyei Járáshatár” - Egészségfejlesztési Iroda (ügys mint ERI) felállításához kapcsolódó pályázat

1054 Budapest, Akadémia u. 3.
Kapcsolattartó: Tótok Eszter: 061-273-4250,
eutanogatas@ammi.gov.hu

Nemzetgazdasági Minisztérium - GINOP-6.1.5-17-2019-00126:
Munkahelyi képzések megvalósítása az „Ormánság Egészségéért” Kft.-
nél”

1051 Budapest, József nádor tér 2-4.

Kapcsolattartó: Gazdaságfejlesztési Programok Ügyfélszolgálat +36-1-896-6666, gazdasagfejlesztas@ngm.gov.hu

Adatvédelmi tisztviselő: nincs közléteve egyik szerinti sem

Adatfeldolgozói tevékenység tárgya: Adatkezelő Adatfeldolgozót az alábbi feladatok elvégzésével bízta meg:

- a) az Adatkezelő által elektronikusan rendelkezésre bocsátott kérdőívek kitöltése a résztvevőkkel (segítség nyújtása a kérdések értelmezéséhez),
- b) a kitöltött kérdőívek összegyűjtése és megőrzése a személyes adatok védelmének biztosításával, az egyéb projektdokumentációra vonatkozó megőrzési szabályok szerint,
- c) A kérdőívet kitöltő személy személyi azonosításra alkalmas okmányairól fénymásolat készítése, és annak megőrzése a személyes adatok védelmének

biztosításával, az egyéb projektdokumentációra vonatkozó megőrzési szabályok szerint,
d) a kitöltött kérdőívek adatainak bevitelre az Adatkezelő által megadott on-line felületen keresztül. Az on-line felület használatához szükséges jelzőt Adatkezelő jelen szerződés aláírását követően biztosítja Adatfeldolgozó rendelkezésére. Adatfeldolgozó köteles gondoskodni a jelző megfelelő védelméről és arról, hogy ahhoz csak a kérdőívek feldolgozását végző, jogosult személy(ek) férhessen(ek) hozzá.

Adattovábbítás harmadik országba vagy nemzetközi szervezet részére az adatfeldolgozó részéről nem történik.
Adatfeldolgozó adatot kizárólag az adatkezelő fele közli a közzétett létrejött megállapodás alapján.

Az Intézmény által alkalmazott szigorú technikai és szervezési intézkedéseket alkalmazza adatfeldolgozása során is, különösen:

- az adatokhoz való hozzáférés, kezelésük jogosultság, fizikai és logikai korlátokkal is védett.
- fizikai dokumentációját kulcsra zártan tartja, melyhez csak az illetékesek férhetnek hozzá;
- számítógépeit jelszóval védi, melyek egyénre kiosztottak;
- az iparágban elterjedt, magas biztonsági védeltséget nyújtó szoftvereket használ, melyeknél az egyéni munkavégzés és hozzáférési jogosultság alapján korlátozott adathozzáférés megvalósul;
- adatait szerveren tárolja, biztonsági mentést alkalmaz;
- titoktartás alatt áll az adatokat kezelő személyzete.

További részletek a „Technikai és szervezési intézkedések részben”, illetve az adott adatkezelővel kötött / köendő adatfeldolgozási megállapodásban találhatóak.

II. KLINIKAI GYÓGYSZERKÍSÉRLET ADATFELDOLGOZÁSI TEVÉKENYSÉG

Novartis Hungaria Kft.
1114 Budapest, Bartók Béla út 43-47.
01 09 077773
Adatvédelmi tisztviselő:

Az adatfeldolgozó által elvégzett adatkezelési tevékenység leírása. Az intézmény mint a klinikai vizsgálatban résztvevő fél valamint az intézmény alkalmazottai mint a klinikai vizsgálati csoport tagjai (vizsgálatvezető és vizsgálók) által történő személyes adatok rögzítése a vizsgálati dokumentációban, valamint ezen adatok megőrzése.

Adattovábbítás harmadik országba vagy nemzetközi szervezet részére az adatfeldolgozó részéről nem történik.
Adatfeldolgozó adatot kizárólag az adatkezelő fele közli a közzétett létrejött megállapodás alapján.

Az Intézmény által alkalmazott szigorú technikai és szervezési intézkedéseket alkalmazza adatfeldolgozása során is, különösen:

- az adatokhoz való hozzáférés, kezelésük jogosultság, fizikai és logikai korlátokkal is védett.
- fizikai dokumentációját kulcsra zártan tartja, melyhez csak az illetékesek férhetnek hozzá;
- számítógépeit jelszóval védi, melyek egyénre kiosztottak;
- az iparágban elterjedt, magas biztonsági védeltséget nyújtó szoftvereket használ, melyeknél az egyéni munkavégzés és hozzáférési jogosultság alapján korlátozott adathozzáférés megvalósul;
- adatait szerveren tárolja, biztonsági mentést alkalmaz;
- titoktartás alatt áll az adatokat kezelő személyzete.

További részletek a „Technikai és szervezési intézkedések részben”, illetve az adott adatkezelővel kötött / köendő adatfeldolgozási megállapodásban találhatóak.

2/1. Melléklet: Incidenskezelési nyilvántartás

ADATVÉDELMI INCIDENS NYILVÁNTARTÁS – „AZ ORMÁNSÁG EGÉJSZÉGÉRT” NONPROFIT KFT.

Adatvédelmi incidens nyilvántartási száma:		
Adatvédelmi incidens megnevezése:		
Az adatvédelmi incidenshez kapcsolódó tények:		
<input type="checkbox"/>	Incidens időpontja	
<input type="checkbox"/>	Érintet személyes adatok köre	
<input type="checkbox"/>	az adatvédelmi incidenssel érintettek köre és száma	
<input type="checkbox"/>	az adatvédelmi incidens körülményei	
Az adatvédelmi incidens hatásai:		
Az adatvédelmi incidens elhárítására tett intézkedések:		
<input type="checkbox"/>	Intézkedés	
<input type="checkbox"/>	dátum	
Tájékoztatási intézkedések:		
<input type="checkbox"/>	Intézkedés	
<input type="checkbox"/>	dátum	
NAIH bejelentés szűkségességének mérlegelése:		
<input type="checkbox"/>	megítélése	
<input type="checkbox"/>	Indoklása	
<input type="checkbox"/>	bejelentés dátuma	
A nyilvántartó lap nyitó dátuma:		
A nyilvántartó lap záró dátuma:		
A nyilvántartásba bejegyző neve, aláírása:		
(Pótlapokkal szükség szerint bővíthető)		
Incidensek nyilvántartása:		
Incidens nyilvántartási száma:	Incidens dátuma:	

3/1. Melléklet: Érintetti jogok gyakorlásának nyilvántartása

ÉRINTETTI JOGOK GYAKORLÁSÁNAK NYILVÁNTARTÁSA – „AZ ORMÁNSÁG EGÉJSZÉGÉRT” NONPROFIT KFT.

A nyilvántartásban a személyes adatok körét érintő alábbi érintetti jogok gyakorlásának kérelmezése, kezelése vezetendő: hozzáférés joga, helyesbítés joga, adatkezelés korlátozásának joga, törlés joga, tiltakozás joga. A továbbiakban a "kérelem" az érintett ezen jogának gyakorlására irányuló kérelmét jelenti.

Érintetti joggyakorlás nyilvántartási száma:		
<input type="checkbox"/>	az érintetti joggyakorlás megnevezése, rövid leírása	
<input type="checkbox"/>	a kérelem időpontja	
<input type="checkbox"/>	a kérelem célja*	
<input type="checkbox"/>	az érintett, valamint a kérelemmel érintett adatok / köre	
<input type="checkbox"/>	a kérelemhez tartozó pontosító adatok, az érintett indoklása (amennyiben van ilyen)	
<input type="checkbox"/>	döntés a kérelem megalapozottságáról, teljesíthetőségéről, a döntés indoklása	
<input type="checkbox"/>	az érintett tájékoztatása (formája, módja, dátuma, iktatási száma)	
A nyilvántartó lap nyitó dátuma:		
A nyilvántartó lap záró dátuma:		
A nyilvántartásba bejegyző neve, aláírása:		

* : hozzáférés / helyesbítés / adatkezelés korlátozása / törlés / tiltakozás

Az elutasított kérelmekről, valamint az elutasítások indokairól az adatkezelő nyilvántartást vezet, és az abban foglaltakról minden évben január 31-éig tájékoztatja a Hatóságot Info tv. 30 §. (3) bek. szerint.

Pótlapokkal szükség szerint bővíthető

Érintetti joggyakorlás nyilvántartása:		
Érintetti joggyakorlás nyilvántartási száma:	Érintetti joggyakorlás dátuma:	

4/I. Melléklet: Adattovábbítás nyilvántartás

ADATTÖVÁBBÍTÁS NYILVÁNTARTÁS – „AZ ORMÁNSÁG EGÉSZSÉGÉÉRT” NONPROFIT KFT.

Adattovábbítás nyilvántartási száma:	
<input type="radio"/>	az adattovábbítás megnevezése, rövid leírása
<input type="radio"/>	az adattovábbítás időpontja
<input type="radio"/>	az adattovábbítás címzettje
<input type="radio"/>	az adattovábbítás érintettjei, a továbbított adatok köre
<input type="radio"/>	az adattovábbítás célja
<input type="radio"/>	az adattovábbítás jogalapja
<input type="radio"/>	az érintett tájékoztatása (formája, dátuma, ikertelési száma, annak hiányában az értesítés elmaradásának jogos indoka)
<input type="radio"/>	az adattovábbítást végző személy
<input type="radio"/>	A nyilvántartó lap záró dátuma:
<input type="radio"/>	A nyilvántartásba bejegyző neve, aláírása:

Példákkal szükség szerint bővílendő

Adattovábbítás nyilvántartása:	
Adattovábbítás nyilvántartási száma:	Adattovábbítás dátuma:

MELLÉKLETEK II.: MUNKAÁLLALÁSSAL ÖSSZEFGGŐ TÁJÉKOZTATÁSOK, NYILATKOZATOK

1.1/I. Melléklet: Adatkezelési tájékoztató munkavállalók részére

A munkavállalók általi aláírásra

Adatkezelési tájékoztató a „Az Ormánság Egészségéért” Nonprofit Kft. munkavállalói részére a munkáltató által kezelt személyes adatokról és a Kft. adatkezeléséről

Az alábbi tájékoztató azt a célt szolgálja, hogy Ön, mint a „Az Ormánság Egészségéért” Nonprofit Kft. (továbbiakban Kft.) munkatársa megismerje egyrészt a munkavállalók személyes adatainak a munkáltató által a munkaviszonyukkal összefüggésben történő kezelésével és védelmével kapcsolatos minden fontos információit, másrészt hogy a tisztában legyen azon adatbiztonsági intézkedésekkel és fogalmakkal, melyek betartásáért Ön is felelős.

1. Személyes adatok kezelése az Kft.nél: munkavállalók adatkezelési alapismeretei, alapvető kötelezettségei

A személyes adatok védelme előtérbe került az európai és magyar jogalkotásban is. A munkavállalók is felelősek a Kft. vonatkozó adatkezelési szabályzatának betartásáért, az ő kezelsükbe került adatok védelmére! gondoskodni kötelesek, ezért kárértékesi felelősséggel tartoznak. Ezért fontos, hogy megismerjék, hogy milyen szabályok és elvárások vonatkoznak rájuk, melyekkel találkoznak gyakorlati munkájuk során.

Adatvédelmi tisztviselőnk

Az adatkezeléssel kapcsolatos kérdéseikben minden esetben az adatvédelmi tisztviselőhöz kell fordulni, legyen szó bármilyen felmerülő kérdésről, vagy jusszon tudomására bármely munkatársnak bármiféle adatvédelmi incidens, esetleg kifogásolja fele bárki a Kft. adatkezelését.

A Kft. adatvédelmi tisztviselője Radnai Krisztina
Tel.: +36-30/9856735; E-mail: krisztina@radnaiiconsulding.hu

Az adatvédelmi tisztviselő vezeti az adatvédelmi kötelező nyilvántartásokat, gondoskodik az „Adatkezelési, adatvédelmi és adatbiztonsági szabályzat” ában szereplő tájékoztatások megletéltéről. Amennyiben munkavállalói vagy érintetti kérdéssel, joggyakorlatára irányuló kérelmmel fordulnak hozzá, úgy azt a Kft. „Adatkezelési, adatvédelmi és adatbiztonsági szabályzat” ában leírtaknak megfelelően kezeli, amennyiben ezzel kapcsolatosan kétsége merülne fel, úgy az intézményvezetőhöz fordul további információért és utasításért.

Milyen alapfeladatokat kell ismerni?

A személyes adatok védelmét szolgáló jogszabályok védenek minden természetes személyt, azok adatait tulajdonuknak tekinthet, melyeket csak bizonyos jogalapok mellett megváltozott céljai (azaz nem csak úgy nagy általánosságban, hanem egy, a m ködödéshöz kötött határozott céljai) és korlátozott ideig lehet kezelni és tárolni. Valamint szükséges mindig az érintettek megfelfelő tájékoztatása is. Ezek az **érintettek** védők.

Személyes adatai minden természetes személyhez köthető, az érintettel kapcsolatba hozható személyes adatai, így név, szül. idő, anyja neve, stb., mely alapján az érintett azonosítható. A cégek, vállalkozások, intézmények nem természetes személyek, így az ő adataik közt nem tartalmat tárolhatók. A kapcsolattartói, dolgozói azonban mári természetes személyek, ha külön meg van adva nevük és telefonszámuk vagy személyes céges e-mail címük (azaz az info@jaldacsg.hu e-mail cím nem személyes adatai, a kiss.lanosz@jaldacsg.hu viszont mári azt). Igar ez a Kft. saját e-mail címeire is. Az egyén váltakozók azonban szintén természetes személyek.

A személyes adatoknak van egy különösen védett köre, a **különleges vagy szenzitív adatok** (a jogszabályban a személyes adatok különleges kategóriájának nevezzük). Ilyenek elsősorban az egészségügyi adatok, továbbá a faj, nemzet és etnikai kisebbséghez való tartozás, a politikai vélemény vagy pártállás, a vallás, világnézeti meggyőződésére vonatkozó adatok, az érdekképviseleti tagság, a szexuális élet és a káros szenvedélyre vonatkozó adatok, valamint a bűnügyi személyes adatai. Ezek különösen védettek!

Milyen jogalappal lehet az adatkezelésnek, melyekkel a munkavállalók találkoznak?

Személyes adatot csak olyan jogalappal adhatunk át, amelyre lehet kezelni, amit a jogszabály megnevez.

A Kft. elsősorban ellátottai, gondozottai, a szolgáltatásait igénybe vevők, a vele szerződéses viszonyban lévő partnerek és a munkavállalók személyes adatait kezeli.

Az ellátottak, betegek adatait önkéntes hozzájárulásuk alapján kezeli, mivel a szolgáltatást maguk igényelik. Hozzájárulásuk visszavonható, de visszamenőleges hatállyal ez természetesen nem tehető meg. Továbbá a Kft. csak olyan adatot kezel, mely szükséges jogszabály alapján vagy a szolgáltatás nyújtásához.

Ugyanakkor erre jogszabályi előírások, jogi kötelezettségek is vonatkoznak (gy ez alapján is kezel az adatokat (pldt. adatok közzetevő továbbítása, közzetevő adatrögzítés).

Egyes esetekben az elítelt (vagy ritkábban az intézmény vagy esetleg harmadik fél) jogos érdekének védelmében kezeljük adatot.

A személyes adatok különleges kategóriájába tartozó adatok esetében külön oda kell figyelni erre, mert ezek kezelése előre tilos, kivéve ha a jogszabály külön megengedi. Így ezeket az adatokat csak az alábbi esetekben kezelhetjük:

- az érintett hozzájárulását adta,
- létfontosságú érdekéért,
- népegészségügyi okból,
- a szociális biztonságot és szociális védelmet szolgáló jogi előírások miatt,
- a munkavállaló munkavégzési képességének felmérése céljából,
- egészségügyi vagy szociális ellátás vagy kezelés nyújtása, illetve egészségügyi vagy szociális rendszerek és szolgálatok irányítása érdekében szükséges az adatkezelés.

A szerződéses viszonyban levők adatait pedig a szerződés megkötéséhez és teljesítéséhez kötött jogalappal kezeli.

Kik és hogyan tájékoztunk a személyes adatok kezeléséről?

Az adatvédelmi jogszabályok előírják, hogy az érintettek az adatkezelés megkezdése előtt tájékoztatni kell az adatakezelésről. Ennek formáját tartalmazza a Szabályzat, minden területtel külön egyeztetünk az ékelt érintő dokumentumokról.

A betegekre és az üzleti partnerekre vonatkozó tájékoztatás az intézményben kifüggesztésre kerül, azt kéreztükre rendelkezésükre bocsátjuk. Ilyen kérdés esetében az adatvédelmi tisztviselőt vagy az intézmény vezetőjét keressük, vagy ha nem érhetőek el, akkor a tilkos-sági munkatárs rendelkezésre bocsátja ezt. Az adatvédelmi tisztviselő utólag is értesítendő erről, mely a dokumentumot átadó feladatra.

Milyen jogalappal vannak az érintetteknek?

Az érintetteknek, így a betegekre – illetve a jogszabályba meghatározott esetekben törvényes képviselőjüknek, meghatalmazottjuknak illetve hozzátartozójuknak – joguk van a korrekt tájékoztatáshoz úgy az adatkezeléssel kapcsolatban, mint egészségügyi adataik tekintetében.

Ezen túlmenően joguk van az általunk róluk kezelt személyes adataikhoz hozzáférni (azaz információt kérni ezek kezeléséről vagy másolatot kérni), az adatkezelés ellen tiltakozni, kérni adataik törlesztését, javítását-helyesbítését, korlátozását / zárolását. Ezeket a jogi kötelezettségek figyelembe vételével nyomban teljesíteni kövess az Kft.

Az egészségügyi adatok kezelésére speciális szabályok vonatkoznak, így szükséges az adatai jogszabályokat – különösen az 1997. évi XLVII. törvény az egészségügyi és a hozzájuk kapcsolódó személyes adatok kezeléséről és védelméről - alaposan tanulmányozni és betartani az intézmény minden betegeitől kezelt dolgozóitól!

Továbbá szükséges alaposan áttanulmányozni az intézmény Adatkezelési és Adatvédelmi Szabályzatát, különösen annak az érintett jogait és jog gyakorlására vonatkozó fejezetét, valamint az egészségügyi betegségeket kezelőre vonatkozó részeket!

A betegeket érintett adatkezelési joggyakorlásra irányuló kérelmekről nyilvántartást, esetenként jegyzékkönyvet kell vezetni. Ezen kérelmek fogadásakor a szükséges előírtakat szintén a Szabályzat 9. fejezete tartalmazza az érintett jogokról, ezek szerint szükséges eljárni!

Kinek továbbítunk személyes adatot, kinek biztosítunk ezekhez hozzáférést?

Adatot továbbítani vagy harmadik személynek kinnlani csak az érintett tudtával, hozzájárulásával vagy jogszabály előírás miatt lehet. Ezért alapesetben a Kft. nem továbbít és nem ad ki személyes adatot senkinek – hacsak arra jogszabály miatt nincs szükség. Ennek betartását Önöktől is elvárjuk.

Ez alól kivétel: az adatfeldolgozó, további adatkezelő fele továbbított adat. Ilyen pldt. az önkormányzat, a könyvelés és bérelésármolás tekintetében, aki a Kft. utasításai alapján és szigorú ellenőrzése mellett, a törvényesen szükséges mértékben maga is továbbíthat adatokat a hatóság felé. Továbbá az üzemszervező, aki titoktartási kötelezettség alatt áll, és biztosítja a munka-alkalmassági jogszabályok alkalmazását.

Válaminth ilyen a hatósági felhatalmazással rendelkező szervek által adatkérés (pldt. rendőrségi megkeresés), azonban az ilyen esetben mindig az adatvédelmi tisztviselőhöz vagy az intézményvezetőhöz kell irányítani a hatóság, adatkiadási jogkörrrel csak ők rendelkeznek ezen esetekben. Ők ugyanis egyrészt meg tudnak arról győződni, hogy a hatóság valóban rendelkezik-e közhatalmi felhatalmazással az adat megszerzéséhez, illetve amennyiben igen, úgy az adat továbbítás tényét rögzíteni kell a megfelelő nyilvántartásban.

Abban az esetben, ha a hatóság egy adott munkavállalótól kér bármely más személyre vonatkozó személyes adatot, ezt a munkavállaló csak az adatvédelmi tisztviselő értesítése mellett jogosult megadni. Ez azért is fontos, mert az adatkéréseket, adattovábbítást nyilván kell tartani.

Ide is vonatkozik az egészségügyi adatok speciális esetei miatt tett fenti megállapítás, miszerint az az intézmény minden betegségeit kezelő dolgozóitól kötelesség tanulmányozni és betartani mind az adatai jogszabályokat, mind pedig az az intézmény Adatkezelési és Adatvédelmi Szabályzatát, különösen az érintett joggyakorlásra irányuló kérelmek kezeléséről, valamint az adattovábbításról.

Milyen szabályok vonatkoznak a telefonhasználatra és a számítógép-használatra adatvédelmi szempontból?

A Kft. munkatársainak kiosztott telefonja / SIM kártyái kizárólag a munkavégzéshez szükséges adattárolási és kapcsolattartási célt szolgálják. A számítógépek szintén munkavégzési célú adatkezelésre szolgálnak. Így azok magán-használata személyes adatok tárolására, kezelésére nem engedélyezett.

A munkavállalók kifejezetten tudomásul veszik, hogy ezeken az eszközökön (és a Kft. bármely egyéb e-környékus vagy papír alapú eszközén vagy adathordozóján) elhelyezett és tárolt saját személyes adataikért illetőleg az általuk másoktól, magánforrásból elhelyezett és tárolt adataikkal a Kft. nem vállal semmiféle felelősséget, azok felhasználásért kizár minden felelősséget, és azt az adatokat elhelyező vagy tároló munkavállaló viseli.

MI az adatvédelmi incidens, és mi a teendő ilyen esetben?

Adatvédelmi incidensnek nevezük, amikor szert éves adat jogellenes kezelése vagy feloldozása történik, így különösen a jogosultakon hozzáférést, megvá kötöttséget, továbbítását, nyilvánosságra hozatalát, törlését vagy megsemmisítését, valamint a véletlen megsemmisülését és sértülést.

Ha ilyen esetről szerez tudomást, haladéktalanul értesítenie kell az adatvédelmi tisztviselőt, aki megteszi a megfelelő intézkedéseket.

Milyen adatbiztonsági intézkedéseket tett az IKT?

A Kft. adatait papír és számítógépes alapon kulcsra zárható formában / szekrényekben tárolja. Ezeket a hivatali irodai időn kívüli minálgi, a hivatali időben pedig arrenyben ott az adatkezelést végző felelős munkatárs nem tárolkódik, akkor kulcsra zárja, erre a munkavállalóknak szükéges ügyelnie.

Számítógépeit jelszóval védik, melyet csak illetékes kolléga ismernek. A jelszó használatra a kötelező. A munkaadómnak elhagyásakor szükéges azt kikapcsolni vagy olyan üzemmódba állítani, hogy az újóli beépés csak jelszó megadásával legyen lehetséges.

Az irodai munkát nem végző, irathetkekre nem jogosult munkatársak kifejezetten tudomásul veszik, hogy az irodai munkatársak jelenléte nélkül az irodába bejeleni nem jogszulnak. Különösen nem jogszulnak – sem az irodai munkatársak jelenléte nélkül vagy azzal – bármely dokumentumba önkényesen belesnézni, azokat az irodából elhozítani, fénymásolni, illetve a számítógépeket használni.

Belegazlatot kezelő szofvverének beállításai biztosítják, hogy az egyes szakterületési modulokhoz csak azok illetékes kollégái, szakszemélyzete férjen hozzá.

Iratmegrennhsítés: személyes adatot tartalmazó dokumentumot (leletrve fénymásolatokat is) tilos a kukába „kiböjtni”, az ilyen iratokat iratmegemem síkövet kell megsemmisíteni.

„Clean desk policy” („tisztá íróasztal intézkedés”), azaz a személyes adatot tartalmazó iratoktól tisztán kell tartani minden olyan látható felületet, melyhez feleketelenek hozzáférhetnek, vagy arra ráláthatóknak. Az írtáratlalon csak olyan dokumentum tartható, melyet éppen munkavégzés zajlik, utána azokat zárt helyökre vissza kell tenni.

Mindenmenny dokumentumot, adatot szükéges fizkailag védeni a harmadik személy általi betekintésöi: péld. monitorok elhelyezése, dokumentumok zárt borítékba helyezés, stb.

Szöben elhangzó információk, utasítások: a szöben átadott információkra az adatvédelem ugyanúgy vonatkozik, mint az írásbelikekre. Az érintett problémája, egészségégi állapota, szociális problémái nem taroznak mással. Csak annak rható ál információ ő erről, aki arra jogosult (az intézményben beüli és kívüli is; ha nem dolgozik vele, nincs felhaltnarása, jogszultsága, akkor nincs hozzá közeli). Másrészt az információ-áta íás során is ügyelni kell arra, hogy az CSAK ahhoz lusszon el, akinek szárátki (ne mások előtt adjunk át információkat, ne a lójosón kiabáljuk végéig az ellátott gondját, ne hagyjunk elöl a pulion olyan iratot, amli másra nézve kellemetlen lehet vagy személyes adatot értí-!).

Kényesebb visgálatra, beavatkozásra, információc: közlésre minálgi leremisúnk négysemközli lehetőséget az értéket bőletegei!

Tarjelmányozóká továbbá a Szabályzat technikai és szervezési intézkedéseket felelzetli!

Személyzetünkről készített hang- és képfelvételek

Személyzetünk tagjainak hangfelvételt készít az intézmény működéséhez szervesen kapcsolódó, jogszabály alapján élférnk alapján a háziorvosi ügyelet teletomos hangrögztő rendszerében. A felvételeket öt évig őrzük.

A dolgozókat bemutatása céljából készíthetünk és megjelentíthetünk dolgozóinkról fényképet honlapunkon, amennyiben az az intézménnyel történő kapcsolathelvetel célját szolgálja (előlehetőség megadása, megkámnyltása, bizalom növelése).

Kép- és / vagy hangfelvételi készítéséhez az önkéntes programokon történő részvétell (péld. pályázathoz kapcsolódó képzéseki esetében a foglalkoztatott nem köteles hozzájárulni, azonban amennyiben a hozzájárulás titára a program vagy pályázat megvalósítását veszélyeztetli, vagy ha az egyén részvétellének elmaradása a további csoporttagok, foglalkoztatottak oktatóknak hatékonyaságát csökkenti (péld. csapatépítő vagy kommunikációs jellegű képzés esetében), úgy külön érdekmérlegelési teszt alapján a munkáltató kötelezhet munkavállalóját ennek túrésere, kizárólag a pályázatban megszabottak szerinti, az annak igazolására szükéges mértékben.

A felvételek nem hozhatók nyilvánosságra, nem jeleníthetők meg sajtó, tömegtájékoztatás, közösségi média élfír, kivéve megállapozott indokkal, az illető személyvisgí jogát továbbá intézményünk jó hírt közléselben tartva, az ő beleegyezésével és az intézményvezető élfzetes írásbeli jóváhagyásával. Dolgozóink (közérelből nyilvánosnak nem minősülő) személyes és különleges adatai másokkal nem öszthatók meg, élfzetes írásbeli hozzájárulásuk nélkül.

Milyen titoktartási és adatvédelmi kötelezettsége van a munkavállalóknak?

E körben külön felhívjuk a dolgozókat figyelmét titoktartási kötelezettségükre a tudomsukra jutott egészségügyi, személyes és üzleti adatakról.

Legyen szó itt akár munkavégzésüköki fákatádon vagy csak véletlenül tudomsukra jutott adatairól, akár a Kft. belegezőr, másik dolgozóról, üzleti partnerről vagy bármely külső személőről, aki az intézményvel kapcsolatba kerül (péld. önelzetra, szerződés, srónha, másik dolgozó beíregyzeke, stb.): a munkavállalók kötelesek titokban tartani bármely ilyen tudomsukra jutott adatait! Azaz az üzleti titoktartás és a személyes adatok védelme is kötelezéségre.

Tájékoztatjuk, hogy az egészségügyi adatak védelmét az egészségügyi jogszabályok, a személyes adatok és üzleti titkok védelmet a Ptk. rendelkezési is tartalmazák, illetve a Btk. vonatkozó szakasza is bünteti (3 évig történő szabadságvesztéssel!).

Munkavállalók titoktartási kötelezettsége

Munkavállalóink egészségügyi titoktartási kötelezettség alatt állnak az egészségügyi törvény élfírásai szerínt.

Az egészségügyi dolgozók, valamint az intézménnyel munkavégzésre vagy feladatellátásra írtnyülő jóváírásokban álló más személyek minádon, a beteg egészségét álfapotóval kapcsolatos, valamint az egészségügyi szolgáltatók nyitása során tudomására jutott adatot és egyéb tény vonatkozásában, közzélt közzétételükre írtközzéltés kötelezettség terheli, függetlenül attól, hogy az adataikat közvetlenül a betegrel, viszállata vagy gyógykezelése során, illetve közvetetten az egészségügyi dokumentációból, vagy bármely más módon ismerete meg. A titoktartási kötelezettség nem vonatkozik arra az esetre, ha ez adata a beteg adott ífntelentést, vagy lógszóabály az adat szolgáltatásnak kötelezettségét írja elő.

Tanulmányozóká a Szabályzat egészségügyi adatak kezelése felelzetli!

Munkavállalóink továbbá titoktartási kötelezettség alatt állnak a polgári törvénykönyv élfírásai szerínt, kárérfetési felelősség mellettr. A munkavállaló kötelezi magát arra, hogy a munkavégzésel összetlúggésben tudomására jutott minden adatot – azaz nem csak a személyes adatot, de minden további adatot, tényt,

megoldást, kereskedelmi információt, szellemi alkotásokra vonatkozó információt - üzleti titkokként kezel, azt kivülálló személyek tudomására nem hozza. A Munkavállaló kötelez magát arra, hogy a munkaviszony megszűnésével a Munkáltató részére visszaszolgáltató minden olyan dolgot, információt, dokumentációt, amely a munkaviszonyból származó kötelezettsége teljesítése során, azaz összefüggésben került a bírtokeáa.

Tájékoztatók, hogy a személyes adatok jogoszabályának és Adatvédelmi és Adatkezelési Szabályzatának megfelelése kezeléssé, lenyegessé munkaköri kötelezettségnek minősül, megszegése esetén szociális jogkövetkezményeket – akár a munkaviszony megszüntetését – vonja maga után!

Munkavállaló adatvédelmi kötelezettsége

A Munkavállaló tudomásul veszi, hogy a munkaviszonyával kapcsolatos munkavégzése során tudomására jutott adatok – a fenti titoktartási kötelezettséggel együtt – adatvédelmi szempontból is értékes adatok minősülhetnek, az adatvédelmi jogszabályok is vonatkoznak ezekre. Munkavállaló felének a munkakörükből, munkavégzésükből adódóan zárt személyes adatok jogszertő kezeléséről!!! Munkavállaló kötelesege ezen személyes adatokat, információkat – az adatvédelmi jogszabályokkal összhangban - a Kft. „Adatkezelési, adatvédelmi és adatbiztonsági szabályzat”ban meghatározottak szerént kezelni, ha munkavállaló nem az abban foglaltak szerént jár el, úgy személyesen viseli a Kft. adatvédelmi előírásainak megszegése miattf jogkövetkezményeket (BÜNTETÉS, KÁRTÉRÉS, SÉRLELMJL-FIZETÉS).

Minden, amit az intézményben tesznek: „munkakörben elkövetett...” Az egészségügyben dolgozókat a titoktartás duplán köti (adatvédelmi és munkaköri)!!!

Jogkövetkezmények az adatvédelmi és titoktartási kötelezettségek megszegése esetében

1. Mivel a személyes adatok kezelésére vonatkozó szabályzat betartása a munkaviszonyból származó lenyegessé kötelezettségnek minősül, így annak megsértése **munkaköri következményeket** – akár felmondást - von maga után.
2. Tájékoztatók, hogy a személyes adatok és üzleti titkok védelmét a Ptk. rendelkezései is tartalmazák, azaz Munkavállaló felelősség terhe i az adatkezelési szabályzatban foglaltak megszegéséből fakadóan keletkező **kártérítés és sérellemjli** tekintetében.
3. Szakmai titoktartási kötelezettségeket az egészségügy törvény is rögzíti. Tájékoztatók további **büntetőjogi felelősségéről** e körben az alábbiak szerént:
 - a. Munkavállalót ez úton tájékoztatójuk a Btk. 223.§-áról (a magánittok megsértése büncselekményre vonatkozó tájékoztatás), mely kimondja, hogy aki a foglalkozásánál vagy köznevelésénél fogva tudomására jutott magánittokt alapos ok nélkülji felfed, az vétség miatt elzárással büntetendő, mely egy évig terjedő szabadságvesztés, amennyiben a büncselekmény jelentős érdeksérelmet okoz.
 - b. Munkavállalót továbbá tájékoztatójuk a Btk. 223 §-ában foglaltakkal megfelelélen arról, hogy aki a személyes adatok védelméértji vagy kezelésértji szülő, töltvényi rendelkezések megszegésével hazugságvesztési célból vagy jelentős érdeksérelmet okozva jogosulatlanul vagy a célból elterdén személyes adatokat kezel, vagy az adatok biztonságát szociális intézkedést elmulasztja, az büncselekményj követ el, és annak súlyosságától függően egytől három évig terjedő szabadságvesztéssel súlytható.

II. Munkavállalói adatok kezelése az Kft.-nél

A munkavállalók személyes adatai közül melyeket kezeljük és miért?

A Kft. munkavállalóinak munkaviszonyával összefüggésben a személyes adatok közül az alábbi munkavállalói adatokat kezelhetjük a Munka Törvénykönyvében meghatározottak szerént, a munkakör betöltéséhez szükséges feltételek, előírások megjeléének biztosítása érdekében:

- név, születési neve
- születési helye és ideje
- anyja születési neve
- lakóhelyének címe, tartózkodási helye (amennyiben eltérő a lakóhelyétől)
- értesítési címe: telefonszáma, esetleg e-mail címe
- adóazonosító jele
- társadalombiztosítási azonosító jele (TÁJ száma)
- neme
- állampolgársága
- személyi igazolvány száma (nyilván tartatlan), a Kft. nem gyűjti ezen adatot),
- végzettség, képzettség, szakképesítés, szakképesítés, szakképesítés adatai: képző intézmény, a végzettség megnevezése, megszerzésének időpontja, érvényessége (ha van), sorszáma, eredménye; További képzések, az azokon megszerzett pontok; Téliingyek; Tanulmányi szerződés szakképesítés megszerzéséhez: képző intézmény, képzés költsége, megszerzeni kívánt pecsétszám (az orvosoknál)
- Karamell igazolvány száma, tagság kezdete (MESZK - Magyar Egészségügy Szakdolgozók Kamarája; MOK – magyar Orvos Kamaraj)
- működési nyilvántartás: nyilvántartásba vétel száma, ideje, esetleg érvényessége; törzés ízeje, oka
- Biztosítási jogviszonyról igazolás BAKKH Iárdási Hivatalról és dátuma
- nyilatkozat további jogviszonyról: további munkáltatók és munkaidő
- gépjármű-vezetés esetében a fentiekben túl gépjárművezetés jogosítvány száma, érvényességi kategória; PAV határozat-hoz kötött gépjárművek vezetése esetében ennek adatait tartalmazó alkalmasság, kategória, érvényesség kategóriájuként, esetleges korlátozások (a személyes adatok különböző kategóriájába eső adata a pszichológusi vélemény miatt)
- egészségügyi munka-alkalmasság, vizsgálat eredménye, foglalkozhatóság
- munkaviszony / közalkalmazotti jogviszony adatai: kezdő napja, közalkalmazotti jogviszony időtartama a kinevezéskor, próbaidő; kinevezés / munkaszerződés jellege, kezdete és megszűnése; munkakör; munkaidő, munkarend, egyéb jellemző; munkabérezés (fizetési osztályba való sorolás, ahhoz figyelembe vett iskolai végzettség, pótlékok), támogatás esetében támogatás összege és a munkabérezés értékelése
- jelenléti, a munkavégzés helyével, illetével kapcsolatos, valamint a munkaviszonyból származó kötelezettségek teljesítésével kapcsolatos adatai; az elvégzett munka dokumentálásával, illetve értékelésével összefüggő adatok
- korábbi munkáltatóról szóló illetve töle származó adatok (előző munkáltatók, munkaviszonyok adatai – időszám, bef, kötettség, munkaviszony megszűnés módja, ide értve a munkaerőpiaci programban való részvételt is), TB nyilvántartás adatai; bírósági végzésekkel megálapított kötelezettségek, „TB kiskönyv”
- a munkahelyi, társadalombiztosítási és adóhatósági adatszolgáltatások, valamint a munkáltató által készített adóbevallások elkészítéséhez szükséges adatok
- táppénz esetében a munkavállaló egészséges adatok
- jogerős határozattal vagy jogszabály alapján lefűtással érintett munkavállaló lefűtési általai közötti adatai, lefűtendő összeg / tartozás összege, jogosult neve és bankszámlaszáma

- munkabér banki utalás úján történő teljesítése esetében azon bankszámlaszámát, ahová a munkabér utalásra kerül
- a pótszabadsággal kapcsolatosan eltarthat kiskorú gyermekeinek adatait (név és születési idő), családi adókedvezmény igénybe vétele esetében: eltarthat kiskorú gyermekek neve, adószáma ideértve a megkezdőt is (azaz a házastárs, várandósságának tényét), házastársa neve, adóazonosító jele, aláírás; fogynőkkel élők kedvezménye esetében a jogosultság, annak igazolása.

Egyes esetekben kezeljük a munkavállaló 16 éves alatti kiskorú eltarthatait és házastársuk, élettársuk (ezek adatait a munkavállaló adja meg, azok megadásának jogszertárságáért maga felel).

Kötelező-e megadni ezen adatokat?

A munkavállalói adatkezeléssel összefüggésben az Öntől származó adatokat a munkaszerződés megkötése és fenntartása érdekében kérjük el, a jogszabályokban meghatározottak szerint. Így ezen adatok megadása feltétele a munkaszerződésnek, ezek nélkül nem tudjuk Cnt alkalmazni. A bankszámlaszáma megadása nem kötelező, csak ha fizetését bankszámlára kéri. Amennyiben a családi adókedvezmény, pótszabadság és egyéb kedvezmény érvényesítéséhez szükséges adatot nem ad meg, így ezt a kedvezményt nem tudjuk érvényesíteni.

Milyen célból kezeljük munkavállalóink személyes adatait?

a) Égyrészt azért, hogy a Kft. az Ön munkaviszonyával kapcsolatban az Önnel szembeni kötelezettségeinek elveget tudjon tenni, így különösen megfigyesse a munkabért és a munkaviszony alapján megillető egyéb juttatásokat, elhassa a munkavállalói a munkavégzéssel kapcsolatos információkkal és biztosítsa a személyes adatait adatkezelésével összefüggő jogait gyakorlati szinten.

b) Másrészt azért, hogy az Ön munkaviszonyával összefüggő jogszabályi kötelezettségeinek (így különösen számviteli, adó- és egyéb bevallások, nyomontananyagok elkészítése és benyújtása, nyilatkozatok megterelése) a munkáltató Kft. eleget tudjon tenni.

c) Harmadrészt pedig azért, hogy az Ön munkahelyére tartozó tevékenység munkáltató által történő irányítása, ellenőrzése, munkájának értékelése, illetve – esetleges munkavállalói kötelezettségviselés esetén – munkáltatói intézkedések kezdeményezését megtegye az Kft.

Milyen jogalappal kezeljük munkavállalóink személyes adatait?

- a) a munkavállalóval, mint érintettel megkötött munkaszerződés végrehajtása, teljesítése,
- b) a munkáltató jogszabályi kötelezettségeinek teljesítése,
- c) a munkáltató azon jogos érdeke, hogy a munkavállaló munkavégzését – a Munka Törvénykönyvéről szóló 2012. évi I. törvény 11. § (1) bekezdése által megengedett körben, azaz a munkavégzéssel összefüggő megafartára korlátozva, a munkavállaló emben méltóságát nem sértve és magánéletének ellenőrzését nem eredményezve – ellenőrizze,
- d) orkénfentes hozzájárulása alapján a nem kötelezően megadandó adatok tekintetében (bankszámlaszám, munkavállalói kedvezmények érvényesítéséhez szükséges adatok), illetve
- e) a munkavállaló által a munkára való egészségügyi alkalmasság ellenőrzése;
- f) valamint a képzésre való jogosultság igazolása körében szolgálatról egészségügyi adatok tekintetében az, hogy az adatkezelés az adatkezelőnek a foglalkoztatását, valamint a szociális biztonságát és szociális helyzetét szabályozó jogi előírásokból fakadó kötelezettségei teljesítése érdekében szükséges.

Adatszámok kezelése a természetes személyeknek a személyes adatok kezelése tekintetében történő védelméről és az ilyen adatok szabad áramlásáról, valamint a 95/46/EK rendelet hatályon kívül helyezéséről szóló 2016. április 17-i 2016/679/EU európai parlamenti és tanácsi rendelet (általános adatvédelmi rendelet), valamint az információs önrendelkezési jogról és az információszabadságról szóló 2011. évi CXII. törvény (Info tv.) alapján történik

Ki felel az Ön személyes adatait? Ki fér hozzá a munkavállalók adataihoz? Kik működnek közre a munkavállalói személyes adatok felidőkezésében és milyen biztonsági paramétek mellett?

A feldolgozott adatok tekintetében az adatkezelő a munkáltató:

„AZ ÖRMÁNSÁG EGÉSZSÉGFÉRT” NONPROFIT KFT.

Adószám: 14465299-1-02; Székhely: 7960 Sellye, Bodonyi utca 1/A.

e-mail cím: ormansgeu@gmail.com

KÉPVISELŐ:

Dr. Springó Zsolt önkéntes képviselői joggal rendelkező ügyvezető

A Társaság adatai védelmi tisztviselője: Radnai Krisztina

Tel.: +36-30/9856735; E-mail: krisztina@radnainkonsulting.hu

Az adatkezelő a tevékenység során az adatokat más adatkezelőnek – nyomozó hatóság által bűntetőeljárásban előterjesztett adatbányászás, illetve lefoglalás kivételével, továbbá az adóhatóság, a társadalombiztosítási szerv, a munkahelyi szerv és a munkavédelmi és egészségügy, jogszertlen adatmegismerésre jogosult hatóság felé törvény alapján fennálló adatkezelési kötelezettsége kivételével – nem továbbítja.

A Kft. a jogszabályi előírásoknak való megfelelés biztosítása, bérszámfejtés elvégzése, informatikai rendszerei működésének érdekében könyvelő adatfeldolgozót vesz igénybe.

Bérszámfejtést végző adatfeldolgozó (könyvelő cég):

K&K Indigó Kft.

Székhely: 7623 Pécs, Kövirág u. 37.; Adószám: 22917818-1-02; Cégjegyzékszám: 02-09-076186

Képviselet: Tóth Eszter

Egészségügyi szoftver és intézményi hardver rendszer szolgáltató (adatházis-kezelő rendszer, képi diagnosztika) - Fonix-Pro szoftver

Béker-Soft Informatika Kft.

Székhely: 1184 Budapest, Hengerversor u. 73.; Adószám: 22729066-2-03; Cégjegyzékszám: 01-09-940913

Képviselet: Szóka N. István ügyvezető

Az adatfeldolgozó az Ön:

- adataihoz az Ön munkaviszonyával összefüggő jogszabályi kötelezettségek (munkaalkalmasság igazolás) teljesítése érdekében fér hozzá,
- adatait a kötelezettségek teljesítésén túl nem használja fel és
- e jogszabályi kötelezettségek címzettjein túlmenően más adatkezelőnek nem továbbítja.

Az adatfeldolgozó által végzett adatkezelési műveleteket az adatfeldolgozó feladatkörrel rendelkező, arra feljogosított munkavállalói végzik, az intézményvel kötött megállapodás alapján, szakmai titoktartási kötelezettségük mellett.

Foglalkozás-egészségügyi szolgáltatónk, aki önkéntes adatkezelőként működik:

SELLVE-MED Bt.

Székhely: 7960 Sellye, Célcsanak útja 25.; Adószám: 20096786-1-02; Cégjegyzékszám: 02-06-065229

Képviselet: Dr. Kulicsin János – a szolgáltatót személyesen ellátó tag

Kinek továbbítjuk adatait?

A munkavállalók személyes adatait továbbításra kerülhetnek:

- Az üzemenorvos felé a szükséges és elégséges mértékben (másodfokú munkahelyi alkalmassági vélemény megkezdésére kötelezettek (tovosok) esetében az üzemenorvos a jogszabály által kijelölt szerv / hatósággal.

- Kinyelvű adatfeldolgozóknak: aki jogszabályi előírás miatt adattovábbítást végez (NAV, OEP /NEAK / Kormányhivatal / TB, stb.)
- Jogszabályokban rögzített hatóságok felé és adattartalommal (elsősorban NAV, NEAK, MÁK, Kormányhivatal, stb.)
- A NEAK-nak OBP jelentés az új / kitépés nyvsokokr, CD-re másolva (név, pecsétszám).
- ÁÉEK nyilvántartásba vételhez (név, alapnyilvántartási szám, működési nyilvántartási szám, számközpontok, megszerzésük ideje, c-cleviszárszám, munkahelye).
- Hatósági szerződés bérköltségtámogatásra által támogatott munkavállaló esetében a támogató, a Baranya Megyei Kormányhivatal Sellyei Járási Hivatala felé, adattartalom: személyes adatok (név, születési név, lakcím, anyja neve, születési hely és idő, TAJ szám, adazonosító jel), munkavégzés ideje, bér és járulékok, kifizetés, esetleges térpénz, jelenléti adatok, munkavégzés értékelése.
- A Magyar Orvosi Kamara felé (1997. évi XLVII. tv. 23. §.) az egészségügyi dolgozóval szemben folyamatosan lévő eljárási során).
- Pályázati forrásból támogatott tréningek esetében a beazonosításhoz szükséges személyes adatok és a pályázati előírás által megkövetelt esetleges további adatok továbbítása történik a pályázat elismarolása érdekében az Irányító hatóság / a projekt finanszírozója felé („munkahelyi képzések támogatása” pályázat esetében a Nemzeti Igazgatási Minisztérium felé).
- Tulajdonos önkormányzatok felé a feladatot ellátók szerződéses adatai, ideértve a díjazást is; az 5 millió Ft/évet meghaladó szerződéseket közre is kell tenni, nyilvánosságra kell hozni.
- Következő szakmai továbbképzéshez a továbbképzés Intézmény felé a képzésre előírtanhoz tartozóktól.
- Minden egyéb jogszabályban előírt esetben vagy jogszabályi biztosított jogkörben elfoglalt, hatósági vagy tulajdonosi / ellenőrző szerv általi ellenőrzések, jogos adatkérések.

Milyen szervezeti és biztonsági intézkedéseket alkalmazunk azok védelmében?

A munkavállalói adatok kezelésének biztonságát a következő biztonsági megoldások szabályják: az adatkezelővel, adatfeldolgozóval a munkáltató adatkiszorítási / feldolgozási megállapodást kötött, melyben a szakmai titoktartáson túl is vállalják a titoktartást és az adatok biztonságos kezeléséhez szükséges megfelelő technikai és szervezeti intézkedések megvalósítását, munkavállalóikért szavatolnak. Az adatokhoz való hozzáférést személyileg korlátozott, fizikailag zárható és az illetékesek által zárt tartott roddban hozzák az adatfeldolgozás és tárolás. Biztonságos, szelver körben használt és megfelelő biztonsági intézkedésekkel ellátott szervereket használunk. Számítógépeinket és azon belül továbbá az adatfeldolgozásra használt szoftvereket jelszóval védjük. Vírusvédelmet alkalmazunk. A megfelelő biztonsági adatmentéseket elvégezzük.

A Kft.-nél nem zajlik automatizált döntéshozatal vagy profilalkotással járó adatkezelés.

Külföldi adattovábbítás nincs az Kft.-nél.

Mecédlje kezeljük a munkavállalók adatait?

Munkavállaló, adatkezelő és az adatfeldolgozó a munkavállaló adatait csak abban az esetben és csak addig kezelik, ha és amíg a fenti megjelölt adatkiszorítási célok valamelyike fennáll. Külföldi figyelmet fordítanak arra, hogy a munkavállaló adatainak a kezelése még közvetve se járjon a munkavállaló munkakörén kívüli tevékenységének, különösen pedig magánéletének ellenőrzésével.

A munkáltató és az adatfeldolgozó kiemelt érdeke, hogy a munkavállalóról pontos, mindig aktuális adatokat kezeljen, ezért kérjük, hogy adatait megváltoztassá, illetve, ha az adatait pontatlanul, helytelenül kezeli, a munkáltatót haladéktalanul értesítse.

A munkavállaló nyugaldíjazásához fizetendő alapvető érdeke és a levéltári törvény előírásai miatt a munkahelyi iratokat nem selejtezzük.

Önkéntes hozzájárulása alapján megadott adatait (bankszámszám, nem kötelező kapcsolattartási adat, kezelemények igénybe vételéhez igényelt adat) hozzájárulása visszavonására vagy az adatkezelés elleni tiltakozásáig kezeljük. A hozzájárulás visszavonása nem érinti az azt megelőző adatkiszorítási és jogszorítási tevékenységeket.

A gépljárni-vezetési engedélyket a munkaviszony végéig vagy új engedély kiadásáig kezeljük.

A „Tb-közfolyvat”, a munkaviszony végével visszajuttatjuk a munkavállalónak.

Kérhető-e Ön, mint munkavállaló az adatai törlesztését, illetve felhasználásuk korlátozását?
 A munkavállaló kérheti Munkáltatótól a kezelt személyes adatok törlesztési vagy felhasználásuk korlátozását, ha álláspontja szerint a személyes adatokra már nincs szükség abból a célból, amelyből azokat gyűjtötték vagy más módon kezelték, vagy álláspontja szerint a személyes adatokat jogellenesen kezelik. Emellett a munkavállaló saját helyzetével kapcsolatos okokból bármikor tiltakozhat az adatkezelés ellen. Tiltakozás esetén Munkáltató a személyes adatokat nem kezelheti tovább, kivéve, ha bizonyítja, hogy az adatkezelést olyan kényszerítő erejű jogos okok indokolják, amelyek elsőbbséget élveznek az érintett érdekeivel, jogaival és szabadságaival szemben, vagy amelyek jogi igények előterjesztéséhez, érvényesítéséhez vagy védelméhez kapcsolódnak, vagy azt jogszabály írja elő számára. A tiltakozással egyidőre az adatkezelés korlátozása is kérhető.

Végül a munkavállaló kérheti az adatkezelés korlátozását akkor is, ha vitálja a kezelt személyes adatok pontosságát, ez esetben a korlátozás arra az időtartamra vonatkozik, amely lehetővé teszi, hogy az adatkezelés ellenőrizze a személyes adatok pontosságát.

Hogyan férhet hozzá a személyes adataival kapcsolatos információkhoz Pénzszámtól hol lehet kérni?
 A munkavállaló tájékoztatást kérhet az Kft.-től arról, hogy mely személyes adatait milyen célból, milyen módon kezeljük, valamint másolatot kérhet a munkáltató által tárolt adatokról. E kérését – adatként az első alkalommal – ingyenesen teljesítjük.

Rendelkezési és hozzáférési jogait – éppen adatainak védelme érdekében – csak előzetes személyazonosítást követően tudjuk biztosítani. Erre Irányuló igényét az adatvédelmi tisztviselőnél jelenítheti be. Ugyanazzen az elérhetőségeken fogadjuk az adatkezelés jogszorítási céljával kapcsolatos panaszokat, valamint az adatkiszorítással kapcsolatos intézkedésekre vonatkozó javaslatokat is.

A munkavállaló e mellett személyes adatainak jogellenes kezelése, illetve az információcső önműködési jogához kapcsolódó jogainak sérelme miatt a Fővárosi Törvényszékhez (székhely: 1055 Budapest, Markó utca 27., levelezési cím: 1363 Bp., Pf. 1.6.) vagy a munkavállaló lakóhelye szerint illetékes törvényszékhez keresetet nyújthat be, illetve a Nemzeti Adatvédelmi és Információs szabadság Hatósághoz (1135 Budapest, Szilágyi Erzsébet fasor 22/c., www.naih.hu) fordulhat.

Az adatkezelési tájékoztatót elővastam, megértetem, értelmezés után tudomásul vettem, kitéjezőtten tudomásul vettem az ebben foglalt tájékoztatót szakmai titoktartási kötelezettségemről, adatvédelmi és titokvédelmi kötelezettségemről, valamint arról, hogy a személyes adatok kezelésével összefüggő szabályok betartása a munkaviszonyból származó lényeges kötelezettség, annak megszegése munkajogi, kártérítési és büntetőjogi következményeket von maga után.

továbbá kijelentem, hogy az intézmény Adatkezelési és Adatvédelmi Szabályzatát megismerem, és tudomásul veszem, hogy munkámra az abban foglaltaknak megfelelően vagyok köteles végezni:

Kelt: Név, aláírás:

2/II. Melléklet: Elektronikai eszköz (telefon, számítógépj) használati nyilatkozatok

A munkavállalók által aláírásra

TELEFON / SIM KÁRTYA / INTÉZMÉNYI SZÁMÍTÓGÉP / LAPTOP HASZNÁLAT NYILATKOZAT

A Kft. foglalkoztatottja számára munkavégzése céljából

- mobiltelefont
 SIM kártyát
 számítógépet
 laptopot

biztosít számára. Ezek átvételéről és visszavételeéről jegyzőkönyv készül. Ezeket a Kft. munkavégzés céljából biztosítja, a foglalkoztatottak számára azokon saját személyes adataik (azaz a Kft. működési körén kívüli) eső érintettek személyes adatainak) létrejása nem engedélyezett. Amennyiben a foglalkoztatott ezen az eszközökön mégis saját személyes adatot tárol, úgy ezen személyes adatokéért, azok kezeléséért, az azokkal való esetleges visszaélésekért vagy azok nyilvánosságára kerüléséért a Kft. semmilyen felelősséget nem vállal, az kizárólag a foglalkoztatottat terheli.

Tilos továbbá a foglalkoztatott saját eszközön olyan szertélyes adatot tárolnia, mely a munkaviszonyával (közalkalmazotti vagy egyéb jogviszonyával) összefüggésben került tudomáshozára, illetve mely a Kft. működésének érintetjére vonatkozik. Ezek tárolásáért, felhasználásáért a foglalkoztatott felel.

Dátum:

Foglalkoztatott neve:

Foglalkoztatott aláírása:

3/II. Melléklet: Munkaszerződésbe elhelyezni javasolt tájékoztatás

MUNKASZERZŐDÉSBE FELVEENDŐ ADATVÉDELMI PONT

A munkavállalók tájékoztatása az 1/III. Melléklet: „Adatkezelési tájékoztató munkavállalók részére” tájékoztató és az Adatvédelmi és Adatkezelési Szabályzat megismerésén keresztüli teljes. A jelen hivatkozás munkaszerződésébe való elhelyezése javasolt, új szerződés megkötése esetében.

A Kft. működése során az adatvédelmi jogszabályoknak megfelelően jár el, különös tekintettel az Európai Parlament és a Tanács 2016/679 Rendeletére („Általános Adatvédelmi Rendelet” vagy „GDPR”) és az Információs Önmeghatározási Jogról és az Információs Szabadságról szóló 2011. évi CXII. törvényre („Infó tv.”). Ennek érdekében, Adatkezelési, adatvédelmi és adatbiztonsági szabályzat”-ot dolgozott ki, mely kétséres bármikor megtekinthető a Kft. roddjában. A munkavállalói számára további tájékoztatást nyújt „Adatkezelési tájékoztató munkavállalók részére” tájékoztató és az „Adatkezelési, adatvédelmi és adatbiztonsági szabályzat” megismerése és elfogadása a munkába álló munkavállalók részére kötelező, kérdés esetén tartalmi magyarázattal az adatvédelmi tisztviselő szolgál. Munkavállaló aláírásával nyújtázza ezek megértését, tudomását vételét. Az adatkezelési szabályzat, a titoktartási kötelezettség betartása és az adatvédelmi jogszabályok betartása lényeges munkaköri kötelezettségeknek minősül, megszegése annak jogkövetkezményeivel jár.

Munkavállaló további adatvédelmi kérdéseivel bizalommal fordulhat a Kft. ügyvezetőjéhez vagy az adatvédelmi tisztviselőjéhez: Radnai Krisztina Tel.: +36-30/9856735, E-mail: krisztina@radnaiconsulting.hu

4/II. Melléklet: Munkavállalói nyilatkozat adatvédelmi tájékoztató megismeréséről és harmadik személy adatairól

Javasolt aláírni, amennyiben a munkavállaló a harmadik személyről közli adatait az Intézményei.

MUNKAVÁLLALÓI NYILATKOZAT

Munkavállaló

neve:

születési helye és ideje:

anyja neve:

Az „Az Ormánság Egészségéért” Nonprofit Kft. „Adatkezelési, adatvédelmi és adatbiztonsági szabályzat”-át és az annak mellékletét képező „Adatkezelési tájékoztató munkavállalók részére”-t, tájékoztatást megismertem, tudomásul veszem, az adatkezelésközvetítőzárunk.

Az általam esetlegesen megadott, nem a saját személyes adataim feltárására az érintettől felhasználás céljára szolgáló vagy ismerősöktől.

Dátum:

Munkavállaló aláírása:

5/II. Melléklet: Önletrajz kezeléséhez kapcsolódó tájékoztató

TÁJÉKOZTATÓ ÁLLÁSHIRDETÉSBE

Álláshirdetésbe javasolt megjelölni –amennyiben a szövegében megjelölhető

A hozzáink benyújtott önletrajzok kezeléséről Intézményünkben kifizegesztett adatkezelési tájékoztatókban (és a www.ormansag-egeszsegkozpont.hu honlapon) tájékozódhat.

TÁJÉKOZTATÓ ÖNLETRAJZ HOSSZÚTT ŐRZÉSE ESETÉBEN – TILTAKOZÁS LEHETŐSÉGÉNEK BIZTOSÍTÁSA

Levélben /e-mailben kiküldendő!

Tisztelt Jelentkező!

Köszönjük jelentkezését Intézményünkhöz. Tájékoztatluk, hogy a munkakör betöltésére Ön sajnos nem került kiválasztásra. Mivel önletrajza alapján alkalmas lehet egy későbbi üresedés pozíció betöltésére, az Ön véleményét érdeklében is önletrajzát további egy év időtartamig őrizzük. Amennyiben ehhez nem járul hozzá, úgy jelezze azt nekünk írásban (e-mail cím: ormansagueu@gmail.com, postacím: 7950 Selye, Bodonyi utca 1/A.), és önletrajzát haladéktalanul megsemmisítjük (vagy kérésére azt visszaküldjük Önmek).

Dátum

Aláírás

TÁJÉKOZTATÓ ELUTASÍTOTT JELENTKEZÉSŰ, SIKERTLEN PÁLYÁZÓ RÉSZÉRE

Levélben /e-mailben kiküldhető, opcionális

Tisztelt Jelentkező!

Köszönjük jelentkezését Intézményünkhöz. Tájékoztatluk, hogy a munkakör betöltésére Ön sajnos nem került kiválasztásra. Önletrajzát ez úton visszaküldjük Önmek / *esetleg, de nem preferáltan: haladéktalanul megsemmisítjük* a hatályos adatvédelmi jogszabályoknak megfelelően. Amennyiben a későbbiekben újabb jelentkezni kíván hozzáink, úgy azt önletrajza újabb benyújtásával teheti meg.

Dátum

Aláírás

6/II. Melléklet: Oktatási napló (old. adatvédelmi oktatáshoz)

OKTATÁSI NAPLÓ

Megrendelő:

„Az Ormánság Egészségéért” Nonprofit Kft.

Adószám: 14465299-1-02

Székhely: 7960 Selye, Bodonyi utca 1/A.

e-mail cím: ormansageu@gmail.com

Képviselet: Dr. Sprinigo Zsolt önműködő képviselővel joggal rendelkező ügyvezető

Oktatás témája:

Oktató neve:

Székhelye:

adószáma:

végzettsége:

Oktatás helye:

Oktatás időpontja:

Az oktatás tematikája, ismeretanyaga:

Aláírással igazolom, hogy az oktatáson részt vettem, az oktatott anyagot megérttem, tudomásul vettem.

Kifejezetten tudomásul vettem az ebben foglalt tájékoztatást a munkavállalók adatvédelmi és titokvédelmi kötelezettségeiről, valamint arról, hogy a személyes adatok kezelésével összefüggő szabályok betartása a munkaviszonyból származó lényeges kötelezettség, annak megszegése munkajogi, kártérítési és büntetőjogi következményeket von maga után:

Oktatott munkavállaló neve	Oktatott munkavállaló szülői/ családjai	Oktatott munkavállaló aláírása

Dátum:

oktató

megrendelő

7/II. Melléklet: Adatkezelési tájékoztató a feladatellátást szerződéses formában nyújtók számára

A feladatellátók által adására

Adatkezelési tájékoztató a „Az Ormánság Egészségéért” Nonprofit Kft.-vel feladatellátásra szerződött partnerek számára a Kft. által kezelt személyes adatokról és a Kft. adatkezeléséről

Az alábbi tájékoztató azt a célt szolgálja, hogy Ön, mint a „Az Ormánság Egészségéért” Nonprofit Kft. (továbbiakban Kft. vagy Intézmény) feladatellátására szerződött partner (továbbiakban feladatellátó) megismerje egyrészt a Kft. Ömre vonatkozó személyes adatainak kezelését, másrészt hogy tájékoztassuk az Ön adatkezelési kötelezettségéről a Kft.-nél végzett feladatellátása során.

Személyes adatok kezelése az Kft.-nél

A személyes adatok védelme előtérbe került az európai és magyar jogalkotásban is. A munkavállalók és feladatellátók is felelősek a Kft. vonatkozó adatkezelési szabályzatának betartásáért, az ő kezelésükbe került adatok védelmére a gondoskodni kötelesek, ezért kártérítési felelősséggel is tartoznak.

Jelen tájékoztató tudomásul vételével Ön kifejezetten nyilatkozik arról, hogy az Intézmény „Adatkezelési, adatvédelmi és adatbiztonsági szabályzat” dokumentumát megismerte, az abban foglaltak szerint köteles feladatát ellátni.

Adatvédelmi tisztviselőink

Az adatkezeléssel kapcsolatos kérdéseiben minden esetben az adatvédelmi tisztviselőkhöz kell fordulni, legyen szó bármilyen felmerülő kérdésről, vagy jusson tudomásom bármely munkatársnak vagy feladatellátónak bármiféle adatvédelmi incidens, esetleg kifogásolja felé bárki a Kft. adatkezelését.

A Kft. adatvédelmi tisztviselője: Radnai Krisztina
Tel.: +36-30/9856735; E-mail: krisztina@radnaiconsulting.hu

Az adatvédelmi tisztviselő irányítja az adatvédelmi kötelező nyilatkozatának vezetését, gondoskodik az Intézmény „Adatkezelési, adatvédelmi és adatbiztonsági szabályzat”-ában szereplő tájékoztatók megértéséről. Amennyiben kérdéssel, joggyakorlásra irányuló kérelemmel fordulnak hozzá, úgy azt a Kft. „Adatkezelési, adatvédelmi és adatbiztonsági szabályzat”-ában leírtaknak megfelelően kezeli, amennyiben ezzel kapcsolatban kétsége merülne fel, úgy az Intézményvezetőhöz fordul további információért és tisztázásért.

Betegeknek adatkezelési tájékoztatása

Az Intézmény betegre, páciensre vonatkozó adatkezelési tájékoztatókat Intézményünkben a betegváró térben kifüggesztésre kerül, betegeink azt ott megtekinthetik. Másolat kérhető arról a recepción.

Milyen jogai vannak az érintetteknek? Mit kell tennie a feladatellátóknak ezek biztosítása érdekében?

Az érintetteknek, így a betegeknek (meghatalmazottjuknak, törvényes képviselőjükhöz, szülőiknek, bizonyos hozzátartozóiknak, stb.) joguk van a korrekt tájékoztatáshoz, melyet adatvédelmi tájékoztatóinkon keresztül biztosítunk. Ezen túlmenően joguk van az általunk rögzített személyes adataikhoz hozzáférni (azaz információt kérni ezek kezeléséről), az adatkezelés ellen tiltakozni, kémi adataink törlését, javítását-helyesbítését, korlátozását / zárolását. Ezeket a jogi kötelezettségek figyelembe vételével késedelem nélkül teljesíteni kötelesek az Kft.

Az érintettek jogainak gyakorlására irányuló kérelmek kezelése során is az az Intézmény „Adatkezelési, adatvédelmi és adatbiztonsági szabályzat” a szerinti szükséges eljárni.

A betegdokumentációba való betekintés és a másolat kérésének jogosságát első körben a kezelőorvos dönti el, az egészségügyi jogszabályok – azon belül is elsősorban az „1997. évi XLVII. törvény az

egészségügyi és a hozzájuk kapcsolódó személyes adatok kezeléséről és védelméről” előírásai alapján. Ké:ely esetében az Intézményvezetőihoz vagy az adatvédelmi tisztviselőkhöz fordulhat.

Ezen kéréseket dokumentálni, jegyzőkönyvben szükséges, mely megtörténtéről a kérést fogadó kezelőnőrs a feloldó, az adminisztratív teendőkben szakasszisztenciája segítségével. A teljesített kérést térvéről és lényeges körülményeiről tájékoztatni kell a nyilvánartást vezető t (titkárság). A teljesítés elutastásának javaslatát az intézményvezető vagy az adatvédelmi tisztviselő felé szükséges továbbítani, akik dönének és a további szükséges lépéseket megteszi:.

További érintett jogvayakorásra irányuló esetekben – titkolozás, törés, korlátozás, zárolás kérése – az Intézményvezető vagy az adatvédelmi tisztviselő hatáskörébe tartozik a döntés. A kérést az Intézmény “Adatkezelési, adatvédelmi és adatbiztonsági szabályzat”-a szerint dokumentálni, rögzíteni szükséges, majd továbbítani hatádektalanul az Intézményvezetőnek vagy az adatvédelmi tisztviselőnek.

Helyesbítés kérése esetében azt a kezelőnőrs vagy a szakasszisztencia is megteheti, azonban azt olyan módon szükséges rögzíteni, hogy a javítás ténye látható, az eredeti adatok visszanyerhetőek legyenek. A nyilvánartást vezető: (titkárság) a helyesbítés tényéről és lényeges körülményeiről tájékoztatni kell.

Kinek továbbítunk személyes adatot, kinek bizossítunk ezekhez hozzáférést?

Személyes adatot – így betegadatot – az intézmény harmadik személynek csak az érintett tudtával és hozzájárulásával vagy jogszabály előírás alapján vagy jogszabályon alapuló hatóság megkeresés esetében lehet.

A betegadatok továbbítására az „1997. évi XLVII. törvény az egészségügyről és a hozzájuk kapcsolódó személyes adatok kezeléséről és védelméről” előírásai érvényesek.

Hatóság felhatalmazással rendelkező szervek általi adathérés (pld. rendőrségi megkeresés) esetében az Intézményvezető vagy az adatvédelmi tisztviselő tudtára és egyetértése alapján teljesíthető a kérés.

Mi az adatvédelmi incidens, és mi a teendő ilyen esetben?

Adatvédelmi incidensnek nevezzük, amikor személyes adat jogellenes kezelése vagy feldolgozása történik, így különösen a jogszabályon kívüli hozzáférést, megváltoztatást, továbbítást, nyilvánosságra hozatalt, törést vagy megsemmisítést, valamint a véletlen megsemmisítést és sérülést.

Ha ilyen esetről szerez tudomást, haladéktalanul értesítenie kell az Intézményvezetőt vagy az adatvédelmi tisztviselőt, aki megteszi a megfélelő intézkedéseket.

Személyzetünkkel készített hang- és képfelvételek

Személyzetünk vagánról hang- és / vagy képfelvételei (pld. telefonhívás rögzítése) kizárólag az ő erre vonatkozó előzetes írásos engedélye alapján lehet készíteni.

Azonban az ilyen – jogszabályon, az érintett engedélye alapján készült felvételek – sem tárolhatók fel más személy, különösen a nyilvánosság, sajtó, tömegközvetítés, közösségi média előtt, kivéve megalapozott indokkal, az illető személyiségi jogait továbbá intézményünk jó hírért tiszteltben tartva, az ő beleegyezésével és az intézményvezető előzetes írásbeli jóváhagyásával. Dölgözünk (közérdekű) nyilvánosnak nem minősülő) személyes és különleges adatait másokkal nem oszthatjuk meg előzetes írásbeli hozzájárulásuk nélkül.

Feladatellátó titoktartási és adatvédelmi kötelezettsége

Feladatellátót szakmai titoktartási kötelezettség terheli a betegadatok tekintetében. Kötelessége a tudomására jutott személyes adatokat, információkat az intézmény “Adatkezelési, adatvédelmi és adatbiztonsági szabályzat”-ában meghatározottak szerint kezelni.

Ezen túlmenően GDPR rendelkeznek rá a hatályos adatvédelmi jogszabályok a személyes adatok kezelése tekintetében (GDPR rendelt és Info törvény), valamint a Ptk. és a Btk. vonatkozó rendelkezéssel is.

Ezek megszerzése, vagy az intézmény „Adatkezelési, adatvédelmi és adatbiztonsági szabályzat”-ának be nem tartásából eredő kártérítési és sérelenmdíj-fizetési felelősség a feladateljárót terheli.

Az Ön személyes adatait a Kft. az alábbiak szerint kezeli:

ÉRINTETEK KÖRE: a feladatellátásra szerződött formában biztosított (szak)személyzet.

ADATOK KÖRE:

Személyazonosító adatok:

- o név, születési név
 - o lakcím
 - o anyja neve
 - o született hely, idő
 - o TAJ-szám, azonosító el
- Kapcsolattartási adatok:
- o telefonszám, e-mail cím

Szerződő cégre vonatkozó adatok:

- o cég megnevezése, székhely, adószám, cégjegyzékszám (nem személyes adatok)
 - o képviselőre jogosult
- Díjfizetéshez szükséges adatok:
- o bankszámlaszám

A feladat ellátásához, szerződéshez kapcsolódó adatok:

- o a szerződés tárgyát képező feladatellátás
- o bérletés, ellenléték
- o szerződés időtartama, kezdete / vége
- o átláthatósági nyilatkozat (külön dokumentumon)

Statikai adatok:

- o működési nyilvántartási azonosító szám
- o ANTSZ működési engedély száma
- o Megyer Orvosi Kamara (NOK) tagsági igazolvány száma, érvényessége / vagy Magyar Egészségügyi Szakdolgozói Kamara (MESZK) tagsági igazolvány száma, érvényessége (adatlatalom: név, lakcím, születési hely és idő, tagfelvételi ideje, tagság kezdete, igazolvány száma)
- o szakképzettség, egyetem végzettség, szakvizsga bizonyítvány adatai: képző intézmény, megszerzés éve, eredménye, ha van érvényessége,
- o egészségügyi a kalmasságról szóló igazoló, (orvosoknak II. fokú)
- o szakmai felkészítéshozzájárulás megtele az Irizernyomban folytatott munkára kiterjedően (közvény és belvárosi igazolás)
- o közreműködői tevékenység nyilvántartásba vétele, beírás igazolás
- o végnyilvántó, száma
- o feladatellátó előírás készült kép- és / vagy hangfelvétel

ADATKEZELÉS ÉLLEJA: Az intézmény feladatellátását biztosító szerződések megkötése, módosítása, megszüntetése; az azzal járó jogok gyakorlása és kötelezettségek teljesítése, kioldása, kioldásán az ellenőrzési jogot és a szerződéses ellenléték kifizetési kötelezettségét; ide értve a szerződéskötés feltételként jogszabályban előírt végzettségek és feltételek megjelölésének igazolását és ellenőrzését.

ADATKEZELÉS JOGSZABÁLYAI:

Szerződés teljesítése – 6. cikk (1)c

Jogi kötelezettség teljesítés (jogszabály) – 6. cikk (1)c

Önkéntes hozzájárulás – 6. cikk (1)a (bankszáma, kapcsolattartási adatok)

A személyes adatok különleges kategóriák esetében:

Munkavégzési képesség felmérése – 9. cikk (2)b (a jogszabályi garanciák mellett, titoktartási kötelezettség alatt álló szakember által)

SZEMÉLYES ADATOK FORRÁSAI: érintett.

AZ ADAT MEGADÁSA ELŐFELTÉLE-E A SZERZŐDÉSKÖTÉSNEK? Az adatok megadása a szerződés előfeltétele. Amennyiben bankszámlaszámot nem ad meg, úgy illetményét kézzelében fizetli száma. Kapcsolattartási adatok közli a telefonszám megadása a szerződés jellegéről (vagy kötelező a bejelentés folyamatosságának biztosítása vészhelyzetek, személyzeti problémák esetében érdeklében).

ADATTÁROLÁS HATÁRIDŐJE: a számviteli bizonylatok (lyenek a szerződések, számlák, és minden az elszámolási adatamasztó dokumentum) a hatályos jogszabályi háttér előírásának megfelelően (számviteli törvény 169. §) a szerződés / számla teljesítését kezdő üzleti évet tartalmazó beszámoló benyújtási időpontja + 8 év időtartamig nem törölhetők, a Kft. eddig őrzi azokat.

A hozzájárulás alapján kezelt adatokat a hozzájárulás visszavonásáig vagy a cél megvalósulásáig kezeljük. Egyéb adatokat a Ptk. szerinti jogérvényesítés elváltási idejéig, a szerződés megszűnését követően 5 évig kezeljük.

Adatkezelő: **AZ ORMVÁNSÁG EGÉSZSÉGÉRT” NONPROFIT KFT.** (7960 Sellye, Bodonyi utca 1/A.); e-mail cím: ormvansag@kfmil.com
Adatvédelmi tisztviselő: Radnai Krisztina Tel.: +36-30/9856735; E-mail: krisztina@radnaiakonsumilng.hu

Milyen szervezési és biztonsági intézkedéseket alkalmazunk személyes adatai védelmében?

A Kft. az Ön személyes adatai védelmében minden ésszerű intézkedést megtesz azok védelmében, pld. adataihoz hozzáféréssel csak korlátozott körben biztosít, az azokkal közvetlenül dolgozó kollégára korlátozva; az adatokat fizikailag elzártn tartja és kezeli, elektronikus dokumentációját biztonságos szerverten tárolja, biztonsági mentéssel, korlátozott hozzáféréssel, jelszóval védett módon. Ezekről bővebben tájékozódhat az intézmény „Adatkezelési, adatvédelmi és adatbiztonsági szabályzat”-ának „Technikai és szervezési intézkedések” fejezetéből.

Ki működik köre személyes adatai kezelésében?

A személyes adatait kezelésében közreműködő szolgáltatókkal – szakmai titoktartási kötelezettségükön túlmenően - adatfeldolgozási megállapodás védi adatai biztonságos kezelését:

Könyvelőnk:
Kék Inglió Kft.

Székhely: 7623 Pécs, Könyvtár u. 37., Adószám: 22917818-1-02, Cégjegyzékszám: 02-09-076186
Képviselet: Tóth Eszter

Egészségügyi szoftver és intézményi hardver rendszer szolgáltató - Fónix-Pro szoftver:
Béker-Sólt Informatika Kft.

Székhely: 1184 Budapest, Hengeresor u. 73., Adószám: 22729066-2-43, Cégjegyzékszám: 01-09-940913
Képviselet: Szóke N. István ügyvezető

Kinek továbbadjuk személyes adatait?

Személyes adatait továbbíthatjuk a jogszabály által meghatározott esetekben és szerveknek, különösen:

- Könyvelő adatfeldolgozóknak; aki jogszabály előírás miatt adatait továbbírtja végzetlen) (NAV, OEP /NEAK / Kormányhatal / TB, stb.),
- A NEAK-nak; ORP jelentés az új / kilépt orvosokról, CD-re másolva (név, pecsétszám),
- ANTSZ felé működési engedélyhez; az összes szakmai közreműködő ANTSZ engedélyre
- ÁÉEK nyilvántartásba vételhez (név, alapnyilvántartási szám, működési nyilvántartási szám, szakképzétségek, megszerzésük ideje, oklevélzáma, munkahelye).
- Tulajdonos önkormányzatok felé a feladatokat ellátók szerződéses adatait, ideértve a díjfizetést is; az 5 millió Ft/évet meghaladó szerződéseket közzé is kell tenni, nyilvánossággra kell hozni.

- A Magyar Orvosi Kéziratok (1997. évi XLVII. tv. 23. §.) az egészségügyi dolgozóival szemben folyamatosan lévő etikai eljárás során.
 - Minden egyéb jogszabályban előírt esetben vagy jogszabály biztosította jogkörben eljárni, hatósági vagy tulajdonosi / ellenőrző szerv általi ellenőrzésekor vagy jogserű adakeres esetében.
 - A főnök Pro program irányítja az orvosok nyilvántartásához és a hozzáférések kialakításához szükséges információkat (pl. végzettség, pecsétszám, szakképzései), valamint a technikai személyzet adatait, adatfeldolgozó hozzáférést ezen adatokhoz.
- Szakrendelések orvosok neve / képe megjelenik a honlapon. A központi háziorvosi ügyelet hangrögzítője rögzíti a hívásokat a felvételeket át fogja őrizni.**

Az Kft. nem zsalik automatizált döntéshozatal vagy profilalkotással járó adatkezelés. Kiföldi adatátvitel az Ön személyes adatai tekintetében nincs az Kft.-nél.

Milyen jogok illetik meg személyes adataival kapcsolatban?

A feladatellátó kérheti a kezelt személyes adatok törölését vagy felhasználásuk korlátozását, ha álláspontja szerint a személyes adatakra már nincs szükség abból a célból, amelyből azokat gyűjtötték vagy más módon kezelték, vagy álláspontja szerint a személyes adatokat jogellenesen kezelték. Emellett a saját helyzetével kapcsolatos okokból bármikor tiltakozhat az adatkezelés ellen. Tiltakozás esetén Kft. a személyes adatakat nem kezelheti tovább, kivéve, ha bizonyítja, hogy az adatkezelést olyan kényszerítő erőtől jogos okok indokolják, amelyek elsőbbséget élveznek az érintett érdekeivel, jogaival és szabadságaival szemben, vagy amelyek jogi igények előéresztéséhez, érvényesítéséhez vagy védelméhez kapcsolódnak, vagy azt jogszabály írja elő számára. A tiltakozással egyidejűleg az adatkezelés korlátozása is kérhető. Vigyél kérni az adatkezelés korlátozását akkor is, ha vitatja a kezelt személyes adatok pontosságát, ez esetben a korlátozás arra az időre tartamra vonatkozik, amely lehetővé teszi, hogy az adatkezelő ellenőrizze a személyes adatok pontosságát.

Kérjük, vegye figyelembe, hogy adatait így kezeltük az Önnel fennálló szerződés megkötéséhez és teljesítéséhez szükséges minimális mennyiségben, szelektív, így fent kértésének teljesítése akadályosított volna. A hozzájárulása alapján kezelt adatait esetében hozzájárulásának visszavonása nem érinti az azt megelőző adatkezelés jogszerűségét.

Személyes adataira vonatkozó jogai gyakorlására irányuló kérelmet benyújthatja az Intézményvezetőhöz vagy az adatvédelmi tisztviselőhöz, akiknek kötelezettségük indokolt késedelem nélkül, de legfeljebb 25 napon belül írásban válaszolni, mely határidőből hónapok esetében két hónappal meghosszabbítható.

Hogyan lehet hozzá a személyes adataival kapcsolatos információkhoz? Panaszt hol intézhet?

Tájékoztatást kérhet az Kft.-től arról, hogy mely személyes adatait milyen célból, milyen módon kezeljük, valamint másolatot kérhet a tárolt adatokról. E kérelmet – e-tárkonként az első alkalommal – ingyenesen lefelöljük. Eredmény iránnyú igényét az Intézményvezetőnél vagy az adatvédelmi tisztviselőnél jelentheti be. Ugyanezen az elérhetőségeken fordulhat az adatkezelés jogszerűségével kapcsolatos panaszokat, valamint az adatkezeléssel kapcsolatos intézkedésekre vonatkozó javaslatokat is.

Emellett személyes adatainak jogellenes kezelése, illetve az információs önmegjelölési joghoz kapcsolódó jogainak sérelme miatt, amennyiben az intézmény intézkedésével nem ért egyet, ügy fordulhat a Nemzeti Adatvédelmi és Információszabadság Hatósághoz: (1135 Budapest, Szilágyi Erzsébet fasor 22c, 1135 Budapest) (továbbá a lakóhelye vagy tartózkodási helye szerint illetékes törvényhozásba is fordulhat jogorvoslatért.

Az adatvédelmi szabályzatot megismerem. Az adatvédelmi tájékoztatót elolvastam, megértem, értelmezés után tudomásul vettem:

Kelt:Név, aláírás:

MELLÉKLETEK III.: SZAKMAI ADATKEZELÉSI TÁJÉKOZTATÓK

1/III. Melléklet: „Adatkezelési tájékoztató páciensek részére” közzétételre

Az Intézmény publikus beteg-terében való közvételre, technikai lehetőségekhez mérten honlapon történő közzétételre

Tisztelt Páciensünk!

Jelen tájékoztató nem csak a betegeknek, pácienseknek nyújthat hasznos információt, de az intézményi az egészségügyi ellátás kérdéskörében felkereső további személyeknek is, például a polgárok, látogatóknak, kísérőknek, hozzátartozóknak. A kiskorúak, a cselekvőképtelen és korlátozottan cselekvőképtelen, gondnoki vagy gyámogató alatt álló személyek esetében pedig a törvény által meghatározott személyeknek (pl. szülő, törvényes képviselő) is, továbbá a beteg által jogszabályon meghatározottaknak, akiknek döntési és / vagy tájékoztatósi joguk lehet a betegterületen.

Az alábbi tájékoztató az a cél szolgálja, hogy Ön tájékozódhasson arról, hogy „Az Ormánység Egészségéért” Nonprofit Kft. (továbbiakban Kft. vagy Intézmény) betegterület, azaz az Ön – előszörben egészségügyi - személyes adatait miként kezel (gyűjti, tárolja, használja fel, módosítja, törli, továbbítja stb.), intézményünkben a személyes adatok kezelése megfelel a hatályos általános adatvédelmi és az egészségügyi adatkezelési jogszabályoknak.

Kérjük, jelen tájékoztatókat tudni a tudni tanulóanyagot az újra: a jogszabályi változások és intézményünk működésének változása esetében adatkezelési gyakorlatunk és így tájékoztatóink is módosulhat.

AZ ADATKEZELÉSI EGÉSZSÉGTUDÓSI ADATAI TEKINTETÉBEN:

„AZ ORMÁNSÁG EGÉSZSÉGTUDÓSI” NONPROFIT KFT.

Adószáma: 14465299-1-02.

Székhelye – az Ormánység Egészségközpont működési helye: 7960 Saltye, Bodony utca 1/A.

E-mail cím: ormansag@pmail.com

Képviselet: Dr. Sorngó Zsolt, önálló képviselői joggal rendelkező ügyvezető

Telephelye – a választói központi háziorvosi ügyeleti működési helye: 7838 Vajszló, Temesvárt u.20.

Adatvédelmi tisztviselőnk, aKhez Ön adatkezeléssel kapcsolatos kérdéseivel fordulhat: **Is fordulhat: Radnai Krisztina** Tel.: +36-30/9856735 E-mail: krisztina@radnaiconsulting.hu

Intézményünkhez tartoznak a szelvet Ormánység Egészségközpontban működő szakrendelések és a Gyógytorna, a települések gyermek szakorvosi ellátását biztosító mozgó szakorvosi szolgálat, házi betegápolási szolgáltatást nyújtunk, valamint mi üzemeltetjük a szelvet és a választói központi működő központi háziorvosi ügyeleti szolgálatot. Az Egészségközpont épületében működő további egészségügyi szolgálatok – pld. fogorvos, gyógyterápiák, háziorvosi szolgálatok – tájékoztatói működnek, önálló adatkezelőként kezelik az Önök személyes adatait, adatkezelésükért Intézményünk nem felel, és az ő adatkezelési gyakorlatokról információkat közvetlenül töltek szerezhet.

Szolgáltatásaink igénybe vételéhez személyazonosságát kértünk személyi okmányival (lakcímkártya, esetleg személyi igazolvány bemutatásával). Az egészségügyi azonosítását és azonosítási jogviszonyának igazolását TAJ-kártyájának bemutatásán keresztül kérjük Önödtől. Amennyiben nem saját egészségügyi ellátásról dönt vagy kíván újkezelődni, úgy ennek jogszerűségét szintén ellenőrizniük kell személyazonosságát okmányival és a jogszerűségeit igazoló megfelelő okmányival, irattal megtekintésével (pld. meghatalmazás, törvényes képviselői jog vagy gondnokság igazolása, stb.).

A KEZELÉSI SZEMÉLYES ADATOK KÖRE:

A betegterületen vonatkozóan kezelhetjük az azonosítási, kantsolatartás érdekében:

- A beteg személyazonosító adata: név, születési név, születési helye és teleje, anyja neve, lakcíme, tartózkodási helye, TAJ száma.
- A beteg elérhetőségi adatai (pld. telefonszáma, e-mail címe).

- Az Európai Gazdasági Térség (EGT) külföldi országokban beiktosított személyekről az Európai Egészségbiztosítási Kártya (EUCAKD) vagy más hasonló funkciójú nyomtatvány adatai.
- EGT-n kívüli állambeli beteg esetében az utólevél szűkséges adatai.
- Közigazgatásról ellátást igazoló okirat száma kelte és lejáratát ideje.
- Szűkség esetén család állapotra, foglalkozásra, munkahelyre.

A betegem kívüli kezelhetjük az alábbi személyek aazonosításához szükséges és elérhetőségi adatait:

- Törvényes képviselő (szülő, gondviselő, EY-ám, gondnok)
- Értcsifendő személy
- Meghatalmazott (képviselet, eljárni, nyilatkozni, aláírni beteg helyett jogosult) személy,
- Betegadatokról tájékoztatható személy
- A betegdokumentációba betekinteni vagy másolatot kérni jogosult személy
- A beteg ellátásával összefüggésben döntéseket hozni vagy azokat támogatni jogosult személy
- Egészségügyi adatait a Tarsadalombiztosítási Azorsító Lelethez (TV) szárnához) kapcsolva kezeljük a <orf nanszított ellátásai esetében.

A betegellátással kapcsolatosan kezelt betegadatok:

- A szakrendelőre történt előjegyzés adatai, a beteg é-kezési és távozási adatok
- Minden, az adataikat felvevő egészségügyi dolgozó által az egészségügyi ellátásról relevánsnak tartott adat, mely hátrányos jogszert forrásból származhat (pld. észlelési, vizsgálatból, mérésből, vagy lehet más adataiból levont következtetés)
- A korábban keletkezett, mltra vonatkozó, az egészségügyi ellátáshoz szűkséges adatok
- Szakniallag indokolt esetben kép- és /vagy hangfelvétel (pld. testi élváltozásról) – melyet a beteg önkényes tájékoztatása és hozzájárulása a zóján készítenet a beteggallató, vagy rendelkezésünkre bocsáthat akár maga a beteg is
- Harmadik személyre vonatkozó információkat is keze- hetünk a beteg kezelése érdekében: pld. ha 6 magya másoktól közli információkat (ezen adatokat jogszert átadásáért a beteg felül, az adatok megjelöléségetl maga biztosítja).

Egészségügyi adatai közül kezeljük különösen az alábbiakat:

- Körülmény, v vizsgálatok eredménye és leje, diagnosztikus
- Kockázati tényezők
- Védőoltások
- A betegről jogszabályi előírás alapján kért speciális írásbeli nyilatkozatai (pld. közfinanszírozott ellátás eseténben gyógyászati segédesszköz rendeléshez, vagy egyes beavatkozásokhoz beleegyezés).
- Egyes ellátásokba való beleegyezés visszavonásának ténye és időpontja
- Elvégzett beavatkozások-kezelések, ideje és eredményei
- Gyógyszeradókemység illetve más allergia
- Alkalmassági vizsgálatok eredményei
- Kapott tájékoztatás tartalma
- Az egészségí állapotot és ellátási igényesen befolyásoló egyéb körülmény, mint pld. családi és szociális körülmények, foglalkozás, sprct- és szabadtós tevékenységek, a beteg ellátásával összefüggésben ide tartozhatnak különösc- szenzitivitás adatai is, mint pld. szenzuális irányultsággal és étellel közös szenvedéllyel, lelki-pszichiatéri állapotról összegyűjtött adatok
- A betegellátó által a szakmai szabályok alapján megfartozott minden célzást és mlókot, a beteg megfellel ellátását szolgáló adat pld. a sza-nai tényr-egállapítások
- A betegről folytatott kommunikáció tartalma (fidésrve az elektronikus információcsereét mint pld. telefonbeszélgetés, e-mail forgalom) a be-egdokumentációban feljegyzése kerülhet.
- Az Ünnel folytatott telefonbeszélgetést központi ügye- elünk telefonközpontja rögzíti.

A dokummentáció részét képezi minden vizsgálati lelet, ambuláns lap, körlep, zárójelentés, vizsgálattérő lap, diagnosztikai eredmények, beavatkozási adatai, mlletti leírás és azok adatai, szövettanai lelet, képtakoló diagnosztika felvételei, betegbeutaló, receptek, szakorvosi javaslatai, konzillum adatai és eredményei,

Gyógyeszerelési adatai, transzfúziológiai adatai, patológiai és citológiai leletek, életmészési adatai, ápolási adatai és dokummentáció, egyéb szakmaspecifikus adat és dokummentumok.

AZ ADATKEZELÉS CÉLJA:

- Elsősorban a betegek – azaz az Ön – egészségügyi ellátása érdekében kezeljük személyes adatait.
- Ehhez kapcsolódók beteglogóknak érvényesítése is.
- Személyes adatait kezelhetjük közegészségügyi-járványügyi célból is.
- Az egészségügyi ellátás minőségbiztosítása szintén adatkezelés cél lehet.
- Népegészségügyi célai egyes betegségeket az általm betegségrégiszterek tarttanak nyilván.
- Egészségügyi ellátása céljából megafelőző – szűrt – egészségmegelőző - állapotfelmérő programjainkrol, lehetőségekről történő értesítés céljít is szolgálhatja az adatkezelés – ehhez külön nyilatkozatát kérjük.
- Orvostudományi kutatásban történő részvétele szintén külön nyilatkozata, beleegyezése alapján lehetséges.
- Az egészségügyi szakembertképzés céljából külön tájékoztatása alapján kezelhetjük adatait.
- Személyes adatait hatósági eljárás, törvényességi vagy szakmai ellenőrzés céljából is kezelhetjük.
- Tájékoztos hangrögzítés adatkezelési célja az Ön későbbi egészségügyi ellátásának elősegítése, az ellátás és a panasz utólagos ellenőrzéhetőségeinek biztosítása.

Egyéb esetekben az adatkezelésről külön tájékoztatást nyújtunk, szűkség esetében beleegyezését kérjük.

AZ ADATKEZELÉS JOGALAPJA:

- **Azaz, hogy Ön igénybe veszi szolgáltatásainkat, elénk tárja adatait. Ön ratuló magatartásával hozzájárulását adja az adatkezeléshez (1997. évi XLVII. törvény 12. §). Abott esetben ehhez külön hozzájárulását is kérhetjük. Adatszolgáltatásának megtagadása lehetetlenné tehetet az Ön megfellel orvosi ellátását!**
- **A jogszabály előírása alapján a beteg belátsi képességének hiányában (pld. zavart tudatállapot) vagy szűkség esetében (melyet kétség esetében feltételezünk kell addig, míg emnek hiány be nem igazolóvík) vételeznünk kell az adatkezelésbe való beleegyezést. Ilyenkor tájékoztatást csak részben tudunk adni, illetve azt csak utólag áll módunkban teljesíteni.**
- **Jogszabályi előírások kötelezővé tehetik számunkra az adatkezelést (adatok felvételeit, tárolását illetve adott szervekhez történő továbbítását). Ilyenek lehetnek: munkabalesetek, bizonyos foglalkozási megferegedések illetve fertőző betegségek (és azok gyanújának) hatósági bejelentése, bizonyos szűrtvizsgálatok eredményeinek hatósági közlése, arra jogosult hatósági megferegedések teljesítése; a magzart illetve gyermek kezelésének érdeke.**
- **Anymnyiban Ön nem teljeszen cselekvőképess, vagy ha élvesszeélyben van, vagy ha állapota vagy élváltoztansága másokkal veszélyeztetne, úgy magát az egészségügyi ellátást sem utasíthatja vissza, szűkségképpen a hozzá tartozó, létfontosságú érdekeiből történő adatkezelést sem. Anymnyiban a későbbiek során az adatkezelés – általában állapota változásának nyomán – önkényes jogalponú adatkezelésbe fordulna át, úgy természetesen jogosultságai is ezzel együtt változnak.**
- **Egészségügyi személyes adatainak kezelése egyes esetekben a szociális biztonság és szociális védelmet szabályozó jogi előírásokból fakadó kötelezettségünk teljesítése érdekében szűkséges (pld. jogviszony-ellenőrzés).**
- **Megafelőző egészségügyi célból, egészségügyi ellátás nyújtása céljából, egészségügyi rendszerek és szolgáltatások irányítátsa érdekében is szűkséges és jogszertl lehet az egészségügyi személyes adatai kezelése.**
- **Személyes – egészségügyi adataikat kezelhetünk még népegészségügyi területet érntő közérdelek jogalpján is.**
- **Személyes adatok kezelése az Adatkezelő vagy harmadik fél) jogos érdekében érvényesítése szűkségeségének jogalpján is sor kerülhet ritka esetekben, pld. átal-cessi ópség vagy vagyondelmei okból (vagy ilyen szűkségelnyelz megfellelőzése érdekében) a szűkséges mértékben szintén kezelhetjük adatait vagy közérdeklő felhadataink végrehajtásakor, ha intézményünk, szolgáltatónk, betegünk vagy más személyek elsőbbséget élvező jogos érdeke áll fann, vagy**

adatközelítési hozzáféréseiknek visszavonását követően kötelezettségeink teljesítése, jogos érdekeink érvényesítése miatt. Ilyenkor az érdekeket mérlegelnünk kell, és csak előbbbségen élvező érdekből lehetjük azt.

- Továbbá az intézményünk és Ön, mint elhárított között létrejött szerződés teljesítése is jogalapot szolgáltathat az adatközelítésre.

AZ ADATOK FORRÁSA:

Az adatokat nagy a beleg - azaz Ön – adja meg, vagy az Önről jogszzerűen információit szolgáltató más személyektől (pld. más betegellátó) vagy rendszerekből (pld. EESZT) származik.

ADATTÖRLÉSRE ELŐIRÁNYZOTT HATÁRIDŐK:

Az egészségügyi adatok tárolása a hatályos jogszabályoknak megfelelően (1997. évi XLVII. tv. az eü. adatok kezeléséről 30 §):

- a korábbi egészségügyi feladatellátó szerv megszűnését megelőző 10 évben keletkezett adatokat, iratokat az intézmény őrzi, a régebben keletkezett adatok őrzéséről a Kormány által kijelölt szerv köteles gondoskodni;
 - egészségügyi dokumentáció őrzése: az adat felvételét követően 30 évig
 - zárójelentés: 50 évig
 - kórházközi eljárásos vizsgálat eredménye: 10 évig, lelet 30 évig
 - tudományos jelentőségű adatok: levélhatáron elhelyezendők.
- A központi háziorvosi ügyeletünk telefontesztelgésenkénti készült hangfelvételt 5 évig őrzük. Ugyancsak 5 évig őrzünk minden egyéb adatot (pld. elektronikus leveleken foglalt, nem egészségügyi adatot).

A származéki törvény hatálya alá tartozó származéki bizonylatokat és ezek adatait (ilyenek pld. a szerződések, számlák) a nyilvántartásunkban – melybe az adatközelítéssel kapcsolatos adatokváltások, a

Adatközelítési nyilvántartásunkban – melybe az adatközelítéssel kapcsolatos adatokváltások, a jogérvényesítés és az acsalvédelmi incidensek esetéit jegyezzük – jogszabály előírás alapján a rögzített adatokat a kezelő adatait 13részét követő 10 évig vagyunk kötelesek őrizni.

TITOKTARTÁS, AZ ADATOK BIZALMAS JELLEGŰ KEZELÉSE

Az intézmény személyzete és az egészségügyi dolgozók jogszabályon alapuló, időkorlát nélküli titoktartási kötelezettség alatt állnak. Függelékül adatait, hogy az Önce vonatkozó egészségügyi adatait milyen forrásból ismerték meg.

Ehhez az okból telefonton vagy más elektronikus csatornán keresztül nem áll módunkban felvilágosítást adni. Ön helyett személyesen meghatalmazottja tudakozódhat, akit írásos, két tanú adataival és aláírásával hitelesített meghatalmazással tud erre feljogosítani.

E tilkohtartási kötelezettség alól feloldhat minket Ön, vagy az Ön helyett jogszzerűen nyilatkozni jogosult, írásbeli rendelkezéssel, ögzszabály előírás is feloldhatja titoktartási kötelezettségünket, pld. fertőző betegség vagy gyarúja, mérgezőesetek bejelentése, magat illetve gyermek eliktetésének kötelezettsége, stb. **Sürgősségre, az élet vagy a testi épség védelme érdekében természetesen megszűnhetnek titoktartási kötelezettségünket.** Amennyiben szabályos aláírási jeleinkkel ellentétben, fölünk figyelmen kívül hagyjuk magat válnak harmadik személy számára összekapcsolható személyes adatait Önneki, úgy azt nem áll fenn helytállási kötelezettségünk.

Ön intézményünk felkeresésekor a Várdoljeliségben – és bizonyos személyes adatok feltárást nem igénylő kezelése, pld. felkötőhárítás kezelése során – más betegekkel is találkozhat. A hatályos egészségügyi jogszabályok ezt nem tiltják, szervezeti okból nem áll módunkban ezen változtatni.

Amennyiben Ön gondozására szorít, úgy közel hozzátartozóival a gondozására kötelezett személyek közül lehetnek azok az adatok, melyek ismerete nélkül egészségi állapotuk károsodna.

Meghatározott rokoni (házastárs, élettárs, egyenesági rokona, testvére) az ő vagy lezármazóik egészségét érintő ok miatt írásban igényelhetik az Ön azon egészségügyi adatainak megismerését, melyek ezen személyek egészségügyi ellátása miatt szükségesek, ha ezekhez az információkhoz másképp nem lehet hozzáférni (pld. egyes fertőző vagy örökletes betegségek).

A beteg halálát követően törvényes képviselője, közeli hozzátartozója, valamint örököse – írásos kérelme alapján – jogosult a halál okával összefüggő vagy összefüggésbe hozható, továbbá a halál bekövetkeztetését megelőző gyógykezeléssel kapcsolatos egészségügyi adatokat megismerni, az egészségügyi dokumentációba betekinteni, valamint azokról – saját költségére – másolatot kapni.

Az Ön kezelő különböző betegellátók között – az Ön egészségügyi ellátása érdekében – nem áll fenn titoktartási kötelezettség alapesetben, azonban Ön ezt az adatait megtilthatja (azaz, hogy ez esetben ellátása akadályokba ütközhet).

Egészségügyi adatok továbbítását előíró jogszabályok alapján is kötelező adatokat közölhünk harmadik féllel (ld. lent).

ADATTOVÁBÍTÁS

Adatokat intézményünkkel az Ön hozzáféréseivel továbbíthatunk, vagy jogszabályi felhatalmazás alapján.

Az adatok megismerésére, egymás között továbbításra jogosult, ám időkorlát nélküli titoktartásra kötelezettek az Ön kezelésében résztvevő vagy abban közreműködő egészségügyi szolgáltatók és az általuk birtalmi jogviszonyban foglalkoztatott egészségügyi és egészségügyben dolgozók, pld. szakorvosok, más betegellátó kezelőorvosok, ellátásban résztvevő egészségügyi szakdolgozók (asszisztensek, operátorok), ellátásával kapcsolatban tevékenységet végző más személyek, stb. Az Ön ellátásának össze nem függ adatahoz legfeljebb addig felhívhatunk hozzá, ameddig megállapítjuk, hogy az információknak van-e köze aktuális ellátásához.

Személyes és betegápolathoz hozzáférő még szükség esetén, továbbá jogszabályi kötelezettségből fakadóan számos személy és szerv. Ilyen pld. a szolgáltató vezetője; az adatait kezelő tisztviselő; informatikus; szakfelügyelő főorvos, minőségügyi szakfőorvosok-szakterületi vezető; egészségügyi dolgozóval szembeni panasz esetén az illetékes etikai bizottság; illetékes egészségügyi hatóság képviselője, az egészségügyi felügyelő; egészségügyi felügyelő; orvosszakértői szerv, hatóságok a szűköség mögött és mértékben szinten megismerhetik (egészségügyi) adatait. Adatokat továbbíthatunk, átadhathunk az egészségügyi adatközelítés és további jogszabályokban előírt esetben (pld. hatósági megkeresés, rendőrségi eljárás – rendőri intézkedés, bántalmazás vagy annak gyanúja, Gyámügy, család- és gyermekjóléti központ, stb.), vagy jogszabályi biztosította jogkörben elrendelt, hatósági vagy ellenőrző szerv általi ellenőrzésekor vagy jogszabályi adatkérés esetében. Ezeket részletekben is tárgyaltuk lentebb az adat továbbítások részletei szakaszban, valamint tájékozódhat ezekről különösen a 1997. évi XLVII. törvény az egészségügyi és a hozzájuk kapcsolódó személyes adatok kezeléséről és védelméről jogszabályból.

Néhány hatóság, szerv illetve szervezet csak meghatározott körben és esetben jogosult a szükséges mértékben egészségügyi adatokkal összekapcsolt személyes adatok kezelésére: pl. alapvető jogok biztosa, Alkalmi Számvizsgáló, Gazdasági Versenyhivatal, honvédség, oktatási-nevelési szolgálatok rendszer.

Ezen kívül az Ön írásbeli engedélyével adhatunk át más szolgáltatóknak adatait.

Amennyiben Ön harmadik fél adatait felénk, megadja számunkra, úgy az adatok pontosságáért Ön felel, csakúgy mint azért, hogy az adatok átadására, közlésére, felhárására a harmadik félől (pld. családtag, hozzátartozó) felhatalmazással rendelkezik.

Külföldre adatot alapesetben nem továbbítunk, kivéve ha az az Ön kérésére és tudásával történik például az Ön külföldi gyógykezelésének elősegítése érdekében, vagy amennyiben Ön külföldi illetőségű vagy állampolgárságú, úgy egészségügyi és társadalmi biztositási ellátásokhoz kapcsolódóan a szükséges és

éleveséges mértékben továbbíthatunk adatokat a kútföldi egészségügyi és társadalombiztosítási szerveknek, az Ön ide kapcsolódó jogai érvényesítésének és kéréseltetéséinek teljesítése érdekében.

Adattovábbítás részletei:

A kezelést végző orvos az általa megállapított egészségügyi adatokat továbbítja az Ön választott háttörvénység, amennyiben Ön ezt kifejezetten nem tiltotta meg.

Az egészségügyi ellátóhálózatban halli az egészségügyi és személyazonosító adatok továbbíthatók, illetve összekapcsolhatók, és adatok továbbíthatók az egészségbiztosítási szervnek is. Intézményünkkel a beteg másik szakterületére történő átirányítása során – az Ön érdeklődésére, kérésére és hozzájárulásával az előjegyzést az intézmény szakdolgozói segíthetik Önnek. Továbbá intézményünk számára a egyes vizsgálatokat más szakintézmények végznek (péld. központi laboratórium Pécs, ÁNTSZ, diagnosztikának felállításában és optimális kezelésének elősegítésében tájalgatás érdekében további szakorvosok vehetnek részt.

A gyógyszereszköz megismerhet a biztosított által a kötelező egészségbiztosítás területére igénybeveit gyógyszerrel kapcsolatos egy éven belüli adatokat (kivéve mentális, viselkedésvizsgálatok kezelésére és szexuális betegségek kezelésére szolgáló gyógyszereket), amennyiben Ön azt nem tiltotta meg.

Meghatározott – a törvényben szereplő - fertőző betegségek, fertőzések, kórokozók és mérgező anyagok, bizonyos esetekben a betegellátó nyomon követés továbbíthat az egészségügyi és a személyazonosító adatok, bizonyos esetekben negatív eredmény esetén is az egészségügyi államigazgatási szervnek. Statisztikai adatokként jelentett, azonosíthatóságtól megszabadított jelentéskéntek esetében is, bizonyos fertőző betegségek esetében az egészségügyi államigazgatási szerv közegészségügyi vagy járványügyi közérdeklő hivatkozva - az anonim szűrővizsgálat keretében vizsgált HIV fertőzött és AIDS betegség kivételével - kérheti az érintett személyazonosító adatait.

Az Ön lakóhelye (tartózkodási helye) szerint illetékes élelmiszerlánc-felügyeleti szerv részére az egészségügyi államigazgatási szerv haladéktalanul továbbítja személyazonosító és egészségügyi adatait, ha fertőződése házi vagy haszonállattal, illetve vadon élő állattal történt kontakts révén jöhettett létre (péld. vesztősej).
A szűrővizsgálatok esetében az egészségügyi államigazgatási szerv értékeléssel, monitorozással megvizsgált munkatársra a szűrővizsgálat eredményét értékelésének kezarsáig kezelheti a szűrővizsgálaton részt vevő személyek egészségügyi és személyazonosító adatait.

Az észlelt orvos köteles haladéktalanul továbbítani a munkavégelési hatóságoknak a munkavállaló egészségügyi és személyazonosító adatait, ha a foglalkozásban meghatározottak szerinti foglalkozási eredetű megbetegedést észlel, vagy annak gyanúja merül fel, ha meghatározott vegyi anyag hatásának van kitéve, vagy zaji okozta munkahelyi károsodás esetén.
Amennyiben arra az Önről járó társadalombiztosítási ellátások megállapítása, folyósítása céljából van szükség, akkor a társadalombiztosítási igazgatási szervre és az Egészségügyi Biztosítási Alap részére is továbbítható adata. Például az Intézményünk híven a táppénzre vételi jogosultsággal rendelkező szakterületének (péld. születés-egységvizsgáló) kötelező adatait továbbítja.

A várandós nő részére nyújtandó támogatás céljából adatait jogosult kezelni a család- és gyermekjóléti szolgálat és az állam szociális fenntartói; a Kormányrendeletében kijelölt szerv.
Tudományos kutatás céljából az Intézményvezető vagy az adatvédelmi tisztviselő engedélyével a tárolt adatait továbbítható, azonban tudományos közleményben nem szereplhetnek egészségügyi és személyazonosító adatai oly módon, hogy az érintett személyazonosságát megállapítható legyen. Tudományos kutatás során a tárolt adatait nem kértett és személyazonosító adatait is tartalmazó masolat.

A klinikai kutatások adatközlésére emellett a szigorúbb szabályok vonatkoznak, melyek a kutatásban érintett bejegyzéssel a kutatásba való jelentkezéskor, az adatkezelés megkezdése előtt megismerhetők, és adataikat külön írásbeli hozzájárulásuk alapján kezeljük.

A rendelkezésére szellett orvos a Velestülteztett Rendeljenességek Országos Nyilvántartásába köteles adatot továbbítani. Egyes kiemelt jelentőségű betegségek esetében a betegségekről szóló felő az adatszolgáltatás kötelező, melyek az adatait titkosítva, kapcsolati kód kezdőszóval kezelik (Nemzeti Rákgégszer, Nemzeti Csipő- és Fertőzött Endoprotézis Beültetés Rendszer, Protézis Rendszer), Központi Implantátumregiszter, Nemzeti Szívinfarktus Regiszter). Ugyancsak titkosítva vagy anonimálított módon kezel betegségeket a jogszabályban előrt esetekben a Központi Statisztikai Hivatal, Szakfeladatok ellátásához bejegyzett kezelhetnek egyéb szervek is: szakmai minőségértékelésként felölő szerv, teljesítményértékelésként felölő szerv, az egészségügyért felölő miniszter irányítása alá tartozó országos intézet, a térségi bejegyzett-szervezésért felölő szerv, az egészségügyi államigazgatási szerv. A határozatban az egészségügyi ellátás érdekében pedig a nemzeti kapcsolattartó szerv is kezelhet adatait. Az orvosoktól, rehabilitációt, illetve szociális szakértői szerv, rehabilitációs hatóság, a járási hivatal, az igazságügyi szakértő megkezdésére a kezelőorvosnak adatait adatszolgáltatási kötelezettsége van.

Jogszabály előírja azon feltételeket, adatait és szerveket, melyeknek jogszabályi kérésére az adatszolgáltatás kötelező a kezelést végző orvos számára, ilyen lehetnek a leggyakoribb eseteket felsorolva például bíróság, ügyesség, nyomozó hatóság, az igazságügyi szakértő, közgazgatási hatóság, szabályozási eljárási szervek, kormányhivatal, Magyar Honvédség, nemzetbiztonsági szolgálatok, egészségügyi kamarai szerv, rendőrség, terrorelhárítás, halottkém, közlekedésközvetítő szerv. A kezelőorvos köteles a rendőrségnek bejelenteni, ha az érintett 8 napon túl gyógyszerrel szembevetett, és a sérteties felkezelésen büntetőeljárás következménye. Valamint az egészségügyi szolgálat köteles az illetékes gyermekjóléti szolgálatot haladéktalanul értesíteni, ha a gyermek bántalmazásának vagy elhanyagolásának gyanúja merül fel. Ezekben az esetekben nem szükséges kérni az érintett beleegyezését az adattovábbításhoz.

AZ ÖN JOGAI

1. Tájékoztató, hozzáférés – betekintés, masolat kérésének joga

Egészségügyi adataival Ön, az ezt tároló adatait azokkal pedig intézményünk rendelkezik. Jelen tájékoztatónkon keresztül tájékozódhat adatait az adatkezelési gyakorlatunkról személyes adatunkat, arról bővebb felvilágosítást kérhet kezelőorvosától vagy intézményünk adatvédelmi tisztviselőjétől.

Adatait hozzájárulással, azokról szóbeli tájékoztatást kaphat, és nyilvántartásunkba előzetes egyeztetést követően betekinthet, arról írásbeli masolatot kérhet. Kérését írásbeli formában a lehető legrövidebb időn belül, legfeljebb 25 napon belül, teljesítjük, amennyiben lehetséges.

Az adatbeteintés során Ön a kizárólag Önről vonatkozó információkat láthatja, és azokról saját eszközével foto- vagy videodokumentációt készíthet. Egészségügyi dokumentációjáról masolatot saját költségére kérhet, melyet esszerű mértékben egyszer, első alkalommal ingyenesen teljesítünk. További masolatokért belföld szabályzatunk szerinti adminisztratív díjat számolunk fel, mely ugyanazon dokumentum ismételt vagy több példányos kérésében 1 000 Ft + 16 Ft / A4 oldal.

Adataitól közfinanszírozott ellátáshoz kapcsolódóan összefoglaló illetve kivonat írásos véleményét 7.500 Ft értésű díj ellenében kérhet.

Szakellátásról leletet kap (legfeljebb 1 héten belül), ha csak nem mondja el jogáról (melyet 16. éves kortól megtehet). A lelet értelmezésben hagyatkozhat mindíg szakembere, leginkább kezelőorvosára, mert annak a szakmai szabályok szerinti nem kell a lakosság számára is értelmezhetőnek lennie.

Az EESZT és a NEAK rendszerében biztonságos ellátási adataitól szintén hozzáférhet elektronikus úton keresztül.

Ön megtagadhatja más személyt is arra, hogy tájékoztatást kérhessen, betekintessen az Önről vonatkozó adatait, nyilvánlatásba, továbbá hogy azokról masolatot kérhessen. Jogával beállított 16. életévét követően elhet, két tand igénybevetésével írásban tilt megtagadhat adatait.

A kiskorútól a szülő / törvényes képviselő is információt kap (kivéve, ha betöltötte a 16. életévét, és az információátvitelt a kiskorú kizárta). 14-18 év közötti, valamint a cselekvőképesseggel korlátozó gyámúmság alatt álló személy saját adataiba önműködően is betekinthet.

Amennyiben Ön cselekvőképtelen (döntésképtelen) állapotba kerülne, vagy bírósági cselekvőképesseget kizáró gondnokság alá helyezne, úgy a korábban Ön által meghatarozott személy jogosult Önről tájékoztatást kapni, vagy ennek hiányában gondnoka / törvényes képviselője és a jogszabályban meghatározott hozzátartozói és személiek, az ott jelzett – rokonsági fokot túlrúzó – sorrendben. Az ún. támogatói döntéshozatal során az Ön támogató személyt is informáljuk, ha kívánja és segítségére szorú. A betegügyi képviselő az Ön hozzátartozói által meghatalmazva is eljárhat, ha ebben Ön tartósan akadályozott.

Ön az egészségügyi dokumentációjában szereplő, másra vonatkozó adatok megismerésére nem jogosult. Ugyanígy, amennyiben más beteg dokumentációjában szereplő adat Önről, úgy azt ő nem ismerheti meg (gondoljunk itt pl. a hozzátartozója körözésmérvérs, vagy szülő-gyerekek viszonyában rögzített adatra). Ilyen esetben az adott dokumentum részbe történő betekintéshez vagy másolat kéréséhez annak az írásos hozzájárulása szükséges, akire az adat vonatkozik, vagy ezt el kell távolítanunk a kártyát adataisorból. Hatalósági megkezdéseknél azonban erre nem mindig van jogszerű módunk.

Jogai gyakorlásának kérelmezéséről a következők fejezetben olvashat részletesen, kérjük, ezek szerint járjon el a gyors ügyintézés érdekében.

2. Helyesbítés-javítás

Önnel joga van adatai helyesbítését kérni, amennyiben véleménye szerint valamilyen adatait hibásan kezeljük. A javítást személyazonosságra és a javításra kerülő adat pontosságáról való meggyőződés után tudjuk elvégezni, melyet úgy kell megtennünk az egészségügyi dokumentációban, hogy az eredeti adat megállapítható maradjon. Ha kérésre egészségügyi adatait eríni, és ezzel az illetékes egészségügyi dolgozóknak szakmailag nem ért egyet, úgy kérését szakmai véleményével együtt jelezni fel az Ön dokimnetációjában.

3. Korlátozás

Kérnel az Öntre vonatkozó adatai kezelésének korlátozását is (adatztárolás), ilyenkor azokon a tároláson túl egyéb adatkezelési műveleteket nem végzünk. Egészségügyi adataira vonatkozóan csak bizonyos feltételekkel kérheti ezt, pl. ha tiltakozik az adatkezelés ellen vagy adatai törlesztést kérte, illetve vita van a jogszerű adatkezelést érintően.

Adatát áramlást, az azokba való betekintést, jogsúit egészségben vagy részben megtiltani az Önt kezelő egészségügyi szolgáltatók, háziórosza, az egészségügyi biztostó (NEAK) ún. betegáélelti rendszere és az Elektronikus Egészségügyi Szolgálatás Tér (EESZT) Fele. Elektronikus ügyfélkapuján keresztül e jogsúitások nagy részét maga szabályozhatja.

A kor átozás feloldásáról tájékoztatjuk.

4. Hozzájárulás és annak visszavonása

Egészségügyi ellátása és az ahhoz kapcsolódó adatkezelés főszabályként önkéntes hozzájárulása alapján történik. Hozzájárulását – fent jelzett kivételektől eltérően – jogában áll visszavonni. Vegye azonban figyelembe, hogy ez egészségügyi ellátást ellehetlentelheti, ellátását a visszavont hozzájárulással érinnet adatait függően a továbbiakban nem biztos, hogy nyújthatunk tudjuk!

Hozzájárulásnak visszavonása nem érinti az azt megelőző adatkezelés jogszerűségét, és az addig felvett egészségügyi adatait jogszabályi előírás alapján továbbra is őrtanunk kell az egészségügyi dokumentáció megőrzési szabályai szerinti ideig.

5. Tiltakozás

Ön jogosult arra, hogy a saját helyzetével kapcsolatos okokból tiltakozzon személys adatainak kezelése ellen, amennyiben annak jogalapja jogos érdeke (adatkezelő vagy harmadik fél részéről). Kérjük, vegye figyelembe, hogy adatai kezelésére előzőrban hozzájárulása alapján került sor, így a tiltakozás jogának érvényesítése korlátozott, e helyett az előbbiekben felsorolt egyéb jogainal élhet általában (pl. törlés vagy korlátozás joga).

Az Egészségügyi Törvény (1997. évi CLV. törvény) lehetővé teszi tiltakozását számos, az Ön kezét érintő beavatkozás ellen, mely kapcsolódó adatkezelést is érinti, pl. az elő testből eltávolított bármely alkotórésznek az Ön egészségügyi ellátásával össze nem függő felhasználása ellen tiltakozhat. Jögában áll tiltakozni adatai halálát követő tudományos céljai történő felhasználása ellen is.

5. Törlés

Ahátvédelmi jogszabályok szerint kérheti adatai törlesztét (véglegs megsemmisítés) is, elősorban hozzájárulása alapján. Kezeli adatai tekintetében vagy tiltakozás (azaz jogos érdektől kezelet adata) esetében. Az egészségügyi adataival kapcsolatban a joggal korlátozottan élhet csak, hiszen a kötelező nyilvántartási időhöz azokat kezelniük kell. A kötelező adat-nyilvántartási idő letele előtt jogszabályi előírás alapján a törlést is úgy kell elvégezniük az egészségügyi dokumentációban, hogy az eredeti adat megállapítható legyen.

Törlést kérelme esetében, amennyiben lehetséges, úgy zárólistát ajánlunk fel helyette.

2. Adathordozhatóság

Ön jogosult arra, hogy a rendelkezésünkre bocsátott adatait vegül, széles körben használja, géppel olvasható formátumban megkapja, továbbá jogosult arra, hogy ezeket az adatait egy másik adatkézelőnek továbbítsa. Ön kérheti a személys adatait kezelőktől közzétett közzététel továbbítását is, ha ez technikailag megvalósítható. Eről adott adat továbbítási igénye ismeretében tudunk Önnel nyilatkozni.

SEMMÉLYES ADATÁVAL KAPCSOLATOS JOGAIRAL IRÁNYULÓ KÉRESEMEK JEZTÉSE. ÉRVÉNYESÍTÉSE

Egészségügyi dokumentációjához történő hozzáférés, betekintés, másolat kéres igényét jelezheti kezelőorvosának, aki megleszi a szükséges intézkedéseket. Adatai helyesbítése irányít kérelmet szintén jelezheti a kezelőorvos felé, vagy amennyiben nem egészségügyi, hanem személyazonosító vagy kapcsolattartási adatait van szó, úgy azt a betegfelvételen (receptió) is jelezheti.

Minden további továbbítt esetben kérését, kérését az adatait elnyitó tisztviselő fogadja fent jelzett elérhetőségén, vagy azzal fordulhat közvetlenül az intézményvezetőhöz is.

A jogai gyakorlására benyújtott kérelmeknél – akár Önről, akár meghatalmazottjáról van szó – mind az adatait, mind a formai megfélést vizsgálunk kell kérésre teljesítése elöt, így erősen javasoljuk, hogy az intézményünkkel alkalmazott formanyomtatványt igényelje és töltse ki e célból, melyet kezelőorvos vagy a betegirányítás-receptió is készséggel rendelkezésére bocsát, hogy kérését mihamarabb teljesíthessük! Meghatalmazás formanyomtatványt – hasonló céljal – szintén igényelhet tőlünk.

Jogai gyakorlásának során kérjük, úgy az Ön, mint meghatalmazottja illetve egyéb, az Ön helyett eljáró személys azonososságának igazolását, személys okmányainak bemutatását, valamint ha nem Ön jár el személységen, akkor annak igazolását, hogy erre az eljáró személys jogosult. Meghatalmazás esetében arról fénynyomtatott készíthetünk. Ha az Ön adataihoz való hozzáférést jogsúitást hozzatartozói illetve egy háztartásban való (együtt)lést viszony alapozza meg, töle az erre vonatkozó szükséges nyilatkozatot írásban két tanú ügybeveteléssel kérjük. Az Ön helyett vagy mellett eljárni jogosult személys jogsúitást szükégg és éhenőség szerint a megfélést okiratok bemutatásával kérjük igazolni. (A 2013. évi V. törvény 6:18. § (2) bekezdés szerint képviselőnek kell tekinteni azt a személyt is, akitől ellátása és a képviselt személys magatartása alapján okkal feltételezhető, hogy jogsúitással rendelkezik a képviselt személys nevében jognyilatkozatot tenni.)

Kérését pontos szabályzatunk alapján dokumentáljuk a későbbi rekonstrukcihatóság és a nyilvánartársba vételei kötelezettségének teljesítése érdekében.

A jogszabályok szerinti kérelmét a legrovidebb idő alatt teljesítjük, de legfeljebb 25 napon belül elbíráljuk, és a döntésről az Érintettet írásban (vagy ha elektronikus úton nyújtotta be, akkor elektronikus úton) értesítjük. Ez a határidő indokolt, bizonyított esetben 2 hónappal meghosszabbítható, az érintett ez irányú 25 napon belül értesítése mellett, az ok megjelölésével.

Az érintett jogainak gyakorlását ingyenesen biztosítjuk, kivéve, ha az érintett kérelme egyértelműen megjelöli az érdekeltek jogait – különösen ismertető jellege miatt – töltés, ilyenkor észszerű díjat származtatunk fel (betegeződokumentáció esetében: 3.000 Ft.; alkalom + 16 Ft./A4 oldal; egyéb dokumentum és adat esetében 1.500 Ft./ oldal), vagy megfagadhatjuk a kérelmet alapján történő intézkedést.

Amennyiben jogai gyakorlásával érintett adata elzárva van, továbbá arra került más szolgáltatáshoz, úgy éröri öti is értesítjük, hogy a szükséges adatnyújtást (pl. korlátozás, törlés, helyesbítés) el tudja végezni.

JOGORVOSLATI TAJÉKOZTATÁS

Személyes adatai kezelésével kapcsolatos kérésekkel, panaszával kérjük, forduljon bizalommal adatvédelmi tisztviselőnkhoz: intézményünk adatkezelési pontjához, hogy partnerünkkel együttműködve, érdeklőket maximálisan szem előtt tartva, közös megoldást keressünk.

Amennyiben intézkedésünkkel elégedetlen lenne, úgy panaszszal fordulhat az alábbi hatósághoz:

NAIH – Nemzeti Adatvédelmi és Információszabadság Hatóság
Postacím: 1530 Budapest, Pf.: 5.; Cím: 1325 Budapest, Sztágyi Erzsébet fasor 22/C
Telefonszám: +36 (1) 391-1400; E-mail cím: uik@naih.hu
Weboldal: <http://naih.hu>

A NAIH döntése ellen bírósági felülvizsgálattal kezdeményezhető. Továbbá Ön személyes adatai védelméhez való jogait polgári eljárás – választása szerint a lakóhelye vagy ennek hiján tartózkodási helye szerint illetékes fővárosi bíróságra – elől érvevényesítheti.

A BETEGEK KÖLÉLEKÉSE

Önmagunk személyazonosságát és biztosított jogviszonyát személyazonosító okmányai és TAJ-kártyája bemutatásával szükséges igazolnia szolgáltatásaink igénybe vételéhez.

Jogszabály adta kötelezettség, hogy az Öntől elvárható módon és mértékben, azonban valószínűleg tájékoztatáson minket mindarról, ami szükséges a körülmény megállapításához, a megjelölt kezelési leíró elvégzéséhez és a terápia-beavatkozások elvégzéséhez, így különösen minden körülmény betegezéséről, gyógykezeléséről, gyógyszer vagy gyógyhatású készítményhasználatáról, ismert allergiáiról, egészségkárosító kockázati tényezőiről, ritkítóanyagokról, állításait valószínűleg egyéni leírásban közzéteszjük. Ugyancsak tájékoztatnia kell minket – saját körülményeivel összefüggésben – mindarról, ami mások életét vagy testi épségét veszélyeztetheti, így különösen a fertőző betegségekről és arról foglalkozás végzését kitáró megbetegedésekről és állapotokról. Bizonyos fertőző betegségek esetén szükséges megneveznie azon személyeket, akikről, ritkítóanyagokról, állításait valószínűleg egyéni leírásban közzéteszjük. Továbbá tájékoztatást kell adnia minden, az egészségügyről ellátást érintő, körülmény telt jognyilatkozatáról is. Amennyiben Ön más személyekről közöl valamilyen személyi, orvosi, egészségügyi információt (pld. családjában örökítő betegség, fertőző betegségek eredetének kikutatása, vagy ha objektív akadályok miatt nem biztosítható, hogy Ön másik betegről adatokat ne tudjon meg), úgy Önt is köti a titoktartási kötelezettség ezen személyek magánéleltelére vonatkozóan.

Személyzetünk tagjairól nem készített hang- és /vagy kép-zvételt (pld. telefonhívás rögzítése), kivéve, ha erre vonatkozóan előre előzetesen írásbeli engedélyt kaptunk. Azonban az ilyen – jogszabályon, az érintett engedélyre alapján készült felvételek – sem tárhatók fel más személy, különösen a nyilvánosság, sajtó, tömegtájékoztatás, közösségi média előtt, kivéve, ha arra az azon szereplő személy írásbeli engedélyt adott, és az megalapozott indokkal, és az illető személyiség jogait továbbá intézményünk jó hírért tiszteltben

tanra, az intézményvezető előzetes írásbeli jóváhagyásával történik. Dolgozóink (közvetlenül nyilvánosnak nem minősülő) személyes és különleges adatait másokkal nem oszthatja meg előzetes írásbeli hozzájárulásuk nélkül.

AUTOMATIZÁLT DÖNTÉSHOZÁRÉVAL, PROFILALKOTÁS

Tájékoztatljuk, hogy az intézményünk nem zajlik automatizált döntéshozatal vagy profilalkotással járó adatkezelés.

INTÉZKEDÉSEINK ADATVÉDELMI BIZTONSÁGOS KEZELÉSE ÉBDEKÉBÉN

Intézményünkben tudatos adatkezelést végzünk, az adatkezelési kockázatokkal felmértük, a szükséges intézkedéseket megteremtjük adatai védelme érdekében. Az adatok kezelése során olyan technikai és szervezési intézkedéseket, valamint eljárás szabályokat alkalmazunk, amelyek biztosítják a személyes adatakhoz tartozó jogszabályban meghatározott jogait, illetve az adatok jogellenes megváltoztatásának, továbbításának, nyilvánosságra hozatalának, törlesének vagy megsemmisítésének elkerülését, így alkalmaznak a GDPR, az Info tv. valamint az egyéb adat- és titokvédelmi szabályok érvényesítésére.

TAJÉKOZTATÁS ADATVÉDELMI INCIDENS ESETÉRE

Az adatvédelmi incidens a biztonság olyan sérülése, amely a továbbított, tárolt vagy más módon kezelt személyes adatak véletlen vagy jogellenes megsemmisítését, elvesztését, megváltoztatását, jogosulatlan közlését vagy az azokhoz való jogosulatlan hozzáférést eredményezi.

Esetleges adatvédelmi incidens esetén – a jogszabályokkal összhangban – mindent megteszünk a hatás mérséklésére, és intézkedéseket teszünk annak javdíbeli elkerülésére. Ha az incidens valószínűsíthetően magas kockázattal jár az jogain és szabadságaira nézve, akkor az érintettek haladéktalanul értesítjük. Szükség esetén értesítjük a hatóságot. Az incidensekről nyilvánartartást vezetünk.

ADATFELDOLGOZÁS

Az általunk kezelt adatok jogszabályoknak megfelelően kezelésében titoktartási kötelezettség alatt álló vagy azt vállaló, továbbá valamilyen adatfeldolgozási szerződést kötő partnereink működésük kére. Az Ön személyes adatai kezelésében az alábbi adatfeldolgozók vesznek részt, a fent jelzett garanciák mellett:

Intézményünk szoftveres és hardveres háttérének szervizelését, üzemeltetését, karbantartását végzi: Beker-Soft Informatika Kft.

Szákhely: 1184 Budapest, Hengerson u. 73., Adószám: 22729066-2-43, Cégjegyzékszám: 01-09-940913, Képviselet: Szóke N. István ügyvezető

Könyvelőink (aki a betegeket személyes adataival korlátozottan, elsősorban számlahibocásítás esetében, az azon feltüntetett adatokkal találkozik): K&K Ingólgó Kft.

Szákhely: 7623 Pécs, Kövirág u. 37., Adószám: 22917818-1-02, Cégjegyzékszám: 02-09-076186 Képviselet: Tóth Eszter

EGÉSZSÉGÜGYM ADATOKAT KEZELŐ TOVÁBBI SZERVEK

Önálló adatkezelőként bejegyelésébe, betegátdatái kezelésébe jogszabályi előírás alapján vagy szükség esetén bekapcsolódhatnak további adatkezelők is. Az ő adatkezelési gyakorlatukra, tájékoztatásukat náluk érhető el közvetlenül, saját adatkezelésükért maguk felelnek, az intézményünk nincs helyi állásai kötelezettségére ezért.

11.2. az egészségügyi segélyhívó számon kértünk segítségét. Önhöz, ha állapota miatt szükséges, a menetséhez szükséges adatokat közöljük Öntől.

ESZTI - Elektronikus Egészségügyi Szolgáltatató Tér - <http://egeszsegugy.gov.hu>.

Üzemelteti: ÁÉFK, 1125 Budapesti Dócs úr 3.

Kötelező jogszabályi előírás alapján betegátdatokat továbbítottunk e rendszert, mely betegátdat 2017. november 1. után rendelkezett adatai tárolja. Működésére vonatkozó részletes leírás a <http://www.e-egeszsegugy.gov.hu> weboldalon található, adatkezelési tájékoztatójukat intézményünkben kifüggesztettük,

továbbá elérhető az alábbi honlapról közvetlenül: https://e-geszssegugy.gov.hu/document/26398/536051/EESZT_GDPR_erintett_tajekoztatasa_ev_intezmenyben.pdf/536051-240-5f72-5fd-1465heq0d006. Az adatokhoz így hozzáfér a beteg kezelőorvosa és háziorvosa, a neményben az a beteg nem írhatja meg. A Lakossági portálon a beteg a kezelésével kapcsolatban az információjához hozzáférhet, valamint értékelést kérhet arról, ha valamilyen tökéletesítésre (bevitel, vélemény) egyéb egészségügyi dokumentációt bekerült az EESZT-be, továbbá a kezelést az adatokhoz történő hozzáférést jogosultságokat. Az EESZT-ben minden adathoz hozzáférést naplózásra kerül.

NEAK - az online TAJ ellenőrzés, betegélelített és az e-jelentések - <http://www.nsaik.gov.hu>:

NEAK - 1139 Budapest, Váci út 73/A., tel.: 06 1 350-2001

Online jogviszony-ellenőrzés: Intézményünk jogszabályi előírás alapján, kötelező adatkezelés keretében a NEAK informatikai rendszeréről online elektronikus módon ellenőrzni köteles az Ön (farsadalombiztosítási) jogviszonyát, amelyben a közfinanszírozott ellátást veszi igénybe.

Bejelentés: A NEAK informatikai rendszerében az Ön közfinanszírozott ellátására vonatkozó adatokhoz kezelőorvosa és házi-óvosa hozzáférhet. Titkosítást az egészségügyi szolgáltató részére előszörban személyesen vagy postai úton juttathatja el.

Az Önről vonatkozó adatkezelési külső szerveknél Ön többek között elektronikus ügyfélkapun vagy az egészségügyi szolgáltatótól illetve a gyógszerháron keresztül megtekintheti. Az Önről vonatkozó adatokat ügyfélkapuján keresztül Ön is láthatja, és azt is, lak és mikor élték a lekérdezés lehetségesével.

Telekommunikációs szolgáltatók: Magyar Telekom Nyrt., 1013 Budapest Krisztina krt. 55.

Postaszolgáltatók: Magyar Posta Zrt., Budapest Üllői út. 134-116.

Az információkat folyamatosan követekezében felme-tilt, előre nem látható technikai hibákért és adatvédelmi sérelmekért felelősséget nem tudunk vállalni. Kérjük, figyeljen a elektronikus kommunikáció internet, e-mail, telefon használatainak kockázataira, mely nem csak ellenőrzési körünkbe, és melyet Ön csak saját kockázatára vehet igénybe.

E csatornákon keresztül a jogosultság ellenőrzésére sincs módunk teljes körűen, így az e csatornákon keresztül hozzánk eljuttatott adataitól jogaitól bíztunk abban, hogy az információ Önről illetve a megjelölt jogosultsággal megjelölt, Ön helyett jogosult személytől származik.

Nem garantálhatjuk továbbá, hogy az e csatornákon küldött adatok valóban a jogosult címzethez jutnak el, nem kerülnek illetékesek kezébe, nem torzulnak, nem károsulnak vagy nem kerülnek nyilvánosságra. Ezen ezért ezen csatornákat Ön csak saját felelősséggel és kockázatára használhatja intézményünkkel történő kommunikációra. Intézményünk semmilyen felelősséget nem vállal ezért.

Adatkezelésünk szabályszerűségeit nem befolyásolja, és helyállási körelettségünk nincs, ha az Önről vonatkozó adatokat nem kezel bízalmassan Ön, hozzátartozója vagy bármely más, az Ön érdekében eljáró, illetve harmadik személy, vagy ha az adatkezelést bármely kivülről személy befolyásolta (jogellenes és szándékos vagy gondatlan, illetve visszaéléses) cselekményével vagy magatartásával).

KÖZÉRDEKŰ ADATOK MEGISMERHETŐSÉGE

Számos adataiból közérdekű nyilvános, ilyen pl. egészségügyi dolgozók működési nyilvánlartása, melyet a <http://kereso.nsk.hu> honlapról érhet el.

Az Ön betegügyi képviselője: Dr. Kristóf Csaba

Felügyeleti szerv: Baramya Megyei Kormányhivatal Járási Hivatalának Járási Nefegészségügyi Intézete

Egészségügyi közvetítői eljárásban illetékes szerv: Magyar egészségügyi Szakértői Kamara (1095 Budapest, Mester u. 30-32., tel.: 06 1 614 7739, e-mail: titkarsag@mtszk.hu).

Intézményünk egészségügyi közszolgálatára a Nemzeti Egészségügyi Alapkezelővel finanszírozási szerződéssel rendelkezik.

SZÁMLAINFORMÁCIÓK

Amennyiben számláitársunkat elfelejtett, úgy egyes további adataitól értesítjük, azokat kezelniük kell (pl. egészségügyi pénzügyi tagsággal). Ha Ön helyett egyéb szervezettel egyenlített ki a számlát (pl. támogató) úgy a számla tartalmát szükségképpen megismerheti, de alapból csak az Ön írásos felhatalmazása alapján adhatunk felvilágosítást. Számla adás esetében abba a NAV beletárolhat. A számlán főszabályként az Ön ellátására vonatkozó tétel adatok (melyek az egyes konkrét szolgáltatásokat jelölik, ami a alapvetően betegségeire lehetne követekezni) nem kerülnek felülírásra, csak ha Ön írásban erre kifejezetten megkér minket.

HONLAPUNKRÓL

Honlapunk - <http://www.drnianszag-egeszsegkozpont.hu/> - fejlesztés alatt áll, reméljük, hogy mihamarabb üzembe tudjuk helyezni. Addig is tájékoztatók arról, hogy jelenlegi honlapunk sajnos el nem hártható technikai akadályok miatt híromodulja kivételével nem módosítható, adatot nem fogad, nem kezel: a honlapon található interaktív felületek (betegelőjegyzés, hírvételező) nem működnek, az adatok nem futnak be sehová. Menüpontok módosítására nincs lehetőségünk. Google analitikai szolgáltatásokat nem használunk (a jelzett technikai akadályok miatt nem is tudjuk használni).

A TÁJÉKOZTATÓ HATÁLYA

Jelen adatvédelmi tájékoztató 2019. június 01. napjától visszavonásig hatályos.

Az adatkezelő fenntartja a jogot a jelen adatvédelmi tájékoztató módosítására. A jelen adatvédelmi tájékoztatóban nem szabályozott kérdésekben a GDPR, valamint a magyar jog szabályai, így különösen az Info tv. és egyéb vonatkozó jogszabályok rendelkezései az irányadók.

Amennyiben az adatkezelésünkről további kérdése lenne, úgy kérjük, hogy kérését adathvédelmi tisztviselőnkhez intézze, annak felt megjelölt elérhetőségén.

2/III. Melléklet: Központi orvosi ügyelet hangrögzítés tájékoztató

Kihelyezendő az intézményben meghirdetett ügyeleti telefonszámot közlé tévő hirdetésben.

Tájékoztatjuk, hogy a központi ügyeletre beírtó hívásokat jogszabályi előírások és betegünk ellátási színvonalának biztosítása érdekében rendszerünk rögzíti. A hangfelvételeket öt évig tároljuk. Az adatkezelés ellen tiltakozhat, kéheti adatai törlését, záro ását, helyesbítést, illetve hozzáférhet azokhoz. Kérését a jogszabályokban meghatározott korlátozásokra teljesítjük. A hívás kezdeményezésével Ön az adatkezeléshez hozzájárul. Adatkezelési tájékoztatásunkat elérni: www.drtman.sgp.gps.szeged.gov.hu

3/III. Melléklet: EESZT Adatkezelési tájékoztató közzététele

Az intézmény publikus beteg-terében való közzététele

Forrás: https://e-eszsgugy.gov.hu/documents/263398/536051/EESZT_GDPR_gyintelt_tajekoztetasa_en_intezmenyben.pdf
https://e-eszsgugy.gov.hu/documents/263398/536051/EESZT_GDPR_gyintelt_tajekoztetasa_en_intezmenyben.pdf

4/III. Melléklet: Adatkezelési tájékoztató az intézmény üzleti partnerei számára

Az intézmény üzleti partnerei és egyéb ügyfelei számára (a beteg tájékoztató és a pályázati adatközelési tájékoztató külön táldfalatok), - az intézmény publikus terében való közzétételre vagy technikai lehetőségekhez mérten honlapon törénő közzétételre

Jelen adatkezelési tájékoztató a „Az Ormánság Egészségéért” Nonprofit Kft. üzletfelei és egyéb ügyfelei (pld. a vele szerződéses viszonyban álló üzleti partnerei, álláspályázatot benyújtók, ajánlattevők, honlapon látogatók) számára nyújt tájékoztatót.

Betegadat-kezelési tájékoztatónkat és pályázati adatkezelési tájékoztatónkat külön dokumentumban találja, az Ön kényelme, a jobb áttáthatóság érdekében!

Kollégáink készséggel adnak Önnek további felvilágosítást, vagy bocsátják rendelkezésére a tájékoztatót áttekinthetőre. Saját eszközeivel másolhatja is készíthet ezekről, díjmentesen.

Az alábbi tájékoztatót azt a célt szolgálja, hogy Ön tájékozódhasson arról, hogy „Az Ormánság Egészségéért” Nonprofit Kft. (továbbiakban Kft. vagy Intézmény) miként kezeli személyes adatait. A tájékoztatót az Eurcpai Parlment és a Tanács 2016/679 Rendelet, ében („Általános Adatvédelmi Rendelet” vagy „GDPR”), az Információs önrendelkezési jogról és az információszabadságról szóló 2011. évi CXII. törvény („Infó tv.”) és a Polgári Törvénykönyvről szóló 2013. évi V. törvény („Ptk.”) rendelkezéseit követjük elsősorban. Jelen dokumentumban - ha külön nem jelöljük -, akkor a „GDPR” rendelkezésre, mint Európai Unió legfelsőbb jogforrására hivatkozunk.

1. Alapvető fogalmak

Adatkezelés: a „Az Ormánság Egészségéért” Nonprofit Kft. -gi személy, mely az adatok kezelésének célját meghatározza az adatkezelésre (beleértve a felhasználói eszközön vonatkozó döntéseket) meghozza és végrehajtja, vagy az adatfeldolgozóval végrehajtja.

Személyes adat vagy adat: bármilyen adat vagy r-formáció, amely alapján egy természetes személy érinthet - közvetett vagy közvetlen módon - azonosíthatóvá válik.

Érinthet: bármely meghatározott, személyes adat alapján azonosított vagy - közvetlen vagy közvetve - azonosítható természetes személy, jelen adatvédelmi nyilatkozat vonatkozásában az Adatkezelő valamilyen ügyfele, partnere, az Adatkezelővel elektronikus, postai vagy egyéb úton kapcsolatba lévő természetes és jogi személyek. Tájékoztatónkban ez Öntre vonatkozik.

Adatkezelés: az alkalmazott eljárásról függetlenül a Személyes adatokon végzett bármely művelet vagy a műveletek összessége, így különösen a Személyes adatok gyűjtése, rögzítése, rendszerezése, tagolása, tárolása, átalakítása, megalkotatlása, felhasználása, lekérdezése, betekintése, felhasználása, kölése, továbbítása vagy egyéb módon hozzáférhetővé tétele, nyilvántartásra hozatala, disszeminálása vagy összekapcsolása, korlátozása, törlése és megsemmisítése, valamint az adatok további felhasználásának megakadályozása, fánkép-, hang- vagy képfelvételi készítése, valamint a személy azonosítására alkalmas fizikai jellemzők rögzítése.

2. Adatkezelés:

„AZ ORMÁNSÁG EGÉSZSÉGÉÉRT” NONPROFIT KFT. (a továbbiakban Kft. vagy intézmény)

Adószám: 14465299-1-02, Székhely: 7966 Sellye, Szidoní uca 1/A.

e-mail cím: zarnanszaga@nmail.com, Képviselet: Dr. Springó Zsolt ügyvezető

Adatvédelmi tisztviselő: Radnai Krisztina Tel.: +36-30/9856735; E-mail: hrisztina@radnai.com.ua

3. Az érinthettek jogai

Az érinthet megillió jogokat az Info tv. (2011. évi CXII tv. 2018.08.25-től érvényes módosítása) II/A. fejezete, valamint a GDPR rendelet (691/68) pontjai és III. fejezete is részletesen tárgyalja, melyeket a Kft. marudéktralanul bizosít, gyakorlatiakkal elősegíti az érinthetk számára.

1. Előzetes tájékoztathoz való jog.
2. A hozzáférhész való jog: az érinthet jogosult arra, hogy visszavizsgálja kapjon arról, hogy személyes adatainak kezelése folyamabban van-e, illetve kérelmére személyes adatait és azok kezelésével összefüggő információkat rendelkezésére bocsátjuk.
3. Helyszíthez való jog: az érinthet kérelmére személyes adatait javítjuk, helyszíthjük, kiigézzük.
4. Adatkezelés korlátozásához való jog: az érinthet kérelmére személyes adatait kezelést korlátozzuk (azonon a fofoláson túl egyéb adatkezelési műveletet nem végzünk), különösen, ha vitatja az adata pontosságát, akkor a tisztázásig; vagy ha az adatkezelés jogellenes, de az érinthet zárolást kér; vagy ha jogi igénye előterjesztése érdekében kért ezt; vagy amennyiben tiltakozott az adatkezelés ellen, akkor a jogos érdek megálapíthatóság.
5. Törölhész való jog: az érinthet kérelmére személyes adatait törlészi akkor köteleességünk indokolatlan késedelem nélkül megtenni, ha a célhoz a személyes adatokra már nincs szükség; vagy ha a hozzájárulását visszavonja, és az adatkezelésnek nincs más jogalapja; vagy ha az érinthet tiltakozik az adatkezelés ellen (azaz jogos érdekből történő adatkezelés esetében), és nincs előszűbözéget élvező jogszertő ok az adatkezelésre; vagy ha a személyes adatokat jogellenesen kezelték; vagy ha jogi kötelezettség teljesítéséhez szükséges a törlés; vagy 16 éven aluli kiskorú számára kináli szolgálataz, szülői beleegyezés esetében.
6. Tiltakozáshoz való jog: az érinthet jogosult arra, hogy a saját helyzetével kapcsolatos okokból bármikor tiltakozzon személyes adatainak kezelésé ellen, amennyiben annak jogalapja jogos érdek (adatkezelés vagy harmadik fél részéről).
7. Adathozzáférhészhez való jog: Ön jogosult arra, hogy az Öntre vonatkozó személyes adatokat tagolt, széles körben használható, géppel olvasható formátumban megkapja, továbbá jogosult arra, hogy ezeket az adataikat egy másik adatkezelőnek továbbítsa.

Az önkéntes hozzájárulás jogalapján kezel az adatok kezeléséhez való hozzájárulást az érinthet bármikor visszavonhatja. A visszavonás nem befolyásolja az azt megelőző adatkezelés jogszertűségét.

Az érinthetnek jogának gyakorlása elősegítése érdekében megfelelő műszaki és szervezési intézkedéseket teszünk, adatvédelmi tisztviselőt nevezünk ki az érinthet közvetlen kapcsolatartás elősegítésére.

Az érinthet jogának gyakorlását ingyenesen biztosítjuk, kivéve, ha az érinthet kérelme egyértelműen megálapozatlan vagy - különösen ismételhető jellege miatt - túldó, ilyenkor észszertő összegit díjat számíthatunk fel (1.500 Ft / oldal) vagy megálapozatlant a kérelem alapján történő intézkedést.

Kérhetjük a benyújtó személyazonosságának íntelt érdemlő módon történő igazolását, ha megálapozottan feltételezhető, hogy a kérelmet benyújtó személy nem az érinthet.

Az érinthet által benyújtott kérelmet a legrovidebb idő alatt teljesítjük, de legfeljebb 25 napon belül elbíráljuk, és a döntésről az érinthetet írásban (vagy az elektronikus úton nyújtottak be, akkor elektronikus úton) értesítjük. Ez a határidő indokolt, bizonyult esetben 2 hónappal meghosszabbítható, az érinthet ez írvny 25 napon belül értesítése mellett, az ok megjelölésével.

4. Jogorvoslati tájékoztathás

Személyes adatai kezelésével kapcsolatos kérésével, panaszával kérjük, forduljon bizalommal adatvédelmi tisztviselőnkhez: intézményünk adatkezelési politikája, hogy partnerainkkal együttműködve, érdekeiket maximálisan szem előrt tartva, közös megoldást keressünk.

Amennyiben intézkedésünkkel elégedetlen lenne, úgy panaszszal fordulhat az alábbi hatósághoz:

tel: +36 (1) 391-1400; e-mail: ugyvitelszolgalat@naih.hu; web: <http://naih.hu>

A NAV döntése ellen bírósági felülvizsgálat kezdeményezhető. Továbbá Ön személyes adatai védelméhez való jogát polgári bíróság –választása szerint a lakóhelye vagy ennek hiján tartózkodási helye szerint illetékes törvényszék – előtt érvényesítheti.

5. Tájékoztatás adatvédelmi incidens esetére

Az a társadalmi incidens a biztonság olyan sérülése, amely a továbbított, tárolt vagy más módon kezelt személyes adatok védelméen vagy jogellenes megsemmisítését, elvesztését, megváltoztatását, jogosultságon kívülését vagy az azokhoz való jogosultságon hozzáférést eredményezi.

Eszt egyes adatvédelmi incidens esetén – a jogszabályokba összhangban – minden megkezdünk a hatás mértékéig, és intézkedéseket teszünk ennek javából elkerülésére. Ha az incidens valószínűsíthetően magas kockázattal jár az jogain és szabadságaira nézve, akkor az érintettekkel haladéktalanul értesítjük. Szükség esetén értesítjük a hatóságot. Az incidensekről nyilvántartást vezetünk.

6. Automatizált döntéshozatal, profilalkotás

Az Kft.-nél nem zajlik automatizált döntéshozata vagy profilalkotással járó adatkezelés.

7. Adattovábbítás

Az adatfeldolgozón kívüli személyes adatokat az érintett hozzájárulásának hiányában csak a törvényben meghatározott szerver vagy személy részére, és csak az abban meghatározott adatközlőben, a célhoz kötöttség elvének maradéktalan érvényesítésével továbbíthat az Kft.; pld. hatóságoknak illetve hatóság vagy hivatali, szakmai ellenőrzésnek (NAV, társadalombiztosítási szerverek, stb.) adatok átadásra kerülnek a jogszabályok szerinti meghatározott és szükséges mértékben.

Különböző adattovábbítás nincs az Kft.-nél.

Amennyiben az érintett harmadik fél adatait közli felénk, megadja számunkra, úgy az adatok pontosságát az érintett felől, csakúgy mint azért, hogy az adatok átlátszóak, közlésére, feltárására a harmadik fél által (pld. családján, hozzátartozói) felhatalmazással rendelkezik.

8. Az adatkezelés biztonsága

Az adatkezelő intézmény – a GDPR 5. cikk (1) bek. f.) pontjában, valamint 25. cikkében foglaltakkal összhangban – gondoskodik az érintettek által re jelkeztésre bocsátott adatok biztonságos tárolásáról. Az adatok kezelése során olyan technikai és szervezési intézkedéseket, valamint eljárás szabályokat alkalmazunk, amelyek biztosítják a személyes adatokhoz történő jogosultságon hozzáférést lehetővé téve, illetve az adatok jogellenes megváltoztatásának, továbbításának, nyilvánosságra hozatalának, kitérésének vagy megsemmisítésének elkerülését, így alkalmazunk a GDPR, az Info tv. valamint az egyéb adat- és titokvédelmi szabályok érvényesítésére.

9. Adatfeldolgozóink

Az általunk kezelt adatok jogszabályoknak megfelelő kezelésében titoktartási kötelezettség alatt álló vagy azt továbbá, továbbá velünk adatfeldolgozási szerződést kötő partnereink működnek közre. Az Ön személyes adatai kezelésében az alábbi adatfeldolgozók vesznek részt, a fent jelzett garanciák mellett:

Könyvelőink: Kék Indigó Kft.

Szék-ely: 7623 Pécs, Kövirág u. 37., Adószám: 22917818-1-C2, Cégjegyzékszám: 02-09-076186

Képviselet: Tóth Eszter

Intézményünk szoftver és hardveres háttérének szervizelését, üzemeltetését, karbantartását végzi: Bekler-Soft Informátika Kft.

Székhely: 11384 Budapest, Hengeresor u. 73., Adószám: 22729066-2-43, Cégjegyzékszám: 01-09-940913
Képviselet: Szőke N. István ügyvezető

10. Az Önt érintő egyes adatkezelési tevékenységek részletei

Az alábbiakban az egyes tevékenységi területekre vonatkozó átfogó adatkezelési tevékenységeket nyújtunk az adatvédelmi jogszabályokban meghatározottak szerint. Amennyiben az adatkezelésünkről további kérdés lenne, úgy kérjük, hogy kérdését adatvédelmi tisztviselőnkhez intézze, annak fent megjelölt elérhetőségén.

Szerződésről üzleti partnereinkre vonatkozó adatkezelésünk részletei:

Érintettek köre: vevők, beszállítók kapcsolattartói / képviselői, egyéni vállalkozók és ritka esetben magánüzemeltető partnerek.

A kezelt személyes adatok köre:

(Szerződésről) üzleti partnerek képviselőinek neve;

(Szerződésről) üzleti partnerek kapcsolattartói; neve, elérhetősége (telefonszáma, mail címe);

Egyéni vállalkozó partnerek neve, címe / székhelye, elérhetősége (telefonszáma, mail címe), adószám, esetleg bankszámlaszám;

Egyéni üzleti partnerek neve, címe, elérhetősége (telefonszáma, mail címe), adószám, esetleg bankszámlaszám.

Érintettek célja: Kapcsolattartás az üzleti partnerekkel, levelek létrehozásának elősegítése. Szerződés / megállapodások költése, teljesítése, megszüntetése; közzétételükkel teljesítése és jogok érvényesítése, szerződéshez kapcsolódó egyéb ügyintézés, reklamáció.

Az adatkezelés jogalapja: Érintett hozzájárulása – 6. cikk (1) a) (a kapcsolati adatot az érintett adja meg vagy az nyilvános forrásból származik; Szerződés teljesítése – 6. cikk (1) b); jogszabály - 6. cikk (1) c) (többek között az adóügyi jogszabályok és a számviteli törvény) .

Az adatok forrása: érintett.

Az adat megadása előfeltétele-e a szerződés kötésnek? Kapcsolati adat nem feltétlenül a szerződésnek, kivéve Cég képviselő neve. Egyéb adatok, egyéni vállalkozók / magánüzemeltető adatainak megadása nélkül a szerződés nem köthető.

Adattartásra előírt nyitott határidők: A számviteli bizonylatok (ilyenek a szerződések számlák, és minden, az elszámolást alátámasztó dokumentum) a hatályos jogszabályi háttér előírásainak megfelelően (számviteli törvény 159. §) a szerződés / számla teljesítését lezáró üzleti évet tartalmazó beszámoló benyújtási időpontja + 8 év időtartamig nem törölhetők, a Kft. eddig őrzi azokat. Egyéb bizonylatokat Ptk. szerinti objektív elévülésnek megfelelően a szerződés megszűnte után 5 évig kezel.

Kapcsolati adatok hozzájáruláson alapuló kezelése esetében a vevő / beszállító esetleges tiltakozásáig az adatkezelés ellen - azaz a hozzájárulás visszavonásáig kezel.

Szakmai tájékoztató levelek, üzenetek küldésére vonatkozó személyes adatkezelésünk részletei:

Az intézmény szolgáltatásairól, azok változásairól, és a működését érintő kérdésekről elsősorban e-mail keresztül levei útján tájékoztatja az eladási körzetekbe tartozó partnereket, hogy azok beutolják számúra megfelelő információval szolgálhatnának, az elállítás színvonalát közösen emeljék. E tájékoztató e-mailek kiállítására szívesen és nem reklám célú.

Érintettek köre: vevők / beszállítók kapcsolattartói / képviselői, egyéni vállalkozók és ritka esetben magánüzemeltető partnerek.

A kezelt személyes adatok köre: Az intézménnyel szakmai kapcsolatban álló, vagy potenciálisan ilyen szolgáltatások e-mail címe, esetleg posta címe, kapcsolattartójának neve.

Az adatkezelés célja: A régiós elállítás színvonalának emelése érdekében információt nyújtása az intézmény működését érintő kérdésekről.

Az adatkezelés jogalapja: Érintett hozzájárulása – 6. cikk (1) a) (a kapcsolati adatot az érintett adja meg vagy az nyilvános forrásból származik).

Az adatok forrása: Érintett – publikus forrás vagy fennálló kapcsolat az intézménnyel.

Adattörésre előírt nyitott határidők: Az Érintett tiltakozásáig az adatkezelés ellen, törzési kérelemig.

A hozzánk benyújtott önéletrajzok adatkezeléséről:

Önéletrajzt célhoz kötötten, a munkaadó-jelöltre érdekében és a cél megvalósulásáig, azaz megfélemlő jelölt felvételeig kezeljük. Önéletrajzait harmadik félnek nem továbbítjuk, arról másolatot nem készítünk, adatait nem rögzítjük számítógépen sem.

Érintettek köre: A hozzánk munkavállalási szándékú önéletrajzot benyújtó jelentkezők.

A kezelte személyes adatak köre: A jelentkezők a táj az önéletrajzban megadott személyes adataik, jellemzően név, kapcsolattartási adataik (telefon, e-mail, postacím), végzettség, szakképzés, egyéb jogosultságok és ismeretek megléte, szakmai gyakorlatra, szakmai kompetenciákra, érdeklődési körre vonatkozó információik.

Az adatkezelés célja: a Kft. munkaadó-igényének biztosítása, a megüresedett pozíciók betöltése, a jelentkezők jelentkezésének fogadása, szűrése, munkalehetőség nyújtása megfélemlő jelöltek számára.

Az adatkezelés jogalapja: Érintett hozzájárulása – 6. cikk (2)a) (az adatot az érintett adja meg);

Jogos édek – 6. cikk (2)f) (önletrajz hosszabbított őrzése, az érintett értesítésre adott válaszáig).

Az adatak forrása: az érintett.

Adattörlésre előírt határidő: Amennyiben önéletrajzát felhívott állásinterjú után nem küldi becsúlla rendelkezésünkre, úgy joggal feltételezzük, hogy jövőben megújuló pozícióra vár, így azt az adatkezelés elleni törlési tilakozásig, de legfeljebb egy év tartamig őrzük (ékkortól vélelmezzük annak elévülését). Az állásinterjúk nyomán benyújtott önéletrajzokat a cél megvalósulásáig, azaz a megüresedett pozícióra kiválasztott jelölttel kötött munkaszerződésben rögzített próbaidő sikeres lezárásáig őrzük. A jövőben potenciálisan alkalmazható jelöltek esetében ezt követően további egy évig őrizhetjük az önéletrajzokat, ha az ellen nem tiltakozik, azaz, hogy erről a további adatkezelésről haladéktalanul értesítjük az önéletrajzot benyújtót.

Amennyiben Ön – az érintett – tiltakozik az adatkezelés ellen, vagy kéri adatai törlését, így a Kft. a kiválasztási folyamat bármely időpontjában ezt ha adékkélemlő köteles teljesíteni, vagy azonban figyelembe, hogy ezzel kiválasztásának lehetősége: is megszűnhet.

A Kft. az őrzési idő leletével az önéletrajzokat megsemmisíti.

11. Honlapunkról

Honlapunk fejlesztés alatt áll, reméljük, hogy mlta marabb üzembe tudjuk helyezni. Addig is tájékoztatjuk arról hogy jelenleg honlapunk sajnos el nem hárított technikai akadályok miatt hirtelen módosulhat, adatot nem fogad, nem kezel, a honlapot található interaktív felületek (bejegyzések, hírlvél-modul) nem működnek, az adatok nem fűnnek be sehnvő. Menüpontok módosítására nincs lehetőségnk. Google analitika szolgáltatásokat nem használunk (a jelzett technikai akadályok miatt nem is tudjuk használni).

12. Polgáraink személyzetünk védelme

Személyzetünk tagjairól nem készíthet hang- és / vagy képfelvételt (pid, telefonhívás rögzítése), kivéve, ha erre vonatkozóan tőle előzetesen írásbeli engedélyt kapott. Azonban az ilyen – jogszertően, az érintett engedélve alapján készült felvételek – sem láthatók fel más személy, különösen a nyilatkozás, sajtó, tömegközvetítés, közösségi média előtt, kivéve, ha arra ő maga is engedélyt adott, valamint az megálapozott indokkal, az illető személyiségi joga t továbbá intézményünk jó hírelé tisztelőben tartva, az intézményvezető előzetes írásbeli jóváhagyásával történik. Polgáraink közérdeklő nyilatkozásnak nem minősül) személyes és különleges adatait mások al nem oszthatja meg elzártes hozzájárulásuk nélkül.

13. A Tájékoztató hatálya

Jelen adatvédelmi tájékoztató 2019. június 01. nap ártól visszavonásig hatályos.

Az Adatkezelő fenntartja a jogot a jelen adatvédelmi tájékoztató módosítására. A jelen adatvédelmi tájékoztatóban nem szabályozott kérdésekben a GDPR, valamint a magyar jog szabályai, így különösen az Info tv. és egyéb vonatkozó jogszabályok rendelkezéseit az irányadók.

5/III. Melléklet: Adatkezelési tájékoztató klinikai kutatásban résztvevők részére

A Novartis Hungária Kft. által rendelkezésre bocsátott kérdőívet az ő utasításaink megfélemlően szűkeges kezelni, a kutatásban részt vevőkkel előzetesen kötheteni, és szűkeges szerint újra aláíranni, ahogy az Adatkezelő Novartis Hungária Kft. rendelkezik e felől

6/III. Melléklet: Adatkezelési tájékoztató Facebook oldalhoz

Javasolt a Facebook oldal „Névjegy” pontjához beszúrní, ott elhelyezni

FACEBOOK OLDAL A CATKEZELÉSI TÁJÉKOZTATÁS

Az adatok kezelését és gyűjtését a Facebook oldalon a Facebook végzi (ide érve a „stíker” ísj, erről további információkat adatvédelmi elveik között olvashat: <https://www.facebook.com/privacy/explanation>)

A mi adatkezelési tájékoztatásunkat elérheti intézményünkben, vagy másolatot kérhet arról az alábbi e-mail címre küldött üzenettel: ormansz@eu@gmail.com.

Ha Ön követi vagy kedveli oldalunkat, akkor a Facebook a profilját a követők listájához hozzáadja. Mi csak a publikus információkat látjuk profiljáról, és ezt Facebook beállításában Ön tudja szabályozni: <https://www.facebook.com/settings?tab=privacy>. Kedvelését bárkikor elrejtheti vagy visszavonhatja oldalunk követését: ilyenkor profilja a rajongók között nem jelenik meg többé.

Cégünk nem kap Önről vagy az oldalon tett látogatásáról információit, amennyiben nem regisztrált Facebook felhasználó, vagy nem követi oldalunkat.

Névtelen statisztikai adatokat a Facebook szolgáltat számunkra a követőinkről, azonban ezeket az adatokat mi a követők profiljával nem tudjuk összekapcsolni. Ezek célzott hirdetésekhez hasznosak, melyeket jelenleg nem alkalmazunk, ehhez adatot nem gyűjtünk.

MELLÉKLETÉK IV.: BETEGJOGOK GYAKORLÁSÁNAK JEGYZÖKÖNYVEI, DOKUMENTUMAI

1/IV. Melléklet: Kérelm egészségügyi dokumentáció kiadására

Betegdokumentáció másolat igényléskor kell kitölteni, amennyiben az igénylő az érintett

2/IV. Melléklet: Hozzájáruló nyilatkozat egészségügyi dokumentáció kiadásához

Betegdokumentáció másolat igényésekor kell kitölteni, amennyiben az igénylő az érintett meghatározottja

3/IV. Melléklet: Fénymásolás megrendelő

Betegdokumentáció másolat igényésekor

4/IV. Melléklet: Irazolás egészségügyi dokumentáció kiadásáról

Betegdokumentáció másolat igénylésekor, az igényelt másolatok átvételekor kell kitölteni

5/IV. Melléklet: Tájékoztató egészségügyi dokumentum kiadásának akadályairól

Nem teljesíthető egészségügyi dokumentáció-kiadási igény esetében tölti ki a kérelmet elbíráló, írja alá az érintett, 2 példányban: 1 példány a kérelmezőé, másik a titkárúgra küldendő (ahik értesítik az intézményvezetőt vagy adatvédelmi tisztviselőt elutasított kérelmről)

TÁJÉKOZTATÓ EGÉSZSÉGÜGYI DOKUMENTÁCIÓ KIADÁSÁNAK AKADÁLYÁRÓL

„Az Ormánság Egészségéért” Nonprofit Kft. (Adószám: 14465299-1-02, 7960 Sellye, Bodonyi utca 1/A.)

Tájékoztatjuk az alábbi adatokkal benyújtott kérelmével kapcsolatosan egészségügyi dokumentáció kiadásának tárgyában:

Beteg, akinek az adatai kiadását kérték:

Név:

Anyja neve:

Lakcíme:

Születési helye és ideje:

Ígénylést benyújtó adatai (amennyiben nem az érintett nyújtotta be):

Név:

Anyja neve:

Lakcíme:

Születési helye és ideje:

Benyújtás jogalapja (meghatalmazás, törvényes képviselő, hozzátartozó éspedig):

Dokumentumigénylés részletei:

Kiadásra igényelt dokumentumok megnevezése:

Kiadási igény benyújtási dátuma:

A kiadási igényt elbírálta az intézmény részéről:

A nevezett dokumentációt az alábbi okból nem áll módunkban Önnek kiadni:

.....
(pld. a meghatalmazás nem megfelelő, hiányzik a tanúk aláírása, az érintett adatai hiányosak, meghatalmazás hiányában az igénylő a jogszabályok szerint nem jogosult az érintett betegdokumentációjába betekinteni, az érintett nem járult hozzá az igénylő betegdokumentációba történő hozzáféréshöz – pld. 16 éven felüli kiskorú, aki szüleinek megtiltotta ezt, a dokumentáció írásai ideje lejárt, stb.).

Amennyiben a fent nevezett akadály elhárításáról gondoskodik, úgy ez esetben intézményünkhez benyújtott ismételt kérelmet indokolt késedelem nélküli teljesítjük. (csak ha releváns és az érintett / igénylő által elérhető az okadály – egyéb esetben ne írjon ide semmit!)

Dátum:

kérelmező aláírása*

elbíráló aláírása

Tanúk:

1. (Aláírás, név, lakcím, személyi igazolvány száma vagy születési helye és ideje)

2. (Aláírás, név, lakcím, személyi igazolvány száma vagy születési helye és ideje)

* Amennyiben ajánlott levélként postai kézbesítésre kerül, úgy a kérelmező aláírása helyett a postai levél, az intézmény iktatási rendje szerint iktatva, ragszámmal ellátva igazolja az átadást.

6./V. Melléklet: Kérelmem betegdokumentációba történő betekintéshez

*Beteg vagy meghatalmazottja / hozzátartozója / törvényes képviselője által kitöltendő, irat-
betekintési jog gyakorlásakor, 2 példányban: 1 példány a kérelmező, másik a titkárságra
küldendő*

BETEGDOKUMENTÁCIÓBA TÖRTÉNŐ BETEKINTÉSI KÉRELEM - BENYÚJTÁS

Alulírott, Igénylőt benyújtó:

Név:
Anyja neve:
Lakcíme:
Születési helye és ideje:

az úton jelzem az „A: Ormánság Egészségéért” Nonprofit Kft. (Adószám: 14465299-1-02, 7960 Selye,
Bodonyi utca 1/A.) felelő igényemet az alábbi betegdokumentációba történő betekintéshez:

Beteg adatai, akiknek az egészségügyi dokumentációjába be kívánok tekinteni:
saját magam, ez esetben TAJ számmal:
vagy amennyiben más személy, úgy annak:

Nevé:
TAJ-száma:
Születési helye és ideje:

Amennyiben nem saját betegdokumentációjába kíván betekinteni, úgy jogosultságának alapja
azok megismerésére (aláhúzendő, a szükséges információval kiegészítendő):

meghatározott – a meghatározás bemutatását kérjük*:

-Örvényes képviselő – ennek igazolását kérjük, amennyiben nem kiskorú beteg szülőjéről van szó*
hozzátartozó, éspedig*.....
egyéb, éspedig*.....

A megtekinteni kívánt dokumentumok megnevezése:

Dátum:
.....
.....
kérelmező aláírása átvéendő aláírása

Tanúk:

1. (Aláírás, név, lakcím, személyi igazolvány száma vagy születési helye és ideje)
2. (Aláírás, név, lakcím, személyi igazolvány száma vagy születési helye és ideje)

*A kérelmet átvéendő rregbizonyosodik az igénylő személyazonosságáról annak személyi
igazolványa, lakcímkártyája – és érintett igénylő esetében TAJ-kártyája – bemutatásával. A
kérelmet elbíráló vizsgálja az adatigénylés jogszerűségét, pld. kiskorú érintett esetében azt,
hogy a 16 éven felüli nem tiltotta meg az adatkezelést az igénylővel szemben. Meghatározást
vagy másolatát csatolja, továbbá az Adatkezelési, adatvédelmi és adatbiztonsági szabályzatban
leírtak szerint jár el.

7./V. Melléklet: Igazolás betegdokumentációba történő betekintésről vagy annak elutasításáról

*Beteg vagy meghatalmazottja / hozzátartozója / törvényes képviselője által kitöltendő, irat-
betekintési jog gyakorlásakor, 2 példányban: 1 példány a kérelmező, másik a titkárságra
küldendő (akik értesítik az intézményvezetőt vagy adatvédelmi tisztviselőt elutasított
kérelméről)*

BETEGDOKUMENTÁCIÓBA TÖRTÉNŐ BETEKINTÉS TELJESÍTÉSÉNEK IGAZOLÁSA

Egészségügyi szolgáltató: „Az Ormánság Egészségéért” Nonprofit Kft. (Adószám: 14465299-1-02, 7960
Selye, Bodonyi utca 1/A.)

Az Igénylő:
Név:

Anyja neve:
Lakcíme:
Születési helye és ideje:

által-án (dátum) benyújtott betekintési kérelmemben
a beteg:

Nevé:
TAJ-száma:
alábbi betegdokumentációjába

történet betekintési kérelmem ügyében a kérelmet elbíráltuk, mely alapján (x-ejje a választ):

a betekintésre igénylő jogosult, a betekintésre mai napon sor került, igénylő kérelme teljesült
 a betekintésre igénylő nem jogosult, az alábbiak miatt:

.....
*pld. a meghatalmazás nem megfelelő, hiányzik a tanúk aláírása, az érintett adatai hiányosak,
meghatározás hiányában az igénylő a jogszabályok szerint nem jogosult az érintett
betegdokumentációjába betekinteni, az érintett nem járult hozzá az igénylő betegdokumentációba
történet hozzáféréséhez – pld. 16 éven felüli kiskorú, aki szüleinek megtiltotta ezt, a dokumentáció
őrzési ideje lejárt, stb.)*

Amennyiben a fent nevezett akadály elhárításáról gondoskodik, úgy ez esetben intézményünkhez
benyújtott ismételt kérelmét indokolt késedelem nélkül teljesítjük. (csak ha releváns és az érintett
/igénylő által elvárható az akadály – egyéb esetben ne írjon ide semmit!)

Dátum:
.....
.....
kérelmező aláírása* elbíráló / a betekintésben közreműködő dolgozó aláírása

Tanúk:

1. (Aláírás, név, lakcím, személyi igazolvány száma vagy születési helye és ideje)
2. (Aláírás, név, lakcím, személyi igazolvány száma vagy születési helye és ideje)

* Amennyiben ajánlott levélként postai kézbesítésre kerül, úgy a kérelmező aláírása helyett a postai
levél, az intézmény kérésére írtatva, ragszámmal ellátva igazolja az átadást.

8/IV. Melléklet: Betegadatok helyesbítésének kérelme

Ha rögtön nem oldható meg

Beteg vagy meghaltalmazottja / hozzátartozója / törvényes képviselője által kitöltendő, adathelyesítési kérester, betegnek kérésére másolati példány biztosítandó belőle

BETEGADATOK HELYESBÍTÉSÉNEK KÉRELME

Alulírott, igénylést benyújtó:

Név:

Anya neve:

Lakcíme:

Születési helye és ideje:

ez úton jelzem az „Az Ormánság Egészségéért” Nonprofit Kft. (Adószám: 14465299-1-02, 7960 Sellye, Bodonyi utca 1/A.) felé igényemet az alábbi betegdokumentációról helyesbítési igényemet:

A beteg, akinek az adatai helyesbítését kéri:

az igénylő maga, ez esetben TAJ száma:

vagy amennyiben más személy, úgy annak:

Nevé:

TAJ-száma:

Születési helye és ideje:

Amennyiben nem saját betegdokumentációját kívánja helyesbíteni, úgy annak jogalapja (aláhúzendó, a szükséges információval kiegészítendő):

meghatalmazott – a meghata mazár bemutatását kérjük*

törvényes képviselő – ennek igazolását kérjük, amennyiben nem kiskorú beteg szülőjéről van szó*
egyéb, éspedig*:

A jelenleg nyilvántartott, helytelen adat:

A javított, helyes adat*:

Dátum:

kérelmező aláírása

átvevő aláírása

Tanúk:

1. (Aláírás, név, lakcím, személyi igazolvány száma vagy születési helye és ideje)

2. (Aláírás, név, lakcím, személyi igazolvány száma vagy születési helye és ideje)

*A kérelmet átvevő megbízonosodik az igénylő személyazonosságáról annak személyi igazolványa, lakcímkártyája – és érintett igénylő esetében TAJ-kártyája – bemutatásával. A kérelmet elbíráló vizsgálja az adatigénylés jogszerűségét, valamint ha lehetséges, okmány benyújtása által meggyőződik arról, hogy az új adat valóban helyes-e. Meghatalmazást vagy másolatát csatolja, továbbá az Adatkezelési, adatvédelmi és adatbiztonsági szabályzatban leírtak szerint jár el.

9/IV. Melléklet: Egyéb beteg / érintetti joggyakorlásra irányuló kérelem (tithakozás, törlési kérelem, zárolás iránti igény)

Beteg vagy meghaltalmazottja / hozzátartozója / törvényes képviselője által kitöltendő, egyéb joggyakorlásra irányuló kérelem esetében, 2 példányban: 1 példány a kérelmezőé, másik a tithakozóra küldendő (akik értesítik az intézményvezetőt vagy adatvédelmi tisztviselőt)

BETEG SZEMÉLYES ADATAIVAL KAPCSOLATOS JOGGYAKORLÁSÁRA IRÁNYULÓ KÉRELME

Alulírott, igénylést benyújtó:

Név:

Anya neve:

Lakcíme:

Születési helye és ideje:

ez úton jelzem az „Az Ormánság Egészségéért” Nonprofit Kft. (Adószám: 14465299-1-02, 7960 Sellye, Bodonyi utca 1/A.) felé személyes adatakhoz fűződő jogok gyakorlását igénylő, az alábbiak szerint:

A beteg, akinek a személyes adataihoz fűződő jogának gyakorlását igényli:

amennyiben az igénylő maga, ez esetben TAJ száma:

vagy amennyiben más személy, úgy annak Neve:

TAJ-száma:

Születési helye és ideje:

Amennyiben nem saját nevében kívánja gyakorolni e jogokat, úgy annak jogalapja (aláhúzendó, a szükséges információval kiegészítendő):

meghatalmazott – a meghatalmazás bemutatását kérjük*

törvényes képviselő – ennek igazolását kérjük, ha nem kiskorú beteg szülőjéről van szó*
egyéb, éspedig*:

A gyakorolni kívánt jog, annak részletes leírása:

törlési kérelem, az alábbi adatok tekintetében:

zárolási kérelem, az alábbi adatok tekintetében:

titakozás az alábbi adatkezelés ellen:

egyéb:

Tájékoztatók, hogy kérelmét intézményvezetőnk és adatvédelmi tisztviselőnk albírálják, és azt a lehetséges legtovább időn belül – de legfeljebb 25 napon belül megválaszolják fenti lakcímre küldött levélben, mely határidő bonyolult ügy esetében további 2 hónappal meghosszabbítható, az Ön 25 napon belüli értesítése mellett.

Dátum:

kérelmező aláírása

átvevő aláírása

Tanúk:

1. (Aláírás, név, lakcím, személyi igazolvány száma vagy születési helye és ideje)

2. (Aláírás, név, lakcím, személyi igazolvány száma vagy születési helye és ideje)

*A kérelmet átvevő megbízonosodik az igénylő személyazonosságáról annak személyi igazolványa, lakcímkártyája – és érintett igénylő esetében TAJ-kártyája – bemutatásával. A kérelmet elbíráló vizsgálja az adatigénylés jogszerűségét, valamint ha lehetséges, okmány benyújtása által meggyőződik arról, hogy az új adat valóban helyes-e.

10./V. Melléklet: Meghatalmazás formanyomtatvány

Szabályos meghatalmazás kiadásának elősegítésére

MEGHATALMAZÁS BETEGADATOKKAL KAPCSOLATOSAN

Alulírott meghatalmazó:

Név:

Anyja neve:

Lakcíme:

Születési helye és ideje:

TAL-száma:

ezennel meghatalmazom

Név:

Anyja neve:

Lakcíme:

Születési helye és ideje:

meghatalmazottat,

hogy helyettem és nevemben egészségügyi adataimmal kapcsolatosan az alábbiak szerint eljárjon „Az Ormánság Egészségéért” Nonprofit Kft. (Adószám: 14465299-1-02, 7960 Sellye, Bodonyi utca 1/A.) felé:

Meghatalmazás érvényességére (k-szel jelölje és magyarázza is szöveggel ha szükséges):

határozatlan ideig, visszavonásig szóli

határozott időre szóli :-ig tart

vagy egy adott ügy intézésére szóli, mégpedig

A meghatalmazás tárgya (azaz írja le konkrétan, hogy mire hatalmazza meg a meghatalmazottat, pl. laborleletek kikérése, vagy beavatkozás-vizsgálat időpont-kérés, stb.):

.....

Dátum:

meghatalmazó aláírása

meghatalmazott aláírása

Tanúk:

1. (Aláírás, név, lakcím, személyi igazolvány száma vagy születési helye és ideje)

2. (Aláírás, név, lakcím, személyi igazolvány száma vagy születési helye és ideje)

MELLÉKLETEK V.: PÁLYÁZATI PROGRAMOK ADATKEZELÉSI DOKUMENTUMAI

1./V. Melléklet: Adatkezelési (adatvédelmi) tájékoztató az Intézmény EFOP programjához / Egészségfejlesztési Iróddja által szervezett programokhoz, valamint GINOP programjához / Munkahelyi képzésekhez kapcsolódóan

A tájékoztató az EFI Iróddja és a tájékoztató ki kell függeszteni, arról az első kapcsolódó felvetőkre szükséges tájékoztatni az érintetteket, kérésükre azt rendelkezésükre bocsátani

2./V. Melléklet: Érintetti hozzájárulás pályázatokhoz kapcsolódóan – EFOP: Egészségfejlesztési Iróddja által szervezett programok

A hozzájárulást az érintettekkel az adatkezelést megelőzően kell aláírni. Egyszerű adatkezelések esetében – amikor csak jelenléti iv adatot gyűjtik – elegendő csak a jelenléti íven nyilatkozni.

3./V. Melléklet: Érintetti hozzájárulás pályázatokhoz kapcsolódóan – GINOP: Munkahelyi képzések

A hozzájárulást az érintettekkel az adatkezelést megelőzően kell aláírni.

GINOP programjához / Munkahelyi képzésekhez kapcsolódóan

4/V. Melléklet: Jelenléti íven történő érintetti hozzájárulás kérelme (pályázatok esetében)

A hozzájárulás szövegét a jelenléti ív minden oldalán fel kell tüntetni, azon esetekben, ahol a jelenléti ív adatain kívüli adatkezelés nem zajlik.

Jelenléti ívekbe foglalandó szöveg EFOP pályázatok esetében

Aláírással hozzájárul ahhoz, hogy az itt megadott személyes adatait pályázatunk dokumentálására céljából kezeljék. A pályázat megkötéséig tudjuk, hogy hang- és képfelvételre bizonyítsuk a program megvalósítását, így amennyiben ezek elkészítéséhez nem járul hozzá, úgy a programon nem tud részt venni. Személyes adatait pályázatához kapcsolódó kezeléséről bővebben tájékozódhat a pályázati íróiban, és munkatársaink is készséggel nyújtanak Önnek további felvilágosítást.

Az aláírása mellett kérjük, x-szel jelölje, amennyiben engedélyt ad számunkra, hogy a rendszerintően készült kép- és hangfelvételeket a program népszerűsítésére is felhasználhassuk, közzétehesük, pl. facebook oldalunkon.

Sorszám	Név (+ születési év)	Lakcím / elérhetőség	Állás	Hozzájárulás kép- és hangfelvétel felhasználásához, közzétételéhez

5/V. Melléklet: Adatkezelési segédlet projektpozitívoknak a Széchenyi 2020 pályázatokhoz

6/V. Melléklet: Adatkezelési segédlet adatfeldolgozóknak az ESZA által finanszírozott pályázatokhoz

7/V. Melléklet: Érintetti hozzájárulás ESZA finanszírozott projektek kérdőívéhez

Az adatfeldolgozói megállapodás szerint minden, a projektben részt vevő be- és kilépővel kitöltendő

8/V. Melléklet: Adatkezelési tájékoztató ESZA finanszírozott projektek kérdőívéhez

A tájékoztatót az EHI iróddban és a titkárságon ki kell függeszteni, a honlapon közze kell tenni, arról az első kapcsolatfelvételkor szükséges tájékoztatni az érintetteket, kérésükre azt rendelkezésükre bocsátani

MELLÉKLETEK VI.: TOVÁBBI TÁJÉKOZTATÁSI FORMÁK, TÁJÉKOZTATÓ SZÖVEGEK

1/V. Melléklet: Tájékoztatás kihelyezési heyei, forrjai

TÁJÉKOZTATÁS KIHELYEZÉSI HELYEI, FORMÁI:

A Kft. pályázati száma: 2016/679

- a Kft. székhelyén / telephelyein könyvtartott formában
- a Kft. vagy az Önkormányzat honlapjának intézményi információit tartalmazó oldalain

A Kft. pályázati programjában érdekelt érintettek számára adott lehetőségek:

- a Kft. székhelyén / pályázati irodájában / székhelyein könyvtartott formában
- a Kft. vagy az Önkormányzat honlapjának intézményi információit tartalmazó oldalain
- Facebook oldalon
- eseményi hirdető plakátjain

A Kft. üzleti partnerei, külső kapcsolatai számára adott lehetőségek:

- a Kft. székhelyén / telephelyein könyvtartott formában
- a Kft. vagy az Önkormányzat honlapjának intézményi információit tartalmazó oldalain
- a Kft. által küldött e-mailekben jelelve a hozzáférés lehetőségét (első kapcsolatfelvételtől javasolt)
- közvetlenül az érintetteknek a küldött e-mail vagy postai levél útján (csak különösen indokolt esetben)
- szerződésükbe helyezett hivatkozással (opcionális jelleggel)

A Kft. munkavállalói számára:

- frásos munkavállalóknak szóló adatkezelési tájékoztató, aláírva
- munkaszerződésbe foglalt hivatkozással az adatkezelési tájékoztatóra
- esetlegesen kiegészítve oktatással, jegyzőkönyvvel

2/VI. Melléklet: Tájékoztatás e-mail láblécben

Az első kapcsolatfelvételtől javasolt – ha nem megoldható technikailag, akkor a levél láblécében állandó jelleggel bent hagyható.

TÁJÉKOZTATÁS E-MAIL LÁBLÉCEN (MINDENFALTA E-MAIL)

Egyszer javasolt:

A személyes adatok kezelése során a hatályos jogszabályok – különösen az Európai Parlament és a Tanács 2016/679 rendelete (GDPR rendelet), a magyar 2011. évi CXII. törvény (Info tv.) valamint az adatvédelemre vonatkozó egyéb jogszabályi rendelkezések alapján járunk el.

Adatkezelési tájékoztatóinkat *(megtekintheti székhelyünkön, telephelyünkön / elérheti az alábbi linkekről: Adatkezelési tájékoztató pácienseknek / Adatkezelési tájékoztató üzleti partnereinknek (ide linkek beszúrásol).*

A székhelyen / telephelyen való megtekintési csok akkor kell beírni, ha honlapra nem tud felkerülni a tájékoztató)

Megfontolandó bevezetés:

Jelen üzenet és csatolmányai bizalmas jellegű információt tartalmazhat, annak tartalma csak a címzettek tartozik, ezért titokként kezelendő és bármilyen formában történő továbbítása, másolása vagy közlése harmadik fél számára az érintettek kifejezett hozzájárulása nélkül nem engedélyezett (EU 196/2003 rend. 616 cikk). Amennyiben ezt az üzenetet Ön tévedésből kapta meg, úgy kérjük, haladéktalanul jelölje azt számunkra válaszként e-mailben, majd az üzenetet azonnali törlője.

TÁJÉKOZTATÁS E-MAIL LÁBLÉCEN (SZAKMAI TÁJÉKOZTATÓ LEVELEK)

Az első kapcsolatfelvételtől javasolt – ha nem megoldható technikailag, akkor a levél láblécében állandó jelleggel bent hagyható.

E-maillinkkel a régiós ellátás színvonalának emelése érdekében információkat nyújtunk Önnek az Intézmény működését érintő kérdésekről. E-mail címe vagy publikus forrásból származik, vagy a kapcsolati adatok maguk adta meg számunkra korábban. Amennyiben a jövőben nem szeretne értesülni az intézményünk híreiről, úgy kérjük, azt jelölje számunkra válaszként e-mailben.

Adatkezelési tájékoztatóinkat *(megtekintheti székhelyünkön, telephelyünkön / elérheti az alábbi linkekről: Adatkezelési tájékoztató üzleti partnereinknek (ide link beszúrásol).*

A székhelyen / telephelyen való megtekintést csak akkor kell beírni, ha honlapra nem tud felkerülni a tájékoztató)

A személyes adatok kezelése során a hatályos jogszabályok – különösen az Európai Parlament és a Tanács 2016/679 rendelete (GDPR rendelet), a magyar 2011. évi CXII. törvény (Info tv.), valamint az adatvédelemre vonatkozó egyéb jogszabályi rendelkezések alapján járunk el. Adat

3/Vi. Melléklet: Alánlattevői felhívásba, szerződésbe helyezendő tájékoztató szöveg

Öt javasolt alkimnazni, ahol a szerződés az első adatfelvételi pont. Nem kötelező – az adatkészlet tájékoztatás készítésével a kötelezettség teljesül -, de javasolt, különösen, ahol az intézmény mint megbízó szerepel.

SZERZŐDÉS (KERESKEDELMI SZERZŐDÉSEK) KIEGÉSZÍTÉSE – AMENNYIBEN NEM PARTNER AUTAL SZÖVEGEZETT STANDARD SZERZŐDÉSRŐL VAN SZÓ

A személyes adatok kezelése során (Megbízó vagy az intézmény szerződésben szereplő megnevezése) a hatályos jogszabályok – különösen az Európai Parlament és a Tanács 2016/679 rendelete (GDPR rendelet), a magyar 2011. évi CXII. törvény (Info tv.), valamint: az adatkezelésre vonatkozó egyéb jogszabályi rendelkezések alapján jár el. A szerződés megkötése és teljesítése keretében kezel személyes adatok kezelésére vonatkozó tájékoztatója megtekinthető székelykerületi hírfelügyelet, továbbá kézzel írt honlapon.

AJÁNLATTEVŐI FELHÍVÁSBA JAVASOLT SZÖVEG

Az ajánlattevői felhívás valamint a későbbi szerződéskötés és annak teljesítése keretében kezel személyes adatait tartalmazó tájékoztatókat megtekintheti székhelyünkön kérésre az „Adatkezelési tájékoztató az Intézmény üzleti partnerei számára” dokumentumban, továbbá a honlapon.”
(Ide az üzleti partnerekre vonatkozó tájékoztatás honlap készítéséről írnak)

Ezt még bele lehet írni, de nem muszáj:

„A személyes adatok kezelése során a hatályos jogszabályok – különösen az Európai Parlament és a Tanács 2016/679 rendelete (GDPR rendelet), a magyar 2011. évi CXII. törvény (Info tv.), valamint az adatkezelésre vonatkozó egyéb jogszabályi rendelkezések alapján járunk el.”

4.VI. Melléklet: Eljárás és tájékoztatás személyazonosító okmány fénymásolása esetében

FÉNYMÁSOLÁS

A Kft. alapszabályában személyazonosító okmányt (személyi igazolvány, lakcímkártya, jogosítvány, utlevél) nem fénymásol. Munkavállalóitól azt legfeljebb adatgyűjtés céljából és kéri.

Az adatgyűjtés és az adatminőség elvének megtartása céljából a Kft. az újonnan belépő vagy adatot módosító munkavállalói személyazonosító igazolványról másolat fénymásolatot (nagy szemelt képet – együtt: fénymásolat) készíthet. A fénymásolás során a Kft. az igazolvány csak azon részét hagyja fénymásolásra alkalmas, a továbbiakban olvasható állapotban, amely adatokat a munkavállaló a belépése során egyébként is köteles megadni. A fénymásolat ebben az esetben az adatgyűjtés céljából készül.

Az érintett tiltakozáshoz való jogát maximálisan figyelembe véve, amennyiben az érintett a fénymásoláshoz nem járul hozzá, úgy a szükséges adatok jegyzékében lezárnak felvéve. Az érintett hozzájárulás bizonyítására a fénymásolat tilja:

„Az írat fénymásolásához hozzájárulok, annak tudatában, hogy annak megtagadása nem járhat rám nézve hátrányos jogkövetkezménnyel. Dátum és az érintett aláírása”

bejegyzés kerül.

A másolat legfeljebb 1 hónap után megsemmisítésre kerül.

5./VI. Melléklet: Önkéntes hozzájárulás adataik kezeléséhez mintadokumentum

ÖNKÉNTES HOZZÁJÁRULÁS ADATOK KEZELÉSÉHEZ

Alulírott érintett
neve:
anya neve:
születési hely, idő:
lakcím:

egy-eltérően és kifejezetten hozzájárulok, hogy az „Az Ormánság Egészségéért” Nonprofit Kft.
Adószám: 14465299-1-02

Székhely: 7960 Selye, Bodonyi utca 1/A.

Képviseli: Dr. Spríngő Zsolt önkéntes képviselői joggal rendelkező ügyvezető
mint adatkezelő megismertje, tárolja elektronikusan és/vagy papír alapon, kezeli az általa adataimat:

.....

Az adatkezelés célja:

Az adatkezelés időtartama (ha az eltér a cél megvalósulásáig vagy visszavonásig szóló):
.....
Az adatkezelés során a Kft. az információs önmeghatározási jogról és az információszabadságról szóló 2011.
évi CXII. törvény, az Európai Parlament és a Tanács (EU) 2016/679 Rendelete (GDPR), valamint saját belső
adatvédelmi és szabályzata, és egyéb, vonatkozó szabályzat rendelkezéseit betartja.

Adataim kezelésével kapcsolatban tudomásul veszem a következőket:

az adatkezelés módja: (pl. papír alapon, manuálisan történik)
adatközlés: (pl. harmadik fél számára nem kerül közzététel)

Tudomásul veszem, hogy a kizárólag önkéntes hozzájárulás jogalapján kezelt személyes adataimmal
kapcsolatban jogaim a következők: a tájékoztatás és hozzáférés jog, a helyesbítés jog, a töröléshez való
jog, az adatok zároláshoz/korlátozáshoz való jog, Előzetes hozzájárulás jog, hatósághoz fordulás jog.

Tudomásul veszem, hogy hozzájárulásomat bármikor visszavonhatom, ugyanakkor ez nem érinti azt az
időpont előtti adatkezelést. Hozzájárulásom visszavonása után adataim nem kezelhetők tovább a GDPR
rendelet 6. cikk 1(a) pont jogalapja alapján, csak ha arra a rendelet egyéb jogalapja jogot biztosít.

Jogaimmal a következő elérhetőségre küldött nyilatkozattal élhetek:

- postai úton: 7960 Selye, Bodonyi utca 1/A.
- e-mail-en keresztül: ormansageu@gmail.com
- vagy leteleztem telefonon a 0673-580-044/201 számon.

Önmeghatározási jog megsértése esetén panaszol a NAIH-hoz (Nemzeti Adatvédelmi és Információszabadság
Hatóság, 1125 Budapest, Szilágyi Erzsébet fasor 22/c, tel.: +36 (1) 391-1400, www.naih.hu) vagy bírósághoz
fordulhatok.

Kelt:

Érintett aláírása:

Érintett aláírása:

MELLÉKLET VII.: ADATFELDOLGOZÓI MEGÁLLAPODÁS / ADATKEZELÉSI MEGÁLLAPODÁS / TITOKTARTÁSI NYILATKOZAT MINTÁK

1./VII. Melléklet: Számviteli feladatok adatvédelme adatfeldolgozó megállapodás minta

számviteli-könyvelési szolgáltatással való viszony szabályozására

Adatfeldolgozási megállapodás Megbízott adatfeldolgozásra összefüggő feladatra

Jelen megállapodás a rendelkezése az

„Az Ormánság Egészségéért” Nonprofit Kft. (adószám: 14465299-1-02, székhely: 7960 Selye, Bodonyi utca
1/A, e-mail cím: ormansageu@gmail.com, képviseli: Dr. Spríngő Zsolt önkéntes képviselői joggal

rendelkező ügyvezető) mint Adatkezelő

és a Kék Indító Kft. (székhely: 7623 Pécs Kövirág u. 37., adószám: 22917818-1-02, cégjegyzékszám: 02-09-
075186, képviseli: Tóth Eszter) mint Adatfeldolgozó

között együtműködés rendjének megállapítását szolgálják az Európai Parlament és a Tanács 2016/679
Rendelete („Általános Adatvédelmi Rendelet” vagy „GDPR”) 28. cikkének és az információs önmeghatározási
jogról és az információszabadságról szóló 2011. évi CXII. törvénynek („Info tv.”) megfelelően.

1. Adatkezelő és adatfeldolgozó között szerződés / megállapodás jött létre számviteli, könyvelési és
belsőirányítási feladatok ellátására. Jelen adatfeldolgozási megállapodás a szerződés adatkezeléssel
kapcsolatos kérdései szabályozza, érvényessége / hatályossága ezen alapszerződéshez tapad.

2. Az adatfeldolgozás során Adatfeldolgozó által végzett adatkezelési tevékenységre vonatkozó általános
adatok:

- az adatkezelés tárgya: könyvelési és beszámírtéltési tevékenység ellátása;
- az adatkezelés időtartama: az azokat hordozó szerződések, teljesítési igazolások, számlák, egyéb
bizonylatok, bankszámlakivonatok átadásától az addév lezárásáig tartó időtartam, az időtartam végéig, az
elektronikusan tárolt adatok és adatátviteli események esetében az adatok őrzésére előírt időtartam
végéig;

c) az adatkezelés jellege: tartós, a számvitelről szóló 2000. évi C. törvény és végrehajtási
jogszabályai szerinti rendben végzett szolgáltatás;

d) az adatkezelés célja: Adatkezelő törvényben meghatározott számviteli, könyvezetési és a
közhatalommal szembeni jogait gyakorlóként, mint munkáltatót és mint kifizetőt érnelő kötelezettségének teljesítése;

e) a kezelt személyes adatok típusa: Adatkezelő vezeti, nyilvántartja, munkavállalóknak, természetes személy
ügyleteinek és egyéb ügyleti partnereinek azonosító adatait, valamint a velük kötött szerződés
alapján nyújtott szolgáltatásokra és teljesített ellenszolgáltatásokra, így különösen a folyószámla
kifizetésekre vonatkozó minden, Adatkezelő által jogszabályban rögzített adat, valamint a
szerződésükben, teljesítési igazolásokban, számlákban, egyéb számviteli bizonylatokban szereplő
esetleges egyéb személyes adatok;

f) az érintettek kategóriái: természetes személy ügyfelek és egyéb ügyfél partnerek, nem
természetes személy ügyfelek és egyéb ügyfél partnerek törvényes képviselői, kapcsolattartói,
Adatkezelő vezetői és munkavállalói.

3. Az Adatfeldolgozó az Adatkezelő nevében kezelt adatok tekintetében további adatfeldolgozót vehet
igénybe. Ebben az esetben az Adatfeldolgozó tájékoztatja az Adatkezelőt minden olyan tervezett
változásról, amely további adatfeldolgozó igénybevételét vagy azok cseréjét érinti, ezzel biztosítva
lehetőséget az Adatkezelőnek arra, hogy ezekkel a változtatásokkal szemben kifogást emeljen.
Adatfeldolgozó e tájékoztatási kötelezettségét – az adatkezelés jogszabályszereplőségének fennmaradása

értékében előre nem látható okból szükseges rennkivüli intézkedések kivételével – a tervezett változást legfeljebb 30 nappal megelőzően teljesíti.

4. Az Adatfeldolgozó

- a) a személyes adatokat kizárólag az Adatkezelő írásbeli utasításai alapján kezeli – beleértve a személyes adatoknak valamely harmadik ország vagy nemzeti szervezeti számára való továbbítását is,
- b) nyilatkozik, hogy az általa a személyes adatok kezelésére, felfogóított személyek méltóságát, részvételi képességét, rendelkezését, így jogszabályon alapuló megfélemlítő tartalmú kötelezettség alatti állnak / titoktartási kötelezettséget vállalnak;
- c) továbbá nyilatkozik arról, hogy az adattovábbítások naplózására, az adatokkal kapcsolatos tevékenységek rögzítésére és kezelésére korlátozott visszakeresésre alkalmas technikai háttérrel rendelkezik, az adattovábbításokat rekonstruálható módon naplózva.
- Az Info tv. szerint az adatfeldolgozó nyilvánlatásban, valamint az elektronikus naplóban rögzített adatokat a kezel. adat törleszt követő tíz évig köteles őrizni
- c) biztosítja az adatkezelés biztonságát a következő technikai és szervezési intézkedésekkel: *(így különösen: saját lejártdátelt informaiikai rendszerben történő az adatkezelés, a papíralapon dhett bizonylatokat zrti szakértőben, úrköztt írodában őrzik, az e-mailen elküldött m.-ogokat a levelező rendszerből lementés után törlik, stb.)*.
- d) segíti az adatkezelőt abban, hogy teljesíteni tud a kötelezettséget az érintett jogának gyakorlásához kapcsolódó kérelmek megválaszolósa tekintetében, biztosítja, hogy adatátírólása és továbbítása naplózott rendszerben zajlik, a naplókat a jogszabályi előírások teljesítéséhez szükséges ideig biztonságos módon, biztonságilag másolatokat is készítve őrizi.
- e) segíti az adatkezelőt az adatok biztonságjának biztosítására és az adatvédelmi incidensek bejelentésére vonatkozó kötelezettségek teljesítésében, a tudorítására jutott adatvédelmi incidensről Adatkezelőt haladéktalanul tájékoztatja;
- f) az adatkezelési szolgáltatás nyújtásának befejeztét követően az Adatkezelő döntése alapján minden személyes adatot töröl vagy visszajuttat az adatkezelőnek, törli a meglévő másolatokat, kivéve, ha az uniót vagy a végálatni jog a személyes adatok tárolását írja elő; Adatkezelőnek általa is okaszható formában átadja a megállapodás ideje alatt általa teljesített zlatovábbítások naplóját (amennyiben ezt nem tudja technikailag megőrizni, úgy Adatkezelő és Adatfeldolgozó külön megállapodású szükseges, melyben Adatkezelő el fogadhatja Adatfeldolgozótól, hogy a naplózott adatokat a továbbításkban is az előváltási idő végéig őrizze).
- g) az adatkezelési szolgáltatás nyújtása alatt is törli vagy eredeti irat és fizikai másolat esetében visszajuttatja az Adatkezelőnek az általa átadott iratokat, illetve iralmásolatokat az előv. lezárásától számított ötödik év végén,
- h) az Adatkezelő rendelkezésére bocsát minden olyan információt, amely az az adatfeldolgozó kötelezettségek teljesítésének igazolásához szükseges, továbbá amely lehetővé teszi és elősegíti az adatkezelő által vagy az általa megbízott más ellenőr által végzett auditokat, beleértve a helyszíni vizsgálatokat is.
- i) haladéktalanul tájékoztatja az Adatkezelőt, ha úgy véli, hogy annak valamely utasítása sérti a GDPR-t vagy a tagállami vagy uniót adatvédelmi rendelkezéseket.

5. Ha az Adatfeldolgozó az Adatkezelő nevében végzett konkrét adatkezelési tevékenységekhez további adatfeldolgozó szolgáltatásait is igénybe veszi, úgy a vele kötött szerződésben e további adatfeldolgozóra is ugyanazonokat az adatvédelmi kötelezettségeket teljesíti, mint amelyek jelen megállapodásban/szerződésben szerepelnek.

Kelt:

Adatkezelő

Adatfeldolgozó

2/VII. Melléklet: Egészségügyi szoftver és intézményi hardver rendszer szolgáltatás adatfeldolgozó megállapodás Békér-Soft Kft.-vel

Békér-Soft és Intézmény közötti adatfeldolgozói megállapodás

Békér-Soft Informátika Kft.

Székhely: 1184 Budapest, Hengersor u. 73.

Adószám: 22729056-2-43

Cégjegyzékszám: 01-09-940913

Képviseli: Sörke N. István ügyvezető

3/VII. Melléklet: Adatfeldolgozó megállapodás ESZA forrásból finanszírozott pályázatokhoz: GINOP-6.1.5-17-2018-00126

4/VII. Melléklet: Adatfeldolgozó megállapodás ESZA forrásból finanszírozott pályázatokhoz: EFOP-1.8.19-17-2017-00016

5/VII. Melléklet: Adatfeldolgozó megállapodás klinikai gyógyszerkísérletre – Novartis Hungária Kft. Adatkezelővel

6/VII. Melléklet: Tájékoztató nyilatkozat adatainkhoz hozzáférés / azokba való betekintés esetére

Alkalmazandó, ha szerződéses – akár csak szóbeli megkötés alapján – feladatot teljesítő szolgáltatás személyes vagy üzleti adatainkhoz hozzáférések, azokba betekintések, információkai szolgáltatás igénybe vétele, olyan szolgáltatásokról, aki nem adatfeldolgozó, munkavállalóknak személyes tanácsadást nyújtó tőke, stb.)

TITOKTARTÁSI NYILATKOZAT

Alulírott:

Takács:

anya neve:

sz. jg. sz. :

amennyiben jogi személy képviselőjeben eljáró természetes személy, akkor a cég adatai:

Cég neve:

székhely:

adószám:

mint titoktartásra kötelezett (továbbiakban: Titoktartásra kötelezett) a jelen nyilatkozat aláírásával kötelezettséget vállalok arra, hogy a „Az Ormánság Egészségéért” Nonprofit Kft. (továbbiakban: adatakezelő vagy Kft.)

Adószám: 14455299-1-02

Székhely: 7960 Selye, Bodonyi utca 1/A.

Képviseli: Dr. Springó Zolt. önálló képviselői joggal rendelkező ügyvezető

mint adatakezelővel kötött szerződés teljesítése keretszám időbeli korlátozás nélküli bármilyen dokumentációból, tárgyalás során és bármilyen más módon tudomásomra jutott bármilyen személyes adatait, információit megvizsgálni. Azokat kizárólag a „Az Ormánság Egészségéért” Nonprofit Kft., mint adatakezelő írásbeli hozzájárulásával adhatom ki harmadik félnek, valamint jogalappal rendelkező szervnek vagy személynek történő kötelező adatközlés esetében köteles vagyok erről az adatakezelőt értesíteni (amennyiben ezt jogszabály nem tiltja).

Nyilatkozatom aláírásával kötelezettséget vállalok arra nézve, hogy a tudomásomra jutott személyes adatokkal a GDPR rendelkezelt előírásainak és a Kft. Adatkezelési, Adatvédelmi és Adatbiztonsági Szabályzatának megfelelően járok el.

Üzleti titoknak minősül különösen a Kft. tulajdonát képező, birtokomba került minden, jogi okotlan alá eső és jogi okotlan alá nem eső adat, szellemi alkotás, ötlet, valamint a Kft. üzletmenetére, üzleti kapcsolataira, általában a Kft. számára nyújtott szolgáltatás keretszám és azon kívül tudomásomra jutott információk, gazdaságkodásra vonatkozó adatok, illetve mindegyik olyan adat, melyet a Kft. üzleti titoknak tekintet. Az üzleti titkot képező információkat nem vagyok jogosult harmadik személy tudomására hozni, publikálni, vagy bármely más módon hasznosítani, a Kft. érdekei ellen felhasználni.

A fenti kötelezettségem megszegése esetén a hatályos jogszabályok szerint büntetőjogi és polgári felelősséggel tartozom.

Kelt:

Titoktartásra kötelezett neve, aláírása:

Tanúk:

1. (Aláírás, név, lakcím, személyi igazolvány száma vagy születési helye és ideje)
2. (Aláírás, név, lakcím, személyi igazolvány száma vagy születési helye és ideje)

7/VII. Melléklet: Titoktartásra és adatkezelési felelősségre vonatkozó képviselő-tesztileti tájékoztató

A képviselő-tesztilett elé kárt, részükre benyújtott, személyes adatot tartalmazó dokumentumra javasolt feljegyzés

Jelen dokumentum az adatvédelmi jogszabályok hatálya alá tartozó személyes adatokat is tartalmaz. „Az Ormánság Egészségéért” Nonprofit Kft. ezen adatok adat- és titokvédelmi jogszabályokunk megfelelő kezeléséért a felelősséget a dokumentum Képviselő-tesztilett elé történő társilag illetve benyújtásáig vállalja, azok további kezeléséért a felelősség a képviselő-tesztilettet és a képviselt önkormányzatokat terheli.

MELLÉKLETEK VIII.: ADATKEZELÉSHÉZ KAPCSOLÓDÓ LEGFONTOSABB ÁGAZATI JOGSZABÁLYOK SZEMELVÉNYEI

1./VIII. Melléklet: Kivonat az 1997. évi CLIV. törvény az egészségügyiről jogszabályból

az egészségügyi ellátást végző szakembélyek adatainak kezelését érintő legfontosabb kerétsései és titoktartási kötelezettségekéről

Titoktartási kötelezettség

138. § (1) Az egészségügyi dolgozó, valamint az egészségügyi szolgáltatással munkavégzésre trányuló jogviszonyban álló más személyt minden, a beteg egészségégi állapotával kapcsolatos, valamint az egészségügyi szolgáltatás nyújtása során tudomására jutott adat és egyéb tény vonatkozásában, időbeli korlátok nélkül titoktartási kötelezettség terhél, függetlenül attól, hogy az adatokat közvetlenül a betegől, vizsgálata vagy gyógykezelése során, illetve közvetlen az egészségügyi dokumentációból vagy bármely más módon ismerje meg.

(2) A titoktartási kötelezettség nem vonatkozik arra esetre, ha ez alól a beteg felmentést adott vagy jogszabály az adati szolgáltatásának kötelezettségét írja elő.

Az orvosi titoktartáshoz való jog

25. § (1) A beteg jogosult arra, hogy az egészségügyi ellátásában részt vevő személyek az ellátása során tudomására jutott egészségügyi és személyes adatait (a továbbiakban: orvosi titok) csak az arra jogosulttal közöljék, és azokat bizalmasan kezeljék.

(2) A betegnek joga van arról nyilatkozni, hogy betegégéről, annak várható kimeneteléről kiknek adható felvilágosítás, illetve kiket zár ki egészségügyi adatainak részleges vagy teljes megismeréséről.

(3) Az érintett beteg egészségügyi adatait annak hozzájárulása hiányában is közölni kell, amennyiben ezt a) törvény elrendeli,

b) mások életének, testi épségének és egészségének védelmére szükséges; teszi.

(4) Az érintett beteg hozzájárulása nélkül a beteg további ápolását, gondozását végző személyvel közölni lehet azokat az egészségügyi adatokat, amelyek is rteretének hiánya a beteg egészségégi állapotának károsodásához vezethet.

(5) A betegnek joga van ahhoz, hogy vizsgálata és gyógykezelése során csak azok a személyek legyenek jelen, akiknek részvételé az ellátásban szükséges, illetve azok, akiknek jelenlétéhez a beteg hozzájárult, kivéve, ha törvény másként nem rendelkezik.

(6) A betegnek joga van ahhoz, hogy vizsgálatára és kezelésére olyan körülmények között kerüljön sor, hogy az beleegyezése nélkül mások ne láthassák, illetve ne hallhassák, kivéve, ha a sürgős szükség és a veszévesztető állapot esetén ez elkerülhetetlen.

(7) A betegnek joga van megnevezni azt a személyt, akit fekvőbeteg-gyógyintézetbe történő elhelyezéséről, egészségégi állapotának alakulásáról értesíthetnek, illetve joga van bármely személyt eből kizárni. A beteg által megnevezett személyt a fekvőbeteg-gyógyintézet köteles értesíteni a beteg elhelyezéséről és annak megváltoztatásáról, valamint egészségégi állapotának jelentős mértékű változásáról.

A beteg kötelezettségei

26. § (1) A beteg az egészségügyi szolgáltatás igénybevételékor köteles tiszteltelen tartani az erre vonatkozó jogszabályokat és az egészségügyi szolgáltatató működési rendjét.

(2) A beteg - amennyiben ezt egészségégi állapota lehetővé teszi - köteles az ellátásban közreműködő egészségügyi dolgozókkal képeségei és ismerete szerint az alábbiak szerint együttműködni:

a) tájékoztatni őket mindarról, amely szükséges a korisme megállapításához, a megfelelői kezeléséi terv elkészítéséhez és a beavatkozások elvégzéséhez, így különösen minden korábbi betegségéről, gyógykezeléséről, gyógyszer vagy gyógyhatású készítmény szedéséről, egészségügyi kockázati tényezőiről,

b) tájékoztatni őket - saját betegségével összefüggésben - mindarról, amely mások életét vagy testi épségét veszélyeztethet, így különösen a fertőző betegségekről és a foglalkozás végzését kizáró megbetegedésekről és állapotokról,

c) az egészségügyért felelős miniszter (a továbbiakban: miniszter) rendelkezésben foglalt fertőző betegségek esetén megnevezni azon személyeket, akitől a fertőző betegséget megkaphatja, illetve akitet megfertőzhet,

d) tájékoztatni őket minden, az egészségügyi ellátást érintő általa korábban tett jognyilatkozatáról,

e) a gyógykezelésével kapcsolatban fölülk kapott rendelkezéseket betartani,

f) a gyógyintézet házirendjét betartani,

g) a jogszabály által előirt térítési díjat megfizetni,

h) jogszabályban előirt személyes adatait hittel érdemben igazolni.

(3) A beteg köteles a jogszabály által előirt vagy a jogszabály alapján a szolgálattól által megállapított térítési díjat megfizetni.

27. § (1) A beteg és hozzátartozói jogaik gyakorlása során kötelesek tiszteltelen tartani más beteggek jogait.

(2) A beteg és hozzátartozói jogainak gyakorlása nem sértheti az egészségügyi dolgozóknak törvényben foglalt jogait.

(3) A betegjogok gyakorlásának módját - e törvény keretei között, ideértve a letiltadás rendjét is - a szolgálattól működési rendje (gyógyintézet házirendje) szabályozza.

Az egészségügyi szakképesítést szerzett személyek alapnyilvántartása

111. § (1) Az egészségügyi szakképesítéssel rendelkező személyek alapnyilvántartásáról szóló miniszteri rendeletben foglalt egészségügyi szakképesítékeket az oklevél vagy bizonyítvány megszerzését, illetve megváltozását homosított vagy elismerését követően alapnyilvántartásba kell venni.

(2) Az alapnyilvántartás célja a megszerzett szakképesítés közhiteles tanúsítása. Az alapnyilvántartás a (3) bekezdés b) és c) pontja szerinti adatok tekintetében közhiteles hatósági nyilvántartásnak minősül.

(3) Az alapnyilvántartás az alábbi adatokat tartalmazza:

a) a szakképesítést szerzett személy neve, természetes személyazonosító adatai, egészségügyi tevékenység során használt neve, állampolgársága, lakóhelye és tartózkodási helye;

b) a megszerzett szakképesítés megszerzése, az erről kiállított oklevél, bizonyítvány száma, a kiállítás helye és időpontja, a kiállító intézmény megnevezése, továbbá a képzés nyelve;

c) az egészségügyi dolgozó alapnyilvántartási száma és alapnyilvántartásának jogszabályban meghatározott típusa.

(4) A (3) bekezdés a) pontjából az egészségügyi dolgozó neve, a (3) bekezdés b) pontjából az egészségügyi dolgozó által megszerzett szakképesítés megnevezése és a (3) bekezdés c) pontja bármely számára megismerhető adat.

(5) Az alapnyilvántartás vezetéseéről - a szakképesítés szintjeinek megfelelően - az egészségügyi államigazgatási szerv gondoskodik.

(6) Az alapnyilvántartást vezető szerv az egészségügyi dolgozó alapnyilvántartásából a (4) bekezdés szerinti - bárki számára megismerhető - adatokat a nyilvántartásba történő felvétel követő naptári hónap során, továbbá az ezen adatokban bekövetkezett változásokat havi rendszerességgel - a jogszabályban előirt felhatalált ellátás területében - elektronikus úton megküldi az országos tisztifőorvosi feladatokat ellátó szerv részére.

Az egészségügyi dolgozó működési nyilvántartása

112. § (1) Az a személy, akit az e törvényben foglalt feltételeknek megfelel, kérelmére működési nyilvántartásba kell venni.

(2) A működési nyilvántartás célja az egészségügyi dolgozó (4) bekezdés szerinti adatainak közhiteles tanúsítása. A működési nyilvántartás a (4) bekezdés b)-i) pontja szerinti adatok tekintetében közhiteles hatósági nyilvántartásnak minősül. A működési nyilvántartást az egészségügyi államigazgatási szerv vezeti és e körben jogosult a (4) bekezdés szerinti adatok kezelésére.

...

(4) A működési nyilvántartás az alábbi adatokat tartalmazza:

- a) az egészségügyi dolgozó neve, természetes személyazonosító adatai, az egészségügyi tevékenység gyakorlása során használt neve, lakóhelye és tartózkodási helye, állampolgársága,
- b) a 115. § (2). bekezdés a), b) és c) pontja szerinti egészségügyi ágazati szakmai képzések keretében megszerzett szakképesítések, valamint szakképzés továbbképzések megnevezése, az erőtől kiállított bizonyítvány vagy oklevél száma, a kiállítás helye és időpontja, továbbá a kiállító intézmény megnevezése, a képzés nyelve,
- c) a működési nyilvántartási ciklus megújításának és lejártának időpontja, valamint az egészségügyi dolgozó által megszerzett és a működési nyilvántartásban szereplő valamennyi szakképesítés és szakképesítés tekintetében érvényes, e törvény és jogszabály szerinti továbbképzési kötelezettség teljesítése vagy továbbképzési kötelezettség alóli mentesülés ténye,
- d) idegen nyelv vagy nyelvek ismeretének szintje, típusa, az arról kiállított bizonyítvány vagy az azt igazoló irattal ellátott száma, kiállításának helye és ideje, a kitűző szerv megnevezése, valamint az e törvényben meghatározott esetben az igazolt magyar nyelv ismeret alapján végrehajtott tevékenységi kör megjelölése,
- e) a korlátozott alkalmasság ténye,
- f) az egészségügyi dolgozóval egészségügyi tevékenység végzésére irányuló jogviszonyban álló egészségügyi szolgálatot megnevezése, az egészségügyi tevékenység végzésének helye,
- g) a működési nyilvántartás meghosszabbításának kezdő, befejező dátuma, a meghosszabbítás alapjául szolgáló, az egészségügyi tevékenység szüneteltetésének oka, kezdő, befejező dátuma,
- h) a tudományos fokozat,
- i) az egészségügyi dolgozó szakmai kamarai tagságának ténye, a tagság kezdete és megszűnése,
- j) az egészségügyi dolgozóval szembeni törvény alapján eltiltás eljárás keretében kiszabott jogerős büntetés ténye a tilintézési kizáró határozat jogerőre emelkedése napjának és elévülése időpontjának megjelölésével együtt,
- k) az egészségügyi dolgozó alap- és működési nyilvántartási száma és alap- és működési nyilvántartásának jogszabályban meghatározott típusa,
- l) a külföldi munkavégzés helye, időtartama és a szakterület megnevezése, amely területen az egészségügyi dolgozó a munkát végzi,
- m) a felügyelet melletti tevékenységgyakorlás kezdete és lezárta, a felügyeletet ellátó személy neve, működési nyilvántartási száma,
- n) a 110. § (3a) bekezdés b) pontja szerint kapott, az egészségügyi dolgozó külföldi tevékenységgyakorlás jogosságát érintő adat.

- (5) A (4) bekezdés b), c), e), f) és k) pontja, továbbá j) pontja az egészségügyi dolgozó neve, illetve az egészségügyi tevékenység gyakorlása során használt neve, valamint g) pontjából az egészségügyi tevékenység szüneteltetésének ténye bárki számára megismerhető adat.
- (6) A működési nyilvántartást vezető szerv a (4) bekezdés j) pontja szerinti adatait a határozat jogerőre emelkedésétől számított két év után, az n) pont szerinti adatot az adat beérkezésétől számított két év után a nyilvántartásból hivatalból törli.
- (7) A működési nyilvántartást vezető szerv az egészségügyi dolgozó működési nyilvántartásból való törölésének tényéről, valamint az egészségügyi dolgozó (4) bekezdés a) b) és c) pontja szerinti adatairól a működési nyilvántartásból való törölést vagy az adata törlését követő napjári hónap során, továbbá az ezen adatokban bekezekeztetett változásokról, havi rendszerességgel – törvény szerinti hatósági ellenőrzés céljából - elektronikus úton tájékoztatást nyújt az egészségügyi szolgáltatói szerv részére.
- (7a) A működési nyilvántartást vezető szerv az egészségügyi dolgozó működési nyilvántartásból az (5) bekezdés szerinti - bárki számára megismerhető - adatait a nyilvántartásba történő felvitelt követő napjári hónap során, továbbá az ezen adatokban bekezekeztetett változásokat havi rendszerességgel - a jogszabályban előírt feladatát ellátás érdekében - elektronikus úton megküldi az országos tisztifőorvosi feladatokat ellátó szerv részére.
- (8) A működési nyilvántartást vezető szerv az egészségügyi dolgozó működési nyilvántartásból való törölésének tényéről, elhárítás esetén annak dátumáról, valamint az egészségügyi dolgozó (4) bekezdés

- b) és c) g) pontja szerinti adatairól a működési nyilvántartásból való törölést követő napjári hónap során, továbbá az ezen adatokban bekezekeztetett változásokról – az egészségügyi tevékenység végzéséhez szükséges feltételek fennálltával kapcsolatos adatgyűjtés céljából - annak a működési nyilvántartásba történő bejegyzését követő 15 napon belül elektronikus úton tájékoztatja az illetékes szakmai kamarát. A működési nyilvántartást vezető szerv a szakmai kamara megkeresésére, a kamarai tagzág létesítéséhez jogszabály alapján szükséges, a (4) bekezdés b) és k) pontja szerinti adatairól 15 napon belül elektronikus úton tájékoztatja a szakmai kamarát.
- (9) Az illetékes egészségügyi szakmai kamara a (4) bekezdés i) és j) pontja szerinti adatairól - annak kelleterjedő vagy változásáról számított 15 napon belül - a (4) bekezdés k) pontja szerint azonosító megjelölésével elektronikus úton tájékoztatja a működési nyilvántartást vezető szervet.

Egyszeres ágazati humán erőforrás-monitoringrendszer

114. §

(1) Az egészségügyi ágazati humán erőforrás nyomon követése, valamint stratégiai tervezésének elősegítése céljából egységes egészségügyi ágazati humán erőforrás-monitoring rendszer működik, amely ellátja a (2) bekezdésben, valamint a jogszabályban meghatározott feladatokat.

(2) Az egységes egészségügyi ágazati humán erőforrás-monitoring rendszert működtető egészségügyi államigazgatási szerv

a) a 111. § (3) bekezdése és a 112. § (4) bekezdése szerinti adatokat,

b) a 116/C. § (2) bekezdés a) és j) pontja szerinti adatokat, valamint a nem konvencionális eljárások körébe tartozó szakképesítési szerzetek, illetve a képzésben részt vevők számára és szakképesítés szerinti megosztására vonatkozó adatokat,

...

h) az adott évben szervezett egészségügyi szakmai továbbképzések típusára, az azon részt vettek számára vonatkozó adatokat,

...

n) az egészségügyi szolgáltatói államigazgatási szervekkel közvetlenül fenntartott finanszírozási szerződés alapján az alapellátás körébe tartozó egészségügyi tevékenységet végző egészségügyi szolgáltatók egészségügyi tevékenység végzésére vonatkozó miniszteri rendeletben meghatározott adatait,

o) a vényírási szerződéssel rendelkező orvosok alapnyilvántartási számát és ezen orvosok által felírt vények, beleértve a pro familia vények számára vonatkozó adatokat,

...

Egészségügyi ágazati szakmai képzés

- 115. §**
- ...
- (2) Az egészségügyi ágazati szakmai képzés feladatai:
 - a) egészségügyi felsőfokú szakirányú szakmai képzés,
 - b) egészségügyi szakmai továbbképzés,
 - c) egészségügyi szakirányú szakmai továbbképzés.
- 116/A. §**
- (4) A szakorvos-, szakigazgató-, szakgyógyászati és szakpszichológus-képzés költségvetési forrásának kezdete érdekében az egészségügyi államigazgatást vezető nyilvántartást vezető, az államilag támogatott képzésben részt vevőről.
- (5) A (4) bekezdés szerinti nyilvántartás tartalmazzza:
 - a) a szakképzésben részt vevő természetes személyazonosító adatait, és működési nyilvántartási számát,
 - b) a szakképzésben részt vevő továbbképzés, a) az elméleti képzésért felírt egészségügyi felsőfokú szakirányú,
 - c) a szakképzés gyakorlati részének teljesítésére vonatkozó adatokat,

e) a szakorvosképzésért felelős egészségügyi államigazgatási szerv által a munkavégzésé helyeként meghatározott egészségügyi szolgálatú nevével, címével, adószámával és bankszámlaszámával, vagy - ha nem a szakorvosképzésért felelős egészségügyi államigazgatási szerv a munkáltató - a képzésben részt vevő szertől-ly foglalkoztatott egészségügyi szolgálatú nevével, címével, adószámával és bankszámlaszámával,
f) a Rendszer Támogatási Programban történő részvétel tényét.

(5b) a (4) bekezdés szerinti nyilvántartás az (5) bekezdés a) pontjában foglalt, a szakképzésben részt vevő személyek természetes személyazonosító adatainak kivételével közhiteles hatóság nyilvántartásnak minősül

(7) Az

a) (5) bekezdés a) pontjában foglalt adatok közül a természetes személyazonosító adatokban bekevekezett változás; a jelölés,

b) (5) bekezdés b) és c) pontjai szerinti adatokban bekevekezett változást a felsőoktatási intézmény és c) (5) bekezdés e) pont; a szerinti adatokban bekevekezett változást a szakorvosképzésért felelős egészségügyi államigazgatási szerv által a munkavégzés helyeként meghatározott egészségügyi szolgálatú, vagy - ha nem szakorvosképzésért felelős egészségügyi államigazgatási szerv a munkáltató - a képzésben részt vevő személy foglalkoztatott egészségügyi szolgálatú a változás bekevekezésétől számított 15 napon belül köteles bejelenteni az egészségügyi államigazgatási szerv részére.

(8) A (4) bekezdés szerinti nyilvántartás adatainak kötelező megőrzési ideje a támogatott szakképzés megkezdésétől számított 10 év.

116/B. §

(1) Az egészségügyi ellátás megfélelő szakmai szívrozalmának biztosítása érdekében - a megszerzett ismeretek és készségek folyamatos szinten tartása, fejlesztése érdekében, a tudomány korszerű színvona ának és az egészségügyi ellátás igényeinek megfelelően - az egészségügyi tevékenységet önállóan végző, egészségügyi szakmai továbbképzésben (a továbbiakban: továbbképzés) kötelesek részt venni.

(2) A továbbképzés továbbképzési időszakra kell történi. A továbbképzési időszak tartama 5 év. Az első továbbképzési időszak kezdete - a 113. § (6) bekezdésében foglaltak kivételével - a továbbképzésre kötelezett működési nyilvántartásba történő felvételének a napja.

(3) A továbbképzési kötelezettség a továbbképzés megkezdésétől kezdődik. A továbbképzés megkezdésétől kezdődik a továbbképzési kötelezettség alól a 75. életévtől betöltött egészségügyi dolgozó.

(4) Mentessül a továbbképzési kötelezettség alól az orvos, aki első szakorvosi szakképzésére megszerzésére irányuló képzésben vesz részt.

116/C. §

(1) A 116/B. § (1) bekezdésében meghatározott személyek - általában elektronikus úton megtekinthető formában - továbbképzési kötelezettségük teljesítéséhez szükséges, megszerzett továbbképzési pontjait, illetve a továbbképzési kötelezettség alól mentességet külön jogszabályban meghatározott szerv, a külön jogszabályban meghatározott formában folyamatosan ny, elektronikusan nyilvántartja.

(2) Az (1) bekezdésben meghatározott nyilvántartás tartalmazza a továbbképzésre kötelezett személynek a) a természetes személy azonosító adatait, e-mail címét, lakóhelyét, illetve tartózkodási helyét,
b) a megszerzett szakképzés megnevezését, az erről kiállított oklevél, bizonyítvány számát, a kiállítás helyét és időpontját, továbbá a kiállító intézmény megnevezését,
c) az alap- és működési nyilvántartási számát,
d) működési nyilvántartási ciklusa megújításának meghosszabbításának és lejártának időpontját,
e) a felügyelet mellett tevékenységvázlatot, bejelentését,

f) a teljesített továbbképzés külön jogszabályban meghatározott formáját, címét, helyét, idejét, nyilvántartási számát, típusát, a teljesítéssel szerzett pontértéket.

(3) A továbbképzési pontok nyilvántartását végző szerv - a 113. § (2) bekezdésben meghatározott célból - a továbbképzésre kötelezett által az adott szakképzésre tekintetében teljesített továbbképzési kötelezettségéről vagy továbbképzési kötelezettség alól mentesség tényéről elektronikusan úton értesíti a működési nyilvántartást vezető szervet.

(4) A továbbképzési pontok nyilvántartását vezető szerv a nyilvántartási feladatait ellátása érdekében jogosult megismerni a 111. § (3) bekezdés a)-c) pontja, valamint a 112. § (4) bekezdés a)-c), g), h) és m) pontja szerinti adatokat.

(5) A működési nyilvántartást vezető szerv jogosult megismerni a továbbképzési pontok nyilvántartásában rögzített adatokat.

(6) A továbbképzési pontok nyilvántartását végző szerv - az egészségügyi szolgálatú kértésére - adatait szolgálatú az egészségügyi szolgálatú nevében és felelősségére egészségügyi tevékenységet végző egészségügyi dolgozóknak a (2) bekezdés f) pontja szerinti adatai közül az adott továbbképzési időszakban teljesített továbbképzés típusáról és a teljesítéssel megszerzett pontértékről.

117. §

Az egészségügyi államigazgatási szerv elektronikusan és papír alapon egyaránt nyilvántartást vezet az egészségügyi felsőfokú szakirányú szakképzésért szerzett személyekről.

(6) A nyilvántartás tartalmazza:

- a) a képzésben részt vevő személy
- aa) neve,
- ab) születési helyét és idejét,
- ac) orvosi, fogorvosi pecsétjének számát,
- ad) Gyógyszerészti alap-nyilvántartási számát,
- b) annak az egészségügyi szolgálatúnak vagy szolgálatúnak a megnevezését, címét, amelyről a képzésben részt vevő személy a képzését teljesítette,
- c) a képzésbe lépéshez szükséges szakképzétséget igazoló oklevél számát, kiállításának a helyét, idejét és az oklevél kiállító intézmény megnevezését,
- d) a megszerzett szakvizsga-bizonyítvány megnevezését, számát, eredetinyelvét,
- e) az egészségügyi szakmai tevékenység végzésére jogosító okirat másolatát.
- (6a) Az (5) bekezdés szerinti nyilvántartás a (6) bekezdés a) pont ac) és ad) alponthozban, valamint b)-e) pontjában foglalt adatok tekintetében közhiteles hatóság nyilvántartásának minősül.
- (7) Az (5) bekezdésben meghatározott nyilvántartás adatainak, valamint az egészségügyi felsőfokú szakirányú szakmai képzést lezáró szakvizsgáztatással kapcsolatos valamennyi dokumentumnak a kötelező megőrzési ideje 50 év.
- (8) A (6) bekezdésben meghatározott adatok az ad) pont kivételével bírtki számára megismerhetők.

2/VIII. Melléklet Kivonat az 1997. évi XLVII. törvény az egészségügyi és a hozzájuk kapcsolódó személyes adatok kezeléséről és védelméről jogszabályból

- 5-5
- (1) Az egészségügyi állító hálozaton belül az egészségügyi es személyazonosító adat kezelésére - amennyiben e törvény másként nem rendelkezik - jogosult
- a) a betegelőző,*
- b) az intézményvezető, valamint*
- c) az adatvédelmi felelős;*
- (3) A közegészségügyi-járványügyi veszélynek kitett személy, az ilyen személlyel kapcsolatban álló vagy kapcsolható került és ezért közegészségügyi-járványügyi szempontból veszélyeztetett személy, valamint az ilyen személyekkel kapcsolatos egészségügyi és személyazonosító adatok kezelő az egészségügyi és személyazonosító adatot, illetve telefonos vagy más elektroniikus elérhetőséget
- a) az érintett kezelését végző orvos,*
- b) az egészségügyi államigazgatási szerv keretében dolgozó tisztviselő,*
- c) a közegészségügyi-járványügyi célból adatkezelésre jogosult más személy vagy szerv, valamint*
- d) az egészségügyi-járványügyi célból adatkezelésre jogosult más személy vagy szerv, valamint*
- e) az Egészségügyi Világszervezet 2009. évi XCI. kerélményel kihirdetett Nemzetközi Egészségügyi Rendszabályai (a továbbiakban: NER) végrehajtása körében a NER végrehajtásában közreműködő szerv feladataitól rendeltelkezéskor alkalmazható részére - kérésükre - a közegészségügyi-járványügyi cél által indokolt körben köteles haladéktalanul és ingyenesen átadni.*
- 7-5
- !1) Az adatkészlet - a (2) bekezdésben foglalt kivételrel - továbbá az adatfeldolgozó az orvosi titkot köteles megtartani.
- (2) Az adatkészlet mentesül a titoktartási kötelezettség alól, ha
- a) az egészségügyi és személyazonosító adat továbbadására az érintett, illetve törvényes képviselője írásban hozzájárult, az abban foglalt korlátozásokon belül, valamint*
- b) az egészségügyi és személyazonosító adat továbbítása törvény előírásai szerint kötelező.*
- (3)
- Az érintett jogosult tájékoztatást kapni a gyógykezeléssel összefüggésben történő adatkezelésről, a rá vonatkozó egészségügyi és személyazonosító adatokat megismerheti, az egészségügyi dokumentációjába betekinthet, valamint azokról - saját költségére - másolatot kaphat.
- (4) A (3) bekezdés szerinti jog
- a) az érintett ellátásának időtartama alatt az általa írásban felhatalmazott személyt,*
- b) az érintett ellátásának befejezését követően az általa teljes bizonyító erejű magánokiratban felhatalmazott személyt illeti meg.*
- (5) A beteg életében, illetőleg halálát követően az érintett házaspartner, egyeneságbeli rokona, testvére, valamint életétésza - írásbeli kérelmére alapján - akkor is jogosult a (3) bekezdés szerinti jog gyakorlására, ha
- a) az egészségügyi adata*
- ac) a házastárs, az egyeneságbeli rokon, a testvér, illetve az élettárs, valamint hozzátartozók életét, egészségét befolyásoló ok feltárása, illetve*
- cd) az a) pont szerinti személyek egészségügyi ellátása céljából van szükség, és*
- b) az egészségügyi adat más módon való megismerése, illetve az arra való következtetés nem lehetséges.*
- (6) A c) -5) bekezdés szerinti esetben csak azoknak az egészségügyi adatoknak a megismerése lehetséges, amelyek az (5) bekezdés d) pontja szerinti okkal közvetlenül összefüggésbe hozhatók.
- (7) A) Az érintett halála esetén törvényes képviselője - közeli hozzátartozója, valamint örököse - írásos kérelmére alapján - jogosult a halál okával összefüggő vagy összefüggésbe hozható, továbbá a halál bekövetkezését megelőző gyógykezeléssel kapcsolatos egészségügyi adatokat megismerni, az egészségügyi dokumentációjába betekinteni, valamint azokról - saját költségére - másolatot kapni.

- 8-5
- A betegelőző - az érintett vállaltott háziorvos, valamint az igazságügyi szakértő kivételével - a titoktartási kötelezettség az al betegelőzővel szemben is köli, aki az orvosi vizsgálatban, a kórsime megállapításában, illetve a gyógykezelésben vagy működtető nem működött közre, kivéve, ha az adatok közlése a kórsime megállapítása vagy az érintett további gyógykezelése érdekében szükséges.

10. § (1) A 4. § (1) -3) bekezdése szerinti célból történő adatkezelés és adatfeldolgozás esetén az egészségügyi állítóhálozaton belül az egészségügyi és személyazonosító adatok továbbíthatók, illetve összekapcsolhatók. Az egészségbiztosítási szervnek a kötelező egészségbiztosítás ellátásáról szóló 1997. évi LXXIII. törvény (a továbbiakban: Ebtv.) 81. §-ában meghatározott feladatok ellátása érdekében egészségügyi adatok és TAJ-számok az egészségügyi állítóhálozat és az egészségbiztosítási szerv között is továbbíthatók és összekapcsolhatók, a feladatok ellátásához szükséges mértékben.

10 § (1) A kezelést végző orvos az általa megállapított, az érintettre vonatkozó egészségügyi adatokról az érintettet közölni tudni tájékoztatja, és - amennyiben az érintett ezt kifejezetten nem tiltotta meg - azokat továbbítja az érintett választott háziorvosának.

(3) Az érintett háziorvosa és a kezelést végző orvos a 4. § (1) bekezdése szerinti cél érdekében - ha az érintett ezt írásban nem tiltotta meg - jogosult az érintett által kötelező egészségbiztosítás terhére igénybevevett egészségügyi ellátás adataitól tudomást szerezni úgy, hogy az adatokat az egészségbiztosítási szerv elektroniikus lekérdezés formájában biztosítja számára. A háziorvos a hozzá bejelentkezett biztosított adatait ismerheti meg. Az érintettet a kezelést végző orvos írásban vagy szóban tájékoztatja a tiltakozás lehetőségeiről. Az érintett a tiltakozást az egészségbiztosítási szerv részére személyesen, postai úton vagy a közigazgatási hatóságai eljárás és szolgáltatás általános szabályairól szóló törvény szerinti elektroniikus úton juttathatja el.

12. § (1) Az egészségügyi és a személyazonosító adatoknak az érintett részéről történő szolgáltatása - az egészségügyi ellátás igénybevételehez kötelezően előírt személyazonosító adatok és a 13. §-ban foglaltak kivételével - önkéntes.

(2) Abban az esetben, ha az érintett önként fordult az egészségügyi állítóhálozathoz, a gyógykezeléssel összefüggő egészségügyi és személyazonosító adatainak kezelésére szolgáló hozzájárulását - ellenkező nyilatkozat hiányában - megadottnak kell tekinteni, és erről az érintettet (törvényes képviselőjét) tájékoztatni kell.

(3) Sürgős szükség, valamint az érintett belátnási képességének hiánya esetén az önkéntességet vélelmezni kell.

13. § Az érintett (törvényes képviselője) köteles a betegelőző felhívására egészségügyi és személyazonosító adatait átadni.

a) ha valószándékú vagy beigazolódott, hogy az 1. számnú mellékletben felsorolt valamely betegség krónikozója által fertőződött, vagy fertőzéses eredetű mérgezésben, illetve fertőző betegségeben szenved, kivéve a 15. § (6) bekezdése szerinti esetet,

b) ha arra a 2. számnú mellékletben felsorolt szűró- és alkalmassági vizsgálatok elvégzéséhez van szükség,

c) heveny mérgezés esetén,

d) ha valószínűsíthető, hogy az érintett a 3. számnú melléklet szerinti foglalkozási eredetű megbetegedésben szenved,

e) ha az adatszolgáltatására a magzat, illetve a kiskorú gyermek gyógykezelése, egészségi állapotának megőrzése vagy védelme érdekében van szükség,

f) ha ünniütközés, bűnmegelőzés céljából, továbbá ügyességi, dírkörségi eljárás, illetve szabályértési vagy közgazdasági hatósági eljárás során az illetékes szerv a vizsgálatot elrendelte,

g) ha az adatszolgáltatására a nemzetbiztonsági szolgálatokról szóló törvény szerinti ellenőrzés céljából van szükség.

14. § (1) A gyógykezelés során a kezelést végző orvoson és az egyéb betegellátó személyeken kívül csak az lehet jelen, akinek jelenlétéhez az érintett hozzájárulása nélkül jelen lehet az érintett kórház jogainak és mérlegességnek tiszteletben tartásával

a) más személy, ha a gyógykezelés rendje több beteg egyidejű ellátását igényli,
b) a "andórság" hivatásos államánnyú tagja, amennyiben a gyógykezelésre fogvatartott személy esetében kerüli sor,

c) a buntetés-végrehajtási szervezet szolgálati foglalkozásban álló tagja, amennyiben a gyógykezelésre olyan személy esetében kerüli sor, aki a buntetés-végrehajtási intézetben szabadságukonával járó birtoklását tölti, és a gyógykezelést végző betegellátó biztonságga, illetve szökés megakadályozása céljából erre szükség van,
d) a b)-c) pontok szerinti személyek, ha bűnüldözési érdekből a beteg személyi biztonsága ezt indokolta teszi, és a beteg nyilatkozatávala képtelen állapotban van.

(2) Az érintett hozzájárulása nélkül is jelen lehet a 17. § (2) bekezdésében meghatározott személyeken túl az,

c) aki az érintett az adott betegségre miatt korábban gyógykezelt,
b) akinek erre az intézményvezető vagy az adatvédelemért felelős személy szakmai tudományos célból engedélyt adott, kivéve, ha ez ellen az érintett kifejezetten tiltakozott.

14/A. §

(3) A gyógykezelés 4. § (2) bekezdés z) pontja szerinti cél érdekében - amennyiben az érintett ezt írásban vagy elektronikus kapcsolattartás keretében nem tiltotta meg - megismerheti a gyógykezelésében részvevő biztosított által, a kötelező egészségbiztosítás teherét igénybevélt, gyógykezeléssel kapcsolatos egy éven belülj adatközt - ide nem értve a mentális és viselkedésszavarok kezelését, valamint a szexuális úton terjedő betegségek kezelésére szolgáló gyógykezelésre vonatkozó adatokat - úgy, hogy az adatokat az egészségügyi biztosiati szerv elektronikus formában biztosítja számára.

15. §

(1) A betegellátó haladéktalanul továbbítja az egészségügyi államigazgatási szervnek az adatfelvétel során tudomására jutott egészségügyi és személyazonosító adatot, ha

a) az 1. számú melléklet A) pontjában szereplő fertőző betegséget észlel vagy annak gyanúja merül föl, ...

(2)

k) Az 1. számú mellékletben nem szereplő fertőző, illetve az 1. számú melléklet B) pontjában felsorolt betegségek előfordulása esetén a betegellátó személyazonosító adatok nélkül csak az egészségügyi adatokat jelenítheti az egészségügyi államigazgatási szervnek. Az egészségügyi államigazgatási szerv kötelességei vagy járványügyi köztérdekre vonatkozó - az anonim szűrővizsgálat keretében vizsgált HIV fertőzött és AIDS beteg kivételével - kérheti az érintett személyazonosító adatait.

(2a) A betegellátó továbbítja az egészségügyi államigazgatási szervnek azon személyek egészségügyi és személyazonosító adatait, akiknél a mikrobiológiai laboratóriumi vizsgálati eredmény az 1. számú melléklet A) pontja szerinti fertőzések, fertőzőes eredetű betegségek, mérgezőesek, fennállását, illetve kórokozók jelenlétét valószínűsíti vagy igazolja. A betegellátó továbbítja az egészségügyi államigazgatási szervnek az 1. számú melléklet A) pontja szerinti fertőzések, fertőzőes eredetű betegségek, mérgezőesek közül a miniszteri rendelethez meghatározott betegségekre vonatkozó azon vizsgálati eredményt is, amely a korábbi valószínűsítés ellenére nem igazolja az adott betegség fennállását. ...

(7) Amennyiben az érintett az általi betegségre valamelyikében szenved vagy a betegség gyanúja merül föl, és fertőződése hátr- vagy használatlaltal, illetve vadon élő állattal érintett kontaktsú fevén jöbhatett létre, az egészségügyi államigazgatási szerv haladéktalanul továbbítja az érintett személyazonosító és egészségügyi adatait az érintett lakóhelye (tartózkodási helye) szerinti illetékes elemi-szori-anc-felügyeleti szerv részére a szükséges járványügyi intézkedések megéte-é céljából: ...

15/A. §

(1) Az észlelt orvos köteles haladéktalanul továbbítani a munkavédelmi hatóságoknak a munkavállaló egészségügyi és személyazonosító adatait, ha

a) a 3. számú melléklet szerinti foglalkozási eredetű megbetegedést észlel vagy annak gyanúja merül föl,
b) az érintett foglalkozása gyakorlása közben, azzal összefüggésben
b) miniszteri rendelethez meghatározott vagy anyag hatáskörébe van kitéve, és szervezeten belül az anyag koncentrációja a megengedett mértéket meghaladja, valamint
bb) zai esetében a ...

16. §

(1) Amennyiben az érintett beteg (ide értve a magzatot is) a miniszteri rendelethez meghatározott veszélyeztetett rendelkezésben szereplő, a 4. § (1) bekezdés b) és c) pontja és a 4. § (2) bekezdés b) pontja szerinti célból a rendelkezéshez észlelt orvos a rendelkezéshez észleltől számított 30 napon belül az érintett személyazonosító és egészségügyi adatait, valamint - kiskorú esetén - törvényes képviselője nevét és lakcímét - miniszteri rendelethez meghatározott módon - továbbítja a Veszélyeztetett Rendelkezések Országos Nyilvántartása ...

(5) A miniszteri rendelethez meghatározott betegségre regisztrált vezető szerv (a továbbiakban: betegregisztrált vezető szerv) az általa felügyelt szakterületen népegészségügyi szempontból kiemelt jelentőségű, társadalmi vagy egyéni szinten jelentős betegségcsoportok tekintetében betegregisztrált hoz létre és működtet ezen megbetegedések nyilvántartása érdekében a 4. § (1) bekezdés a), c) és d) pontja, és (2) bekezdés b) pontja szerinti célból. A betegregisztrált vezető szerv az érintett személyek megbetegedéssel összefüggő egészségügyi és halálközvetlen összefüggő adatait, TAJ számát, nemét, születési helyét és idejét, valamint a lakóhelyét és tartózkodási helyét.

(8) A Központi Statisztikai Hivatal a miniszteri rendelethez felsorolt megbetegedésben szenvedő elhunytak halálával kapcsolatos egészségügyi adatait és az ahhoz kapcsolódó TAJ számot, nemét, születési helyét és idejét, valamint a lakóhelyét és tartózkodási helyét a 4. § (2) bekezdés b) pontja szerinti célból továbbítja az adott megbetegedéssel kapcsolatos betegregisztrált vezető szerv részére.

16/A. §

(2) A lakossági célzott szűrővizsgálatok, a népegészségügyi szűrővizsgálatok, valamint a népegészségügyi szűrővizsgálatok körébe is tartozó szűrtést nem népegészségügyi szűrővizsgálatként végző egészségügyi szolgáltatók szűrővizsgálatait (a továbbiakban együtt: szűrővizsgálat) eredményeinek értékelése, monitorozása érdekében - a 4. § (1) bekezdés c) és d) pontja,

valamint a 4. § (2) bekezdés b) pontja szerinti célból - az egészségügyi államigazgatási szerv értekezéssel, munkorozással megbízott munkatársa a szűrővizsgálat eredményeinek értékelésének lezárásáig kezelheti a szűrővizsgálaton részt vevő személyek egészségügyi és személyazonosító adatait.

(3) A (2) bekezdés szerinti célból történő adatkezelés érdekében a 16. § (5) bekezdés szerinti Nemzeti Raktéghozz tartozó továbbítja az egészségügyi államigazgatási szerv részére a népegészségügyi szűrővizsgálat keretében észlelt daganatos eredetű megbetegedésekre vonatkozó egészségügyi és személyazonosító adatokat.

16/B. §

(1) A csfő- és térdizületi endoprotézis beültetésével, kivételével és cserejével kapcsolatos beavatkozáson átesett beteg további gyógykezelése, egészségügyi állapotának nyomon követése érdekében, a 4. § (1) bekezdés b) és c) pontja, valamint a 4. § (2) bekezdés b), e) és w) pontja szerinti célból miniszteri rendelethez kijelölt szerv által vezetett Nemzeti Csípő- és Térdizületi Endoprotézis Beültetés Regiszter (továbbiakban: Protézis Regiszter) működik.

17. § (1) Az egészségügyi szakember képzés céljából - a betegellátó és a (2) bekezdés kivételével - az érintett (törvényes képviselője) hozzájárulásával lehet jelen a gyógykezelés során orvos, orvosstanhallgató, egészségügyi szakdolgozó, egészségügyi főiskola, egészségügyi szakiskola vagy egészségügyi szakközépiskola hallgatója, valamint tanulója.

18. §

(1) A szakmai minőségértékelésért felelős szerv a 4. § (2) bekezdés x) pontja szerinti célból - ide nem értve az (5) bekezdésben meghatározott eljárást - jogosult az egészségügyi szolgáltatások minőségének értékeléséhez és fejlesztéséhez az egészségügyi szolgáltatók értékelési szempontjainak rendszeres felülvizsgálatahoz és fejlesztéséhez szükséges egészségügyi adatok, valamint - más személyazonosító adatai történő összekapcsolás nélkül - az ahhoz kapcsolódó TAJ szám, nem, születési dátum és postai irányítószám kezelésére. Az egészségügyi ellátóházaival, illetve az egészségügyi szolgáltatói szerv a szakmai minőségértékelésért felelős szerv megkeresésére átadja ezen adatokat a szakmai minőségértékelésért felelős szerv részére, illetve gondoskodik az adatokhoz történő hozzáférésről.

(2) A szakmai minőségértékelésért felelős szerv az „1) bekezdés szerinti, azonos érintettre vonatkozó személyazonosító adataikhoz kapcsolódóan átadott egészségügyi adatok tekintetében az átadást követően haladéktalanul kapcsolati kódot kapoz.

18/A. §

A teljesítményértékelésért felelős szerv a 4. § (2) bekezdés y) pontja szerinti célból kezelheti az érintett egészségügyi adatait, valamint az érintett TAJ száma, nem, születési dátumát és postai irányítószámát az adatok átadása, az adatkezelés és a kapcsolati kód készítése tekintetében a 18. § (1)-(4) bekezdésben foglaltak szerint.

19. §

(1) A 4. § (2) bekezdés b)-c) és v) pontja szerinti célból az egészségügyért felelős miniszter (a továbbiakban: miniszter) és az irányítása alá tartozó országos intézet, a térségi betegsége-szervezésért felelős szerv, továbbá az egészségügyi államigazgatási szerv - saját szakterületén, a feladata ellátásához szükséges ideig és mértékben - kezelheti az érintett egészségügyi adatait, valamint - más személyazonosító adataival történő összekapcsolás nélkül - az érintett TAJ-át, nemét, születési dátumát és postai irányítószámát.

19/A. §

(1) A határon átnyúló egészségügyi ellátáshoz kapcsolódó jogok érvényesítése érdekében kijelölt nemzeti kapcsolattartó szerv a 4. § (2) bekezdés z) pontja szerinti cé- ból - a határon átnyúló egészségügyi ellátásilészközvető jogokkal kapcsolatos, a nemzeti kapcsolattartó szerv feladatairól szóló kormányrendeletben meghatározott tájékoztatás megadásáig - kezelheti az érintett nevét, nemét, születési idejét, lakóhelyét, tartózkodási helyét, TAJ-számát, valamint azon egészségügyi adatait, amelyek az érintett határon átnyúló egészségügyi ellátáshoz kapcsolódó jogainak érvényesítéséhez szükségesek.

20. § (1) Az érintett egészségügyi adatai statisztikai célra - a (2)-(3) bekezdésben foglaltak kivételével) - szeme-lyazonosítá- ra alkalman módon kezelhető.

(2) Az érintett egészségügyi és személyazonosító adatai statisztikai célú felhasználásra személyazonosítá- sra alkalmas módon az érintett írásbeli hozzájárulásával adható át.

(3) Érvényesítés és halálkozás esetén a születés, illetve halálkorza helye szerinti illetékes anyakönyvvezető útján a Központi Statisztikai Hivatal részére a 4. § (2) bekezdés c) pontja szerinti célból az élvesszülve, illetve elhalálozott személy egészségügyi és személyazonosító adatait át kell adni. A születéssel, illetve halálkorzai kapcsolatos események anyakönyvezése céljából teljesítenő bejelentési kötelezettség során a betegjelző megismerheti és továbbíthatja élvesszülés esetén a gyermek szülői, halálkorz esetén az életben lévő házastárs, bejegyzett élettárs személyi azonosító adatait. A Központi Statisztikai Hivatal a személyazonosító adatakat azok statisztikai célú felidőjezésé- és a (3a) bekezdés szerinti adattalátadás- kévelően haladéktalanul törli, ezt követően az egészségügyi adatokat csak személyazonosításra alkalman módon kezelheti.

22. §

(1) A társadalombiztosítási igazgatási szerv és az Egészségbiztosítási Állp működéséért felelős miniszterium (a továbbiakban: miniszterium) részére abban az esetben továbbítható egészségügyi és személyazonosító adata, amennyben

a) az a) az érintettek járó társadalombiztosítási ellátások megállapítása, folyósítása céljából van szükség, és az az egészségügyi állpban alapján történik,

b) az a társadalombiztosítási állpok kezelési gazdálkodásának, továbbá a társadalombiztosítási ellátások folyósításának ellenőrzése céljából indokolt, c) az a 4. § (2) bekezdésének g) pontjában foglalt célok teljesítéséhez szükséges.

22/A. §

(1) A 4. § (2) bekezdés v) pontja szerinti célból az egészségügyért felelős miniszter rendelkezé- s szerinti vezetett betegsége- szter működik.

(2) A Betegsége- szter az egészségügyi államigazgatási szerv hozza létre, működte- ti és értékel- i a beérkezett adatokat.

Központi implantátumregiszter

22/B. §

(1) Az egészségügyi szülő 1997. évi CLIV. törvény 101/C. § (1) bekezdése szerinti adatokat tartalmazó nyilvántartás adatainak az implantátum beültetésével, kivételével és cseréjével kapcsolatos beavatkozásokra átesett érintett további gygyskezelése, egészségügyi állpokról nyomon követése, vértelen esemény gyors elhárítása, valamint a beültethető orvostechnikai eszközök megfelelésé- nek ellenőrzése céljából vezetett központi implantátumregiszter részére történő továbbítást követően a központi implantátumregiszter működte- ti egészségbiztosítási szerv a személyazonosító adatait tekintelve kapcsolati kódot képez. A kapcsolati kódok az egészségbiztosítási szerv minden személyazonosító adatai lekérte- tésében azonos kódke- zelési módszer alapján hozza létre úgy, hogy az a személyes adataokra történő visszatejtés ne tege- lehetővé és ugyanazon beteg tekintetében valamennyi adat továbbí- tás - függetlenül a beavatkozást végző egészségügyi szolgáltatótól - azonos kapcsolati kódhoz kapcsolódjon.

22/D. §

A várandós nők részére nyújtott természetbeni támogatás jogosultsági feltételeinek ellenőrzése és a támogatás biztosítása érdekében - a program teljességjára tekintettel lefolytatott adatgyűjtés alapján - az aktív korúak ellátására jogosult, vagy ilyen személlyel egy családban élő várandós nő természetes személyazonosító adatait és társadalombiztosítási azonosító jeleit a jogosult lakó- helye szerinti család- és gyermeke- jéti szolgálat és az állam szociális fenntartói feladatainak ellátására a Kormány rendeletben kijelölt szerv jogosult kezelni, az ezen adatok nyilvánartását végző szerv adataiszolgáltatása alapján. E § alkalmazása során család alatt a szociális igazgatásról és szociális ellátásokról szóló 1993. évi III. törvény 4. § (1) bekezdés c) pontjában foglaltakat kell érteni.

22/E. §

(1) Az orvosszakértői, rehabilitációs, illetve szociális szakértői szerv, rehabilitációs hatóság, a szociális feladatkörökben eljáró járási (fővárosi kerületi) hivatal (a továbbiakban: járási hivatal), továbbá az igazsá- gügyi szolgálat részére az egészségbiztosítási szerv abban az esetben továbbíthat (3) bekezdésben meghatározott egészségügyi és személyazonosító adatokat, amennyiben arra az érintettek járó társadalombiztosítási vagy szociális ellátásra, kedvezményre való jogosultsága egészségügyi állpokról alapján történő megállapításához, illetve ellenőrzéséhez szükséges tevékenységének, szakértői tevékenységének ellátása céljából van szükség. Az orvosszakértői, rehabilitációs, illetve szociális szakértői szerv, rehabilitációs hatóság, a járási hivatal, az igazsá- gügyi szolgálat az egészségbiztosítási szervnél rendelkezésre nem álló, a (3) bekezdés szerinti adatok továbbítása érdekében megkeresheti a kezelőorvosot. A megkeresésére és a kezelőorvos adatairól történő tájékoztatás kötelezettségére a 23. § (1) és (2) bekezdésben foglaltakat értelemszerűen alkalmazni kell.

- (3) Az orvosszakértői, reabilitációs, illetve szociális szakértői szerv, reabilitációs hatósága, a járási hivatal, az egészségügyi szakértő a 4. § (2) bekezdésének f) pontjában vagy a tevékenységére vonatkozó törvényben meghatározott célból kezelheti
- a) az egészségügyi szolgáltatónak, egészségügyi szolgáltatóst igénybe vevő, a beutalt (a szolgáltatóst rendelé) orvos azonosítását szolgáló - külön jogszabály szerinti - adatokat,
- b) az a) pontban foglaltakon túl az egészségügyi szolgáltatást igénybe vevő TAJ-számt,
- c) az egészségügyi szolgáltatást igénybe vevő utazójárásnak, a részére nyújtott egészségügyi szolgáltatásnak (ideértve a gyógyászat, gyógyászatot segédesszókát, valamint a különbözőes táblalkozást igényt fellegítő játszerkevel) a megnevezését, kódját, amennyiben: az a) c) pont szerinti adatok az (1) bekezdés szerinti tevékenység, szakértői tevékenység, végzésével összekapcsolhatóan vannak.
- ...
- (5) Az egészségügyi szakértő a (3) bekezdés szerinti adatokat az egészségügyi szakértői tevékenységről szóló törvényben meghatározott szabályok szerint kezeli.

Adattovábbítás az egészségügyi eljárási folyamatokon kívüli szerv megkeresésére vagy adatkérésére

- 23. §**
- (1) A kárelkerző szervek adatkérésére vagy írásbeli megkeresésére a kezelést végző orvos, valamint az egészségbiztosítási szerv az érintett egészségügyi es a megkereső vagy adatszolgáltatás kéri szerv által törvény alapján kezelhető, az azonosításhoz szükséges személyazonosító adatát átadja a megkereső vagy adatszolgáltatást kérő szervnek. A megkeresőben vagy adatkérésben a 4. § (4) bekezdésének megfelelően a) kell tüntetni a megismeri kívánt egészségügyi es személyazonosító adatokat, ideértve azon adatokat is, amelyek az egészségügyi szolgáltatónál által felvett látlelet alapján állnak rendelkezésre. A megkereső vagy adatszolgáltatást kérő szervek a következők lehetnek:
- a) büntetőügyben a bíróság, az ügyéség, a nyomozó hatóság, az előkészítő eljárást folytató szerv, az igazságügyi szakértő, polgári peres és nemperes, valamint kezéngazdasági hatósági ügyben a közigazgatási hatóság, az ügyéség, a bíróság, az igazságügyi szakértő,
- b) szabálysértési eljárás során az eljárást lefolytató szervek,
- c) polgári bírósági hatóságok, a Magyar Honvédség hatonai igazgatási és központi adatheldolgozó szerve, valamint a katonai rendeltetési hivatala, a Magyar Honvédség hatonai igazgatási és központi adatheldolgozó szerve, a katonai adatheldolgozó szerve, valamint a katonai egészségügyi alkalmasságot megállapító bizottság,
- d) a nemzetbiztonsági szolgálatok, a nemzetbiztonsági szolgálatokról szóló 1995. évi CXV. törvényben meghatározott feladatok ellátása érdekében, az abban kapott felhatalmazás körében,
- e) a Magyar Honvédség katonai igazgatási és központi adatheldolgozó szerve, a kiképzett tartalékosok bekezdésében történő hadi beosztásra történő ki rása es a kiképzett tartalékosok gyors es differenciált behívása érdekében, a honvédelemről es a Magyar Honvédségről szóló törvényben meghatározott körben,
- f) az egészségügyi dolgozóval szemben folytatott levő etikai eljárás során az eljárás lefolytatása hatáskörrel es illetékességgel rendelkező kamarai szerv,
- g) a rendőrségről szóló törvényben meghatározott belső bírói megelőzési es büntetőeljárás feladatokkal ellátó, valamint a terrorizmust elhárító szervek a törvényben meghatározott feladatok ellátása érdekében, az abban kapott felhatalmazás körében,
- h) halotl vizsgálat során a halotl vizsgálatot végző orvos,
- i) a helyi es vasúti es vízközlekedési balcsanak es egyéb közlekedés: események szakmai vizsgálatairól szóló törvényben, valamint a polgári légitörlekedési balcsanak es repülőesemények vizsgálatairól es megelőzéséről es a 94/56/IK Irányelv hatályon kívül helyezéséről szóló 2010. október 20-i 996/2010/EU európai parlamenti es tanácsi rendeleben meghatározott szakmai vizsgálát során a kárelkerzésbiztonsági szerv.
- (2) A megkeresésben vagy adatkérésben az adatkérés pontos célját es a két adatok körét meg kell jelölni.
- (3) A Rendőrségről szóló 1994. évi XXXV. törvény 63. § (3) bekezdésében, a Nemzeti Adó- es Vámhivatalról szóló 2010. évi CXXII. törvény 58. § (3) bekezdésében vagy a Büntetőeljárásról szóló 2017. évi XC. törvény 72. § (3) bekezdésében meghatározottak szerinti adatkérés esetén a kezelést végző orvos az ügyészség engedélye nélkül is köteles az általa kezelt egészségügyi es személyazonosító adatokra vonatkozó adatkérés: teljesíteni.

- (4) Ha az egészségügyi adatokra a halotl vizsgálat során soron kívül van szükség, a) büntetőügyben az ügyéség, a nyomozó hatóság, valamint az előkészítő eljárást folytató szerv halasztást nem tűrő esetben,
- b) a rendkívüli halálal kapcsolatos hatósági eljárás során a büntetőeljárásra utaló adat kitárása érdekében az eljáró hatóság az (1) bekezdés szerinti megkeresést vagy adatkérést rövid úton is előterjeszheti, a kezelőorvos a megkeresést vagy adatkérést soron kívül teljesíti.

23/A. §

- (1) A NER alapján, az egészségügyi Világszervezet NER kapcsolattartó központja megkeresésére a nemzeti NER tájékoztatói központ az általa közegészségügyi vagy járványügyi közterlekedő kezel egészségügyi es személyazonosító adatokat, valamint a telefonos elérthezősége es megkereső szerv részére - a nemzetközti hardverre közegészségügyi járványügyi szűkésghelyzet megelőzése vagy kezelése érdekében a feltételeit szűkésge mértékig - átadja, ha a megkeresés kifejezetten ezen adatokra irányul.

24. §

- (1) Az érintett első írtben történő orvosi ellátásakor, ha az érintett 8 napon túl gyógyuló sérülést szenvedett es a sérülés feltételeiben büntetőeljárás kövekezménye, a kezelőorvos a rendőrségnek haladéktalanul bejelenti az érintett személyazonosító adatait.
- (2)
- (3) A kárelkerző érintett első írtben történő egészségügyi ellátásakor - a gyermekek védelméről es a gyermekjogáról szóló 1997. évi XXXI. törvény 17. §-ára is tekintettel - az ellátást végző egészségügyi szolgáltató ezzel megbízott orvos köteles az egészségügyi szolgáltatónál telephelye szerinti illetékes gyermekjóléti szolgálatot haladéktalanul értesíteni, ha
- a) feltételezhető, hogy a gyermek sérülése vagy betegségé bántalmazás, illetve elhanyagolás kövekezménye,
- b) a gyermek egészségügyi ellátása során bántalmazására, elhanyagolására utaló körülményekről szerzett tudomást.
- (4) Az (1) es (3) bekezdés szerinti adatkövekbőltohához az érintett, illetve az adatait kapcsolatosan egyébként rendelkezésre jogszolgált bejegyzése nem szükséges.

25. §

Egészségügyi es személyazonosító adatait közigazgatási hatósági eljárás, illetve az érintettnek intézményi tevékenysége, gondozása céljából akkor lehet továbbítani, ha arra az érintett jogai érvényesítéséhez vagy kövekeztetéséhez szükséges.

26. § Amennyiben az érintett egészségügyi adatait más személyi is érintenek, az egészségügyi es személyazonosító adatok továbbításához es harmadik személy (törvényes képviselője) írásbeli hozzájárulását be kell szerezni. Nincs szükség a hozzájárulásra a 13. §, a 20. § (3) bekezdése es a 23 § (1) bekezdés a) pont szerinti esetekben azzal, hogy polgári peres eljárás során a harmadik személyt érintő - szexuális úton terjedő fertőző betegsége vonatkozó - egészségügyi adat nem adható ki.

27. § A személyazonosításra alkalmatlan egészségügyi adat többeli es területi korlát nélkül továbbítható.

37. § (1) Az e törvényben foglalt rendelkezéseket az információs önrendelkezési jogról es az információs szabadságról szóló törvényvel együtt, azzal összhangban kell értelmezni es alkalmazni, valamint a TAJ szám kezelésére vonatkozóan az e törvényben nem szabályozott kérdésekben a személyazonosító jel helyébe lépő azonosítási módokról es azonosítási kódokról szóló 1996. évi XX. törvény rendelkezéseit kell alkalmazni.

(2) E törvény előírásait alkalmazni kell a meghalt személyre vonatkozó egészségügyi adatok esetén is.

3/VIII. Melléklet: Kivonat a 217/1997. (XII. 1.) Korm. rendelet a kötelező egészségbiztosítás elítéséről szóló 1997. évi LXXIII. törvény végrehajtásáról jogszabályból

127/A. §

(15) A TVJ-t tartalmazó Fatosági igazolvány kizárólag a TVJ igazolására szolgál, az egészségügyi szolgáltatásra való jogosultságot az egészségügyi szolgáltató a jogviszony-ellenőrzés során a NEAK nyilvántartásában ellenőrzi.

127/B. §

(1) Az Ebtv. 30. § (1) bekezdésében meghatározott finanszírozási szerződéssel rendelkező egészségügyi szolgáltató - a mentésként, betegszállítást, védőnői szolgáltatást, otthoni szakápolást, iskola- és ifjúság-egészségügyi ellátást, országos szakorvosi szolgálatot teljesítő szolgáltató, valamint a beteg közvetlen jelenlétét nem igénylő diagnosztikai és kórszovetani vizsgálat és boncolás kivételével - (e § alkalmazásában a továbbiakban: egészségügyi szolgáltató) az egészségügyi szolgáltatás igénybevételét megelőzően, transzplantáció esetén a transzplantáció céljából történt felvétel megkezdését megelőzően, vagy annak hiányában az egészségügyi szolgáltatók Egészségbiztosítási Alaphól történő finanszírozásának részletes szabályairól szóló 43/1999. (III. 3.) Korm. rendelet 4. § (5) bekezdésében meghatározott adatok hiteles értémeit igazolását követően, a NEAK nyilvántartásában közzétett elektronikus úton (on-line) ellenőrzi, hogy az Ebtv. 29. § (4) bekezdésében meghatározott személy a nyilvántartásban az egészségbiztosítás egészségügyi szolgáltatására jogosultként szerepel-e. A 14. életévét be nem töltött személy esetében az ellenőrzést minden egészségügyi szolgáltatónak egyszer, az adott személy első alkalommal történő ellátása során kell elvégeznie. Az ellenőrzést adott ellátás formában egy napon nyújtott szolgáltatások számától függetlenül egyszer kell elvégezni.

4/VIII. Melléklet: Kiskorúak egészségügyi adatai kezelésére vonatkozó legfontosabb jogszabályok

GDPR rendelet:

(38) A gyermekek személyes adatai különös védelmet érdemelnek, mivel ők kevésbé lehetnek tisztában a személyes adataik kezelésével össze függő kockázatokkal, következményeivel és az ahhoz kapcsolódó garanciákkal és jogosultságokkal. Ezt a különös védelmet főként a gyermekek személyes adatainak olyan felhasználására kell alkalmazni, amely marketingcélokat, illetve személyi vagy felhasználói profilok létrehozására célját szolgálja, továbbá a gyermekek személyes adatainak a közvetlenül a részükre nyújtott szolgáltatások igénybevétele során történő gyűjtésére. A közvetlenül a gyermek részére nyújtott megelőzési és tanácsadási szolgáltatások esetében nincs szükség a szülői felügyelet gyakorlásának hozzájárulására.

8. cikk A gyermek hozzájárulására vonatkozó feltételek az információs társadalommal összefüggő szolgáltatások vonatkozásában (1) Ha a 6. cikk (1) bekezdésének a) pontja alkalmazandó, a közvetlenül gyermekeknek kínált, információs társadalommal összefüggő szolgáltatások vonatkozásában végzett személyes adatok kezelése akkor jogszerű, ha a gyermek a 16. életévét betöltötte. A 16. életévét be nem töltött gyermek esetén, a gyermekek személyes adatainak kezelése csak akkor és olyan mértékben jogszerű, ha a hozzájárulást a gyermek feletti szülői felügyeletet gyakorló adta meg, illetve engedélyezte.

1997. évi CIV. törvény - az egészségügyről

A tájékoztatáshoz való jog

13. § (1) A beteg jogosult a számára egyénilegített formában megadott teljes körű tájékoztatásra.

(2) A betegnek joga van arra, hogy részletes tájékoztatást kapjon

a) egészségügyi állapotáról, beleértve ennek orvosi megítélését is,

b) a javasolt vizsgálatokról, beavatkozásokról,

c) a javasolt vizsgálatok, beavatkozások elvégzésének, illetve elmaradásának lehetséges előnyeiről és kockázatairól,

d) a vizsgálatok, beavatkozások elvégzésének tervezett időpontjáról,

e) döntési jogáról a javasolt vizsgálatok, beavatkozások tekintetében,

f) a lehetséges alternatív eljárásokról, módszerekről,

g) az ellátás folyamatáról és várható kimeneteléről,

h) a további ellátásokról, valamint

j) a javasolt életmódról.

(5) A cselekvőképtelen, a korlátozottan cselekvőképes kiskorú és a cselekvőképeségében bármely lépcsőben tekintetben részlegesen korlátozott betegnek is joga van a korának és pszichés állapotának megfelelő tájékoztatáshoz.

14. § (1) A cselekvőképes beteg a tájékoztatásáról lemondhat, kivéve, ha betegsége természetét ismernie kell ahhoz, hogy mások egészségéért ne veszélyeztesse. Ha a beavatkozásra a beteg kezdeményezésére és nem terápia céljából kerül sor, a tájékoztatásról való lemondás csak írásban érvényes.

(2) Az (1) bekezdés szerinti rendelkezéseket a 16. életévét betöltött kiskorú személy esetén is alkalmazni kell.

Az önmrendelkezéshez való jog

16. § (1) A cselekvőképes beteg - ha e törvény ellentétben nem rendelkezik - közokiratban, teljes bizonyító erejű magánokiratban vagy - írásképtelensége esetén - két tanú együttes jelenlétében megteheti nyilatkozatait

o) megnevezheti azt a cselekvőképes személyt, aki jogosult helyette a beleegyezés, illetve a visszautasítás jogát gyakorolni. Illetve, akit a 13. § alapján tájékoztatni kell,
b) az *o)* pontban meghatározott személy megjelölésével vagy anélkül a (2) bekezdés szerinti személyek közül bármely kizárhat a beleegyezés és a visszautasítás jogának helyette történő gyakorlásából, illetve a 13. § szerinti tájékoztatásból.

(2) Amennyiben a beteg cselekvőképtelen és nincs az (1) bekezdés *o)* pontja alapján nyilatkozatátételre jogosult személy, a beleegyezés és a visszautasítás jogának a (4) bekezdésben foglalt körítők közötti gyárok-fásáta - az (1) bekezdés *b)* pontjában foglaltak figyelembevételével - a megjelölt sorrendben az alábbi személyek jogosultak:

- a)* a beteg törvényes képviselője, ennek hiányában
- b)* a beteggel közös háztartásban élő, cselekvőképessé házastársa vagy élettársa, ennek hiányában
- b₁)* gyermeke, ennek hiányában
- b₂)* szülője, ennek hiányában
- b₃)* szülője, ennek hiányában
- b₄)* testvére, ennek hiányában
- b₅)* nagyszülője, ennek hiányában
- b₆)* unokája;
- c)* a *b)* pontban megjelölt hozzátartozója hiányában - a beteggel közös háztartásban nem élő, cselekvőképessé gyermeke, ennek hiányában
- cd)* szülője, ennek hiányában
- ce)* testvére, ennek hiányában
- cd)* nagyszülője, ennek hiányában
- ce)* unokája.

...

(4) A (2) bekezdés szerinti személyek nyilatkozata - kizárólag a 13. §-ban foglalt tájékoztatást követően - a kezelőorvos által javasolt invazív beavatkozásokhoz történő beleegyezésre terjedhet ki. E nyilatkozat azonban - a 20. § (3) bekezdése szerinti eset kivételével - a beavatkozással fölmerülő kockázatoktól eltekintve nem érthető hátrányosan a beteg egészségéig állapotát, így különösen nem vezethet súlyos vagy maradandó egészségkárosodáshoz. A nyilatkozattal a beteg cselekvőképessé válását követően azonnali tájékoztatni kell.

...

(6) Az (1) bekezdés szerinti rendelkezéseket a 16. életévét betöltött kiskorú személy esetén is alkalmazni kell.

(7) A (4) bekezdés rendelkezését
a) a kortárközti cselekvőképessé kiskorú és a cselekvőképessé az egészségügyi el állással összefüggő jogok gyakorlása tekintetében részlegesen korrákorált beteg törvényes képviselője és
b) az *a)* pontban meghatározott beteg által a 16. § (1) bekezdés *a)* pontja alapján megnevezett személy nyilatkozatára is alkalmazni kell.

Az egészségügyi dokumentáció megismerésének joga

24. § (1) A beteg jogosult megismerni a rája készült egészségügyi dokumentációban szereplő adatait, illetve joga van ahhoz, hogy - a 135. §-ban foglaltak figyelembevételével - egészségügyi adatairól tájékoztatást kérjen.

(2) Az egészségügyi dokumentációval az egészségügyi szolgáltató, az abban szereplő adatait a beteg rendelkezik.

(3) A beteg jogosult

- a)* a gyógykezeléssel összefüggő adatainak kezeléséről tájékoztatást kapni,
- b)* a rá vonatkozó egészségügyi adatait megismerni,
- c)* az egészségügyi dokumentációba betekinteni, valamint azokról kivonatot vagy másolatot készíteni vagy saját költségére másolatot kapni,

d) a fekvőbeteg-gyógyintézetből történő elbocsátásakor a 137. § *d)* pontja szerinti zárójelentést kapni,
e) a 137. § *b)* pontjában foglaltak szerint a járóbeteg-szakellátási tevékenység befejezésekor ambuláns ellátási lapot kapni,
f) egészségügyi adatairól - saját költségére - összesítő vagy kivonatos frásos véleményt kapni.

...

(6) Cselekvőképtelen beteg dokumentációjába való betekintési jog a 16. § (1) és (2) bekezdése szerinti személyt, kortárközti cselekvőképessé kiskorú és cselekvőképessé az egészségügyi ellátással összefüggő jogok gyakorlása tekintetében részlegesen korrákorált személy dokumentációjába való betekintési jog a beteget, a 16. § (1) bekezdés *a)* pontja szerinti megnevezett személyt, ilyen személy hiányában a törvényes képviselőt illeti meg.

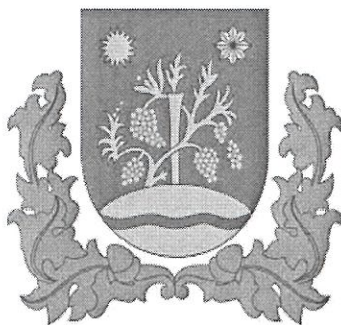

ELŐTERJESZTÉS

Sellye Város Önkormányzat Képviselő-testülete 2019. május 30-i
rendes/rendkívüli ülésére

Napirendi pont sorszáma	6. napirend
Tárgy:	A Szervezeti és Működési Szabályzat módosítás megtárgyalása
Előterjesztő:	Nagy Attila polgármester
Előterjesztést készítette:	dr. Szalóky Ildikó jegyző
Előterjesztésnek költségvetési vonzata	van/ <u>nincs</u>
Pénzügyi vezető előterjesztést látta Pénzügyi osztályvezető	fedezet éves költségvetésben biztosított / költségvetés módosításával biztosított / nem biztosított / <u>költségvetési forrást nem igényel</u>
Az előterjesztés a jogszabályi feltételeknek megfelel: jegyző	<u>igen</u> /nem
A döntéshez szükséges többség:	egyszerű/ <u>minősített</u>
Döntési forma:	<u>rendelet</u> /határozat (normatív, hatósági, egyéb)
Döntéshozatal módja	<u>nyílt ülésen kell</u> /zárt ülésen kell/zárt ülésen lehet tárgyalni
Véleményezésre megkapta:	Pénzügyi, Gazdasági és Ügyrendi Bizottság 2019.05.28-i ülésén

Tisztelt Képviselő-testület!

A 2014. október 27-én megalakult Sellye Város Önkormányzat Képviselő-testületének a Magyarország önkormányzatairól szóló 2011.évi CLXXXIX. törvény (továbbiakban Möt) 43§.(3) bekezdésében írt kötelezettsége alapján megalakulását követő 6 hónapon belül

felülvizsgálta a Szervezeti és Működési Szabályzatáról szóló rendeletét, mely során megalkotta a jelenleg is hatályos rendeletét.

Az önkormányzat jogszabályi kötelessége, hogy szervezetét, működését érintő változásokat az SZMSZ-en átvezesse.

Jelen módosítást az indokolta:

- a telephelyként bejegyzett Gyerekesély Iroda címe megváltozott, s azt az SZMSZ 1.§-ában Sellye, Zrínyi u. 13. számra kell módosítani
- a 47.§-ban szabályozott költségvetéssel kapcsolatos rendelkezések a költségvetések két fordulás tárgyalását rendelte el. Tekintettel arra, hogy ez nem felel meg a jelenleg követett gyakorlatnak, e rendelkezés törlésre került.
- az SZMSZ 1. számú mellékletében az átruházott hatásköröknek a tényleges gyakorlattal, és az egyéb önkormányzati rendeletekkel való összhangját meg kellett teremteni
 - a szociális bizottság hatásköréből kikerültek azok a döntési hatáskörök, amelyeket mint kulturális bizottság gyakorolt, ezek képviselő-testületi hatáskörök maradnak
 - a Pénzügyi Bizottság átruházott hatáskörei felülvizsgálatra kerültek, törlésre került az intézmények vonatkozásában az ingó értékesítés esetére előírt egyetértési jog, a szabad pénzeszközök lekötésére vonatkozó döntési jog, és az intézményi pótelőirányzatok feletti döntési jog. Ezek a jogosítványok a képviselő-testületnél maradnak.
 - a polgármesterre átruházott hatáskörök közül a bérhitellel kapcsolatos ügyintézés került törlésre, illetőleg a közmunkások feletti munkáltatói jog pontosításra került.
 - Az SKTT helyett a köznevelési intézményt fenntartó Sellye Térségi Intézményi Társulás részére átruházott hatáskörök kerültek szabályozásra.

Hatásvizsgálat

a jogalkotásról szóló 2010. évi CXXX. törvény 17. § (1) bekezdése alapján

I. Társadalmi, gazdasági és költségvetési hatások:

Társadalmi hatások:

A módosított rendeletnek kifejezett társadalmi hatása nincs, a jogszerű helyi szabályok megállapítása az önkormányzat képviselő-testületének alkotmányos kötelezettsége .

Gazdasági, költségvetési hatások:

a tervezett módosítások pénzügyi, költségvetési kihatással, finanszírozás változással járó módosítást nem tartalmaznak ezért jelen módosításnak gazdasági, költségvetési hatása nincs.

Környezeti és egészségi hatások:

A rendelet szempontjából nem releváns, közvetlen egészségügyi hatása nincs.

II. Adminisztratív terheket befolyásoló hatások: nincs

III. A rendelet megalkotásának szükségessége, a jogalkotás elmaradásának várható következményei:

Az önkormányzat megfelelő működése fontos része az állampolgárok életének, hiszen a legtöbb szolgáltatást a helyi önkormányzatoktól kapják. Ebből a szempontból van jelentősége annak, hogy a hatályos szabályok alapján működjön az önkormányzat, melyeket módosulás esetén saját belső szabályzatain is átvezet.

IV. A rendelet alkalmazásához szükséges személyi, szervezeti, tárgyi és pénzügyi feltételek:

A rendelet alkalmazása személyi, szervezeti, tárgyi feltétel külön biztosítását nem igényli.

Kérem a Tisztelt Képviselő-testületet, hogy a beterjesztett rendeletet megtárgyalni, s azt elfogadni szíveskedjenek.

Sellye, 2019. május 21.

Nagy Attila
polgármester

Sellye Város Önkormányzat Képviselő-testülete

...../2019.(V.31) számú rendelete a

a Szervezeti és Működési Szabályzatról szóló 9/2015.(IV.30.) rendelet módosításáról

Sellye Város Önkormányzat Képviselő-testülete az Alaptörvény 32. cikk (2) bekezdésében meghatározott eredeti jogalkotói hatáskörében Az Alaptörvény 32.cikk (1) bekezdés d.) pontjában meghatározott feladatkörében eljárva szervezeti és működési szabályairól szóló 9/2015.(IV.30.) rendeletének módosítására (a továbbiakban: SZMSZ) a következőket rendeli el:

1. §.

A rendelet 1.§. (1) bekezdésében a telephely megnevezés az alábbiak szerint módosul:

1.§.

Telephelye: Sellye, Zrínyi utca 13. Gyermekesély Iroda

2.§.

A rendelet 47.§. helyébe az alábbi rendelkezés lép:

47.§. (1) A képviselő-testület költségvetését évente – a Pénzügyi, Gazdasági és Ügyrendi Bizottság véleményét figyelembe véve – rendeletben állapítja meg.

(2) A költségvetés összeállításának részletes szabályait az Államháztartásról szóló törvény és kormányrendelet, az állami hozzájárulás mértékét és a finanszírozás rendjét az állami költségvetés határozza meg.

(3) A költségvetési évet követően a polgármester zárszámadási rendeletet terjeszt a képviselő-testület elé.

(4) A költségvetés tervezetében először a törvényben előírt kötelező önkormányzati feladatok megvalósításának módozatait kell kimunkálni, majd ezt követi az önként vállalt feladatok számbevétele. A feladatok forrásait és kiadásait az egységes költségvetési rendelet elkülönítetten tartalmazza.

(5) A költségvetési és zárszámadási rendelet tervezetét – a Pénzügyi, Gazdasági és Ügyrendi Bizottság, véleményezését követően – a polgármester terjeszti a képviselőtestület elé.

(6) A polgármester előirányzat-módosítási hatáskörét a melléklet tartalmazza.

3.§.

A rendelet 53.§. helyébe az alábbi rendelkezés lép:

(1) Sellye Város Önkormányzat Képviselő-testülete a nemzetiségi ügyek ellátása körében biztosítja a nemzetiségi jogok érvényesülését, ennek keretében együttműködik a Horvát Nemzetiségi Önkormányzat Sellye illetve a Sellye Roma Nemzetiségi Önkormányzattal.

(2) A képviselő-testület a települési nemzetiségi önkormányzat képviselő-testülete kezdeményezésére - a nemzetiségek jogairól szóló törvény értelmében - a nemzetiségek ügyeivel foglalkozó bizottságot hoz létre, vagy a feladattal megbízza valamely bizottságát.

(3) A képviselő-testület elősegíti a nemzetiségi önkormányzatok törvényben biztosított (pl. kezdeményezési- vagy egyetértési) jogainak jogszerű gyakorlását.

(4) A települési nemzetiségi önkormányzat kezdeményezési, javaslattevési, véleményezési és egyetértési jogait a nemzetiségek jogállásáról szóló törvényben meghatározottak szerint gyakorolja.

(5) A települési nemzetiségi önkormányzatot véleményének kifejtésére, illetve egyetértésének megadására a polgármester írásban hívja fel.

(6) A települési nemzetiségi önkormányzat kezdeményezését, javaslatát, véleményét, egyetértését a polgármesterhez juttatja el, amelyet a Képviselő-testületi ülésen kapcsolódó előterjesztés tárgyalásakor vagy önálló előterjesztésben ismertetni kell.

4.§.

Az SZMSZ 1.számú melléklete helyébe jelen rendelet 1. számú melléklete lép

5.§.

Az SZMSZ.5. számú függeléke az alábbi kormányzati funkció megnevezéssel egészül ki:

Kormányzati funkció száma
062020

Kormányzati funkció megnevezése
Településfejlesztési projektek és támogatások

6.§.

Az SZMSZ 6.számú függelékének melléklete helyébe az 5/2019.(I.10.) sz. HNÖ és az 1/2019.(I.22.) sz. RNÖ határozatokkal elfogadott, a nemzetiségi önkormányzatokkal a 2018.évi tartalommal egyezően, változatlanul fenntartott megállapodások melléklete lép.

7.§.

(1) Ez a rendelet a kihirdetést követő napon lép hatályba.

(2) A képviselő-testület a módosításnak az alaprendelettel egységes szerkezetbe foglalását elrendeli.

Nagy Attila
polgármester

Dr. Szalóky Ildikó
jegyző

A rendelet kihirdetve:

Sellye, 2019. május 31.

Dr. Szalóky Ildikó
jegyző

1. számú melléklet

A képviselő-testület által az egyes szerveire átruházott hatáskörök jegyzéke

A képviselő-testület által az egyes szervekre, illetve más szervezetre átruházott hatáskörök jegyzéke

I.

A Szociális és Egészségügyi Bizottságra átruházott hatáskörök:

1. Az önkormányzati rendeletében meghatározottak szerint települési támogatás – ápolási támogatás, gyógyszer-támogatás, életfenntartási támogatás, gyermekvédelmi támogatást, eseti rendkívüli települési támogatás , és egyéb , a hivatkozott rendelet által hatáskörébe utalt támogatás – kérelmek ügyében dönt,
2. Pénzügyi fedezet rendelkezésre állása esetén – a mindenkor hatályos költségvetési rendeletben megállapított keretösszeg erejéig dönt a szociális célú tűzifa támogatás valamint a szünidei gyermekétkeztetés elosztásáról.
3. Dönt a hatáskörébe tartozó, jogalap nélkül felvett támogatások visszafizetéséről, ennek módjáról és a visszafizetési könnyítésekről.
4. Dönt a felsőoktatásban továbbtanulók éves támogatási keretének felhasználásáról.

II.

Pénzügyi, Gazdasági és Ügyrendi Bizottságra átruházott hatáskörök:

1. Véleményezi a költségvetési és zárszámadási rendelet tervezet, figyelemmel kíséri az önkormányzat, intézményei és gazdasági társasága költségvetésnek megfelelő gazdálkodását, szükséges esetben rendelet-módosítást, illetve operatív gazdasági intézkedést kezdeményez.
2. Figyelemmel kíséri a pénzügyi-gazdasági ellenőrzés keretében esetlegesen feltárt hibák, hiányosságok orvoslására készített intézkedési tervek végrehajtását.
3. Véleményezi az önkormányzatot érintő beruházások és fejlesztések szükségességét, célszerűségét és gazdaságosságát, különös tekintettel a ráfordítások és a megtérülés szempontjaira.
4. Véleményezi a hitelfelvétel szükségességét, nagyságát és az igénybevétel időpontját, előkészíti a képviselő-testületi döntést.
5. Egyetértési jogot gyakorol az önkormányzat vagyongazdálkodásának tárgykörében hozott testületi döntésekben, különös tekintettel azok értékesítésére és vásárlására vonatkozóan.

6. Pályázatokkal kapcsolatos munkatervék, állásfoglalások, elképzelések, beszámolók véleményezése, éves fejlesztési tervek elfogadása, összeállított pályázati anyagok előzetes jóváhagyása, előrehaladási tájékoztatók véleményezése.

III.

A Képviselő-testület által a polgármesterre átruházott hatáskörök

1. A Képviselő-testület felhasználási kötöttség nélkül évente a polgármester részére 1.000.000,- Ft összeget engedélyez, amelynek felhasználásáról a polgármester dönt.
2. Szolgálati lakások és önkormányzati bérlakások vonatkozásában dönt a bérlő személyének kijelöléséről.
3. Dönt a költségvetési előirányzatok esetenkénti és év közben történő módosításáról a mindenkori költségvetés 1 %-a erejéig, utólagos beszámolási és képviselő-testületi jóváhagyási kötelezettséggel.
4. A bizottsági elnökök véleményének figyelembe vételével dönt a költségvetésben jóváhagyott jutalomkeret felhasználásáról a hatáskörébe tartozó vezetők esetében.
5. Gyakorolja a képviselő-testület hatáskörébe tartozó vezetők esetében az egyéb munkáltatói jogokat.
6. Gyakorolja a pénzügyi kötelezettséggel nem járó tulajdonosi jogosítványokat, amelyeket az építési törvény, a helyiséggazdálkodási törvény, a gazdasági társaságokról szóló törvény, valamint a Ptk. határoz meg.
7. Dönt az önkormányzat, illetve az általa fenntartott intézmények számára gyors intézkedést igénylő, kötelezettségvállalással nem járó ügyekben. / Együttműködési megállapodás, szándéknyilatkozat, támogatási szerződés, stb./.
8. Gondoskodik az önkormányzatnak a közbeszerzési törvény hatálya alá tartozó beszerzéseit érintő felhívások elkészíttetéséről.
9. Elrendeli a munkatervben meghatározott, valamint azon felül szükségessé váló önkormányzati vagy intézményi téma- és célvizsgálatokat.
10. Ellátja a foglalkozás elősegítéséről és a munkanélküliek ellátásáról szóló 1991. évi IV. tv.8.§ (4) bekezdéséből eredő feladat-és hatásköröket.
11. Gyakorolja az önkormányzat által alkalmazott közfoglalkoztatottak felett a munkáltatói jogokat
12. Gyakorolja az önkormányzat által, a Munka Törvénykönyve hatálya alá tartozó dolgozói feletti munkáltatói jogokat
13. Az önkormányzat vezető beosztású közalkalmazottai felett gyakorolja az egyéb munkáltatói jogokat; (Izd. közművelődési intézmény vezetője)
14. Gyakorolja a munkáltatói jogokat az önkormányzat nem vezető állású közalkalmazottai felett.
15. Megkötí az önkormányzat vagyonát érintő biztosítási szerződéseket.
16. A vonatkozó rendeletben szabályozottak szerint és alapján kiadja a közterület-használati engedélyeket.

17. Rendeletében meghatározott feltételek szerint temetési támogatást nyújt, s ellátja a köztemetéssel kapcsolatos hatásköröket

IV.

A Képviselő-testület által a Sellye Térségi Intézményi Társulásra a Társulás által fenntartott intézményekkel kapcsolatosan átruházott hatáskörök jegyzéke:

1. Az irányítói jogkör gyakorlása, amely az alább felsorolt jogok gyakorlását jelenti:

- a. intézményi alapító okiratok kiadása, SZMSZ jóváhagyása, módosítása,**
- b. dönt az intézményvezető kinevezéséről, felmentéséről, vezetői megbízás adásáról és visszavonásáról és gyakorolja felettük az alapvető munkáltatói jogokat. Az egyéb munkáltatói jogokat a felek megállapodása alapján a társulási tanács elnöke látja el.**
- c. figyelemmel kíséri az intézmény gazdálkodását, közfeladatainak teljesítését, az erőforrások szabályszerű és hatékony felhasználását; jogszabályban meghatározott esetekben előzetesen vagy utólagosan jóváhagyja az intézmény döntéseit;**
- d. egyedi utasítást adhat, jelentéstételre, beszámolóra kötelezhet, meghatározott irányítási jogkörökhöz szükséges, törvényben meghatározott személyes adatokat kezel;**

2. A köznevelési intézmények esetében e jogkörök kiegészülnek az ún. fenntartói jogokkal az alábbiak szerint.

- a. a mindenkori törvényi keretek között dönt köznevelési intézmény létesítéséről, gazdálkodási jogköréről, átszervezéséről, megszüntetéséről, tevékenységi körének módosításáról;**
- b. meghatározza az intézmények nevét, az óvodába történő jelentkezés módját, időpontját, a heti és éves nyitvatartási időt, az óvodai csoportok számát;**
- c. meghatározza az intézmény éves költségvetését és jóváhagyja a költségvetési beszámolókat, a kérhető térítési díj megállapításának szabályait, a szociális alapon adható kedvezményeket;**
- d. ellenőrizheti az intézmény gazdálkodását, működésének törvényességét, hatékonyságát illetve mindazt, amit a jogszabályok lehetővé tesznek számára;**
- e. meghatározza a közös fenntartású intézmények körzethatárait, jóváhagyja az intézmény továbbképzési programjait, értékeli a nevelési programban meghatározott feladatok végrehajtását, a munka eredményességét;**

- f. a köznevelési intézményeket érintő önkormányzati döntést igénylő ügyekben önállóan kezdeményezi a képviselő-testület döntését, ellenőrzi a pedagógiai programot, házirendet, SZMSZ-t;
- g. kapcsolatot tart és együttműködik az intézmények vezetőivel és az intézményekben működő szervezetekkel, a köznevelés hatékony működtetése érdekében szolgáltatásokat szervez, önálló megállapodásokat köt (pl. iskolabusz-szolgáltatás)
- h. A társulási feladatok ellátásához szükséges pénzügyi fedezetet a társult önkormányzatok és intézmények részére a társulási megállapodásban meghatározott, és az elfogadott éves előirányzatok figyelembevételével gyereklétszám arányosan biztosítják. A társulási tanács a gyereklétszám arányos finanszírozástól eltérő finanszírozási feltételeket és előírásokat is megfogalmazhat. Az egyes önkormányzatokat terhelő hozzájárulások összege az éves költségvetés megállapítása során kerül meghatározásra.

V.

A képviselő-testület által a jegyzőre átruházott hatáskörök jegyzéke

- 1./ Jegyző dönt az önkormányzat rendeletében kapott felhatalmazás alapján a lakásfenntartási települési támogatás megállapításáról.



ELŐTERJESZTÉS

Sellye Város Önkormányzat Képviselő - testületének 2019. május 31-i

rendes/rendkívüli testületi ülésére

Napirendi pont sorszáma	7. napirend
Tárgy:	2019. évi közbeszerzési terv 1. módosításának jóváhagyása
Előterjesztő:	Nagy Attila polgármester
Előterjesztést készítette:	Hamarics Réka ÉVO vezető
Előterjesztésnek költségvetési vonzata	van/ <u>nincs</u>
Pénzügyi vezető előterjesztést látta Pü. vezető	fedezet éves költségvetésben biztosított / költségvetés módosításával biztosított / nem biztosított
Az előterjesztés a jogszabályi feltételeknek megfelel: jegyző	<u>igen</u> /nem
A döntéshez szükséges többség:	<u>egyszerű</u> /minősített
Döntési forma:	rendelet/ <u>határozat</u> (normatív, hatósági, egyéb)
Döntéshozatal módja	<u>nyílt ülésen</u> kell/zárt ülésen kell/zárt ülésen lehet tárgyalni
Véleményezésre megkapta:	Pénzügyi, Gazdasági és Ügyrendi Bizottság 2019. 05. 28-i ülésén

Tisztelt Képviselő –testület!

A közbeszerzésekről szóló 2015. évi CXLI. törvény (továbbiakban Kbt.) 42. § (1) értelmében az 5. § (1) bekezdésében meghatározott ajánlatkérők (ide sorolva a helyi önkormányzat) a költségvetési év elején, legkésőbb március 31. napjáig éves összesített közbeszerzési tervet (a továbbiakban: közbeszerzési terv) kötelesek készíteni az adott évre tervezett közbeszerzéseikről. A közbeszerzési tervet az ajánlatkérőnek legalább öt évig meg kell őriznie. A közbeszerzési terv nyilvános. A közbeszerzési terv módosítható az indoklás feltüntetése mellett. Sellye Város Önkormányzat Képviselő –testülete 2019. január 31. napján megtartott rendes ülésén jóváhagyta a 2019. évi közbeszerzési tervét.

A pályázatok gördülékeny megvalósítása érdekében szükséges a közbeszerzési terv módosítása:

A közbeszerzési szakértő javaslatára az alábbi módosítások történtek a közbeszerzési tervben:

- Az alábbi szolgáltatás beemelésre került a tervbe tekintettel az össze számítás szabályaira: Árubeszerzés: TOP-1.1.3-16-BA1-2017-00006 „Piac és az ahhoz szükséges alpinfrastruktúra kialakítása Sellyén”
- Közbeszerzési szakértő javaslatára a TOP-2.1.1.-16-BA1-2017-00001 kódszámú, TOP-1.4.1-BA1-2017-00009 kódszámú pályázatok árubeszerzésénél megjelölt eljárás fajtája került módosításra Kbt. 117.§ szerinti eljárás helyett a Kbt. 113.§. szerinti eljárás rendre
- A TOP-1.1.3-16-BA1-2017-00006, TOP-3.1.1-16-BA1-2017-00010, TOP-2.1.2.-16-BA1-2017-00001, TOP-2.1.1-16-BA1-2017-00001 kódszámú pályázatokhoz kapcsolódó rendezvényszervezés és marketing szolgáltatáshoz tervezett két eljárás kiemelésre került a tervből, tekintettel arra, hogy az önkormányzat inhouse beszerzés keretében kívánja a szerződéseket megkötni
- Az eljárások megindításának időpontjai és teljesítésének napjai szükség szerint aktualizálásra kerültek

Kérem Tisztelt Képviselő –testületet, hogy a napirendet megtárgyalni majd a közbeszerzési terv módosítását elfogadni szíveskedjen!

Melléklet:

Sellye Város Önkormányzat 2019. évi közbeszerzési terve 1. számú módosítás táblázata

Határozati javaslat

2019. évi Közbeszerzési terv 1. számú módosításának elfogadása

Sellye Város Önkormányzat Képviselő - testülete az előterjesztéshez csatolt melléklet szerinti táblázatban foglalt adatokkal elfogadja Sellye Város Önkormányzat 2019. évi közbeszerzési tervének 1. számú módosítását.

Határidő: azonnal

Felelős: polgármester, Hamarics Réka ÉVO vezető

Sellye Város Önkormányzat
2019. összesített közbeszerzési terve 1. számú módosított

	Közbeszerzés tárgya	Közbeszerzés tervezett mennyisége	Közbeszerzésre irányadó eljárási rend	Tervezett eljárás fajtája	Eljárás megindításának tervezett időpontja (negyedév)	Szerződés teljesítésének várható időpontja (negyedév)
1.	Építési beruházás: TOP-3.2.1-16-BA1-2017-00019. „A sellyei alapfokú oktatási intézményhez kapcsolódó épület energetikai korszerűsítése” A 7960 Sellye, Bodonyi u. 10. szám alatti épület (Sportcsarnok) felújítása	1 db épület felújítása	Nemzeti eljárásrend	Kbt. 115. § Nyílt eljárás	2019.I.	2019. III.
2.	Építési beruházás: VP6-7.4.1.1-16 „Településkép, közösségi tér fejlesztése” Sportöltöző épületének komplex felújítása	1 db épület felújítás	Nemzeti eljárásrend	Kbt. 115. § Nyílt eljárás	2019.III.	2019.IV.
3.	Építési beruházás: TOP-1.1.3-16-BA12017-00006 „Piac és az ahhoz szükséges alpinfrastruktúra kialakítása Sellyén” Új piac épület és a hozzá kapcsolódó infrastruktúra kiépítése	1 db épület és hozzá kapcsolódó infrastruktúra kialakítása	Nemzeti eljárásrend	Kbt. 115. § Nyílt eljárás	2019.III.	2020.II.
4.	Építési beruházás: TOP-2.1.1.-16-BA12017-00001. „Helyi ellátás, szolgáltatás, életminőség javítása az Ormánságban” (Barnamezős területek rehabilitációja)	A pályázati és közbeszerzési dokumentáció szerint	Nemzeti eljárásrend	Kbt. 115. § Nyílt eljárás	2019.III.	2020.III.

5.	Építési beruházás: TOP-3.1.1-16-BA1-2017-00010 „ Nyeregbe az Ormánságban ” Fürdő utca szélesítése és burkolat felújítása, kerékpáros hálózat kialakítása	Pályázati és engedélyezési dokumentáció szerint	Nemzeti eljárásrend	Kbt. 115. § Nyílt eljárás	2019.II.	2020.II.
6.	Építési beruházás: TOP-1.4.1-BA1-2017-00009 „ Hátrányból előnyt: Ormánsági Tücsök óvoda ellátási színvonalának emelése gyermekeink hátrányos helyzetének csökkentése érdekében ” című pályázatból megvalósuló óvoda épület bővítése, átalakítása	1 db épület bővítés átalakítás	Nemzeti eljárásrend	Kbt. 115. § Nyílt eljárás	2019.III.	2020.III.
7.	Építési beruházás: TOP-2.1.2-16-BA1-2017-00004 „Élhetőbb, szebb, zöldebb város megteremtése az Ormánság szívében” (Zöldváros)	Pályázati dokumentáció szerint	Nemzeti eljárásrend	Kbt. 115. § Nyílt eljárás	2019.III.	2021. I.
8.	Árubeszerzés: EFOP-1.4.2-16-2016-00018 „ Integrált térségi gyermekprogramok Sellye járásban ” keretein belül komplex árubeszerzés	A pályázati és közbeszerzési dokumentáció szerint	Nemzeti eljárásrend	Kbt. 117. § Nyílt eljárás	2019. I.	2021. IV.
9.	Árubeszerzés: TOP-2.1.1-16-BA1-2017-00001 „Helyi ellátás, szolgáltatás, életminőség javítása az Ormánságban” (Barnamezős területek rehabilitációja)	A pályázati és közbeszerzési dokumentáció szerint	Nemzeti eljárásrend	Kbt. 113. § (1) bekezdése szerinti összefoglaló tájékoztatóban meghirdetett, nyílt közbeszerzési eljárás	2019.III.	2020.III.

10.	<p>Árubeszerzés: TOP-1.4.1-BAI-2017-00009 „Hátrányból előnyt: Ormánsági Tücsök óvoda ellátási színvonalának emelése gyermekeink hátrányos helyzetének csökkentése érdekében” című pályázat keretein belül eszközbeszerzés</p>	A pályázati és közbeszerzési dokumentáció szerint	Nemzeti eljárásrend	Kbt. 113. § (1) bekezdése szerinti összefoglaló tájékoztatóban meghirdetett, nyílt közbeszerzési eljárás	2019.III.	2019.IV.
11.	<p>Árubeszerzés: TOP-1.1.3.-16-BAI-2017-00006 „Piac és az ahhoz szükséges alpinfrastruktúra kialakítása Sellyén” című pályázat keretein belül eszközbeszerzés</p>	A pályázati és közbeszerzési dokumentáció szerint	Nemzeti eljárásrend	Kbt. 113. § (1) bekezdése szerinti összefoglaló tájékoztatóban meghirdetett, nyílt közbeszerzési eljárás	2019.III.	2019.IV.
12.	<p>Szolgáltatás megrendelése: EFOP-3.9.2-16-2017-00034 „Humán kapacitások fejlesztése az Ormánság szívében” című pályázathoz kapcsolódó komplex rendezvények</p>	Pályázati dokumentáció szerint	Nemzeti eljárásrend	Kbt. 113. § Nyílt eljárás	2019.III.	2020. IV
13.	<p>Szolgáltatás megrendelése: EFOP-3.9.2-16-2017-00034 „Humán kapacitások fejlesztése az Ormánság szívében” című pályázathoz kapcsolódó komplex képzések</p>	Pályázati dokumentáció szerint	Nemzeti eljárásrend	Kbt. 113. § Nyílt eljárás	2019.III.	2020. IV.
14.	<p>Szolgáltatás megrendelése: EFOP-1.4.2-16-2016-00018 „Integrált térségi gyermekprogramok Sellye járásban” című pályázathoz kapcsolódó rendezvény</p>	Pályázati dokumentáció szerint	Nemzeti eljárásrend	Kbt. 113. § Nyílt eljárás	2019.III.	2022. I.



ELŐTERJESZTÉS

Sellye Város Önkormányzat Képviselő - testületének 2019.05.30-i
rendes / rendkívüli testületi ülésére

Napirendi pont sorszáma	7.
Tárgy:	A 2018. évre vonatkozó közbeszerzési éves statisztikai összegezés jóváhagyása
Előterjesztő:	Nagy Attila polgármester
Előterjesztésnek költségvetési vonzata van/nincs	van/ <u>nincs</u>
Pénzügyi vezető előterjesztést látta Pü. vezető	fedezet éves költségvetésben biztosított / költségvetés módosításával biztosított / nem biztosított
Az előterjesztés a jogszabályi feltételeknek megfelel: jegyző	<u>igen</u> /nem
A döntéshez szükséges többség:	<u>egyszerű</u> /minősített
Döntési forma:	rendelet/ <u>határozat</u> (normatív, hatósági, egyéb)
Döntéshozatal módja	<u>nyílt ülésen</u> kell/zárt ülésen kell/zárt ülésen lehet tárgyalni
Véleményezésre megkapta:	Pénzügyi Gazdasági és Ügyrendi Bizottság 2019. május 28-i ülésén

Tisztelt Képviselő-testület!

A közbeszerzési és tervpályázati hirdetmények feladásának, ellenőrzésének és közzétételének szabályairól, a hirdetmények mintáiról és egyes tartalmi elemeiről, valamint az éves statisztikai összegezésről szóló **44/2015. (XI. 2.) MvM rendelet** (a továbbiakban: MvM rendelet) 40. § (1) bekezdése értelmében az ajánlatkérő (Sellye Város Önkormányzat) az éves beszerzéseiről éves statisztikai összegezést köteles készíteni, amelyet legkésőbb a tárgyévét követő év május 31. napjáig kell közzétennie a Közbeszerzési Hatóság (a továbbiakban: Hatóság) által működtetett Közbeszerzési Adatbázisban (a továbbiakban: KBA).

Az MvM rendelet 40. § (2)-(3) bekezdései értelmében az éves statisztikai összezés mintáját a **közbeszerzésekről szóló 2015. évi CXLI. törvény** (továbbiakban: új Kbt.) 5. § (1) bekezdése szerinti ajánlatkérők (klasszikus ajánlatkérők) vonatkozásában az MvM rendelet **17. melléklete** tartalmazza.

Az éves statisztikai összegezést **e-mailben is szükséges megküldeni** (az osszegezes@kt.hu e-mail címre), és a **Közbeszerzési Adatbázisba (KBA) is fel kell tölteni. A feltöltésének határideje az MvM rendelet 40. § (1) be-kezdése alapján 2019. május 31. napja.**

Az éves statisztikai összegezés mintáira vonatkozó általános kitöltési információk

- Valamennyi értéket ÁFA nélkül, forintban kell feltüntetni. Amennyiben a szerződés más valutánemet határozott meg, az összeget lehetőség szerint a szerződéskötés napján közzétett MNB devizaárfolyamon kérjük átszámolni.
- Az eredménytelen közbeszerzési eljárásokat nem kell feltüntetni.
- Az éves statisztikai összegezésekben **kizárólag a 2018. évben lezárult eljárásokat kell szerepeltetni, azaz amelyek esetében az eljárás eredményéről szóló tájékoztató hirdetmény a 2018. évben jelent meg.**
- A KBA-ba történő feltöltésnél a Dokumentum alapadatok Tárgy mezőjébe be kell írni: „A 2018. évről szóló statisztikai összegezés”.

Az e-közbeszerzés megindítása óta az eljárásokat az Elektronikus Közbeszerzési Rendszerben (EKR) kell bonyolítani.

Sellye Város Önkormányzat, mint ajánlatkérő a 2018. évben 8 db közbeszerzési eljárást indított, melyek közül 1 db eredménytelen volt. Az eljárások bontása a következő:

Építési beruházásra vonatkozó eljárás: 2 db eredményes.

Árubeszerzésre vonatkozó eljárás: 3 db eredményes.

Szolgáltatás megrendelésére vonatkozó eljárás: 2 db eredményes és 1 db eredménytelen.

Mivel a statisztikai összegezésben azon eredményes eljárásokat kell szerepeltetni, melyek esetében a statisztika tárgyében, jelen esetben 2018-ban jelent meg az eljárás eredményéről szóló, publikált hirdetmény az EKR-ben, Sellye Város Önkormányzat **statisztikai összegezésében 3 db eredményes eljárást szerepeltet** a következő bontásban:

Építési beruházásra vonatkozó eljárás: 2 db eredményes.

1.EKR000632412018, Sellye Család- és Gyermekejóléti Központ infrastruktúrájának fejlesztése

2. EKR000149242018, Sellye és Drávaiványi ingatlanok felújítása

Árubeszerzésre vonatkozó eljárás: 1 db eredményes.

1. EKR000117252018, EFOP pályázatokhoz kapcsolódó eszközbeszerzések

A fenti eredményes eljárások főbb adatai a következők:

	Selye Család- és Gyermekjóléti Központ infrastruktúrájának fejlesztése	Selye és Drávaiványi ingatlanok felújítása		EFOP pályázatokhoz kapcsolódó eszközbeszerzések
Pályázati kódszám	TOP-4.2.1-16-BA1-2017-00013.	EFOP-2.1.2-16-2017-00005	„Az Önkormányzati étkeztetési fejlesztések támogatása” Azonosítószám: 351 485	EFOP-2.1.2-16-2017-00005, EFOP-4.1.8-16-2017-00014
Közbeszerzés tárgya	építési beruházás	építési beruházás		árubeszerzés
Eljárás fajtája	Nemzeti eljárásrend, Kbt. 115. § nyílt	Nemzeti eljárásrend, Kbt. 115. § nyílt		Nemzeti eljárásrend, Kbt. 117. § Saját beszerzési szabályok alkalmazása részvételi szakasz nélkül
EKR azonosító	EKR000632412018	EKR000149242018		EKR000117252018
Eljárás megindításának időpontja	2018.09.11.	2018.05.28.		2018.06.12.
Becsült érték, nettó HUF	47 331 551	48 603 162	12 135 439	29 438 954
Szerződött fél	O és R Kft.	O és R Kft.	O és R Kft.	BBS Trend Kft., H-Copex Kft.
Szerződés értéke, nettó HUF	51 995 735	51 810 760	11 820 363	4 236 870
Az eljárás eredményéről szóló tájékoztató hirdetmény publikálása	2018.11.30.	2018.08.21.		2018.10.11.

A fenti szerződésekre a fedezetet Európai Unió források jelentik, kivéve a konyhafelújításra vonatkozó szerződést, ahol hazai forrásból történt a szerződéses érték, azaz a 11.820.363,- Ft kiegyenlítése.

Eredménytelen eljárás: 1 db

1. EKR000666392018, EFOP pályázathoz kapcsolódó rendezvényszervezés és catering

Az eredménytelenség oka: nem nyújtottak be érvényes ajánlatot.

A 2018. évben indított eljárások közül a 2019-es éves közbeszerzési statisztikai összegezésben szerepeltetendő eljárások a következők:

I. 2018-ban indított közbeszerzési eljárások, melyek esetében ugyan megkötötték a szerződést 2018-ban, de nem jelent meg 2018-ban az eljárás eredményéről szóló hirdetmény:

1. EKR000431022018, Eszközök beszerzése EFOP pályázatokhoz.

II. 2018-ban indult közbeszerzési eljárások, melyek esetében szerződéskötésre 2019-ben került sor

1. EKR000716402018, Eszközök beszerzése EFOP pályázatokhoz III.

2. EKR000550552018, EFOP képzések Sellye Város Önkormányzat részére

3. EKR000952022018, EFOP pályázathoz kapcsolódó rendezvényszervezés és catering

Az előterjesztés mellékletét képezi azon összefoglaló táblázat, melyben minden 2018. évben indított közbeszerzési eljárás azonosító és statisztikai összegezésben megjelenítendő adata megtalálható.

Az Építési és Városüzemeltetési Osztály felkérte azon közbeszerzési szakértőket, akik Sellye Város Önkormányzat részére megbízás alapján 2018. évben közbeszerzési eljárást folytattak le, hogy készítsék el az általuk lefolytatott eljárásokra vonatkozóan az éves közbeszerzési statisztikai összegezést.

A Dr. Komlói Ügyvédi Iroda eleget tett a kérésnek az általuk bonyolított 1 db építési beruházás esetében, viszont az Önkormányzat összes többi közbeszerzési eljárását lefolytató Dr. Zoric Ildikó egyéni ügyvéd elhárította a feladat teljesítését.

Mellékletek:

1. számú melléklet: MvM rendelet 17. melléklete,

2. számú melléklet: összefoglaló táblázat a 2018. évben indított közbeszerzésekről.

Határozati javaslat

2018. évre vonatkozó közbeszerzési éves statisztikai összegezés

Sellye Város Önkormányzat Képviselő – testülete a 2018. évre vonatkozó közbeszerzési éves statisztikai összegezést megtárgyalta, azt az előterjesztés szerinti tartalommal elfogadja.

Határidő: azonnal

Felelős: polgármester

Sellye, 2018. május 30.

KÖZBESZERZÉSI ADATBÁZIS

Az éves statisztikai összegezés

Statisztikai összegezés az éves közbeszerzésekről a klasszikus ajánlatkérők vonatkozásában

I. szakasz: Ajánlatkérő

I.1) Név és címek

Hivatalos név: Sellye Város Önkormányzat			Nemzeti azonosítószám: ²
Postai cím: Dózsa Gy. u. 1.			
Város: Sellye	NUTS-kód: HU231	Postai irányítószám: 7960	Ország: Magyarország

I.2) Az ajánlatkérő típusa

<input type="checkbox"/> Központi szintű	<input type="checkbox"/> Támogatott szervezet [Kbt. 5. § (2)-(3) bekezdés]
<input checked="" type="checkbox"/> Regionális/helyi szintű	<input type="checkbox"/> Egyéb:
<input type="checkbox"/> Közjogi szervezet	

I.3) Fő tevékenység

<input checked="" type="checkbox"/> Általános közszolgáltatások	<input type="checkbox"/> Lakásszolgáltatás és közösségi rekreáció
<input type="checkbox"/> Honvédelem	<input type="checkbox"/> Szociális védelem
<input type="checkbox"/> Közrend és biztonság	<input type="checkbox"/> Szabadidő, kultúra és vallás
<input type="checkbox"/> Környezetvédelem	<input type="checkbox"/> Oktatás
<input type="checkbox"/> Gazdasági és pénzügyek	<input type="checkbox"/> Egyéb tevékenység:
<input type="checkbox"/> Egészségügy	

II. szakasz: az ajánlatkérő közbeszerzéseire vonatkozó általános adatok

II.1) Az uniós értékhatárokat elérő vagy meghaladó becsült értékű közbeszerzések (<i>valamennyi mezőben érték kizárólag arab számmal adható meg, a szerződések összértékét HUF-ban</i>) Száma: [] Összértéke: []
II.2) Az uniós értékhatárok alatti becsült értékű közbeszerzések (<i>valamennyi mezőben érték kizárólag arab számmal adható meg, a szerződések összértékét HUF-ban</i>) Száma: [3] Összértéke: [119.863.728,- Ft]

III. szakasz: az ajánlatkérő közbeszerzéseire vonatkozó részletes adatok

III.1) A közbeszerzések összesítése (*kivéve a IV.1.1)-IV.1.2) és IV.1.4)-IV.1.5) pontokban megadott közbeszerzéseket*)

III.1.1) Árubeszerzés (<i>valamennyi mezőben érték kizárólag arab számmal adható meg, a szerződések értékét HUF-ban kell megadni</i>)
III.1.1.1) A Kbt. Második Része szerinti eljárások összesítése ²
<input type="checkbox"/> Nyílt eljárás / Száma: [] Összértéke: []
<input type="checkbox"/> Gyorsított nyílt eljárás / Száma: [] Összértéke: []
<input type="checkbox"/> Meghívásos eljárás / Száma: [] Összértéke: []
<input type="checkbox"/> Gyorsított meghívásos eljárás / Száma: [] Összértéke: []
<input type="checkbox"/> Előzetes tájékoztatóval meghirdetett meghívásos eljárás / Száma: [] Összértéke: []
<input type="checkbox"/> Tárgyalásos eljárás / Száma: [] Összértéke: [] ²
<input type="checkbox"/> Gyorsított tárgyalásos eljárás / Száma: [] Összértéke: []
<input type="checkbox"/> Előzetes tájékoztatóval meghirdetett tárgyalásos eljárás / Száma: [] Összértéke: []
<input type="checkbox"/> Versenypárbeszéd/ Száma: [] Összértéke: []

<input type="checkbox"/> Innovációs partnerség / Száma: [] Összértéke: [] <input type="checkbox"/> Hirdetmény nélküli tárgyalásos eljárás / Száma: [] Összértéke: []
A Kbt. Második Része szerinti összes árubeszerzés ² Száma: [] Összértéke: []
III.1.1.2) A Kbt. Harmadik Része szerinti eljárások összesítése ² <input checked="" type="checkbox"/> A Kbt. 117. § szerinti saját beszerzési szabályok szerinti eljárás / Száma: [1] Összértéke: [4.236.870,- Ft] <input type="checkbox"/> Nyílt eljárás / Száma: [] Összértéke: [] <input type="checkbox"/> Gyorsított nyílt eljárás / Száma: [] Összértéke: [] <input type="checkbox"/> Meghívásos eljárás / Száma: [] Összértéke: [] <input type="checkbox"/> Gyorsított meghívásos eljárás / Száma: [] Összértéke: [] <input type="checkbox"/> Előzetes/időszakos előzetes tájékoztatóval meghirdetett meghívásos eljárás / Száma: [] Összértéke: [] <input type="checkbox"/> Tárgyalásos eljárás / Száma: [] Összértéke: [] <input type="checkbox"/> Gyorsított tárgyalásos eljárás / Száma: [] Összértéke: [] <input type="checkbox"/> Előzetes/időszakos előzetes tájékoztatóval meghirdetett tárgyalásos eljárás / Száma: [] Összértéke: [] <input type="checkbox"/> Versenypárbeszéd/ Száma: [] Összértéke: [] <input type="checkbox"/> Innovációs partnerség / Száma: [] Összértéke: [] <input type="checkbox"/> Hirdetmény nélküli tárgyalásos eljárás / Száma: [] Összértéke: [] <input type="checkbox"/> A Kbt. 113. § szerinti nyílt eljárás / Száma: [] Összértéke: [] <input type="checkbox"/> A Kbt. 113. § szerinti meghívásos eljárás / Száma: [] Összértéke: [] <input type="checkbox"/> A Kbt. 113. § szerinti tárgyalásos eljárás / Száma: [] Összértéke: [] <input type="checkbox"/> A Kbt. 115. § szerinti nyílt eljárás / Száma: [] Összértéke: [] <input type="checkbox"/> A Kbt. 115. § szerinti hirdetmény nélküli tárgyalásos eljárás / Száma: [] Összértéke: []
A Kbt. Harmadik Része szerinti összes árubeszerzés ² Száma: [1] Összértéke: [4.236.870,- Ft]
III.1.1.3) Az árubeszerzések fő tárgy szerinti CPV kódok alapján történő összesítése ²
A Kbt. Második Része Fő CPV-kód: ¹ [] . [] . [] . [] - [] / Száma: [] Összértéke: [] A Kbt. Harmadik Része Fő CPV-kód: ¹ [] . [] . [] . [] - [] / Száma: [] Összértéke: []
III.1.2) Építési beruházás (valamennyi mezőben érték kizárólag arab számmal adható meg, a szerződések értékét HUF-ban kell megadni)
III.1.2.1) A Kbt. Második Része szerinti eljárások összesítése ² <input type="checkbox"/> Nyílt eljárás / Száma: [] Összértéke: [] <input type="checkbox"/> Gyorsított nyílt eljárás / Száma: [] Összértéke: [] <input type="checkbox"/> Meghívásos eljárás / Száma: [] Összértéke: [] <input type="checkbox"/> Gyorsított meghívásos eljárás / Száma: [] Összértéke: [] <input type="checkbox"/> Előzetes tájékoztatóval meghirdetett meghívásos eljárás / Száma: [] Összértéke: [] <input type="checkbox"/> Tárgyalásos eljárás / Száma: [] Összértéke: [] <input type="checkbox"/> Gyorsított tárgyalásos eljárás / Száma: [] Összértéke: [] <input type="checkbox"/> Előzetes tájékoztatóval meghirdetett tárgyalásos eljárás / Száma: [] Összértéke: [] <input type="checkbox"/> Versenypárbeszéd/ Száma: [] Összértéke: [] <input type="checkbox"/> Innovációs partnerség / Száma: [] Összértéke: [] <input type="checkbox"/> Hirdetmény nélküli tárgyalásos eljárás / Száma: [] Összértéke: []
A Kbt. Második Része szerinti összes építési beruházás ² Száma: [] Összértéke: []
III.1.2.2) A Kbt. Harmadik Része szerinti eljárások összesítése ² <input type="checkbox"/> A Kbt. 117. § szerinti saját beszerzési szabályok szerinti eljárás / Száma: [] Összértéke: []

<input checked="" type="checkbox"/> Nyílt eljárás / Száma: [2] Összértéke: [115.626.858,- Ft]
<input type="checkbox"/> Gyorsított nyílt eljárás / Száma: [] Összértéke: []
<input type="checkbox"/> Meghívásos eljárás / Száma: [] Összértéke: []
<input type="checkbox"/> Gyorsított meghívásos eljárás / Száma: [] Összértéke: []
<input type="checkbox"/> Előzetes/időszakos előzetes tájékoztatóval meghirdetett meghívásos eljárás / Száma: [] Összértéke: []
<input type="checkbox"/> Tárgyalásos eljárás / Száma: [] Összértéke: []
<input type="checkbox"/> Gyorsított tárgyalásos eljárás / Száma: [] Összértéke: []
<input type="checkbox"/> Előzetes/időszakos előzetes tájékoztatóval meghirdetett tárgyalásos eljárás / Száma: [] Összértéke: []
<input type="checkbox"/> Versenypárbeszéd/ Száma: [] Összértéke: []
<input type="checkbox"/> Innovációs partnerség / Száma: [] Összértéke: []
<input type="checkbox"/> Hirdetmény nélküli tárgyalásos eljárás / Száma: [] Összértéke: []
<input type="checkbox"/> A Kbt. 113. § szerinti nyílt eljárás / Száma: [] Összértéke: []
<input type="checkbox"/> A Kbt. 113. § szerinti meghívásos eljárás / Száma: [] Összértéke: []
<input type="checkbox"/> A Kbt. 113. § szerinti tárgyalásos eljárás / Száma: [] Összértéke: []
<input checked="" type="checkbox"/> A Kbt. 115. § szerinti nyílt eljárás / Száma: [2] Összértéke: [115.626.858,- Ft]
<input type="checkbox"/> A Kbt. 115. § szerinti hirdetmény nélküli tárgyalásos eljárás / Száma: [] Összértéke: []
A Kbt. Harmadik Része szerinti összes építési beruházás ² Száma: [2] Összértéke: [115.626.858,- Ft]
III.1.2.3) Az építési beruházások fő tárgy szerinti CPV kódok alapján történő összesítése²
A Kbt. Második Része Fő CPV-kód: ¹ [] [] . [] [] . [] [] . [] [] - [] / Száma: [] Összértéke: [] A Kbt. Harmadik Része Fő CPV-kód: ¹ 45453100-8 / Száma: [2] Összértéke: [115.626.858,- Ft]
III.1.3) Építési koncesszió (valamennyi mezőben érték kizárólag arab számmal adható meg, a szerződések értékét HUF-ban kell megadni)
III.1.3.1) A Kbt. Negyedik Része szerinti uniós értékhatárt elérő becsült értékű eljárások összesítése²
<input type="checkbox"/> Hirdetmény közzétételével induló tárgyalás nélküli koncessziós beszerzési eljárás / Száma: [] Összértéke: []
<input type="checkbox"/> Hirdetmény közzétételével induló tárgyalás megtartásával lefolytatott koncessziós beszerzési eljárás / Száma: [] Összértéke: []
<input type="checkbox"/> Hirdetmény közzététele nélküli tárgyalás nélküli koncessziós beszerzési eljárás / Száma: [] Összértéke: []
<input type="checkbox"/> Hirdetmény nélküli tárgyalás megtartásával lefolytatott koncessziós beszerzési eljárás / Száma: [] Összértéke: []
A Kbt. Negyedik Része szerinti uniós értékhatárt elérő becsült értékű összes építési koncesszió ² Száma: [] Összértéke: []
III.1.3.2) A Kbt. Negyedik Része szerinti nemzeti értékhatárt elérő becsült értékű eljárások összesítése² (valamennyi mezőben érték kizárólag arab számmal adható meg, a szerződések értékét HUF-ban kell megadni)
<input type="checkbox"/> Hirdetmény közzétételével induló tárgyalás nélküli koncessziós beszerzési eljárás / Száma: [] Összértéke: []
<input type="checkbox"/> Hirdetmény közzétételével induló tárgyalás megtartásával lefolytatott koncessziós beszerzési eljárás / Száma: [] Összértéke: []
<input type="checkbox"/> Hirdetmény közzététele nélküli tárgyalás nélküli koncessziós beszerzési eljárás / Száma: [] Összértéke: []
<input type="checkbox"/> Hirdetmény nélküli tárgyalás megtartásával lefolytatott koncessziós beszerzési eljárás / Száma: [] Összértéke: []
A Kbt. Negyedik Része szerinti nemzeti értékhatárt elérő becsült értékű összes építési koncesszió ² Száma: [] Összértéke: []
III.1.3.3) Az építési koncessziók fő tárgy szerinti CPV kódok alapján történő összesítése²
Uniós értékhatárt elérő építési koncessziók Fő CPV-kód: ¹ [] [] . [] [] . [] [] . [] [] - [] / Száma: [] Összértéke: [] Nemzeti értékhatárt elérő építési koncessziók Fő CPV-kód: ¹ [] [] . [] [] . [] [] . [] [] - [] / Száma: [] Összértéke: []
III.1.4) Szolgáltatásmegrendelés² (valamennyi mezőben érték kizárólag arab számmal adható meg, a szerződések értékét HUF-ban

kell megadni)

III.1.4.1) A Kbt. Második Része szerinti eljárások összesítése²

- Nyílt eljárás / Száma: [] Összértéke: []
- Gyorsított nyílt eljárás / Száma: [] Összértéke: []
- Meghívásos eljárás / Száma: [] Összértéke: []
- Gyorsított meghívásos eljárás / Száma: [] Összértéke: []
- Előzetes tájékoztatóval meghirdetett meghívásos eljárás / Száma: [] Összértéke: []
- Tárgyalásos eljárás / Száma: [] Összértéke: []
- Gyorsított tárgyalásos eljárás / Száma: [] Összértéke: []
- Előzetes tájékoztatóval meghirdetett tárgyalásos eljárás / Száma: [] Összértéke: []
- Versenypárbeszéd/ Száma: [] Összértéke: []
- Innovációs partnerség / Száma: [] Összértéke: []
- Hirdetmény nélküli tárgyalásos eljárás / Száma: [] Összértéke: []

A Kbt. Második Része szerinti összes szolgáltatásmegrendelés²

Száma: [] Összértéke: []

III.1.4.2) Az uniós értékhatárt elérő becsült értékű, Kbt. Harmadik Része szerinti eljárások összesítése² (a Kbt 3. mellékletében meghatározott szociális és egyéb szolgáltatások)

- A Kbt. 117. § szerinti saját beszerzési szabályok szerinti eljárás / Száma: [] Összértéke: []
- Nyílt eljárás / Száma: [] Összértéke: []
- Gyorsított nyílt eljárás / Száma: [] Összértéke: []
- Meghívásos eljárás / Száma: [] Összértéke: []
- Gyorsított meghívásos eljárás / Száma: [] Összértéke: []
- Előzetes/idoszakos előzetes tájékoztatóval meghirdetett meghívásos eljárás / Száma: [] Összértéke: []
- Tárgyalásos eljárás / Száma: [] Összértéke: []
- Gyorsított tárgyalásos eljárás / Száma: [] Összértéke: []
- Előzetes/idoszakos előzetes tájékoztatóval meghirdetett tárgyalásos eljárás / Száma: [] Összértéke: []
- Versenypárbeszéd/ Száma: [] Összértéke: []
- Innovációs partnerség / Száma: [] Összértéke: []
- Hirdetmény nélküli tárgyalásos eljárás / Száma: [] Összértéke: []
- A Kbt. 113. § szerinti nyílt eljárás / Száma: [] Összértéke: []
- A Kbt. 113. § szerinti meghívásos eljárás / Száma: [] Összértéke: []
- A Kbt. 113. § szerinti tárgyalásos eljárás / Száma: [] Összértéke: []
- A Kbt. 115. § szerinti nyílt eljárás / Száma: [] Összértéke: []
- A Kbt. 115. § szerinti hirdetmény nélküli tárgyalásos eljárás / Száma: [] Összértéke: []

Az uniós értékhatárt elérő becsült értékű, Kbt. Harmadik Része szerinti összes szolgáltatásmegrendelés² (a Kbt 3. mellékletében meghatározott szociális és egyéb szolgáltatások)

Száma: [] Összértéke: []

III.1.4.3) Az uniós értékhatár alatti becsült értékű, Kbt. Harmadik Része szerinti eljárások összesítése²

- A Kbt. 117. § szerinti saját beszerzési szabályok szerinti eljárás / Száma: [] Összértéke: []
- Nyílt eljárás / Száma: [] Összértéke: []
- Gyorsított nyílt eljárás / Száma: [] Összértéke: []
- Meghívásos eljárás / Száma: [] Összértéke: []
- Gyorsított meghívásos eljárás / Száma: [] Összértéke: []
- Előzetes/idoszakos előzetes tájékoztatóval meghirdetett meghívásos eljárás / Száma: [] Összértéke: []
- Tárgyalásos eljárás / Száma: [] Összértéke: []
- Gyorsított tárgyalásos eljárás / Száma: [] Összértéke: []
- Előzetes/idoszakos előzetes tájékoztatóval meghirdetett tárgyalásos eljárás / Száma: [] Összértéke: []
- Versenypárbeszéd/ Száma: [] Összértéke: []
- Innovációs partnerség / Száma: [] Összértéke: []

Hirdetmény nélküli tárgyalásos eljárás / Száma: [] Összértéke: []

A Kbt. 113. § szerinti nyílt eljárás / Száma: [] Összértéke: []

A Kbt. 113. § szerinti meghívásos eljárás / Száma: [] Összértéke: []

A Kbt. 113. § szerinti tárgyalásos eljárás / Száma: [] Összértéke: []

A Kbt. 115. § szerinti nyílt eljárás / Száma: [] Összértéke: []

A Kbt. 115. § szerinti hirdetmény nélküli tárgyalásos eljárás / Száma: [] Összértéke: []

Az uniós értékhatás alatti, Kbt. Harmadik Része szerinti összes szolgáltatásmegrendelés²
 Száma: [] Összértéke: []

III.1.4.4) A szolgáltatásmegrendelés fő tárgy szerinti CPV kódok alapján történő összesítése²

A Kbt. Második Része

Fő CPV-kód: ¹[][] . [][] . [][] . [][] - [] / Száma: [] Összértéke: []

Az uniós értékhatárt elérő becsült értékű, Kbt. Harmadik Része szerinti összes szolgáltatásmegrendelés (a Kbt 3. mellékletében meghatározott szociális és egyéb szolgáltatások)

Fő CPV-kód: ¹[][] [][] [][] [][] - [] / Száma: [] Összértéke: []

A Kbt. Harmadik Része

Fő CPV-kód: ¹[][] . [][] . [][] . [][] - [] / Száma: [] Összértéke: []

III.1.5) Szolgáltatási koncesszió² (valamennyi mezőben érték kizárólag arab számmal adható meg, a szerződések értékét HUF-ban kell megadni)

III.1.5.1) A Kbt. Negyedik Része szerinti uniós értékhatárt elérő becsült értékű eljárások összesítése²

- Hirdetmény közzétételével induló tárgyalás nélküli koncessziós beszerzési eljárás / Száma: [] Összértéke: []
- Hirdetmény közzétételével induló tárgyalás megtartásával lefolytatott koncessziós beszerzési eljárás / Száma: [] Összértéke: []
- Hirdetmény közzététele nélküli tárgyalás nélküli koncessziós beszerzési eljárás / Száma: [] Összértéke: []
- Hirdetmény nélküli tárgyalás megtartásával lefolytatott koncessziós beszerzési eljárás / Száma: [] Összértéke: []

A Kbt. Negyedik Része szerinti uniós értékhatárt elérő becsült értékű összes szolgáltatási koncesszió²
 Száma: [] Összértéke: []

III.1.5.2) A Kbt. Negyedik Része szerinti nemzeti értékhatárt elérő becsült értékű eljárások összesítése² (valamennyi mezőben érték kizárólag arab számmal adható meg, a szerződések értékét HUF-ban kell megadni)

- Hirdetmény közzétételével induló tárgyalás nélküli koncessziós beszerzési eljárás / Száma: [] Összértéke: []
- Hirdetmény közzétételével induló tárgyalás megtartásával lefolytatott koncessziós beszerzési eljárás / Száma: [] Összértéke: []
- Hirdetmény közzététele nélküli tárgyalás nélküli koncessziós beszerzési eljárás / Száma: [] Összértéke: []
- Hirdetmény nélküli tárgyalás megtartásával lefolytatott koncessziós beszerzési eljárás / Száma: [] Összértéke: []

A Kbt. Negyedik Része szerinti nemzeti értékhatárt elérő becsült értékű összes szolgáltatási koncesszió²
 Száma: [] Összértéke: []

III.1.5.3) A szolgáltatási koncessziók fő tárgy szerinti CPV kódok alapján történő összesítése²

Uniós értékhatárt elérő szolgáltatási koncessziók

Fő CPV-kód: ¹[][] . [][] . [][] . [][] - [] / Száma: [] Összértéke: []

Nemzeti értékhatárt elérő szolgáltatási koncessziók

Fő CPV-kód: ¹[][] . [][] . [][] . [][] - [] / Száma: [] Összértéke: []

III.2) A tárgyalásos eljárások alapján megvalósított közbeszerzések összesítése

III.2.1) Árbeszerzés (valamennyi mezőben érték kizárólag arab számmal adható meg, a szerződések értékét HUF-ban kell megadni)

III.2.1.1) Az uniós értékhatárt elérő becsült értékű eljárások részletezése a Kbt. szerinti jogcím alapján²

Kbt. Második Része szerinti jogcímek

- Kbt. 85. § (2) bekezdés a) pont / Száma: [] Összértéke: []
- Kbt. 85. § (2) bekezdés b) pont / Száma: [] Összértéke: []
- Kbt. 85. § (2) bekezdés c) pont / Száma: [] Összértéke: []

- Kbt. 85. § (2) bekezdés d) pont / Száma: [] Összértéke: []
- Kbt. 85. § (2) bekezdés e) pont / Száma: [] Összértéke: []
- Kbt. 98. § (2) bekezdés a) pont / Száma: [] Összértéke: []
- Kbt. 98. § (2) bekezdés b) pont / Száma: [] Összértéke: []
- Kbt. 98. § (2) bekezdés c) pont / Száma: [] Összértéke: []
- Kbt. 98. § (2) bekezdés d) pont / Száma: [] Összértéke: []
- Kbt. 98. § (2) bekezdés e) pont / Száma: [] Összértéke: []
- Kbt. 98. § (4) bekezdés a) pont / Száma: [] Összértéke: []
- Kbt. 98. § (4) bekezdés b) pont / Száma: [] Összértéke: []
- Kbt. 98. § (4) bekezdés c) pont / Száma: [] Összértéke: []
- Kbt. 98. § (4) bekezdés d) pont / Száma: [] Összértéke: []

Az uniós értékhatár feletti árubeszerzések összesítése tárgyalásos eljárások esetében²

Száma: [] Összértéke: []

III.2.1.2) Az uniós értékhatár alatti becsült értékű eljárások részletezése a Kbt. szerinti jogcím alapján²

Kbt. Harmadik Része szerinti jogcímek

- Kbt. 85. § (2) bekezdés a) pont / Száma: [] Összértéke: []
- Kbt. 85. § (2) bekezdés b) pont / Száma: [] Összértéke: []
- Kbt. 85. § (2) bekezdés c) pont / Száma: [] Összértéke: []
- Kbt. 85. § (2) bekezdés d) pont / Száma: [] Összértéke: []
- Kbt. 85. § (2) bekezdés e) pont / Száma: [] Összértéke: []
- Kbt. 98. § (2) bekezdés a) pont / Száma: [] Összértéke: []
- Kbt. 98. § (2) bekezdés b) pont / Száma: [] Összértéke: []
- Kbt. 98. § (2) bekezdés c) pont / Száma: [] Összértéke: []
- Kbt. 98. § (2) bekezdés d) pont / Száma: [] Összértéke: []
- Kbt. 98. § (2) bekezdés e) pont / Száma: [] Összértéke: []
- Kbt. 98. § (4) bekezdés a) pont / Száma: [] Összértéke: []
- Kbt. 98. § (4) bekezdés b) pont / Száma: [] Összértéke: []
- Kbt. 98. § (4) bekezdés c) pont / Száma: [] Összértéke: []
- Kbt. 98. § (4) bekezdés d) pont / Száma: [] Összértéke: []
- Kbt. 113. § (1) bekezdés / Száma: [] Összértéke: []
- Kbt. 114. § (9) bekezdés / Száma: [] Összértéke: []
- Kbt. 115. § (1) bekezdés / Száma: [] Összértéke: []

Az uniós értékhatár alatti árubeszerzések összesítése tárgyalásos eljárások esetében²

Száma: [] Összértéke: []

III.2.2) Építési beruházás (valamennyi mezőben érték kizárólag arab számmal adható meg, a szerződések értékét HUF-ban kell megadni)

III.2.2.1) Az uniós értékhatárt elérő becsült értékű eljárások részletezése a Kbt. szerinti jogcím alapján²

Kbt. Második Része szerinti jogcímek

- Kbt. 85. § (2) bekezdés a) pont / Száma: [] Összértéke: []
- Kbt. 85. § (2) bekezdés b) pont / Száma: [] Összértéke: []
- Kbt. 85. § (2) bekezdés c) pont / Száma: [] Összértéke: []
- Kbt. 85. § (2) bekezdés d) pont / Száma: [] Összértéke: []
- Kbt. 85. § (2) bekezdés e) pont / Száma: [] Összértéke: []
- Kbt. 98. § (2) bekezdés a) pont / Száma: [] Összértéke: []
- Kbt. 98. § (2) bekezdés b) pont / Száma: [] Összértéke: []
- Kbt. 98. § (2) bekezdés c) pont / Száma: [] Összértéke: []
- Kbt. 98. § (2) bekezdés d) pont / Száma: [] Összértéke: []
- Kbt. 98. § (2) bekezdés e) pont / Száma: [] Összértéke: []

Kbt. 98. § (3) bekezdés / Száma: [] Összértéke: []

Az uniós értékhatár feletti építési beruházások összesítése tárgyalásos eljárások esetében ²

Száma: [] Összértéke: []

III.2.2.2) Az uniós értékhatár alatti becsült értékű eljárások részletezése a Kbt. szerinti jogcím alapján ²

Kbt. Harmadik Része szerinti jogcímek

Kbt. 85. § (2) bekezdés a) pont / Száma: [] Összértéke: []

Kbt. 85. § (2) bekezdés b) pont / Száma: [] Összértéke: []

Kbt. 85. § (2) bekezdés c) pont / Száma: [] Összértéke: []

Kbt. 85. § (2) bekezdés d) pont / Száma: [] Összértéke: []

Kbt. 85. § (2) bekezdés e) pont / Száma: [] Összértéke: []

Kbt. 98. § (2) bekezdés a) pont / Száma: [] Összértéke: []

Kbt. 98. § (2) bekezdés b) pont / Száma: [] Összértéke: []

Kbt. 98. § (2) bekezdés c) pont / Száma: [] Összértéke: []

Kbt. 98. § (2) bekezdés d) pont / Száma: [] Összértéke: []

Kbt. 98. § (2) bekezdés e) pont / Száma: [] Összértéke: []

Kbt. 98. § (3) bekezdés / Száma: [] Összértéke: []

Kbt. 113. § (1) bekezdés / Száma: [] Összértéke: []

Kbt. 114. § (9) bekezdés / Száma: [] Összértéke: []

Kbt. 115. § (1) bekezdés / Száma: [] Összértéke: []

Az uniós értékhatár alatti építési beruházások összesítése tárgyalásos eljárások esetében ²

Száma: [] Összértéke: []

III.2.3) Szolgáltatásmegrendelés (valamennyi mezőben érték kizárólag arab számmal adható meg, a szerződések értékét HUF-ban kell megadni)

III.2.3.1) Az uniós értékhatárt elérő becsült értékű eljárások részletezése a Kbt. szerinti jogcím alapján ²

Kbt. Második Része

Kbt. 85. § (2) bekezdés a) pont / Száma: [] Összértéke: []

Kbt. 85. § (2) bekezdés b) pont / Száma: [] Összértéke: []

Kbt. 85. § (2) bekezdés c) pont / Száma: [] Összértéke: []

Kbt. 85. § (2) bekezdés d) pont / Száma: [] Összértéke: []

Kbt. 85. § (2) bekezdés e) pont / Száma: [] Összértéke: []

Kbt. 98. § (2) bekezdés a) pont / Száma: [] Összértéke: []

Kbt. 98. § (2) bekezdés b) pont / Száma: [] Összértéke: []

Kbt. 98. § (2) bekezdés c) pont / Száma: [] Összértéke: []

Kbt. 98. § (2) bekezdés d) pont / Száma: [] Összértéke: []

Kbt. 98. § (2) bekezdés e) pont / Száma: [] Összértéke: []

Kbt. 98. § (5) bekezdés / Száma: [] Összértéke: []

Az uniós értékhatár feletti szolgáltatásmegrendelések összesítése tárgyalásos eljárások esetében ²

Száma: [] Összértéke: []

III.2.3.2) Az uniós értékhatár alatti becsült értékű eljárások részletezése a Kbt. szerinti jogcím alapján ²

Kbt. Harmadik Része

Kbt. 85. § (2) bekezdés a) pont / Száma: [] Összértéke: []

Kbt. 85. § (2) bekezdés b) pont / Száma: [] Összértéke: []

Kbt. 85. § (2) bekezdés c) pont / Száma: [] Összértéke: []

Kbt. 85. § (2) bekezdés d) pont / Száma: [] Összértéke: []

Kbt. 85. § (2) bekezdés e) pont / Száma: [] Összértéke: []

Kbt. 98. § (2) bekezdés a) pont / Száma: [] Összértéke: []

Kbt. 98. § (2) bekezdés b) pont / Száma: [] Összértéke: []

<input type="checkbox"/> Kbt. 98. § (2) bekezdés c) pont / Száma: [] Összértéke: [] <input type="checkbox"/> Kbt. 98. § (2) bekezdés d) pont / Száma: [] Összértéke: [] <input type="checkbox"/> Kbt. 98. § (2) bekezdés e) pont / Száma: [] Összértéke: [] <input type="checkbox"/> Kbt. 98. § (5) bekezdés / Száma: [] Összértéke: [] <input type="checkbox"/> Kbt. 113. § (1) bekezdés / Száma: [] Összértéke: [] <input type="checkbox"/> Kbt. 114. § (9) bekezdés / Száma: [] Összértéke: [] <input type="checkbox"/> Kbt. 115. § (1) bekezdés / Száma: [] Összértéke: []
<p>Az uniós értékhatár alatti szolgáltatásmegrendelések összesítése tárgyalásos eljárások esetében ²</p> <p>Száma: [] Összértéke: []</p>
<p>III.2.4) Építési koncesszió (valamennyi mezőben érték kizárólag arab számmal adható meg, a szerződések értékét HUF-ban kell megadni)</p>
<p>III.2.4.1) Az uniós értékhatárt elérő becsült értékű eljárások részletezése a Kbt. szerinti jogcím alapján ²</p> <p>Kbt. Negyedik Része</p> <input type="checkbox"/> Kbt. 118. § / Száma: [] Összértéke: [] <input type="checkbox"/> Kbt. 128. § (1) bekezdés a) pont / Száma: [] Összértéke: [] <input type="checkbox"/> Kbt. 128. § (1) bekezdés b) pont / Száma: [] Összértéke: [] <input type="checkbox"/> Kbt. 129. § / Száma: [] Összértéke: []
<p>Az uniós értékhatár feletti építési koncessziók összesítése tárgyalásos eljárások esetében ²</p> <p>Száma: [] Összértéke: []</p>
<p>III.2.4.2) A nemzeti értékhatárt elérő becsült értékű eljárások részletezése a Kbt. szerinti jogcím alapján ²</p> <p>Kbt. Negyedik Része</p> <input type="checkbox"/> Kbt. 118. § / Száma: [] Összértéke: [] <input type="checkbox"/> Kbt. 128. § (1) bekezdés a) pont / Száma: [] Összértéke: [] <input type="checkbox"/> Kbt. 128. § (1) bekezdés b) pont / Száma: [] Összértéke: [] <input type="checkbox"/> Kbt. 129. § / Száma: [] Összértéke: []
<p>Az uniós értékhatár alatti építési koncessziók összesítése tárgyalásos eljárások esetében ²</p> <p>Száma: [] Összértéke: []</p>
<p>III.2.5) Szolgáltatási koncesszió (valamennyi mezőben érték kizárólag arab számmal adható meg, a szerződések értékét HUF-ban kell megadni)</p>
<p>III.2.5.1) Az uniós értékhatárt elérő becsült értékű eljárások részletezése a Kbt. szerinti jogcím alapján ²</p> <p>Kbt. Negyedik Része</p> <input type="checkbox"/> Kbt. 118. § / Száma: [] Összértéke: [] <input type="checkbox"/> Kbt. 128. § (1) bekezdés a) pont / Száma: [] Összértéke: [] <input type="checkbox"/> Kbt. 128. § (1) bekezdés b) pont / Száma: [] Összértéke: [] <input type="checkbox"/> Kbt. 129. § / Száma: [] Összértéke: []
<p>Az uniós értékhatár feletti szolgáltatási koncessziók összesítése tárgyalásos eljárások esetében ²</p> <p>Száma: [] Összértéke: []</p>
<p>III.2.5.2) A nemzeti értékhatárt elérő becsült értékű eljárások részletezése a Kbt. szerinti jogcím alapján ²</p> <p>Kbt. Negyedik Része</p> <input type="checkbox"/> Kbt. 118. § / Száma: [] Összértéke: [] <input type="checkbox"/> Kbt. 128. § (1) bekezdés a) pont / Száma: [] Összértéke: [] <input type="checkbox"/> Kbt. 128. § (1) bekezdés b) pont / Száma: [] Összértéke: [] <input type="checkbox"/> Kbt. 129. § / Száma: [] Összértéke: []
<p>Az uniós értékhatár alatti szolgáltatási koncessziók összesítése tárgyalásos eljárások esetében ²</p> <p>Száma: [] Összértéke: []</p>

IV. szakasz: Kiegészítő információk

IV.1) Kiegészítő információk² (valamennyi mezőben érték kizárólag arab számmal adható meg, a szerződések értékét HUF-ban kell megadni)

IV.1.1) A WTO Közbeszerzési Megállapodás (GPA) hatálya alá nem tartozó, az uniós értékhatárokat elérő vagy azt meghaladó értékű közbeszerzések ² Száma: [] Összértéke: []
IV.1.2) A központosított közbeszerzési eljárásban beszerzett áruk/szolgáltatások ² Összértéke: []
IV.1.3) Elektronikus árlejtések ² Száma: [] Összértéke: []
IV.1.4) Keretmegállapodások alapján megkötött szerződések ² Száma: [] Összértéke: []
IV.1.5) Dinamikus beszerzési rendszerek alapján megkötött szerződések ² Száma: [] Összértéke: []
IV.1.6) Környezetvédelmi szempontok (zöld közbeszerzés) szerinti közbeszerzések ² X Szerződéses feltételként meghatározott szempontok alapján / Száma: [2] Összértéke: [115.626.858,- Ft] <input type="checkbox"/> Értékelési szempontként meghatározott feltételek alapján / Száma: [] Összértéke: [] <input type="checkbox"/> Műszaki leírásban meghatározott szempontok alapján / Száma: [] Összértéke: [] <input type="checkbox"/> Alkalmassági feltételek körében meghatározott szempontok alapján / Száma: [] Összértéke: [] <input type="checkbox"/> Alkalmassági feltételek körében meghatározott környezetvédelmi vezetési rendszerek alapján / Száma: [] Összértéke: []
Környezetvédelmi szempontok (zöld közbeszerzés) szerinti beszerzések összesítése ² Száma: [2] Összértéke: [115.626.858,- Ft]
IV.1.7) Szociális szempontok figyelembe vételével történt közbeszerzések ² <input type="checkbox"/> Szerződéses feltételként meghatározott szempontok alapján / Száma: [] Összértéke: [] <input type="checkbox"/> Értékelési szempontként meghatározott feltételek alapján / Száma: [] Összértéke: [] <input type="checkbox"/> Műszaki leírásban meghatározott szempontok alapján / Száma: [] Összértéke: [] <input type="checkbox"/> Alkalmassági feltételek körében meghatározott szempontok alapján / Száma: [] Összértéke: [] <input type="checkbox"/> Védett műhelyek számára fenntartott szerződések / Száma: [] Összértéke: []
Szociális szempontok szerinti beszerzések összesítése ² Száma: [] Összértéke: []
IV.1.8) Európai uniós alapokból finanszírozott közbeszerzések ² Száma: [3] Összértéke: [108.043.365,- Ft]
IV.1.9) A mikro-, kis- és középvállalkozások által elnyert közbeszerzések ² Száma: [3] Összértéke: [119.863.728,- Ft]
IV.1.10) A mikro-, kis- és középvállalkozások számára fenntartott közbeszerzések [Kbt. 114. § (1) bekezdés] ² Száma: [] Összértéke: []

IV.2) Az összegezés feladásának dátuma: (2019/05/31)

¹ szükség szerinti számban ismételve meg

² adott esetben





ELŐTERJESZTÉS

Sellye Város Önkormányzat Képviselő - testületének 2019. május 30-i
rendes/rendkívüli testületi ülésére

Napirendi pont sorszáma	8. napirend
Tárgy:	Sellye Termálfürdő 2019.évi strandnyitás előkészítéséről szóló tájékoztató megtárgyalása
Előterjesztő:	Patkó László, Sellye Kommunális Kft. ügyvezető
Előterjesztésnek költségvetési vonzata van/nincs	van/ <u>nincs</u>
Pénzügyi vezető előterjesztést látta	<i>fedezet éves költségvetésben biztosított / költségvetés módosításával biztosított / nem biztosított</i>
Az előterjesztés a jogszabályi feltételeknek megfelel:	<u>igen</u> /nem
A döntéshez szükséges többség:	<u>egyszerű</u> /minősített
Döntési forma:	rendelet/ <u>határozat</u> (normatív, hatósági, egyéb)
Döntéshozatal módja	<u>nyílt ülésen</u> kell/zárt ülésen kell/zárt ülésen lehet tárgyalni
Véleményezésre megkapta:	Pénzügyi, Gazdasági és Ügyrendi Bizottság 2019.05.28.-i ülésén



Sellye Kommunális Beruházó és Szolgáltató Kft.
7960 Sellye, Mátyás király u. 79.
Tel/Fax.: 73/580-003
E-mail: patko@sellye.hu

**Sellye Termálfürdő 2019.évi strandnyitás előkészítéséről szóló tájékoztató
megtárgyalása**

Sellye Város Önkormányzat
Képviselő Testülete
7960 Sellye, Dózsa Gy. u. 1.

Tisztelt Képviselő-testület!

Sellye Kommunális Kft., mint üzemeltető 2019. március hónaptól fogva folyamatosan végzi a termálfürdő 2019. évi szezonjára való nyitási előkészületi munkálatokat, amelyek során az alábbi munkafolyamatokat szükséges megemlíteni:

- februártól elkezdük a Kulcsos Ház karbantartásával, felújításával való munkálatokat, amelyeket április közepére befejeztünk. Hibaelhárítás megtörtént, vízszivárgást megtaláltuk, javítási munkálatokat elvégeztünk, továbbá teljes tisztasági festést hajtottunk végre a kulcsos házban. Május elejére kifogástalan, szálláshely szolgáltatásra alkalmas állapotba került a Kulcsos Ház,
- márciustól egészen április közepéig folyamatos burkolat javítási munkálatokat végeztünk a medencéken és azok környezetében. Az időjárási tényezőknek évről-évre kitett medence burkolat minden évben javítási munkát igényel tavasszal. Idén újra jelentős javítást végeztünk ilyen szempontból, mivel elvégeztünk térköburkolat javításokat, kültéri zuhanyozók taposó burkolatainak teljes újra fugázását, és rossz állapotban lévő csempék felszedését és újra lerakását,
- januárban munkálatokat végeztünk a Kőház felső szintének lépcsőfeljáró részén, ugyanis a lépcső fölé polikarbonátos lemezből, vas tartószerkezettel tetőt szereltünk, aztán áprilisban teljes festést végeztünk el a Kőház felső szintjének helyiségeiben,
- márciustól elkezdük a folyamatos terepmunkát a gondozott, ápolat zöldfelület érdekében, heti rendszerességgel végezzük a fűnyírást, és napi rendszerességgel zöldfelület gondozást,
- vizes blokkjaink kifelújítását áprilisban végeztük el,
- gépészeti karbantartás március óta folyamatosan zajlik, ennek során 2 db vízforgató szivattyút vittünk szakszervizbe teljes felújításra, a vegyszeradagoló rendszerhez alkatrészeket szereztünk be, vízkezelési eszközöket vásároltunk, és egy búvárszivattyú is beszerzésre került, összességében jelentős karbantartási munkát végeztünk a gépházban, és jelentős költséggel is járt,
- februártól elkezdve egészen április végéig tereprendezési munkálatokat végeztünk a termálfürdő hátsó területén a csónakázó tó környezetében, teljes mértékben lecseréltük a tó körüli telekhatároló drótkerítést, továbbá a kiszáradt, veszélyes fákat eltávolítottuk a területről, és rendbe tettük a tópartot körbe,
- május elején elbontottuk a termálfürdő és a sporttelep között lévő rossz állapotban lévő drótkerítést, és annak nyomvonalában tereprendezést végeztünk, ezt követően pedig a Sellye Város Önkormányzat MLSZ telephely fejlesztési projektje keretében új táblás kerítés kerül megépítésre a sportteleppel határos szakaszán a termálfürdőnek, ez strandnyitásra elkészül,

- Hatósági eljárásokat lebonyolítottuk, szükséges dokumentumokat felülvizsgáltuk, frissítettük,
- Vendéglátó helyiségek bérlői, üzemeltetői nem változtak az előző évhez képest.

Május végére nyitásra alkalmas állapotban várja a termálfürdő a vendégeit, a megszokott ápoltság, gondozott környezettel.

Kérem a tisztelt Képviselő Testületet, hogy a termálfürdő 2019. évi üzemeltetési előkészületekkel kapcsolatos tájékoztatót megtárgyalni és az alábbi határozati javaslatot elfogadni szíveskedjenek:

...../2019. (V.30.) KT Határozati javaslat

Sellye Városi Termálfürdő 2019. évi üzemeltetési előkészületekkel kapcsolatos tájékoztató megtárgyalása

Sellye Város Önkormányzat Képviselő Testülete Sellye Városi Termálfürdő 2019. évi üzemeltetési előkészületekkel kapcsolatos tájékoztatót elfogadja.

Határidő: 2019. május 31.

Felelős: Patkó László, ügyvezető

Patkó László
ügyvezető

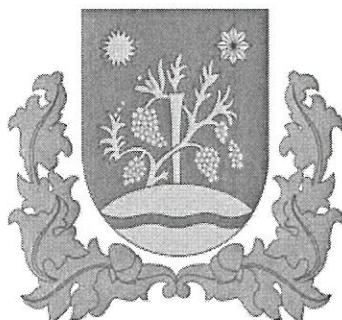

ELŐTERJESZTÉS

Sellye Város Önkormányzat Képviselő - testületének 2019. május 30-i
rendes/rendkívüli testületi ülésére

Napirendi pont sorszáma	9. napirend
Tárgy:	Sellye Kommunális Beruházó és Szolgáltató Kft. beszámolója a 2018. évi gazdálkodásról, mérlegének jóváhagyása
Előterjesztő:	Patkó László, Sellye Kommunális Kft. ügyvezető
Előterjesztésnek költségvetési vonzata van/nincs	van/ <u>nincs</u>
Pénzügyi vezető előterjesztést látta	<u>fedezet éves költségvetésben biztosított</u> / költségvetés módosításával biztosított / nem biztosított
Az előterjesztés a jogszabályi feltételeknek megfelel:	<u>igen</u> /nem
A döntéshez szükséges többség:	<u>egyszerű</u> /minősített
Döntési forma:	rendelet/ <u>határozat</u> (normatív, hatósági, egyéb)
Döntéshozatal módja	<u>nyílt ülésen</u> kell/zárt ülésen kell/zárt ülésen lehet tárgyalni
Véleményezésre megkapta:	Pénzügyi, Gazdasági és Ügyrendi Bizottság 2019.05.28.-i ülésén



SELYE KOMMUNÁLIS BERUHÁZÓ ÉS
SZOLGÁLTATÓ KFT.

MÉRLEGBESZÁMOLÓ

2018.

Tisztelt Képviselő-testület!

A hatályos jogszabályok alapján Sellye Kommunális Kft.-nek, mint gazdasági társaságnak az adott év december 31.-i fordulónappal az alapító és tulajdonos felé az éves gazdálkodásáról mérlegbeszámolót kell készítenie. Ennek megfelelően Társaságunk 2018. évi mérlegbeszámolóját Képviselő Testület elé terjesztjük.

Általános információk

A vállalkozás teljes neve:	Sellye Kommunális Beruházó és Szolgáltató Kft.
Alakulás időpontja:	1995. november 1.
Alakulás társasági formája:	Kft.
Cégjegyzékszám:	02-09-063422
Tulajdonosok:	Sellye Város Önkormányzat, címe: 7960 Sellye, Dózsa Gy. u. 1.
Székhely:	7960 Sellye, Mátyás K. u. 79.
Telephely:	-
Adószám:	11360755-2-02
Telefonszám, e-mail:	+36-73-580-003, patko@selye.hu
Számlavezető bank:	OTP Bank Nyrt. Sellyei Fiók
Bankszámlaszám:	11731128-20006194
Törzstőke:	6 000 000,- Ft készpénz
Ügyvezető:	Patkó László, 7960 Sellye, Erkel F. u. 5.
Törvényes képviselő:	Patkó László, 7960 Sellye, Erkel F. u. 5.
Fő tevékenység:	zöldterület-kezelés, síkosság-mentesítés, lakásgazdálkodás
Könyvvizetést végző cég:	-
Felügyelő Bizottság:	van, 3 tagú (Tönkö Péter, Szecsei Béla, Répás Dániel)

Társaságunk 1995. november 1.-jén alakult korlátolt felelősségű társaság formájában. A tulajdonosi jogokat 100 %-ban Sellye Város Önkormányzata gyakorolja. A Kft. jegyzett tőkéje 6.000.000,- Ft. A Kft. tevékenységi köre főként olyan önkormányzati közfeladatok ellátására terjed ki, amelyek a tulajdonos ellátási kötelezettségébe tartoznak.

Az eddigi tevékenységeink közé tartozott elsősorban: ivóvíz-ellátás, szennyvízelvezetés, kezelés, lakásgazdálkodás, közterület-fenntartás, síkosság-mentesítés, parkfenntartás, önkormányzati ingatlanok és intézmények épületeinek karbantartásakor felmerülő többletmunkálatok, temető-üzemeltetés, termálfürdő-üzemeltetés, sportpálya-üzemeltetés, települési rendezvények szervezésében való aktív közreműködés, közmunka programok irányítása, bonyolítása, önkormányzati projektek menedzselése, megvalósítása.

Jelenlegi fő tevékenységünk: zöldterület-kezelés (közterület-karbantartás), belterületi utak síkosság-mentesítése, lakásgazdálkodás, temető-üzemeltetés, termálfürdő-üzemeltetés.

Társaságunk fő tevékenységi köre megváltozott az előző évekhez képest, mivel az ivóvíz-ellátás és szennyvízelvezetés feladatok törvényi változások miatt kiszervezésre kerültek cégünkől 2012. június 30.-án. Ezen két feladat, tevékenység biztosította az előző években Társaságunk stabil gazdálkodását, likviditását, eredményességét.

A Társaság legfőbb célja, hogy a következő években megtalálja azokat a finanszírozási formákat, amelyekkel pótolhatóak az előző évek stabil gazdálkodását, eredményességét biztosító tevékenységek. Hosszútávon fontos célkitűzés annak a célnak az elérése, hogy olyan

tevékenységeket folytasson a cég, amelyekkel mérsékelhető vagy megszüntethető a tulajdonos önkormányzat anyagi hozzájárulása a feladatok megfelelő szintű ellátásához. Ennek fontos eszköze hosszú távra nézve az a célkitűzés, hogy a kft. képes legyen kisebb-nagyobb európai uniós projekteket sikeresen menedzselni, megvalósítani. Továbbá megtalálni azokat a tevékenységeket, feladatellátásokat, amelyeket eredményesen és gazdaságosan tud végezni a társaság, és amelyek célja, hogy szélesítse a kft. profilját, tevékenységi körét, annak érdekében, hogy stabil gazdálkodással rendelkező vállalkozássá váljon. Jelenleg a meghatározott önkormányzat által kiszereződött feladatokat nagyrészt önkormányzati finanszírozás segítségével valósítjuk meg.

A 2017-2018 gazdálkodási években több önkormányzati és egyéb szervezeti pályázat előkészítésében, benyújtásában részt vettünk, amelyekből a tárgyévet követő években bevételt, eredményt realizálhat a társaság. Továbbá 2016-ban elindítottuk web áruházunkat, amely a tárgyévet követő évek során történő bővítésével stabil bevételi forrásá válhat. Ezek a tevékenységek révén kívánjuk elérni stratégiai céljainkat, miszerint önálló és stabil gazdálkodást megteremtünk.

Rövid távú célok:

- stabilizálni a kft gazdálkodási helyzetét, elkerülni működési hiány képződését,
- pénzügyi tartalékot képezni a tárgyévi és következő évi gazdálkodáshoz,
- nagyobb mértékben segíteni az önkormányzati feladatokat, szorosabb együttműködés az önkormányzattal.

Hosszú távú célok:

- bővíteni a kft tevékenységi körét bevételtermelő, nyereséges tevékenységekkel,
- bővíteni a foglalkoztatottak létszámát,
- stabil gazdálkodást biztosítani folyamatosan,
- pályázatokat realizálni a közterület-karbantartás fejlesztésére, és egyéb tevékenységekre.

Korábbi évek eredménye röviden:

A 2014 év negatív eredménye után, a 2015 évben pozitív eredményt realizált, a 2016. évben pedig újra negatív eredményt realizált társaságunk. Ezek után 2017. évben is negatív eredményt realizáltunk. A tárgyévben, azaz 2018. évben pozitív eredményt realizáltunk. Ennek oka, hogy kedvezőbb termálfürdő üzemeltetést realizáltunk, illetve a közterület karbantartási tevékenységünk is költséghatékonyabb volt az előző évnél, a bértámogatások igénybevétele kedvezőbb volt az előző évnél,. A negatív eredmény az eredménytartalékból kerül finanszírozásra.

A 2018. évi gazdálkodás során a mérlegbeszámoló fő adatai az alábbiak:

Sellye Kommunális Beruházó és Szolgáltató Kft. 2018. évi

- *eszköz és forrás főösszege: 11.136,- ezer Ft*
- *mérleg szerinti eredménye: 241,- ezer Ft*

Társaságunk 241,- ezer Ft nyereséggel zárta a 2018. gazdálkodási évet, amelyet javasolunk visszaforgatni a társaság gazdálkodásába!

Társaságunk munkaerő-gazdálkodását illetően 4 fő teljes munkaidős munkavállalóval (ebből 3 fő határozatlan idejű és 1 fő határozott idejű), és 10 fő megbízási jogviszonyban alkalmazott dolgozóval (határozott idejű mind) az állományában zárta a 2018. gazdálkodási évet. Jelenleg 4 fő teljes idejű munkaviszonyban álló munkavállalóval rendelkezünk.

Szakmai beszámoló a 2018. évi gazdálkodásra vonatkozóan

A Kft. termálfürdő üzemeltetésének tevékenysége

Társaságunk 2018 évben biztosította a Sellye Városi Termálfürdő zavartalan működését. Az üzemeltetési megállapodás jelenleg 2024. február 29.-ig hatályos. Jelentősen kevesebb közfoglalkoztatási elszámolás lehetőségével, és átlagos nyári időjárással párosulva stabilan működtettük a termálfürdőt, nem volt működési zavar, finanszírozási probléma. Ápoló, gondozott zöld terület, virágos környezet jellemezte az üzemeltetést ebben az évben is. A vendégszám jól teljesült az előző évhez képest, mivel 21.609 fő vendégszámmal zártunk. A feladat ellátása összességében sikeresnek mondható.

Az üzemeltetési feladatoknak 2018. március hónap elején láttunk neki a nyitásra való felkészüléssel, amely az előző évhez képest hasonló mennyiségű feladat elvégzését igényelte, mind a fizikai, mind az engedélyezési feladatokat érintően. A gépészeti feladatokban azonban folyamatosan jelentős karbantartás, javítás, felújítás volt szükséges.

Felkészülés során elvégzett feladatok:

- Büfésor wc helyiség tetőszigetelése,
- Gyerekmedencében lévő vízgomba javítása,
- Szűrőtartályok közül 1 db töltetcsereje (gyermekmedence),
- Vizes blokkok és kültéri zuhanyozók vízvezeték szerelési munkái,
- Fa szerkezetű eszközök festése, öltöző-zuhanyzó vizes blokk festése,
- Medencék csempe hibáinak javítása, cseréje, medencék rossz lefolyórácsainak cseréje, pótlása, gyermekmedence csempe burkolatának újrafugázása,
- Medencék felkészítése a nyitáshoz (takarítás, fertőtlenítés, stb)
- Gépház áramellátásának javítása, szivattyúk, motorok, vízforgató rendszer hibáinak javítása,
- 1 db vízforgató szivattyú beszerzése,
- Virágosítás, fásítás, terület folyamatos gondozása, ápolása
- Üzemszabályzat aktualizálása, egyeztetése és engedélyezése az ÁNTSZ-el, azok előírásainak való megfelelés
- Legionella kockázatbecslés módosítása, és a kapcsolódó szabályozások betartása,
- Pénztárgép kötelező felülvizsgálata, karbantartása
- Vendégház szobaleltárának kiegészítése, hiány pótlása, készletbővítés, Köház alsó szintjének festése,
- Termálfürdő pénztár és büfésor közti kerítés szakaszának felújítása.

Jelentős mértékű karbantartáson esett át a gépészeti részleg, 1 db szűrőtartályban töltetcsereét hajtottunk végre, továbbá a vegyszeradagoló rendszer alkatrészeit lecseréltük. A vegyszeradagolás megfelelően működött, a töltetcsereinek köszönhetően nem volt gond a rendszeres ÁNTSZ vízminta vételek eredményeivel, a szűrőberendezések hatékonyabban működtek a töltetcsere révén. Ehhez kapcsolódóan viszont egy jelentős problémát kellett elhárítani, mivel a szűrőtartály szűrősípjai felmondták a szolgálatot, leváltak a tartály belsejében, emiatt a gyermekmedence aljára két héten át folyamatosan szűrőhomok rakódott le. A működési zavart csak a szűrőtartály cseréjével tudtuk elhárítani, amely jelentős kiadást jelentett a karbantartási, gépészeti költségek között.

A Termálfürdő pénztárának bejáratánál felújítottuk a kerftést, amely révén rendezettebb kép fogadja a strandolni érkezőket, és nem mellesleg biztonsági szempontból is javult az új kerítészakasszal a termálfürdő bekerítése.

2018. június 1.-jén nyitott ki a termálfürdő és a nyári üzemelés alatt folyamatosan zavartalanul működött. Biztosítottuk a személyi és tárgyi feltételeket az egész szezon alatt, 2 alkalommal volt ÁNTSZ hatósági ellenőrzés, amelyeknek maradéktalanul megfeleltünk, a hatósági vízmintavételek megfelelték az előírásoknak. Munkaügyi ellenőrzést ebben az évben nem kaptunk.

Az üzemeltetés személyi költségeinek finanszírozása az előző évhez képest kisebb részben a startmunka programból valósult meg, de ezt ellensúlyozta az a lehetőség, hogy minden munkavállaló esetében tudtunk bértámogatást igénybe venni. A dolgozói létszám 19 fő volt, amelyből 12 startmunka programban került kihelyezésre, így megállapítható, hogy a bérigazdálkodást jelentősen megkönnyítette a tulajdonos Sellye Város Önkormányzat. Alkalmazott létszám: 1 fő strandvezető, 2 fő gépész, 2 fő pénztáros, 3 fő takarító, 1 fő házgondnok, 3 fő medenceőr, 4 fő úszómester, 3 fő éjjeli őr.

Az üzemeltetés dologi kiadásainak finanszírozása teljes mértékben az üzemeltető Sellye Kommunális Kft. által került megfinanszírozásra. Idén már nem volt lehetőség dologi kiadások startmunka programban történő megfinanszírozására. Jelentős kiadások voltak a vegyszerek költsége (2.169.000,- Ft). Az előző években részben tudtunk forrást bevonnni erre. A gépészeti javítások közül kiemelni fontos a gyermekmedence szűrőtartályának cseréjét, amely anyag és munkadíja együtt nettó 982.000 Ft karbantartási költséget realizált. Jelentős dugulás elhárítást kellett eszközölnünk a büfésoron, amely 15 év alatt képződött lerakódásokat szüntette meg a büfesor szennyvíz csatornájában. A folyamatos, rendszeres zöldfelület kezelés fontos feladatunk volt, látszik is ez az üzemanyag felhasználásunkban, amely nettó 282.000,- Ft lesz. A Kft. által finanszírozott jelentős költség rezi (áram, víz, gáz) költség: nettó 4.443.000,- Ft. A Kft. reklám és marketingszolgáltatásokra 432.000,- Ft-ot költött, amelynek köszönhető is alakult jól a vendégszám. Reklámoztunk számos megyei és régiós hatósugarú lapban és kiadványban. Több újságban, magazinban is megjelentünk, továbbá országos hatósugarú internetes adatbázisokban is megtalálhatóak voltunk, a termálfürdők országos térképére rákerültünk több országos szervezetenél is. Folyamatosan biztosítottuk a működéshez szükséges anyag és tisztítószer szükségleteket. Szintén jelentős költsége volt a Kft. számára a havi kontroll vizsgálatoknak, amelyet az ÁNTSZ pécsi labor végzett, és számlázott ki. A vízvizsgálatok az előző évhez képest nagyobb költséget jelentettek, mert több mintát kellett levenni és vizsgálni a labornak egy törvényi változás miatt. A 2018. évi szezonban nem szerveztünk strandfesztivált forráshiány, és a hatékony gazdálkodás miatt.

A 2018. évben 3 db bérlője volt a vendéglátó üzletsornak: Czerpán Kft., Rácz Roland, Horváth Henrietta. A bérleti szerződések leadásra kerültek a megkötésükkor az Önkormányzatnak. A vendéglátó helyiségek működésével alapvetően nem volt probléma, mivel egy minőségileg jó környezetben, elfogadható szolgáltatást nyújtottak a strandoló vendégek számára.

A termálfürdő nyitva tartása 2018. szeptember 2.-ig tartott, akkor zártuk be a kapukat. A 2018. évi szezont 21.609 fő vendégszámmal zártuk, amely a 2016 és 2017 évhez képest magasabb volt. Ez a vendégszám elfogadható nagyságú. Az időjárás júliusban nem kedvezett, augusztusban kedvezett az üzemeltetésnek. Továbbra is elmondható, hogy a vendégszám

alakulása köszönhető volt az alacsony jegyáraknak, az igényes és ápolts környezetnek, a reklám és marketing tevékenységnek.

A szezon zárás utáni időszakban megkezdjük az őszi-téli üzemeltetés feladatait. Továbbra is folyamatosan gondozzuk a területeket az egész éves munkaszerződéssel rendelkező közmunkás alkalmazottakkal. A zöldfelület gondozását egészen november elejéig végezzük, aztán a terület karbantartás, téliesítés feladatait végezzük. Rendszeres nappali jelenlét van, továbbá rendszeres az éjjeli őrzés a termálfürdő területén. A téli üzemeltetési időszakban kerül elvégzésre több gépészeti karbantartás is, továbbá működtetjük igény esetén a vendégházat.

Meg kell említeni a számszerűsített eredmények mellett a többször leírt startmunka program fontosságát. Elengedhetetlen feltétele az üzemeltetésnek a dolgozók startmunka programban való szerepeltetése, azaz a személyi juttatások és kapcsolódó járulékok elszámolhatósága az államilag finanszírozott startmunka programban. Ezen ráfordítások bér és járulék költségei jelentős finanszírozási tételt jelentenének a márciusi felkészüléstől a szeptemberi zárásig, utána pedig a téli üzemeltetési időszakban is. Elmondható, hogy alapvető tényező volt a minőségi üzemeltetésben a startmunka finanszírozási lehetőség.

A Kft. startmunka programokkal kapcsolatos tevékenysége

A Kft 2018 évben aktívan részt vett Sellye Város Önkormányzatának startmunka programjainak megvalósításában. Ennek során szakmai irányítást vállalt a szakszerű és hatékony megvalósítása érdekében, amely során együttműködött folyamatosan Sellyei Közös Önkormányzati Hivatal Építési és Városüzemeltetési Osztályával.

Az együttműködés alapvető célja:

- a helyi közfoglalkoztatási programok szakmai megvalósításának, bonyolításának elősegítése,
- a közfoglalkoztatottak, munkavállalók munkához való hozzáállásának, „munkamoráljának” javítása, munkáról való pozitív gondolkodásmód kialakítása
- a közfoglalkoztatási programok megvalósítása során a helyi értékteremtésre hangsúlyt helyező tevékenységek erősítése,
- foglalkoztatási helyzet javítása, munkahelyek létrehozása, foglalkoztatási lehetőségek segítése,
- közfoglalkoztatásból való piaci foglalkoztatásba történő átmenetel javítása.

A startmunka programokkal kapcsolatos tevékenységek során a közfoglalkoztatás lebonyolítását elősegítő egyeztetéseken rendszeresen részt vettünk. Napi rendszerességgel szerveztük, irányítottuk és felügyeltük a programok megvalósulását, összpontosítva a helyi értékteremtő elemek elvárt minőségű megvalósulására. Folyamatosan biztosítottuk a közfoglalkoztatásban történő munkavégzést segítő szerszámok, eszközök tárolását, kiadását, visszavételét. Folyamatosan koordináltuk az önkormányzat és a kft tulajdonában lévő géppark vezénylését, irányítását. A programok megvalósításához szükséges beszerzési folyamatok lebonyolítását elősegítettük. A tervezett tevékenységek elvégzéséhez kapcsolódó szakmai-műszaki kivitelezés módját, tartalmát megterveztük, javaslatokat tettünk annak megvalósítására és koordináltuk annak elvégzését.

A startmunka programok járda felújítási tevékenysége hatékonyan elvégzésre került összességében 2018. évben 680 méter felújított járda, amely a Kossuth Lajos utca 300 méterével, Batthyány utca 180 méterével, és a Váralja utca 200 méterével valósult meg. A

nyári időszakban kijavítottunk kisebb-nagyobb kátyúkat hideg aszfalt felhasználásával, és az útpadkákat egész évben folyamatosan karbantartottuk. Az Édesanyák utca elején árokfedést hajtottunk végre, amellyel jelentősen csökkentettük a balesetveszély lehetőségét az érintett kereszteződés környezetében, és javítottuk a parkolási lehetőséget az Ormánság Községi Ház közelében.

A startmunka programok utcakép javítási tevékenységes során végrehajtottuk 2018. évben is a fásítási és virágosítási feladatainkat. Ennek során telepítettünk összességében 137 db díszfa csemetét, és több mint 6000 db virágpalántát. Részletezve a fásítást, az alábbi utcák lettek érintve: Ifjúság utca 10 db facsetete parkosítással, Dombalja utca eleje 64 db tiszafa csemetével, Széchenyi utca északi oldala 22 db júdásfa csemetével, Édesanyák utca keleti oldal eleje 10 db gömbakác díszfacsetetével, Radnóti utca nyugati oldala 21 db gömbkőrös díszfacsetetével, tovább 10 db pótlás a Kastélyparkba került telepítésre.

A startmunka programok egyéb tevékenységei elősegítették az önkormányzati szolgálati lakások felújítását is. Említésre érdemes lakások: Dráva utca 1., Édesanyák utca 27., Mátyás K. utca 62. Elvégzett munkafolyamatok: nyílászárócserék, álmennyezet készítés, hidegburkolás, villamosság munkák és ezeknek a szükséges anyagbeszerzései.

A startmunka programok tevékenységei között megvalósult mezőgazdasági tevékenységeket a kft nem koordinálta szakmailag, annak megvalósítása az önkormányzat felügyelete alatt történt.

A Kft. lakásgazdálkodási tevékenysége

A Kft lakásgazdálkodási közszolgáltatási szerződése 2023. december 31. napjáig biztosítja a lakásgazdálkodási feladatokat. Ez tulajdonképpen folyamatos már hosszú évek óta, ám az in-house szerződések maximálisan 5 évre köthetőek, így a vonatkozó tevékenység a jogszabályi háttér miatt határozott időre került meghatározásra az érintett szerződésben az önkormányzat és a társaságunk között.

A Kft 2018 évben nagy figyelmet fordított az önkormányzati tulajdonban lévő szolgálati lakások karbantartására. Jelenleg minden önkormányzati lakás ki van adva, maximális kihasználtsággal működik a lakásgazdálkodás. Célunk, elfogadható és a bérlők számára is megelégedésre szolgáló állapotba hozni valamennyi szolgálati lakást. 2017-ben bővült 1 db új lakással a lakásgazdálkodás, így nőtt a bérlakások száma. 2018-ban megkezdtünk újabb 1 db lakás kialakítását, amely 2019-ben kerül be a lakásgazdálkodásba kiadható lakásként. További 1 db lakást teljesen felújítottunk 2018. évben. Kettő lakásban nyílászáró cserét hajtottunk végre, amelyek így a modernebb lakhatási körülményeket biztosítanak.

Vannak lakások azonban, amelyek aránytalanul nagy ráfordítást igényelnének a megfelelő állapotba hozáshoz: Felsőmajorban és alsómajorban lévő lakások. Szükséges az építési osztállyal közösen meghatározni a megoldást. A többi lakás elfogadható, lakható állapotban van, a kisebb szükséges munkálatok folyamatosan megvalósulnak, a bérlőkkel folyamatosan tartjuk a kapcsolatot, és ellenőrizzük a lakások állapotát.

Gondoskodtunk a lakásgazdálkodásba bevont ingatlanok hasznosításáról, teljes körű üzemeltetéséről, állapotának karbantartásáról, állagmegóvásáról, felújításáról. A lakásbérleti szerződéseknek megfelelően figyelemmel kísértük a bérlőket. azokkal történő

kapcsolattartásról, bérlő panaszok, észrevételek befogadásáról, kezeléséről, és a szükséges intézkedések megtételéről gondoskodtunk.

Összességében 10 db szolgálati lakás és 6 db szociális célú lakást üzemeltünk a lakásgazdálkodás keretében.

Zöldterület-kezelés (közterület-karbantartás) – karbantartási tevékenység

A Kft zöldfelület-kezelési közszolgáltatási szerződése 2023. december 31. napjáig biztosítja a közterület karbantartási feladatokat. Ez tulajdonképpen folyamatos már hosszú évek óta, ám az in-house szerződések maximálisan 5 évre köthetőek, így a vonatkozó tevékenység a jogszabályi háttér miatt határozott időre került meghatározásra az érintett szerződésben az önkormányzat és a társaságunk között.

Sellye belterületén folyamatosan végzünk karbantartási munkálatokat, virágosítás, fásítás folyamatos, elhalt fák kivágása kapacitásunknak megfelelően van ütemezve. A zöldfelületeket márciustól egészen novemberig folyamatosan gondoztuk. A zöldfelületű közterületek karbantartása körében elvégeztük: közparkok gondozása, virágágyások gondozása, virágosítás, cserjék gondozása, telepítése, fák gondozása, ápolása, telepítése, fűvel borított területek gondozása, kaszálása, növényvédelmi munkák, parlagfü-irtási munkákat.

Társaságunk a nem zöldfelületű közterületek karbantartása körében folyamatosan elvégezte: utak tisztítása, az úttest burkolatának tisztán tartása, a szegély melletti szennyeződések eltávolítása. járdák bizonyos szakaszainak tisztítása, utak és járdák síkosság-mentesítése, közlekedési jelzőtáblák karbantartása, közterületi hulladékgyűjtők rendszeres ürítése, közterületen szemét összegyűjtése. A közterületi padok állapotát folyamatosan javítottuk, Kisparkot folyamatosan rendben tartottuk, a buszváró helyeket tisztántartottuk. A nemzeti ünnepek idejére a település főutcáját és az iskola utcáját a magyar zászlóval és a Sellye zászlóval rendszeresen fellobogóztattuk. A település ünnepi díszvilágítását 2018. évben is fel,- és leszereltük, karbantartottuk, és működésüket biztosítottuk. A díszvilágítás fejlesztésére költségtakarékos gazdálkodásunk miatt nem volt lehetőségünk ebben a gazdálkodási évben.

A Kastélypark területén folyamatos karbantartást végeztünk, parkgondozási tevékenységünk révén egész évben ápolt, gondozott park várta a látogatókat. A Kastélyparkban lévő kukákat, padokat felújítottuk, karbantartottuk, a sétautakat gondoztuk, karbantartottuk.

A téli időszakot biztosítottuk síkosság-mentesítés tekintetében, amely során több alkalommal hótolást szerveztünk és végeztünk az utak járhatósága érdekében. Továbbá a járdák felületét is tisztán tartottuk télen a közintézmények környezetében és a közterületeken.

Temető üzemeltetési tevékenység

A Kft temető üzemeltetési kegyeleti közszolgáltatási szerződése 2023. december 31. napjáig biztosítja a temető üzemeltetési feladatokat. Ezt tulajdonképpen már négy éve végz a kft., ám az in-house szerződések maximálisan 5 évre köthetőek, így a vonatkozó tevékenység a jogszabályi háttér miatt határozott időre került meghatározásra az érintett szerződésben az önkormányzat és a társaságunk között.

A feladat ellátása során üzemeltetjük a katolikus temetőt, a református temetőt, izraelita temetőt, amelyek összességében 19.219 m² terület karbantartását, rendezett gondozott állapotban tartását, sírok, utak, ravatalozó karbantartását jelenti

2018. évben felújítottuk a katolikus temető bejáratának pilléreit, ugyanis a régi betonpillér helyett új téglával kirakott pilléreket építettünk és a lefestettük a kovácsoltvas kapubejárót. Több mint 300 méter hosszúságban felújítottuk a temetőt határoló drótkerítést, új drót és új betonoszlopok lehelyezésével. Ezzel jogszabályi kötelezettségünknek is eleget tettünk, illetve gondoskodtunk a rendezett temető megteremtéséről.

Pályázat előkészítési és projektmenedzselési tevékenység

Társaságunk az elmúlt 2-3 évben folyamatosan feladatai között fontosnak tartotta az önkormányzat városfejlesztési és egyéb pályázatainak feladataiban való részvételt. Ez a feladat 2018. évre jelentős tevékenységet jelent a kft. tevékenységi körében. Több városfejlesztési projekt megvalósításában, menedzselésében is részt veszünk. Ilyen például a TOP-2.1.1-16-BA1-2017-00001 számú pályázat, amely a régi sajtúzem területét érintő projektet jelenti. Ilyen továbbá a EFOP-2.1.2.-16-2017-00005 számú pályázat, amely a Zrínyi utcai régi általános iskola épületét és területét érintő projektet jelenti.

A projektek menedzselése során elvégezzük a projekt előrehaladásának nyomon követését, a projektek torvszerűségének ellenőrzése, tevékenységek ütemterv szerinti előrehaladásának segítségét. A projektek megvalósulási helyszínein rendszeres, teljes körű ellenőrzés végzünk a támogatási szerződésben rögzített feladatok teljesítése érdekében. A projekteken vállalt indikátorok, eredménymutatók teljesüléséről gondoskodunk, nyomon követjük, a projektdokumentáció kezeljük. A projektzárásokat követően a záró dokumentációkat elkészítjük, önkormányzattal közösen a támogatási szerződésben előírt tartalommal és formában.

A felsorolt feladatok ellátása komoly munkavégzést jelent a kft. munkavállalóinak, ám jelentős bevétel kiegészítő tevékenységként segítette a társaság 2018. évi gazdálkodását, és hozzájárult a biztonságos működés és a zavartalan finanszírozás biztosításához.

A Mérlegbeszámoló részei szöveges beszámolóhoz csatolásra kerültek. Ezek a 2018. évi egyszerűsített éves beszámoló és eredmény kimutatás, kiegészítő melléklet, továbbá a tevékenységenkénti, feladatonkénti gazdálkodási adatok kimutatása, és a felügyelő bizottság jelentése.

Kérem a tisztelt Képviselő-testületet, hogy a Sellye Kommunális Beruházó és Szolgáltató Kft. 2018. évi mérlegbeszámolóját fogadja el.

Sellye, 2019. május 27.

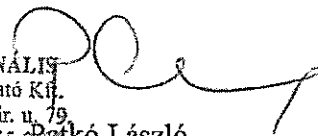
SELLYE KOMMUNÁLIS
Beruházó és Szolgáltató Kft.
7960 Sellye, Mátyás kir. u. 79.
S. Adószám: 11360755-2-10

Patkó László
ügyvezető

Egyszerűsített éves beszámoló MÉRLEG "A" típus

(1)

Eszközök (aktívák)

EZER HUF

Sorszám	A tétel megnevezése	Előző év	Előző év(ek) módosításai	Tárgyév
a	b	c	d	
1	A. Befektetett eszközök (2.+4.+6. sor)	4 054	0	4 219
2	I. IMMATERIÁLIS JAVAK			
3	2. sorból Immateriális javak érték helyesbítése			
4	II. TÁRGYI ESZKÖZÖK	4 054		4 219
5	4. sorból Tárgyi eszközök érték helyesbítése			
6	III. BEFEKTETETT PÉNZÜGYI ESZKÖZÖK			
7	6. sorból Befektetett pénzügyi eszközök érték helyesbítése			
8	6. sorból Befektetett pénzügyi eszközök értékelési különbözete			
9	B. Forgóeszközök (10.+11.+14.+16. sor)	11 504	0	6 466
10	I. KÉSZLETEK			
11	II. KÖVETELÉSEK	4 983		1 633
12	11. sorból Követelések értékelési különbözete			
13	11. sorból Származékos ügyletek pozitív értékelési különbözete			
14	III. ÉRTÉKPAPÍROK			
15	14. sorból Értékpapírok értékelési különbözete			
16	IV. PÉNZESZKÖZÖK	6 521		4 833
17	C. Aktív időbeli elhatárolások			451
18	ESZKÖZÖK (AKTÍVÁK) ÖSSZESEN (1.+8.+17. sor)	15 558	0	11 136

Források (passzívák)

19	D. Saját tőke (20+22+23+24+25+26+29. sor)	6 561	0	6 802
20	I. JEGYZETT TŐKE	6 000		6 000
21	I/a Ebből: visszavásárolt tulajdonosi részesedés névértéken			
22	II. JEGYZETT, DE MÉG BE NEM FIZETETT TŐKE (-)			
23	III. TŐKETARTALÉK			
24	IV. EREDMÉNYTARTALÉK	1 467		561
25	V. LEKÖTÖTT TARTALÉK			
26	VI. ÉRTÉKELÉSI TARTALÉK			
27	Ebből: Érték helyesbítés értékelési tartaléka			
28	Ebből: Valós értékelés értékelési tartaléka			
29	VII. ADÓZOTT EREDMÉNY	-906		241
30	E. Céltartalékok			
31	F. Kötelezettségek (32.+33.+34. sor)	8 627	0	4-243
32	I. HÁTRASOROLT KÖTELEZETTSÉGEK			
33	II. HOSSZÚ LEJÁRATÚ KÖTELEZETTSÉGEK			
34	III. RÖVID LEJÁRATÚ KÖTELEZETTSÉGEK	8 627		4 243
35	Ebből: Kötelezettségek értékelési különbözete			
36	Ebből: Származékos ügyletek negatív értékelési különbözete			
37	G. Passzívák időbeli elhatárolások	370		91
38	FORRÁSOK (PASSZÍVÁK) ÖSSZESEN (19.+30.+31.+37. sor)	15 558	0	11 136

Egyszerűsített éves beszámoló EREDMÉNYKIMUTATÁS
(forgalmi költség eljárással)

(1)

EZER HUF

Sorszám	A tétel megnevezése	Előző év	Előző év(ek) módosításai	Tárgyév
a	b	c	d	e
1	I. ÉRTÉKESÍTÉS NETTÓ ÁRBEVÉTELE	56 175		54 717
2	II. Értékesítés közvetlen költségei	48 897		62 793
3	III. Értékesítés bruttó eredménye (I-II)	7 278	0	-8 076
4	IV. Az értékesítés közvetett költségei	10 487		
5	V. EGYÉB BEVÉTELEK	3 482		10 136
6	Ebből: visszaírt értékvesztés	242		
7	VI. EGYÉB RÁFORDÍTÁSOK	1 076		1 743
8	Ebből: értékvesztés			824
9	A. ÜZEMI (üzleti)TEVÉKENYSÉG EREDMÉNYE(±III-IV+V-VI)	-803	0	317
10	VIII. PÉNZÜGYI MŰVELETEK BEVÉTELEI			36
11	IX. PÉNZÜGYI MŰVELETEK RÁFORDÍTÁSAI			
12	B. PÉNZÜGYI MŰVELETEK EREDMÉNYE (VIII.-IX.)	0	0	36
13	C. ADÓZÁS ELŐTTI EREDMÉNY (±A±B)	-803	0	353
14	X. Adófizetési kötelezettség	103		112
15	D. ADÓZOTT EREDMÉNY (±C-X)	-906	0	241

Sellye 2019.április 14.

a vállalkozás vezetője
(képviselője)

SELLYE KOMMUNÁLIS
Beruházó és Szolgáltató Kft.
7960 Sellye, Mátyás kir. u. 79.
5. katasztr.: 11360755-2-02

Sellye Kommunális Beruházó és Szolgáltató KFT

7960 Sellye, Mátyás király u. 79.

2018. évi EGYSZERŰSÍTETT ÉVES BESZÁMOLÓ

KIEGÉSZÍTŐ MELLÉKLETE

S e l l y e, 2019. április 14.

Összeállította:

Czipor Zoltánné
könyvelő.
Reg.sz:149039

Jóváhagyta:

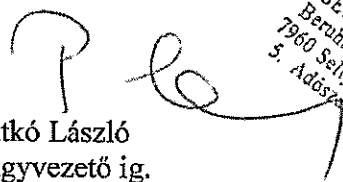
Patkó László
ügyvezető ig.

SELLYE KOMMUNÁLIS
Beruházó és Szolgáltató Kft.
7960 Sellye, Mátyás kir. u. 79.
5. Adószám: 11360755-2-02

Általános leírás:

A társaság bemutatása, általános információk:

A társaság cégneve: *Sellye Kommunális Beruházó és Szolgáltató Kft*

Rövidített cég neve: *Sellye Kommunális Kft*

Határozatlan időre alakult, az üzleti év azonos a naptári évvel.

Alakulás időpontja: *1995. november 01.*

Székhelye: *7960 Sellye, Mátyás király u. 79.*

A társaság törzstőkéje *6.000.000.-Ft*

Az egyszemélyes Kft a *Sellye Város Önkormányzatának kizárólagos tulajdona.*

Tevékenysége olyan közfeladat elvégzése, amely a tulajdonos Önkormányzat ellátási kötelezettségi körébe tartozik.

Sellye Város Képviselőtestülete 2015. december 01.-től 3 tagú felügyelő bizottságot választott öt éves megbízással.

A társaság fő tevékenységi köre:

- **81.30 Zöldterület kezelés (A város közterületének fenntartása és kezelése)**

Tevékenysége kiterjed még:

- **Önkormányzati lakás és helységgazdálkodás**
- **Strandfürdő üzemeltetés (2015.-től)**
- **Temető karbantartás (2015.-től)**

A társaság képviselője: *Patkó László 7960 Sellye Erkel u.5*
ügyvezető igazgató

A számviteli politika fő vonásai:

Az egyszerűsített éves beszámoló a számviteli törvény alapelveinek betartásával került összeállításra.

Formája: Egyszerűsített éves beszámoló

A könyvvezetés rendszere: kettős

A mérlegkészítés forduló napja: december 31.

Időpontja: tárgyévet követő: március 01.

Az eredmény-kimutatás választott formája:

A gazdasági események elszámolása elsődleges költséghely illetve költségviselőn 6.-7-es számlaosztályban történik, biztosítva az 5.-ös számlaosztállyal történő egyezőséget.

Így az eredmény-kimutatást a számviteli törvény 3 sz. melléklet „ A „változata szerint forgalmi költséggel készítjük el.

Céltartalék képzés alkalmazott területe:

Társaságunknál 2018.-ben céltartalék képzés nem történt.

Rendkívülinek minősített események:

A számviteli törvényben meghatározott eseteken túlmenően rendkívüli esemény az esetenként egymillió Ft-ot meghaladó káresemény.

Az értékcsökkenés elszámolásának módja:

Az értékcsökkenés elszámolása a Társaság számviteli politikája alapján, a várható használati időnek megfelelően történik. Az értékcsökkenést a bruttó értékből kiindulva lineáris leírással állapítjuk meg, negyedéves gyakorisággal.

A számvitelről szóló 2000. évi C.tv.-ben foglalt 100e-ft értékhatárig engedélyezett egyedi beszerzési értékkel bíró (un. kis értékű) tárgyeszközök beszerzési árát a használatba vételkor egy összegben számoljuk el értékcsökkenési leírásként.

Terven felüli értékcsökkenést megrongálódott, rendeltetésszerűen nem használható eszköz után számolunk el.

Társaságunk könyvvizsgálót nem alkalmaz.

Alkalmazott értékelési eljárások

Az értékelés az eszközöknek és forrásoknak a beszámoló mérlegében szerepeltetendő értékének a meghatározását jelenti.

Az egyes eszközök értékelése a számviteli törvényben rögzített elvek figyelembe vételével történik.

A vásárolt készleteket év közben költségként a megfelelő költséghelyre könyveljük tényleges beszerzési áron.

Évvégén, leltár alapján jelentkeznek eredménymódosító tételként.

A befektetett eszközöket, forgóeszközöket a bekerülési értéken értékkeljük, csökkentve az alkalmazott leírásokkal, és növelve a visszairás összegével.

A vevő, az adós minősítése alapján az üzleti év mérleg fordulónapján fennálló és a mérlegkészítés időpontjáig pénzügyileg nem rendezett követelésnél értékvesztést kell elszámolni- a mérlegkészítés időpontjában rendelkezésre álló információk – alapján, a követelés könyvszerinti értéke és a követelés várhatóan megtérülő összege közötti- veszteség jellegű- különbözet összegében, ha ez a különbözet tartósnak mutatkozik, naptári éven túli

A követelést függetlenül attól, hogy az eszközök, illetve a befektetett pénzügyi eszközök között szerepel- az elfogadott, elismert értékben, illetve a már elszámolt értékvesztéssel csökkentett, az értékvesztés visszaírt összegével növelt, könyvszerinti értéken mutatjuk be.

A vevőnként, adósként kisösszegű követeléseknél a vevők, adósok együttes minősítése alapján határozzuk meg az értékvesztés összegét.

A mérlegben a pénztár, csekkék értékeként az üzleti év mérleg fordulónapján a pénztárban lévő forint készlet értékét mutatjuk ki.

A mérlegben a bankbetét értékeként az üzleti év mérlegforduló napján a pénzügyintézetnél elhelyezett forintbetét bankkivonattal egyező értékét mutatjuk ki.

A saját tőkét, céltartalékot, a kötelezettségeket a mérlegben könyvszerinti értéken mutatjuk be.

A forintban felvett hitelt, kölcsönt a ténylegesen folyósított, törlesztésekkel csökkentett összegben mutatjuk ki.

I. Mérleghez kapcsolódó kiegészítések

1./ Immateriális javak és tárgyi eszközök állományváltozása Ezer Ft.-ban

Megnevezés	Immateriális javak	Tárgyi eszközök	Beruházások	Összesen
Halm. nyitó, B” érték 2018.01.01	472	14338	0	14810
Tárgyévi növekedés		939		939
Tárgyévi csökkenés		912		912
Záró B” érték 2018.12.31.	472	14365		14837
Nyitó écs. 2018.01.01.	472	10284		10756
Tárgyévi növekedés.		774		774
Tárgyévi csökkenés.		912		912
Záró halmozott é.cs. 2018.12.31.	472	10146		10618
Záró nettó érték 2018.12.31.		4219		4219

A 2018. évi értékcsökkenési leírás részletezése

Megnevezés	Terv szerinti értékcsökkenés leírás			Terven felüli écs. leírás	Écs. leírás összesen
	Lineáris módszer	Egyösszegű écs. leírás	Összesen		
Szellemi termékek					
Tárgyi eszközök	774		774		774
Beruházások					
Tárgyi eszközök összesen	774		774		774

Készletek: Év végén, leltár alapján tényleges beszerzési áron tartjuk nyilván.

Követelések: Vevőkövetelésünk évvégén 1269 E Ft.

Értékpapírokkal társaságunk nem rendelkezik.

Időbeli elhatárolások:

Bevételek aktív időbeli elhatárolása: 2019 évben utalt, de 2018 évet érintő szolgáltatás.

Rövid lejáratú kötelezettségek: munkabér + járulékai 1.893 EFt , szállítók. 1386 EFt, áfa 535 EFt, , adók:530 EFt

Környezetvédelmet szolgáló tárgyi eszközök bemutatása

Környezetvédelmet szolgáló tárgyi eszköze a társaságnak nincs.

Vállalkozás leányvállalata

Leányvállalata a társaságnak nincs.

Közösen vezetett vállalkozások

A társaságnak nincs.

A társaság társult vállalkozásai

Jelenleg nincs.

A társasággal részesedési viszonyban álló vállalkozások

A társaságnak nincs.

Értékvesztés elszámolása

2018.-ban 824Eft értékvesztést számoltunk el, éventüli tartozás miatt, végrehajtásra beadva.

Jelzáloggal és hasonló jogokkal terhelt kötelezettségek és biztosítékok bemutatása

A társaságnak nincs.

A mérlegben meg nem jelenő pénzügyi kötelezettségek

A társaságnak nincs.

A mérlegben szereplő az előző évekkel össze nem hasonlítható adatok

A mérleg összeállítása során az előző évtől eltérő értékelési módszert nem alkalmazott a társaság.

Exportértékesítés adatai

A társaságnak exportértékesítése nem volt.

II. Eredmény-kimutatáshoz kapcsolódó kiegészítések

Elkülönített állami pénzalapoktól kapott támogatások

Társaságunk 2018-ben 10.056Eft bértámogatást nyert a GINOP-5.1.1-15/2015-00001 és a GINOP-5.2.1-14/2015-00001 projekt alapján .

Egyéb ráfordítások részletezése

Megnevezés	2017.év	2018.év
Állami költségvetéssel elszámolt adók	97	100
Önkormányzati adók	776	815
Egyéb ráfordítás	3	4
Értékvesztés	0	824
Behajthatatlan köv.	200	0
Egyéb ráfordítás összesen	1076	1743

III. Tájékoztató jellegű kiegészítések

A társasági adó alapjának módosító tételei

Megnevezés	2017.év	2018.év
Adózás előtti eredmény	-804	353
Adóalap növelő tételek		
• Számviteli tv. szerinti értékesökkenés	386	774
• Értékvesztés	0	824
• Elengedett köt.	200	
Adóalap csökkentő tételek		
• Adó tv. szerinti értékesökkenés	386	774
• Behajthatatlan köv.	48	
• Előző évek elhat. vesztesége		906
Korrigált adóalap	-652	271
Társasági adó	103	112
Adókedvezmény		
Adózott eredmény	-906	241
Mérleg szerinti eredmény	-906	241

A Költségek költségnemenkénti részletezése

Ezer Ft

Megnevezés	2017.év	2018.év
Anyag költség	21155	18857
Igénybe vett szolgáltatások ktg.	11655	8630
Egyéb szolgáltatási ktg.-ek	859	739
Közvetített szolgáltatások	2656	2615
Anyagjellegű ráfordítások össz.	36325	30841
Béreköltség	18463	26511
Személyi jellegű egyéb költség	387	368
Bérfeladások	3823	4299
Személyi jellegű ráford. össz.	22673	31178
Értécsökkenési leírás	386	774
Költségek összesen	59384	62793

Bér és béren kívüli juttatások összege, létszámadatok

Megnevezés	Létszám (fő)	Béreköltség (E Ft)	Egyéb személyi jell. kifizetés. (EFt)
Teljes munkaidős fizikai foglalk.	6	10709	
Teljes munkaidős szellemi fogl.	3	7590	345
Nem teljes munkaidős fogl.	12	8212	
Foglalkoztatottak	21	26511	345

Tisztségviselők részére kifizetett éves járandóság.

A társaság ügyvezető igazgatója részére 3. 600 .Eft munkabért és 345Eft költségtérítést fizetett a társaság.

Összefoglalás:

A beszámoló a kiegészítő melléklettel együtt a Társaság valós vagyoni helyzetét és összképét tükrözi. A Sellye Kommunális Kft mérlege 11.136 EFt eszköz –forrás egyezőségű.

Adózott eredménye 241 EFt

Sellye Községi Kft. 2018. évi üzleti tervében szereplő gazdálkodási adatainak tevékenységenkénti kimutatásán alapuló tervezett és teljesített adatokkal

Tevékenységek	Központi Irányítás		Tornafőrdő Üzemeltetés		Közterület karbantartás		Lakás gazdálkodás		Tűmentő Irtás		Szociális bérletkezelés		Projektmenedzsment feladat		Összesen	
	2018. Terv	2018. Tév	2018. Terv	2018. Tév	2018. Terv	2018. Tév	2018. Terv	2018. Tév	2018. Terv	2018. Tév	2018. Terv	2018. Tév	2018. Terv	2018. Tév	2018. Terv	2018. Tév
	Ezer Ft	Ezer Ft	Ezer Ft	Ezer Ft	Ezer Ft	Ezer Ft	Ezer Ft	Ezer Ft	Ezer Ft	Ezer Ft	Ezer Ft	Ezer Ft	Ezer Ft	Ezer Ft	Ezer Ft	Ezer Ft
Költségek																
1. Anyagköltségek																
Üzemanyagbeszerzés	0	0	200	282	980	60	40	0	20	0	0	0	0	0	0	0
Vegyszerek, tisztítószerek	20	20	1900	2169	60	0	0	0	0	0	0	0	0	0	0	0
Indulóbeszerzés	80	116	20	0	0	0	0	0	0	0	0	0	0	0	0	0
Munkabérek	0	0	0	16	45	0	0	0	0	0	0	0	0	0	0	0
Fűgáz, anyagbeszerzés	0	0	1100	1012	2900	5886	1100	1193	250	437	0	0	0	0	0	0
2. Közvetlen díjak																
Értekezési díjak	150	146	4000	3878	12	17	20	3	6	6	0	0	0	0	0	0
gáz, vízdíj	350	394	999	565	100	395	60	0	50	48	0	0	0	0	0	0
bulvárdíjazás	22	22	215	16	70	52	0	0	450	2,5	0	0	0	0	0	0
3. Szolgáltatások																
Bérelti díj	371	244	0	130	400	228	0	0	0	0	0	0	0	0	0	0
Kommunikációs szolgáltatások	0	253	180	127	200	205	0	0	0	35	0	0	0	0	0	0
Hírdetési, reklám kiadások	0	0	500	432	0	0	0	0	0	0	0	0	0	0	0	0
Karbantartás	50	21	600	1539	30	20	600	0	120	0	0	0	0	0	0	0
Bankdíjazás	500	484	0	0	0	0	0	0	0	0	0	0	0	0	0	0
Egyéb szolgáltatások	1492	1265	2990	2220	400	580	0	209	0	44	0	2119	0	0	0	0
4. Személyi jellegű kiadások																
Bérlés	5888	7817	5601	8293	12801	13638	230	839	0	0	0	0	0	0	0	0
Meghívás díjak	340	0	846	0	2220	0	0	0	0	0	0	0	0	0	0	0
Munkaadókat terhelő járulékok	1393	1291	0	0	1895	1919	20	149	0	0	0	0	0	0	0	0
Személyi jellegű egyéb kiadások	216	346	0	0	0	0	0	0	0	0	0	0	0	0	0	0
5. Feladások																
6. Feladások	0	355	0	18	0	314	0	0	0	29	0	0	0	0	0	0
7. Feladások																
Rövidtávú költségek	10994	11335	15906	29757	15538	21712	3600	2194	956	889	2300	2119	1440	1363	50954	60179
Közvetlen Irányítás feladatokról	0	0	2913	5051	6141	4892	174	401	144	219	80	0	410	752	9982	11133
Összes költség	10994	11335	18879	25808	21699	26404	3774	2665	1100	11,8	2389	2119	1910	2115	50954	71314
Beszűlés	1012	0	18879	18178	18880	22873	3774	2665	1100	10,9	2389	2119	1910	2117	51028	52102
Egyéb bevétel-egység rőrdíjazás	0	0	0	761	0	557	0	0	0	0	0	0	0	0	0	0
Értékpapírok	-9082	-11135	0	131	-2819	-2974	0	78	0	-88	0	0	0	0	74	241

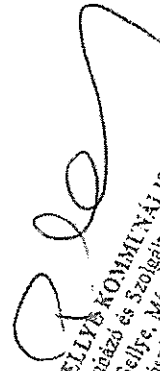
SELYE KÖZSÉGI KFT.
 Berendező és Szolgáltató Kft.
 7960 Sellye, Mátyás kir. u. 79.
 Adószám: 11360755-2-02

Felügyelő Bizottság 2019. évi 2. számú Jelentése *Sellye Kommunális Kft. 2018. évi mérlegbeszámolójáról*

Sellye Kommunális Kft. Felügyelő Bizottsága működése során figyelemmel kíséri a társaság gazdálkodását. A Társaság és a Felügyelő Bizottság együttműködése megfelelő.

A Társaság Felügyelő Bizottsága megvizsgálta az Ügyvezető által elkészített 2018 évi mérlegbeszámolót, eredmény kimutatást, kiegészítő mellékletet és gazdálkodási beszámolót.

A Társaság Felügyelő Bizottsága megvizsgálta az Ügyvezető által elkészített 2018. évi pénzügyi, szakmai helyzetről, gazdálkodásról szóló beszámolót, továbbá megvizsgálta az éves gazdálkodás főkönyvi kivonatait, tárgyi eszköznyilvántartását, a realizált költségek szükségességét.

A Felügyelő Bizottság megállapította, hogy az ügyvezetés az üzleti tervnek megfelelően végezte a 2018. évi gazdálkodást, a humán erőforrás gazdálkodás szintén az üzleti terv és a vállalt feladatellátások biztosításához szükséges feltételek szerint történt. A munkaerő igénybevétele, alkalmazása szükségszerű volt a feladatok ellátásához. A Felügyelő Bizottsághoz a Társaság munkavállalóitól bejelentés nem érkezett. Az éves gazdálkodásban realizálódott költségek a vállalt feladatok megfelelő ellátása érdekében merültek fel.

A Felügyelő Bizottság megfelelőnek ítélte meg a társaság 2018. évi gazdálkodását **11.136 e Ft** mérlegfőösszeggel és a **241 e Ft** eredmény számszerűsítésével, továbbá a tevékenységekre lebontott eredmény levezetésével. A tevékenységek finanszírozása nem minden esetben megfelelően segítette az éves gazdálkodás során a stabil gazdálkodási egyensúly megteremtését, mivel volt olyan tevékenység, amely alulfinanszírozott lett, nevezetesen a közterület karbantartás és a temetőüzemeltetés. Viszont kifejezetten segítette a stabilitást a projektmenedzselési tevékenység, amely jelentős költséghatékonyasága révén kiegyensúlyozta a többi feladat finanszírozási problémáit. A gazdálkodás összességében megfelelőnek mondható, mivel a korábbi éves eredmény kiegyensúlyozza az aktuális év negatív eredményét, vagyis a gazdálkodás stabilitása biztosított. Az üzleti tervben meghatározott célok érvényesülése visszatükröződik a 2018. évi beszámolóból.

A Felügyelő Bizottság megállapítja, hogy a 2018. évi beszámoló üzleti tervre épülése elmondható, a működési egyensúly biztosítása, és annak érvényesülése megvalósult.

Felügyelő Bizottság a fentebb leírt véleményezése alapján javasolja elfogadásra Sellye Város Önkormányzat Képviselő Testületének a Sellye Kommunális Kft. 2018. évi pénzügyi, szakmai helyzetéről, gazdálkodásáról szóló beszámolót, mérlegbeszámolót.

Sellye, 2019. május 23.

Felügyelő Bizottság részéről:

Tönkö Péter
elnök

Számlaszámok Összesítése

Számlaszám	Nyitó egyenleg	Halmazott forgalom		Egyenleg	
		Tartozik	Követel	Tartozik	Követel
1	4,053,740.00	17,876,486.00	13,657,231.00	4,219,255.00	0.00
2	0.00	2,615,490.00	2,615,490.00	0.00	0.00
3	11,433,377.00	164,947,967.00	158,113,067.00	6,834,900.00	0.00
1 - 3	15,489,117.00	185,439,943.00	174,385,788.00	11,054,155.00	0.00
4	-15,489,117.00	174,415,294.00	185,228,674.00	0.00	10,813,350.00
1 - 4	0.00	359,855,237.00	359,614,462.00	240,775.00	0.00
5		63,436,769.00	63,436,769.00	0.00	0.00
6		11,581,423.00	446,113.00	11,135,310.00	0.00
7		50,225,690.00	1,183,543.00	49,042,147.00	0.00
8		5,576,338.00	1,105,636.00	4,470,502.00	0.00
5 - 8		130,820,220.00	66,172,261.00	64,647,959.00	0.00
9		4,371,558.00	69,260,292.00	0.00	64,888,734.00
5 - 9		135,191,778.00	135,432,553.00	0.00	240,775.00
Összesen	0.00	495,047,015.00	495,047,015.00	0.00	0.00

Főkönyvi kivonat

Számla	Számla neve	Folyósz. jеле	Főkönyvi kivonat				Egyenleg
			Nyitó egyenleg	Halmazott forgalom Tartozik	Követel	Tartozik	
0144	Egyéb szellemi alkotások		472,183.00	472,183.00	0.00	472,183.00	0.00
0149	Szellemi term.écsők.		-472,183.00	0.00	472,183.00	0.00	472,183.00
0213	épület, épületrész		650,000.00	650,000.00	0.00	650,000.00	0.00
0214	Egyéb építség		5,232,524.00	5,232,524.00	0.00	5,232,524.00	0.00
0219	Ingatlanok értécsők.		-2,454,543.00	0.00	2,768,495.00	0.00	2,768,495.00
0311	Műszaki berend.gépsk		1,536,246.00	1,536,246.00	0.00	1,536,246.00	0.00
0312	Termelési szolg.járművek		1,712,950.00	1,712,950.00	0.00	1,712,950.00	0.00
0318	Term.szolg.járművek écs.		-1,312,950.00	0.00	1,312,950.00	0.00	1,312,950.00
0319	Műszaki ber.gépek écsők.		-1,536,246.00	0.00	1,536,246.00	0.00	1,536,246.00
0413	Irodai berendezések		2,034,504.00	2,724,130.00	694,101.00	2,030,029.00	0.00
0414	Egyéb berendezések		405,000.00	405,000.00	0.00	405,000.00	0.00
0416	Kisértékű tárgyi eszk. B		2,766,007.00	3,030,240.00	232,686.00	2,797,554.00	0.00
0418	Kisértékű Teszk.écs.		-2,766,007.00	232,686.00	3,030,240.00	0.00	2,797,554.00
0419	Egyéb ber.felsz. écsők.		-2,213,745.00	941,218.00	2,671,021.00	0.00	1,729,503.00
0511	Beruházások		0.00	939,309.00	939,309.00	0.00	0.00
1. számlacsoztály összesen:			4,053,740.00	17,876,486.00	13,657,231.00	4,219,255.00	0.00

Sellye
Közművelődési Kft

2.LAP
2019.05.09
Tárgyév: '18

Számla	Számla neve	Folyósz. jela	Főkönyvi kivonat				
			Ilytő egyenleg	Tartozik	Halmazott forgalom Követel	Tartozik	Egyenleg Követel
07	Közvetített szolgáltatás		0.00	2,615,490.00	2,615,490.00	0.00	0.00
2. számlacsoport összesen:			0.00	2,615,490.00	2,615,490.00	0.00	0.00

Számola	Számola neve	Folyósz. jеле	Nyitó egyenleg	Fizetési hánylat		Egyenleg	Követel
				Tartozik	Követel		
3100010	Orvosi Szolg.Szolg.Szolg.F		50,000.00	50,000.00	25,000.00	50,000.00	0.00
3100011	3100010 -3100013 F.számok		20,000.00	50,000.00	25,000.00	55,000.00	0.00
3100012	Drávaivízyi Közműszolg.F		0.00	100,074.00	100,074.00	0.00	0.00
3100013	311 -310000SF.számok		0.00	100,074.00	100,074.00	0.00	0.00
3100014	Sellyei Aranyas Fabika B F		0.00	687,080.00	687,080.00	0.00	0.00
3100015	Debinkovics Ilos F		856,674.00	856,674.00	20,000.00	856,674.00	0.00
3100016	Körzeti Jlt Iskola DS.Egy F		0.00	50,038.00	50,038.00	0.00	0.00
3100017	Hartendi Márta F		0.00	28,000.00	28,000.00	0.00	0.00
3100018	Sensation Eventj Congress F		0.00	24,998.00	24,998.00	0.00	0.00
3100019	Varnyi Erzsébet F		0.00	42,500.00	42,500.00	0.00	0.00
3100020	Sellye Város Polgármester F		2,911,674.00	42,430,154.00	42,320,807.00	69,349.00	0.00
3100021	Dr. Kósis Nóra F		14,000.00	262,080.00	262,080.00	0.00	0.00
3100022	Dr. Kovács Katalin F		0.00	247,650.00	247,650.00	0.00	0.00
3100023	Nagy Ferencné F		660.00	181,800.00	181,800.00	0.00	0.00
3100024	Varga Renáta F		0.00	156,660.00	156,660.00	0.00	0.00
3100025	Györfői Ilona F		0.00	127,320.00	127,320.00	0.00	0.00
3100026	Hobóli Shotokan Karate Eg F		211,386.00	247,421.00	247,421.00	0.00	0.00
3100027	Orsós Nóra F		0.00	25,860.00	25,860.00	0.00	0.00
3100028	D és R KFT F		0.00	793,750.00	793,750.00	0.00	0.00
3100029	Diósi Diák Sportegyesület F		0.00	518,949.00	518,949.00	0.00	0.00
3100030	Dr Springó Zenit F		0.00	330,120.00	330,120.00	0.00	0.00
3100031	Kovácsné Baier Anikó F		49,590.00	235,540.00	235,540.00	0.00	0.00
3100032	Fehér Bernadett F		0.00	9,000.00	9,000.00	0.00	0.00
3100033	Horvát Helyetteségi Körm F		2,845.00	2,845.00	2,845.00	0.00	0.00
3100034	Ar Doméneg Egyetemen F		0.00	2,809,003.00	2,809,003.00	0.00	0.00
3100035	Seliga László Ifj. F		27,980.00	77,980.00	27,980.00	0.00	0.00
3100036	Kudar Jeni F		212,124.00	521,055.00	521,055.00	0.00	0.00
3100037	Folyózat Kft F		0.00	133,994.00	133,994.00	0.00	0.00
3100038	Sellye Város Művelőd Köny F		0.00	37,200.00	37,200.00	0.00	0.00
3100039	HEALTH LEADERS Egyesület F		0.00	129,998.00	129,998.00	0.00	0.00
3100040	Dalminé Káli Andrea F		55,079.00	400,119.00	400,119.00	0.00	0.00
3100041	Czerpán Ofi F		0.00	502,447.00	502,447.00	7,610.00	0.00
3100042	Seliga László F		337,500.00	337,500.00	25,000.00	312,500.00	0.00
3100043	Virág Anita F		0.00	52,500.00	52,500.00	0.00	0.00
3100044	Szemesfűzés Sellye Gyerek F		0.00	30,871.00	30,871.00	0.00	0.00
3100045	Magyar Agrár-Halászszer Á F		120,000.00	720,000.00	720,000.00	120,000.00	0.00
3100046	Sza-Kri Mediciana Kft F		277,335.00	277,335.00	0.00	277,335.00	0.00
3100047	T BLD KFT F		0.00	50,800.00	50,800.00	0.00	0.00
3100048	Csonka Mária F		6,740.00	26,940.00	26,940.00	0.00	0.00
3100049	Csonka Jánosné F		480.00	20,700.00	20,700.00	0.00	0.00
3100050	Vadas József F		113,070.00	113,070.00	113,070.00	0.00	0.00
3100051	Sellye Roma Helyetteségi Ö F		0.00	100,000.00	100,000.00	0.00	0.00
3100052	Szigetvári Tanker.KomTEE F		0.00	114,033.00	114,033.00	0.00	0.00
3100053	Technomax Kft F		0.00	84,001.00	84,001.00	0.00	0.00
3100054	Falkó László F		0.00	349,640.00	349,640.00	0.00	12,160.00
3100055	Elpallet Kft F		0.00	109,740.00	109,740.00	0.00	0.00
3100056	Rácz Roland F		98,479.00	1,243,924.00	736,479.00	527,447.00	0.00
3100057	Peták Hajnalka F		19,915.00	243,915.00	243,915.00	20,400.00	0.00
3100058	Kustra Nóra F		0.00	129,600.00	129,600.00	0.00	0.00
3100059	Vitkovics Judit F		3,940.00	3,940.00	3,940.00	0.00	0.00
3100060	Varga Jánosné F		0.00	7,480.00	7,480.00	0.00	0.00
3100061	Haraszvári Eszter F		0.00	4,130.00	4,130.00	0.00	0.00
3100062	Dr Pálfi Judit F		0.00	6,345.00	6,345.00	0.00	0.00
3100063	Baksa SE F		0.00	100,084.00	100,084.00	0.00	0.00
3100064	Harváth Henrietta F		0.00	733,719.00	765,435.00	169,233.00	0.00

Számla	Számla neve	Folyósz. jele	EGYÉNYVI KIJÁRAT				Egyenleg	
			Nyitó egyenleg	Tartozik	Követel	Tartozik	Követel	
31100266	Ünnepi díj	F	0.00	910,590.00	910,590.00	0.00	0.00	
31100267	Közmű díj	F	0.00	30,000.00	30,000.00	0.00	0.00	
31100276	Ártéri díj	F	0.00	25,850.00	25,850.00	0.00	0.00	
31100700	Körterület használati díj	F	0.00	91,750.00	91,750.00	0.00	0.00	
31100000	31100026-31100900F.számlák		5,237,565.00	58,114,909.00	55,767,268.00	2,347,640.00	0.00	
3112	2010-évi víz,csatl.Lakosság		104,500.00	104,500.00	104,500.00	0.00	0.00	
3113	2012. évi víz,csatl.Lakosság		1,029,473.00	1,109,553.00	1,109,553.00	0.00	0.00	
3114	2016-évi Lakosság vízcsatl.		22,637.00	22,637.00	22,637.00	0.00	0.00	
3116	Lakossági víz,csatl.2011		445,759.00	445,759.00	445,759.00	0.00	0.00	
319	Utak értékesítés		-2,100,919.00	2,050,219.00	3,187,220.00	0.00	1,134,061.00	
3011	Bankkártya fizetési elill		0.00	400,000.00	400,000.00	200,000.00	0.00	
3012	Elszámolásra adott elill		0.00	620,000.00	620,000.00	0.00	0.00	
3001	Elillig áfa lev.		0.00	16,252.00	16,252.00	0.00	0.00	
3192	Kör. díjszakban lev. JFA		135,099.00	217,470.00	135,099.00	87,321.00	0.00	
3011	Pénztár		485,660.00	19,259,713.00	19,009,659.00	268,055.00	0.00	
3041	OTF fiók Sellye		6,035,553.00	70,933,600.00	66,300,405.00	4,545,195.00	0.00	
3091	Elvezetési számla		0.00	10,771,580.00	10,771,580.00	0.00	0.00	
302	Bevételek aktív ih.elhat		0.00	450,750.00	0.00	450,750.00	0.00	
31.	számlaszám összesen		11,035,377.00	164,947,867.00	156,115,067.00	6,824,900.00	0.00	

Félfényvi kivonat

Számla	Számla neve	Folyósz. tele	Nyitó egyenleg	Halmozott forgalom		Tartozik	Egyenleg	
				Tartozik	Követel		Követel	Követel
411	Jegyzett tőke		-6,000,000.00	0.00	6,000,000.00	0.00	6,000,000.00	
412	Tiketartalék		0.00	906,293.00	906,293.00	0.00	0.00	0.00
413	Eredménytartalék		-1,467,717.00	906,293.00	1,467,717.00	0.00	561,424.00	
413	Vevőtől kapott előleg		-1,968,504.00	2,105,793.00	2,105,793.00	0.00	0.00	0.00
45400001	E-ON Energiaszolg.Kft	F	-1,343,487.00	6,428,836.00	6,734,741.00	0.00	305,905.00	
45400006	QUICK SECURITY Borbás Sza	F	0.00	18,288.00	18,288.00	0.00	0.00	0.00
45400012	T MOBILE RT	F	0.00	10,135.00	10,135.00	0.00	0.00	0.00
45400013	Erdősi Csaba	F	0.00	2,449.00	2,449.00	0.00	0.00	0.00
45400014	Barany-Víz Zrt	F	-22,055.00	1,137,135.00	1,137,135.00	0.00	0.00	0.00
45400016	Binczky és Tsai Bt	F	0.00	601,980.00	601,980.00	0.00	0.00	0.00
45400021	Szillisi Erdő és Mgi Kft	F	0.00	69,418.00	69,418.00	0.00	0.00	0.00
45400024	Baranya megyei Körményhiv	F	0.00	897,713.00	897,713.00	0.00	0.00	0.00
45400027	Bolko-Print Kft	F	0.00	463,670.00	463,670.00	0.00	0.00	0.00
45400029	Extreme Digital Zrt	F	0.00	88,735.00	88,735.00	0.00	0.00	0.00
45400038	SIMON FERENC	F	0.00	1,236,499.00	1,236,499.00	0.00	0.00	0.00
45400041	Macsak Agro Kft	F	0.00	25,400.00	25,400.00	0.00	0.00	0.00
45400045	Sellye Város Polgármester	F	-2,862,786.00	5,889,520.00	6,165,900.00	0.00	276,380.00	
45400055	ALBEO BT	F	0.00	6,350.00	6,350.00	0.00	0.00	0.00
45400058	UNAS ONLINE KFT	F	0.00	29,032.00	29,032.00	0.00	0.00	0.00
45400060	Kadányi Norbert	F	0.00	106,000.00	106,000.00	0.00	0.00	0.00
45400081	Barta G.T. Bt	F	0.00	643,161.00	643,161.00	0.00	0.00	0.00
45400082	Ticketservice Bt	F	0.00	167,005.00	167,005.00	0.00	0.00	0.00
45400089	LINUX-BJZ Kft	F	0.00	2,818,153.00	2,811,080.00	7,073.00	0.00	0.00
45400093	T...CGM Nyrt	F	-46,253.00	726,506.00	772,045.00	0.00	45,539.00	
45400094	HEVA KFT	F	0.00	455,839.00	455,839.00	0.00	0.00	0.00
45400097	Barta Keresk.és Szolgáltá	F	0.00	473,857.00	473,857.00	0.00	0.00	0.00
45400103	SMARTCOH Kft	F	0.00	50,480.00	50,480.00	0.00	0.00	0.00
45400116	Hagyar és Társa BT	F	-10,000.00	120,000.00	130,000.00	0.00	10,000.00	
45400117	Czipor Zoltánné	F	-80,000.00	960,000.00	1,040,000.00	0.00	80,000.00	
45400123	Macsak Office Kft	F	0.00	65,701.00	65,701.00	0.00	0.00	0.00
45400124	Gensys Európa Kft	F	0.00	153,162.00	153,162.00	0.00	0.00	0.00
45400137	MLLI ALARM RT	F	0.00	65,228.00	65,228.00	0.00	0.00	0.00
45400138	Drávananti János	F	0.00	254,202.00	254,202.00	0.00	0.00	0.00
45400142	En-ikatasztrófavédelmi Ig	F	-196,695.00	196,695.00	393,890.00	0.00	197,105.00	
45400148	DRIVA ABLAK KFT	F	0.00	2,837,726.00	3,220,226.00	0.00	382,500.00	
45400152	HARTMANN János	F	0.00	109,855.00	109,855.00	0.00	0.00	0.00
45400154	CAROLINA PRESSZs Kovács C	F	0.00	430,000.00	430,000.00	0.00	0.00	0.00
45400164	Mobil Adat Kft	F	1,536.00	8,642.00	7,626.00	1,016.00	0.00	0.00
45400166	TOMPOS ANDRÁS	F	0.00	2,136,882.00	2,136,882.00	0.00	0.00	0.00
45400169	Medence-Szerviz Kft	F	0.00	1,247,140.00	1,247,140.00	0.00	0.00	0.00
45400171	Digistar Kft	F	0.00	909,453.00	938,362.00	0.00	28,909.00	
45400174	ALLIANZ HUNGARY RT	F	0.00	14,514.00	7,254.00	7,260.00	0.00	0.00
45400176	Városi Sportkör	F	0.00	96,000.00	126,000.00	0.00	30,000.00	
45400176	Dr Deák és Társa Vtiroda	F	0.00	13,577.00	0.00	13,577.00	0.00	0.00
45400181	Sellye Med Bt	F	0.00	33,500.00	33,500.00	0.00	0.00	0.00
45400199	PES-HUNGARIA Pacir-és Iro	F	0.00	102,934.00	102,934.00	0.00	0.00	0.00
45400203	FéBjZ ZRT	F	-103,845.00	765,059.00	766,362.00	0.00	1,303.00	
45400205	HungarokENT Kft	F	0.00	18,281.00	18,281.00	0.00	0.00	0.00
45400210	WATT-ETA Kft	F	0.00	183,515.00	240,665.00	0.00	57,150.00	
45400214	Exemo Kft	F	0.00	115,731.00	115,731.00	0.00	0.00	0.00
45400216	Mediaworks Hungary Zrt	F	0.00	157,480.00	157,480.00	0.00	0.00	0.00
45400217	Nemzeti Hull.Gazd.Kooc.és	F	-96,847.00	484,235.00	484,235.00	0.00	0.00	0.00
45400222	Egzatik Szakkiaadó Kft	F	57,131.00	57,131.00	57,131.00	0.00	0.00	0.00
45400226	VoicePic Marketing Kft	F	0.00	25,400.00	25,400.00	0.00	0.00	0.00
45400244	Baranya Press Bt	F	0.00	30,000.00	30,000.00	0.00	0.00	0.00

Földnyíri kivonat

Számla	Számla neve	Folyós. jele	Nyílt egyenleg	Halmozott forgalom		Tartozik	Egyenleg	Követel
				Tartott:	Értékel			
40400260	AKA-DENKER Kft	F	0,00	32,185,00	32,185,00	0,00		0,00
40400261	Bioland Tízegfeldolgozó Kft	F	0,00	98,393,00	98,393,00	0,00		0,00
40400262	KUNNER BT	F	0,00	277,200,00	277,200,00	0,00		0,00
40400268	Neid-Mark Bt	F	0,00	15,240,00	15,240,00	0,00		0,00
40400269	Lindler Ildikó	F	0,00	38,800,00	38,800,00	0,00		0,00
40400270	Flexi Team Rt	F	0,00	178,539,00	178,539,00	0,00		0,00
40400271	Horváth András EV	F	0,00	80,000,00	80,000,00	0,00		0,00
40400272	Smartphone Hungaria Kft	F	0,00	118,480,00	118,480,00	0,00		0,00
40400273	Szentkirinc Márton Önkormányzat	F	0,00	25,400,00	25,400,00	0,00		0,00
40400274	Arató István	F	0,00	51,200,00	51,200,00	0,00		0,00
40400275	Pelle és Pelle Kft	F	0,00	357,231,00	357,231,00	0,00		0,00
40400500	EBI-Pannon Kft	F	0,00	89,210,00	89,210,00	0,00		0,00
40400000*	454 -404000000 számlák		-4,703,301,00	35,280,093,00	34,665,550,00	0,00	1,285,865,00	
461	Társasági adó		87,400,00	181,543,00	224,543,00	0,00		42,600,00
4621	Bankviszálati száraz SZJA		0,00	3,672,000,00	3,672,000,00	0,00		0,00
4624	Term.jutt.o.fiz.SZJA		0,00	23,263,00	23,263,00	0,00		0,00
4628	SZJA befiz.köt.Telj.		-178,000,00	3,629,000,00	3,873,000,00	0,00	245,000,00	
4631	Egészségügyi híár EHO		0,00	28,244,00	28,244,00	0,00		2,000,00
4634	Egyéni adóterhelés j.l. SZ		0,00	287,290,00	287,290,00	0,00		0,00
4637	Innovációs Járulékok bef.k.		0,00	100,000,00	100,000,00	0,00		0,00
46411	EHO Egészségügyi hiba bef.k.		-3,000,00	31,000,00	31,000,00	0,00		0,00
4647	Innovációs Jár.bef.köt.t.		-13,000,00	195,000,00	113,000,00	82,000,00		0,00
4666	ELŐZETESEK FELSZ. JFA		0,00	6,647,234,00	6,647,234,00	0,00		0,00
4677	Fizetendő jfa		0,00	12,013,243,00	12,013,243,00	0,00		0,00
468	JFA Befizet.köt.t.		-239,000,00	11,481,000,00	12,015,000,00	0,00	535,000,00	
4691	Helyi iparfejlesztési adó		-196,603,00	667,300,00	821,550,00	0,00		14,177,00
4692	Gépjármű adó		0,00	24,840,00	24,840,00	0,00		0,00
4695	Időgépjármű adó		-24,000,00	24,000,00	149,700,00	0,00	125,700,00	
4711	JÖVŐDELMI KIFIZET. kötelez.		-592,000,00	27,452,264,00	27,452,264,00	0,00		0,00
4717	Kifizetett jövedelemadó		0,00	26,193,583,00	27,356,764,00	0,00	1,362,777,00	
4732	Egyszer.jár.lev.4% keráb.		0,00	857,259,00	857,259,00	0,00		0,00
47321	Egyszer.jár.lev.3% pénz b.		0,00	575,000,00	575,000,00	0,00		0,00
4733	Szociális h.j.adó 27%		-256,000,00	3,782,500,00	4,050,500,00	0,00	268,000,00	
4734	Huugdíjjár.levadás 10%		0,00	2,143,223,00	2,143,223,00	0,00		0,00
4735	Szakképz. híár.		-19,000,00	304,000,00	323,000,00	0,00		19,000,00
4738	Egyszerjébr. alap BEFIZETÉ		-77,000,00	1,767,000,00	1,862,000,00	0,00	59,000,00	
4739	Huugdíjjár.alap BEFIZETÉ		-101,000,00	2,117,000,00	2,344,000,00	0,00	127,000,00	
4741	Egyszerjébr. lev. 10% közte		-6,000,00	194,000,00	201,000,00	0,00		17,000,00
4742	Szakképzési híár 2017		0,00	30,000,00	30,000,00	0,00		0,00
4777	Közfizetés egyéb kötelez.		0,00	1,013,00	1,013,00	0,00		0,00
481	Bevételek passzív ib.m.h.		-357,480,00	349,640,00	349,640,00	0,00		0,00
482	Kötelez. rőford. passzív h		-33,105,00	33,105,00	123,940,00	0,00	90,835,00	
491	Nyitó rárcig számla		0,00	29,380,070,00	29,380,070,00	0,00		0,00
493	Adózat. arány számla		906,293,00	906,293,00	906,293,00	0,00		0,00
5.	számlacsatlály összesen:		-14,009,117,00	174,415,394,00	185,276,674,00	0,00	10,813,380,00	

Főkönyvi kivonat

Halmozott forgalom

Egyenleg

Számla	Számla neve	Tartozik		Követel		Egyenleg
011	Energia	4,215,941.00	165,814.00	4,050,127.00	0.00	
012	üzem és keni anyag	1,500,368.00	8,198.00	1,492,170.00	0.00	
013	Vegyí anyag	2,194,245.00	24,769.00	2,169,477.00	0.00	
014	Egyéb anyagok	10,291,333.00	10,773.00	10,280,560.00	0.00	
021	Tisztítószér	301,232.00	0.00	301,232.00	0.00	
022	Irodaszér,nyomtatvány	560,747.00	14,128.00	546,619.00	0.00	
023	Munkaruha,védíruha	15,748.00	0.00	15,748.00	0.00	
0212	Bérelt jármű költsége	104,500.00	0.00	104,500.00	0.00	
0214	Egyéb szállítás rakodás	305,032.00	0.00	305,032.00	0.00	
021	Bérleti díjak	495,898.00	0.00	495,898.00	0.00	
023	Karbentartási szolgál.t.	2,255,235.00	0.00	2,255,235.00	0.00	
024	Hirdetés reklám, propagan	431,622.00	0.00	431,622.00	0.00	
025	Oktatás, továbbképzés	104,000.00	0.00	104,000.00	0.00	
027	Ügyvit.,könyvvizsg.szolg	890,000.00	0.00	890,000.00	0.00	
0291	Posta költség	17,242.00	0.00	17,242.00	0.00	
0292	Telefon,telefax költség	631,279.00	10,646.00	620,633.00	0.00	
0296	Szakkönyv,közlöny,folyóír	38,087.00	0.00	38,087.00	0.00	
0297	Szakértői díjak	199,360.00	0.00	199,360.00	0.00	
0299	Egyéb szolgál.t.ra fiz.díj	3,382,862.00	216,528.00	3,166,334.00	0.00	
0311	Hatósági díjak	226,923.00	0.00	226,923.00	0.00	
032	Bankköltség	483,622.00	0.00	483,622.00	0.00	
033	Biztosítás	29,016.00	0.00	29,016.00	0.00	
041	Munkabér ktg	27,280,224.00	769,500.00	26,510,724.00	0.00	
0412	Gépkocsi költség térítés	237,700.00	237,700.00	0.00	0.00	
0517	Saját gk használat	344,859.00	0.00	344,859.00	0.00	
056	Termb.hj.u.fiz.SZJA 54%	23,263.00	0.00	23,263.00	0.00	
0511	Szociális hj.adó 27%	3,943,341.00	168,600.00	3,774,741.00	0.00	
0522	%-os egészségügyi hjár.	30,244.00	0.00	30,244.00	0.00	
053	Egyszer.fogl közterhe	195,000.00	0.00	195,000.00	0.00	
054	Szakképzési hozzájárulás	302,395.00	3,000.00	299,395.00	0.00	
071	Tervszerinti értékcsökkl	509,560.00	0.00	509,560.00	0.00	
072	Kiséri.T.egycssegel écs.	264,234.00	0.00	264,234.00	0.00	
09	Halmozási ellenszámla FV	1,629,656.00	61,807,113.00	0.00	60,177,457.00	
5. számlaosztály összesen:		63,436,769.00	63,436,769.00	0.00	0.00	

Celleye
Kommunális Kft

8.LfP
2019.05.09
Tárgyév: '19

Főkönyvi kivonat

Számla	Számla neve	Halmozott forgalom		Egyenleg	
		Tartozik	Követel	Tartozik	Követel
46101	Központi irányítás Ált.kft	11,462,573.00	327,263.00	11,135,310.00	0.00
681	Költőhelyek ktgnek átve	118,850.00	118,850.00	0.00	0.00
1. számlaszám összesen:		11,581,423.00	446,113.00	11,135,310.00	0.00

Száma	Száma neve	Földnyvi kiemelt		Egyenleg	
		Tartozik	Követel	Tartozik	Követel
7101	Egészségpaj (EFD)	1,365,096.00	0.00	1,365,096.00	0.00
71201	Szociális térítés átad.	1,748,525.00	0.00	1,748,525.00	0.00
71301	Strandfürdői költségei	20,973,127.00	216,624.00	20,756,503.00	0.00
71401	Arborétum költségei	2,799,224.00	0.00	2,799,224.00	0.00
71501	Körterület, piac költségei	20,212,844.00	930,875.00	19,281,971.00	0.00
71601	Lakásgazdálkodási tev.köl.	2,221,697.00	27,818.00	2,193,879.00	0.00
71701	Tereti költségei	907,187.00	8,190.00	898,997.00	0.00
7. számlacsoport összesen:		50,225,690.00	1,183,543.00	49,042,147.00	0.00

Főkönyvi kivonat

Számola	Számola neve	Halmazott forgalom		Egyenleg	
		Tartozik	Követel	Tartozik	Követel
82311	Belföldi közvetített szol	2,615,490.00	0.00	2,615,490.00	0.00
861	Ért.ingat.javak Te.k.sz.é	679,550.00	679,550.00	0.00	0.00
8632	Bírságok,késed.kamatok	6.00	0.00	6.00	0.00
8662	Követelések értékvesztése	1,136,440.00	312,500.00	823,940.00	0.00
8671	Önkora.elisz.adók,illeték	815,437.00	0.00	815,437.00	0.00
8672	Követ.elisz.adók,illeték	99,735.00	0.00	99,735.00	0.00
8695	Hiányzó pénzeszk.ker.	5,318.00	1,605.00	3,713.00	0.00
881	Társasági adó 2017 év	224,362.00	112,181.00	112,181.00	0.00
E. számlaszintály Összesen:		5,576,338.00	1,105,836.00	4,470,502.00	0.00

Számla	Számla neve	Halmazott forgalom		Egyenleg	
		Tartozik	Követel	Tartozik	Követel
91101	Egészségnap (EFI) árbev.	413,384.00	2,528,349.00	0.00	2,114,965.00
91201	Szociális bérletelés által.	0.00	2,118,504.00	0.00	2,118,504.00
91301	Strandfürdői szolg. árbevétel	0.00	4,500,000.00	0.00	4,500,000.00
91302	Strandfürdői jegyárbevétel	0.00	6,912,042.00	0.00	6,912,042.00
91303	Strandfürdői bérleti díjak	54,000.00	2,182,308.00	0.00	2,128,308.00
91304	Szállás díjak strand	224,040.00	3,877,258.00	0.00	3,653,218.00
91305	Renzi ktg. továbbszl.	3,248.00	965,910.00	0.00	962,662.00
91501	Közterület, piac árbevétel	0.00	13,200,000.00	0.00	13,200,000.00
91502	Közterület egyéb bev.	3,388,149.00	11,515,134.00	0.00	8,126,985.00
91505	WEB áruház bev.	0.00	42,886.00	0.00	42,886.00
91601	Lakásgazd. tev. árbevétele	0.00	2,615,490.00	0.00	2,615,490.00
91701	Teneti árbevétele	56,271.00	1,065,926.00	0.00	1,009,655.00
91801	Gázszolgáltatás	232,283.00	232,283.00	0.00	0.00
9211	Egyéb szolgáltatás árbev.	0.00	1,503,175.00	0.00	1,503,175.00
9212	Projektmenedzsmenti felad.	0.00	3,101,535.00	0.00	3,101,535.00
92311	közvetített szolg. bevétel	0.00	2,684,839.00	0.00	2,684,839.00
9632	Kapott bírság, kártérítés	0.00	18,000.00	0.00	18,000.00
9671	Költségvetésből k. támogat.	0.00	10,056,326.00	0.00	10,056,326.00
9695	Pénztári többlet kerk.	181.00	62,269.00	0.00	62,088.00
974	Egyéb kapott kamat és k. j.	0.00	3.00	0.00	3.00
976	ÁTVÁLTÁSKORI ÉRTÉKELÉSI NY.	0.00	36,035.00	0.00	36,035.00
9. számlaszámok összesen:		4,371,558.00	69,260,292.00	0.00	64,888,734.00

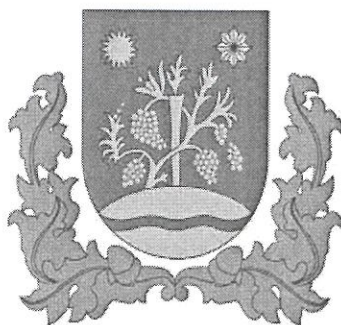

ELŐTERJESZTÉS

Sellye Város Önkormányzat Képviselő-testülete 2019. május 30-ai
rendes/rendkívüli ülésére

Napirendi pont sorszáma	10. napirend
Tárgy:	Beszámoló a 2018. évi adóztatási tevékenységről, tájékoztatás az önkormányzat kintlévőségeiről
Előterjesztő:	Nagy Attila polgármester
Előterjesztést készítette:	Horváth Nóra pénzügyi osztályvezető, Patkó Tímea pénzügyi ügyintéző
Előterjesztésnek költségvetési vonzata	van/nincs
Pénzügyi vezető előterjesztést látta	fedezet éves költségvetésben biztosított / költségvetés módosításával biztosított / nem biztosított / <u>költségvetési forrást nem igényel</u>
Az előterjesztés a jogszabályi feltételeknek megfelel:	<i>igen/nem</i>
A döntéshez szükséges többség:	egyszerű/minősített
Döntési forma:*	<i>rendelet/határozat (normatív, hatósági, egyéb)</i>
Döntéshozatal módja	<i>nyílt ülésen kell/zárt ülésen kell/zárt ülésen lehet tárgyalni</i>
Véleményezésre megkapta:	Pénzügyi, Gazdasági és Ügyrendi Bizottság 2019.05.28-i ülésén

Tisztelt Képviselő-testület!

Előzmények, jogszabályi háttér

A helyi önkormányzatok és szerveik, a köztársasági megbízottak, valamint egyes centrális alárendeltségű szervek feladat- és hatásköreiről szóló 1991. évi XX. törvény 138.§ (3) bekezdés g) pontja szerint a települési önkormányzat képviselő-testülete a jegyző beszámolója útján ellenőrzi a helyi adóztatás.

E jogszabályi kötelezettségnek eleget téve hivatalunk évente elkészíti tájékoztatóját, amelyben bemutatjuk az adóztatással kapcsolatos tevékenységeket és azok eredményességére vonatkozó adatokat.

Az önkormányzati feladatellátás egységességének támogatásához az állam ASP szolgáltatás keretében biztosít informatikai támogatást az önkormányzatoknak, és adattárház létrehozásával biztosítja a releváns gazdálkodási adatok összegyűjtését és elemezhetőségét. Ennek megfelelően 2016. szeptember 3-án hatályba lépett *Az önkormányzati ASP rendszerről szóló 257/206. (VIII.31.) Korm.rendelet.*

A Kormány az önkormányzati ASP rendszert a Magyar Államkincstár útján működteti. Az ASP rendszerhez önkormányzatunk 2017. január 1-jével csatlakozott.

További változást jelent, hogy az elektronikus ügyintézés és a bizalmi szolgáltatások általános szabályairól szóló 2015. évi CCXXII. törvény 25.§-ában foglalt rendelkezések alapján az elektronikus ügyintézésre kötelezett szervezeteknek – így az önkormányzatoknak is – legkésőbb 2018. január 1-jétől biztosítaniuk kell az e-ügyintézés lehetőségét.

A helyi adókat 1991. január 1-jétől a helyi adókról szóló többszörösen módosított 1990. évi C. törvény felhatalmazása alapján vezethették be az önkormányzatok.

A települési önkormányzatok alapvető feladata a helyi közszolgáltatások biztosítása. E feladatnak a helyi sajátosságokhoz és igényekhez igazítható ellátása elengedhetlenné teszi az önkormányzatok önálló gazdálkodása feltételeinek megteremtését.

A gazdasági önállóság egyik eszköze a helyi adók rendszere. Ez a települési önkormányzatok számára lehetőséget teremt a helyi szuverén adóztatási jog gyakorlására, s ezzel együtt a helyi adópolitika kialakítására. A törvény keretei között az önkormányzatok döntenek el, hogy milyen mértékben élnek a bevezetés eszközeivel.

Az önkormányzati adópolitika végrehajtása magába foglalja az egyes adónemek bevezetését, módosítását, adómérték, kedvezmények, mentességek, valamint a helyi adóztatás részletes szabályainak rendelettel történő megállapítását.

Az önkormányzati adóhatóság látja el az önkormányzat működéséhez szükséges források jelentős részének beszedését, egyben más, az állam által delegált hatósági feladatokat is végez (gépjárművek adóztatása, adók módjára behajtandó köztartozások beszedése, stb.)

Adótételek

Sellye Város Önkormányzat területén a helyi iparüzési adót, a magánszemélyek kommunális adóját és a tartózkodás utáni idegenforgalmi adót vezette be a képviselő-testület.

Ezek mértékei a következők:

Adónem	Törvényi felső határ 2017. január 1-től	Hatályos adómértékek, kedvezmények
<i>Magánszemélyek kommunális adója</i>	17.000,- Ft / adótárgy	7.500 Ft/adótárgy - kedvezmény: 70 év feletti (50%)
<i>Iparüzési adó</i>	2%	2%; kedvezmény: átlagos statisztikai létszámnövekedés esetén
<i>Idegenforgalmi adó tartózkodás után</i>	300,- Ft / fő / vendég éjszaka	300 Ft/fő/vendégéjszaka; mentes a 70 év feletti személy

A képviselő-testület a törvényben megállapított felső mérték, a helyi sajátosságok, az önkormányzati gazdálkodás követelménye és az adóalanyok teherbíró képességeinek figyelembevételével határozta meg a helyi adót. A lakosság jelentős része jogosult valamilyen kedvezményre, főként a nyugdíjasok.

A képviselő testület a 18/2016. (XI.16.) rendeletével módosította a **kommunális adóról** szóló rendeletét. 2017. 01.01 napjával az adó mértékét 15.000,- Ft-ról 7.500,- Ft-ra csökkentette, valamint az adókedvezményezett körét is módosította, mely szerint az a lakástulajdonos, és/vagy tulajdontárs, aki /(akik) a tárgyévet megelőző év december 31.-ig 70. életévét betöltötte/ték, a megállapított adó összegének 50 %-át köteles fizetni.

A **gépjárműadó** átengedett adónak minősül - a beszedett adó 40 %-a marad az önkormányzatoknál -, mértékét a gépjárműadóról szóló 1991. évi LXXXII. tv. 7. § (1) bekezdése határozza meg, a gépjármű korára és teljesítményére való tekintettel, mely az alábbi:

- a gépjármű gyártási évében és az azt követő 3 naptári évben 345,- Ft/kW
- a gyártási évet követő 4-7 naptári évben 300,- Ft/kW
- a gyártási évet követő 8-11 naptári évben 230,- Ft/kW
- gyártási évet követő 12-15 naptári évben 185,- Ft/kW
- a gyártási évet követő 16. naptári évben és az azt követő naptári években 140,- Ft/kW.

Ettől eltérő mértékben adózik a tehergépjármű, autóbusz, ahol 850,- Ft/100kg az adó mértéke. Más gépjárművek, pótkocsik adótétele 1.380,- Ft/100 kg (önsúly + raksúly 50%-a).

2018. évben tervezett és ténylegesen befolyt adók és hátralékok összege:

Megnevezés	2018. évi terv adat (Ft)	2018. évi tény adat (Ft)	2018. dec. 31. hátralék (Ft)
Helyi iparüzési adó	80.000.000,- Ft	80.925.268,- Ft	5.758.216,- Ft
Magánszemélyek kommunális adója	6.500.000,- Ft	7.589.121,- Ft	5.530.253,- Ft
Idegenforgalmi adó	200.000,- Ft	183.600,- Ft	163.200,- Ft
Gépjárműadó 40% *	6.500.000,- Ft	7.643.141,- Ft	2.902.177,- Ft (összes hátralék)

* A kincstár részére átutalt gépjárműadó (60 %): 11.468.644,- Ft

Személyi és tárgyi feltételek

Az adócsoport létszáma 2 fő; Ők látják el a könyvelési teendőket, az idegen és egyéb tartozások ügyintézését, a helyi adókkal kapcsolatos feladatokat (nyilvántartások, MÁK adatszolgáltatások, fizetési felszólítások elkészítése és küldése, illetve az adó végrehajtása).

Mivel az adócsoport 9 önkormányzat adóügyeit látja el, 1 fő ügyintéző hetente egy délelőtt a drávafoki kirendeltségen is fogadja az ügyfeleket. Mivel a helyszínen az ügyintéző részére a számítógép nem biztosított, csak tájékoztatni tudja az ügyfeleket.

2018. november 1-jétől (1 éves határozott idejű szerződéssel) az Önkormányzat pályázat keretében 1 fő munkavállalót biztosított a Hivatal részére, aki segíti az adócsoport munkáját: elsősorban fizetési felszólítások kiküldésével, a kintlévőségek behajtásával foglalkozik, valamint részt vesz az elektronikusan érkező ügyiratok letöltésében, amely napi szinten nagy terhet ró a Hivatal munkatársaira.

Az adóügyintézők irodája 3 fő elhelyezésére nem igazán alkalmas; a településekről folyamatosan érkeznek ügyfelek, főleg az értesítők kiküldésének időszakában, de a megnövekedett adóbehajtási tevékenység miatt a folyamatosan kiküldött fizetési felszólítások ügyében is. Sajnos a Hivatalban nem biztosított további iroda kialakítása.

Az adócsoport munkája

Az adócsoportnál történik a bevallások alapján a helyi adók és gépjárműadó megállapítása, a változások átvezetése, az adó- és értékbizonyítványok, adóigazolások kiadása, féléves egyenlegközlők postázása, ügyfélfogadás, méltányossági kérelmek döntésre való előkészítése, idegen és egyéb tartozások nyilvántartása- és behajtása, adóvégrehajtási tevékenység végzése, adófelderítés, ellenőrzés, stb. Az adók megállapítása, törlése határozattal történik.

A hozott határozatok száma és fellebbezések az alábbiak voltak Sellye Város Önkormányzat tekintetében:

Megnevezés	2017. év	2018. év
Első fokon hozott határozatok száma	1327 db	514 db
Másodfokon adóhatósághoz benyújtott fellebbezések	0	0

2017. évben a kommunális adó mértéke csökkent 15.000,- Ft-ról 7.500,- Ft-ra, így határozatok kerültek kiadásra, ezért volt nagyobb arányú az első fokon hozott határozatok száma.

Az adóztatási tevékenység során fontos szempont, hogy a befizetett összegek pontosan kerüljenek lekönyvelésre. Néha előfordul a nem megfelelő csekken való fizetés, illetve a kézzel kitöltött csekkek esetében a beazonosítás nehézsége.

2018. novembere óta kiemelt figyelem összpontosul az **adóvégrehajtási tevékenységre**.

Amennyiben a kiküldött fizetési felszólításokra nem történik meg a fizetési kötelezettség teljesítése, megindítjuk a végrehajtási cselekményt: incasso benyújtása (vállalkozások esetén alkalmazzuk, letiltást magánszemélyeknél), gépjármű forgalomból való kivonásának kezdeményezése.

Jelenleg semmilyen szervezettel, céggel nincs szerződésünk a behajtási tevékenységre.

A 2018. évben két alkalommal kerültek kiküldésre fizetési felszólítók, először májusban majd novemberben.

Megnevezés	2017.év	2018.év
Fizetési felszólítások száma (db)	71	240
Fizetési felszólítás után befolyt bevétel (Ft)	3.060.471,-	4.672.003,-
Végrehajtási cselekmények száma (db)	58	44
<i>ebből:</i> - incasso	0	1
- letiltás	49	40
- gépjármű forg. kivonás	9	3
- ingó végrehajtás	0	0
- jelzálogjog bejegyzés	0	0
- végrehajtó irodának átadás	0	0
Végrehajtásra befolyt bevételek (Ft)	926.550,-	598.801,-

Adóellenőrzés, felderítés

Adóellenőrzés keretében a beadott adóbevallásokat hasonlítjuk össze az iparüzési adó vonatkozásában az éves beszámoló adataival.

Az iparüzési adónál az adóalap településekre történő felosztásának helyességével kapcsolatosan ellenőrzés nem történt. Az adóalap megosztását jogszabály írja elő. A korábbi eseti egyeztetések, ellenőrzések alapján az adóalapban eltérés nem mutatkozott.

A tartózkodás utáni idegenforgalmi adó ellenőrzése során a mentességi kör nehezen ellenőrizhető (tevékenységet végző új szerv, a 18. életévét be nem töltött magánszemély, a közép- és felsőfokú oktatási intézményben tanuló, vagy hallgatói jogviszony alapján, az üdülő tulajdonosa, bérlője, a tulajdonos és bérlő hozzátartozója, stb.).

A vendégek könyvek és a beadott bevallások adatait tudnák egyértelműen az ellenőrzést végzők – helyszíni ellenőrzésen - összehasonlítani.

Az adózás rendjéről szóló törvény alapján Sellye vonatkozásában elévülés miatt 360 db adótétel (adó, pótlék) került törlésre, melynek összege: 1.781.616,-Ft volt.

A Nemzeti Adó- és Vámhivatalt rendszeresen értesítjük a hátralékosokról, adóvisszatartás céljából. (Ez nemleges adóigazolások kiadásánál hozhat elsősorban eredményt, illetve ÁFA és SZJA visszaigénylésekor az adózás rendjéről szóló 2003. évi CXII. törvény 161/A.§-a alapján).

A 2018. évben az alábbi összegben történt megkeresés:

- magánszemélyek kommunális adója hátralék: 4.466.678,- Ft, amelyből egy adózó vonatkozásában realizálódott bevétel 41.507 Ft összegben.

Tovább lépés lehetőségei az adóbehajtás eredményességének javítására

- Gépjárműadó esetében továbbra is folyamatosan figyelni kell az 1 éven túli tartozások alakulását. Ahol a tartozás mértéke az 1 éves időtartamot meghaladja, azonnal át kell adni a forgalomból való kivonás kezdeményezését az okmányirodának.
- Következetesen szükséges eljárni a bírságolást illetően (pl. adó-bejelentkezés, bevallás benyújtásának elmulasztása).
- A folyamatban lévő közmunkaprogramok révén információnk van a foglalkoztatottakról, így a Magyar Államkincstár felé továbbítani tudjuk a letiltásokat a programok ideje alatt.
- A Hátralékos listák közzététele (hirdetőtáblán, honlapon) rendszeresen történjen meg.
- Eredményesnek mondható, hogy 2018. évben az adózók inkább a részletfizetés lehetőségét

kérték, melyet az adós kollégák is szorgalmaztak a behajtás helyett.

f.) Továbbra is nagy hangsúlyt kell fektetni az ügyfélbarát ügyintézésre.

Tisztelt Képviselő-testület!

Összefoglalva az adós kollégák véleménye és tapasztalata szerint az adózókkal történő személyes egyeztetés, a részletfizetésben történő megállapodás, illetve a letiltás érdekében a munkaviszony, egyéb jövedelemforrások „felkutatása” a legcélravezetőbb.

Azon adózóknál, akiknek hátralékuk van, s ismert a munkahely, kezdeményeztük a munkabérből való letiltást, melyből a 2018. évben 598.801,- Ft befolyt. A hátralékos adózók nagy részéről vagy nem rendelkezünk a szükséges adattal, így nem tudunk munkahelyet lekérni az OEP-től, vagy nincs munkahelye így nem tudunk letiltást kezdeményezni. A NAV-nak átadott követelések beszédése a tavalyi évben egy adózó esetében volt sikeres. Viszont a kiküldött felszólítások után az adózók egy része rendezte hátralékát, melyből 4.672.003- Ft befolyt.

Az adóigazgatás során fő elvként tiszteletben tartjuk a magánszemélyek és vállalkozók önkéntes jogkövetését. Amennyiben azonban időben nem tesznek eleget a bevallási és befizetési kötelezettségüknek végrehajtási intézkedéseket teszünk. Vannak adóalanyok, akik saját hibájukon kívül kerülnek nehéz helyzetbe, de vannak olyanok is, akik jó anyagi körülmények között élnek, ennek ellenére rendszeresen elmulasztják időben befizetni az adót.

Kérem a Tisztelt Képviselő-testületet, hogy az előterjesztés szerinti tájékoztatót és az adóbehajtás eredményesebbé tétele érdekében javasolt – határozat szerinti - intézkedéseket szíveskedjék elfogadni!

Határozati javaslat

*Beszámoló a 2018. évi adóztatási tevékenységről,
tájékoztatás az önkormányzat kintlévőségeiről*

Sellye Város Önkormányzat Képviselő-testülete a 2018. évi adóztatási tevékenységről, valamint a tájékoztatást az önkormányzat kintlévőségeiről szóló beszámolót az előterjesztés szerinti tartalommal elfogadja.

A Képviselő-testület - az adóbeszedés hatékonyabbá tétele, illetve a végrehajtási tevékenység javítása érdekében - felkéri a jegyzőt az alábbi intézkedések megtételére:

- a.) Gépjárműadó esetében továbbra is folyamatosan figyelni kell az 1 éven túli tartozások alakulását. Ahol a tartozás mértéke az 1 éves időtartamot meghaladja, azonnal át kell adni a forgalomból való kivonás kezdeményezését az okmányirodának.
- b.) A társhatóságot (NAV) legalább évente kétszer meg kell keresni a hátralékosok listájával, adóvisszatartás céljából.
- c.) Gondoskodni kell az adóhátralékosok adatainak közzétételéről a helyben szokásos módon (zárt hirdetőtáblán, honlapon) az adózás rendjéről szóló törvény rendelkezéseinek megfelelően a magánszemélyek és a vállalkozások esetében.

Határidő: KT. ülés, illetve értelemszerűen

Felelős: jegyző, pénzügyi osztályvezető

Sellye, 2019. május 16.

Nagy Attila
polgármester

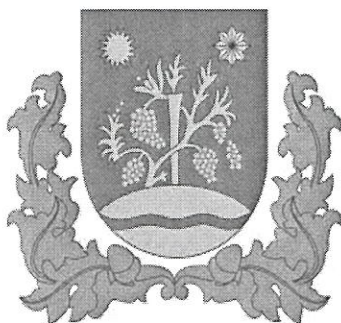

ELŐTERJESZTÉS

Sellye Város Önkormányzat Képviselő-testülete 2019. május 30-i
rendes/rendkívüli ülésére

Napirendi pont sorszáma	11. napirend
Tárgy:	<i>A 2018.évi Belső ellenőrzésről készült részletes beszámoló</i>
Előterjesztő:	Nagy Attila polgármester
Előterjesztést készítette:	Horváth Nóra pénzügyi osztályvezető, dr. Kósáné Hetesi Ildikó belső ellenőr
Előterjesztésnek költségvetési vonzata	van/ <u>nincs</u>
Pénzügyi vezető előterjesztést látta Pénzügyi osztályvezető	fedezet éves költségvetésben biztosított / költségvetés módosításával biztosított / nem biztosított / <u>költségvetési forrást nem igényel</u>
Az előterjesztés a jogszabályi feltételeknek megfelel: jegyző.	<u>igen</u> /nem
A döntéshez szükséges többség:	egyszerű/minősített
Döntési forma:	rendelet/határozat (normatív, hatósági, egyéb)
Döntéshozatal módja	<i>nyílt ülésen</i> kell/ <i>zárt ülésen</i> kell/ <i>zárt ülésen</i> lehet tárgyalni
Véleményezésre megkapta:	Pénzügyi, Gazdasági és Ügyrendi Bizottság 2019.05.28-i ülésén

Tisztelt Képviselő-testület!

Magyarország helyi önkormányzatairól szóló 2011. évi CLXXXIX. törvény (Mötv.) 119.§ - 120.§-a 2013. január 1-i hatállyal rendelkezik a helyi önkormányzatok belső kontrollrendszere szabályairól. Az Mötv. 119.§ (3)-(6) bekezdései határozzák meg az önkormányzat által ellátandó ellenőrzési tevékenységet, mely szerint a belső ellenőrzés működtetéséről az államháztartásért felelős miniszter által közzétett módszertani útmutatók és a nemzetközi belső ellenőrzési standardok figyelembevételével, illetve a Sellyei Közös Önkormányzati Hivatal által vállalkozói szerződéssel működtetett belső ellenőrzés keretében gondoskodik a felügyelt költségvetési szervek ellenőrzéséről is.

Az ellenőrzési tevékenység tervezésére és végrehajtására vonatkozó szabályokat a költségvetési szervek belső kontrollrendszeréről és belső ellenőrzéséről szóló 370/2011. (XII. 31.) Korm. rendelet (továbbiakban: Bkr.) 29-32.§-ai tartalmazzák. Az ellenőrzési munka megtervezéséhez a belső ellenőrzési vezető kockázatelemzés alapján stratégiai és éves ellenőrzési tervet készített. Az éves ellenőrzési terv a kockázatelemzés alapján felállított prioritásokon és a belső ellenőrzés rendelkezésére álló erőforrásokon alapult, a képviselő-testület jóváhagyásával.

A belső ellenőrzési tevékenységet dr. Kósáné Hetesi Ildikó e.v. (székhely: 7300 Komló, Széchenyi u. 47., adószám: 65279832-1-22) belső ellenőr - a Bkr.-ben meghatározottak alapján – látja el 2014. január 1. napjától a Hivatalhoz tartozó 9 települési önkormányzat, nemzetiségi önkormányzat és szervei vonatkozásában.

Sellye Város Önkormányzat Képviselő-testülete a **2018. évi Éves Ellenőrzési Tervet a 257/2017. (XII.21.) sz. KT. határozatával** hagyta jóvá.

A Bkr. 49.§ (1) bekezdése értelmében a belső ellenőr megküldi a jegyzőnek az éves összefoglaló belső ellenőrzési jelentést. A (3a) bekezdés szerint a polgármester a tárgyévre vonatkozó éves ellenőrzési jelentést, valamint a helyi önkormányzat felügyelete alá tartozó költségvetési szervek éves ellenőrzési jelentései alapján készített éves összefoglaló ellenőrzési jelentést - a tárgyévet követően, a zárszámadási rendelettervezettel egyidejűleg - a képviselő-testület elé terjeszti jóváhagyásra.

Melléklet: 2018. évi éves belső ellenőrzési összefoglaló jelentés

Kérem a Tisztelt Képviselő-testületet, hogy az előterjesztéshez mellékelte 2018. éves összefoglaló ellenőrzési jelentést jóváhagyni szíveskedjék.

Határozati javaslat

a 2018. éves összefoglaló ellenőrzési jelentés jóváhagyásáról

Sellye Város Önkormányzat Képviselő – testülete a belső ellenőr által elkészített, az előterjesztés mellékleteként csatolt 2018. éves összefoglaló ellenőrzési jelentést jóváhagyja. A Képviselő-testület felkéri a jegyzőt, hogy a hiányosságok kijavítását kövesse nyomon.

Határidő: azonnal

Felelős: polgármester, jegyző, pénzügyi osztályvezető

Sellye, 2019. május 20.

Nagy Attila
polgármester

Sellyei Város Önkormányzata **2018. ÉVES ÖSSZEFOGLALÓ ELLENŐRZÉSI JELENTÉS**

VEZETŐI ÖSSZEFOGLALÓ

Az éves ellenőrzési jelentés a Pénzügyminisztérium által 2018. szeptemberében kiadott módszertan szerint került összeállításra.

A 2018. évi ellenőrzési tervet a Magyarország helyi önkormányzatairól szóló 2011. évi CLXXXIX: törvény (továbbiakban: Mőtv.), az államháztartásról szóló 2011. évi CXCV. törvény (a továbbiakban: Áht.) 62. §-ában, valamint a költségvetési szervek Belső kontrollrendszeréről és belső ellenőrzéséről szóló 370/2011. (XII. 31.) Korm. rendelet (a továbbiakban: Bkr.) figyelembe vételével készítették el.

A belső ellenőrzés – az Áht. vonatkozó jogszabályi helye szerint – független, tárgyilagos bizonyosságot adó és tanácsadó tevékenység, amelynek célja, hogy az ellenőrzött szervezet működését fejlessze és eredményességét növelje. A belső ellenőrzés az ellenőrzött szervezet céljai elérése érdekében rendszerszemléletű megközelítéssel és módszeresen értékeli, illetve fejleszti az ellenőrzött szervezet kockázatkezelési, ellenőrzési és irányítási eljárásainak hatékonyságát.

A jogszabályoknak és belső szabályzatoknak való megfelelést, valamint a gazdaságosságot, hatékonyságot és eredményességet vizsgálva a belső ellenőrzés megállapításokat és ajánlásokat fogalmaz meg a költségvetési szerv vezetője részére.

A belső ellenőrzés feladata:

- a/ vizsgálni és értékelní a folyamatba épített, előzetes és utólagos vezetői ellenőrzési rendszerek kiépítésének, működésének jogszabályoknak és szabályzatoknak való megfelelést;
- b/ vizsgálni és értékelní a pénzügyi irányítási és ellenőrzési rendszerek működésének gazdaságosságot, hatékonyságot és eredményességét;
- c/ vizsgálni a rendelkezésre álló erőforrásokkal való gazdálkodást, a vagyon megóvását és gyarapítását, valamint az elszámolások, beszámolók megbízhatóságát;
- d/ a vizsgált folyamatokkal kapcsolatban megállapításokat és ajánlásokat tenni, valamint elemzéseket, értékeléseket készíteni a költségvetési szerv vezetője számára a költségvetési szerv működése eredményességének növelése, valamint a folyamatba épített, előzetes és utólagos vezetői ellenőrzési, és a belső ellenőrzési rendszerek javítása, továbbfejlesztése érdekében;
- e/ ajánlásokat és javaslatokat megfogalmazni a kockázati tényezők, hiányosságok megszüntetése, kiküszöbölése érdekében;
- f/ nyomon követni az ellenőrzési jelentések alapján megfett intézkedéseket.

A belső ellenőrzési tevékenység módszerei:

- szabályszerűségi -,
- pénzügyi -,
- rendszer -,
- és a teljesítmény-ellenőrzések.

A belső ellenőrzést végző személyek munkájukat a vonatkozó jogszabályok, a Nemzetgazdasági Miniszter által közzétett módszertani útmutatók, a nemzetközi belső ellenőrzési standardok és a költseyvetési szerv vezetője által jóváhagyott belső ellenőrzési kézikönyv szerint végzik.

A belső ellenőrzési folyamat során megvalósítja a vonatkozó jogszabályokban körülírt ellenőrzési folyamat elemeit:

- a tervezés előkészítését,
- a kockázatelemzést,
- a tervezést,
- az ellenőrzés végrehajtását,
- a jelentéskészítést,
- a nyomon követést,
- és az utóvizsgálatot.

A belső ellenőrzés célja, hogy

- vizsgálja a szervezet működésének szabályozottságát, a tevékenység gyakorlása során a hatályos jogszabályok, belső szabályzatok és vezetői rendelkezések betartását,
- ellenőrizze, és javaslataival folyamatosan fejlessze a folyamatba épített előzetes és utólagos, vezetői ellenőrzés érvényesülését,
- megállapítsa, hogy a vagyonnal szabályszerűen, szabályozottan, gazdaságosan, hatékonyan gazdálkodnak-e?

TARTALOMJEGYZÉK

- I. A belső ellenőrzés által végzett tevékenység bemutatása (Bkr. 48. § a.) pont)**
 - I/1. Az éves ellenőrzési tervben foglalt feladatok teljesítésének értékelése (Bkr. 48. § aa) pont)
 - I/1/a. A tárgyévre vonatkozó éves ellenőrzési terv teljesítése, az ellenőrzések összesítése
 - I/1/b. Az ellenőrzések során büntető-, szabálysértési, kártérítési, illetve fegyelmi eljárás megindítására okot adó cselekmény, mulasztás vagy hiányosság gyanúja kapcsán tett jelentések száma és rövid összefoglalása
 - I/2. A bizonyosságot adó tevékenységet elősegítő és akadályozó tényezők bemutatása (Bkr. 48. § ab) pont)
 - I/2/a. A belső ellenőrzési egység humánerőforrás-ellátottsága
 - I/2/b. A belső ellenőrzési egység és a belső ellenőrök szervezeti és funkcionális függetlenségének biztosítása (Bkr. 18-19. §-a alapján)
 - I/2/c. Összeférhetlenségi esetek (Bkr. 20. §-a alapján)
 - I/2/d. A belső ellenőri jogokkal kapcsolatos esetleges korlátozások bemutatása
 - I/2/e. A belső ellenőrzés végrehajtását akadályozó tényezők
 - I/2/f. Az ellenőrzések nyilvántartása
 - I/2/g. Az ellenőrzési tevékenység fejlesztésére vonatkozó javaslatok
 - I/3. A tanácsadó tevékenység bemutatása (Bkr. 48. § ac) pont)
- II. A Belső kontrollrendszer működésének értékelése ellenőrzési tapasztalatok alapján (Bkr. 48. § b) pont)**
 - II/1. A Belső kontrollrendszer szabályszerűségének, gazdaságosságának, hatékonyságának és eredményességének növelése, javítása érdekében tett fontosabb javaslatok (Bkr. 48. § ba) pont)
 - II/2. A Belső kontrollrendszer öt elemének értékelése (Bkr. 48. § bb) pont)
- III. Az intézkedési tervek megvalósítása (Bkr. 48. § c) pont)**

I. A belső ellenőrzés által végzett tevékenység bemutatása (Bkr. 48. § a.) pont)

2018-ban a belső ellenőrzési feladatokat, a belső ellenőrzési tervben foglaltakat az önkormányzatnál és intézményeinél, gazdasági társaságainál külső szolgáltató bevonásával teljesítették.

I/1. Az éves ellenőrzési tervben foglalt feladatok teljesítésének értékelése (Bkr. 48. § aa) pont)

Összességében **6 vizsgálatot** végeztek, melyekre **136 revizori napot** használtak fel. Vizsgálatokat a 2018. éves belső ellenőrzési tervben foglaltaknak megfelelően szervezték.

Elvégzett belső ellenőrzések száma összesen 8 ellenőrzés, melyből:

7 db szabályszerűségi ellenőrzés,

0 db pénzügyi ellenőrzés,

0 db rendszerellenőrzés,

1 db utóellenőrzés.

I/1/a. A tárgyévre vonatkozó éves ellenőrzési terv teljesítése, az ellenőrzések összesítése

A 2018. évi belső ellenőrzési tervben tervezett 6 témában összesen 8 ellenőrzést a belső ellenőrzés elvégezte. Soron kívüli ellenőrzésre nem került sor. Elmaradt ellenőrzés nem volt. Áthúzódó ellenőrzés nem volt.

A „Belső Ellenőrzési Kézikönyv” előírásai szerint a belső ellenőr köteles összesített értékelést és véleményt megfogalmazni az általa ellenőrzött területről. Az értékelés az alábbiak szerint alakult:

- megfelelő: nem volt
- korlátozottan megfelelő: 8 db
- gyenge: nem volt
- kritikus: nem volt
- elégtelen: nem volt.

Ssz.	Tárgy	Cél	Módszer
1	Tértési díjak, bérleti díjak, és különféle saját bevételek beszédése	Ellenőrzés célja: Annak megállapítása, hogy a bérleti díjak, térítési díjak beszédése megfelel-e az előírásoknak. A saját bevételek kezelése megfelel-e a szabályozásoknak. Az önköltségszámítás teljes körű-e.	Az ellenőrzés során alkalmazott módszerek: mintavételes eljárás, adatelemzési módszerek, interjú.
2	Adóhátralékok behajtására tett intézkedések vizsgálata	Ellenőrzés célja: annak vizsgálata, hogy hogyan alakultak a vizsgált időszakban az adóhátralékok, milyen intézkedéseket tettek az önkormányzatnál a hátralékok behajtására, az intézkedések mennyire hatékonyak.	Az ellenőrzés során alkalmazott módszerek: mintavételes eljárás, adatelemzési módszerek, interjú.
3	Utóvizsgálat - Sellyei Gyermekjóléti és Családsegítő központ 2016. évi ellenőrzésének	Ellenőrzés célja: annak megállapítása, hogy a korábbi ellenőrzés által tett megállapításokra tett intézkedéseket végrehajtották-e.	Az ellenőrzés során alkalmazott módszerek: mintavételes eljárás, adatelemzési módszerek, interjú.
4	Közalkalmazottak besorolása, személyügyi nyilvántartások vizsgálata a Óvodánál, a bérkifizetések jogossága	Ellőnzés célja: annak megállapítása, hogy a közalkalmazottak személyi anyagai teljes körűek-e, a KIRA rendszerben feltöltött adatok a valóságnak megfelelőek-e, a kötelező pótlékok; a feltételhez között pótlékok; az egyéb költségértétek megalapozottsága megfelelő-e, a munkaköri leírások teljes körűek-e, lefedik-e a ténylegesen végzett tevékenységet.	Az ellenőrzés során alkalmazott módszerek: mintavételes eljárás, adatelemzési módszerek, interjú.
5.1	Sellyei Horvát Nemzetiség Önkormányzat – belső kontrollrendszer működése	Ellőnzés célja: annak megállapítása, hogy a belső kontrollrendszer megfelelően kialakításra került-e, a folyamatos működtetése biztosított-e, a nyilvántartásra vonatkozó szabályokat betartják-e, a belső kontrollrendszer szabályzatban foglaltak betartásának ellenőrzése.	Az ellenőrzés során alkalmazott módszerek: mintavételes eljárás, adatelemzési módszerek, interjú.
5.2	Drávafoki Horvát Nemzetiség Önkormányzat – belső kontrollrendszer működése	Ellőnzés célja: annak megállapítása, hogy a belső kontrollrendszer megfelelően kialakításra került-e, a folyamatos működtetése biztosított-e, a nyilvántartásra vonatkozó szabályokat betartják-e, a belső kontrollrendszer szabályzatban foglaltak betartásának ellenőrzése.	Az ellenőrzés során alkalmazott módszerek: mintavételes eljárás, adatelemzési módszerek, interjú.
5.3	Marócsa Roma Nemzetiség Önkormányzat – belső kontrollrendszer működése	Ellőnzés célja: annak megállapítása, hogy a belső kontrollrendszer megfelelően kialakításra került-e, a folyamatos működtetése biztosított-e, a nyilvántartásra vonatkozó szabályokat betartják-e, a belső kontrollrendszer szabályzatban foglaltak betartásának ellenőrzése.	Az ellenőrzés során alkalmazott módszerek: mintavételes eljárás, adatelemzési módszerek, interjú.
6	Közfoglalkoztatás – mezőgazdasági termelés dokumentáció	Ellenőrzés célja: annak megállapítása, hogy a közfoglalkoztatás a jogszabályi előírásoknak megfelelően történik-e, a mezőgazdasági tevékenység vizsgáta	Az ellenőrzés során alkalmazott módszerek: mintavételes eljárás, adatelemzési módszerek, interjú.

I/1/c. Az ellenőrzések során büntető-, szabálysértési, kártérítési, illetve fegyelmi eljárás megindítására okot adó cselekmény, mulasztás vagy hiányosság gyanúja kapcsán tett jelentések száma és rövid összefoglalása

Az ellenőrzés büntető, szabálysértési, kártérítési illetve fegyelmi eljárás megindítására okot adó cselekményt nem tárt fel.

I/2. A bizonyosságot adó tevékenységet elősegítő és akadályozó tényezők bemutatása (Bkr. 48. § ab) pont)

A belső ellenőrzés az önkormányzatnál külső erőforrás bevonásával valósult meg. A belső ellenőrzési tevékenységet akadályozó tényezők nem merültek fel. A belső ellenőrzés 2017. évi ellenőrzési tervében meghatározott ellenőrzéseket a hatályos belső ellenőrzési kézikönyv szerint végezte.

I/2/a. A belső ellenőrzési egysége humánerőforrás-ellátottsága

Sellyei Közös Önkormányzati Hivatal a 2018. évi belső ellenőrzési feladatokat külső szolgáltató bevonásával látta el. A külső szolgáltató megfelel a Bkr. 24. §-ában meghatározott feltételeknek. A belső ellenőr rendelkezik belső ellenőri regisztrációval, így megfelel az Áht. 70. § (4)-(5) bekezdésében előírt engedéllyel. A belső ellenőr a kötelező továbbképzési kötelezettségének (ÁBPE-II.) 2018. évben eleget tett

I/2/b. A belső ellenőrzési egység és a belső ellenőrök szervezeti és funkcionális függetlenségének biztosítása (Bkr. 18-19. §-a alapján)

A funkcionális függetlenség az ellenőrzés során megvalósult, a belső ellenőrzések megtervezése, megszervezése és végrehajtása a Bkr. előírásainak megfelelően történt.

Az ellenőrzési tevékenységet akadályozó tényező nem volt, az együttműködés megfelelő volt.

I/2/c. Összeférhetlenségi esetek (Bkr. 20. §-a alapján)

2018. évi ellenőrzés során nem fordultak elő összeférhetlenségi esetek.

I/2/d. A belső ellenőri jogokkal kapcsolatos esetleges korlátozások bemutatása

A belső ellenőrzés során az ellenőrzés valamennyi dokumentációhoz hozzáfért. Az ellenőrzött szervnél, illetve szervezeti egységnél mind a vezetők, mind az alkalmazottak a szükséges tájékoztatást megadták.

Az ellenőrzések lefolytatását az ellenőrzött szervezet semmilyen módon sem akadályozta.

I/2/e. A belső ellenőrzés végrehajtását akadályozó tényezők

A belső ellenőrzés végrehajtását nem akadályozták külső tényezők.

I/2/f. Az ellenőrzések nyilvántartása

A Bkr. által előírt ellenőrzési nyilvántartásban rögzítésre kerültek a belső ellenőrzés által végzett ellenőrzés tárgya, az ellenőrzés kezdetének és lezárásának időpontja, a belső ellenőrzését végző neve, a vizsgálat időszaka, valamint az intézkedési terv készítésének szükségessége. A dokumentumok megőrzési helye a belső ellenőrzési végző szervnél.

I/2/g. Az ellenőrzési tevékenység fejlesztésére vonatkozó javaslatok

Az Ellenőrzési Kézikönyv szabályait évente szükséges felülvizsgálni, az aktuális változások kezelése folyamatosan történik.

I/3. A tanácsadói tevékenység bemutatása (Bkr. 48. § ac pont)

Tanácsadói tevékenység 2018. évben folyamatosan, a felmerülő kérdések megbeszélésével történt.

Például:

- vagyonteltár,
- költségvetési maradvány,
- előirányzatok módosítása,
- ASP Kaszper modul használata,
- víziközmű üzemeltetés.

II. A Belső kontrollrendszer működésének értékelése ellenőrzési tapasztalatok alapján (Bkr. 48. § b) pont)

II/1. A Belső kontrollrendszer szabályszerűségének, gazdaságosságának, hatékonyságának és eredményességének növelése, javítása érdekében tett fontosabb javaslatok (Bkr. 48. § ba) pont)

Megállapításokat rangsoroltuk, aszerint, hogy milyen hatással vannak az ellenőrzött tevékenységre, beleértve a belső irányítási és ellenőrzési rendszer hatékonyságára és eredményességére vonatkozó befolyásukat:

Az elvégzett vizsgálatokra az ellenőrzött szervezetek, illetve szervezeti egységek vezetői részéről észrevétel több esetben is érkezett, amelyet a Bkr. rendelkezései alapján kezelt a belső ellenőrzési vezető.

1/2018. számú ellenőrzés:

A Térítési díjak, bérleti díjak, és különféle saját bevételek beszédése ellenőrzése során a következő megállapításokat tette:

<i>Vizsgálat címe</i>	<i>Megállapítás</i>	<i>Következtetés</i>	<i>Javaslat</i>
Térítési díjak, bérleti díjak, és különféle saját bevételek beszédése	Az ellenőrzés megállapította, hogy a haszonbérleti szerződésben szereplő éves infláció mértékével növekvő díjtételnél nincs dokumentálva a számítás.	szabálytalan működés / belső kontrollrendszer működésének hiányosságai	Az ellenőrzés javasolja, hogy minden esetben dokumentálják a bérleti díj változását.
	Az ellenőrzés megállapította, hogy a Sellyei Kommunális Kft. Által beszédett lakberről nincs csatolva részletes kimutatás.	szabálytalan működés, bírság / jogszabálynak való megfelelés	Az ellenőrzés javasolja, hogy minden esetben megfelelő analitikus kimutatással támasszák alá a beszédett lakbért.

Az ellenőrzés nyomán kialakított vélemény a vizsgált területről, illetve folyamatról összességében: korlátozottan megfelelő.

2/2018. számú ellenőrzés:

Sellyei Közös Önkormányzati Hivatal adóhátralékok behajtására tett intézkedések ellenőrzése során a következő megállapításokat tette:

<i>Vizsgálat címe</i>	<i>Megállapítás</i>	<i>Következtetés</i>	<i>Javaslat</i>
Adóhátralékok behajtására tett intézkedések vizsgálata	Az ellenőrzés megállapította, hogy nem éltek a vizsgált időszakban az adóellenőrzés lehetőségével	szabálytalan működés, bírság / jogszabálynak való megfelelés	Az ellenőrzés javasolja, hogy éljenek az adóellenőrzés lehetőségével.
	Az ellenőrzés megállapította, hogy nem minden esetben dokumentált a felszámolási eljárással érintett adózók lekérdezése.	szabálytalan működés, bírság / jogszabálynak való megfelelés	Az ellenőrzés javasolja, hogy folyamatosan és dokumentáltan kísérjék figyelemmel az adott önkormányzat illetőségi területét székhellyel és telephellyel rendelkező adósok esetleges felszámolási eljárását..
	Az ellenőrzés megállapította, hogy nem dokumentált a bevallás adatainak kontrollálása.	szabálytalan működés / belső kontrollrendszer működésének hiányosságai	Az ellenőrzés javasolja, hogy a bevallások befogadását követően ellenőrizzék a bevallásokban szereplő adatokat a beszámoló portálon szereplő adatokkal.
	Az ellenőrzés megállapította, hogy nem megfelelően dokumentálják a behajtás eredményességét, a kintlevőség megtérülését.	szabálytalan működés / belső kontrollrendszer működésének hiányosságai	Az ellenőrzés javasolja, hogy a behajtás eredményességét, a megtérülést minden esetben megfelelően dokumentálják.

Az ellenőrzés nyomán kialakított vélemény a vizsgált területről, illetve folyamatról összességében: **korlátozottan megfelelő.**

3/2018. számú ellenőrzés (irányító szervként):

Sellyei Család- és Gyermekjóléti Központ gazdálkodásának utóellenőrzése során a következő megállapításokat tette:

<i>Vizsgálat címe</i>	<i>Megállapítás</i>	<i>Következtetés</i>	<i>Javaslat</i>
Sellyei Család- és Gyermekjóléti Központ gazdálkodásának utóellenőrzése	Az ellenőrzés megállapította, hogy több esetben nem tartották be a kötelezettségvállalás rendjét (hiányzó pénzügyi ellenjegyzés, teljesítés igazolás)	szabálytalan működés / belső kontrollrendszer működésének hiányosságai	Az ellenőrzés javasolja, hogy tartsák be a kötelezettségvállalás előírásait.
	Az ellenőrzés megállapította, hogy több esetben a dolgozóknak hónap belül buszjegyet (86 %) és 9 Ft/km munkabajátást számoltak el.	szabálytalan működés, bírság / jogszabálynak való megfelelés	Az ellenőrzés javasolja, hogy a munkabajátás költségtérítésénél tartsák be a jogszabályi előírásokat.
	Az ellenőrzés megállapította, hogy olyan számlát fogadtak be és számoltak el, amely nem az intézmény nevére szól.	szabálytalan működés, bírság / jogszabálynak való megfelelés	Az ellenőrzés javasolja, hogy csak olyan számlát számoljanak el, amely az intézmény nevére szól.

Az ellenőrzés nyomán kialakított vélemény a vizsgált területről, illetve folyamatról összességében: **korlátozottan megfelelő.**

4/2018. számú ellenőrzés (irányító szervként):

Ormánsági Tücsök Óvoda közalkalmazottak besorolása, személyügyi nyilvántartások ellenőrzése során a következő megállapításokat tette:

<i>Vizsgálat címe</i>	<i>Megállapítás</i>	<i>Következtetés</i>	<i>Javaslat</i>
Ormánsági Tücsök Óvoda közalkalmazottak besorolása, személyügyi nyilvántartások	Az ellenőrzés megállapította, hogy nincs betekintő lap, ill. a közalkalmazotti nyilvántartást csak 2015-ig vezették, azóta nem aktualizálták.	szabálytalan működés, bírság / jogszabálynak való megfelelés	Az ellenőrzés javasolja, hogy alkalmazzák a betekintő lapokat, ill. a jogszabályi előírásoknak megfelelően vezessék a közalkalmazotti nyilvántartást.
	Az ellenőrzés megállapította, hogy néhány esetben hiányzik az munkaviszony beszámítás, ill. az erkölcsi bizonyítvány.	szabálytalan működés / belső kontrollrendszer működésének hiányosságai	Az ellenőrzés javasolja, hogy pótolják a hiányzó dokumentumokat.
	Az ellenőrzés megállapította, hogy néhány esetben hiányzik az átsorolás dokumentuma, ill. az átsorolás javításánál a dokumentáció.	szabálytalan működés / belső kontrollrendszer működésének hiányosságai	Az ellenőrzés javasolja, hogy minden esetben megfelelően dokumentálják az átsorolásokat, ill. a javításokat, módosításokat.

Az ellenőrzés nyomán kialakított vélemény a vizsgált területről, illetve folyamatról összességében: **korlátozottan megfelelő.**

5-1/2018. számú ellenőrzés

Drávafoki Horvát Nemzetiségi Önkormányzat belső kontrollrendszerének ellenőrzése során a következő megállapításokat tette:

Vizsgálat címe	Megállapítás	Következtetés	Javaslat
Drávafoki Horvát Nemzetiségi Önkormányzat belső kontrollrendszerének ellenőrzés	Az ellenőrzés megállapította, hogy a szabályozást ugyan elkészítették, de az NGM útmutató szerint nem aktualizálták.	nem megfelelő, hiányos szabályozás / jogszabályoknak való megfelelés	Az ellenőrzés javasolja, hogy a Belső kontrollrendszer az NGM útmutatójának figyelembevételével dolgozzák át és aktualizálják.
	Az ellenőrzés megállapította, hogy a költségvetést év közben nem módosították csak a zárszámadás előtt.	szabálytalan működés / belső kontrollrendszer működésének hiányosságai	Az ellenőrzés javasolja, hogy a jogszabályi előírásoknak megfelelően módosítsák a költségvetést.
	Az ellenőrzés megállapította, hogy több esetben nem tartották be a kötelezettségvállalás rendjét (hiányzó pénzügyi ellenjegyzés, teljesítés igazolás)	szabálytalan működés, bírság / jogszabálynak való megfelelés	Az ellenőrzés javasolja, hogy tartsák be a kötelezettségvállalás előírásait.
	Az ellenőrzés megállapította, hogy úgy fizették ki a továbbképzés díját, hogy arról nincs számla, csak képviselő-testületi határozat.	szabálytalan működés, bírság / jogszabálynak való megfelelés	Az ellenőrzés javasolja, hogy minden esetben megfelelő dokumentum alapján történjen meg a kifizetés.
	Az ellenőrzés megállapította, hogy a kifizetésnél túllépték a képviselő-testület által megállapított értéket.	szabálytalan működés, bírság / jogszabálynak való megfelelés	Az ellenőrzés javasolja, hogy a képviselő-testület döntése szerint járjanak el.

Az ellenőrzés nyomán kialakított vélemény a vizsgált területről, illetve folyamatról összességében: **korlátozottan megfelelő.**

5-2/2018. számú ellenőrzés

Sellyei Horvát Nemzetiségi Önkormányzat belső kontrollrendszerének ellenőrzése során a következő megállapításokat tette:

<i> Vizsgálat címe </i>	<i> Megállapítás </i>	<i> Következtetés </i>	<i> Javaslat </i>
Sellyei Horvát Nemzetiségi Önkormányzat belső kontrollrendszerének ellenőrzés	Az ellenőrzés megállapította, hogy a szabályozást ugyan elkészítették, de az NGM útmutató szerint nem aktualizálták.	nem megfelelő, hiányos szabályozás / jogszabályoknak való megfelelés	Az ellenőrzés javasolja, hogy a Belső kontrollrendszer az NGM útmutatójának figyelembevételével dolgozzák át és aktualizálják.
	Az ellenőrzés megállapította, hogy a költségvetést év közben nem módosították csak a zárszámadás előtt.	szabálytalan működés / belső kontrollrendszer működésének hiányosságai	Az ellenőrzés javasolja, hogy a jogszabályi előírásoknak megfelelően módosítsák a költségvetés.
	Az ellenőrzés megállapította, hogy több esetben nem tartották be a kötelezettségvállalás rendjét (hiányzó pénzügyi ellenjegyzés, teljesítés igazolás)	szabálytalan működés, bírság / jogszabálynak való megfelelés	Az ellenőrzés javasolja, hogy tartsák be a kötelezettségvállalás előírásait.

Az ellenőrzés nyomán kialakított vélemény a vizsgált területről, illetve folyamatról összességében: **korlátozottan megfelelő.**

5-3/2018. számú ellenőrzés

Marócsa Roma Nemzetiségi Önkormányzat belső kontrollrendszerének ellenőrzése során a következő megállapításokat tette:

<i> Vizsgálat címe </i>	<i> Megállapítás </i>	<i> Következtetés </i>	<i> Javaslat </i>
Marócsa Roma Nemzetiségi Önkormányzat belső kontrollrendszerének ellenőrzés	Az ellenőrzés megállapította, hogy a szabályozást ugyan elkészítették, de az NGM útmutató szerint nem aktualizálták.	nem megfelelő, hiányos szabályozás / jogszabályoknak való megfelelés	Az ellenőrzés javasolja, hogy a Belső kontrollrendszer az NGM útmutatójának figyelembevételével dolgozzák át és aktualizálják.
	Az ellenőrzés megállapította, hogy a költségvetést év közben nem módosították csak a zárszámadás előtt.	szabálytalan működés / belső kontrollrendszer működésének hiányosságai	Az ellenőrzés javasolja, hogy a jogszabályi előírásoknak megfelelően módosítsák a költségvetés.
	Az ellenőrzés megállapította, hogy több esetben nem tartották be a kötelezettségvállalás rendjét (hiányzó pénzügyi ellenjegyzés, teljesítés igazolás)	szabálytalan működés, bírság / jogszabálynak való megfelelés	Az ellenőrzés javasolja, hogy tartsák be a kötelezettségvállalás előírásait.

Az ellenőrzés nyomán kialakított vélemény a vizsgált területről, illetve folyamatról összességében: **korlátozottan megfelelő.**

**6/2018. számú ellenőrzés:
Közfoglalkoztatás – mezőgazdasági termelés dokumentációjának ellenőrzése** során a következő megállapításokat tette:

Vizsgálat címe	Megállapítás	Következtetés	Javaslat
Közfoglalkoztatás – mezőgazdasági termelés dokumentációjának ellenőrzését	Az ellenőrzés megállapította, hogy a Start programhoz kapcsolódó beszerzések esetében több esetben nem dokumentált a teljesítés igazolás.	szabálytalan működés / belső kontrollrendszer működésének hiányossagai	Az ellenőrzés javasolja, hogy minden esetben tartsák be a kötelezettségvállalás szabályait (teljesítés igazolás)
	Az ellenőrzés megállapította, hogy nem megfelelő a mezőgazdasági termelés dokumentálása, nem vezetnek megfelelő készlet nyilvántartást.	szabálytalan működés / belső kontrollrendszer működésének hiányossagai	Az ellenőrzés javasolja, hogy megfelelően dokumentálják a megtermelt termékeket és teljes körűen vezessék a készletnyilvántartást. A készletek felhasználását is dokumentálják (értékesítés, kiosztás)
	Az ellenőrzés megállapította, hogy a mezőgazdasági termények önköltségszámítási gyakorlata nem megfelelő, és nem teljes körűen dokumentált, valamint az ármegállapítás nem dokumentált.	nem megfelelő, hiányos szabályozás / jogszabályoknak való megfelelés	Az ellenőrzés javasolja, hogy a mezőgazdasági termékek önköltségszámítását az előírásoknak megfelelően végezzék és dokumentálják az ármegállapítást.

Az ellenőrzés nyomán kialakított vélemény a vizsgált területről, illetve folyamatról összességében: **koriátozottan megfelelő.**

II/2. A Belső kontrollrendszer öt elemének értékelése (Bkr. 48. § bb) pont)

A Belső kontrollrendszer szorosan kapcsolódik egyes elkülönített, de egymással összefüggő célok sorához. Ezek a fő célok, funkció, folyamat és tevékenység végrehajtásán keresztül valósulnak meg.

A Belső kontroll rendszerét a Nemzetgazdasági / Pénzügyminisztérium által közzétett módszertani útmutatók alapján kell kialakítani. Minden államháztartási szervezetnek önmagának - a saját adottságainak ismeretében - kell megfogalmazni, hogy hogyan hajtsa végre az államháztartási törvényben, a kormányrendeletekben megfogalmazott előírásokat.

II/2.1. Kontrollkörnyezet

Belső szabályzatok

A tárgyévben átdolgozásra került a megváltozott jogszabályi környezethez a Belső Kontroll szabályzat. A NGM útmutatójában meghatározottak szerint került kidolgozásra a szabályzat, kiegészítve a szervezetre vonatkozó sajátosságokkal és a Szervezeti Integritási Szabályzat. A Hivatal folyamatosan aktualizálja a belső szabályzatait a külső környezet változásaival összhangban. A gyakori változások miatt a teljes naprakészség nehezen biztosítható.

Feladat-, és felelősségi körök

A szervezet rendelkezik a hatás-, jog- és felelősségi körök rögzítésére kiadott és rendszeresen aktualizált hatásköri jegyzékkel. A teljes személyi állomány munkaköri leírásokkal rendelkezik.

A folyamatok meghatározása és dokumentálása

A szervezet tevékenységét jellemző valamennyi főbb működési folyamathoz (a szervezeti célok megvalósulása érdekében tudatosan megtervezett lépések, tevékenységek és cselekedetek sorozatához) hozzá kell rendelni az ellenőrzési nyomvonalat. A Hivatal 2017-től rendelkezik az újonnan kiadott Belső kontroll kézikönyvvel, és folyamatokon alapuló, évente felülvizsgált ellenőrzési nyomvonalal. Az ellenőrzési nyomvonal lefedi a főbb működési folyamatokat, azonban a folyamatos karbantartása, javítása folyamatos feladatot jelent.

Humán-erőforrás

A Hivatal humánerőforrás ellátottsága problémát mutat. A munkakörök száma az előző év végi állapothoz képest. A fluktuáció jelentős mértékben megjelent több szakterületen is. A humánerőforrás pótlására folyamatos a pályáztatás. A pótlási idő hosszú, akár a fél évet is eléri. A be nem töltött munkakörök feladatait az adott szervezeti elem munkavállalói (beleértve az irodavezetőket is) végzik el saját feladataik ellátása mellett.

Etikai értékek és integritás

A Hivatal szervezeti struktúrája világos, általában egyértelműen kialakítottak a felelősségi-, hatásköri viszonyok, feladatok. Az etikai értékeket az etikai kódex jeleníti meg az állomány számára.

II.2.2 Integrált kockázatkezelési rendszer

A kockázatok meghatározása és felmérése

Átdolgozásra került a Belső kontroll kézikönyv, mely magába foglalja a kockázat kezelési rendszert is. A Hivatal kialakította a kockázatok nyilvántartását, elkészítették a kockázatok értékeléséhez az összesítést. A folyamatgazdák és a vezetők elkezdték a kockázatok értékelését, és a kockázati tűréshatár meghatározását.

A kockázatok elemzése

Az ellenőrzési nyomvonalban a szervezet tevékenységére jellemző összes folyamatot fel kell tüntetni, amit oly mértékben kell részfolyamatokra bontani, hogy az alapul szolgáljon a kockázati tényezők felmérésére és a kockázatok elemzésére, kezelésére is. A folyamat alapú ellenőrzési nyomvonal alapján a kockázatok elemzése és az előző évi állapot felülvizsgálata néhány szervezeti elemnél megkezdődött.

A kockázatok kezelése

A megkezdett kockázatelemzés értékeléseinek megfelelően a kockázatok kezelését (a szükséges intézkedések megtételét, intézkedési tervek kidolgozását) el kell majd végezni, a nyilvántartásokba be kell vezetni.

A kockázatkezelés teljes folyamatának felülvizsgálata

Évente legalább egyszer értékelni kell a Hivatalt érintő kockázatokat. Az előző évi kockázatelemzés értékelési munkája elkezdődött a kockázat kezeléssel együtt. A belső ellenőrzések és a külső ellenőrzések által feltárt kockázatokkal kapcsolatos intézkedések teljesítése folyamatos.

Csalás, korrupció

A Hivatal rendelkezik Szervezeti Integritási Szabályzattal.

II.2.3. Kontrolltevékenységek

Kontroll stratégiák és módszerek

Az ellenőrzések során tett megállapítások szerint egyes folyamatok esetében a kontrollpontok hiányoznak, vagy helytelenül – formálisan – vannak végrehajtva. Az engedélyezési és jóváhagyási eljárások, a feladat, hatás- és felelősségi körök elhatárolása rendezett, az SZMSZ-rek megfelelő. A műveletek, folyamatok, tevékenységek elosztása – a humán erőforrás elosztását is beleértve – megfelelően a hatékonyabb szervezeti felépítésnek és működésnek. A Hivatal kidolgozott és rendre aktualizált, külső jogszabályokon alapuló tervekkel, szabályzókkel többnyire rendelkezik, a hiányosságok pótlása folyamatos. A jelenleg hatályban levő okmányok egymással összhangban vannak, de a jogszabályi változások miatt gyakran szükséges az átdolgozásuk.

Feladatkörök szétválasztása

Az ellenőrzési nyomvonal kidolgozása során figyelemmel kellett lenni a logikai sorrendre és a teljes lefedettségre. A folyamatgazdák (felelősségi szintek) minden esetben megjelölésre kerültek. Nem biztos, hogy minden folyamat folyamatgazdája az adott terület vezetője. Mindenhol vannak beosztottak, akik elvégzik az adott feladatokat (részfolyamatokat), azaz ebben az esetben csak jóváhagyóként jelenik meg a vezető. Az SZMSZ és a belső szabályok a feladatköröket nagyrészt megfelelően választják szét (főként a gazdálkodási folyamatokban), de a szabályozás és a fluktuáció miatti összehangoltság több esetben, időben elválílik egymástól.

A feladatvégzés folytonossága

Gyakran az átdó eltavozása után később lett átvéve a munkakör, emiatt az átdó és az átvévo nem találkoztott megfelelő ideig. A fluktuáció növekedése esetében van kockázata az átdó-átvétel nem pontos végrehajtásának, különösen a rövid határidők miatt, illetve a már nem betöltött beosztások átvétele esetén.

II.2.4. Információs és kommunikációs rendszer

Információ és kommunikáció

A Hivatal információs és kommunikációs rendszere az írott alapú (papír, elektronikus) rendszeres és nem rendszeres jelentések, feljegyzések valamint a verbális alapokon nyugvó értekezleteken, illetve referálásokon keresztül kialakításra került. Minden héten vezetői értekezlet biztosítja a megfelelő információ-áramlást a vezetők között, majd „lefelé” a beosztottak felé.

A szerver elérése időnként nagyon lelassult, illetve egyes gépek avultsága miatt a programok betöltése és működése eleve lassú. Néhány munkakör esetében (pl.: könyvelők, banki ügyintéző) hatékonyság csökkentő az állandóan megbízhatóan gyors internet hozzáférési hiányosság, mely a hálózati elemek és a sávszélesség szűk keresztmetszete miatt alakult ki.

Internet hozzáférés: elegendő internetes munkaállomással rendelkezik a szervezet. Összességében a Hivatal kommunikációs csatornáinak kihasználtsága megfelelő. A problémát első sorban a számítógépek gyors avulása, valamint a hálózat időnkénti lassulása jelentette.

Iktatási rendszer

A Hivatalhoz érkező ügyiratok, okmányok tekintetében az archiválás és információáramlás szabályozottabb és könnyebben ellenőrizhető, nyomon követhető módon, egyben papírtakarékosan és gyorsabban történik. Az elektronikus ügykezelésre átállás megkezdődött.

Hiányosságok, szabálytalanságok, korrupció jelentése

A belső ellenőrzés 2018-ben nem tett megállapítást szabálytalanság miatt.

II.2.5. Nyomon követési rendszer (monitoring)

A szervezeti célok megvalósításának monitoringja

A monitoring megvalósulásának formái a szervezetnél:

1. Függetlenített államháztartási belső ellenőrzés: saját kockázatkezelés alapján éves ellenőrzésre kijelölt folyamatok ellenőrzése, soron kívüli ellenőrzések és tanácsadások, véleményezések elvégzése vezetői kezdeményezésre,
2. Vezetői értekezletek,
3. Külső államháztartási ellenőrzések,
4. Folyamatba épített előzetes, utólagos és vezetői ellenőrzések,
5. Beszámolóik,
6. Leltár,
7. Önellenzések,
8. Intézkedési tervek, megvalósítás nyomon követése, nyilvántartások.

A fent leírt tevékenységek szabályozottak, esetenként formanyomtatványok illetve online felület használatával történnek. A vezetői belső ellenőrzések folyamatosak, az ellenőrzésekről esetenként készült fejegyzések nyilvántartásba kerülnek, a feltart hiányosságokra megállapítást tett az ellenőrzés.

A belső kontrollok értékelése

A költségvetési szerv vezetője minden év elején a jogszabályi előírásokkal összhangban nyilatkozik a kontrollrendszerek szabályszerű, gazdaságos, hatékony és eredményes működtetéséről. A költségvetési szerv vezetői részére tartandó ÁBPE továbbképzésén részvétel kötelező, a képzési kötelezettséget 2018-ban teljesítették. A pénzügyi irodavezető 2018. évben teljesítette a továbbképzési kötelezettségét.

Belső ellenőrzés

Az államháztartási belső ellenőrzés külső szolgáltató által biztosított, a szervezeti hierarchiában elfoglalt helye a vonatkozó jogszabályok előírása szerinti, a funkcionális függetlenség biztosított.

Az ellenőrzések dokumentálása, nyilvántartása erre a célra felfektetett előadói ívekben történtek. A belső ellenőr bizonyosságot adó tevékenység és tanácsadó tevékenység keretén belül hajtott végre ellenőrzéseket. A belső ellenőrt nem vonták be egyéb folyamatok működtetésébe a polgári védélmi feladatokon kívül, függetlensége nem sérült.

III. Az intézkedési tervek megvalósítása (Bkr. 48. § c) pont)

Az ellenőrzött szervezetek elfogadják a jelentések megállapításait. A javaslatokra vonatkozóan elkészítették az intézkedési tervet, amely felelősöket és határidőket is megfogalmazott. Az intézkedések egy részének végrehajtásának határideje 2019. év.

Sellye, 2019. február 15.

összeállította: dr. Kósáné Hetesi Ildikó
belső ellenőrzési vezető

jóváhagyta:

Dr. Szalóky Ildikó
jegyző

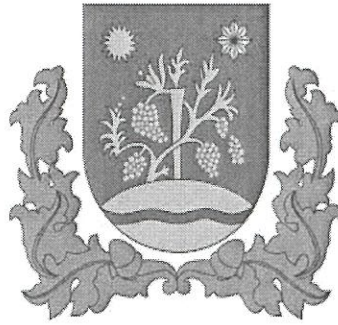

ELŐTERJESZTÉS

Sellye Város Képviselő - testületének 2019. május 30-i rendes/rendkívüli testületi ülésére

Napirendi pont sorszáma	14.napirend
Tárgy:	Sellye II. sz. háziiorvosi körzet helyettesítési megbízási szerződés megtárgyalása
Előterjesztő:	Nagy Attila polgármester
Előterjesztésnek költségvetési vonzata van/nincs	van/ <u>nincs</u>
Pénzügyi vezető előterjesztést látta	fedezet éves költségvetésben biztosított / költségvetés módosításával biztosított / nem biztosított, <u>költségvetési forrást nem igényel</u>
Az előterjesztés a jogszabályi feltételeknek megfelel:	<u>igen</u> /nem
A döntéshez szükséges többség:	<u>egyszerű</u> /minősített
Döntési forma:	rendelet/ <u>határozat</u> (normatív, hatósági, egyéb)
Döntéshozatal módja	<u>nyílt ülésen</u> kell/zárt ülésen kell/zárt ülésen lehet tárgyalni
Véleményezésre megkapta:	Pénzügyi, Gazdasági és Ügyrendi Bizottság 2019. 05. 28-i ülésén

Tisztelt Képviselő-testületek !

A Sellye II.sz. háziiorvosi körzet ellátására vonatkozóan Sellye Város, Kákics Község és Okorág Község Önkormányzatok Képviselő-testületei 2019. január 1. napjától helyettesítési szerződést kötöttek a Testreszabó Kft. egészségügyi szolgáltatóval, a helyettesítő orvos dr. Szabó András lett.

Tekintettel arra, hogy a körzet helyettesítéssel történő ellátása miatt az ellátásra kötelezett Sellye Város Önkormányzat Képviselő-testülete lett, ezért a NEAK finanszírozási szerződést is az önkormányzat kötötte meg, az önkormányzat kapja január 1. napjától a finanszírozást.

Dr. Szabó András helyettesítő háziiorvos bejelentette, hogy 2019. június 30. napjától - a felmondási idő lejártával egyéb elfoglaltságai miatt a helyettesítést tovább nem tudja vállalni, ezért az önkormányzatoknak új helyettes háziiorvost kellett keresni.

Az előterjesztéshez csatolom dr. Matancic Marianna helyettes háziorvossal kötendő szerződés tervezetét .

A beterveztett helyettesítési szerződés a fentieket tartalmazza:

- a működési engedély jogosultja továbbra is Sellye Város Önkormányzat,
- feladatellátó dr. Matancic Marianna , aki jelenleg GYES-en van, és belgyógyászat szakvizsgával rendelkezik,
- Csóka Lászlóné asszisztens továbbra is az önkormányzat közalkalmazottja lesz 2019. január 1. napjától,
- a NEAK finanszírozási szerződés jogosultja továbbra is Sellye Város ,
- a feladatellátás fejében az önkormányzat 580.000. Ft. megbízási díjat fizet,
- a minimum- feltételek biztosítása az önkormányzat feladata.

Az előterjesztéshez mellékeljük a feladat-ellátási szerződés tervezetét.

A szerződés érvényességéhez a háziorvosi körzethez tartozó mindhárom önkormányzat képviselő-testületének jóváhagyása szükséges.

Kérem a Tisztelt Képviselő-testületet, hogy az előterjesztést megtárgyalni, és az alábbi határozati javaslatokat elfogadni szíveskedjen.

...../2019 (V.30.) sz. KT. határozat

Sellye II. számú háziorvosi betöltetlen körzet helyettesítéssel történő betöltésének megtárgyalása

1. Sellye Város Önkormányzat Képviselő-testülete a Sellye II. számú háziorvosi körzet helyettesítés formájában történő alapellátásának biztosítása érdekében dr. Matancic Marianna helyettesítő háziorvossal beterveztett megbízási szerződést az írásbeli előterjesztéssel egyezően jóváhagyja és annak aláírására polgármestert felhatalmazza.
2. Sellye Város Önkormányzat Képviselő-testülete felhatalmazza polgármestert, hogy Sellye II. számú háziorvosi körzet működési engedélyét az 1. pontban írtak szerint módosítsa.

Határidő: azonnal

Felelős: polgármester

Sellye, 2019. május 26.

Nagy Attila
polgármester

MEGBÍZÁSI SZERZŐDÉS **Háziorvosi körzet ellátása tartós helyettesítési formában**

amely létrejött

Sellye Város Önkormányzat

(székhely: 7960 Sellye, Dózsa Gy. u. 1. képviselőtében: Nagy Attila polgármester),

Kákics Község Önkormányzata

(székhely: 7958 Kákics Petőfi u. 2. képviselőtében: Szekeresné Spang Livia polgármester) –
valamint

Okorág Község Önkormányzata

(székhely: 7957 Okorág, Rákóczi u. 71. képviselőtében: Bogdán János polgármester) –

a továbbiakban Önkormányzatok, - ha a szerződés egyes számban használja az Önkormányzat kifejezést, azon Sellye Város Önkormányzatát kell érteni; mint **Megbízók és Működtetők, Működési engedéllyel rendelkezők**

másrészről

dr. Matancic Marianna egyéni vállalkozó (vállalkozási igazolvány száma: 3674838.. adószám: 69779987-1-22, székhely 7624 Pécs, Jurisics Miklós u. 63.) egészségügyi szolgáltató, **praxisjogosult, helyettesítés keretében ellátást nyújtó háziorvos** (pecsétszám: 70462) továbbiakban: **Megbízott**

(Együttes említésük esetén Felek vagy Szerződő Felek) között **2019. július 1. napjától kezdődően**, az alulírott napon és helyen az alábbi feltételek szerint:

A SZERZŐDÉS TÁRGYA, A SZEMÉLYES ELLÁTÁST NYÚJTÓ ORVOS

1. Szerződő felek megállapodnak abban, hogy az önkormányzat megbízza Megbízottat Sellye Város Önkormányzat vonatkozó önkormányzati rendeletében kijelölt **Sellye II. számú, házi orvosi körzetben**: Petőfi u., Mátyás kir. u., Batthyány u., Dózsa Gy. u., Vasút u. északra eső területe, továbbá az Erdély u. 4. sz. tömb északi része, Arany J. u., Árpád u., Bodonyi N. u., Carolina tér, Carolina u., Cserfa u., Deák F. u., Déryné u., Diófa u., Dombalja u., Domb u., Erkel F. u., Fürdő u., Ifjúság u., Hunyadi tér, Kiss G. u., Korongi tér, Kölcsey u., Nefelejcs u., Ormányság u., Radnóti u., Rákóczi u., Széchenyi u., Vadvirág u.) továbbá Kákics és Okorág község lakosságát érintő, felnőtt házi orvosi körzetben **tartós helyettesítés keretében a házi orvosi feladatok ellátásával.**

2. Megbízott kijelenti, hogy a jelen megállapodás szerinti helyettes házi orvosi alapellátás biztosítására a házi orvosi, házi gyermekorvosi és fogorvosi tevékenységről szóló 4/2000. (II. 25.) EüM rendelet 7.§-a szerint jogosult, a 11.§.(4) bekezdés 3.pontjában írt belgyógyászat szakvizsgával rendelkezik, és a (4b) bekezdésében írtak alapján a házi orvostan szakorvosi képzésre az Állami Egészségügyi Ellátó Központtal szerződést kötött, melyet Megbízóknak bemutatott.

3. Sellye Város Önkormányzat, mint a NEAK finanszírozás jogosultja vállalja, hogy az ellátás biztosítása érdekében **Csóka Lászlóné** szül. Mustos Zsuzsanna körzeti ápoló szakalkalmazottat külön szerződés alapján közalkalmazotti jogviszony keretében foglalkoztatja, s biztosítja Megbízott részére.

4. Szerződő felek úgy állapodnak meg, hogy a háziorvosi körzetben az orvosi rendelést, a jelen szerződésben foglalt helyen és időben kell teljesíteni, a jelen szerződésben foglaltak szerint.

5. Szerződő felek úgy állapodnak meg, hogy a megbízott az ellátást, a mindenkor hatályos jogszabályokban – a szerződés megkötésekor, a háziorvosi tevékenységről szóló 4/2000. (II. 25.) EüM rendeletben – foglaltak szerint látja el, a megbízást a háziorvosi alapellátásra vonatkozó, mindenkori jogszabályokban foglaltak szerint kell teljesíteni. Megbízóknak jogában áll a jogszabályok betartását ellenőrizni.

6. Szerződő felek úgy állapodnak meg, hogy a jelen szerződést egymással határozatlan időre kötik meg.

RENDELÉSI IDŐ, A RENDELÉS HELYE, HELYETTESÍTÉS KERETÉBEN ELLÁTANDÓ FELADATOK

7. A szerződő felek úgy állapodnak meg, hogy a Megbízott a háziorvosi alapellátás keretében a rendelést a háziorvosi körzetben az alábbiak szerint biztosítja:

A rendelés helye és ideje: 7960 Sellye, Bodonyi u. 1.; 250. ajtó

Hétfő: 11 - 14 óra

Kedd: 8 - 11 óra

Szerda: 12 - 15 óra

Csütörtök: 8 - 11 óra

Péntek: 12 - 15 óra

A rendelés helye és ideje: Okorág, Rákóczi u. 71.

Hetente keddi napokon 10 - 11 óra

A rendelés helye és ideje: Kákics, Petőfi u. 46.

Hetente keddi napokon 9 - 10 óra

8. Megbízó vállalja, hogy a betegellátás végzéséhez az OTH által előírt, szakmai minimum feltételek biztosításához szükséges, a Megbízó tulajdonát képező tárgyi feltételeket, a rendelőt, a működtetéshez szükséges beteg-dokumentációt a Megbízott rendelkezésére bocsátja a helyettesítés idejére.

9. Megbízott köteles a Megbízókkal, az önkormányzatok illetékes bizottságaival, köztisztviselőivel, a Baranya Megyei Kormányhivatal Siklói Járási Hivatal Járási Népegészségügyi Osztályával együttműködni. Megbízott együttműködik a Megbízóknak az általános egészségügyi információs, igazgatási feladatai (statisztikai adatszolgáltatás, egyéb jelentések, felmérések) ellátásában.

10. Megbízott tudomásul veszi, hogy a háziorvosi szolgálat számára előírt nyilvántartásokat köteles vezetni, és a meghatározott szakmai adatszolgáltatási kötelezettségének eleget tesz, továbbá feladata ellátásának ellenőrzését az arra jogosult szervek és a Megbízók részére lehetővé teszi.

Megbízott nyilvántartásokkal és jogszabály szerinti jelentési kötelezettségével kapcsolatos feladatai:

- a betegellátással kapcsolatos számítógépes és írott dokumentáció vezetése- a legnagyobb gondossággal
- számítógépes dokumentáció napi mentése

- kötelezően előírt jelentések elkészítése (egyebek között: heti táppénzes jelentés, havi változásjelentés, ÁNTSZ járványügyi és közegészségügyi jelentések)
- házi orvos által ellátandó szakértői tevékenységek (keresőképtelenség megállapítása, gépjármű alkalmassági vizsgálat, látlelet)
- a házi orvos számára előírt hatósági tevékenységek (halott vizsgálat)
- a házi orvosi munka során szokásosan felmerülő egyéb adminisztrációs tevékenységek
- jelenléti ív naprakész vezetése

11. Szerződő felek úgy állapodnak meg, hogy a személyes ellátást nyújtó orvos akadályoztatása, szabadsága, illetve egyéb távolléte idejére – az ezt szabályozó rendeletnek megfelelően – a megbízott, saját költségén köteles a személyes ellátást nyújtó orvos helyettesítéséről gondoskodni a 4/2000. (II. 25.) EüM rendeletben és hatósági engedélyben foglaltak szerint.

Szerződő felek úgy állapodnak meg, hogy a tartós helyettesítést végző házi orvosi helyettese és a helyettesítés helye az alábbiak szerint történik.

A helyettesítésről elsősorban gondoskodik:

dr. Végh Renáta házi orvos (pecsétszám: 70518)

A helyettesítés helye: megegyezik az orvosi rendelés helyeivel.

A MEGBÍZÁSI DÍJ

12. Megbízó a tartós helyettesítést ellátó házi orvos részére havi bruttó 580.000. Ft mindösszesen: ötszáznyolcvanezer forint megbízási díjat fizet, mely a tárgyhoz második munkanapján esedékes a megbízott által kiállított számla alapján.

Megbízási díjat Megbízó a Megbízott az OTP Banknál vezetett 11773315-00036096-00000000. számú számlájára történő átutalással teljesíti.

A megbízási díj forrása Sellye Város Önkormányzatnak, mint megbízónak a Nemzeti Egészségbiztosítási Alapkezelővel, a praxis helyettesítésére történő ellátására kötött finanszírozási szerződésből származó bevétele.

13. Szerződő felek megállapodnak abban, hogy a NEAK finanszírozás 2019. évi emelkedése esetén a 12. pontban meghatározott megbízási díj növelésre kerül a NEAK finanszírozás emelkedésének arányában, mely megbízási díj-változás külön szerződés módosítást nem igényel.

14. Felek megállapodnak abban, hogy a megbízási díjat minden év december 15-ig felülvizsgálják, s azt a NEAK finanszírozás-változás mértékének megfelelően állapítják meg a tárgyévét követő év január 1. napjától.

FELMONDÁSRA VONATKOZÓ ÉS AHHOZ KAPCSOLÓDÓ MEGÁLLAPODÁSOK

15. Szerződő felek úgy állapodnak meg, hogy a jelen szerződést rendes felmondással, írásbeli indoklással mondhatják fel. Szerződő felek úgy állapodnak meg, hogy a felmondási idő a felmondás kézhezvételét követő naptól számított 3 (három) hónap, mely felmondási idő utolsó napját követő naptól kezdődően a szolgáltató a feladat ellátására nem köteles.

16. Jelen feladat-ellátási szerződés megszüntethető:

- közös megegyezéssel
- mindkét fél részéről közölt felmondással 3 hónapos felmondási idővel

17. Megbízók a megbízási szerződést – indoklással felmondják, ha a megbízott a szerződésben vállalt kötelezettségeit írásbeli felszólítás ellenére sem teljesíti, vagy folytatólagosan megszegi a jogszabályban foglalt működésre vonatkozó előírásokat.

18. Szerződő felek úgy állapodnak meg, hogy a jelen szerződés felmondása esetében, a megbízott a szerződés megszűnésével egyidejűleg köteles az önkormányzatnak a háziiorvosi körzet lakosságának egészségügyi ellátását biztosító és az önkormányzat tulajdonában lévő helyiségeket (rendelők, és ahhoz tartozó kiegészítő helyiségek) és eszközöket birtokba adni.

EGYEBEK

19. A Megbízott köteles a betegjogi képviselő személyére, elérhetőségére vonatkozó információt jól látható helyen a betegek részére feltüntetni.

20. A háziiorvosi alapellátás minőségbiztosítása a tevékenységet végző orvos feladata. A háziiorvosi alapellátás szakmai felügyeletét a Baranya Megyei Kormányhivatal Siklói Járási Hivatal Népegészségügyi Osztálya látja el.

ZÁRÓ RENDELKEZÉSEK

21. Szerződő felek kijelentik, hogy szerződéskötési képességüket jogszabály nem korlátozza és nem zárja ki.

20.. Szerződő felek úgy állapodnak meg, hogy a jelen szerződésből eredő jogvitájukat elsődlegesen békés úton, tárgyalások útján rendezik. Amennyiben a jogvita peren kívül rendezésére nincs lehetőség, vagy a tárgyalások eredményre nem vezetnek, úgy a szerződő felek a jogvita elbírálására értékhatártól függően a Pécsi Törvényszék és a Siklói Járásbíróság kizárólagos illetékességét kötik ki.

21. Jelen megállapodás 7 példányban készült, mely 4 oldalon 21. pontot tartalmaz, s azt Sellye Város Önkormányzat képviselő-testülete a számú határozatával Kákics Község Önkormányzata képviselő-testülete számú, Okorág Község Önkormányzata képviselő-testülete..... határozatával fogadta el, s annak aláírására polgármestereket felhatalmazta.

Kelt.: Sellye, 2019. május 15.

Sellye Város Önkormányzat Okorág Község Önkormányzata
(képv.: Nagy Attila
polgármester)

PH.

Képv: Bogdán János
polgármester)

PH.

Kákics Község Önkormányzata
képv.: Szekeresné Spang Livia
polgármester

PH.

Dr. Matancic Marianna
tartós helyettesítés keretében ellátást nyújtó
háziiorvos

PH.

Pénzügyi ellenjegyző:

Jogi ellenjegyző:

Horváth Nóra
Pénzügyi Osztályvezető

dr.Szalóky Ildikó
jegyző

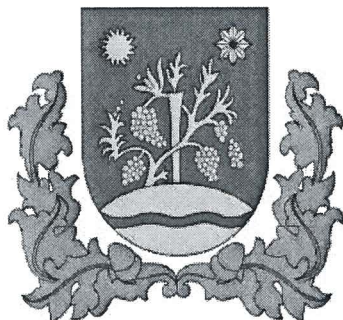

ELŐTERJESZTÉS

Sellye Város Önkormányzat Képviselő - testületének 2019. május 30-i rendes/rendkívüli testületi ülésére

Napirendi pont sorszáma	12. napirend
Tárgy:	<i>Az Önkormányzat és intézményei 2018. évi költségvetésének módosítása</i>
Előterjesztő:	Nagy Attila polgármester
Előterjesztésnek költségvetési vonzata van/nincs	<u>van</u> /nincs
Pénzügyi vezető előterjesztést látta Pénz. vezető	fedezet éves költségvetésben biztosított / <i>költségvetés módosításával biztosított</i> / nem biztosított
Az előterjesztés a jogszabályi feltételeknek megfelel: jegyző	<u>igen</u> /nem
A döntéshez szükséges többség:	egyszerű/ <u>minősített</u>
Döntési forma:	<u>rendelet</u> /határozat (normatív, hatósági, egyéb)
Döntéshozatal módja	<u>nyílt ülésen kell</u> /zárt ülésen kell/zárt ülésen lehet tárgyalni
Véleményezésre megkapta:	Pénzügyi, Gazdasági és Ügyrendi Bizottság 2019.05.28.-i ülésén

Tisztelt Képviselő-testület!

Sellye Város Önkormányzat Képviselő-testülete a 2018. évi költségvetéséről szóló 3/2018. (III.2.) számú rendeletével jóváhagyta Sellye Város Önkormányzat 2018. évi költségvetését, amelyet az év során hozott döntéseknek, központi támogatás-változásoknak megfelelően 2018. szeptember 30. napjával módosított (9/2018. (IX.28.) számú rendelet); 2018.12.31. napjával az alábbiak szerint módosítja.

Intézmények előirányzat-módosítása 2018.12.31.

Sellye Városi Művelődési Ház, Könyvtár és Muzeális Intézmény (11-16. számú mellékletek)

A 2018.12.31-ei módosított kiadási-bevételi főösszeg 27.413.335,- Ft, amely az eredeti előirányzathoz képest 4.953.203,- Ft-tal nőtt (11. számú melléklet).

- 082042 Könyvtári állomány gyarapítása (12. számú melléklet):

Kiadások:

Az intézmény 311.265,- Ft érdekeltségnövelő támogatást kapott könyvek beszerzésére.

Bevétel nem volt.

- 082044 Könyvtári szolgáltatások (13. számú melléklet):

Kiadások:

A **személyi juttatások** előirányzata 449.050,- Ft-tal nőtt, a kulturális illetménypótlék, valamint a közlekedési költségtérítés összege miatt.

A **munkaadókat terhelő járulék** sora nőtt, 41.217,- Ft-tal.

A **dologi kiadások** összesen 82.331,- Ft-tal nőttek, amelyből 77.036,- Ft a közüzemi díjak növekménye. Ezen kívül átcsoportosításra került a szakmai tevékenységet végző szolgáltatások jogcímről 112.287,- Ft a közüzemi díjak, valamint a szakmai anyagok és az üzemeltetési anyagok megnövekedett kiadásaira.

A **felhalmozási kiadás** 61.984,- Ft-tal nőtt; a tervezett beruházáson kívül beszerzésre került egy mikrofon szett, szkennert, papírvágó gép, pénzkazetta.

Bevétel nem volt.

- 082063 Múzeumi kiállítási tevékenység (4. számú melléklet):

Kiadások:

A **személyi juttatások** előirányzata 148.800,- Ft-tal nőtt a kulturális illetménypótlék miatt.

A **munkaadókat terhelő járulékok** sora 29.316,- Ft-tal nőtt.

A **dologi kiadások** összességében 119.485,- Ft-tal csökkentek.

Sorokon belül csökkent: a szakmai anyagok 35.638,- Ft-tal, az üzemeltetési anyagok 10.400,- Ft-tal, a kiküldetések 10.000,- Ft-tal, valamint a működési célú előzetesen felszámított ÁFA 114.300,- Ft-tal.

Sorokon belül nőtt: a közüzemi díjak 35.853,- Ft-tal, a szakmai tevékenységet segítő szolgáltatás 15.000,- Ft-tal. A többi sor változatlan maradt.

A **felhalmozási kiadás** nem volt.

Bevételek:

A **működési bevétel** 43.680,- Ft-tal nőtt az eredeti előirányzathoz képest, amely múzeumi belépő, kiadványok értékesítéséből származik

- 082091 Közművelődés - közösségi és társadalmi részvétel fejlesztése (15. számú melléklet):

Kiadások:

A **személyi juttatások** előirányzata 1.068.394,- Ft-tal nőtt: 470.415,- Ft-tal a kulturális illetménypótlék, 597.979,- Ft-tal az egyéb külső személyi juttatások (városnapi reprezentációs kiadások, sátorállítók megbízási díjai) miatt.

A **munkaadókat terhelő járulék** összesen 205.535,- Ft-tal nőtt (szochó: 92.714,- Ft-tal; az egészségügyi hozzájárulás és a munkáltatót terhelő személyi jövedelemadó a reprezentációs kiadások után eredetileg nem lett tervezve: 68.772,- Ft-tal; egyszerűsített foglalkoztatás után fizetendő járulék: 44.000,- Ft-tal).

A **dologi kiadások** előirányzatát 593.108,- Ft-tal volt szükséges növelni. *Sorokon belül csökkent:* közüzemi díjak 155.152,- Ft-tal az elszámolások miatt, szakmai tevékenységet segítő szolgáltatások 98.000,- Ft-tal.

Sorokon belül nőtt: a szakmai anyagok 36.728,- Ft-tal, üzemeltetési anyagok 405.330,- Ft-tal, egyéb kommunikációs szolgáltatás 70.000,- Ft-tal, karbantartás: 40.630,- Ft-tal, egyéb szolgáltatások: 150.000,- Ft-tal, kiküldetések 11.000,- Ft-tal, működési célú előzetesen felszámított ÁFA 122.772,- Ft-tal, az egyéb dologi kiadások: 9.800,- Ft-tal.

Bevételek:

A **működési bevételek** előirányzat 1.207.760,- Ft-tal nőtt. *Sorokon belül csökkent:* 12.842,- Ft-tal a művelődésszervező bértámogatása 2018. évre. *Sorokon belül nőtt:* 1.144.425,- Ft-tal a szolgáltatások ellenértéke, valamint 52.178,- Ft-tal az egyéb műk. tám. ÁHT kívülről, 100 Ft-tal a kamatbevétel. (Nem lett tervezve kamatbevétel és kártérítés.)

- 018030 Támogatási célú finanszírozási műveletek (16. számú melléklet):

Bevételek:

A bevételek összesen 3.701.763,- Ft-tal nőttek. 311.265,- Ft az érdekeltségnövelő támogatás, kulturális illetménypótlék: 989.460,- Ft.

Az önkormányzati hozzájárulást 401.038,- Ft-tal volt szükséges megnövelni, továbbá 2.000.000,- forint támogatás érkezett a Kubinyi Ágoston program keretein belül.

Sellyei Közös Önkormányzati Hivatal (17-20. számú mellékletek)

A 2018. évi módosított **kiadási-bevételi főösszeg 162.144.753,- Ft**, amely az eredeti előirányzathoz képest 6.486.685,- Ft-tal nőtt (17. számú melléklet).

- **011130 Önkormányzatok és önkormányzati hivatalok jogalkotó és általános igazgatási tevékenysége** (18. számú melléklet):

Kiadások (módosított előirányzat összesen: 158.326.337,- Ft):

A **személyi juttatások** előirányzata az eredeti előirányzathoz képest összesen 2.439.863,- Ft-tal nőtt.

A korábbi előirányzat-módosításhoz képest a következő jogcímek előirányzatában történt változás:

Sellye Város Önkormányzat pályázatában részt vevő 2 osztályvezető köztisztviselő projektprémiuma, amelyet az Önkormányzat átad a Hivatalnak (1.205.340,- Ft) pontosításra került; az ASP bevezetéséhez kapcsolódóan kapott támogatásból kifizetett jutalom 1.005.000,- Ft, valamint további 1.150.000,- Ft jutalom kifizetéséhez kapcsolódó módosított előirányzat; a helyettesítési díj összege a teljesítés figyelembevételével pontosításra került.

A munkába járás (közlekedési költségterítés) előirányzata a teljesítést figyelembe véve 300.000,- Ft-tal nőtt; az egyéb sajátos juttatások (közszolgálati szabályzat alapján nyújtott szemüveg-költségterítés, valamint bankszámla költség hozzájárulás) módosított előirányzata 463.000,- Ft-ra nőtt (+ 358.000,- Ft).

A bérkompenzáció összege pontosításra került, amelynek összege 896.688,- Ft.

A **munkaadókat terhelő járulékok** előirányzat a személyi juttatások változása miatt összesen 288.546,- Ft-tal nőtt, mivel a közlekedési költségterítés, az egyéb sajátos juttatások adómentesek (módosított előirányzat: 22.260.546,- Ft).

A **dologi kiadások** előirányzata 60.140,- Ft-tal csökkent az eredeti előirányzathoz képest (módosított előirányzat: 25.627.860,- Ft).

A *Karbantartási, kisjavítási szolgáltatások* és a *Szakmai tevékenységet segítő szolgáltatások* jogcímeken kívül valamennyi kiadás a tervezett előirányzathoz képest csökkent vagy nem változott. A jogcímek között történtek a szükséges átcsoportosítások.

A **felhalmozási kiadások** előirányzata nem változott.

Bevételek (módosított előirányzat összesen: 8.144.616,- Ft):

A **működési bevételek** előirányzata 12.684,- Ft-tal csökkent: 2 fő bértámogatása pontosításra került (összesen 2.544.616,- Ft).

Felhalmozási bevétellel nem tervezetünk.

- **016010 Országgyűlési, önkormányzati és európai parlamenti képviselőválasztásokhoz kapcsolódó tevékenységek** (19. számú melléklet)

A korábbi előirányzat-módosítás már a végleges előirányzatot tartalmazta:

megbízási díjak 2.932.030,- Ft, ennek járuléka 565.572,- Ft, dologi kiadások 320.814,- Ft.

Fenti kiadások fedezetére 3.915.186,- Ft támogatást kapott a Hivatal.

▪ 018030 Támogatási célú finanszírozási műveletek (20. számú melléklet)

Bevételek (módosított előirányzat összesen: 150.084.951,- Ft):

A **működési célú támogatások** előirányzata az eredetihez (8.356.520,- Ft) képest 1.225.429,- Ft-tal csökkent, amely a meg nem fizetett hozzájárulások összege.

A módosított előirányzat 7.131.091,- Ft.

Az **előző évi költségvetési maradvány** módosított előirányzata 9.049.841,- Ft, amely a korábbi előirányzat-módosításhoz képest nem változott.

A **központi, irányítószervi támogatás** előirányzat az eredeti előirányzathoz képest összesen 2.651.779,- Ft-tal nőtt:

Sellye Város Önkormányzat fenntartói hozzájárulása 223.876,- Ft-tal nőtt a pályázati iroda kialakításával és felszerelésével kapcsolatos többletköltségek miatt; a közterületfelügyelő bére és annak járulékainak átadásra kerülő összege pontosításra került; a 2 fő pályázatban dolgozó osztályvezető köztisztviselő projektpremiuma és annak járulékainak átadása került módosításra.

Sellye Család- és Gyermejjóléti Központ (21-24. számú mellékletek)

A 2018.12.31-ei módosított kiadási-bevételi főösszeg 35.157.673- Ft, amely az eredeti előirányzathoz képest 8.177.876,- Ft-tal nőtt (21. számú melléklet).

▪ 104042 Család- és gyermekjóléti szolgáltatások (22. számú melléklet):

Kiadások:

A **személyi juttatások** előirányzat összesen 422.163,- Ft-tal nőtt: 1.022.603,- Ft-tal nőtt a közalkalmazottak alapilletménye előirányzat (a szociális ágazati pótlék összegével emelkedett); a jutalom összege 16.750,- Ft-tal csökkent, a készenléti, ügyeleti díj összege 12.015,- Ft-tal emelkedett, a ruházati költségtérítés összege nem változott, a közlekedési költségtérítés (munkába járás) összege 7.185,- Ft-tal csökkent; az egyéb sajátos juttatások összegét 161.480,- Ft-tal növeltük. (1 fő közalkalmazott bérkompenzációja). A munkavégzésre irányuló egyéb jogviszonyban nem saját foglalkoztatottnak fizetett juttatások előirányzatát 750.000,- Ft-tal csökkentettük az 1 fő pszichológus foglalkoztatásának hiánya miatt.

A **munkaadókat terhelő járulékok** előirányzat összege 239.031,- Ft-tal nőtt.

A **dologi kiadások** előirányzat összesen 799.806,- Ft-tal nőtt. Az üzemeltetési anyagok beszerzése előirányzat 62.791,- Ft-tal nőtt, az egyéb kommunikációs szolgáltatások előirányzata nem változott; a közüzemi díjak előirányzatának összege 200.000,- Ft-tal emelkedett.

A szakmai tevékenységet segítő szolgáltatások előirányzat 102.000,- Ft-tal emelkedett, az egyéb szolgáltatások előirányzata 247.514,- Ft-tal nőtt, a kiküldetések kiadásai előirányzat (saját gépkocsi használat) 30.000,- Ft-tal nőtt. Míg a Működési célú

előzetesen felszámított ÁFA összege 157.501,- Ft-tal emelkedett a közüzemi díjak és az üzemeltetési anyagok beszerzése előirányzatainak emelkedése következtében.

Bevételek:

Az **egyéb működési célú támogatások** (bértámogatás) előirányzatának összege 1.307.659,- Ft-tal emelkedett.

■ 104043 Család- és gyermekjóléti központ (23. számú melléklet):

Kiadások:

A **személyi juttatások** előirányzat 4.184.319,- Ft-tal növekedett. A közalkalmazottak alapilletménye előirányzat 4.511.171,- Ft-tal növekedett (a szociális ágazati pótlék összegével emelkedett). A jutalom előirányzata 94.875,- Ft-tal emelkedett. (eredeti előirányzathoz kiharadt) A készenléti, ügyeleti díj előirányzata 7.261,- Ft-tal emelkedett, a ruházati költségtérítés előirányzata nem változott, a közlekedési költségtérítés előirányzat összege 64.497,- Ft-tal nőtt. Az egyéb sajátos juttatások összegét 228.300,- Ft-tal növeltük. (1 fő közalkalmazott bérkompenzációja). A munkavégzésre irányuló egyéb jogviszonyban nem saját foglalkoztatottaknak fizetett juttatások előirányzatát 750.000,- Ft-tal csökkentettük az 1 fő pszichológus foglalkoztatásának hiánya miatt. Az egyéb külső személyi juttatások előirányzat összegét 28.215,- Ft-tal növeltük.

A **munkaadókat terhelő járulékok** előirányzata 839.448,- Ft-tal növekedett.

A **dologi kiadások** előirányzata összesen 891.581,- Ft-tal emelkedett: az üzemeltetési anyagok előirányzatának összege 179.105,- Ft-tal, az egyéb kommunikációs szolgáltatások összege 39.790,- Ft-tal, az egyéb szolgáltatások (bankköltség, postaköltség, nyomtatási díj) összege 172.657,- Ft-tal; a kiküldetések összege 233.852,- Ft-tal emelkedett, a szakmai tevékenységet segítő szolgáltatások előirányzat összege 70.000,- Ft-tal csökkent.

A közüzemi díjak előirányzata 170.000,- Ft-tal, az egyéb dologi kiadások előirányzata 40.000,- Ft-tal nőtt. A Működési célú előzetesen felszámított ÁFA összege 126.177,- Ft-tal emelkedett.

A **felhalmozási kiadások** előirányzata 891.528,- Ft-tal emelkedett, tárgyi eszköz vásárlása miatt (irodabútor, informatikai eszközök).

Bevételek:

Az **egyéb működési célú támogatások** előirányzatát 24.924,- Ft-tal csökkentettük. A szolgáltatások ellenértéke előirányzat 61.000,- Ft-tal, az egyéb kapott (járó) kamatok és kamatjellegű bevételek előirányzata 1,- Ft-tal, és az egyéb működési bevételek előirányzata 4.176,- Ft-tal növekedett.

■ 018030 Támogatási célú finanszírozási műveletek (24. számú melléklet):

Bevételek:

Az **egyéb működési célú támogatások** előirányzata 426.840,- Ft-tal növekedett az önkormányzati hozzájárulások miatt (néhány önkormányzat közvetlenül az intézménynek utalt).

A **központi, irányítószervi támogatás** előirányzat összege 6.403.124,- Ft-tal nőtt a szociális ágazati pótlék és bérkompenzáció összege miatt.

Határozati javaslat

az önkormányzat intézményeinek 2018. évi előirányzat-módosítási kérelméről

Sellye Város Önkormányzat Képviselő-testülete a Pénzügyi-Gazdasági és Ügyrendi Bizottság javaslata alapján *jóváhagyja / kiegészítésekkel hagyja jóvá* az önkormányzat intézményeinek 2018. évi előirányzat-módosítási kérelmét az előterjesztéshez csatolt 11-24. mellékletben részletezettek szerint, és elrendeli a módosított előirányzatok átvezetését az önkormányzat 2018. évi költségvetését módosító rendeletben.

Határidő: azonnal, ill. 2018. évi költségvetési rendelet-módosítás

Felelős: polgármester, jegyző, pénzügyi osztályvezető, intézményvezetők

Sellye, 2019. május 22.

Nagy Attila
polgármester

Sellye Város Önkormányzat összevont költségvetése 2018.12.31.

A 2018. évi módosított kiadási - bevételi főösszeg: 2.306.061.620,- Ft, amely 1.172.845.135,- Ft-tal több az eredeti előirányzathoz képest.

BEVÉTELEK:

Az önkormányzatok működésének támogatásai előirányzat (1.1. számú melléklet 1. sz. táblázata alapján) összesen 30.280.708,- Ft-tal nőtt (361.154.157,- Ft).

Az előző módosítás óta 1.502.938,- Ft rendkívüli önkormányzati támogatás, 7.183.120,- Ft szociális célú tüzelőanyag vásárlásához nyújtott támogatás, valamint 6.984.000,- Ft téli rezsicsökkentésben korábban nem részesültek támogatása folyt be.

A működési célú támogatások államháztartáson belülről előirányzat 20.252.270,- Ft-tal csökkent (474.314.628,- Ft) az eredeti előirányzathoz képest.

Az előző módosításhoz képest pontosításra került a hosszabb időtartamú közfoglalkoztatás, valamint a közfoglalkoztatási mintaprogram támogatásainak összege, valamint a pályázatok támogatása.

A felhalmozási célú támogatások államháztartáson belülről előirányzat 1.147.728.920,- Ft-tal nőtt (1.247.006.284,- Ft). A korábbi módosítás óta folytak be az önkormányzatoktól a szennyvíztelep korszerűsítéshez kapcsolódó hozzájárulások: 10.082.982,- Ft, valamint 2.000.000,- Ft a múzeum felújításához a Kubinyi Ágoston program pályázata keretében.

A közhatalmi bevételek előirányzat a teljesítés és a túlfizetések könyvelése után 95.135.251,- Ft-ra módosult (+ 1.435.251,- Ft).

A működési bevételek előirányzat az eredeti előirányzathoz képest összesen 5.570.026,- Ft-tal nőtt (33.593.414,- Ft). A teljesítést figyelembe véve került módosításra az előirányzat.

Felhalmozási bevétellel nem tervezetünk, a módosított előirányzat 194.513,- Ft, amely részben föld értékesítés, részben a BÍOKOM Kft. részesedés értékesítése.

A működési célú átvett pénzeszközök előirányzat 594.567,- Ft-tal nőtt: a háztartásoknak adott támogatások visszatérülése (temetési és kamatmentes kölcsönök, valamint jogtalanul felvett kölcsönök visszafizetése).

Felhalmozási célú átvett pénzeszközzel az eredeti előirányzatban nem tervezetünk, a módosított előirányzat 1.082.102,- Ft, amely a korábbi években felvett lakásvásárlási kölcsönök visszatérülése.

A maradvány igénybevétele az előző évi költségvetési maradvány, amely tervezéskor a bankszámlákon és pénztárakban lévő pénzüsszeget tartalmazta (Önkormányzat és intézmények), a módosított előirányzat 79.020.668,- Ft.

Tervezett, de be nem folyt bevételek:

- Piskó Önkormányzatától 2014. évi normatíva-visszafizetés címén befolyt 51.343,- Ft, a tervezett előirányzat: 2.125.597,- Ft.

KIADÁSOK:

A **működési költségvetési kiadások** előirányzat (1.1. számú melléklet 2. sz. táblázata alapján) összesen az eredeti előirányzathoz képest 1.165.572.380,- Ft-tal nőtt (2.156.017.906,- Ft), amelynek 61,3 %-a tartalék.

Valamennyi jogcím esetében a korábbi módosításokhoz képest pontosításra kerültek az előirányzatok a teljesítés ismeretében.

A tartalékok jogcímből 1.276.113.471,- Ft a pályázatokhoz kapcsolódik.

A **felhalmozási költségvetési kiadások** összege az eredeti előirányzathoz képest 7.272.755,- Ft-tal nőtt, a beruházások és felújítások részletes bemutatását a 6. és 7. számú melléklet tartalmazza;

A **finanszírozási kiadások** előirányzata nem változott (12.137.430,- Ft a 0. havi állami támogatás visszafizetése).

Össességében az év közben felmerülő többlet-kiadásokra és a be nem folyt bevételekre részben fedezetet nyújtottak az év közben kapott támogatások, valamint a többlet-bevételek.

Kérem a Tisztelt Képviselő-testületet, hogy a 2018.12.31-ei költségvetés módosításokat elfogadni szíveskedjenek.

Sellye, 2019. május 22.

SELLYE VÁROS ÖNKORMÁNYZAT KÉPVISELŐ-TESTÜLETÉNEK
.../2019. (.....) rendelete
Sellye Város Önkormányzatának 2018. évi költségvetéséről

Sellye Város Önkormányzat Képviselő-testülete az *Alaptörvény* 32. cikk (2) bekezdésében meghatározott eredeti jogalkotói hatáskörében, az *Alaptörvény* 32. cikk (1) bekezdés a) és f) pontjaiban meghatározott feladatkörében eljárva Sellye Város Önkormányzatának 2018. évi költségvetéséről és annak végrehajtására vonatkozó szabályokról az alábbiakat rendeli el:

1.§ A rendelet hatálya

- (1) A költségvetésről szóló rendelet (továbbiakban: Rendelet) hatálya a képviselő-testületre, annak bizottságaira, a közös önkormányzati hivatalra és az önkormányzat irányítása alá tartozó költségvetési szervekre (intézményekre) terjed ki.

2.§ A költségvetés bevételeinek és kiadásainak fő összege, a hiány mértéke és annak finanszírozása

- (1) A Képviselő-testület Sellye Város Önkormányzata 2018. évi költségvetésének
- | | |
|---|-----------------------------|
| - <i>költségvetési bevételeit</i> | 2.214.584.916 Ft-ban |
| - <i>működési finanszírozási bevételeit</i> | 91.476.704 Ft-ban |
- Ebből:*
- | | |
|--|--------------------------|
| - <i>hiány belső finanszírozása pénzmaradvány igénybevétel</i> | 79.020.668 Ft-ban |
| - <i>külső finanszírozás likvid hitel</i> | 0 Ft-ban |
| - <i>felhalmozási finanszírozási bevételeit</i> | 33.672.304 Ft-ban |
- Ebből:*
- | | |
|--|-----------------|
| - <i>hiány belső finanszírozása pénzmaradvány igénybevétel</i> | 0 Ft-ban |
| - <i>külső finanszírozás likvid hitel</i> | 0 Ft-ban |
- állapítja meg.**
- (2) A Képviselő-testület Sellye Város Önkormányzat 2018. évi költségvetésének
- | | |
|--|-----------------------------|
| - <i>költségvetési kiadását</i> | 2.293.924.190 Ft-ban |
| - <i>működési finanszírozási kiadását</i> | 12.137.430 Ft-ban |
| - <i>felhalmozási finanszírozási kiadásait</i> | 0 Ft-ban |
- állapítja meg.**
- (3) A Képviselő-testület Sellye Város Önkormányzata 2018. évi költségvetésének
- | | |
|--------------------------------|--------------------------|
| <i>költségvetési hiányát</i> | 79.339.274 Ft-ban |
| <i>ebből: működési hiányát</i> | 79.339.274 Ft-ban |
| <i>felhalmozási hiányát</i> | 0 Ft-ban |
- állapítja meg.**
- (4) A (3) bekezdés szerinti hiány belső finanszírozásának érdekében a képviselő-testület a 79.020.668,- Ft összegű előző év költségvetési maradványának igénybevételét rendeli el.

(5) Az (1)- (4) bekezdésben foglaltaknak megfelelően az önkormányzat összevont költségvetésének 2018. évi

- <i>bevételei főösszegét</i>	<i>2.306.061.620 Ft-ban</i>
- <i>kiadási főösszegét</i>	<i>2.306.061.620 Ft-ban</i>

az 1. 1. melléklet szerinti mérlegegyezőséggel állapítja meg.

3. § A költségvetés részletezése

A Képviselő-testület az önkormányzat 2018. évi költségvetését részletesen a következők szerint állapítja meg:

- (1) Az Önkormányzat adósságot keletkeztető ügyletekből és kezességvállalásokból fennálló kötelezettségeit a *3. melléklet* részletezi.
- (2) Az Önkormányzat saját bevételeinek részletezését az adósságot keletkeztető ügyletből származó tárgyévi fizetési kötelezettség megállapításához a *4. melléklet* tartalmazza.
- (3) Az Önkormányzat 2018. évi adósságot keletkeztető fejlesztési céljait az *5. melléklet* részletezi.
- (4) Az Önkormányzat költségvetésében szereplő beruházások kiadásainak beruházásonkénti részletezését a *6. melléklet* szerint határozza meg.
- (5) Az önkormányzat költségvetésében szereplő felújítások kiadásait felújításonként a *7. melléklet* szerint részletezi.
- (6) Az EU-s támogatással megvalósuló programokat és projekteket, valamint az önkormányzaton kívül megvalósuló projektekhez való hozzájárulást a *8. melléklet* szerint hagyja jóvá.
- (7) A 2. § (1) bekezdésében megállapított bevételek és kiadások önkormányzati, közös hivatali, továbbá költségvetési szervenkénti megoszlását, és az éves (tervezett) létszám előirányzatot és a közfoglalkoztatottak létszámát költségvetési szervenként, feladatonként a *9.1., 9.2., 9.3, 9.4. mellékletek* szerint határozza meg.
- (8) Az Önkormányzat a kiadások között 1.322.556.200,- Ft tartalékot állapít meg.
- (9) A Képviselő-testület az önkormányzat 2018. évi összesített létszámkeretét 216 főben állapítja meg az alábbiak szerint:
Sellyei Közös Önkormányzati Hivatal: 34 fő
Sellye Városi Művelődési Ház, Könyvtár és Muzeális Intézmény: 4 fő (ebből 1 fő részmunkaidős)
Sellye Család- és Gyermekjóléti Központ: 7 fő
Sellye Város Önkormányzat: 53 fő
Sellye Város Önkormányzat közfoglalkoztatottak: 118 fő

4. § A költségvetés végrehajtásának szabályai

- (1) Az önkormányzati szintű költségvetés végrehajtásáért a polgármester, a könyvvizsgálattal kapcsolatos feladatok ellátásáért a jegyző a felelős.
- (2) Az Önkormányzat gazdálkodásának biztonságáért a képviselő-testület, a gazdálkodás szabályszerűségéért a polgármester felelős.

- (3) A költségvetési hiány csökkentése érdekében évközben folyamatosan figyelemmel kell kísérni a kiadások csökkentésének és a bevételek növelésének lehetőségeit.
- (4) A költségvetési szerveknél a jutalmazásra fordítható és kifizethető összeg nem haladhatja meg a rendszeres személyi juttatások előirányzatának 1 %-át. Ennek fedezetére a személyi juttatások évközi megtakarítása és a személyi juttatások előirányzatának növelésére fordítható forrás szolgálhat.
- (5) Amennyiben a költségvetési szerv harminc napon túli, lejárt esedékességű elismert tartozásállományának mértéke két egymást követő hónapban eléri az éves eredeti kiadási előirányzatának 10%-át vagy a százötven millió forintot, az irányító szerv a költségvetési szervhez önkormányzati biztost jelöl ki.
- (6) A költségvetési szerv vezetője e rendelet 10. mellékletében foglalt adatlapon köteles a tartozásállományról adatot szolgáltatni. A költségvetési szerv az általa lejárt esedékességű elismert tartozásállomány tekintetében – nemleges adat esetén is – havonta a tárgy hó 25-i állapotnak megfelelően a tárgyhónapot követő hó 5-ig az önkormányzat jegyzője részére köteles adatszolgáltatást teljesíteni.
- (7) Kiegészítő támogatás igényléséről a működőképességet veszélyeztető helyzet esetében a polgármester gondoskodik, külön képviselő-testületi döntés alapján.
- (8) A finanszírozási bevételekkel és kiadásokkal kapcsolatos hatásköröket a Képviselő-testület gyakorolja.

5. § Az előirányzatok módosítása

- (1) Az Önkormányzat bevételeinek és kiadásainak módosításáról, a kiadási előirányzatok közötti átcsoportosításról a (2) és (4) bekezdésben foglalt kivétellel a Képviselő-testület dönt.
- (2) A költségvetési szerv a költségvetése kiemelt előirányzatain belüli rovatok között átcsoportosítást hajthat végre.
- (3) A képviselő-testület a költségvetési rendelet 5. § (2) bekezdés szerinti előirányzat-módosítás, előirányzat-átcsoportosítás átvezetéseként - az első negyedév kivételével - negyedévenként (a döntése szerinti időpontokban), de legkésőbb az éves költségvetési beszámoló elkészítésének határidejéig, december 31-ei hatállyal módosítja a költségvetési rendeletét. Ha év közben az Országgyűlés a hozzájárulások, támogatások előirányzatait zárolja, azokat csökkenti, törli, az intézkedés kihirdetését követően haladéktalanul a képviselő-testület elé kell terjeszteni a költségvetési rendelet módosítását.
- (4) A költségvetési szerv alaptevékenysége körében szellemi tevékenység szerződéssel, számla ellenében történő igénybevételére szolgáló kiadási előirányzat csak a személyi juttatások terhére növelhető.
- (5) Amennyiben az önkormányzat év közben a költségvetési rendelet készítésekor nem ismert többletbevételhez jut, vagy bevételei a tervezettől elmaradnak, arról a polgármester a képviselő-testületet tájékoztatja.

- (6) A képviselő-testület által jóváhagyott kiemelt előirányzatokat valamennyi költségvetési szerv köteles betartani. Az előirányzat túllépés fegyelmi felelősséget von maga után.
- (7) Az önkormányzat saját forrásai terhére - a képviselő-testület hivatalánál foglalkoztatott köztisztviselők vonatkozásában - a közszolgálati tisztviselőkről szóló 2011. évi CXCV. törvényben foglaltaktól eltérően - az illetményalapot 38.650,- Ft-ban állapítja meg.

6. § A gazdálkodás szabályai

- (1) A költségvetési szervek rendeletben meghatározott bevételi és kiadási előirányzatai felett az intézmények vezetői előirányzat-felhasználási jogkörrel rendelkeznek.
- (2) Valamennyi költségvetési szerv vezetője köteles belső szabályzatban rögzíteni a működéshez, gazdálkodáshoz kapcsolódóan a gazdálkodás vitelét meghatározó szabályokat, a mindenkor érvényes központi szabályozás figyelembevételével, illetve a szükséges módosításokat végrehajtani. A szabályozásbeli hiányosságért, a felelősség a mindenkori intézményvezetőt terheli.
- (3) A közös hivatal, valamint a költségvetési szervek az évközi előirányzatmódosításokról a jegyző által elrendelt formában kötelesek naprakész nyilvántartást vezetni.

7. § A költségvetés végrehajtásának ellenőrzése

- (1) Az önkormányzati költségvetési szervek ellenőrzése a belső kontrollrendszer keretében valósul meg, melynek létrehozásáért, működtetésért és továbbfejlesztéséért az önkormányzat esetében a jegyző, az intézmények esetében az intézményvezető felelős.
- (2) Az Önkormányzat a belső ellenőrzés kialakításáról megbízási szerződés útján gondoskodik. A megfelelő működtetésről és a függetlenség biztosításáról a jegyző köteles gondoskodni.

8. § Záró és vegyes rendelkezések

- (1) Ez a rendelet a kihirdetés napján lép hatályba.

.....
jegyző

.....
polgármester

Sellye Város Önkormányzat
2018. ÉVI KÖLTSÉGVETÉSÉNEK ÖSSZEVONT MÉRLEGE

B E V É T E L E K

1. sz. táblázat

Sor- szám	Bevételi jogcím	2018. évi	
		Eredeti előirányzat	Módosított előirányzat
A	B	C	D
1.	Önkormányzat működési támogatásai (1.1.+...+1.6.)	330 873 449	361 154 157
1.1.	Helyi önkormányzatok működésének általános támogatása	141 276 987	141 428 511
1.2.	Önkormányzatok egyes köznevelési feladatainak támogatása	80 497 567	79 049 500
1.3.	Önkormányzatok szociális és gyermekjóléti feladatainak támogatása	105 768 975	113 041 722
1.4.	Önkormányzatok kulturális feladatainak támogatása	3 329 920	4 632 133
1.5.	Működési célú kvi támogatások és kiegészítő támogatások		22 175 491
1.6.	Elszámolásból származó bevételek		826 800
2.	Működési célú támogatások államháztartáson belülről (2.1.+...+2.5.)	494 566 898	474 314 628
2.1.	Elvonások és befizetések bevételei		
2.2.	Működési célú garancia- és kezességvállalásból megtérülések		
2.3.	Működési célú visszatérítendő támogatások, kölcsönök visszatérülése		
2.4.	Működési célú visszatérítendő támogatások, kölcsönök igénybevétele		
2.5.	Egyéb működési célú támogatások bevételei	494 566 898	474 314 628
2.6.	2.5.-ből EU-s támogatás	436 997 915	284 956 230
3.	Felhalmozási célú támogatások államháztartáson belülről (3.1.+...+3.5.)	99 277 364	1 247 006 284
3.1.	Felhalmozási célú önkormányzati támogatások		2 000 000
3.2.	Felhalmozási célú garancia- és kezességvállalásból megtérülések		
3.3.	Felhalmozási célú visszatérítendő támogatások, kölcsönök visszatérülése		
3.4.	Felhalmozási célú visszatérítendő támogatások, kölcsönök igénybevétele		
3.5.	Egyéb felhalmozási célú támogatások bevételei	99 277 364	1 245 006 284
3.6.	3.5.-ből EU-s támogatás	93 277 364	1 226 564 260
4.	Közhatalmi bevételek (4.1.+...+4.7.)	93 700 000	95 135 251
4.1.	Kommunális adó	6 500 000	7 609 048
4.2.	Idegenforgalmi adó	200 000	183 600
4.3.	Iparüzési adó	80 000 000	79 406 522
4.4.	Talajterhelési díj		
4.5.	Gépjárműadó	6 500 000	7 478 015
4.6.	Egyéb áruhasználati és szolgáltatási adók		
4.7.	Egyéb közhatalmi bevételek	500 000	458 066
5.	Működési bevételek (5.1.+...+ 5.11.)	28 023 388	33 593 414
5.1.	Készletértékesítés ellenértéke		263 985
5.2.	Szolgáltatások ellenértéke	17 388 378	19 640 557
5.3.	Közvetített szolgáltatások értéke	8 019 900	9 893 046
5.4.	Tulajdonosi bevételek		
5.5.	Ellátási díjak		
5.6.	Kiszámlázott általános forgalmi adó	2 353 010	2 918 758
5.7.	Általános forgalmi adó visszatérítése		
5.8.	Kamatbevételek és más nyereségjellegű bevételek	1 100	366
5.9.	Egyéb pénzügyi műveletek bevételei		
5.10.	Biztosító által fizetett kártérítés		63 899
5.11.	Egyéb működési bevételek	261 000	812 803
6.	Felhalmozási bevételek (6.1.+...+6.5.)		194 513
6.1.	Immateriális javak értékesítése		
6.2.	Ingatlanok értékesítése		140 400
6.3.	Egyéb tárgyi eszközök értékesítése		
6.4.	Részeselek értékesítése		54 113
6.5.	Részeselek megszűnéséhez kapcsolódó bevételek		
7.	Működési célú átvett pénzeszközök (7.1. + ... + 7.3.)	1 510 000	2 104 567
7.1.	Működési célú garancia- és kezességvállalásból megtérülések AH-n kívülről		
7.2.	Működési célú visszatérítendő támogatások, kölcsönök visszatér. AH-n kívülről	1 510 000	1 867 690
7.3.	Egyéb működési célú átvett pénzeszköz		236 877
7.4.	7.3.-ból EU-s támogatás (közvetlen)		
8.	Felhalmozási célú átvett pénzeszközök (8.1.+8.2.+8.3.)		1 082 102
8.1.	Felhalm. célú garancia- és kezességvállalásból megtérülések AH-n kívülről		
8.2.	Felhalm. célú visszatérítendő támogatások, kölcsönök visszatér. AH-n kívülről		1 082 102
8.3.	Egyéb felhalmozási célú átvett pénzeszköz		
8.4.	8.3.-ból EU-s támogatás (közvetlen)		
9.	KÖLTSÉGVETÉSI BEVÉTELEK ÖSSZESEN: (1+...+8)	1 047 951 099	2 214 584 916

Sellye Város Önkormányzat
2018. ÉVI KÖLTSÉGVETÉSÉNEK ÖSSZEVONT MÉRLEGE

10.	Hitel-, kölcsönfelvétel államháztartáson kívülről (10.1.+10.3.)		
10.1.	Hosszú lejáratú hitelek, kölcsönök felvétele		
10.2.	Likviditási célú hitelek, kölcsönök felvétele pénzügyi vállalkozástól		
10.3.	Rövid lejáratú hitelek, kölcsönök felvétele		
11.	Belföldi értékpapírok bevételei (11.1.+...+ 11.4.)		
11.1.	Forgatási célú belföldi értékpapírok beváltása, értékesítése		
11.2.	Éven belüli lejáratú belföldi értékpapírok kibocsátása		
11.3.	Befektetési célú belföldi értékpapírok beváltása, értékesítése		
11.4.	Éven túli lejáratú belföldi értékpapírok kibocsátása		
12.	Maradvány igénybevétele (12.1. + 12.2.)		
12.1.	Előző év költségvetési maradványának igénybevétele	85 265 386	79 020 668
12.2.	Előző év vállalkozási maradványának igénybevétele	85 265 386	79 020 668
13.	Belföldi finanszírozás bevételei (13.1. + ... + 13.3.)		
13.1.	Allamháztartáson belüli megelőlegezések		12 456 036
13.2.	Allamháztartáson belüli megelőlegezések törlesztése		12 456 036
13.3.	Lekötött betétek megszüntetése		
14.	Külföldi finanszírozás bevételei (14.1.+...14.4.)		
14.1.	Forgatási célú külföldi értékpapírok beváltása, értékesítése		
14.2.	Befektetési célú külföldi értékpapírok beváltása, értékesítése		
14.3.	Külföldi értékpapírok kibocsátása		
14.4.	Külföldi hitelek, kölcsönök felvétele		
15.	Váltóbevételek		
16.	Adóssághoz nem kapcsolódó származékos ügyletek bevételei		
17.	FINANSZÍROZÁSI BEVÉTELEK ÖSSZESEN: (10. + ... +16.)	85 265 386	91 476 704
18.	KÖLTSÉGVETÉSI ÉS FINANSZÍROZÁSI BEVÉTELEK ÖSSZESEN: (9+17)	1 133 216 485	2 306 061 620

Sellye Város Önkormányzat
2018. ÉVI KÖLTSÉGVETÉSÉNEK ÖSSZEVONT MÉRLEGE

KIADÁSOK

2. sz. táblázat

Sor- szám	Kiadási jogcím	Zárs. évi	
		Eredeti előirányzat	Módosított előirányzat
A	B	C	D
1.	Működési költségvetés kiadásai (1.1.+...+1.5.+1.18.)	990 445 526	2 156 017 906
1.1.	Személyi juttatások	267 516 942	377 435 043
1.2.	Munkaadókat terhelő járulékok és szociális hozzájárulási adó	49 835 939	61 707 681
1.3.	Dologi kiadások	246 053 107	204 474 855
1.4.	Ellátottak pénzbeli juttatásai	7 656 029	19 672 050
1.5.	Egyéb működési célú kiadások	179 795 245	170 172 077
1.6.	- az 1.5.-ből: - Előző évi elszámolásból származó befizetések		
1.7.	- Törvényi előíráson alapuló befizetések		
1.8.	- Elvonások és befizetések		1 276 371
1.9.	- Garancia- és kezességvállalásból kifizetés ÁH-n belülre		
1.10.	- Visszatérítendő támogatások, kölcsönök nyújtása ÁH-n belülre		
1.11.	- Visszatérítendő támogatások, kölcsönök törlesztése ÁH-n belülre		
1.12.	- Egyéb működési célú támogatások ÁH-n belülre	155 988 137	149 971 876
1.13.	- Garancia és kezességvállalásból kifizetés ÁH-n kívülre		
1.14.	- Visszatérítendő támogatások, kölcsönök nyújtása ÁH-n kívülre		128 000
1.15.	- Árkiegészítések, ártámogatások		
1.16.	- Kamattámogatások		
1.17.	- Egyéb működési célú támogatások államháztartáson kívülre	23 807 108	18 795 830
1.18.	Tartalékok	239 588 264	1 322 556 200
1.19.	- az 1.18.-ből: - Általános tartalék		
1.20.	- Céltartalék		
2.	Felhalmozási költségvetés kiadásai (2.1.+2.3.+2.5.)	130 633 529	137 906 284
2.1.	Beruházások	40 690 251	35 496 537
2.2.	2.1.-ből EU-s forrásból megvalósuló beruházás	31 290 251	21 825 781
2.3.	Felújítások	89 943 278	102 409 747
2.4.	2.3.-ből EU-s forrásból megvalósuló felújítás	15 720 713	69 195 583
2.5.	Egyéb felhalmozási kiadások		
2.6.	2.5.-ből - Garancia- és kezességvállalásból kifizetés ÁH-n belülre		
2.7.	- Visszatérítendő támogatások, kölcsönök nyújtása ÁH-n belülre		
2.8.	- Visszatérítendő támogatások, kölcsönök törlesztése ÁH-n belülre		
2.9.	- Egyéb felhalmozási célú támogatások ÁH-n belülre		
2.10.	- Garancia- és kezességvállalásból kifizetés ÁH-n kívülre		
2.11.	- Visszatérítendő támogatások, kölcsönök nyújtása ÁH-n kívülre		
2.12.	- Lakástámogatás		
2.13.	- Egyéb felhalmozási célú támogatások államháztartáson kívülre		
3.	KÖLTSÉGVETÉSI KIADÁSOK ÖSSZESEN (1+2)	1 121 079 055	2 293 924 190
4.	Hitel-, kölcsöntörlesztés államházt-on kívülre (4.1. + ... + 4.3.)		
4.1.	Hosszú lejáratú hitelek, kölcsönök törlesztése pénzügyi vállalkozásnak		
4.2.	Likviditási célú hitelek, kölcsönök törlesztése pénzügyi vállalkozásnak		
4.3.	Rövid lejáratú hitelek, kölcsönök törlesztése pénzügyi vállalkozásnak		
5.	Belföldi értékpapírok kiadásai (5.1. + ... + 5.6.)		
5.1.	Forgatási célú belföldi értékpapírok vásárlása		
5.2.	Befektetési célú belföldi értékpapírok vásárlása		
5.3.	Kincstárjegyek beváltása		
5.4.	Éven belüli lejáratú belföldi értékpapírok beváltása		
5.5.	Belföldi kötvények beváltása		
5.6.	Éven túli lejáratú belföldi értékpapírok beváltása		
6.	Belföldi finanszírozás kiadásai (6.1. + ... + 6.4.)	12 137 430	12 137 430
6.1.	Államháztartáson belüli megelőlegezések folyósítása		
6.2.	Államháztartáson belüli megelőlegezések visszafizetése	12 137 430	12 137 430
6.3.	Pénzeszközök lekötött betétként elhelyezése		
6.4.	Pénzügyi lízing kiadásai		
7.	Külföldi finanszírozás kiadásai (7.1. + ... + 7.5.)		
7.1.	Forgatási célú külföldi értékpapírok vásárlása		
7.2.	Befektetési célú külföldi értékpapírok vásárlása		
7.3.	Külföldi értékpapírok beváltása		
7.4.	Hitelek, kölcsönök törlesztése külföldi kormányoknak nemz. Szervezeteknek		
7.5.	Hitelek, kölcsönök törlesztése külföldi pénzintézeteknek		
8.	Adóssághoz nem kapcsolódó származékos ügyletek		
9.	Váltókiadások		
10.	FINANSZÍROZÁSI KIADÁSOK ÖSSZESEN: (4.+...+9.)	12 137 430	12 137 430
11.	KIADÁSOK ÖSSZESEN: (3.+10.)	1 133 216 485	2 306 061 620

KÖLTSÉGVETÉSI, FINANSZÍROZÁSI BEVÉTELEK ÉS KIADÁSOK EGYENLEGE

3. sz. táblázat

1	Költségvetési hiány, többlet (költségvetési bevételek 9. sor - költségvetési kiadások 3. sor) (+/-)	-73 127 956	-79 339 274
2.	Finanszírozási bevételek, kiadások egyenlege (finanszírozási bevételek 17. sor - finanszírozási kiadások 10. sor) (+/-)	73 127 956	79 339 274

Sellye Város Önkormányzat
2018. ÉVI KÖLTSÉGVETÉS
KÖTELEZŐ FELADATAINAK MÉRLEGE

BEVÉTELEK

1. sz. táblázat

Forintban!

Sor-szám	Bevételi jogcím	2018. évi előirányzat
	A	B
1.	Önkormányzat működési támogatásai (1.1.+...+1.6.)	338 978 666
1.1.	Helyi önkormányzatok működésének általános támogatása	141 428 511
1.2.	Önkormányzatok egyes köznevelési feladatainak támogatása	79 049 500
1.3.	Önkormányzatok szociális és gyermekjóléti, étkeztetési feladatainak támogatása	113 041 722
1.4.	Önkormányzatok kulturális feladatainak támogatása	4 632 133
1.5.	Működési célú kvi támogatások és kiegészítő támogatások	
1.6.	Elszámolásból származó bevételek	826 800
2.	Működési célú támogatások államháztartáson belülről (2.1.+...+2.5.)	160 686 269
2.1.	Elvonások és befizetések bevételei	
2.2.	Működési célú garancia- és kezességvállalásból megtérülések	
2.3.	Működési célú visszatérítendő támogatások, kölcsönök visszatérülése	
2.4.	Működési célú visszatérítendő támogatások, kölcsönök igénybevétele	
2.5.	Egyéb működési célú támogatások bevételei államháztartáson belülről	160 686 269
2.6.	2.5.-ből EU-s támogatás	
3.	Felhalmozási célú támogatások államháztartáson belülről (3.1.+...+3.5.)	17 606 324
3.1.	Felhalmozási célú önkormányzati támogatások	
3.2.	Felhalmozási célú garancia- és kezességvállalásból megtérülések	
3.3.	Felhalmozási célú visszatérítendő támogatások, kölcsönök visszatérülése	
3.4.	Felhalmozási célú visszatérítendő támogatások, kölcsönök igénybevétele	
3.5.	Egyéb felhalmozási célú támogatások bevételei	17 606 324
3.6.	3.5.-ből EU-s támogatás	
4.	Közhatalmi bevételek (4.1.+...+4.7.)	95 135 251
4.1.	Kommunális adó	7 609 048
4.2.	Idegenforgalmi adó	183 600
4.3.	Iparüzési adó	79 406 522
4.4.	Talajterhelési díj	
4.5.	Gépjárműadó	7 478 015
4.6.	Egyéb áruhasználati és szolgáltatási adók	
4.7.	Egyéb közhatalmi bevételek	458 066
5.	Működési bevételek (5.1.+...+5.11.)	33 329 429
5.1.	Készletértékesítés ellenértéke	
5.2.	Szolgáltatások ellenértéke	19 640 557
5.3.	Közvetített szolgáltatások értéke	9 893 046
5.4.	Tulajdonosi bevételek	
5.5.	Ellátási díjak	
5.6.	Kiszámlázott általános forgalmi adó	2 918 758
5.7.	Általános forgalmi adó visszatérítése	
5.8.	Kamatbevételek és más nyereségjellegű bevételek	366
5.9.	Egyéb pénzügyi műveletek bevételei	
5.10.	Biztosító által fizetett kártérítés	63 899
5.11.	Egyéb működési bevételek	812 803
6.	Felhalmozási bevételek (6.1.+...+6.5.)	
6.1.	Immateriális javak értékesítése	
6.2.	Ingatlanok értékesítése	
6.3.	Egyéb tárgyi eszközök értékesítése	
6.4.	Részesedések értékesítése	
6.5.	Részesedések megszűnéséhez kapcsolódó bevételek	
7.	Működési célú átvett pénzeszközök (7.1.+...+7.3.)	
7.1.	Működési célú garancia- és kezességvállalásból megtérülések AH-n kívülről	
7.2.	Működési célú visszatérítendő támogatások, kölcsönök visszatér. AH-n kívülről	
7.3.	Egyéb működési célú átvett pénzeszköz	
7.4.	7.3.-ból EU-s támogatás (közvetlen)	
8.	Felhalmozási célú átvett pénzeszközök (8.1.+8.2.+8.3.)	
8.1.	Felhalmozási célú garancia- és kezességvállalásból megtérülések AH-n kívülről	
8.2.	Felhalmozási célú visszatérítendő támogatások, kölcsönök visszatér. AH-n kívülről	
8.3.	Egyéb felhalmozási célú átvett pénzeszköz	
8.4.	8.3.-ból EU-s támogatás (közvetlen)	
9.	KÖLTSÉGVETÉSI BEVÉTELEK ÖSSZESEN: (1+...+8)	645 735 939

Sellye Város Önkormányzat
2018. ÉVI KÖLTSÉGVETÉS
KÖTELEZŐ FELADATAINAK MÉRLEGE

10.	Hitel-, kölcsönfelvétel államháztartáson kívülről (10.1.+10.3.)	
10.1.	Hosszú lejáratú hitelek, kölcsönök felvétele	
10.2.	Likviditási célú hitelek, kölcsönök felvétele pénzügyi vállalkozástól	
10.3.	Rövid lejáratú hitelek, kölcsönök felvétele pénzügyi vállalkozástól	
11.	Belföldi értékpapírok bevételei (11.1. + ... + 11.4.)	
11.1.	Forgatási célú belföldi értékpapírok beváltása, értékesítése	
11.2.	Éven belüli lejáratú belföldi értékpapírok kibocsátása	
11.3.	Befektetési célú belföldi értékpapírok beváltása, értékesítése	
11.4.	Éven túli lejáratú belföldi értékpapírok kibocsátása	
12.	Maradvány igénybevétele (12.1. + 12.2.)	40 606 795
12.1.	Előző év költségvetési maradványának igénybevétele	40 606 795
12.2.	Előző év vállalkozási maradványának igénybevétele	
13.	Belföldi finanszírozás bevételei (13.1. + ... + 13.3.)	12 456 036
13.1.	Allamháztartáson belüli megelőlegezések	12 456 036
13.2.	Allamháztartáson belüli megelőlegezések törlesztése	
13.3.	Lekötött betétek megszüntetése	
14.	Külföldi finanszírozás bevételei (14.1.+...14.4.)	
14.1.	Forgatási célú külföldi értékpapírok beváltása, értékesítése	
14.2.	Befektetési célú külföldi értékpapírok beváltása, értékesítése	
14.3.	Külföldi értékpapírok kibocsátása	
14.4.	Külföldi hitelek, kölcsönök felvétele	
15.	Váltóbevételek	
16.	Adóssághoz nem kapcsolódó származékos ügyletek bevételei	
17.	FINANSZÍROZÁSI BEVÉTELEK ÖSSZESEN: (10. + ... +16.)	53 062 831
18.	KÖLTSÉGVETÉSI ÉS FINANSZÍROZÁSI BEVÉTELEK ÖSSZESEN: (9+17)	698 798 770

Sellye Város Önkormányzat
2018. ÉVI KÖLTSÉGVETÉS
KÖTELEZŐ FELADATAINAK MÉRLEGE

KIADÁSOK

2. sz. táblázat

Forintban!

Sor-szám	Kiadási jogcímelek	2018. évi előirányzat
	A	B
1.	Működési költségvetés kiadásai (1.1.+...+1.5.+1.18.)	651 180 211
1.1.	Személyi juttatások	289 109 344
1.2.	Munkaadókat terhelő járulékok és szociális hozzájárulási adó	45 040 361
1.3.	Dologi kiadások	145 872 165
1.4.	Ellátottak pénzbeli juttatásai	19 672 050
1.5.	Egyéb működési célú kiadások	151 486 291
1.6.	- az 1.5-ből: - Előző évi elszámolásból származó befizetések	
1.7.	- Törvényi előíráson alapuló befizetések	
1.8.	- Elvonások és befizetések	
1.9.	- Garancia- és kezességvállalásból kifizetés AH-n belülre	
1.10.	- Visszatérítendő támogatások, kölcsönök nyújtása AH-n belülre	
1.11.	- Visszatérítendő támogatások, kölcsönök törlesztése AH-n belülre	
1.12.	- Egyéb működési célú támogatások AH-n belülre	
1.13.	- Garancia és kezességvállalásból kifizetés AH-n kívülre	
1.14.	- Visszatérítendő támogatások, kölcsönök nyújtása AH-n kívülre	
1.15.	- Árkiegészítések, ártámogatások	
1.16.	- Kamattámogatások	
1.17.	- Egyéb működési célú támogatások államháztartáson kívülre	
1.18.	Tartalékok	
1.19.	- az 1.18-ból: - Általános tartalék	
1.20.	- Céltartalék	
2.	Felhalmozási költségvetés kiadásai (2.1.+2.3.+2.5.)	35 481 129
2.1.	Beruházások	5 054 365
2.2.	2.1.-ből EU-s forrásból megvalósuló beruházás	
2.3.	Felújítások	30 426 764
2.4.	2.3.-ból EU-s forrásból megvalósuló felújítás	
2.5.	Egyéb felhalmozási célú kiadások	
2.6.	2.5.-ből - Garancia- és kezességvállalásból kifizetés AH-n belülre	
2.7.	- Visszatérítendő támogatások, kölcsönök nyújtása AH-n belülre	
2.8.	- Visszatérítendő támogatások, kölcsönök törlesztése AH-n belülre	
2.9.	- Egyéb felhalmozási célú támogatások AH-n belülre	
2.10.	- Garancia- és kezességvállalásból kifizetés AH-n kívülre	
2.11.	- Visszatérítendő támogatások, kölcsönök nyújtása AH-n kívülre	
2.12.	- Lakástámogatás	
2.13.	- Egyéb felhalmozási célú támogatások államháztartáson kívülre	
3.	KÖLTSÉGVETÉSI KIADÁSOK ÖSSZESEN (1+2)	686 661 340
4.	Hitel-, kölcsöntörlesztés államháztartáson kívülre (4.1. + ... + 4.3.)	
4.1.	Hosszú lejáratú hitelek, kölcsönök törlesztése pénzügyi vállalkozásnak	
4.2.	Likviditási célú hitelek, kölcsönök törlesztése pénzügyi vállalkozásnak	
4.3.	Rövid lejáratú hitelek, kölcsönök törlesztése pénzügyi vállalkozásnak	
5.	Belföldi értékpapírok kiadásai (5.1. + ... + 5.6.)	
5.1.	Forgatási célú belföldi értékpapírok vásárlása	
5.2.	Befektetési célú belföldi értékpapírok vásárlása	
5.3.	Kincstárjegyek beváltása	
5.4.	Éven belüli lejáratú belföldi értékpapírok beváltása	
5.5.	Belföldi kötvények beváltása	
5.6.	Éven túli lejáratú belföldi értékpapírok beváltása	
6.	Belföldi finanszírozás kiadásai (6.1. + ... + 6.4.)	12 137 430
6.1.	Államháztartáson belüli megelőlegezések folyósítása	
6.2.	Államháztartáson belüli megelőlegezések visszafizetése	12 137 430
6.3.	Központi, irányító szervi támogatás	
6.4.	Pénzeszközök lekötött betétként elhelyezése	
6.5.	Pénzügyi lízing kiadásai	
7.	Külföldi finanszírozás kiadásai (7.1. + ... + 7.5.)	
7.1.	Forgatási célú külföldi értékpapírok vásárlása	
7.2.	Befektetési célú külföldi értékpapírok vásárlása	
7.3.	Külföldi értékpapírok beváltása	
7.4.	Hitelek, kölcsönök törlesztése külföldi kormányoknak nemz. Szervezeteknek	
7.5.	Hitelek, kölcsönök törlesztése külföldi pénzintézeteknek	
8.	Adóssághoz nem kapcsolódó származékos ügyletek	
9.	Váltókiadások	
10.	FINANSZÍROZÁSI KIADÁSOK ÖSSZESEN: (4.+...+9.)	12 137 430
11.	KIADÁSOK ÖSSZESEN: (3.+10.)	698 798 770

KÖLTSÉGVETÉSI, FINANSZÍROZÁSI BEVÉTELEK ÉS KIADÁSOK EGYENLEGE

3. sz. táblázat

Forintban!

1	Költségvetési hiány, többlet (költségvetési bevételek 9. sor - költségvetési kiadások 3. sor) (+/-)	-40 925 401
2.	Finanszírozási bevételek, kiadások egyenlege (finanszírozási bevételek 17. sor - finanszírozási kiadások 10. sor)	40 925 401

Sellye Város Önkormányzat
2018. ÉVI KÖLTSÉGVETÉS
ÖNKÉNT VÁLLALT FELADATAINAK MÉRLEGE

BEVÉTELEK

1. sz. táblázat

Forintban!

Sor-szám	Bevételi jogcím	2018. évi előirányzat
	A	B
1.	Önkormányzat működési támogatásai (1.1.+...+1.6.)	22 175 491
1.1.	Helyi önkormányzatok működésének általános támogatása	
1.2.	Önkormányzatok egyes köznevelési feladatainak támogatása	
1.3.	Önkormányzatok szociális és gyermekjóléti, étkeztetési feladatainak támogatása	
1.4.	Önkormányzatok kulturális feladatainak támogatása	
1.5.	Működési célú kvi támogatások és kiegészítő támogatások	22 175 491
1.6.	Elszámolásból származó bevételek	
2.	Működési célú támogatások államháztartáson belülről (2.1.+...+2.5.)	313 628 359
2.1.	Elvonások és befizetések bevételei	
2.2.	Működési célú garancia- és kezességvállalásból megtérülések	
2.3.	Működési célú visszatérítendő támogatások, kölcsönök visszatérülése	
2.4.	Működési célú visszatérítendő támogatások, kölcsönök igénybevétele	
2.5.	Egyéb működési célú támogatások bevételei államháztartáson belülről	313 628 359
2.6.	2.5.-ből EU-s támogatás	
3.	Felhalmozási célú támogatások államháztartáson belülről (3.1.+...+3.5.)	1 229 399 960
3.1.	Felhalmozási célú önkormányzati támogatások	2 000 000
3.2.	Felhalmozási célú garancia- és kezességvállalásból megtérülések	
3.3.	Felhalmozási célú visszatérítendő támogatások, kölcsönök visszatérülése	
3.4.	Felhalmozási célú visszatérítendő támogatások, kölcsönök igénybevétele	
3.5.	Egyéb felhalmozási célú támogatások bevételei	1 227 399 960
3.6.	3.5.-ből EU-s támogatás	
4.	Közhatalmi bevételek (4.1.+...+4.7.)	
4.1.	Építményadó	
4.2.	Idegenforgalmi adó	
4.3.	Iparüzési adó	
4.4.	Talajterhelési díj	
4.5.	Gépjárműadó	
4.6.	Egyéb áruhasználati és szolgáltatási adók	
4.7.	Egyéb közhatalmi bevételek	
5.	Működési bevételek (5.1.+...+ 5.11.)	263 985
5.1.	Készletértékesítés ellenértéke	263 985
5.2.	Szolgáltatások ellenértéke	
5.3.	Közvetített szolgáltatások értéke	
5.4.	Tulajdonosi bevételek	
5.5.	Ellátási díjak	
5.6.	Kiszámlázott általános forgalmi adó	
5.7.	Általános forgalmi adó visszatérítése	
5.8.	Kamatbevételek és más nyereségjellegű bevételek	
5.9.	Egyéb pénzügyi műveletek bevételei	
5.10.	Biztosító által fizetett kártérítés	
5.11.	Egyéb működési bevételek	
6.	Felhalmozási bevételek (6.1.+...+6.5.)	194 513
6.1.	Immateriális javak értékesítése	
6.2.	Ingatlanok értékesítése	140 400
6.3.	Egyéb tárgyi eszközök értékesítése	
6.4.	Részesedések értékesítése	54 113
6.5.	Részesedések megszűnéséhez kapcsolódó bevételek	
7.	Működési célú átvett pénzeszközök (7.1. + ... + 7.3.)	2 104 567
7.1.	Működési célú garancia- és kezességvállalásból megtérülések AH-n kívülről	
7.2.	Működési célú visszatérítendő támogatások, kölcsönök visszatér. AH-n kívülről	1 867 690
7.3.	Egyéb működési célú átvett pénzeszköz	236 877
7.4.	7.3.-ból EU-s támogatás (közvetlen)	
8.	Felhalmozási célú átvett pénzeszközök (8.1.+8.2.+8.3.)	1 082 102
8.1.	Felhalmozási célú garancia- és kezességvállalásból megtérülések AH-n kívülről	
8.2.	Felhalmozási célú visszatérítendő támogatások, kölcsönök visszatér. AH-n kívülről	1 082 102
8.3.	Egyéb felhalmozási célú átvett pénzeszköz	
8.4.	8.3.-ból EU-s támogatás (közvetlen)	
9.	KÖLTSÉGVETÉSI BEVÉTELEK ÖSSZESEN: (1+...+8)	1 568 848 977

Sellye Város Önkormányzat
2018. ÉVI KÖLTSÉGVETÉS
ÖNKÉNT VÁLLALT FELADATAINAK MÉRLEGE

10.	Hitel-, kölcsönfelvétel államháztartáson kívülről (10.1.+10.3.)	
10.1.	Hosszú lejáratú hitelek, kölcsönök felvétele	
10.2.	Likviditási célú hitelek, kölcsönök felvétele pénzügyi vállalkozástól	
10.3.	Rövid lejáratú hitelek, kölcsönök felvétele	
11.	Belföldi értékpapírok bevételei (11.1. +...+ 11.4.)	
11.1.	Forgatási célú belföldi értékpapírok beváltása, értékesítése	
11.2.	Éven belüli lejáratú belföldi értékpapírok kibocsátása	
11.3.	Befektetési célú belföldi értékpapírok beváltása, értékesítése	
11.4.	Éven túli lejáratú belföldi értékpapírok kibocsátása	
12.	Maradvány igénybevétele (12.1. + 12.2.)	38 413 873
12.1.	Előző év költségvetési maradványának igénybevétele	38 413 873
12.2.	Előző év vállalkozási maradványának igénybevétele	
13.	Belföldi finanszírozás bevételei (13.1. + ... + 13.3.)	
13.1.	Allamháztartáson belüli megelőlegezések	
13.2.	Allamháztartáson belüli megelőlegezések törlesztése	
13.3.	Lekötött betétek megszüntetése	
14.	Külföldi finanszírozás bevételei (14.1.+...14.4.)	
14.1.	Forgatási célú külföldi értékpapírok beváltása, értékesítése	
14.2.	Befektetési célú külföldi értékpapírok beváltása, értékesítése	
14.3.	Külföldi értékpapírok kibocsátása	
14.4.	Külföldi hitelek, kölcsönök felvétele	
15.	Váltóbevételek	
16.	Adóssághoz nem kapcsolódó származékos ügyletek bevételei	
17.	FINANSZÍROZÁSI BEVÉTELEK ÖSSZESEN: (10. + ... +16.)	38 413 873
18.	KÖLTSÉGVETÉSI ÉS FINANSZÍROZÁSI BEVÉTELEK ÖSSZESEN: (9+17)	1 607 262 850

Sellye Város Önkormányzat
2018. ÉVI KÖLTSÉGVETÉS
ÖNKÉNT VÁLLALT FELADATAINAK MÉRLEGE

KIADÁSOK

2. sz. táblázat

Forintban!

Sor-szám	Kiadási jogcímek	2018. évi előirányzat
	A	B
1.	Működési költségvetés kiadásai (1.1.+...+1.5.+1.18.)	1 504 837 695
1.1.	Személyi juttatások	88 325 699
1.2.	Munkaadókat terhelő járulékok és szociális hozzájárulási adó	16 667 320
1.3.	Dologi kiadások	58 602 690
1.4.	Ellátottak pénzbeli juttatásai	
1.5.	Egyéb működési célú kiadások	18 685 786
1.6.	- az 1.5.-ből: - Előző évi elszámolásból származó befizetések	
1.7.	- Törvényi előíráson alapuló befizetések	
1.8.	- Elvonások és befizetések	
1.9.	- Garancia- és kezességvállalásból kifizetés AH-n belülre	
1.10.	- Visszatérítendő támogatások, kölcsönök nyújtása AH-n belülre	
1.11.	- Visszatérítendő támogatások, kölcsönök törlesztése AH-n belülre	
1.12.	- Egyéb működési célú támogatások AH-n belülre	
1.13.	- Garancia és kezességvállalásból kifizetés AH-n kívülre	
1.14.	- Visszatérítendő támogatások, kölcsönök nyújtása AH-n kívülre	
1.15.	- Árkiegészítések, ártámogatások	
1.16.	- Kamattámogatások	
1.17.	- Egyéb működési célú támogatások államháztartáson kívülre	
1.18.	Tartalékok	1 322 556 200
1.19.	- az 1.18.-ből: - Általános tartalék	
1.20.	- Céltartalék	
2.	Felhalmozási költségvetés kiadásai (2.1.+2.3.+2.5.)	102 425 155
2.1.	Beruházások	30 442 172
2.2.	2.1.-ből EU-s forrásból megvalósuló beruházás	
2.3.	Felújítások	71 982 983
2.4.	2.3.-ből EU-s forrásból megvalósuló felújítás	
2.5.	Egyéb felhalmozási célú kiadások	
2.6.	2.5.-ből - Garancia- és kezességvállalásból kifizetés AH-n belülre	
2.7.	- Visszatérítendő támogatások, kölcsönök nyújtása AH-n belülre	
2.8.	- Visszatérítendő támogatások, kölcsönök törlesztése AH-n belülre	
2.9.	- Egyéb felhalmozási célú támogatások AH-n belülre	
2.10.	- Garancia- és kezességvállalásból kifizetés AH-n kívülre	
2.11.	- Visszatérítendő támogatások, kölcsönök nyújtása AH-n kívülre	
2.12.	- Lakástámogatás	
2.13.	- Egyéb felhalmozási célú támogatások államháztartáson kívülre	
3.	KÖLTSÉGVETÉSI KIADÁSOK ÖSSZESEN (1+2)	1 607 262 850
4.	Hitel-, kölcsöntörlesztés államháztartáson kívülre (4.1. + ... + 4.3.)	
4.1.	Hosszú lejáratú hitelek, kölcsönök törlesztése pénzügyi vállalkozásnak	
4.2.	Likviditási célú hitelek, kölcsönök törlesztése pénzügyi vállalkozásnak	
4.3.	Rövid lejáratú hitelek, kölcsönök törlesztése pénzügyi vállalkozásnak	
5.	Belföldi értékpapírok kiadásai (5.1. + ... + 5.6.)	
5.1.	Forgatási célú belföldi értékpapírok vásárlása	
5.2.	Befektetési célú belföldi értékpapírok vásárlása	
5.3.	Kincstárjegyek beváltása	
5.4.	Éven belüli lejáratú belföldi értékpapírok beváltása	
5.5.	Belföldi kötvények beváltása	
5.6.	Éven túli lejáratú belföldi értékpapírok beváltása	
6.	Belföldi finanszírozás kiadásai (6.1. + ... + 6.4.)	
6.1.	Allamháztartáson belüli megelőlegezések folyósítása	
6.2.	Allamháztartáson belüli megelőlegezések visszafizetése	
6.3.	Pénzeszközök lekötött betétként elhelyezése	
6.4.	Pénzügyi lízing kiadásai	
7.	Külföldi finanszírozás kiadásai (7.1. + ... + 7.5.)	
7.1.	Forgatási célú külföldi értékpapírok vásárlása	
7.2.	Befektetési célú külföldi értékpapírok vásárlása	
7.3.	Külföldi értékpapírok beváltása	
7.4.	Hitelek, kölcsönök törlesztése külföldi kormányoknak nemz. Szervezeteknek	
7.5.	Hitelek, kölcsönök törlesztése külföldi pénzintézeteknek	
8.	Adóssághoz nem kapcsolódó származékos ügyletek	
9.	Váltókiadások	
10.	FINANSZÍROZÁSI KIADÁSOK ÖSSZESEN: (4.+...+9.)	
11.	KIADÁSOK ÖSSZESEN: (3.+10.)	1 607 262 850

KÖLTSÉGVETÉSI, FINANSZÍROZÁSI BEVÉTELEK ÉS KIADÁSOK EGYENLEGE

3. sz. táblázat

Forintban!

1	Költségvetési hiány, többlet (költségvetési bevételek 9. sor - költségvetési kiadások 3. sor) (+/-)	-38 413 873
2.	Finanszírozási bevételek, kiadások egyenlege (finanszírozási bevételek 17. sor - finanszírozási kiadások 10. sor) (+/-)	38 413 873

Sellye Város Önkormányzat
2018. ÉVI KÖLTSÉGVETÉS
ÁLLAMIGAZGATÁSI FELADATAINAK MÉRLEGE

B E V É T E L E K

1. sz. táblázat

Forintban!

Sor- szám	Bevételi jogcím	2018. évi előirányzat
	A	B
1.	Önkormányzat működési támogatásai (1.1.+...+1.6.)	
1.1.	Helyi önkormányzatok működésének általános támogatása	
1.2.	Önkormányzatok egyes köznevelési feladatainak támogatása	
1.3.	Önkormányzatok szociális és gyermekjóléti, étkeztetési feladatainak támogatása	
1.4.	Önkormányzatok kulturális feladatainak támogatása	
1.5.	Működési célú kvi támogatások és kiegészítő támogatások	
1.6.	Elszámolásból származó bevételek	
2.	Működési célú támogatások államháztartáson belülről (2.1.+...+2.5.)	
2.1.	Elvonások és befizetések bevételei	
2.2.	Működési célú garancia- és kezességvállalásból megtérülések	
2.3.	Működési célú visszatérítendő támogatások, kölcsönök visszatérülése	
2.4.	Működési célú visszatérítendő támogatások, kölcsönök igénybevétele	
2.5.	Egyéb működési célú támogatások bevételei államháztartáson belülről	
2.6.	2.5.-ből EU-s támogatás	
3.	Felhalmozási célú támogatások államháztartáson belülről (3.1.+...+3.5.)	
3.1.	Felhalmozási célú önkormányzati támogatások	
3.2.	Felhalmozási célú garancia- és kezességvállalásból megtérülések	
3.3.	Felhalmozási célú visszatérítendő támogatások, kölcsönök visszatérülése	
3.4.	Felhalmozási célú visszatérítendő támogatások, kölcsönök igénybevétele	
3.5.	Egyéb felhalmozási célú támogatások bevételei	
3.6.	3.5.-ből EU-s támogatás	
4.	Közhatalmi bevételek (4.1.+...+4.7.)	
4.1.	Építményadó	
4.2.	Idegenforgalmi adó	
4.3.	Iparüzési adó	
4.4.	Talajterhelési díj	
4.5.	Gépjárműadó	
4.6.	Egyéb áruhasználati és szolgáltatási adók	
4.7.	Egyéb közhatalmi bevételek	
5.	Működési bevételek (5.1.+...+ 5.11.)	
5.1.	Készletértékesítés ellenértéke	
5.2.	Szolgáltatások ellenértéke	
5.3.	Közvetített szolgáltatások értéke	
5.4.	Tulajdonosi bevételek	
5.5.	Ellátási díjak	
5.6.	Kiszámlázott általános forgalmi adó	
5.7.	Általános forgalmi adó visszatérítése	
5.8.	Kamatbevételek és más nyereségjellegű bevételek	
5.9.	Egyéb pénzügyi műveletek bevételei	
5.10.	Biztosító által fizetett kártérítés	
5.11.	Egyéb működési bevételek	
6.	Felhalmozási bevételek (6.1.+...+6.5.)	
6.1.	Immateriális javak értékesítése	
6.2.	Ingatlanok értékesítése	
6.3.	Egyéb tárgyi eszközök értékesítése	
6.4.	Részesedések értékesítése	
6.5.	Részesedések megszűnéséhez kapcsolódó bevételek	
7.	Működési célú átvett pénzeszközök (7.1. + ... + 7.3.)	
7.1.	Működési célú garancia- és kezességvállalásból megtérülések AH-n kívülről	
7.2.	Működési célú visszatérítendő támogatások, kölcsönök visszatér. AH-n kívülről	
7.3.	Egyéb működési célú átvett pénzeszköz	
7.4.	7.3.-ból EU-s támogatás (közvetlen)	
8.	Felhalmozási célú átvett pénzeszközök (8.1.+8.2.+8.3.)	
8.1.	Felhalmozási célú garancia- és kezességvállalásból megtérülések AH-n kívülről	
8.2.	Felhalmozási célú visszatérítendő támogatások, kölcsönök visszatér. AH-n kívülről	
8.3.	Egyéb felhalmozási célú átvett pénzeszköz	
8.4.	8.3.-ból EU-s támogatás (közvetlen)	
9.	KÖLTSÉGVETÉSI BEVÉTELEK ÖSSZESEN: (1+...+8)	

Sellye Város Önkormányzat
2018. ÉVI KÖLTSÉGVETÉS

ÁLLAMIGAZGATÁSI FELADATAINAK MÉRLEGE

10.	Hitel-, kölcsönfelvétel államháztartáson kívülről (10.1.+10.3.)	
10.1.	Hosszú lejáratú hitelek, kölcsönök felvétele	
10.2.	Likviditási célú hitelek, kölcsönök felvétele pénzügyi vállalkozástól	
10.3.	Rövid lejáratú hitelek, kölcsönök felvétele	
11.	Belföldi értékpapírok bevételei (11.1. +...+ 11.4.)	
11.1.	Forgatási célú belföldi értékpapírok beváltása, értékesítése	
11.2.	Éven belüli lejáratú belföldi értékpapírok kibocsátása	
11.3.	Befektetési célú belföldi értékpapírok beváltása, értékesítése	
11.4.	Éven túli lejáratú belföldi értékpapírok kibocsátása	
12.	Maradvány igénybevétele (12.1. + 12.2.)	
12.1.	Előző év költségvetési maradványának igénybevétele	
12.2.	Előző év vállalkozási maradványának igénybevétele	
13.	Belföldi finanszírozás bevételei (13.1. + ... + 13.3.)	
13.1.	Államháztartáson belüli megelőlegezések	
13.2.	Államháztartáson belüli megelőlegezések törlesztése	
13.3.	Lekötött betétek megszüntetése	
14.	Külföldi finanszírozás bevételei (14.1.+...14.4.)	
14.1.	Forgatási célú külföldi értékpapírok beváltása, értékesítése	
14.2.	Befektetési célú külföldi értékpapírok beváltása, értékesítése	
14.3.	Külföldi értékpapírok kibocsátása	
14.4.	Külföldi hitelek, kölcsönök felvétele	
15.	Váltóbevételek	
16.	Adóssághoz nem kapcsolódó származékos ügyletek bevételei	
17.	FINANSZÍROZÁSI BEVÉTELEK ÖSSZESEN: (10. + ... +16.)	
18.	KÖLTSÉGVETÉSI ÉS FINANSZÍROZÁSI BEVÉTELEK ÖSSZESEN: (9+17)	

Sellye Város Önkormányzat
2018. ÉVI KÖLTSÉGVETÉS
ÁLLAMIGAZGATÁSI FELADATAINAK MÉRLEGE

KIADÁSOK

2. sz. táblázat

Forintban!

Sor-szám	Kiadási jogcímek	2018. évi előirányzat
	A	B
1.	Működési költségvetés kiadásai (1.1+...+1.5+1.18.)	
1.1.	Személyi juttatások	
1.2.	Munkaadókat terhelő járulékok és szociális hozzájárulási adó	
1.3.	Dologi kiadások	
1.4.	Ellátottak pénzbeli juttatásai	
1.5.	Egyéb működési célú kiadások	
1.6.	- az 1.5-ből: - Előző évi elszámolásból származó befizetések	
1.7.	- Törvényi előíráson alapuló befizetések	
1.8.	- Elvonások és befizetések	
1.9.	- Garancia- és kezességvállalásból kifizetés ÁH-n belülré	
1.10.	- Visszatérítendő támogatások, kölcsönök nyújtása ÁH-n belülré	
1.11.	- Visszatérítendő támogatások, kölcsönök törlesztése ÁH-n belülré	
1.12.	- Egyéb működési célú támogatások ÁH-n belülré	
1.13.	- Garancia és kezességvállalásból kifizetés ÁH-n kívülré	
1.14.	- Visszatérítendő támogatások, kölcsönök nyújtása ÁH-n kívülré	
1.15.	- Árkiegészítések, ártámogatások	
1.16.	- Kamattámogatások	
1.17.	- Egyéb működési célú támogatások államháztartáson kívülré	
1.18.	Tartalékok	
1.19.	- az 1.18-ból: - Általános tartalék	
1.20.	- Céltartalék	
2.	Felhalmozási költségvetés kiadásai (2.1.+2.3.+2.5.)	
2.1.	Beruházások	
2.2.	2.1.-ből EU-s forrásból megvalósuló beruházás	
2.3.	Felújítások	
2.4.	2.3.-ból EU-s forrásból megvalósuló felújítás	
2.5.	Egyéb felhalmozási célú kiadások	
2.6.	2.5.-ből - Garancia- és kezességvállalásból kifizetés ÁH-n belülré	
2.7.	- Visszatérítendő támogatások, kölcsönök nyújtása ÁH-n belülré	
2.8.	- Visszatérítendő támogatások, kölcsönök törlesztése ÁH-n belülré	
2.9.	- Egyéb felhalmozási célú támogatások ÁH-n belülré	
2.10.	- Garancia- és kezességvállalásból kifizetés ÁH-n kívülré	
2.11.	- Visszatérítendő támogatások, kölcsönök nyújtása ÁH-n kívülré	
2.12.	- Lakástámogatás	
2.13.	- Egyéb felhalmozási célú támogatások államháztartáson kívülré	
3.	KÖLTSÉGVETÉSI KIADÁSOK ÖSSZESEN (1+2)	
4.	Hitel-, kölcsöntörlesztés államháztartáson kívülré (4.1. + ... + 4.3.)	
4.1.	Hosszú lejáratú hitelek, kölcsönök törlesztése pénzügyi vállalkozásnak	
4.2.	Likviditási célú hitelek, kölcsönök törlesztése pénzügyi vállalkozásnak	
4.3.	Rövid lejáratú hitelek, kölcsönök törlesztése pénzügyi vállalkozásnak	
5.	Belföldi értékpapírok kiadásai (5.1. + ... + 5.6.)	
5.1.	Forgatási célú belföldi értékpapírok vásárlása	
5.2.	Befektetési célú belföldi értékpapírok vásárlása	
5.3.	Kincstárjegyek beváltása	
5.4.	Éven belüli lejáratú belföldi értékpapírok beváltása	
5.5.	Belföldi kötvények beváltása	
5.6.	Éven túli lejáratú belföldi értékpapírok beváltása	
6.	Belföldi finanszírozás kiadásai (6.1. + ... + 6.4.)	
6.1.	Államháztartáson belüli megelőlegezések folyósítása	
6.2.	Államháztartáson belüli megelőlegezések visszafizetése	
6.3.	Pénzeszközök lekötött betétként elhelyezése	
6.4.	Pénzügyi lízing kiadásai	
7.	Külföldi finanszírozás kiadásai (7.1. + ... + 7.5.)	
7.1.	Forgatási célú külföldi értékpapírok vásárlása	
7.2.	Befektetési célú külföldi értékpapírok vásárlása	
7.3.	Külföldi értékpapírok beváltása	
7.4.	Hitelek, kölcsönök törlesztése külföldi kormányoknak nemz. Szervezeteknek	
7.5.	Hitelek, kölcsönök törlesztése külföldi pénzintézeteknek	
8.	Adóssághoz nem kapcsolódó származékos ügyletek	
9.	Váltókiadások	
10.	FINANSZÍROZÁSI KIADÁSOK ÖSSZESEN: (4.+...+9.)	
11.	KIADÁSOK ÖSSZESEN: (3.+10.)	

KÖLTSÉGVETÉSI, FINANSZÍROZÁSI BEVÉTELEK ÉS KIADÁSOK EGYENLEGE

3. sz. táblázat

Forintban!

1	Költségvetési hiány, többlet (költségvetési bevételek 9. sor - költségvetési kiadások 3. sor) (+/-)	
2	Finanszírozási bevételek, kiadások egyenlege (finanszírozási bevételek 17. sor - finanszírozási kiadások 10. sor) (+/-)	

**I. Működési célú bevételek és kiadások mérlege
(Önkormányzati szinten)**

Forintban!

Sor- szám	Bevételek		Kiadások	
	Megnevezés	2018. évi előirányzat	Megnevezés	2018. évi előirányzat
	A	B	C	D
1.	Önkormányzatok működési támogatásai	361 154 157	Személyi juttatások	377 435 043
2.	Működési célú támogatások államháztartáson belülről	474 314 628	Munkaadókat terhelő járulékok és szociális hozzájárulási adó	61 707 681
3.	2.-ből EU-s támogatás	284 956 230	Dologi kiadások	204 474 855
4.	Közhatalmi bevételek	95 135 251	Ellátottak pénzbeli juttatásai	19 672 050
5.	Működési bevételek	33 593 414	Egyéb működési célú kiadások	170 172 077
6.	Működési célú átvett pénzeszközök	2 104 567	Tartalékok	212 179 585
7.	6.-ból EU-s támogatás (közvetlen)			
8.				
9.				
10.				
11.				
12.				
13.	Költségvetési bevételek összesen (1.+2.+4.+5.+6.+8.+...+12.)	966 302 017	Költségvetési kiadások összesen (1.+...+12.)	1 045 641 291
14.	Hiany belső finanszírozásának bevételei (15.+...+18.)	91 476 704	Értékpapír vásárlása, visszavásárlása	
15.	Költségvetési maradvány igénybevétele	79 020 668	Likviditási célú hitelek törlesztése	
16.	Vállalkozási maradvány igénybevétele		Rövid lejáratú hitelek törlesztése	
17.	Betét visszavonásából származó bevétel		Hosszú lejáratú hitelek törlesztése	
18.	Egyéb belső finanszírozási bevételek	12 456 036	Köleson törlesztése	
19.	Hiany külső finanszírozásának bevételei (20.+...+21.)		Forgatási célú belső, külföldi értékpapírok vásárlása	
20.	Likviditási célú hitelek, kölcsönök felvétele		Pénzeszközök lekötött betétként elhelyezése	
21.	Értékpapírok bevételei		Adóssághoz nem kapcsolódó származékos ügyletek	
22.	Váltóbevételek		Váltókiadások	
	Adóssághoz nem kapcsolódó származékos ügyletek bevételei		Államháztartáson belüli megelőlegezések visszafizetése	12 137 430
			Központi, irányító szervei támogatás	
24.	Működési célú finanszírozási bevételek összesen (14.+19.+22.+23.)	91 476 704	Működési célú finanszírozási kiadások összesen (14.+...+23.)	12 137 430
25.	BEVÉTELEK ÖSSZESEN (13.+24.)	1 057 778 721	KIADÁSOK ÖSSZESEN (13.+24.)	1 057 778 721
26.	Költségvetési hiány:	79 339 274	Költségvetési többlet:	-
27.	Bruttó hiány:	-	Bruttó többlet:	-

II. Felhalmozási célú bevételek és kiadások mérlege
(Önkormányzati szinten)

Sor-szám	Bevételek		Kiadások	
	Megnevezés	2018. évi előirányzat	Megnevezés	2018. évi előirányzat
	A	B	C	D
1.	Felhalmozási célú támogatások államháztartáson belülről	1 247 006 284	Beruházások	35 496 537
2.	1.-ből EU-s támogatás	1 226 564 260	1.-ből EU-s forrásból megvalósuló beruházás	21 825 781
3.	Felhalmozási bevételek	194 513	Felújítások	102 409 747
4.	Felhalmozási célú átvett pénzeszközök átvétele	1 082 102	3.-ből EU-s forrásból megvalósuló felújítás	69 195 583
5.	4.-ből EU-s támogatás (közvetlen)		Egyéb felhalmozási kiadások	
6.	Egyéb felhalmozási célú bevételek			
7.				
8.				
9.				
10.				
11.			Tartalékok	1 110 376 615
12.	Költségvetési bevételek összesen: (1.+3.+4.+6.+...+11.)	1 248 282 899	Költségvetési kiadások összesen: (1.+3.+5.+...+11.)	1 248 282 899
13.	<i>Hiány belső finanszírozás bevételei (14+...+18)</i>		Értékpapír vásárlása, visszavásárlása	
14.	Költségvetési maradvány igénybevétele		Hitelek törlesztése	
15.	Vállalkozási maradvány igénybevétele		Rövid lejáratú hitelek törlesztése	
16.	Betét visszavonásából származó bevétel		Hosszú lejáratú hitelek törlesztése	
17.	Értékpapír értékesítése		Kölcsön törlesztése	
18.	Egyéb belső finanszírozási bevételek		Befektetési célú befűldi, külföldi értékpapírok vásárlása	
19.	<i>Hiány külső finanszírozásának bevételei (20+...+24)</i>		Betét elhelyezése	
20.	Hosszú lejáratú hitelek, kölcsönök felvétele		Pénzügyi lízing kiadásai	
21.	Likviditási célú hitelek, kölcsönök felvétele			
22.	Rövid lejáratú hitelek, kölcsönök felvétele			
23.	Értékpapírok kibocsátása			
24.	Egyéb külső finanszírozási bevételek			
25.	Felhalmozási célú finanszírozási bevételek összesen (13.+19.)		Felhalmozási célú finanszírozási kiadások összesen (13.+...+24.)	
26.	BEVÉTELEK ÖSSZESEN (12+25)	1 248 282 899	KIADÁSOK ÖSSZESEN (12+25)	1 248 282 899
27.	Költségvetési hiány:	-	Költségvetési többlet:	-
28.	Bruttó hiány:	-	Bruttó többlet:	-

Forintban!

3. melléklet a .../2019. (....) önkormányzati rendelethez

Sellye Város Önkormányzat adósságot keletkeztető ügyletekből és kezességvállalásokból fennálló kötelezettségei

Forintban!

Sor- szám	MEGNEVEZÉS	Évek			Összesen (F=C+D+E)
		2018.	2019.	2020.	
	A	B	C	D	E
1.	Készfizető kezesség ("Az Ormánság Egészségéért" Nonprofit Kft. - folyószámlahitel	4 500 000			4 500 000
2.	Készfizető kezesség ("Az Ormánság Egészségéért" Nonprofit Kft. - fejlesztési hitel 2009-2018.12.31. 24.929 e Ft)	3 117 000			3 117 000
3.	ÖSSZES KÖTELEZETTSÉG	7 617 000	-	-	7 617 000

4. melléklet a .../2019. (....) önkormányzati rendelethez

Sellye Város Önkormányzat saját bevételeinek részletezése az adósságot keletkeztető ügyletből származó tárgyévi fizetési kötelezettség megállapításához

Forintban!

Sor-szám	Bevételi jogcímek	2018. évi előirányzat
	A	B
1.	Helyi adóból és a települési adóból származó bevétel	94 677 185
2.	Az önkormányzati vagyon és az önkormányzatot megillető vagyoni értékű jog értékesítéséből és hasznosításából származó bevétel	140 400
3.	Osztalék, koncessziós díj és hozambevétel	
4.	Tárgyi eszköz és az immateriális jószág, részvény, részesedés, vállalat értékesítéséből vagy privatizációból származó bevétel	54 113
5.	Bírság-, pótlék- és díjbevétel	458 066
6.	Kezesség-, illetve garanciavállalással kapcsolatos megtérülés	
SAJÁT BEVÉTELEK ÖSSZESEN*		95 329 764

*Az adósságot keletkeztető ügyletekhez történő hozzájárulás részletes szabályairól szóló 353/2011. (XII.31.) Korm. Rendelet 2.§ (1) bekezdése alapján.

Sellye Város Önkormányzat 2018. évi adósságot keletkeztető fejlesztési céljai

Forintban!

Sor- szám	Fejlesztési cél leírása	Fejlesztés várható kiadása
	A	B
1.		
2.		
3.		
4.	ADÓSSÁGOT KELETKEZTETŐ ÜGYLETEK VÁRHATÓ EGYÜTTES ÖSSZEGE	-

6. melléklet a/2019. (...) önkormányzati rendelethez

Beruházási (felhalmozási) kiadások előirányzata beruházásonként

Forintban!

Beruházás megnevezése	Teljes költség		Kivitelzés kezdési és befejezési éve	Felhasználás 2017. XII. 31-ig	2018. évi előirányzat		2018. utáni szükséglet
	A	B			C	D	
Sellye Család- és Gyermekjóléti Központ infromatikai eszközök beszerzése		398 025	2018			398 025	
Sellye Család- és Gyermekjóléti Központ irodabútor beszerzése		493 503	2018			493 503	
Sellye Városi Művelődési Ház, Könyvtár és Múzeális Intézmény könyvek beszerzése (Könyvtár)		824 210	2018			824 210	
Sellye Városi Művelődési Ház, Könyvtár és Múzeális Intézmény eszközök beszerzése		168 674	2018			168 674	
Sellyei Közös Önkormányzati Hivatal infromatikai eszközök beszerzése		245 880	2018			245 880	
Sellyei Közös Önkormányzati Hivatal eszközök, irodabútorok beszerzése		203 355	2018			203 355	
MLSZ labdafogó háló, kerítés, mobil lelátó önrész		1 933 924	2019			1 933 924	
Közfoglalkoztatás - belvív - ingatlan létesítés		2 032 338	2018			2 032 338	
TOP-1.1.3 építési és kiviteli tervdokumentáció (Piac)		5 575 300	2018-2020			5 575 300	
Kerékpárforgalmi hálózati terv - Furdó utca TOP-3.1.1		3 022 600	2018-2020			3 022 600	
TOP-2.1.1 tervezési díj (Barnamező)		4 902 200	2018-2019			4 902 200	
TOP-1.4.1 tervezési díj (Óvoda)		3 408 350	2018-2020			3 408 350	
Közfoglalkoztatás - HIK - fűnyíró		120 650	2018			120 650	
Közfoglalkoztatás - MG program - propagátor, szivattyú		367 730	2018			367 730	
Lámpatestek - közvilágítás		200 000	2018			200 000	
Konyha felújítás - konyhai eszközök, felszerelések		6 031 457	2018			6 031 457	
EFOP-1.5.3 eszközök beszerzése		1 070 775	2018			1 070 775	
EFOP-4.1.8 bútorok		537 286	2018			537 286	
EFOP-2.1.2 bútorok, egyéb eszközök beszerzése		2 276 481	2018			2 276 481	
EFOP-3.9.2 infromatikai eszközök beszerzése		1 032 789	2018			1 032 789	
Egyéb tárgyi eszköz beszerzés (EFOP-1.4.2)		562 820	2018			562 820	
Nyomtató (építési); kártyaolvasó (GIRO Zrt)		88 190	2018			88 190	
ÖSSZESEN:		35 496 537				35 496 537	

Felújítási kiadások előirányzata felújításokként

Forintban!

Felújítás megnevezése	Teljes költség	Kivitelezés kezdési és befejezési éve	Felhasználás 2017. XII. 31-ig	2018. évi előirányzat	2018. utáni szükséglet
A	B	C	D	E	F=(B-D-E)
Szennyvíztelep korszerűsítés	9 821 000	2018-2019		9 821 000	
Pályázati iroda kialakítás (Sellye, Dózsa Gy. u. 1.)	591 279	2018		591 279	
Közfoglalkoztatás - közút program - ingatlan felújítás	3 743 101	2018		3 743 101	
Közfoglalkoztatás - helyi sajátosságok program - ingatlan felújítás	1 238 187	2018		1 238 187	
Közfoglalkoztatás - földút program - ingatlan felújítás	21 336	2018		21 336	
EFOP-2.1.2 ingatlan felújítás	5 073 400	2018-2019		5 073 400	
TOP-4.2.1 ingatlan felújítás (Sellye, Erdély u. 4.)	66 909 583	2018		66 909 583	
Könyha és ebédlő felújítás (Sellye, Zrínyi u.)	15 011 861	2018		15 011 861	
ÖSSZESEN:	102 409 747			102 409 747	

8. melléklet a ... / 2019. (...) önkormányzati rendelethez

**Európai uniós támogatással megvalósuló projektek
bevételei, kiadási, hozzájárulások**

**EU-s projekt neve, azonosítója: EFOP-1.4.2-16-2016-00018.
Integrált térségi gyermekprogramok**

adatok forintban

Források	Teljesítés	2018	2018. után	Összesen
Saját erő				
- saját erőből központi támogatás				
EU-s forrás	155 490 000	155 490 000	344 464 164	499 954 164
Társfinanszírozás				
Hitel				
Egyéb forrás				
Források összesen:	155 490 000	155 490 000	344 464 164	499 954 164

Kiadások, költségek	Teljesítés	2018	2018. után	Összesen
Személyi jellegű	44 262 920	44 262 920		
Beruházások, beszerzések	0	0		
Szolgáltatások igénybe vétele	15 794 772	15 794 772		
Egyéb költségek	5 438 981	5 438 981		
Összesen:	65 496 673	65 496 673	434 457 491	499 954 164

**EU-s projekt neve, azonosítója: EFOP-4.1.8-16-2017-00014. A
könyvtári intézményrendszer tanulást segítő infrastrukturális
fejlesztései**

adatok forintban

Források	Teljesítés	2018	2018. után	Összesen
Saját erő				
- saját erőből központi támogatás				
EU-s forrás	19 386 775	19 386 775	354 825	19 741 600
Társfinanszírozás				
Hitel				
Egyéb forrás				
Források összesen:	19 386 775	19 386 775	354 825	19 741 600

Kiadások, költségek	Teljesítés	2018	2018. után	Összesen
Személyi jellegű	1 559 476	1 559 476		1 559 476
Beruházások, beszerzések	537 286	537 286		537 286
Szolgáltatások igénybe vétele	233 373	233 373		233 373
Egyéb költségek	253 999	253 999		253 999
Összesen:	2 584 134	2 584 134	17 157 466	19 741 600

**EU-s projekt neve, azonosítója: EFOP-2.1.2-16-2017-00005. A
Sellyei Járás integrált térségi gyermekprogramjának**

forintban

Források	Teljesítés	2018	2018. után	Összesen
Saját erő				
- saját erőből központi támogatás				
EU-s forrás	21 933 401	21 933 401	78 066 599	100 000 000
Társfinanszírozás				
Hitel				
Egyéb forrás				
Források összesen:	21 933 401	21 933 401	78 066 599	100 000 000

Kiadások, költségek	Teljesítés	2018	2018. után	Összesen
Személyi jellegű	1 226 071	1 226 071		1 226 071
Beruházások, beszerzések	4 562 481	4 562 481		4 562 481
Szolgáltatások igénybe vétele	1 511 811	1 511 811		1 511 811
Egyéb költségek	806 726	806 726		806 726
Összesen:	8 107 089	8 107 089	91 892 911	100 000 000

**EU-s projekt neve, azonosítója: TOP-2.1.1-16-BA1-2017-00001.
Barnamezős területek rehabilitációja**

forintban

Források	Teljesítés	2018.	2018. után	Összesen
Saját erő				
- saját erőből központi támogatás				
EU-s forrás	197 147 752	197 147 752	1 852 245	198 999 997
Társfinanszírozás				
Hitel				
Egyéb forrás				
Források összesen:	197 147 752	197 147 752	1 852 245	198 999 997

Kiadások, költségek	Teljesítés	2018.	2018. után	Összesen
Személyi jellegű	0	0	0	
Beruházások, beszerzések	4 902 200	4 902 200	0	4 902 200
Szolgáltatások igénybe vétele	1 700 787	1 700 787	0	1 700 787
Egyéb költségek	636 612	636 612	0	636 612
Összesen:	7 239 599	7 239 599	191 760 398	198 999 997

EU-s projekt neve, azonosítója: TOP-1.1.3-16-BA1-2017-00006
Piac és az ahhoz szükséges infrastruktúra kialakítása Sellyén

forintban

Források	Teljesítés	2018.	2018.után	Összesen
Saját erő				
- saját erőből központi támogatás				
EU-s forrás	136 935 122	136 935 122		136 935 122
Társfinanszírozás				
Hitel				
Egyéb forrás				
Források összesen:	136 935 122	136 935 122		136 935 122

Kiadások, költségek	Teljesítés	2018.	2018.után	Összesen
Személyi jellegű	229 440	229 440		229 440
Beruházások, beszerzések	5 575 300	5 575 300		5 575 300
Szolgáltatások igénybe vétele	254 100	254 100		254 100
Egyéb költségek				
Összesen:	6 058 840	6 058 840	130 876 282	136 935 122

EU-s projekt neve, azonosítója: TOP-4.2.1-16-BA1-2017-00013.
Sellye Család- és Gyermekjóléti Központ infrastruktúrájának

Források	Teljesítés	2018.	2018.után	Összesen
Saját erő				
- saját erőből központi támogatás				
EU-s forrás	78 112 526	78 112 526		78 112 526
Társfinanszírozás				
Hitel				
Egyéb forrás				
Források összesen:	78 112 526	78 112 526		78 112 526

Kiadások, költségek	Teljesítés	2018.	2018.után	Összesen
Személyi jellegű	377 500	377 500	0	377 500
Beruházások, beszerzések	67 696 983	66 909 583	0	66 909 583
Szolgáltatások igénybe vétele			0	
Egyéb költségek	0	0	0	
Összesen:	68 074 483	67 287 083	10 825 443	78 112 526

EU-s projekt neve, azonosítója: TOP-1.4.1-16-BA1-2017-00009
Hátrányból előnyt: Ormánsági Tücsök Óvoda ellátási
színvonalának emelése gyermekeink hátrányos helyzetének

Források	Teljesítés	2018.	2018.után	Összesen
Saját erő				
- saját erőből központi támogatás				
EU-s forrás	375 734 933	375 734 933		375 734 933
Társfinanszírozás				
Hitel				
Egyéb forrás				
Források összesen:	375 734 933	375 734 933		375 734 933

Kiadások, költségek	Teljesítés	2018.	2018.után	Összesen
Személyi jellegű	1 734 530	1 734 530		1 734 530
Beruházások, beszerzések	3 408 350	3 408 350		3 408 350
Szolgáltatások igénybe vétele	3 950 000	3 950 000		3 950 000
Egyéb költségek	1 066 500	1 066 500		1 066 500
Összesen:	10 159 380	10 159 380	365 575 553	375 734 933

EU-s projekt neve, azonosítója: TOP-3.1.1-16-BA1-2017-00010
Nyeregbe az Ormánságban

Források	Teljesítés	2018.	2018.után	Összesen
Saját erő				
- saját erőből központi támogatás				
EU-s forrás	101 729 436	101 729 436	762 000	102 491 436
Társfinanszírozás				
Hitel				
Egyéb forrás				
Források összesen:	101 729 436	101 729 436	762 000	102 491 436

Kiadások, költségek	Teljesítés	2018.	2018.után	Összesen
Személyi jellegű	224 058	224 058		224 058
Beruházások, beszerzések	3 022 600	3 022 600		3 022 600
Szolgáltatások igénybe vétele				
Egyéb költségek				
Összesen:	3 246 658	3 246 658	99 244 778	102 491 436

EU-s projekt neve, azonosítója: EFOP-3.9.2-16-2017-00034.**Humán kapacitások fejlesztése az Ormánság szívében**

Források	Teljesítés	2018.	2018.után	Összesen
Saját erő				
- saját erőből központi támogatás				
EU-s forrás	57 842 898	57 842 898	53 173 302	111 016 200
Társfinanszírozás				
Hitel				
Egyéb forrás				
Források összesen:	57 842 898	57 842 898	53 173 302	111 016 200

Kiadások, költségek	Teljesítés	2018.	2018.után	Összesen
Személyi jellegű	9 787 049	9 787 049		9 787 049
Beruházások, beszerzések	1 032 789	1 032 789		1 032 789
Szolgáltatások igénybe vétele	5 640 000	5 640 000		5 640 000
Egyéb költségek	2 249 150	2 249 150		2 249 150
Összesen:	18 708 988	18 708 988	92 307 212	111 016 200

EU-s projekt neve, azonosítója: EFOP-1.5.3-16-2017-00029.**Humán szolgáltatások fejlesztése az Ormánság szívében**

Források	Teljesítés	2018.	2018.után	Összesen
Saját erő				
- saját erőből központi támogatás				
EU-s forrás	69 397 852	69 397 852	100 700 058	170 097 910
Társfinanszírozás				
Hitel				
Egyéb forrás				
Források összesen:	69 397 852	69 397 852	100 700 058	170 097 910

Kiadások, költségek	Teljesítés	2018.	2018.után	Összesen
Személyi jellegű	5 741 740	5 741 740		5 741 740
Beruházások, beszerzések	1 070 775	1 070 775		1 070 775
Szolgáltatások igénybe vétele	8 120 000	8 120 000		8 120 000
Egyéb költségek	2 478 356	2 478 356		2 478 356
Összesen:	17 410 871	17 410 871	152 687 039	170 097 910

EU-s projekt neve, azonosítója: TOP-2.1.2-16-BA1-2017-00004
Élhetőbb, szebb, zöldebb város megteremtése az Ormánság

Források	Teljesítés	2018.	2018.után	Összesen
Saját erő				
- saját erőből központi támogatás				
EU-s forrás	289 893 528	289 893 528	3 158 000	293 051 528
Társfinanszírozás				
Hitel				
Egyéb forrás				
Források összesen:	289 893 528	289 893 528	3 158 000	293 051 528

Kiadások, költségek	Teljesítés	2018.	2018.után	Összesen
Személyi jellegű	1 268 792	1 268 792		2 537 584
Beruházások, beszerzések				
Szolgáltatások igénybe vétele				
Egyéb költségek				
Összesen:	1 268 792	1 268 792	291 782 736	293 051 528

EU-s projekt neve, azonosítója: TOP-3.2.1-16-BA1-2017-00019 A
selyei alapfokú oktatási intézményhez kapcsolódó épület
energetikai korszerűsítése

Források	Teljesítés	2018.	2018.után	Összesen
Saját erő				
- saját erőből központi támogatás				
EU-s forrás	7 916 267	7 916 267	139 742 978	147 659 245
Társfinanszírozás				
Hitel				
Egyéb forrás				
Források összesen:	7 916 267	7 916 267	139 742 978	147 659 245

Kiadások, költségek	Teljesítés	2018.	2018.után	Összesen
Személyi jellegű	97 600	97 600		97 600
Beruházások, beszerzések				
Szolgáltatások igénybe vétele	600 000	600 000		600 000
Adminisztratív költségek	162 000	162 000		162 000
Összesen:	859 600	859 600	146 799 645	147 659 245

Megnevezés	Önkormányzat	01
Feladat megnevezése	Összes bevétel, kiadás	01
<i>intézmények nélkül!</i>		Forintban!
Száma	Kiemelt előirányzat, előirányzat megnevezése	Előirányzat
	A	B
Bevételek		
1.	Önkormányzat működési támogatásai (1.1.+...+1.6.)	361 154 157
1.1.	Helyi önkormányzatok működésének általános támogatása	141 428 511
1.2.	Önkormányzatok egyes köznevelési feladatainak támogatása	79 049 500
1.3.	Önkormányzatok szociális és gyermekjóléti, étkeztetési feladatainak támogatása	113 041 722
1.4.	Önkormányzatok kulturális feladatainak támogatása	4 632 133
1.5.	Működési célú kvi támogatások és kiegészítő támogatások	22 175 491
1.6.	Elszámolásból származó bevételek	826 800
2.	Működési célú támogatások államháztartáson belülről (2.1.+...+2.5.)	456 767 299
2.1.	Elvonások és befizetések bevételei	
2.2.	Működési célú garancia- és kezességvállalásból megtérülések	
2.3.	Működési célú visszatérítendő támogatások, kölcsönök visszatérülése	
2.4.	Működési célú visszatérítendő támogatások, kölcsönök igénybevétele	
2.5.	Egyéb működési célú támogatások bevételei	456 767 299
2.6.	2.5.-ből EU-s támogatás	
3.	Felhalmozási célú támogatások államháztartáson belülről (3.1.+...+3.5.)	1 247 006 284
3.1.	Felhalmozási célú önkormányzati támogatások	2 000 000
3.2.	Felhalmozási célú garancia- és kezességvállalásból megtérülések	
3.3.	Felhalmozási célú visszatérítendő támogatások, kölcsönök visszatérülése	
3.4.	Felhalmozási célú visszatérítendő támogatások, kölcsönök igénybevétele	
3.5.	Egyéb felhalmozási célú támogatások bevételei	1 245 006 284
3.6.	3.5.-ből EU-s támogatás	
4.	Közhatalmi bevételek (4.1.+...+4.7.)	95 135 251
4.1.	Kommunális adó	7 609 048
4.2.	Idegenforgalmi adó	183 600
4.3.	Iparüzési adó	79 406 522
4.4.	Talajterhelési díj	
4.5.	Gépjárműadó	7 478 015
4.6.	Egyéb áruhasználati és szolgáltatási adók	
4.7.	Egyéb közhatalmi bevételek	458 066
5.	Működési bevételek (5.1.+...+ 5.11.)	22 002 955
5.1.	Készletértékesítés ellenértéke	263 985
5.2.	Szolgáltatások ellenértéke	13 531 452
5.3.	Közvetített szolgáltatások értéke	4 743 146
5.4.	Tulajdonosi bevételek	
5.5.	Ellátási díjak	
5.6.	Kiszámlázott általános forgalmi adó	2 918 758
5.7.	Általános forgalmi adó visszatérítése	
5.8.	Kamatbevételek és más nyereségjellegű bevételek	165
5.9.	Egyéb pénzügyi műveletek bevételei	
5.10.	Biztosító által fizetett kártérítés	40 000
5.11.	Egyéb működési bevételek	505 449
6.	Felhalmozási bevételek (6.1.+...+6.5.)	194 513
6.1.	Immateriális javak értékesítése	
6.2.	Ingatlanok értékesítése	140 400
6.3.	Egyéb tárgyi eszközök értékesítése	
6.4.	Részeselek értékesítése	54 113
6.5.	Részeselek megszűnéséhez kapcsolódó bevételek	
7.	Működési célú átvett pénzeszközök (7.1. + ... + 7.3.)	2 104 567
7.1.	Működési célú garancia- és kezességvállalásból megtérülések ÁH-n kívülről	
7.2.	Működési célú visszatérítendő támogatások, kölcsönök visszatér. ÁH-n kívülről	1 867 690
7.3.	Egyéb működési célú átvett pénzeszköz	236 877
7.4.	7.3.-ból EU-s támogatás (közvetlen)	
8.	Felhalmozási célú átvett pénzeszközök (8.1.+8.2.+8.3.)	1 082 102
8.1.	Felhalmozási célú garancia- és kezességvállalásból megtérülések ÁH-n kívülről	
8.2.	Felhalmozási célú visszatérítendő támogatások, kölcsönök visszatér. ÁH-n kívülről	1 082 102
8.3.	Egyéb felhalmozási célú átvett pénzeszköz	
8.4.	8.3.-ból EU-s támogatás (közvetlen)	
9.	KÖLTSÉGVETÉSI BEVÉTELEK ÖSSZESEN: (1+...+8)	2 185 447 128

Megnevezés	Önkormányzat	01
Feladat megnevezése	Összes bevétel, kiadás	01
<i>intézmények nélkül!</i>		Forintban!
Száma	Kiemelt előirányzat, előirányzat megnevezése	Előirányzat
	A	B
10.	Hitel-, kölcsönfelvétel államháztartáson kívülről (10.1.+10.3.)	
10.1.	Hosszú lejáratú hitelek, kölcsönök felvétele	
10.2.	Likviditási célú hitelek, kölcsönök felvétele pénzügyi vállalkozástól	
10.3.	Rövid lejáratú hitelek, kölcsönök felvétele	
11.	Belföldi értékpapírok bevételei (11.1. +...+ 11.4.)	
11.1.	Forgatási célú belföldi értékpapírok beváltása, értékesítése	
11.2.	Éven belüli lejáratú belföldi értékpapírok kibocsátása	
11.3.	Befektetési célú belföldi értékpapírok beváltása, értékesítése	
11.4.	Éven túli lejáratú belföldi értékpapírok kibocsátása	
12.	Maradvány igénybevétele (12.1. + 12.2.)	68 652 784
12.1.	Előző év költségvetési maradványának igénybevétele	68 652 784
12.2.	Előző év vállalkozási maradványának igénybevétele	
13.	Belföldi finanszírozás bevételei (13.1. + ... + 13.3.)	12 456 036
13.1.	Államháztartáson belüli megelőlegezések	12 456 036
13.2.	Államháztartáson belüli megelőlegezések törlesztése	
13.3.	Lekötött betétek megszüntetése	
14.	Külföldi finanszírozás bevételei (14.1.+...14.4.)	
14.1.	Forgatási célú külföldi értékpapírok beváltása, értékesítése	
14.2.	Befektetési célú külföldi értékpapírok beváltása, értékesítése	
14.3.	Külföldi értékpapírok kibocsátása	
14.4.	Külföldi hitelek, kölcsönök felvétele	
15.	Váltóbevételek	
16.	Adóssághoz nem kapcsolódó származékos ügyletek bevételei	
17.	FINANSZÍROZÁSI BEVÉTELEK ÖSSZESEN: (10. + ... +16.)	81 108 820
18.	BEVÉTELEK ÖSSZESEN: (9+17)	2 266 555 948

Megnevezés	Önkormányzat	01
Feladat megnevezése	Összes bevétel, kiadás	01
	<i>intézmények nélkül!</i>	Forintban!
Száma	Kiemelt előirányzat, előirányzat megnevezése	Előirányzat
	A	B

Kiadások		
1.	Működési költségvetés kiadásai (1.1+...+1.5+1.18.)	1 936 198 612
1.1.	Személyi juttatások	228 779 050
1.2.	Munkaadókat terhelő járulékok és szociális hozzájárulási adó	32 046 095
1.3.	Dologi kiadások	162 973 140
1.4.	Ellátottak pénzbeli juttatásai	19 672 050
1.5.	Egyéb működési célú kiadások	170 172 077
1.6.	az 1.5-ből: - Előző évi elszámolásból származó befizetések	1 274 872
1.7.	- Törvényi előíráson alapuló befizetések	
1.8.	- Elvonások és befizetések	1 499
1.9.	- Garancia- és kezességvállalásból kifizetés ÁH-n belülre	
1.10.	-Visszatérítendő támogatások, kölcsönök nyújtása ÁH-n belülre	
1.11.	- Visszatérítendő támogatások, kölcsönök törlesztése ÁH-n belülre	
1.12.	- Egyéb működési célú támogatások ÁH-n belülre	149 971 876
1.13.	- Garancia és kezességvállalásból kifizetés ÁH-n kívülre	
1.14.	- Visszatérítendő támogatások, kölcsönök nyújtása ÁH-n kívülre	128 000
1.15.	- Árkiegészítések, ártámogatások	
1.16.	- Kamattámogatások	
1.17.	- Egyéb működési célú támogatások államháztartáson kívülre	18 795 830
1.18.	Tartalékok	1 322 556 200
1.19.	az 1.18-ból: - Általános tartalék	
1.20.	- Céltartalék	
2.	Felhalmozási költségvetés kiadásai (2.1.+2.3.+2.5.)	133 009 817
2.1.	Beruházások	32 600 070
2.2.	2.1.-ből EU-s forrásból megvalósuló beruházás	
2.3.	Felújítások	100 409 747
2.4.	2.3.-ből EU-s forrásból megvalósuló felújítás	
2.5.	Egyéb felhalmozási kiadások	
2.6.	2.5.-ből - Garancia- és kezességvállalásból kifizetés ÁH-n belülre	
2.7.	- Visszatérítendő támogatások, kölcsönök nyújtása ÁH-n belülre	
2.8.	- Visszatérítendő támogatások, kölcsönök törlesztése ÁH-n belülre	
2.9.	- Egyéb felhalmozási célú támogatások ÁH-n belülre	
2.10.	- Garancia- és kezességvállalásból kifizetés ÁH-n kívülre	
2.11.	- Visszatérítendő támogatások, kölcsönök nyújtása ÁH-n kívülre	
2.12.	- Lakástámogatás	
2.13.	- Egyéb felhalmozási célú támogatások államháztartáson kívülre	
3.	KÖLTSÉGVETÉSI KIADÁSOK ÖSSZESEN (1+2)	2 069 208 429
4.	Hitel-, kölcsöntörlesztés államháztartáson kívülre (4.1. + ... + 4.3.)	
4.1.	Hosszú lejáratú hitelek, kölcsönök törlesztése	
4.2.	Likviditási célú hitelek, kölcsönök törlesztése pénzügyi vállalkozásnak	
4.3.	Rövid lejáratú hitelek, kölcsönök törlesztése	
5.	Belföldi értékpapírok kiadásai (5.1. + ... + 5.6.)	
5.1.	Forgatási célú belföldi értékpapírok vásárlása	
5.2.	Befektetési célú belföldi értékpapírok vásárlása	
5.3.	Kincstárjegyek beváltása	
5.4.	Éven belüli lejáratú belföldi értékpapírok beváltása	
5.5.	Belföldi kötvények beváltása	
5.6.	Éven túli lejáratú belföldi értékpapírok beváltása	
6.	Belföldi finanszírozás kiadásai (6.1. + ... + 6.5.)	197 347 519
6.1.	Államháztartáson belüli megelőlegezések folyósítása	
6.2.	Államháztartáson belüli megelőlegezések visszafizetése	12 137 430
6.3.	Központi, irányító szervei támogatás	185 210 089
6.4.	Pénzeszközök lekötött betétként elhelyezése	
6.5.	Pénzügyi lízing kiadásai	
7.	Külföldi finanszírozás kiadásai (7.1. + ... + 7.5.)	
7.1.	Forgatási célú külföldi értékpapírok vásárlása	
7.2.	Befektetési célú külföldi értékpapírok vásárlása	
7.3.	Külföldi értékpapírok beváltása	
7.4.	Hitelek, kölcsönök törlesztése külföldi kormánynak nemz. szervezeteknek	
7.5.	Hitelek, kölcsönök törlesztése külföldi pénzügyintézeteknek	
8.	Adóssághoz nem kapcsolódó származékos ügyletek	
9.	Váltókiadások	
10.	FINANSZÍROZÁSI KIADÁSOK ÖSSZESEN: (4.+...+9.)	197 347 519
11.	KIADÁSOK ÖSSZESEN: (3.+10.)	2 266 555 948

Éves tervezett létszám előirányzat (fő)	53
- ebből pályázatban foglalkoztatottak (fő):	49
Közfoglalkoztatottak létszáma (fő)	118

Költségvetési szerv megnevezése	Sellyei Közös Önkormányzati Hivatal	02
Feladat megnevezése	Összes bevétel, kiadás	

Forintban!

Száma	Kiemelt előirányzat, előirányzat megnevezése	Előirányzat
A		B
Bevételek		
1.	Működési bevételek (1.1.+...+1.11.)	5 600 000
1.1.	Készletértékesítés ellenértéke	
1.2.	Szolgáltatások ellenértéke	200 000
1.3.	Közvetített szolgáltatások értéke	5 149 900
1.4.	Tulajdonosi bevételek	
1.5.	Ellátási díjak	
1.6.	Kiszámlázott általános forgalmi adó	
1.7.	Általános forgalmi adó visszatérülése	
1.8.	Kamatbevételek	100
1.9.	Egyéb pénzügyi műveletek bevételei	
1.10.	Biztosító által fizetett kártérítés	
1.11.	Egyéb működési bevételek	250 000
2.	Működési célú támogatások államháztartáson belülről (2.1.+...+2.3.)	13 590 893
2.1.	Elvonások és befizetések bevételei	
2.2.	Visszatérítendő támogatások, kölcsönök visszatérülése ÁH-n belülről	
2.3.	Egyéb működési célú támogatások bevételei államháztartáson belülről	13 590 893
2.4.	2.3-ból EU támogatás	
3.	Közhatalmi bevételek	
4.	Felhalmozási célú támogatások államháztartáson belülről (4.1.+...+4.3.)	
4.1.	Felhalmozási célú önkormányzati támogatások	
4.2.	Visszatérítendő támogatások, kölcsönök visszatérülése ÁH-n belülről	
4.3.	Egyéb felhalmozási célú támogatások bevételei államháztartáson belülről	
4.4.	4.3.-ból EU-s támogatás	
5.	Felhalmozási bevételek (5.1.+...+5.3.)	
5.1.	Immateriális javak értékesítése	
5.2.	Ingatlanok értékesítése	
5.3.	Egyéb tárgyi eszközök értékesítése	
6.	Működési célú átvett pénzeszközök	
7.	Felhalmozási célú átvett pénzeszközök	
8.	Költségvetési bevételek összesen (1.+...+7.)	19 190 893
9.	Finanszírozási bevételek (9.1.+...+9.3.)	142 953 860
9.1.	Költségvetési maradvány igénybevétele	9 049 841
9.2.	Vállalkozási maradvány igénybevétele	
9.3.	Irányító szervi (önkormányzati) támogatás (intézményfinanszírozás)	133 904 019
10.	BEVÉTELEK ÖSSZESEN: (8.+9.)	162 144 753

Kiadások		
1.	Működési költségvetés kiadásai (1.1.+...+1.5.)	161 144 753
1.1.	Személyi juttatások	112 369 961
1.2.	Munkaadókat terhelő járulékok és szociális hozzájárulási adó	22 826 118
1.3.	Dologi kiadások	25 948 674
1.4.	Ellátottak pénzbeli juttatásai	
1.5.	Egyéb működési célú kiadások	
2.	Felhalmozási költségvetés kiadásai (2.1.+...+2.3.)	1 000 000
2.1.	Beruházások	1 000 000
2.2.	Felújítások	
2.3.	Egyéb fejlesztési célú kiadások	
2.4.	2.3.-ból EU-s támogatásból megvalósuló programok, projektek kiadása	
3.	Finanszírozási kiadások	
4.	KIADÁSOK ÖSSZESEN: (1.+2.+3.)	162 144 753

Éves tervezett létszám előirányzat (fő)	34
Közfoglalkoztatottak létszáma (fő)	-

Költségvetési szerv megnevezése	Sellye Városi Művelődési Ház, Könyvtár és Muzeális Intézmény	03
Feladat megnevezése	Összes bevétel, kiadás	

Forintban!

Száma	Kiemelt előirányzat, előirányzat megnevezése	Előirányzat
A		B
Bevételek		
1.	Működési bevételek (1.1.+...+1.11.)	5 925 282
1.1.	Készletértékesítés ellenértéke	
1.2.	Szolgáltatások ellenértéke	5 848 105
1.3.	Közvetített szolgáltatások értéke	
1.4.	Tulajdonosi bevételek	
1.5.	Ellátási díjak	
1.6.	Kiszámlázott általános forgalmi adó	
1.7.	Általános forgalmi adó visszatérülése	
1.8.	Kamatbevételek	100
1.9.	Egyéb pénzügyi műveletek bevételei	
1.10.	Biztosító által fizetett kártérítés	23 899
1.11.	Egyéb működési bevételek	53 178
2.	Működési célú támogatások államháztartáson belülről (2.1.+...+2.3.)	810 252
2.1.	Elvonások és befizetések bevételei	
2.2.	Visszatérítendő támogatások, kölcsönök visszatérülése ÁH-n belülről	
2.3.	Egyéb működési célú támogatások bevételei államháztartáson belülről	810 252
2.4.	2.3.-ból EU támogatás	
3.	Közhatalmi bevételek	
4.	Felhalmozási célú támogatások államháztartáson belülről (4.1.+4.2.)	
4.1.	Visszatérítendő támogatások, kölcsönök visszatérülése ÁH-n belülről	
4.2.	Egyéb felhalmozási célú támogatások bevételei államháztartáson belülről	
4.3.	4.2.-ből EU-s támogatás	
5.	Felhalmozási bevételek (5.1.+...+5.3.)	
5.1.	Immateriális javak értékesítése	
5.2.	Ingatlanok értékesítése	
5.3.	Egyéb tárgyi eszközök értékesítése	
6.	Működési célú átvett pénzeszközök	
7.	Felhalmozási célú átvett pénzeszközök	
8.	KÖLTSÉGVETÉSI BEVÉTELEK ÖSSZESEN (1.+...+7.)	6 735 534
9.	Finanszírozási bevételek (9.1.+...+9.3.)	20 677 801
9.1.	Költségvetési maradvány igénybevétele	1 145 426
9.2.	Vállalkozási maradvány igénybevétele	
9.3.	Irányító szervi (önkormányzati) támogatás (intézményfinanszírozás)	19 532 375
10.	BEVÉTELEK ÖSSZESEN: (8.+9.)	27 413 335

Kiadások		
1.	Működési költségvetés kiadásai (1.1.+...+1.5.)	24 408 396
1.1.	Személyi juttatások	12 601 244
1.2.	Munkaadókat terhelő járulékok és szociális hozzájárulási adó	2 269 198
1.3.	Dologi kiadások	9 537 954
1.4.	Ellátottak pénzbeli juttatásai	
1.5.	Egyéb működési célú kiadások	
2.	Felhalmozási költségvetés kiadásai (2.1.+...+2.3.)	3 004 939
2.1.	Beruházások	1 004 939
2.2.	Felújítások	2 000 000
2.3.	Egyéb fejlesztési célú kiadások	
2.4.	2.3.-ból EU-s támogatásból megvalósuló programok, projektek kiadása	
3.	Finanszírozási kiadások	
4.	KIADÁSOK ÖSSZESEN: (1.+2.+3.)	27 413 335

Éves tervezett létszám előirányzat (fő)	4
Közfoglalkoztatottak létszáma (fő)	

Költségvetési szerv megnevezése	Sellye Család és Gyermekjóléti Központ	04
Feladat megnevezése	Összes bevétel, kiadás	

Forintban!

Száma	Kiemelt előirányzat, előirányzat megnevezése	Előirányzat
	A	B
Bevételek		
1.	Működési bevételek (1.1.+...+1.11.)	65 177
1.1.	Készletértékesítés ellenértéke	
1.2.	Szolgáltatások ellenértéke	61 000
1.3.	Közvetített szolgáltatások értéke	
1.4.	Tulajdonosi bevételek	
1.5.	Ellátási díjak	
1.6.	Kiszámlázott általános forgalmi adó	
1.7.	Általános forgalmi adó visszatérülése	
1.8.	Kamatbevételek	1
1.9.	Egyéb pénzügyi műveletek bevételei	
1.10.	Biztosító által fizetett kártérítés	
1.11.	Egyéb működési bevételek	4 176
2.	Működési célú támogatások államháztartáson belülről (2.1.+...+2.3.)	3 146 184
2.1.	Elvonások és befizetések bevételei	
2.2.	Visszatérítendő támogatások, kölcsönök visszatérülése ÁH-n belülről	
2.3.	Egyéb működési célú támogatások bevételei államháztartáson belülről	3 146 184
2.4.	2.3.-ból EU támogatás	
3.	Közhatalmi bevételek	
4.	Felhalmozási célú támogatások államháztartáson belülről (4.1.+4.2.)	
4.1.	Visszatérítendő támogatások, kölcsönök visszatérülése ÁH-n belülről	
4.2.	Egyéb felhalmozási célú támogatások bevételei államháztartáson belülről	
4.3.	4.2.-ből EU-s támogatás	
5.	Felhalmozási bevételek (5.1.+...+5.3.)	
5.1.	Immateriális javak értékesítése	
5.2.	Ingatlanok értékesítése	
5.3.	Egyéb tárgyi eszközök értékesítése	
6.	Működési célú átvett pénzeszközök	
7.	Felhalmozási célú átvett pénzeszközök	
8.	KÖLTSÉGVETÉSI BEVÉTELEK ÖSSZESEN (1.+...+7.)	3 211 361
9.	Finanszírozási bevételek (9.1.+...+9.3.)	31 946 312
9.1.	Költségvetési maradvány igénybevétele	172 617
9.2.	Vállalkozási maradvány igénybevétele	
9.3.	Irányító szervi (önkormányzati) támogatás (intézményfinanszírozás)	31 773 695
10.	BEVÉTELEK ÖSSZESEN: (8.+9.)	35 157 673

Kiadások		
1.	Működési költségvetés kiadásai (1.1.+...+1.5.)	34 266 145
1.1.	Személyi juttatások	23 684 788
1.2.	Munkaadókat terhelő járulékok és szociális hozzájárulási adó	4 566 270
1.3.	Dologi kiadások	6 015 087
1.4.	Ellátottak pénzbeli juttatásai	
1.5.	Egyéb működési célú kiadások	
2.	Felhalmozási költségvetés kiadásai (2.1.+...+2.3.)	891 528
2.1.	Beruházások	891 528
2.2.	Felújítások	
2.3.	Egyéb fejlesztési célú kiadások	
2.4.	2.3.-ból EU-s támogatásból megvalósuló programok, projektek kiadása	
3.	Finanszírozási kiadások	
4.	KIADÁSOK ÖSSZESEN: (1.+2.+3.)	35 157 673

Éves tervezett létszám előirányzat (fő)	7
Közfoglalkoztatottak létszáma (fő)	

**Adatszolgáltatás
az elismert tartozásállományról**

Költségvetési szerv neve: Sellye Város Önkormányzat

Költségvetési szerv számlaszáma: 11731128-15331256

30 napon túli elismert tartozásállomány összesen: 0 Ft

Forintban!

Sor- szám	Tartozásállomány megnevezése	30 nap alatti állomány	30-60 nap közötti állomány	60 napon túli állomány	Átütemezett	Összesen:
1.	Állammal szembeni tartozások					
2.	Központi költségvetéssel szemben fennálló tartozás					
3.	Elkülönített állami pénzalapokkal szembeni tartozás					
4.	TB alapokkal szembeni tartozás					
5.	Tartozásállomány önkormányzatok és intézmények felé					
6.	Egyéb tartozásállomány					
7.	Összesen:					

Sellye, 2018.hó nap

költségvetési szerv vezetője

Tájékoztató kimutatások, mérlegek
Sellye Város Önkormányzat
2018. ÉVI KÖLTSÉGVETÉSÉNEK ÖSSZEVONT MÉRLEGE

1. számú tájékoztató tábla

BEVÉTELEK

1. sz. táblázat

Forintban!

Sor- szám	Bevételi jogcím	2016. évi tény	2017. évi tény	2018. évi előirányzat
A	B	C	D	E
1.	Önkormányzat működési támogatásai (1.1.+...+1.6.)	586 426 361	408 044 549	361 154 157
1.1.	Helyi önkormányzatok működésének általános támogatása	142 073 995	146 400 546	141 428 511
1.2.	Önkormányzatok egyes köznevelési feladatainak támogatása	272 693 077	121 717 276	79 049 500
1.3.	Önkormányzatok szociális és gyermekjóléti feladatainak támogatása	150 628 247	122 579 277	113 041 722
1.4.	Önkormányzatok kulturális feladatainak támogatása	3 263 976	3 904 943	4 632 133
1.5.	Működési célú kvi támogatások és kiegészítő támogatások			22 175 491
1.6.	Elszámolásból származó bevételek	17 767 066	13 442 507	826 800
2.	Működési célú támogatások államháztartáson belülről (2.1.+...+2.5.)	236 961 559	243 532 738	474 314 628
2.1.	Elvonások és befizetések bevételei			
2.2.	Működési célú garancia- és kezességvállalásból megtérülések			
2.3.	Működési célú visszatérítendő támogatások, kölcsönök visszatérülése			
2.4.	Működési célú visszatérítendő támogatások, kölcsönök igénybevétele			
2.5.	Egyéb működési célú támogatások bevételei	236 961 559	243 532 738	474 314 628
2.6.	2.5.-ből EU-s támogatás			
3.	Felhalmozási célú támogatások államháztartáson belülről (3.1.+...+3.5.)	30 643 035	53 138 092	1 247 006 284
3.1.	Felhalmozási célú önkormányzati támogatások	3 229 000	30 528 924	2 000 000
3.2.	Felhalmozási célú garancia- és kezességvállalásból megtérülések			
3.3.	Felhalmozási célú visszatérítendő támogatások, kölcsönök visszatérülése	1 000 000		
3.4.	Felhalmozási célú visszatérítendő támogatások, kölcsönök igénybevétele			
3.5.	Egyéb felhalmozási célú támogatások bevételei	26 414 035	22 609 168	1 245 006 284
3.6.	3.5.-ből EU-s támogatás			
4.	Közhatalmi bevételek (4.1.+4.2.+4.3.+4.4.)	103 686 252	96 805 761	95 135 251
4.1.	Magánszemélyek kommunális adója	11 932 972	7 962 605	7 609 048
4.2.	Idegenforgalmi adó	178 900	237 600	183 600
4.3.	Iparüzési adó	84 013 251	81 780 930	79 406 522
4.4.	Talajterhelési díj			
4.5.	Gépjárműadó	7 256 828	6 236 775	7 478 015
4.6.	Egyéb áruhasználati és szolgáltatási adók			
4.7.	Egyéb közhatalmi bevételek	304 301	587 851	458 066
5.	Működési bevételek (5.1.+...+ 5.11.)	31 769 245	33 812 573	33 593 414
5.1.	Készletértékesítés ellenértéke	366 195	362 753	263 985
5.2.	Szolgáltatások ellenértéke	16 372 494	19 879 236	19 640 557
5.3.	Közvetített szolgáltatások értéke	11 232 998	8 743 188	9 893 046
5.4.	Tulajdonosi bevételek			
5.5.	Ellátási díjak			
5.6.	Kiszámlázott általános forgalmi adó	3 591 405	3 483 987	2 918 758
5.7.	Általános forgalmi adó visszatérítése			
5.8.	Kamatbevételek és más nyereségjellegű bevételek	5 430	2 549	366
5.9.	Egyéb pénzügyi műveletek bevételei			
5.10.	Biztosító által fizetett kártérítés			63 899
5.11.	Egyéb működési bevételek	200 723	1 340 860	812 803
6.	Felhalmozási bevételek (6.1.+...+6.5.)	16 233 560	307 440	194 513
6.1.	Immateriális javak értékesítése			
6.2.	Ingatlanok értékesítése	1 100 000	37 440	140 400
6.3.	Egyéb tárgyi eszközök értékesítése	15 133 560	270 000	
6.4.	Részeselek értékesítése			54 113
6.5.	Részeselek megszűnéséhez kapcsolódó bevételek			
7.	Működési célú átvett pénzeszközök (7.1. + ... + 7.3.)	1 406 135	4 539 297	2 104 567
7.1.	Működési célú garancia- és kezességvállalásból megtérülések AH-n kívülről			
7.2.	Működési célú visszatérítendő támogatások, kölcsönök visszatér. AH-n kívülről	181 790	4 218 500	1 867 690
7.3.	Egyéb működési célú átvett pénzeszköz	1 224 345	320 797	236 877
7.4.	7.3.-ból EU-s támogatás (közvetlen)			
8.	Felhalmozási célú átvett pénzeszközök (8.1.+8.2.+8.3.)	783 461	1 510 000	1 082 102
8.1.	Felhalmozási célú garancia- és kezességvállalásból megtérülések AH-n kívülről			
8.2.	Felhalmozási célú visszatérítendő támogatások, kölcsönök visszatér. AH-n kívülről	783 461	10 000	1 082 102
8.3.	Egyéb felhalmozási célú átvett pénzeszköz		1 500 000	
8.4.	8.3.-ból EU-s támogatás (közvetlen)			
9.	KÖLTSÉGVETÉSI BEVÉTELEK ÖSSZESEN: (1.+...+8)	1 007 909 608	841 690 450	2 214 584 916

Tájékoztató kimutatások, mérlegek

1. számú tájékoztató tábla

Sellye Város Önkormányzat

2018. ÉVI KÖLTSÉGVETÉSÉNEK ÖSSZEVONT MÉRLEGE

10.	Hitel-, kölcsönfelvétel államháztartáson kívülről (10.1.+...+10.3.)			
10.1.	Hosszú lejáratú hitelek, kölcsönök felvétele			
10.2.	Likviditási célú hitelek, kölcsönök felvétele pénzügyi vállalkozástól			
10.3.	Rövid lejáratú hitelek, kölcsönök felvétele			
11.	Belföldi értékpapírok bevételei (11.1. +...+ 11.4.)			
11.1.	Forgatási célú belföldi értékpapírok beváltása, értékesítése			
11.2.	Éven belüli lejáratú belföldi értékpapírok kibocsátása			
11.3.	Befektetési célú belföldi értékpapírok beváltása, értékesítése			
11.4.	Éven túli lejáratú belföldi értékpapírok kibocsátása			
12.	Maradvány igénybevétele (12.1. + 12.2.)	49 434 470	70 480 571	79 020 668
12.1.	Előző év költségvetési maradványának igénybevétele	49 434 470	70 480 571	79 020 668
12.2.	Előző év vállalkozási maradványának igénybevétele			
13.	Belföldi finanszírozás bevételei (13.1. + ... + 13.3.)	15 407 850	12 137 430	12 456 036
13.1.	Allamháztartáson belüli megelőlegezések	15 407 850	12 137 430	12 456 036
13.2.	Allamháztartáson belüli megelőlegezések törlesztése			
13.3.	Lekötött betétek megszüntetése			
14.	Külföldi finanszírozás bevételei (14.1.+...14.4.)			
14.1.	Forgatási célú külföldi értékpapírok beváltása, értékesítése			
14.2.	Befektetési célú külföldi értékpapírok beváltása, értékesítése			
14.3.	Külföldi értékpapírok kibocsátása			
14.4.	Külföldi hitelek, kölcsönök felvétele			
15.	Váltóbevételek			
16.	Adóssághoz nem kapcsolódó származékos ügyletek bevételei			
17.	FINANSZIROZÁSI BEVÉTELEK ÖSSZESEN: (10. + ... +16.)	64 842 320	82 618 001	91 476 704
18.	KÖLTSÉGVETÉSI ÉS FINANSZIROZÁSI BEVÉTELEK ÖSSZESEN: (9+17)	1 072 751 928	924 308 451	2 306 061 620

Tájékoztató kimutatások, mérlegek
Sellye Város Önkormányzat
2018. ÉVI KÖLTSÉGVETÉSÉNEK ÖSSZEVONT MÉRLEGE

1. számú tájékoztató tábla

KIADÁSOK

2. sz. táblázat

Forintban!

Sor-szám	Kiadási jogcímek	2016. évi tény	2017. évi tény	2018. évi előirányzat
A	B	C	D	E
1.	Működési költségvetés kiadásai (1.1+...+1.5.+1.18.)	940 007 615	788 055 514	2 156 017 906
1.1.	Személyi juttatások	293 505 584	315 872 236	377 435 043
1.2.	Munkaadókat terhelő járulékok és szociális hozzájárulási adó	58 902 534	54 804 239	61 707 681
1.3.	Dologi kiadások	135 301 235	142 622 930	204 474 855
1.4.	Ellátottak pénzbeli juttatásai	20 553 830	23 378 079	19 672 050
1.5.	Egyéb működési célú kiadások	431 744 432	251 378 030	170 172 077
1.6.	- az 1.5-ből: - Előző évi elszámolásból származó befizetések		17 781 605	1 274 872
1.7.	- Torvényi előíráson alapuló befizetések			
1.8.	- Elvonások és befizetések			1 499
1.9.	- Garancia- és kezességvállalásból kifizetés ÁH-n belülre			
1.10.	-Visszatérítendő támogatások, kölcsönök nyújtása ÁH-n belülre			
1.11.	- Visszatérítendő támogatások, kölcsönök törlesztése ÁH-n belülre			
1.12.	-Egyéb működési célú támogatások ÁH-n belülre	384 909 831	210 415 793	149 971 876
1.13.	- Garancia és kezességvállalásból kifizetés ÁH-n kívülre			
1.14.	- Visszatérítendő támogatások, kölcsönök nyújtása ÁH-n kívülre	2 500 000	1 804 500	128 000
1.15.	- Árkiegészítések, ártámogatások			
1.16.	- Kamattámogatások			
1.17.	- Egyéb működési célú támogatások államháztartáson kívülre	22 271 939	21 376 132	18 795 830
1.18.	Tartalékok			1 322 556 200
1.19.	- az 1.18-ból: - Általános tartalék			
1.20.	- Céltartalék			
2.	Felhalmozási költségvetés kiadásai (2.1.+2.3.+2.5.)	43 558 924	41 824 419	137 906 284
2.1.	Beruházások	31 370 292	25 057 330	35 496 537
2.2.	2.1.-ből EU-s forrásból megvalósuló beruházás			
2.3.	Felújítások	11 188 632	16 767 089	102 409 747
2.4.	2.3.-ből EU-s forrásból megvalósuló felújítás			
2.5.	Egyéb felhalmozási kiadások	1 000 000		
2.6.	2.5.-ből - Garancia- és kezességvállalásból kifizetés ÁH-n belülre			
2.7.	- Visszatérítendő támogatások, kölcsönök nyújtása ÁH-n belülre	1 000 000		
2.8.	- Visszatérítendő támogatások, kölcsönök törlesztése ÁH-n belülre			
2.9.	- Egyéb felhalmozási célú támogatások ÁH-n belülre			
2.10.	- Garancia- és kezességvállalásból kifizetés ÁH-n kívülre			
2.11.	- Visszatérítendő támogatások, kölcsönök nyújtása ÁH-n kívülre			
2.12.	- Lakástámogatás			
2.13.	- Egyéb felhalmozási célú támogatások államháztartáson kívülre			
3.	KÖLTSÉGVETÉSI KIADÁSOK ÖSSZESEN (1+2)	983 566 539	829 879 933	2 293 924 190
4.	Hitel-, kölcsöntörlesztés államháztartáson kívülre (4.1. + ... + 4.3.)			
4.1.	Hosszú lejáratú hitelek, kölcsönök törlesztése pénzügyi vállalkozásnak			
4.2.	Likviditási célú hitelek, kölcsönök törlesztése pénzügyi vállalkozásnak			
4.3.	Rövid lejáratú hitelek, kölcsönök törlesztése pénzügyi vállalkozásnak			
5.	Belföldi értékpapírok kiadásai (5.1. + ... + 5.6.)			
5.1.	Forgatási célú belföldi értékpapírok vásárlása			
5.2.	Befektetési célú belföldi értékpapírok vásárlása			
5.3.	Kincstárjegyek beváltása			
5.4.	Éven belüli lejáratú belföldi értékpapírok beváltása			
5.5.	Belföldi kötvények beváltása			
5.6.	Éven túli lejáratú belföldi értékpapírok beváltása			
6.	Belföldi finanszírozás kiadásai (6.1. + ... + 6.4.)	18 704 818	15 407 850	12 137 430
6.1.	Államháztartáson belüli megelőlegezések folyósítása			
6.2.	Államháztartáson belüli megelőlegezések visszafizetése	18 704 818	15 407 850	12 137 430
6.3.	Pénzeszközök lekötött betétként elhelyezése			
6.4.	Pénzügyi lízing kiadásai			
7.	Külföldi finanszírozás kiadásai (7.1. + ... + 7.5.)			
7.1.	Forgatási célú külföldi értékpapírok vásárlása			
7.2.	Befektetési célú külföldi értékpapírok vásárlása			
7.3.	Külföldi értékpapírok beváltása			
7.4.	Hitelek, kölcsönök törlesztése külföldi kormányoknak nemz. Szervezeteknek			
7.5.	Hitelek, kölcsönök törlesztése külföldi pénzügyintézeteknek			
8.	Adóssághoz nem kapcsolódó származékos ügyletek			
9.	Váltókiadások			
10.	FINANSZÍROZÁSI KIADÁSOK ÖSSZESEN: (4.+...+9.)	18 704 818	15 407 850	12 137 430
11.	KIADÁSOK ÖSSZESEN: (3.+10.)	1 002 271 357	845 287 783	2 306 061 620

Többéves kihatással járó döntések számszerűsítése évenkénti bontásban és összesítve célok szerint

Forintban!

2. tájékoztató tábla

Sor- szám	Kötelezettség jogcíme	Köt. váll. éve	2018 előtti kifizetés	Kiadás vonzata évenként				Összesen
				2018.	2019.	2020.	2020. után	
A	B	C	D	E	F	G	H	I=(D+E+F+G+H)
1.	Működési célú finanszírozási kiadások (hiteltörlesztés, értékpapír vásárlás, stb.)							
2.							
3.							
4.	Felhalmozási célú finanszírozási kiadások (hiteltörlesztés, értékpapír vásárlás, stb.)							
5.							
6.							
7.	Beruházási kiadások beruházásonként							
8.							
9.	Felújítási kiadások felújításonként							
10.							
11.	Egyéb (Pl.: garancia és kezességvállalás, stb.)							
12.							
Összesen (1+4+7+9+11)								

**Az önkormányzat által adott közvetett támogatások
(kedvezmények)**

Forintban!

Sor- szám	Bevételi jogcím	Kedvezmény nélkül elérhető bevétel	Kedvezmények összege
A	B	C	D
1.	Ellátottak térítési díjának méltányosságból történő elengedése		
2.	Ellátottak kártérítésének méltányosságból történő elengedése		
3.	Lakosság részére lakásépítéshez nyújtott kölcsön elengedése		
4.	Lakosság részére lakásfelújításhoz nyújtott kölcsön elengedése		
5.	Helyi adóból biztosított kedvezmény, mentesség összesen	1 072 500	536 250
6.	-ebből: Építményadó		
7.	Telekadó		
9.	Magánszemélyek kommunális adója (143 db 50%)	1 072 500	536 250
10.	Idegenforgalmi adó tartózkodás után		
11.	Idegenforgalmi adó épület után		
12.	Iparüzési adó állandó jelleggel végzett iparüzési tevékenység után		
13.	Gépjárműadóból biztosított kedvezmény, mentesség (33 db)	1 120 813	1 120 813
14.	Helyiségek hasznosítása utáni kedvezmény, mentesség		
15.	Eszközök hasznosítása utáni kedvezmény, mentesség		
16.	Egyéb kedvezmény		
17.	Egyéb kölcsön elengedése		
18.			
19.			
20.			
21.			
22.			
23.			
24.			
25.			
26.			
27.	Összesen:	3 265 813	2 193 313

Előirányzat-felhasználási terv
2018. évre

Forinban!

Sor- szám	Megnevezés	Január	Február	Március	Április	Május	Június	Július	Auguszt.	Szept.	Okt.	Nov.	Dec.	Összesen:
Bevételek														
1.	Önkormányzatok működési támogatásai	31 522 000	30 000 000	30 000 000	30 000 000	30 000 000	30 000 000	30 000 000	30 000 000	30 000 000	30 000 000	30 000 000	29 632 157	361 154 157
2.	Működési célú támogatások ÁH-on belül	39 526 219	39 526 219	39 526 219	39 526 219	39 526 219	39 526 219	39 526 219	39 526 219	39 526 219	39 526 219	39 526 219	39 526 219	474 314 628
3.	Felhalmozási célú támogatások ÁH-on belül	103 917 190	103 917 190	103 917 190	103 917 190	103 917 190	103 917 190	103 917 190	103 917 190	103 917 190	103 917 190	103 917 190	103 917 190	1 247 006 284
4.	Közhatalmi bevételek	7 808 333	7 808 333	8 525 958	7 808 333	7 808 333	7 808 333	7 808 333	7 808 333	8 525 960	7 808 334	7 808 334	7 808 334	95 135 251
5.	Működési bevételek	2 799 451	2 799 451	2 799 451	2 799 451	2 799 451	2 799 451	2 799 451	2 799 451	2 799 451	2 799 451	2 799 451	2 799 451	33 593 414
6.	Felhalmozási bevételek		140 400										54 113	194 513
7.	Működési célú átvett pénzeszközök	1 510 000						594 567						2 104 567
8.	Felhalmozási célú átvett pénzeszközök										1 082 102			1 082 102
9.	Finanszírozási bevételek	19 456 036	6 337 945	6 337 945	6 337 945	6 337 945	6 317 112	6 000 000	9 000 000	6 337 944	6 337 944	6 337 944	6 337 944	91 476 704
10.	Bevételek összesen:	206 539 229	190 529 538	191 106 763	190 389 138	190 389 138	190 368 305	190 645 760	193 051 193	191 106 764	191 471 240	190 389 138	190 075 414	2 306 061 620
Kiadások														
11.	Személyi juttatások	27 122 300	31 846 613	31 846 613	31 846 613	31 846 613	31 846 613	31 846 613	31 846 613	31 846 613	31 846 613	31 846 613	31 846 613	377 435 043
12.	Munkaadókat terhelő járulékok és szociális hozzájárulási adó	4 911 875	5 163 255	5 163 255	5 163 255	5 163 255	5 163 255	5 163 255	5 163 255	5 163 255	5 163 255	5 163 255	5 163 256	61 707 681
13.	Dologi kiadások	17 039 571	17 039 571	17 039 571	17 039 571	17 039 571	17 039 571	17 039 571	17 039 571	17 039 571	17 039 571	17 039 571	17 039 574	204 474 855
14.	Ellátottak pénzbeli juttatásai	1 639 337	1 639 337	1 639 337	1 639 337	1 639 337	1 639 337	1 639 337	1 639 337	1 639 337	1 639 337	1 639 337	1 639 343	19 672 050
15.	Egyéb működési célú kiadások	14 181 006	14 181 006	14 181 006	14 181 006	14 181 006	14 181 006	14 181 006	14 181 006	14 181 006	14 181 006	14 181 006	1 336 737 211	1 492 728 277
16.	Beruházások				5 800 000	5 123 478	5 661 223	14 236 800	4 675 036					35 496 537
17.	Felújítások				9 226 874	9 226 874	12 400 539	37 423 722	15 677 990	9 226 874	9 226 874			102 409 747
18.	Egyéb felhalmozási kiadások													
19.	Finanszírozási kiadások	12 137 430												12 137 430
20.	Kiadások összesen:	77 031 519	69 869 782	69 869 782	84 896 656	84 220 134	87 931 544	121 530 304	90 222 808	79 096 656	79 096 656	69 869 782	1 392 425 997	2 306 061 620
21.	Egyenleg	129 507 710	120 659 756	121 236 981	105 492 482	106 169 004	102 436 761	69 115 456	102 828 385	112 010 108	112 374 584	120 519 356		

A 2018. évi általános működés és ágazati feladatok támogatásának alakulása jogcímenként

Jogcím	adatok forintban
A	B
2018. évi támogatás összesen	2018. évi támogatás összesen
A települési önkormányzatok működésének támogatása beszámítással	140 225 987
Nem közművel összegűjtött háztartási szennyvíz ártalmatlanítása	10 000
A 2017. évről áthúzódó bérkompenzáció támogatása	151 524
Polgármesteri illetmény támogatása	1 041 000
Óvodapedagógusok, és az óvodapedagógusok nevelő munkáját közvetlenül segítőket bértámogatása	62 276 400
Óvodaműködítési támogatás	9 395 500
Társulás által fenntartott óvodákba bejáró gyermekek utaztatásának támogatása	5 670 000
Kiegészítő támogatás az óvodapedagógusok minősítéséből adódó többletkiadásokhoz	1 443 600
A Települési önkormányzatok szociális feladatainak egyéb támogatása	16 967 000
Egyes szociális és gyermekjóléti feladatok támogatása	23 266 841
Intézményi gyermekétkeztetés támogatása	57 656 029
A rászoruló gyermekek szüneti étkeztetésének támogatása	1 926 268
Bölcsőde, mimi bölcsőde támogatása	6 628 000
Könyvtári, közművelődési és múzeumi feladatok támogatása	3 641 185
Kulturális illetménypótlék	990 948
Összesen:	331 290 282

5. tájékoztató tábla

K I M U T A T Á S
a 2018. évben céljelleggel juttatott támogatásokról

Forintban!

Sor- szám	Támogatott szervezet neve	Támogatás célja	Támogatás összege
1.	Városi Sportkör Sellye	működési célú támogatás	2 797 086
2.	"Összefogás Sellye Gyermekéirét" Alapítvány	működési célú támogatás	70 000
3.	Shotokan-do Klub Sellye	működési célú támogatás	100 000
4.	"Óvoda a Gyermekekért" Alapítvány	működési célú támogatás	48 700
5.	Sellye Város Tűzoltó és Polgárőr Egyesület	működési célú támogatás	500 000
6.	Baranya Megyei Fogyasztóvédelmi Egyesület	működési célú támogatás	50 000
7.	Sellyei Tér-Erő Egyesület	működési célú támogatás	100 000
Összesen:			3 665 786

Nem kötelező!

Sellye Város Önkormányzat
2018. ÉVI KÖLTSÉGVETÉSI ÉVET KÖVETŐ 3 ÉV TERVEZETT BEVÉTELEI, KIADÁSAI

7. számú tájékoztató tábla

BEVÉTELEK

1. sz. táblázat

Forintban!

Sor-szám	Bevételi jogcím	2019. évi	2020. évi	2021. évi
A	B	C	D	E
1.	Önkormányzat működési támogatásai	354 191 244	350 000 000	350 000 000
2.	Működési célú támogatások államháztartáson belülről	252 962 507	80 000 000	50 000 000
3.	Felhalmozási célú támogatások államháztartáson belülről	239 145 512	150 000 000	50 000 000
4.	Közhatalmi bevételek (4.1.+4.2.+4.3.+4.4.)	98 700 000	99 700 000	99 700 000
4.1.	Kommunális adó	7 000 000	7 000 000	7 000 000
4.2.	Idegenforgalmi adó	200 000	200 000	200 000
4.3.	Iparüzési adó	84 000 000	85 000 000	85 000 000
4.4.	Talajterhelési díj			
4.5.	Gépjárműadó	7 000 000	7 000 000	7 000 000
4.6.	Egyéb áruhasználati és szolgáltatási adók			
4.7.	Egyéb közhatalmi bevételek	500 000	500 000	500 000
5.	Működési bevételek	22 109 984	17 762 388	17 762 388
6.	Felhalmozási bevételek	15 530 773		
7.	Működési célú átvett pénzeszközök	10 000		
8.	Felhalmozási célú átvett pénzeszközök			
9.	KÖLTSÉGVETÉSI BEVÉTELEK ÖSSZESEN: (1+...+8)	982 650 020	697 462 388	567 462 388
10.	FINANSZÍROZÁSI BEVÉTELEK ÖSSZESEN:	1 332 724 272	508 537 612	364 537 612
11.	KÖLTSÉGVETÉSI ÉS FINANSZÍROZÁSI BEVÉTELEK ÖSSZESEN: (9+10)	2 315 374 292	1 206 000 000	932 000 000

KIADÁSOK

2. sz. táblázat

Forintban!

Sor-szám	Kiadási jogcímek	2019. évi	2020. évi	2021. évi
A	B	C	D	E
1.	Működési költségvetés kiadásai	1 557 324 963	994 000 000	850 000 000
2.	Felhalmozási költségvetés kiadásai (2.1.+2.2.+2.3.)	745 593 293	200 000 000	70 000 000
2.1.	Beruházások	522 474 343	150 000 000	50 000 000
2.2.	Felújítások	220 692 890	50 000 000	20 000 000
2.3.	Egyéb felhalmozási kiadások	2 426 060		
3.	KÖLTSÉGVETÉSI KIADÁSOK ÖSSZESEN (1+2)	2 302 918 256	1 194 000 000	920 000 000
4.	FINANSZÍROZÁSI KIADÁSOK ÖSSZESEN:	12 456 036	12 000 000	12 000 000
5.	KIADÁSOK ÖSSZESEN: (3.+4.)	2 315 374 292	1 206 000 000	932 000 000

Költségvetési szerv megnevezése	Sellye Városi Művelődési Ház, Könyvtár és Muzeális Intézmény		
	2018. évi költségvetés		
Feladat megnevezése	Összes bevétel, kiadás		

adatok forintban

Száma	Kiemelt előirányzat, előirányzat megnevezése	2018. évi eredeti előirányzat	2018. évi módosított előirányzat
	A	B	B
Bevételek			
1.	Működési bevételek (1.1.+...+1.11.)	4 661 000	5 925 282
1.1.	Készletértékesítés ellenértéke		
1.2.	Szolgáltatások ellenértéke	4 660 000	5 848 105
1.3.	Közvetített szolgáltatások értéke		
1.4.	Tulajdonosi bevételek		
1.5.	Ellátási díjak		
1.6.	Kiszámlázott általános forgalmi adó		
1.7.	Általános forgalmi adó visszatérülése		
1.8.	Kamatbevételek		100
1.9.	Egyéb pénzügyi műveletek bevételei		
1.10.	Biztosító által fizetett kártérítés		23 899
1.11.	Egyéb működési bevételek	1 000	53 178
2.	Működési célú támogatások államháztartáson belülről (2.1.+...+2.3.)	823 094	810 252
2.1.	Elvonások és befizetések bevételei		
2.2.	Visszatérítendő támogatások, kölcsönök visszatérülése ÁH-n belülről		
2.3.	Egyéb működési célú támogatások bevételei államháztartáson belülről	823 094	810 252
2.4.	2.3.-ból EU támogatás		
3.	Közhatalmi bevételek		
4.	Felhalmozási célú támogatások államháztartáson belülről (4.1.+4.2.)		
4.1.	Visszatérítendő támogatások, kölcsönök visszatérülése ÁH-n belülről		
4.2.	Egyéb felhalmozási célú támogatások bevételei államháztartáson belülről		
4.3.	4.2.-ből EU-s támogatás		
5.	Felhalmozási bevételek (5.1.+...+5.3.)		
5.1.	Immateriális javak értékesítése		
5.2.	Ingatlanok értékesítése		
5.3.	Egyéb tárgyi eszközök értékesítése		
6.	Működési célú átvett pénzeszközök		
7.	Felhalmozási célú átvett pénzeszközök		
8.	KÖLTSÉGVETÉSI BEVÉTELEK ÖSSZESEN (1.+...+7.)	5 484 094	6 735 534
9.	Finanszírozási bevételek (9.1.+...+9.3.)	16 976 038	20 677 801
9.1.	Költségvetési maradvány igénybevétele	1 145 426	1 145 426
9.2.	Vállalkozási maradvány igénybevétele		
9.3.	Irányító szervi támogatás (ebből állami támogatás: 3.329.920,-)	15 830 612	19 532 375
10.	BEVÉTELEK ÖSSZESEN: (8.+9.)	22 460 132	27 413 335

Kiadások			
Száma	Kiemelt előirányzat, előirányzat megnevezése	2018. évi eredeti előirányzat	2018. évi módosított előirányzat
	A	B	B
1.	Működési költségvetés kiadásai (1.1.+...+1.5.)	21 910 132	24 408 396
1.1.	Személyi juttatások	10 935 000	12 601 244
1.2.	Munkaadókat terhelő járulékok és szociális hozzájárulási adó	1 993 132	2 269 198
1.3.	Dologi kiadások	8 982 000	9 537 954
1.4.	Ellátottak pénzbeli juttatásai		
1.5.	Egyéb működési célú kiadások		
2.	Felhalmozási költségvetés kiadásai (2.1.+...+2.3.)	550 000	3 004 939
2.1.	Beruházások	550 000	1 004 939
2.2.	Felújítások		2 000 000
2.3.	Egyéb fejlesztési célú kiadások		
2.4.	2.3.-ból EU-s támogatásból megvalósuló programok, projektek kiadása		
3.	Finanszírozási kiadások		
4.	KIADÁSOK ÖSSZESEN: (1.+2.+3.)	22 460 132	27 413 335

Éves tervezett létszám előirányzat (fő) ebből 1 fő 6 órás	4	4
Közfoglalkoztatottak létszáma (fő)	0	0

Sellye Városi Művelődési Ház, Könyvtár és Muzeális Intézmény 2018. évi költségvetés

082042 Könyvtári állomány gyarapítása, nyilvántartása**KIADÁS:**

Főkönyvi szám	Megnevezés	2018. évi eredeti előirányzat	2018. évi mód. előirányzat
		Összeg Ft-ban	Összeg Ft-ban
05641	Egyéb tárgyi eszköz beszerzés könyvek	500 000	796 443
05671	Beruházási célú előz.felsz áfa	25 000	39 822
	FELHALMOZÁSI KIADÁSOK	525 000	836 265
	KIADÁS ÖSSZESEN:	525 000	836 265

Sellye Városi Művelődési Ház, Könyvtár és Muzeális Intézmény 2018. évi költségvetés

082044 Könyvtári szolgáltatások**KIADÁS:**

Főkönyvi szám	Megnevezés	2018. évi eredeti előirányzat	2018. évi mód. előirányzat
		Összeg Ft-ban	Összeg Ft-ban
0511011	Törvény szerinti illetmények, munkabérek 1 fő 6 órás: 161.000,-Ft*1 hó+180.500,-Ft*11 hó Kulturális illetménypótlék: -	2 146 500	2 355 550
0511091	Közlekedési költségtérítés (munkabajárás)	-	240 000
	SZEMÉLYI JUTTATÁS ÖSSZESEN:	2 146 500	2 595 550
0521	Szociális hozzájárulási adó 19,5%	422 593	463 809
	MUNKAADÓT TERHELŐ JÁRULÉK ÖSSZESEN:	422 593	463 809
053111	Szakmai anyagok beszerzése könyvkártya, könyvsarok	12 000	80 000
053121	Üzemeltetési anyagok beszerzése húsvéti anyagköltség: 8.000,- Ft+áfa Föld hete (anyagköltség): 16.000,- Ft+áfa irodaszer, tisztítószer, nyomtatvány, dekoráció	60 000	100 303
053221	Egyéb kommunikációs szolgáltatások telefon, internet	100 000	83 000
053311	Közüzemi díjak gáz,áram,víz	350 000	427 036
053341	Karbantartás, kisjavítás	25 000	66 000
053361	Szakmai tevékenységet segítő szolgáltatás Szülők Akadémiája: 100.000,-+áfa (Vekerdy v. Kádár) Költészet Napja: 8.000,-+áfa Föld hete: 40.000,-+áfa Baba-Mama Klub: 2 alk.*15.000,- Ft+áfa Író-olvasó találkozó: 100.000,- Ft+áfa Író-olvasó találk. gyerekeknek: 30.000,- Ft+áfa Holden Rose kötelező továbbképzés: 25.000,-+áfa	340 000	227 713
053371	Egyéb szolgálatok postaktg, riasztó, plakátnyomtatás	50 000	75 000
053511	Működési célú el. felsz-tt ÁFA (27 %)	252 000	212 279
053551	Egyéb dologi kiadások	1 000	1 000
	DOLOGI KIADÁS ÖSSZ.:	1 190 000	1 272 331
05641	Egyéb tárgyi eszköz beszerzés óriás ejtőernyő: 10.000,- Ft	7 874	56 681
05671	Beruházási célú előz.felsz áfa	2 126	15 303
	FELHALMOZÁSI KIADÁSOK	10 000	71 984
	KIADÁS ÖSSZESEN:	3 769 093	4 403 674

Sellye Városi Művelődési Ház, Könyvtár és Muzeális Intézmény 2018. évi költségvetés

082063 Múzeumi kiállítási tevékenység**KIADÁS:**

Főkönyvi szám	Megnevezés	2018. évi eredeti előirányzat	2018. évi módosított előirányzat
		Összeg Ft-ban	Összeg Ft-ban
0511011	Közalk. alapilletménye: 1 fő: 161.000,- Ft*1 hó+180.500,- Ft*11 hó kulturális illetménypótlék: -	2 146 500	2 295 300
	SZEMÉLYI JUTTATÁS ÖSSZESEN:	2 146 500	2 295 300
0521	Szociális hozzájárulási adó 19,5%	422 593	451 909
	MUKAADÓT TERHELŐ JÁR. ÖSSZESEN:	422 593	451 909
053111	Szakmai anyagok beszerzése fogalmazás verseny.kellékek, díjak: 24.000,- Ft + áfa Augusztus 20.: 24.000,- + áfa	50 000	14 362
053121	Üzemeltetési anyagok beszerzése hűtőmágnes: 25.000,-Ft + áfa karbantartási anyag	30 000	19 600
053311	Közüzem díjak (gázdíj)	100 000	135 853
053361	Szakmai tevékenységet segítő szolgáltatás író-olvasó találkozó Grecsó K.: 100.000,- Ft+áfa író-olvasó találkozó - Bosnyák Viktória: 80.000,- Ft+áfa Pünkösöd: 275.000,- Ft+áfa	455 000	470 000
053371	Egyéb szolgáltatások (postaktg)	30 000	30 000
053411	Kiküldetés (Kubinyi, továbbképzés)	20 000	10 000
053511	Működési célú el. felsz-tt ÁFA (27 %)	180 000	65 700
053551	Egyéb dologi kiadások	1 000	1 000
	DOLOGI KIADÁS ÖSSZESEN:	866 000	746 515
	FELHALMOZÁSI KIADÁSOK	-	-
	KIADÁS ÖSSZESEN:	3 435 093	3 493 724

BEVÉTEL:

Főkönyvi szám	Megnevezés	Összeg Ft-ban	Összeg Ft-ban
094021	Szolgáltatások ellenértéke (múzeumi belépő, kiadvány, hűtőmágnes ért.)	160 000	203 680
	MŰKÖDÉSI BEVÉTEL ÖSSZ.:	160 000	203 680
	BEVÉTEL ÖSSZESEN:	160 000	203 680

Sellye Városi Művelődési Ház, Könyvtár és Muzeális Intézmény 2018. évi költségvetés

082091 Közművelődés-közösségi és társadalmi részvétel**KIADÁS:**

Főkönyvi szám	Megnevezés	2018. évi eredeti előirányzat	2018. évi módosított előirányzat
		Összeg Ft-ban	Összeg Ft-ban
0511011	Közalkalmazottak alapilletménye intézményvezető: 220.000,- Ft*1 hó+246.400,- Ft*11 hó=2.930.400,- Ft műv.szervező: 161.000,- Ft*1 hó + 180.500,- Ft *11 hó=2.146.500,- Ft Közalk.egyéb köt.illetménypótléka vezetői pótlék: 45.000,- Ft/hó*12 hó = 540.000,- Ft Kulturális illetménypótlék: -	5 616 900	6 087 315
0511091	Közlekedési költségtérítés (munkabajárás Dudás K.)	245 100	245 100
051231	Egyéb külső személyi juttatások Kerékpártúra: 300.000,- ebéd Fehérhurka díjak: 30.000,- Ft Nőnap étel: 50.000,- Ft Város Napja ebéd, díjak: 400.000,- Ft	780 000	1 377 979
	SZEMÉLYI JUTTATÁS ÖSSZESEN:	6 642 000	7 710 394
0521	Szociális hozzájárulási adó 19,5 % Egészségügyi hozzájárulás (reprezentáció után) Egyéb járulék jellegű kiad. (egysz. fogl.) Munkáltatót terhelő SZJA (reprezentáció után)	1 105 946 - 42 000 -	1 353 480
	MUNKAADÓT TERHELŐ JÁRULÉK ÖSSZESEN:	1 147 946	1 353 480
053111	Szakmai anyagok beszerzése Szakmai anyag, eszközbeszerzés rendezvényekre Versmondó verseny: 25.000,- Ft+áfa (oklevelek, díjak) Kerékpártúra pólók, karszalagok: 460.000,- Ft+áfa Idősek Napja: 50.000,- Ft+áfa Halloween: 100.000,- Ft+áfa 60 e Ft+áfa Rajzfilmünnep - rajzpályázat: 15.000,-+áfa (oklevél, díjak)	650 000	686 728
053121	Üzemeltetési anyagok beszerzése (irodaszer, nyomtatvány, tisztítószer, dekorációs kellékek rendezvényekre) Fehérhurka kellékek, alapanyagok: 80.000,- Ft+áfa Nőnap virág: 50.000,- Ft+áfa március 15. koszorú: 4.000,- Ft+áfa húsvéti készülődés: 20.000,- Ft+áfa Város Napja: 80.000,- Ft+áfa Sulirahangoló: 20.000,- Ft+áfa Márton nap: 65.000,- Ft+áfa 35 e Ft+áfa Karácsonyi készülődés: 20.000,- Ft+áfa	550 000	955 330
053221	Egyéb kommunikációs szolgáltatások telefon, internet	105 000	175 000
053311	Közüzemi díjak gáz, víz, áram	1 000 000	844 848
053341	Karbantartási, kisjavítási szolgáltatások	500 000	540 630

053361	Szakmai tevékenységet segítő szolgáltatások Dumasínház: 300.000,- Ft+áfa egészségmegőrző előadás: 8.000,- Ft+áfa Magyar Kultúra Napja: 20.000,- Ft+áfa (Dr.Aknai T.) Fehérhurka zene: 70.000,- Nőnap - Bergovecz D.: 50.000,- Szappan tanfolyam: 80.000,-+áfa Kerékpártúra (rendőrség): 200.000,- Ft Város Napja: 1.500.000,- Ft Sulirahangoló: 30.000,- Ft 10 e Ft Kézműves foglalkozás: 60.000,- Ft+áfa Mikulás: 60.000,- Ft+áfa Karácsonyi vásár: 60.000,- Ft+áfa	2 500 000	2 402 000
053371	Egyéb szolgálatok Fehérhurka oklevelek: 8.000,-+áfa Bóbita bábszínház útiktg: 25.000,- Ft+áfa színház útiköltség: 25.000,- Ft+áfa nyomdai szolg (szórólap, plakát), mosoda, riasztó, hulladékszállítás, postaktg, bankktg, kéménytiszt.	500 000	650 000
053411	Kiküldetések	20 000	31 000
053511	Működési célú el. felsz-tt ÁFA (27 %)	1 100 000	1 222 772
053551	Egyéb dologi kiadások	1 000	10 800
	DOLOGI KIADÁS ÖSSZESEN	6 926 000	7 519 108
05641	Egyéb tárgyi eszköz beszerzés zászlók, zászlótartó	11 811	77 195
05671	Beruházási célú előz.felsz áfa	3 189	19 495
05711	ingatlanok felújítása	-	1 574 803
05741	felújítási c. előz. Felsz. Áfa	-	425 197
	FELHALMOZÁSI KIADÁSOK	15 000	2 096 690
	KIADÁS ÖSSZESEN:	14 730 946	18 679 672

082091 BEVÉTEL:

Főkönyvi szám	Megnevezés	Összeg e Ft-ban	Összeg e Ft-ban
09161	Működési célú támogatás államháztartáson belül (Dudás Kinga bértámogatás 2017.10.06.-2018.04.05.)	823 094	810 252
094021	Szolgáltatások ellenértéke terembérlet, sátor bérlet, nevezési díjak	4 500 000	5 644 425
094101	biztosítók ált. fiz. Kárt.	-	23 899
094111	Egyéb működési bevétel	1 000	53 178
0940821	kamatbevétel		100
	MŰKÖDÉSI BEVÉTEL ÖSSZESEN:	5 324 094	6 531 854
098131	Előző évi maradvány igénybevétele	-	-
	BEVÉTEL ÖSSZESEN:	5 324 094	6 531 854

Sellye Városi Művelődési Ház, Könyvtár és Muzeális Intézmény 2018. évi költségvetés

018030 Támogatási Célú Finanszírozási**BEVÉTEL:**

Főkönyvi szám	Megnevezés	2018. évi eredeti előirányzat	2018. évi módosított előirányzat
		Összeg Ft-ban	Összeg Ft-ban
098131	Előző évi maradvány igénybevétele	1 145 426	1 145 426
098163	Központi, irányító szervei támogatás	15 830 612	19 532 375
	Állami támogatás	3 329 920	3 329 920
	Érdekeltség-növelő támogatás	-	311 265
	Önkormányzati hozzájárulás - Sellye	12 500 692	14 901 730
	Kulturális illetménypótlék		989 460
	BEVÉTEL ÖSSZESEN:	16 976 038	20 677 801

Költségvetési szerv megnevezése	Sellyei Közös Önkormányzati Hivatal 2018. évi költségvetés		
Feladat megnevezése	Összes bevétel, kiadás		

Forintban!

Száma	Kiemelt előirányzat, előirányzat megnevezése	2018. évi eredeti előirányzat	2018. évi módosított előirányzat
	A	B	B
Bevételek			
1.	Működési bevételek (1.1.+...+1.11.)	5 600 000	5 600 000
1.1.	Készletértékesítés ellenértéke		
1.2.	Szolgáltatások ellenértéke	200 000	200 000
1.3.	Közvetített szolgáltatások értéke	5 149 900	5 149 900
1.4.	Tulajdonosi bevételek		
1.5.	Ellátási díjak		
1.6.	Kiszámlázott általános forgalmi adó		
1.7.	Általános forgalmi adó visszatérülése		
1.8.	Kamatbevételek	100	100
1.9.	Egyéb pénzügyi műveletek bevételei		
1.10.	Biztosító által fizetett kártérítés		
1.11.	Egyéb működési bevételek	250 000	250 000
2.	Működési célú támogatások államháztartáson belülről (2.1.+...+2.3.)	10 913 820	13 590 893
2.1.	Elvonások és befizetések bevételei		
2.2.	Visszatérítendő támogatások, kölcsönök visszatérülése ÁH-n belülről		
2.3.	Egyéb működési célú támogatások bevételei államháztartáson belülről	10 913 820	13 590 893
2.4.	2.3.-ból EU támogatás		
3.	Közhatalmi bevételek		
4.	Felhalmozási célú támogatások államháztartáson belülről (4.1.+...+4.3.)		
4.1.	Felhalmozási célú önkormányzati támogatások		
4.2.	Visszatérítendő támogatások, kölcsönök visszatérülése ÁH-n belülről		
4.3.	Egyéb felhalmozási célú támogatások bevételei államháztartáson belülről		
4.4.	4.3.-ból EU-s támogatás		
5.	Felhalmozási bevételek (5.1.+...+5.3.)		
5.1.	Immateriális javak értékesítése		
5.2.	Ingatlanok értékesítése		
5.3.	Egyéb tárgyi eszközök értékesítése		
6.	Működési célú átvett pénzeszközök		
7.	Felhalmozási célú átvett pénzeszközök		
8.	Költségvetési bevételek összesen (1.+...+7.)	16 513 820	19 190 893
9.	Finanszírozási bevételek (9.1.+...+9.3.)	139 144 248	142 953 860
9.1.	Költségvetési maradvány igénybevétele	7 892 008	9 049 841
9.2.	Vállalkozási maradvány igénybevétele		
9.3.	Irányító szervi (önkormányzati) támogatás (intézményfinanszírozás)	131 252 240	133 904 019
10.	BEVÉTELEK ÖSSZESEN: (8.+9.)	155 658 068	162 144 753

Kiadások			
Száma	Kiemelt előirányzat, előirányzat megnevezése	2018. évi eredeti előirányzat	2018. évi módosított előirányzat
	A	B	B
1.	Működési költségvetés kiadásai (1.1.+...+1.5.)	154 658 068	161 144 753
1.1.	Személyi juttatások	106 998 068	112 369 961
1.2.	Munkaadókat terhelő járulékok és szociális hozzájárulási adó	21 972 000	22 826 118
1.3.	Dologi kiadások	25 688 000	25 948 674
1.4.	Ellátottak pénzbeli juttatásai		
1.5.	Egyéb működési célú kiadások		
2.	Felhalmozási költségvetés kiadásai (2.1.+...+2.3.)	1 000 000	1 000 000
2.1.	Beruházások	1 000 000	1 000 000
2.2.	Felújítások		
2.3.	Egyéb fejlesztési célú kiadások		
2.4.	2.3.-ból EU-s támogatásból megvalósuló programok, projektek kiadása		
3.	Finanszírozási kiadások		
4.	KIADÁSOK ÖSSZESEN: (1.+2.+3.)	155 658 068	162 144 753

Éves tervezett létszám előirányzat (fő)	34	34
Közfoglalkoztatottak létszáma (fő)	-	-

011130 Önkormányzatok és önkormányzati hivatalok jogalkotó és általános igazgatási tevékenysége**KIADÁS:**

Főkönyvi szám	Megnevezés	2018. évi eredeti	2018. évi
		előirányzat	módosított
		Összeg Ft-ban	Összeg Ft-ban
0511011	Törvény szerinti illetmények, munkabérek		94 655 654
0511031	Céljuttatás, projektprémium	98 738 068	4 180 390
0511041	Készenléti, ügyeleti, helyett.díj, túlóra díj		258 399
0511061	Jubileumi jutalom		1 478 800
	Összesen	98 738 068	100 573 243
0511071	Béren kívüli juttatások (Cafeteria)	5 600 000	5 600 000
0511091	Közlekedési költségtérítés (munkába járás)	700 000	1 000 000
0511101	Egyéb költségtérítés (szemüveg)	105 000	463 000
0511121	Szociális támogatások	-	350 000
0511131	Egyéb sajátos juttatások kiadásai (bérkompenzáció)	1 300 000	896 688
051221	Munkav.ir.egyéb jogv.nem saját fogl.fiz.juttatás (egysz.fogl.)	105 000	105 000
051231	Egyéb külső személyi juttatások (Repi)	450 000	450 000
	SZEMÉLYI JUTTATÁS ÖSSZESEN:	106 998 068	109 437 931
0521	Szociális hozzájárulási adó 19,5% Egészségügyi hozzájárulás (Repi, Cafeteria) Táppénz hozzájárulás Munkaadókat terhelő egyéb járulék (egysz. fogl.) Munkáltatót terhelő szja (Repi, Cafeteria)	21 972 000	22 260 546
	MUNKAADÓT TERHELŐ JÁRULÉK ÖSSZESEN:	21 972 000	22 260 546
053111	Szakmai anyagok beszerzése újság és CD előfizetés, nyomtatványok	250 000	250 000
053121	Üzemeltetési anyagok beszerzése tisztítószert, irodaszert, toner, MRB üzemanyag	2 885 000	2 824 860
053221	Egyéb kommunikációs szolgáltatások telefondíj, internet	1 200 000	1 200 000
053311	Közüzemi díjak gáz, áram, víz	2 900 000	2 900 000
053331	Bérelti és lízing díjak (alközpont, nyomtató)	1 300 000	1 150 000
053341	Karbantartási, kisjavítási szolg. (digistar, lift, egyéb karb.)	2 200 000	2 650 000
053361	Szakmai tevékenységet segítő szolgáltatások ügyvéd, belső ellenőr, mérlegképes tov, Saldo, Zalasám, földkönyv, köztisztv. Normatíva, közig alapvizsga, anyakönyvi képzés	4 135 000	4 535 000
053371	Egyéb szolgáltatások bankktg, postaktg, nyomatdíj, hulladékszállítás, vírusirtó, üzemorvos	3 300 000	3 000 000
053411	Kiküldetések Saját gépjármű használat	350 000	350 000
053511	Működési célú el. felsz-tt ÁFA (27 %)	3 900 000	3 900 000
053551	Egyéb dologi kiadások rehab.hj., kerekítés	3 268 000	2 868 000
	DOLOGI KIADÁS ÖSSZ.:	25 688 000	25 627 860
05631	Informatikai eszköz beszerzés (switch, monitor)	393 700	393 700
05641	Egyéb tárgyi eszköz beszerzés (irodabútor, nyomtató, lamináló)	393 700	393 700
05671	Beruházási célú ford. ÁFA	212 600	212 600
	FELHALMOZÁSI KIADÁSOK	1 000 000	1 000 000
	KIADÁS ÖSSZESEN:	155 658 068	158 326 337

BEVÉTEL:

Főkönyvi szám	Megnevezés	Összeg Ft-ban	Összeg Ft-ban
09161	Egyéb működési célú támogatások bértámogatás	2 557 300	2 544 616
094021	Szolgáltatások ellenértéke	200 000	200 000
094031	Közvetített szolgáltatások ellenértéke	5 149 900	5 149 900
0940821	Kamatok	100	100
094111	Egyéb működési bevételek	250 000	250 000
	MŰKÖDÉSI BEVÉTEL ÖSSZESEN:	8 157 300	8 144 616
	FELHALMOZÁSI BEVÉTELEK ÖSSZESEN:	-	-
	BEVÉTEL ÖSSZESEN:	8 157 300	8 144 616

Sellyei Közös Önkormányzati Hivatal 2018. évi költségvetés

016010 Országgyűlési, önkormányzati és európai parlamenti képviselőválasztásokhoz kapcsolódó tevékenységek

KIADÁS:

Főkönyvi szám	Megnevezés	2018. évi eredeti előirányzat	2018. évi módosított előirányzat
		Összeg Ft-ban	Összeg Ft-ban
051221	Munkav.ir.egyéb jogv.nem saját fogl.fiz.juttatás	-	1 074 000
051231	Egyéb külső személyi juttatások (Reprezentáció)	-	1 858 030
	SZEMÉLYI JUTTATÁS ÖSSZESEN:	-	2 932 030
0521	Szociális hozzájárulási adó 22%	-	529 743
	Egészségügyi hozzájárulás (Repi, Cafeteria)	-	20 251
	Munkaadókat terhelő egyéb járulékok (egysz. fogl.)	-	15 578
	MUNKAADÓT TERHELŐ JÁRULÉK ÖSSZESEN:	-	565 572
053121	Üzemeltetési anyagok beszerzése		160 312
053221	Egyéb kommunikációs szolgáltatások		5 790
053311	Közüzem díjak		56 248
053411	Kiküldetések		55 515
053511	Működési célú el. felsz-tt ÁFA (27 %)		42 949
	DOLOGI KIADÁS ÖSSZ.:	-	320 814
	KIADÁS ÖSSZESEN:	-	3 818 416

BEVÉTEL:

Főkönyvi szám	Megnevezés	Összeg Ft-ban	Összeg Ft-ban
09161	Egyéb működési célú támogatások	-	3 915 186
	MŰKÖDÉSI BEVÉTEL ÖSSZESEN:	-	3 915 186
	BEVÉTEL ÖSSZESEN:	-	3 915 186

Sellyei Közös Önkormányzati Hivatal 2018. évi költségvetés

018030 Támogatási Célú Finanszírozási Műveletek

BEVÉTEL:

Főkönyvi szám	Megnevezés	2018. évi eredeti előirányzat	2018. évi módosított előirányzat
		Összeg Ft-ban	Összeg Ft-ban
	Működési célú támogatások	8 356 520	7 131 091
09161	Önkorm. Hozzájárulás (csak faluk)	7 892 008	9 049 841
	SKVÍZ, Óvoda		
0981311	Előző évi ktsv. maradvány igénybevétele	7 892 008	9 049 841
098161	Központi, irányító szervei támogatás	131 252 240	133 904 019
	BEVÉTEL ÖSSZESEN:	147 500 768	150 084 951

Költségvetési szerv megnevezése	Sellye Család és Gyermekejöléti Központ		
	2018. évi költségvetés		
Feladat megnevezése	Összes bevétel, kiadás		

adatok forintban

Száma	Kiemelt előirányzat, előirányzat megnevezése	2018. évi eredeti előirányzat	2018. évi módosított előirányzat
	A	B	B
Bevételek			
1.	Működési bevételek (1.1.+...+1.11.)		65 177
1.1.	Készletértékesítés ellenértéke		
1.2.	Szolgáltatások ellenértéke		61 000
1.3.	Közvetített szolgáltatások értéke		
1.4.	Tulajdonosi bevételek		
1.5.	Ellátási díjak		
1.6.	Kiszámlázott általános forgalmi adó		
1.7.	Általános forgalmi adó visszatérülése		
1.8.	Kamatbevételek		1
1.9.	Egyéb pénzügyi műveletek bevételei		
1.10.	Biztosító által fizetett kártérítés		
1.11.	Egyéb működési bevételek		- 4 176
2.	Működési célú támogatások államháztartáson belülről (2.1.+...+2.3.)	1 436 609	3 146 184
2.1.	Elvonások és befizetések bevételei		
2.2.	Visszatérítendő támogatások, kölcsönök visszatérülése ÁH-n belülről		
2.3.	Egyéb működési célú támogatások bevételei államháztartáson belülről	1 436 609	3 146 184
2.4.	2.3.-ból EU támogatás		
3.	Közhatalmi bevételek		
4.	Felhalmozási célú támogatások államháztartáson belülről (4.1.+4.2.)		
4.1.	Visszatérítendő támogatások, kölcsönök visszatérülése ÁH-n belülről		
4.2.	Egyéb felhalmozási célú támogatások bevételei államháztartáson belülről		
4.3.	4.2.-ből EU-s támogatás		
5.	Felhalmozási bevételek (5.1.+...+5.3.)		
5.1.	Immateriális javak értékesítése		
5.2.	Ingatlanok értékesítése		
5.3.	Egyéb tárgyi eszközök értékesítése		
6.	Működési célú átvett pénzeszközök		
7.	Felhalmozási célú átvett pénzeszközök		
8.	KÖLTSÉGVETÉSI BEVÉTELEK ÖSSZESEN (1.+...+7.)	1 436 609	3 211 361
9.	Finanszírozási bevételek (9.1.+...+9.3.)	25 543 188	31 946 312
9.1.	Költségvetési maradvány igénybevétele	172 617	172 617
9.2.	Vállalkozási maradvány igénybevétele		
9.3.	Irányító szervi támogatás (ebből központi támogatás: 21.650.000,- Ft)	25 370 571	31 773 695
10.	BEVÉTELEK ÖSSZESEN: (8.+9.)	26 979 797	35 157 673

Kiadások			
1.	Működési költségvetés kiadásai (1.1.+...+1.5.)	26 979 797	34 266 145
1.1.	Személyi juttatások	19 078 306	23 684 788
1.2.	Munkaadókat terhelő járulékok és szociális hozzájárulási adó	3 487 791	4 566 270
1.3.	Dologi kiadások	4 323 700	6 015 087
1.4.	Ellátottak pénzbeli juttatásai		
1.5.	Egyéb működési célú kiadások	90 000	
2.	Felhalmozási költségvetés kiadásai (2.1.+...+2.3.)		891 528
2.1.	Beruházások		891 528
2.2.	Felújítások		
2.3.	Egyéb fejlesztési célú kiadások		
2.4.	2.3.-ból EU-s támogatásból megvalósuló programok, projektek kiadása		
3.	Finanszírozási kiadások		
4.	KIADÁSOK ÖSSZESEN: (1.+2.+3.)	26 979 797	35 157 673

Éves tervezett létszám előirányzat (fő)	7	7
Közfoglalkoztatottak létszáma (fő)	0	0

Sellye Család és Gyermekjóléti Központ 2018. évi költségvetés

104042 Család és gyermekjóléti szolgáltatások

KIADÁS:

Főkönyvi szám	Megnevezés	2018. évi előirányzat	2018. évi módosított előirányzat
		Összeg Ft-ban	Összeg Ft-ban
0511011	Közalkalmazottak alapilletménye 1 fő: 161.000,-Ft*1 hó + 180.500,-Ft * 11 hó=2.146.500,- Ft 1 fő: (02.28-ig): 161.000,-Ft*1 hó + 180.500,-Ft * 1 hó=341.500,- Ft 1 fő: (szerz.01.31-ig): 161.000,-Ft*1 hó; 03.26-tól 180.500,-Ft =1.821.600,- Ft 1 fő: (01.18-ig): 265.806,- Ft	4 900 306	5 922 909
	<i>Szoc.ág.összevont. Pótlék (eredetiben nem tervezhető)+ szoc.hó</i>	-	-
0511031	Jutalom 2 fő*25.000,- Ft	50 000	33 250
0511043	Készletléti, ügyeleti, helyett.díj, túlóra készletléti bérpótlék (ügyelet) 1 fő	105 000	117 015
0511081	Ruházati költségtérítés 2 fő*15.000,-	30 000	30 000
0511091	Közlekedési költségtérítés munkabajárás 1 fő	120 000	112 815
0511131	Egyéb sajátos juttatások kiadásai bérkompenzáció 1 fő	-	161 480
051221	Munkav.ir.egyéb jogv.nem saját fogl.fiz.juttatás megbízási díj 1 fő pszichológus - 6 óra/2	750 000	-
	SZEMÉLYI JUTTATÁS ÖSSZESEN:	5 955 306	6 377 469
0521	Szociális hozzájárulási adó (2018. évben: 19,5%)	981 410	1 220 441
	EHO (munkaruha 1,18-szorosa után 19,5 %)	6 903	6 903
	SZJA (munkaruha 1,18-szorosa után 15%)	5 310	5 310
	MUNKAADÓT TERHELŐ JÁRULÉK ÖSSZESEN:	993 623	1 232 654
053121	Üzemeltetési anyagok beszerzése irodaszer, tisztítószer, toner	200 000	262 791
053221	Egyéb kommunikációs szolgáltatások telefondíj, internet	200 000	200 000
053311	Közüzemi díjak Gáz, áram, víz 1/3	300 000	500 000
053361	Szakmai tevékenységet segítő szolgáltatások jogász: 65 e Ft * 12 hó / 2	390 000	492 000
053371	Egyéb szolgáltatások nyomatdíj, bankktg, postaktg, szgép karb. 1/3 rész	125 000	372 514
053411	Kiküldetések kiadásai saját gépjármű használat	350 000	380 000
053511	Működési célú előzetesen felszámított ÁFA (27 %)	277 700	435 201
053551	Egyéb dologi kiadások	-	-
	DOLOGI KIADÁS ÖSSZ.:	1 842 700	2 642 506
055061	Egyéb működési célú támogatás (helyettes szülői hálózat)	90 000	-
	KIADÁS ÖSSZESEN:	8 881 629	10 252 629

BEVÉTEL:

Főkönyvi szám	Megnevezés	Összeg Ft-ban	Összeg Ft-ban
09161	Egyéb működési célú támogatások - bértámogatás	-	1 307 659
	BEVÉTEL ÖSSZESEN:	-	1 307 659

Sellye Család és Gyermekjóléti Központ 2018. évi költségvetés

104043 Család és gyermekjóléti központ

KIADÁS:

Főkönyvi szám	Megnevezés	2018. évi	Módosított
		előirányzat	előirányzat
		Összeg Ft-ban	Összeg Ft-ban
0511011	Közalkalmazottak alapilletménye int.vez.: 181.000,-*1 hó + 200.500,-* 11 hó + vez.pótlék 40.000,-* 12 hó = 2.866.500,- 1 fő: 201.000,- * 12 hó = 2.412.000,- 1 fő: 161.000,- * 1 hó + 180.500,- * 11 hó = 2.146.500,- 1 fő: 161.000,- * 1 hó + 180.500,- * 11 hó = 2.146.500,- 1 főN.K.: 161.000,- * 1 hó + 180.500,- * 11 hó = 2.146.500,- Szoc.ág. Összevont pótlék (eredetiben nem tervezhető) + szoc.hó	11 718 000	16 229 171
	Jutalom 5 fő*25 e Ft	-	94 875
0511041	Készenléti, ügyeleti, helyett.díj, túlóra díj készenléti díj - 2 fő	250 000	257 261
0511081	Ruházati költségtérítés 5 fő*15000	75 000	75 000
0511091	Közlekedési költségtérítés munkabajárás - 4 fő	330 000	394 497
0511131	Egyéb sajátos juttatások kiadásai bérkompenzáció 1 fő	-	228 300
051221	Munkav.ír.egyéb jogv.nem saját fogl.fiz.juttatás megbízási díj 1 fő pszichológus - 6 óra/2	750 000	-
051231	Egyéb külső személyi juttatások	-	28 215
	SZEMÉLYI JUTTATÁS ÖSSZESEN:	13 123 000	17 307 319
0521	Szociális hozzájárulási adó (2018. évben: 19,5%)	2 463 635	3 303 083
	EHO (munkaruha 1,18-szorosa után 19,5 %)	17 258	17 258
	SZJA (munkaruha 1,18-szorosa után 15%)	13 275	13 275
	MUNKAADÓT TERHELŐ JÁRULÉK ÖSSZESEN:	2 494 168	3 333 616
053111	Szakmai anyagok beszerzése nyomtatvány	-	-
053121	Üzemeltetési anyagok beszerzése irodaszer, toner, tisztítószer	230 000	409 105
053221	Egyéb kommunikációs szolgáltatások telefondíj, internet	220 000	259 790
053311	Közüzemi díjak gáz, áram, víz 2/3	530 000	700 000
053361	Szakmai tevékenységet segítő szolgáltatások jogász:60eFt*12 hó/2	390 000	320 000
053371	Egyéb szolgáltatások bankktg, postaktg, nyomatdíj, szgépkarb.	285 000	457 657
053411	Kiküldetések Saját gépjármű használat	450 000	683 852
053511	Működési célú el. felszámított ÁFA (27 %)	356 000	482 177
053551	Egyéb dologi kiadások	20 000	60 000
	DOLOGI KIADÁS ÖSSZ.:	2 481 000	3 372 581
05631	Informatikai eszköz beszerzés	-	313 405
05641	Egyéb tárgyi eszköz beszerzés	-	388 584
05671	Beruházási célú ford. ÁFA	-	189 539
	FELHALMOZÁSI KIADÁSOK	-	891 528
	KIADÁS ÖSSZESEN:	18 098 168	24 905 044

BEVÉTEL:

Főkönyvi szám	Megnevezés	Összeg Ft-ban	Összeg Ft-ban
09161	Egyéb működési célú támogatások (bértámogatás)	1 436 609	1 411 685
094021	Szolgáltatások ellenértéke	-	61 000
0940821	Egyéb kapott kamat, egyéb működési bevétel	-	1
094111	Egyéb működési bevételek	-	4 176
	MŰKÖDÉSI BEVÉTEL ÖSSZESEN:	1 436 609	1 476 862
	BEVÉTEL ÖSSZESEN:	1 436 609	1 476 862

Sellye Család és Gyermekejóléti Központ 2018. évi költségvetés

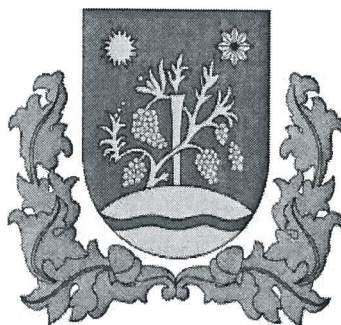

018030 Támogatási Célú Finanszírozási Műveletek**BEVÉTEL:**

Főkönyvi szám	Megnevezés	2018. évi előirányzat	2018. évi módosított előirányzat
		Összeg Ft-ban	Összeg Ft-ban
09161	Egyéb működési célú támogatások (önkorm. hj)	-	426 840
0981311	Előző évi ktsv. maradvány igénybevétele	172 617	172 617
098161	Központi, irányító szervei támogatás összesen	25 370 571	31 773 695
	<i>Központi támogatás (finanszírozott létszám: 6,5 fő)</i>	21 650 000	23 266 841
	<i>Önkormányzatok hozzájárulásai</i>	3 720 571	1 465 217
	<i>Szociális ágazati pótlék</i>	-	6 597 584
	<i>Garantált bérminimum emeléshez támogatás</i>	-	-
	<i>bérekompensáció</i>	-	444 053
	BEVÉTEL ÖSSZESEN:	25 543 188	32 373 152



ELŐTERJESZTÉS

Sellye Város Önkormányzat Képviselő-testülete 2019. május 30-i
rendes/rendkívüli ülésére

Napirendi pont sorszáma	13. napirend
Tárgy:	Az önkormányzat 2018. évi költségvetési beszámolójának elfogadása (zárszámadási rendelet)
Előterjesztő:	Nagy Attila polgármester
Előterjesztést készítette:	Horváth Nóra pénzügyi osztályvezető
Előterjesztésnek költségvetési vonzata	van/nincs
Pénzügyi vezető előterjesztést látta  Pü.vezető	fedezet éves költségvetésben biztosított / költségvetés módosításával biztosított / nem biztosított / <u>költségvetési forrást nem igényel</u>
Az előterjesztés a jogszabályi feltételeknek megfelel:  jegyző	<u>igen</u> /nem
A döntéshez szükséges többség:	egyszerű/ <u>minősített</u>
Döntési forma:	<u>rendelet</u> /határozat (normatív, hatósági, egyéb)
Döntéshozatal módja	<u>nyílt ülésen kell</u> /zárt ülésen kell/zárt ülésen lehet tárgyalni
Véleményezésre megkapta:	Pénzügyi, Gazdasági és Ügyrendi Bizottság 2019.05.28-i ülésén

Tisztelt Képviselő-testület!

A képviselő-testület a zárszámadási rendeletben történő meghatározására az Mötv. 143. § (4) bekezdés c) pontjában kapott felhatalmazás alapján jogosult. Az államháztartásról szóló 2011. évi CXCV. törvény 91. § (1) alapján a helyi önkormányzat költségvetésének végrehajtására vonatkozó zárszámadási rendelet tervezetét a jegyző készíti elő és a polgármester terjeszti a képviselő-testület elé úgy, hogy az a képviselő-testület elé terjesztését követő harminc napon belül, de legkésőbb a költségvetési évet követő ötödik hónap utolsó napjáig hatályba lépjen. A zárszámadásról a képviselő-testület rendeletet alkot.

Sellye Város Önkormányzat 2018. évi pénzügyi tervének végrehajtásáról szóló zárszámadás elkészült, melyet az alábbiak szerint terjeszték a Képviselő-testület elé.

I. BEVEZETŐ

Sellye Város Önkormányzat Képviselő-testülete a *Magyarország helyi önkormányzatairól* szóló 2011. évi CLXXXIX. törvény (Mötv.) 143.§ (4) bekezdés b) és h) pontjaiban, valamint az *államháztartásról* szóló 2011.évi CXCV. törvény (Áht.) 23.§ (1) bekezdésében kapott felhatalmazás alapján az *Alaptörvény* 32.cikk (1) bekezdés a) és f) pontjaiban meghatározott feladatkörében eljárva megalkotta **Sellye Város Önkormányzatának 2018. évi költségvetéséről és annak végrehajtására vonatkozó szabályokról szóló 3/2018. (III.2.) sz. rendeletét.** E rendelet 2 ízben került módosításra.

Sellye Város Önkormányzata Képviselő-testülete az Mötv. által kötelezően ellátandó feladatait, valamint önként vállalt feladatait 2018. évben maradéktalanul ellátta.

Kötelező feladatok:

- A településen a közvilágítás, hulladék-szállítás, közterület karbantartás megoldott; a lakosság egészséges ivóvízhez jut a 2015. évi átalakulás következtében a Baranya-Víz Zrt. révén.
- A szennyvízelvezetés, üzemeltetés a település 90 %-ában megoldott, a nem csatornázott településrészekre vonatkozóan szerződés alapján szolgáltató (egyéni vállalkozó) végzi a feladatellátást.
- A városban az egészségügyi alapellátást két háziorvos és egy gyermekorvos biztosítja, valamint járóbeteg szakrendelés is emeli a minőségi betegállást. 2011. június 1-től az önkormányzat többségi tulajdonában lévő „Ormánság Egészségéért” Nonprofit Kft. végzi a kistérségben a kibővített járóbeteg szakellátást.
- A 22 település összefogásával megalakult *Sellyei Kistérségi Ivóvízminőség-javító Önkormányzati Társulás*, mint önálló költségvetési szervek gesztora szintén Sellye város.
- 2012. július 1-től a *Sellye Városi Művelődési Ház, Könyvtár és Múzeális Intézmény* működteti a városi könyvtárat, illetve a múzeumot, valamint az Ormánság Községi Házban ellátja a közművelődési feladatokat is.
- 2016. január 1-jén megalakult a *Sellye Család- és Gyermekjóléti Központ*, amely a Család- és Gyermekjóléti Szolgálat vonatkozásában Sellye, Bogdása, Drávafok, Drávaiványi, Kákics, Markóc, Okorág, Sósvertike településeken látja el a feladatokat.

A Család- és Gyermekvédelmi Központ tekintetében pedig Sellye járás 38 települése számára.

- 2017. szeptember 1-jétől Sellye gesztorságával, és további 6 település részvételével megalakult a *Sellye Térségi Intézményi Társulás*, amely az Ormánsági Tücsök Óvoda, Mini Bölcsőde és Konyha intézmény fenntartója (1 óvodai intézményegységgel, 1 mini bölcsődei intézményegységgel és 1 konyhával).
- Sellye város a *SZOCEG KFT*-vel kötött szerződés alapján működteti 2009. január 1-től a szociális feladatokat (szociális étkeztetés, házi segítségnyújtás, nappali szociális ellátás).
- Az önkormányzati, körjegyzőségi, valamint az államigazgatási feladatok ellátását 2013. január 1. napjától a *Sellyei Közös Önkormányzati Hivatal* látja el, melyet a 9 önkormányzat megállapodás alapján tart fenn.

A 2018. évi költségvetésünket az előző évekhez hasonlóan a kiadások csökkentése és a kényszerű takarékoság jellemezte.

Az Önkormányzat vezetése az év során folyamatos kontroll mellett a saját források hatékony beszedésére, a működési kiadások csökkentésére, illetve a takarékos gazdálkodásra helyezte a hangsúlyt.

Nem tervezett kiadások:

- a Hivatal épületében a pályázatokban dolgozók elhelyezése miatt kialakításra került egy iroda (591.279,- Ft);
- az elnyert pályázatokba felvételre került munkavállalók miatt az Önkormányzatnál foglalkoztatottak létszáma 2018. áprilistól meghaladta a 25 főt, ezért rehabilitációs hozzájárulás megfizetésére kötelezett (1.087.000,- Ft);
- a közvilágítás korszerűsítés miatt az áramdíj alul lett tervezve, az elszámolás csak 2019. évben esedékes, így 1.440.135,- Ft-tal több lett a teljesítés az eredeti előirányzatnál;
- a sportöltöző közüzemi díjainak összege 662.945,- Ft-tal haladta meg a tervezett előirányzatot;
- a Sellye Városi Művelődési Ház, Könyvtár és Muzeális Intézmény működési hozzájárulása 2.401.038,- Ft-tal haladta meg az eredeti előirányzatot, egyrészt a Város Napja költségei miatt, másrészt a 2.000.000,- Ft Kubinyi Ágoston pályázat miatt.

Elmaradt bevételek:

A 2014-2015. évi normatíva-visszafizetés címén az önkormányzatok között felosztott hozzájárulásokról Vajszló (7.226.890,- Ft), Kórós (801.022,- Ft), Piskó (2.095.077,- Ft) nem fizette meg a költségvetésbe betervezett összegeket; valamint Vajszló az óvoda-átadás átvétel kapcsán a mai napig további 4.657.150,- Ft-tal tartozik. Fenti tartozásokból Vajszló és Kórós önkormányzatok a fizetési meghagyás ellen ellentmondással éltek, az ügy bíróságon van. Piskó Község Önkormányzata ellen fizetési meghagyás van folyamatban.

A kiadások további csökkentésével, átütemezésével így is sikerült a fizetőképességet biztosítani.

Az önkormányzat felügyelete alá tartozó költségvetési szervek az éves beszámolási kötelezettségnek eleget tettek, melyek továbbítása a MÁK felé megtörtént.

II.

Az államháztartásról szóló 2011. évi CXCV. törvény 91. § (2) bekezdés a)-d) pontjaiban előírt indoklások

Az önkormányzat költségvetési mérlege, pénzeszközök változása

Sellye Város Önkormányzatának és intézményeinek 2018. évi gazdálkodása során

- **a bevételek a módosított pénzforgalmi mérleg előirányzathoz, azaz 2.306.061.620,- Ft-hoz viszonyítva 2.304.256.353,- Ft-ra teljesültek (99,9 %);**
- **a kiadások a módosított előirányzathoz, azaz 2.306.061.620,- Ft-hoz viszonyítva 971.279.036,- Ft-ra (42,1 %) teljesültek.**

2018. nyitó pénzkészlet:	85.148.434,- Ft
2018. évi bevételek:	2.304.256.353,- Ft
2018. évi kiadások:	971.279.036,- Ft
Korrekciós tételek (előző évi költségvetési maradvány igénybevétele; átfutó tételek):	- 78.830.913,- Ft
2018. évi záró pénzkészlet:	1.339.294.838,- Ft

Sellye Város Önkormányzat és intézményei bevételei

(1.1. sz. melléklet alapján):

Költségvetési bevételek:

- **Önkormányzat működési támogatásai (361.154.157,- Ft):**
az Önkormányzat 2018. évi *általános működési és ágazati feladatok támogatásának* (331.290.282,- Ft) alakulását jogcímenként a rendelet 8. számú melléklete tartalmazza. Az általános működési támogatásokon felül 6.597.584,- Ft szociális ágazati pótlék (Sellye Család- és Gyermejjóléti Központ közalkalmazottai részére), valamint 264.000,- Ft nemzetiségi pótlék (Óvoda nemzetiségi pedagógusai) bevétel realizálódott.
A helyi önkormányzatok *kiegészítő támogatása* (22.175.491,- Ft) tartalmazza a költségvetési szerveknél foglalkoztatottak 2018. évi bérkompenzációját (1.216.513,- Ft), az ASP rendszer működtetésének támogatását (1.117.600,- Ft), az önkormányzatok rendkívüli támogatását (4.002.938,- Ft), a szociális célú tüzelőanyag vásárlásához kapcsolódó támogatást (8.854.440,- Ft), valamint a téli rezsicsökkentésben korábban nem részesültek támogatását (6.984.000,- Ft).
Az *elszámolásból származó bevételek* (826.800,- Ft) jogcímen a 2017. évi köznevelési normatívák ellenőrzéséből adódó többlet-támogatás bevétele található.
- **Működési célú támogatások államháztartáson belülről (472.350.164,- Ft):**
a támogatás jelentős része, **60,3 %-a** az EU-s pályázatok bevétele (284.956.230,- Ft); **33,6 %-a** (158.501.824,- Ft) a közfoglalkoztatás bevétele.
A fennmaradó rész a háziorvosi alapellátás támogatása (NEAK finanszírozás 9.774.800,- Ft), a mezőöri támogatás (1.350.000,- Ft), továbbá ezen a soron jelenik meg az intézményekhez bértámogatással felvett dolgozók után kapott támogatás (összesen 6.159.640,- Ft), a diákmunka támogatása, valamint az önkormányzatoktól

különböző jogcímenek befolyt hozzájárulások (intézmények működéséhez történő hozzájárulás).

- **Felhalmozási célú támogatások államháztartáson belülről** (1.247.006.284,- Ft):
a támogatás jelentős része, **98,4 %**-a az EU-s pályázatok bevétele (1.226.564.260,- Ft), amelyek részletezése a *rendelet 5. számú mellékletében* található.
Felhalmozási célú önkormányzati támogatás 2.000.000,- Ft, a 2018. évi Kubinyi Ágoston program keretein belül elnyert múzeumi felújításra fordítandó összeg, amely 2019. évben valósul meg.
A közfoglalkoztatás programjain belül a felhalmozási támogatás 7.523.342,- Ft, II. világháborús hadisírok felújítására elnyert összeg 835.700,- Ft, a szennyvíztisztító felújításához az önkormányzatoktól kapott hozzájárulás 10.082.982,- Ft.
- **Közhatalmi bevételek** (95.135.251,- Ft):
az eredeti előirányzathoz képest a közhatalmi bevételek összességében 101,5 %-on teljesültek.
- **Működési bevételek** (33.752.611,- Ft):
a működési bevételek az eredeti előirányzathoz képest 120,4 %-on teljesültek.
Ebből a szolgáltatások ellenértéke (19.380.557,- Ft) az összes működési bevétel 57,4 %-át teszi ki. Ez tartalmazza a közterület használati díjat (2.329.050,- Ft); az LNR-223 frsz-ú Mercedes busz bérbeadásából 3.209.128,- Ft-hoz bevétel folyt be, valamint a Baranya-Víz Zrt. eszközhasználati díja 3.005.987,- Ft-on teljesült. A 2017. évi lakbérbevétel 2.652.786,- Ft, az ingatlan-bérbeadásból 1.890.998,- Ft folyt be. A szolgáltatások ellenértékének 29 %-a a Sellye Városi Művelődési Ház, Könyvtár és Muzeális Intézmény bérleti díjaiból befolyt bevétel (5.618.105,- Ft).
A közvetített szolgáltatások ellenértéke 10.428.093,- Ft-on teljesült, amely az összes működési bevétel 30,9 %-a. Ennek egy része az Önkormányzat bevétele a telefondíjak, kéménytisztítás, rezsiköltségek továbbszámlázásából 4.743.146,- Ft; a másik része a Sellyei Közös Önkormányzati Hivatal által a Kormányhivatalnak számlázott rezszi- és takarítási költségek 5.684.947,- Ft-ot tesznek ki.
- **Felhalmozási bevételek** (194.513,- Ft):
eredeti előirányzat ezen a soron nem volt tervezve. Ingatlan értékesítés az Önkormányzat föld értékesítését tartalmazza (140.400,- Ft), valamint 54.113,- Ft részesedés értékesítés, amely a BLOKOM Kft. üzletrészenek a Mecsek-Dráva Önkormányzati Társulás által történt megvásárlása.
- **Működési célú átvett pénzeszközök** (2.104.567,- Ft):
amelyből 594.567,- Ft a korábbi években a lakosságnak adott temetési kölcsönök, jogtalanul felvett támogatások bevétele; 1.510.000,- Ft „Az Ormánság Egészségéért” Nonprofit Kft-nek 2017. évben nyújtott kölcsön visszatérülése.
- **Felhalmozási célú átvett pénzeszköz** (1.082.102,- Ft):
a korábbi években a lakosságnak adott lakásvásárlási kölcsönök megtérülése.

A költségvetési bevételek összesen 2.212.779.649,- Ft-ra teljesültek, amely az eredeti előirányzat 211,2 %-a, amelyből 1.511.520.490,- Ft (68,3 %) a pályázatokból befolyt EU-s támogatás. A jelentős eltérés oka, hogy a 2018. évi eredeti előirányzat tervezésekor még nem állt rendelkezésre valamennyi elnyert pályázattal kapcsolatosan a támogatói okirat.

Sellye Város Önkormányzat 2018. évi költségvetési bevételeinek megoszlása

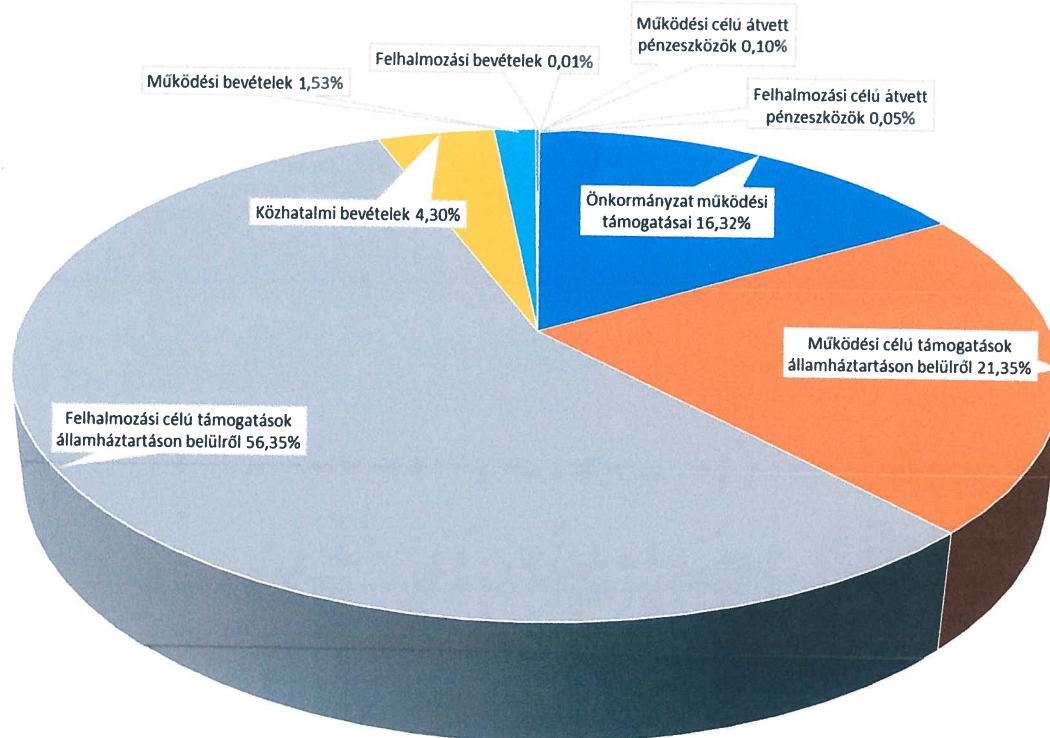

Finanszírozási bevételek:

- **Maradvány igénybevétele** (79.020.668,- Ft): az előző évi költségvetési maradvány.
- **Belföldi finanszírozás bevételei** (12.456.036,- Ft): az állami támogatás 0. havi részlete, eredeti előirányzatban nem tervezetük.

Sellye Város Önkormányzat és intézményei kiadásai

(1.1. sz. melléklet alapján):

Költségvetési kiadások:

- **Működési költségvetés kiadásainak alakulása:**
 - **Személyi juttatások:** 375.997.605,- Ft (az eredeti előirányzat 140,6 %-a). A teljesült személyi juttatások 39,2 %-a az Önkormányzathoz tartozó *költségvetési szerveknél foglalkoztatottak* juttatása (147.218.555,- Ft); 34,1 %-a (128.133.847,- Ft) a *közfoglalkoztatottak* személyi juttatása. Az eredeti előirányzathoz képest a teljesítés a *pályázatokban foglalkoztatottak* személyi juttatásai miatt növekedett jelentősen, ez a személyi juttatások jogcím 19,1 %-a, 71.941.296,- Ft.
 - **Munkaadókat terhelő járulékok és szociális hozzájárulási adó:** 61.482.766,- Ft (az eredeti előirányzat 123,4 %-a).
 - **Dologi kiadások:** 197.261.044,- Ft (az eredeti előirányzat 80,2 %-a). A *pályázatokban* eredeti előirányzatként tervezett 120.268.223,- Ft összeg mindössze 50.502.484,- Ft-ban teljesült (42 %).

A dologi kiadásokból 23.327.566,- Ft a *közfoglalkoztatási programok* kiadása, amelyekkel eredeti előirányzatban nem tervezetük teljes mértékben.

- **Ellátottak pénzbeli juttatásai:** 19.672.050,-Ft (az eredeti előirányzat 256,9 %-a). Ebből települési támogatás 8.554.150,- Ft; köztemetés 136.000,- Ft; szociális tűzifa kiadása összesen 9.486.900,- Ft (ebből önerő: 632.460,- Ft); gyermekvédelmi ellátások (Erzsébet-utalvány) 1.495.000,- Ft.
- **Egyéb működési célú kiadások:** 170.172.077,-Ft (az eredeti előirányzat 94,6 %-a). Az összes kiadás 88,1 %-a (149.971.876,- Ft) a köznevelési, bölcsődei és gyerekétkeztetési, valamint az óvodabuszos támogatása átadása a Sellye Térségi Intézményi Társulásnak.

A teljesült kiadásból 3.665.786,- Ft a civil szervezetek támogatása (részletesen: *rendelet 6. számú tájékoztató tábla*), 14.300.000,- Ft „Az Ormánság Egészségéért” Nonprofit Kft. működési támogatása; a 2017. évi támogatás-elszámolásból származó kiadás 1.276.371,- Ft.

- Az összes **felhalmozási költségvetési kiadás 134.556.064,- Ft-ban** realizálódott, amely az eredeti előirányzat 103 %-a. Ebből 91.021.364,- Ft (67,6 %) az EU-s pályázatokból megvalósult beruházás, felújítás összege. A felhalmozási kiadásokból beruházás 34.933.717,- Ft (*rendelet 3. számú melléklet*), felújítás 99.622.347,- Ft (*rendelet 4. számú melléklet*).

A **költségvetési kiadások összesen 959.141.606,- Ft-ra** teljesültek, amely az eredeti előirányzat 85,6 %-a.

Sellye Város Önkormányzat 2018. évi költségvetési kiadásainak megoszlása

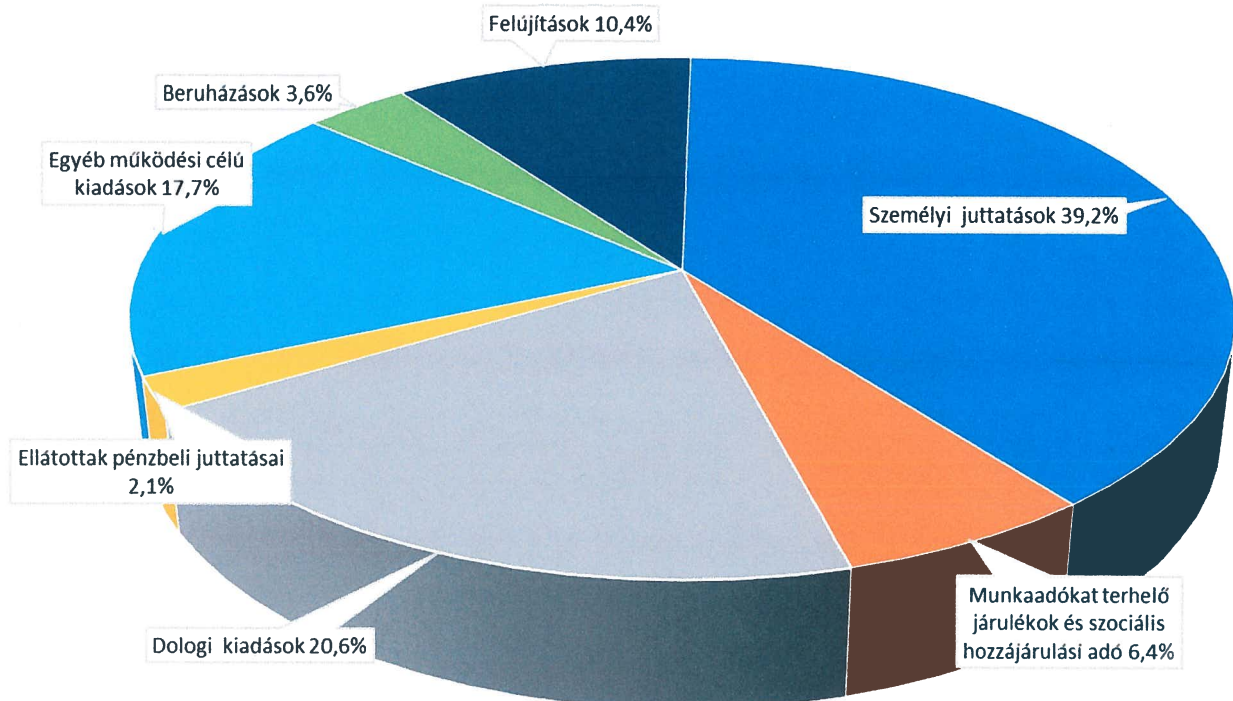

Finanszírozási kiadások:

- **Belföldi finanszírozási kiadás** (12.137.430,- Ft):
az előző évi 0. havi állami támogatás „visszafizetése”.

Az Önkormányzat és intézményeinek 2018. évi pénzmaradványa 1.332.977.317,- Ft, amelyből 1.276.113.471,- Ft-ot (95,7 %) a pályázatok pénzmaradványa tesz ki.

Vagyoni helyzetnek alakulása:

Sellye Város Önkormányzat összevont mérlegfőösszege 3.692.209.944,- Ft (rendelet 7.1., 7.2. tájékoztató táblák), mely az elmúlt évhez viszonyítva 1.165.697.084,- Ft-tal nőtt (2017. év: 2.526.512.860,- Ft).

Az önkormányzat követeléseinek állománya 24.457.871,- Ft, amely az előző évhez képest csökkenést mutat (2017. év: 26.147.480,- Ft).

A pénzeszközök állománya 1.339.294.838,- Ft (rendelet 9. sz. tájékoztató tábla), mely az előző év mérlegadatahoz képest 1.254.146.404,- Ft-tal több a pályázatok alszámláin lévő támogatások összege miatt.

Létszám adatok:

Sellye Város Önkormányzat 2018. évi átlagos statisztikai létszáma összevontan: 193,84 fő volt, amely az önkormányzat és intézményei létszámából tevődik össze a 9. melléklet szerint. Az előző évi létszám adatokhoz (198 fő) képest csökkent, elsősorban a közfoglalkoztatottak számának csökkenése miatt.

Tisztelt Képviselő-testület!

A 2018. évi költségvetési rendeletben megfogalmazott célok a végrehajtás során szükségessé vált módosításokkal együtt teljesültek.

A költségvetési szervek belső kontrollrendszeréről és belső ellenőrzéséről szóló 370/2011. (XII.31.) Kormányrendelet (továbbiakban: Bkr.) 11.§ (2a) bekezdése értelmében az önkormányzat valamennyi költségvetési szerv vezetője köteles az éves költségvetési beszámolóval együtt a Bkr. 1. melléklete szerinti vezetői nyilatkozatot a polgármesternek megküldeni. A költségvetési szervek vezetői ennek kötelezettségüknek eleget tettek.

A vezetői nyilatkozatok a zárszámadási rendelet tervezet mellékletét képezik, erről külön határozatban szükséges dönteni.

A jogalkotásról szóló 2010. évi CXXX. törvény (Jat.) 17. §-a alapján a zárszámadási rendeletet előkészítő jegyző előzetes hatásvizsgálatot végzett, melyben felmérte a szabályozás várható következményeit.

A zárszámadási rendelettervezet előzetes hatásvizsgálatának megállapításai a következők:

Társadalmi, gazdasági, hatások

A zárszámadási rendeletben foglaltak végrehajtásával az önkormányzat elősegítette a településen élők helyzetének javítását. A szociálisan rászoruló társadalmi rétegek támogatása folytatódott (a közmunka program a lakosság helyzetét közvetve elősegítette).

A rendeletben foglaltak végrehajtásának költségvetési hatását az előterjesztés részletesen tartalmazza.

Környezeti és egészségügyi következmények

A 2018. évben a közmunka projektek során megvalósult munkálatok a település központi részére környezeti szempontból pozitívan hatottak.

Adminisztratív terheket befolyásoló hatások

A zárszámadási rendeletben foglalt pénzügyi-, számviteli és szociális előírások végrehajtása a szakmai, ügyintézési és adminisztratív feladatok végrehajtásában többletfeladatokat jelentettek a költségvetési szervek - főként a közös hivatal - számára.

A jogszabályok megalkotásának szükségessége, a jogalkotás elmaradásának várható következményei

A zárszámadási rendelet megalkotását szükségessé teszi az Möt. és az Áht. előírásai, melynek elmaradása törvényességi mulasztásnak számít, ami támogatás megvonásával jár.

A jogszabály alkalmazásához szükséges személyi, szervezeti, tárgyi és pénzügyi feltételek

A zárszámadási rendeletben rögzítettek végrehajtásához a személyi, tárgyi, szervezeti és pénzügyi feltételek rendelkezésre álltak.

A rendelet-tervezet elkészítésénél figyelembe vettük a jogszabályszerkesztésről szóló 61/2009. (XII.14.) IRM rendelet előírásait.

Melléletek:

- Rendelet tervezet
- Rendelet 1-8. számú mellékletei
- Rendelet 1-9. számú tájékoztató táblái
- Kormányzati funkcionkénti táblák költségvetési szervenként a Rendelet 6.1.-6.4. mellékleteihez
- 9. melléklet - 2018. évi statisztikai létszám
- 10. melléklet – Polgármester 2018. évi keretének felhasználása
- Sellye Város Önkormányzat költségvetési szerveinek vezetői által tett nyilatkozatok a 370/2011. (XII.31.) Korm. rendelet alapján

Tisztelt Képviselő-testületet!

Kérem, hogy a zárszámadási rendelet-tervezetet megtárgyalni és jóváhagyó döntését meghozni szíveskedjék.

Továbbá kérem a Képviselő-testületet, hogy az intézmények vezetőinek nyilatkozatát elfogadni szíveskedjenek.

Határozati javaslat

a 2018. évi költségvetési beszámolóról tett vezetői nyilatkozatokról

Sellye Város Önkormányzat Képviselő-testülete az alábbi intézmények vezetőinek A költségvetési szervek belső kontrollrendszeréről és belső ellenőrzéséről szóló 370/2011. (XII.31.) Kormányrendelet 11.§ (2a) szerinti bekezdése alapján a 2018. évi költségvetési beszámolóról tett nyilatkozatát megismerte, azokat elfogadja:

- Sellyei Közös Önkormányzati Hivatal
- Sellye Család és Gyermejjóléti Központ
- Sellye Városi Művelődési Ház, Könyvtár és Muzeális Intézmény.

Határidő: azonnal

Felelős: polgármester

Sellye, 2019. május 21.

Nagy Attila
polgármester

SELLYE VÁROS ÖNKORMÁNYZAT
KÉPVISELŐ-TESTÜLETÉNEK
.../2019. (V.31.) önkormányzati rendelete
a 2018. évi költségvetési terv végrehajtásáról

Sellye Város Önkormányzatának Képviselő-testülete az Alaptörvény 32. cikk (2) bekezdésében meghatározott eredeti jogalkotói hatáskörében, az Alaptörvény 32. cikk (1) bekezdés f) pontjában meghatározott feladatkörében eljárva a következőket rendeli el:

1. §

(1) Az önkormányzat képviselő-testülete a 2016. évi költségvetés végrehajtásáról szóló zárszámadást

2.212.779.649 Ft Költségvetési bevétellel

959.141.606 Ft Költségvetési kiadással

1.332.977.317 Ft Költségvetési többlettel

mindösszesen

2.304.256.353 Ft BEVÉTELEL

971.279.036 Ft KIADÁSSAL

1.332.977.317 Ft pénzmaradvánnyal

hagyja jóvá.

(2) Az önkormányzat mérlegszerűen bemutatott kiadásait, bevételeit önkormányzati szinten az *1.1. mellékletben* foglaltaknak megfelelően fogadja el.

(3) A működési bevételek és kiadások, valamint a felhalmozási bevételek és kiadások mérlegét a *2.1. és a 2.2. melléklet* szerint fogadja el.

2. §

A képviselő-testület az Önkormányzat 2018. évi zárszámadását részletesen a következők szerint fogadja el:

(1) Az önkormányzat beruházási és felújítási kiadásait a *3. és a 4. melléklet* szerint hagyja jóvá.

(2) Az EU-s támogatással megvalósuló programok és projektek, valamint az önkormányzaton kívül megvalósult projektekhez való hozzájárulás pénzügyi elszámolását az *5. melléklet* szerint fogadja el.

(3) Az Önkormányzat bevételi és kiadási előirányzatainak teljesítését a *6.1. mellékletben* foglaltaknak megfelelően hagyja jóvá.

(4) A költségvetési szervek (Sellyei Közös Önkormányzati Hivatal, Sellye Városi Művelődési Ház, Könyvtár és Muzeális Intézmény, Sellye Család- és Gyermejjóléti Központ) bevételi és kiadási előirányzatainak teljesítését, valamint létszámkeretét a *6.2, 6.3., 6.4. mellékletekben* foglaltaknak megfelelően hagyja jóvá.

(5) A képviselő-testület a költségvetési szervek maradványát és annak felhasználását a *7. mellékletnek* megfelelően hagyja jóvá, illetve engedélyezi.

(6) Az Önkormányzat előző évhez viszonyított mérlegét az *1. sz. tájékoztató tábla*, a több éves kihatással járó döntésekből származó kötelezettségek célok és évek szerinti bemutatását a *2. sz. tájékoztató tábla*, az önkormányzat által nyújtott hitel és kölcsön alakulását lejárát és

eszközök szerinti bontásban a 3. sz. tájékoztató tábla, az adósságállomány alakulását a 4. sz. tájékoztató tábla, az önkormányzat által adott közvetlen támogatásokat az 5.sz. tájékoztató tábla, a céljelleggel juttatott támogatások felhasználását a 6. sz. tájékoztató tábla, a könyvviteli mérlegben szereplő eszközöket a 7.1. sz. tájékoztató tábla, a könyvviteli mérlegben értékkel szereplő forrásokat a 7.2. sz. tájékoztató tábla, az érték nélkül nyilvántartott eszközök vagyonkimutatását a 7.3. sz. tájékoztató tábla, Sellye Város Önkormányzat tulajdonában álló gazdálkodó szervezetek működéséből származó kötelezettségek és részesedések alakulását a 8. sz. tájékoztató tábla, a pénzeszközváltozás levezetését a 9. sz. tájékoztató tábla tartalmazza.

3. §

(1) A képviselő-testület felkéri az önkormányzat jegyzőjét, hogy a költségvetési maradványt érintő fizetési kötelezettségek teljesítését biztosítsa, illetve kísérvje figyelemmel.

(2) Az önkormányzat jegyzője és a költségvetési szervek vezetői a költségvetési maradványnak a 2019. évi előirányzatokon történő átvezetéséről gondoskodni kötelesek.

4. §

A képviselőtestület felkéri az önkormányzat jegyzőjét, hogy a költségvetési beszámoló elfogadásáról a költségvetési maradvány jóváhagyott összegéről, elvonásáról a költségvetési szervek vezetőit a rendelet kihirdetését követő 15 napon belül írásban értesítse.

5. § Költségvetési létszámkeret

A Képviselő-testület az önkormányzat 2018. évi összesített átlagos statisztikai állományi létszámát 194 főben állapítja meg az alábbiak szerint:

- Sellyei Közös Önkormányzati Hivatal: 33 fő
 - Sellyei Művelődési Ház, Könyvtár és Muzeális Intézmény: 4 fő
 - Sellye Család és Gyermejjóléti Központ 7 fő
 - Sellye Város Önkormányzat: 150 fő
- ebből: Sellye Város Önkormányzat közfoglalkoztatottak: 119 fő

6.§

Ez a rendelet a kihirdetést követő napon lép hatályba.

A rendelet kihirdetéséről jegyző gondoskodik.

Nagy Attila
polgármester

Dr. Szalóky Ildikó
jegyző

Kihirdetve:
Sellye, 2019.

Dr. Szalóky Ildikó
jegyző

Sellye Város Önkormányzat
2018. évi ZÁRSZÁMADÁSÁNAK PÉNZÜGYI MÉRLEGE

B E V É T E L E K

1. sz. táblázat

Forintban!

Sor- szám	Bevételi jogcím	2018. évi		
		Eredeti előirányzat	Módosított előirányzat	2018. XII. 31. teljesítés
A	B	C	D	E
1.	Önkormányzat működési támogatásai (1.1.+...+1.6.)	330 873 449	361 154 157	361 154 157
1.1.	Helyi önkormányzatok működésének általános támogatása	141 276 987	141 428 511	141 428 511
1.2.	Önkormányzatok egyes köznevelési feladatainak támogatása	80 497 567	79 049 500	79 049 500
1.3.	Önkormányzatok szociális és gyermekjóléti feladatainak támogatása	105 768 975	113 041 722	113 041 722
1.4.	Önkormányzatok kulturális feladatainak támogatása	3 329 920	4 632 133	4 632 133
1.5.	Működési célú kvi támogatások és kiegészítő támogatások		22 175 491	22 175 491
1.6.	Elszámolásból származó bevételek		826 800	826 800
2.	Működési célú támogatások államháztartáson belülről (2.1.+...+2.5.)	494 566 898	474 314 628	472 350 164
2.1.	Elvonások és befizetések bevételei			
2.2.	Működési célú garancia- és kezességvállalásból megtérülések			
2.3.	Működési célú visszatérítendő támogatások, kölcsönök visszatérülése			
2.4.	Működési célú visszatérítendő támogatások, kölcsönök igénybevétele			
2.5.	Egyéb működési célú támogatások bevételei	494 566 898	474 314 628	472 350 164
2.6.	2.5.-ből EU-s támogatás	436 997 915	284 956 230	284 956 230
3.	Felhalmozási célú támogatások államháztartáson belülről (3.1.+...+3.5.)	99 277 364	1 247 006 284	1 247 006 284
3.1.	Felhalmozási célú önkormányzati támogatások		2 000 000	2 000 000
3.2.	Felhalmozási célú garancia- és kezességvállalásból megtérülések			
3.3.	Felhalmozási célú visszatérítendő támogatások, kölcsönök visszatérülése			
3.4.	Felhalmozási célú visszatérítendő támogatások, kölcsönök igénybevétele			
3.5.	Egyéb felhalmozási célú támogatások bevételei	99 277 364	1 245 006 284	1 245 006 284
3.6.	3.5.-ből EU-s támogatás	93 277 364	1 226 564 260	1 226 564 260
4.	Közhatalmi bevételek (4.1.+...+4.7.)	93 700 000	95 135 251	95 135 251
4.1.	Kommunális adó	6 500 000	7 609 048	7 609 048
4.2.	Idegenforgalmi adó	200 000	183 600	183 600
4.3.	Iparüzési adó	80 000 000	79 406 522	79 406 522
4.4.	Talajterhelési díj			
4.5.	Gépjárműadó	6 500 000	7 478 015	7 478 015
4.6.	Egyéb áruhasználati és szolgáltatási adók			
4.7.	Egyéb közhatalmi bevételek	500 000	458 066	458 066
5.	Működési bevételek (5.1.+...+ 5.11.)	28 023 388	33 593 414	33 752 611
5.1.	Készletértékesítés ellenértéke		263 985	263 985
5.2.	Szolgáltatások ellenértéke	17 388 378	19 640 557	19 380 557
5.3.	Közvetített szolgáltatások értéke	8 019 900	9 893 046	10 428 093
5.4.	Tulajdonosi bevételek			
5.5.	Ellátási díjak			
5.6.	Kiszámlázott általános forgalmi adó	2 353 010	2 918 758	2 918 758
5.7.	Általános forgalmi adó visszatérítése			
5.8.	Kamatbevételek és más nyereségjellegű bevételek	1 100	366	169
5.9.	Egyéb pénzügyi műveletek bevételei			
5.10.	Biztosító által fizetett kártérítés		63 899	63 899
5.11.	Egyéb működési bevételek	261 000	812 803	697 150
6.	Felhalmozási bevételek (6.1.+...+6.5.)		194 513	194 513
6.1.	Immateriális javak értékesítése			
6.2.	Ingatlanok értékesítése		140 400	140 400
6.3.	Egyéb tárgyi eszközök értékesítése			
6.4.	Részesedések értékesítése		54 113	54 113
6.5.	Részesedések megszűnéséhez kapcsolódó bevételek			
7.	Működési célú átvett pénzeszközök (7.1. + ... + 7.3.)	1 510 000	2 104 567	2 104 567
7.1.	Működési célú garancia- és kezességvállalásból megtérülések AH-n kívülről			
7.2.	Működési célú visszatérítendő támogatások, kölcsönök visszatér. AH-n	1 510 000	1 867 690	1 867 690
7.3.	Egyéb működési célú átvett pénzeszköz		236 877	236 877
7.4.	7.3.-ból EU-s támogatás (közvetlen)			
8.	Felhalmozási célú átvett pénzeszközök (8.1.+8.2.+8.3.)		1 082 102	1 082 102
8.1.	Felhalm. célú garancia- és kezességvállalásból megtérülések AH-n kívülről			
8.2.	Felhalm. célú visszatérítendő támogatások, kölcsönök visszatér. AH-n kívülről		1 082 102	1 082 102
8.3.	Egyéb felhalmozási célú átvett pénzeszköz			
8.4.	8.3.-ból EU-s támogatás (közvetlen)			
9.	KÖLTSÉGVETÉSI BEVÉTELEK ÖSSZESEN: (1+...+8)	1 047 951 099	2 214 584 916	2 212 779 649

10.	Hitel-, kölcsönfelvétel államháztartáson kívülről (10.1.+10.3.)			
10.1.	Hosszú lejáratú hitelek, kölcsönök felvétele			
10.2.	Likviditási célú hitelek, kölcsönök felvétele pénzügyi vállalkozástól			
10.3.	Rövid lejáratú hitelek, kölcsönök felvétele			
11.	Belföldi értékpapírok bevételei (11.1. +...+ 11.4.)			
11.1.	Forgatási célú belföldi értékpapírok beváltása, értékesítése			
11.2.	Éven belüli lejáratú belföldi értékpapírok kibocsátása			
11.3.	Befektetési célú belföldi értékpapírok beváltása, értékesítése			
11.4.	Éven túli lejáratú belföldi értékpapírok kibocsátása			
12.	Maradvány igénybevétele (12.1. + 12.2.)	85 265 386	79 020 668	79 020 668
12.1.	Előző év költségvetési maradványának igénybevétele	85 265 386	79 020 668	79 020 668
12.2.	Előző év vállalkozási maradványának igénybevétele			
13.	Belföldi finanszírozás bevételei (13.1. + ... + 13.3.)		12 456 036	12 456 036
13.1.	Allamháztartáson belüli megelőlegezések		12 456 036	12 456 036
13.2.	Allamháztartáson belüli megelőlegezések törlesztése			
13.3.	Lekötött betétek megszüntetése			
14.	Külföldi finanszírozás bevételei (14.1.+...14.4.)			
14.1.	Forgatási célú külföldi értékpapírok beváltása, értékesítése			
14.2.	Befektetési célú külföldi értékpapírok beváltása, értékesítése			
14.3.	Külföldi értékpapírok kibocsátása			
14.4.	Külföldi hitelek, kölcsönök felvétele			
15.	Váltóbevételek			
16.	Adóssághoz nem kapcsolódó származékos ügyletek bevételei			
17.	FINANSZÍROZÁSI BEVÉTELEK ÖSSZESEN: (10. + ... +16.)	85 265 386	91 476 704	91 476 704
18.	KÖLTSÉGVETÉSI ÉS FINANSZÍROZÁSI BEVÉTELEK ÖSSZESEN: (9+17)	1 133 216 485	2 306 061 620	2 304 256 353

KIADÁSOK

2. sz. táblázat

Forintban!

Sor-szám	Kiadási jogcím	2018. évi		
		Eredeti előirányzat	Módosított előirányzat	2018. XII. 31. teljesítés
A	B	C	D	E
1.	Működési költségvetés kiadásai (1.1.+...+1.5.+1.18.)	990 445 526	2 156 017 906	824 585 542
1.1.	Személyi juttatások	267 516 942	377 435 043	375 997 605
1.2.	Munkaadókat terhelő járulékok és szociális hozzájárulási adó	49 835 939	61 707 681	61 482 766
1.3.	Dologi kiadások	246 053 107	204 474 855	197 261 044
1.4.	Ellátottak pénzbeli juttatásai	7 656 029	19 672 050	19 672 050
1.5.	Egyéb működési célú kiadások	179 795 245	170 172 077	170 172 077
1.6.	- az 1.5.-ből: - Előző évi elszámolásból származó befizetések			
1.7.	- Törvényi előíráson alapuló befizetések			
1.8.	- Elvonások és befizetések		1 276 371	1 276 371
1.9.	- Garancia- és kezességvállalásból kifizetés ÁH-n belülre			
1.10.	-Visszatérítendő támogatások, kölcsönök nyújtása ÁH-n belülre			
1.11.	- Visszatérítendő támogatások, kölcsönök törlesztése ÁH-n belülre			
1.12.	- Egyéb működési célú támogatások ÁH-n belülre	155 988 137	149 971 876	149 971 876
1.13.	- Garancia és kezességvállalásból kifizetés ÁH-n kívülre			
1.14.	- Visszatérítendő támogatások, kölcsönök nyújtása ÁH-n kívülre		128 000	128 000
1.15.	- Árkiegészítések, ártámogatások			
1.16.	- Kamattámogatások			
1.17.	- Egyéb működési célú támogatások államháztartáson kívülre	23 807 108	18 795 830	18 795 830
1.18.	Tartalékok	239 588 264	1 322 556 200	
1.19.	- az 1.18.-ből: - Általános tartalék			
1.20.	- Céltartalék			
2.	Felhalmozási költségvetés kiadásai (2.1.+2.3.+2.5.)	130 633 529	137 906 284	134 556 064
2.1.	Beruházások	40 690 251	35 496 537	34 933 717
2.2.	2.1.-ből EU-s forrásból megvalósuló beruházás	31 290 251	21 825 781	21 825 781
2.3.	Felújítások	89 943 278	102 409 747	99 622 347
2.4.	2.3.-ből EU-s forrásból megvalósuló felújítás	15 720 713	69 195 583	69 195 583
2.5.	Egyéb felhalmozási kiadások			
2.6.	2.5.-ből - Garancia- és kezességvállalásból kifizetés ÁH-n belülre			
2.7.	- Visszatérítendő támogatások, kölcsönök nyújtása ÁH-n belülre			
2.8.	- Visszatérítendő támogatások, kölcsönök törlesztése ÁH-n belülre			
2.9.	- Egyéb felhalmozási célú támogatások ÁH-n belülre			
2.10.	- Garancia- és kezességvállalásból kifizetés ÁH-n kívülre			
2.11.	- Visszatérítendő támogatások, kölcsönök nyújtása ÁH-n kívülre			
2.12.	- Lakástámogatás			
2.13.	- Egyéb felhalmozási célú támogatások államháztartáson kívülre			
3.	KÖLTSÉGVETÉSI KIADÁSOK ÖSSZESEN (1+2)	1 121 079 055	2 293 924 190	959 141 606
4.	Hitel-, kölcsöntörlesztés államházt-on kívülre (4.1. + ... + 4.3.)			
4.1.	Hosszú lejáratú hitelek, kölcsönök törlesztése pénzügyi vállalkozásnak			
4.2.	Likviditási célú hitelek, kölcsönök törlesztése pénzügyi vállalkozásnak			
4.3.	Rövid lejáratú hitelek, kölcsönök törlesztése pénzügyi vállalkozásnak			
5.	Belföldi értékpapírok kiadásai (5.1. + ... + 5.6.)			
5.1.	Forgatási célú belföldi értékpapírok vásárlása			
5.2.	Befektetési célú belföldi értékpapírok vásárlása			
5.3.	Kincstárjegyek beváltása			
5.4.	Éven belüli lejáratú belföldi értékpapírok beváltása			
5.5.	Belföldi kötvények beváltása			
5.6.	Éven túli lejáratú belföldi értékpapírok beváltása			
6.	Belföldi finanszírozás kiadásai (6.1. + ... + 6.4.)	12 137 430	12 137 430	12 137 430
6.1.	Allamháztartáson belüli megelőlegezések folyósítása			
6.2.	Allamháztartáson belüli megelőlegezések visszafizetése	12 137 430	12 137 430	12 137 430
6.3.	Pénzeszközök lekötött betétként elhelyezése			
6.4.	Pénzügyi lízing kiadásai			
7.	Külföldi finanszírozás kiadásai (7.1. + ... + 7.5.)			
7.1.	Forgatási célú külföldi értékpapírok vásárlása			
7.2.	Befektetési célú külföldi értékpapírok vásárlása			
7.3.	Külföldi értékpapírok beváltása			
7.4.	Hitelek, kölcsönök törlesztése külföldi kormányoknak nemz. Szervezeteknek			
7.5.	Hitelek, kölcsönök törlesztése külföldi pénzintézeteknek			
8.	Adóssághoz nem kapcsolódó származékos ügyletek			
9.	Váltókiadások			
10.	FINANSZÍROZÁSI KIADÁSOK ÖSSZESEN: (4.+...+9.)	12 137 430	12 137 430	12 137 430
11.	KIADÁSOK ÖSSZESEN: (3.+10.)	1 133 216 485	2 306 061 620	971 279 036

KÖLTSÉGVETÉSI, FINANSZÍROZÁSI BEVÉTELEK ÉS KIADÁSOK EGYENLEGE

3. sz. táblázat

Forintban!

1	Költségvetési hiány, többlet (költségvetési bevételek 9. sor - költségvetési kiadások 3. sor) (+/-)	-73 127 956	-79 339 274	1 253 638 043
2.	Finanszírozási bevételek, kiadások egyenlege (finanszírozási bevételek 17. sor - finanszírozási kiadások 10. sor) (+/-)	73 127 956	79 339 274	79 339 274

Sellye Város Önkormányzat
2018. ÉVI ZÁRSZÁMADÁS
KÖTELEZŐ FELADATOK PÉNZÜGYI MÉRLEGE

BEVÉTELEK

1. sz. táblázat

Forintban!

Sor- szám	Bevételi jogcím	2018. évi		
		Eredeti előirányzat	Módosított előirányzat	2018. XII. 31. teljesítés
A	B	C	D	E
1.	Önkormányzat működési támogatásai (1.1.+...+1.6.)	330 873 449	338 978 666	338 978 666
1.1.	Helyi önkormányzatok működésének általános támogatása	141 276 987	141 428 511	141 428 511
1.2.	Önkormányzatok egyes köznevelési feladatainak támogatása	80 497 567	79 049 500	79 049 500
1.3.	Önkormányzatok szociális és gyermekjóléti feladatainak támogatása	105 768 975	113 041 722	113 041 722
1.4.	Önkormányzatok kulturális feladatainak támogatása	3 329 920	4 632 133	4 632 133
1.5.	Működési célú kvi támogatások és kiegészítő támogatások			
1.6.	Elszámolásból származó bevételek		826 800	826 800
2.	Működési célú támogatások államháztartáson belülről (2.1.+...+2.5.)	283 059 253	160 686 269	160 686 269
2.1.	Elvonások és befizetések bevételei			
2.2.	Működési célú garancia- és kezességvállalásból megtérülések			
2.3.	Működési célú visszatérítendő támogatások, kölcsönök visszatérülése			
2.4.	Működési célú visszatérítendő támogatások, kölcsönök igénybevétele			
2.5.	Egyéb működési célú támogatások bevételei	283 059 253	160 686 269	160 686 269
2.6.	2.5.-ből EU-s támogatás			
3.	Felhalmozási célú támogatások államháztartáson belülről (3.1.+...+3.5.)	6 000 000	17 606 324	17 606 324
3.1.	Felhalmozási célú önkormányzati támogatások			
3.2.	Felhalmozási célú garancia- és kezességvállalásból megtérülések			
3.3.	Felhalmozási célú visszatérítendő támogatások, kölcsönök visszatérülése			
3.4.	Felhalmozási célú visszatérítendő támogatások, kölcsönök igénybevétele			
3.5.	Egyéb felhalmozási célú támogatások bevételei	6 000 000	17 606 324	17 606 324
3.6.	3.5.-ből EU-s támogatás			
4.	Közhatalmi bevételek (4.1.+...+4.7.)	93 700 000	95 135 251	95 135 251
4.1.	Kommunális adó	6 500 000	7 609 048	7 609 048
4.2.	Idegenforgalmi adó	200 000	183 600	183 600
4.3.	Iparüzési adó	80 000 000	79 406 522	79 406 522
4.4.	Talajterhelési díj			
4.5.	Gépjárműadó	6 500 000	7 478 015	7 478 015
4.6.	Egyéb áruhasználati és szolgáltatási adók			
4.7.	Egyéb közhatalmi bevételek	500 000	458 066	458 066
5.	Működési bevételek (5.1.+...+ 5.11.)	27 639 438	33 329 429	33 488 626
5.1.	Készletértékesítés ellenértéke			
5.2.	Szolgáltatások ellenértéke	17 068 378	19 640 557	19 380 557
5.3.	Közvetített szolgáltatások értéke	8 014 900	9 893 046	10 428 093
5.4.	Tulajdonosi bevételek			
5.5.	Ellátási díjak			
5.6.	Kiszámlázott általános forgalmi adó	2 294 060	2 918 758	2 918 758
5.7.	Általános forgalmi adó visszatérítése			
5.8.	Kamatbevételek és más nyereségjellegű bevételek	1 100	366	169
5.9.	Egyéb pénzügyi műveletek bevételei			
5.10.	Biztosító által fizetett kártérítés		63 899	63 899
5.11.	Egyéb működési bevételek	261 000	812 803	697 150
6.	Felhalmozási bevételek (6.1.+...+6.5.)			
6.1.	Immateriális javak értékesítése			
6.2.	Ingatlanok értékesítése			
6.3.	Egyéb tárgyi eszközök értékesítése			
6.4.	Részesedések értékesítése			
6.5.	Részesedések megszűnéséhez kapcsolódó bevételek			
7.	Működési célú átvett pénzeszközök (7.1. + ... + 7.3.)			
7.1.	Működési célú garancia- és kezességvállalásból megtérülések AH-n kívülről			
7.2.	Működési célú visszatérítendő támogatások, kölcsönök visszatér. AH-n			
7.3.	Egyéb működési célú átvett pénzeszköz			
7.4.	7.3.-ból EU-s támogatás (közvetlen)			
8.	Felhalmozási célú átvett pénzeszközök (8.1.+8.2.+8.3.)			
8.1.	Felhalmozási célú garancia- és kezességvállalásból megtérülések AH-n kívülről			
8.2.	Felhalmozási célú visszatérítendő támogatások, kölcsönök visszatér. AH-n kívülről			
8.3.	Egyéb felhalmozási célú átvett pénzeszköz			
8.4.	8.3.-ból EU-s támogatás (közvetlen)			
9.	KÖLTSÉGVETÉSI BEVÉTELEK ÖSSZESEN: (1+...+8)	741 272 140	645 735 939	645 895 136
10.	Hitel-, kölcsönfelvétel államháztartáson kívülről (10.1.+10.3.)			
10.1.	Hosszú lejáratú hitelek, kölcsönök felvétele			
10.2.	Likviditási célú hitelek, kölcsönök felvétele pénzügyi vállalkozástól			
10.3.	Rövid lejáratú hitelek, kölcsönök felvétele			

11.	Belföldi értékpapírok bevételei (11.1. +...+ 11.4.)			
11.1.	Forgatási célú belföldi értékpapírok beváltása, értékesítése			
11.2.	Éven belüli lejáratú belföldi értékpapírok kibocsátása			
11.3.	Befektetési célú belföldi értékpapírok beváltása, értékesítése			
11.4.	Éven túli lejáratú belföldi értékpapírok kibocsátása			
12.	Maradvány igénybevétele (12.1. + 12.2.)	83 647 826	40 606 795	40 606 795
12.1.	Előző év költségvetési maradványának igénybevétele	83 647 826	40 606 795	40 606 795
12.2.	Előző év vállalkozási maradványának igénybevétele			
13.	Belföldi finanszírozás bevételei (13.1. + ... + 13.3.)		12 456 036	12 456 036
13.1.	Allamháztartáson belüli megelőlegezések		12 456 036	12 456 036
13.2.	Allamháztartáson belüli megelőlegezések törlesztése			
13.3.	Lekötött betétek megszüntetése			
14.	Külföldi finanszírozás bevételei (14.1.+...14.4.)			
14.1.	Forgatási célú külföldi értékpapírok beváltása, értékesítése			
14.2.	Befektetési célú külföldi értékpapírok beváltása, értékesítése			
14.3.	Külföldi értékpapírok kibocsátása			
14.4.	Külföldi hitelek, kölcsönök felvétele			
15.	Váltóbevételek			
16.	Adóssághoz nem kapcsolódó származékos ügyletek bevételei			
17.	FINANSZÍROZÁSI BEVÉTELEK ÖSSZESEN: (10. + ... +16.)	83 647 826	53 062 831	53 062 831
18.	KÖLTSÉGVETESI ÉS FINANSZÍROZÁSI BEVÉTELEK ÖSSZESEN: (9+17)	824 919 966	698 798 770	698 957 967

KIADÁSOK

2. sz. táblázat

Forintban!

Sor-szám	Kiadási jogcím	2018. évi		
		Eredeti előirányzat	Módosított előirányzat	2018. XII. 31. teljesítés
A	B	C	D	E
1.	Működési költségvetés kiadásai (1.1+...+1.5.+1.18.)	780 836 371	651 180 211	651 180 211
1.1.	Személyi juttatások	202 889 437	289 109 344	289 109 344
1.2.	Munkaadókat terhelő járulékok és szociális hozzájárulási adó	37 198 887	45 040 361	45 040 361
1.3.	Dologi kiadások	116 708 509	145 872 165	145 872 165
1.4.	Ellátottak pénzbeli juttatásai	13 106 245	19 672 050	19 672 050
1.5.	Egyéb működési célú kiadások	171 345 029	151 486 291	151 486 291
1.6.	- az 1.5.-ből: - Előző évi elszámolásból származó befizetések			
1.7.	- Törvényi előíráson alapuló befizetések			
1.8.	- Elvonások és befizetések			
1.9.	- Garancia- és kezességvállalásból kifizetés AH-n belülre			
1.10.	- Visszatérítendő támogatások, kölcsönök nyújtása AH-n belülre			
1.11.	- Visszatérítendő támogatások, kölcsönök törlesztése AH-n			
1.12.	- Egyéb működési célú támogatások AH-n belülre	155 598 137		
1.13.	- Garancia és kezességvállalásból kifizetés AH-n kívülre			
1.14.	- Visszatérítendő támogatások, kölcsönök nyújtása AH-n kívülre			
1.15.	- Árkiegészítések, ártámogatások			
1.16.	- Kamattámogatások			
1.17.	- Egyéb működési célú támogatások államháztartáson kívülre	15 746 892		
1.18.	Tartalékok	239 588 264		
1.19.	- az 1.18.-ből: - Általános tartalék			
1.20.	- Céltartalék			
2.	Felhalmozási költségvetés kiadásai (2.1.+2.3.+2.5.)	31 946 165	35 481 129	35 481 129
2.1.	Beruházások	1 550 000	5 054 365	5 054 365
2.2.	2.1.-ből EU-s forrásból megvalósuló beruházás			
2.3.	Felújítások	30 396 165	30 426 764	30 426 764
2.4.	2.3.-ből EU-s forrásból megvalósuló felújítás			
2.5.	Egyéb felhalmozási kiadások			
2.6.	2.5.-ből - Garancia- és kezességvállalásból kifizetés AH-n belülre			
2.7.	- Visszatérítendő támogatások, kölcsönök nyújtása AH-n belülre			
2.8.	- Visszatérítendő támogatások, kölcsönök törlesztése AH-n			
2.9.	- Egyéb felhalmozási célú támogatások AH-n belülre			
2.10.	- Garancia- és kezességvállalásból kifizetés AH-n kívülre			
2.11.	- Visszatérítendő támogatások, kölcsönök nyújtása AH-n kívülre			
2.12.	- Lakástámogatás			
2.13.	- Egyéb felhalmozási célú támogatások államháztartáson kívülre			
3.	KÖLTSÉGVETÉSI KIADÁSOK ÖSSZESEN (1+2)	812 782 536	686 661 340	686 661 340
4.	Hitel-, kölcsöntörlesztés államházt-on kívülre (4.1. + ... + 4.3.)			
4.1.	Hosszú lejáratú hitelek, kölcsönök törlesztése pénzügyi vállalkozásnak			
4.2.	Likviditási célú hitelek, kölcsönök törlesztése pénzügyi vállalkozásnak			
4.3.	Rövid lejáratú hitelek, kölcsönök törlesztése pénzügyi vállalkozásnak			
5.	Belföldi értékpapírok kiadásai (5.1. + ... + 5.6.)			
5.1.	Forgatási célú belföldi értékpapírok vásárlása			
5.2.	Befektetési célú belföldi értékpapírok vásárlása			
5.3.	Kincstárjegyek beváltása			
5.4.	Éven belüli lejáratú belföldi értékpapírok beváltása			
5.5.	Belföldi kötvények beváltása			
5.6.	Éven túli lejáratú belföldi értékpapírok beváltása			
6.	Belföldi finanszírozás kiadásai (6.1. + ... + 6.4.)	12 137 430	12 137 430	12 137 430
6.1.	Allamháztartáson belüli megelőlegezések folyósítása			
6.2.	Allamháztartáson belüli megelőlegezések visszafizetése	12 137 430	12 137 430	12 137 430
6.3.	Pénzeszközök lekötött betétként elhelyezése			
6.4.	Pénzügyi lízing kiadásai			
7.	Külföldi finanszírozás kiadásai (7.1. + ... + 7.5.)			
7.1.	Forgatási célú külföldi értékpapírok vásárlása			
7.2.	Befektetési célú külföldi értékpapírok vásárlása			
7.3.	Külföldi értékpapírok beváltása			
7.4.	Hitelek, kölcsönök törlesztése külföldi kormányoknak nemz. Szervezeteknek			
7.5.	Hitelek, kölcsönök törlesztése külföldi pénzintézeteknek			
8.	Adóssághoz nem kapcsolódó származékos ügyletek			
9.	Váltókiadások			
10.	FINANSZÍROZÁSI KIADÁSOK ÖSSZESEN: (4.+...+9.)	12 137 430	12 137 430	12 137 430
11.	KIADÁSOK ÖSSZESEN: (3.+10.)	824 919 966	698 798 770	698 798 770

KÖLTSÉGVETÉSI, FINANSZÍROZÁSI BEVÉTELEK ÉS KIADÁSOK EGYENLEGE

3. sz. táblázat

Forintban!

1	Költségvetési hiány, többlet (költségvetési bevételek 9. sor - költségvetési kiadások 3. sor) (+/-)	-71 510 396	-40 925 401	-40 766 204
2.	Finanszírozási bevételek, kiadások egyenlege (finanszírozási bevételek 17. sor - finanszírozási kiadások 10. sor) (+/-)	71 510 396	40 925 401	40 925 401

Sellye Város Önkormányzat
2018. ÉVI ZÁRSZÁMADÁS
ÖNKÉNT VÁLLALT FELADATOK PÉNZÜGYI MÉRLEGE

B E V É T E L E K

1. sz. táblázat

Forintban!

Sor- szám	Bevételi jogcím	2018. évi		
		Eredeti előirányzat	Módosított előirányzat	2018. XII. 31. teljesítés
A	B	C	D	E
1.	Önkormányzat működési támogatásai (1.1.+...+1.6.)		22 175 491	22 175 491
1.1.	Helyi önkormányzatok működésének általános támogatása			
1.2.	Önkormányzatok egyes köznevelési feladatainak támogatása			
1.3.	Önkormányzatok szociális és gyermekjóléti feladatainak támogatása			
1.4.	Önkormányzatok kulturális feladatainak támogatása			
1.5.	Működési célú kvi támogatások és kiegészítő támogatások		22 175 491	22 175 491
1.6.	Elszámolásból származó bevételek			
2.	Működési célú támogatások államháztartáson belülről (2.1.+...+2.5.)	213 125 205	313 628 359	311 963 895
2.1.	Elvonások és befizetések bevételei			
2.2.	Működési célú garancia- és kezességvállalásból megtérülések			
2.3.	Működési célú visszatérítendő támogatások, kölcsönök visszatérülése			
2.4.	Működési célú visszatérítendő támogatások, kölcsönök igénybevétele			
2.5.	Egyéb működési célú támogatások bevételei	213 125 205	313 628 359	311 963 895
2.6.	2.5.-ből EU-s támogatás			
3.	Felhalmozási célú támogatások államháztartáson belülről (3.1.+...+3.5.)	93 277 364	1 229 399 960	1 229 399 960
3.1.	Felhalmozási célú önkormányzati támogatások		2 000 000	2 000 000
3.2.	Felhalmozási célú garancia- és kezességvállalásból megtérülések			
3.3.	Felhalmozási célú visszatérítendő támogatások, kölcsönök visszatérülése			
3.4.	Felhalmozási célú visszatérítendő támogatások, kölcsönök igénybevétele			
3.5.	Egyéb felhalmozási célú támogatások bevételei	93 277 364	1 227 399 960	1 227 399 960
3.6.	3.5.-ből EU-s támogatás			
4.	Közhatalmi bevételek (4.1.+...+4.7.)			
4.1.	Epitményadó			
4.2.	Idegenforgalmi adó			
4.3.	Iparüzési adó			
4.4.	Talajterhelési díj			
4.5.	Gépjárműadó			
4.6.	Egyéb áruhasználati és szolgáltatási adók			
4.7.	Egyéb közhatalmi bevételek			
5.	Működési bevételek (5.1.+...+ 5.11.)	383 950	263 985	263 985
5.1.	Készletértékesítés ellenértéke		263 985	263 985
5.2.	Szolgáltatások ellenértéke	320 000		
5.3.	Közvetített szolgáltatások értéke	5 000		
5.4.	Tulajdonosi bevételek			
5.5.	Ellátási díjak			
5.6.	Kiszámlázott általános forgalmi adó	58 950		
5.7.	Általános forgalmi adó visszatérítése			
5.8.	Kamatbevételek és más nyereségjellegű bevételek			
5.9.	Egyéb pénzügyi műveletek bevételei			
5.10.	Biztosító által fizetett kártérítés			
5.11.	Egyéb működési bevételek			
6.	Felhalmozási bevételek (6.1.+...+6.5.)		194 513	194 513
6.1.	Immateriális javak értékesítése			
6.2.	Ingatlanok értékesítése		140 400	140 400
6.3.	Egyéb tárgyi eszközök értékesítése			
6.4.	Részeselek értékesítése		54 113	54 113
6.5.	Részeselek megszűnéséhez kapcsolódó bevételek			
7.	Működési célú átvett pénzeszközök (7.1. + ... + 7.3.)	1 510 000	2 104 567	2 104 567
7.1.	Működési célú garancia- és kezességvállalásból megtérülések AH-n kívülről			
7.2.	Működési célú visszatérítendő támogatások, kölcsönök visszatér. AH-n	1 510 000	1 867 690	1 867 690
7.3.	Egyéb működési célú átvett pénzeszköz		236 877	236 877
7.4.	7.3.-ból EU-s támogatás (közvetlen)			
8.	Felhalmozási célú átvett pénzeszközök (8.1.+8.2.+8.3.)		1 082 102	1 082 102
8.1.	Felhalmozási célú garancia- és kezességvállalásból megtérülések AH-n kívülről			
8.2.	Felhalmozási célú visszatérítendő támogatások, kölcsönök visszatér. AH-n kívülről		1 082 102	1 082 102
8.3.	Egyéb felhalmozási célú átvett pénzeszköz			
8.4.	8.3.-ból EU-s támogatás (közvetlen)			
9.	KÖLTSÉGVETÉSI BEVÉTELEK ÖSSZESEN: (1+...+8)	308 296 519	1 568 848 977	1 567 184 513
10.	Hitel-, kölcsönfelvétel államháztartáson kívülről (10.1.+10.3.)			
10.1.	Hosszú lejáratú hitelek, kölcsönök felvétele			
10.2.	Likviditási célú hitelek, kölcsönök felvétele pénzügyi vállalkozástól			
10.3.	Rövid lejáratú hitelek, kölcsönök felvétele			

11.	Belföldi értékpapírok bevételei (11.1. + ... + 11.4.)			
11.1.	Forgatási célú belföldi értékpapírok beváltása, értékesítése			
11.2.	Éven belüli lejáratú belföldi értékpapírok kibocsátása			
11.3.	Befektetési célú belföldi értékpapírok beváltása, értékesítése			
11.4.	Éven túli lejáratú belföldi értékpapírok kibocsátása			
12.	Maradvány igénybevétele (12.1. + 12.2.)		38 413 873	38 413 873
12.1.	Előző év költségvetési maradványának igénybevétele		38 413 873	38 413 873
12.2.	Előző év vállalkozási maradványának igénybevétele			
13.	Belföldi finanszírozás bevételei (13.1. + ... + 13.3.)			
13.1.	Allamháztartáson belüli megelőlegezések			
13.2.	Allamháztartáson belüli megelőlegezések törlesztése			
13.3.	Lekötött betétek megszüntetése			
14.	Külföldi finanszírozás bevételei (14.1.+...14.4.)			
14.1.	Forgatási célú külföldi értékpapírok beváltása, értékesítése			
14.2.	Befektetési célú külföldi értékpapírok beváltása, értékesítése			
14.3.	Külföldi értékpapírok kibocsátása			
14.4.	Külföldi hitelek, kölcsönök felvétele			
15.	Váltóbevételek			
16.	Adóssághoz nem kapcsolódó származékos ügyletek bevételei			
17.	FINANSZÍROZÁSI BEVÉTELEK ÖSSZESEN: (10. + ... +16.)		38 413 873	38 413 873
18.	KÖLTSÉGVETÉSI ÉS FINANSZÍROZÁSI BEVÉTELEK ÖSSZESEN: (9+17)	308 296 519	1 607 262 850	1 605 598 386

KIADÁSOK

2. sz. táblázat

Forintban!

Sor-szám	Kiadási jogcím	2018. évi		
		Eredeti előirányzat	Módosított előirányzat	2018. XII. 31. teljesítés
A	B	C	D	E
1.	Működési költségvetés kiadásai (1.1+...+1.5.+1.18.)	209 609 155	1 504 837 695	173 405 331
1.1.	Személyi juttatások	64 627 505	88 325 699	86 888 261
1.2.	Munkaadókat terhelő járulékok és szociális hozzájárulási adó	12 637 052	16 667 320	16 442 405
1.3.	Dologi kiadások	129 344 598	58 602 690	51 388 879
1.4.	Ellátottak pénzbeli juttatásai			
1.5.	Egyéb működési célú kiadások	3 000 000	18 685 786	18 685 786
1.6.	- az 1.5-ből: - Előző évi elszámolásból származó befizetések			
1.7.	- Törvényi előírások alapján alapuló befizetések			
1.8.	- Elvonások és befizetések			
1.9.	- Garancia- és kezességvállalásból kifizetés ÁH-n belülre			
1.10.	- Visszatérítendő támogatások, kölcsönök nyújtása ÁH-n belülre			
1.11.	- Visszatérítendő támogatások, kölcsönök törlesztése ÁH-n belülre			
1.12.	- Egyéb működési célú támogatások ÁH-n belülre			
1.13.	- Garancia és kezességvállalásból kifizetés ÁH-n kívülre			
1.14.	- Visszatérítendő támogatások, kölcsönök nyújtása ÁH-n kívülre			
1.15.	- Árkiegészítések, ártámogatások			
1.16.	- Kamattámogatások			
1.17.	- Egyéb működési célú támogatások államháztartáson kívülre			
1.18.	Tartalékok		1 322 556 200	
1.19.	- az 1.18-ból: - Általános tartalék			
1.20.	- Céltartalék			
2.	Felhalmozási költségvetés kiadásai (2.1.+2.3.+2.5.)	98 687 364	102 425 155	99 074 935
2.1.	Beruházások	39 140 251	30 442 172	29 879 352
2.2.	2.1.-ből EU-s forrásból megvalósuló beruházás			
2.3.	Felújítások	59 547 113	71 982 983	69 195 583
2.4.	2.3.-ből EU-s forrásból megvalósuló felújítás			
2.5.	Egyéb felhalmozási kiadások			
2.6.	2.5.-ből - Garancia- és kezességvállalásból kifizetés ÁH-n belülre			
2.7.	- Visszatérítendő támogatások, kölcsönök nyújtása ÁH-n belülre			
2.8.	- Visszatérítendő támogatások, kölcsönök törlesztése ÁH-n belülre			
2.9.	- Egyéb felhalmozási célú támogatások ÁH-n belülre			
2.10.	- Garancia- és kezességvállalásból kifizetés ÁH-n kívülre			
2.11.	- Visszatérítendő támogatások, kölcsönök nyújtása ÁH-n kívülre			
2.12.	- Lakástámogatás			
2.13.	- Egyéb felhalmozási célú támogatások államháztartáson kívülre			
3.	KÖLTSÉGVETÉSI KIADÁSOK ÖSSZESEN (1+2)	308 296 519	1 607 262 850	272 480 266
4.	Hitel-, kölcsöntörlesztés államházt-on kívülre (4.1. + ... + 4.3.)			
4.1.	Hosszú lejáratú hitelek, kölcsönök törlesztése pénzügyi vállalkozásnak			
4.2.	Likviditási célú hitelek, kölcsönök törlesztése pénzügyi vállalkozásnak			
4.3.	Rövid lejáratú hitelek, kölcsönök törlesztése pénzügyi vállalkozásnak			
5.	Belföldi értékpapírok kiadásai (5.1. + ... + 5.6.)			
5.1.	Forgatási célú belföldi értékpapírok vásárlása			
5.2.	Befektetési célú belföldi értékpapírok vásárlása			
5.3.	Kincstárjegyek beváltása			
5.4.	Éven belüli lejáratú belföldi értékpapírok beváltása			
5.5.	Belföldi kötvények beváltása			
5.6.	Éven túli lejáratú belföldi értékpapírok beváltása			
6.	Belföldi finanszírozás kiadásai (6.1. + ... + 6.4.)			
6.1.	Allamháztartáson belüli megelőlegezések folyósítása			
6.2.	Allamháztartáson belüli megelőlegezések visszafizetése			
6.3.	Pénzeszközök lekötött betétként elhelyezése			
6.4.	Pénzügyi lízing kiadásai			
7.	Külföldi finanszírozás kiadásai (7.1. + ... + 7.5.)			
7.1.	Forgatási célú külföldi értékpapírok vásárlása			
7.2.	Befektetési célú külföldi értékpapírok vásárlása			
7.3.	Külföldi értékpapírok beváltása			
7.4.	Hitelek, kölcsönök törlesztése külföldi kormányoknak nemz. Szervezeteknek			
7.5.	Hitelek, kölcsönök törlesztése külföldi pénzintézeteknek			
8.	Adóssághoz nem kapcsolódó származékos ügyletek			
9.	Váltókiadások			
10.	FINANSZÍROZÁSI KIADÁSOK ÖSSZESEN: (4.+...+9.)			
11.	KIADÁSOK ÖSSZESEN: (3.+10.)	308 296 519	1 607 262 850	272 480 266

KÖLTSÉGVETÉSI, FINANSZÍROZÁSI BEVÉTELEK ÉS KIADÁSOK EGYENLEGE

3. sz. táblázat

Forintban!

1	Költségvetési hiány, többlet (költségvetési bevételek 9. sor - költségvetési kiadások 3. sor) (+/-)		-38 413 873	1 294 704 247
2.	Finanszírozási bevételek, kiadások egyenlege (finanszírozási bevételek 17. sor - finanszírozási kiadások 10. sor) (+/-)		38 413 873	38 413 873

Sellye Város Önkormányzat
2018. ÉVI ZÁRSZÁMADÁS
ÁLLAMIGAZGATÁSI FELADATOK PÉNZÜGYI MÉRLEGE

BEVÉTELEK

1. sz. táblázat

Forintban!

Sor-szám	Bevételi jogcím	2018. évi		
		Eredeti előirányzat	Módosított előirányzat	2018. XII. 31. teljesítés
A	B	C	D	E
1.	Önkormányzat működési támogatásai (1.1.+...+1.6.)			
1.1.	Helyi önkormányzatok működésének általános támogatása			
1.2.	Önkormányzatok egyes köznevelési feladatainak támogatása			
1.3.	Önkormányzatok szociális és gyermekjóléti feladatainak támogatása			
1.4.	Önkormányzatok kulturális feladatainak támogatása			
1.5.	Működési célú kvi támogatások és kiegészítő támogatások			
1.6.	Elszámolásból származó bevételek			
2.	Működési célú támogatások államháztartáson belülről (2.1.+...+2.5.)			
2.1.	Elvonások és befizetések bevételei			
2.2.	Működési célú garancia- és kezességvállalásból megtérülések			
2.3.	Működési célú visszatérítendő támogatások, kölcsönök visszatérülése			
2.4.	Működési célú visszatérítendő támogatások, kölcsönök igénybevétele			
2.5.	Egyéb működési célú támogatások bevételei			
2.6.	2.5.-ből EU-s támogatás			
3.	Felhalmozási célú támogatások államháztartáson belülről (3.1.+...+3.5.)			
3.1.	Felhalmozási célú önkormányzati támogatások			
3.2.	Felhalmozási célú garancia- és kezességvállalásból megtérülések			
3.3.	Felhalmozási célú visszatérítendő támogatások, kölcsönök visszatérülése			
3.4.	Felhalmozási célú visszatérítendő támogatások, kölcsönök igénybevétele			
3.5.	Egyéb felhalmozási célú támogatások bevételei			
3.6.	3.5.-ből EU-s támogatás			
4.	Közhatalmi bevételek (4.1.+...+4.7.)			
4.1.	Építményadó			
4.2.	Idegenforgalmi adó			
4.3.	Iparüzési adó			
4.4.	Talajterhelési díj			
4.5.	Gépjárműadó			
4.6.	Egyéb áruhasználati és szolgáltatási adók			
4.7.	Egyéb közhatalmi bevételek			
5.	Működési bevételek (5.1.+...+ 5.11.)			
5.1.	Készletértékesítés ellenértéke			
5.2.	Szolgáltatások ellenértéke			
5.3.	Közvetített szolgáltatások értéke			
5.4.	Tulajdonosi bevételek			
5.5.	Ellátási díjak			
5.6.	Kiszámlázott általános forgalmi adó			
5.7.	Általános forgalmi adó visszatérítése			
5.8.	Kamatbevételek és más nyereségjellegű bevételek			
5.9.	Egyéb pénzügyi műveletek bevételei			
5.10.	Biztosító által fizetett kártérítés			
5.11.	Egyéb működési bevételek			
6.	Felhalmozási bevételek (6.1.+...+6.5.)			
6.1.	Immateriális javak értékesítése			
6.2.	Ingatlanok értékesítése			
6.3.	Egyéb tárgyi eszközök értékesítése			
6.4.	Részesedések értékesítése			
6.5.	Részesedések megszűnéséhez kapcsolódó bevételek			
7.	Működési célú átvett pénzeszközök (7.1. + ... + 7.3.)			
7.1.	Működési célú garancia- és kezességvállalásból megtérülések AH-n kívülről			
7.2.	Működési célú visszatérítendő támogatások, kölcsönök visszatér. AH-n kívülről			
7.3.	Egyéb működési célú átvett pénzeszköz			
7.4.	7.3.-ból EU-s támogatás (közvetlen)			
8.	Felhalmozási célú átvett pénzeszközök (8.1.+8.2.+8.3.)			
8.1.	Felhalm. célú garancia- és kezességvállalásból megtérülések AH-n kívülről			
8.2.	Felhalm. célú visszatérítendő támogatások, kölcsönök visszatér. AH-n kívülről			
8.3.	Egyéb felhalmozási célú átvett pénzeszköz			
8.4.	8.3.-ból EU-s támogatás (közvetlen)			
9.	KÖLTSÉGVETÉSI BEVÉTELEK ÖSSZESEN: (1+...+8)			
10.	Hitel-, kölcsönfelvétel államháztartáson kívülről (10.1.+10.3.)			
10.1.	Hosszú lejáratú hitelek, kölcsönök felvétele			
10.2.	Likviditási célú hitelek, kölcsönök felvétele pénzügyi vállalkozástól			
10.3.	Rövid lejáratú hitelek, kölcsönök felvétele			
11.	Belföldi értékpapírok bevételei (11.1. +...+ 11.4.)			
11.1.	Forgatási célú belföldi értékpapírok beváltása, értékesítése			
11.2.	Éven belüli lejáratú belföldi értékpapírok kibocsátása			
11.3.	Befektetési célú belföldi értékpapírok beváltása, értékesítése			
11.4.	Éven túli lejáratú belföldi értékpapírok kibocsátása			
12.	Maradvány igénybevétele (12.1. + 12.2.)			

12.1.	Előző év költségvetési maradványának igénybevétele			
12.2.	Előző év vállalkozási maradványának igénybevétele			
13.	Belföldi finanszírozás bevételei (13.1. + ... + 13.3.)			
13.1.	Államháztartáson belüli megelőlegezések			
13.2.	Államháztartáson belüli megelőlegezések törlesztése			
13.3.	Lekötött betétek megszüntetése			
14.	Külföldi finanszírozás bevételei (14.1.+...14.4.)			
14.1.	Forgatási célú külföldi értékpapírok beváltása, értékesítése			
14.2.	Befektetési célú külföldi értékpapírok beváltása, értékesítése			
14.3.	Külföldi értékpapírok kibocsátása			
14.4.	Külföldi hitelek, kölcsönök felvétele			
15.	Váltóbevételek			
16.	Adóssághoz nem kapcsolódó származékos ügyletek bevételei			
17.	FINANSZÍROZÁSI BEVÉTELEK ÖSSZESEN: (10. + ... +16.)			
18.	KÖLTSÉGVETÉSI ÉS FINANSZÍROZÁSI BEVÉTELEK ÖSSZESEN: (9+17)			

KIADÁSOK

2. sz. táblázat

Forintban!

Sor- szám	Kiadási jogcím	2018. évi		
		Eredeti előirányzat	Módosított előirányzat	2018. XII. 31. teljesítés
A	B	C	D	E
1.	Működési költségvetés kiadásai (1.1.+...+1.5.+1.18.)			
1.1.	Személyi juttatások			
1.2.	Munkaadókat terhelő járulékok és szociális hozzájárulási adó			
1.3.	Dologi kiadások			
1.4.	Ellátottak pénzbeli juttatásai			
1.5.	Egyéb működési célú kiadások			
1.6.	- az 1.5-ből: - Előző évi elszámolásból származó befizetések			
1.7.	- Törvényi előíráson alapuló befizetések			
1.8.	- Elvonások és befizetések			
1.9.	- Garancia- és kezességvállalásból kifizetés ÁH-n belülre			
1.10.	-Visszatérítendő támogatások, kölcsönök nyújtása ÁH-n belülre			
1.11.	- Visszatérítendő támogatások, kölcsönök törlesztése ÁH-n belülre			
1.12.	- Egyéb működési célú támogatások ÁH-n belülre			
1.13.	- Garancia és kezességvállalásból kifizetés ÁH-n kívülre			
1.14.	- Visszatérítendő támogatások, kölcsönök nyújtása ÁH-n kívülre			
1.15.	- Árkiegészítések, ártámogatások			
1.16.	- Kamattámogatások			
1.17.	- Egyéb működési célú támogatások államháztartáson kívülre			
1.18.	Tartalékok			
1.19.	- az 1.18-ból: - Általános tartalék			
1.20.	- Céltartalék			
2.	Felhalmozási költségvetés kiadásai (2.1.+2.3.+2.5.)			
2.1.	Beruházások			
2.2.	2.1.-ből EU-s forrásból megvalósuló beruházás			
2.3.	Felújítások			
2.4.	2.3.-ből EU-s forrásból megvalósuló felújítás			
2.5.	Egyéb felhalmozási kiadások			
2.6.	2.5.-ből - Garancia- és kezességvállalásból kifizetés ÁH-n belülre			
2.7.	- Visszatérítendő támogatások, kölcsönök nyújtása ÁH-n belülre			
2.8.	- Visszatérítendő támogatások, kölcsönök törlesztése ÁH-n belülre			
2.9.	- Egyéb felhalmozási célú támogatások ÁH-n belülre			
2.10.	- Garancia- és kezességvállalásból kifizetés ÁH-n kívülre			
2.11.	- Visszatérítendő támogatások, kölcsönök nyújtása ÁH-n kívülre			
2.12.	- Lakástámogatás			
2.13.	- Egyéb felhalmozási célú támogatások államháztartáson kívülre			
3.	KÖLTSÉGVETÉSI KIADÁSOK ÖSSZESEN (1+2)			
4.	Hitel-, kölcsöntörlesztés államházt-on kívülre (4.1. + ... + 4.3.)			
4.1.	Hosszú lejáratú hitelek, kölcsönök törlesztése pénzügyi vállalkozásnak			
4.2.	Likviditási célú hitelek, kölcsönök törlesztése pénzügyi vállalkozásnak			
4.3.	Rövid lejáratú hitelek, kölcsönök törlesztése pénzügyi vállalkozásnak			
5.	Belföldi értékpapírok kiadásai (5.1. + ... + 5.6.)			
5.1.	Forgatási célú belföldi értékpapírok vásárlása			
5.2.	Befektetési célú belföldi értékpapírok vásárlása			
5.3.	Kincstárjegyek beváltása			
5.4.	Éven belüli lejáratú belföldi értékpapírok beváltása			
5.5.	Belföldi kötvények beváltása			
5.6.	Éven túli lejáratú belföldi értékpapírok beváltása			

6.	Belföldi finanszírozás kiadásai (6.1. + ... + 6.4.)			
6.1.	Államháztartáson belüli megelőlegezések folyósítása			
6.2.	Államháztartáson belüli megelőlegezések visszafizetése			
6.3.	Pénzeszközök lekötött betétként elhelyezése			
6.4.	Pénzügyi lízing kiadásai			
7.	Külföldi finanszírozás kiadásai (7.1. + ... + 7.5.)			
7.1.	Forgatási célú külföldi értékpapírok vásárlása			
7.2.	Befektetési célú külföldi értékpapírok vásárlása			
7.3.	Külföldi értékpapírok beváltása			
7.4.	Hitelek, kölcsönök törlesztése külföldi kormányoknak nemz. Szervezeteknek			
7.5.	Hitelek, kölcsönök törlesztése külföldi pénzintézeteknek			
8.	Adóssághoz nem kapcsolódó származékos ügyletek			
9.	Váltókiadások			
10.	FINANSZÍROZÁSI KIADÁSOK ÖSSZESEN: (4.+...+9.)			
11.	KIADÁSOK ÖSSZESEN: (3.+10.)			

KÖLTSÉGVETÉSI, FINANSZÍROZÁSI BEVÉTELEK ÉS KIADÁSOK EGYENLEGE

3. sz. táblázat

Forintban!

1	Költségvetési hiány, többlet (költségvetési bevételek 9. sor - költségvetési kiadások 3. sor) (+/-)			
2.	Finanszírozási bevételek, kiadások egyenlege (finanszírozási bevételek 17. sor - finanszírozási kiadások 10. sor) (+/-)			

**I. Működési célú bevételek és kiadások mérlege
(Önkormányzati szinten)**

Sor- szám	Bevételek				Kiadások			
	Megnevezés	2018. évi eredeti előirányzat	2018. évi módosított előirányzat	2018. XII. 31. teljesítés	Megnevezés	2018. évi eredeti előirányzat	2018. évi módosított előirányzat	2018. XII. 31. teljesítés
A	B	C	D	E	F	G	H	I
1.	Önkormányzatok működési támogatásai	330 873 449	361 154 157	361 154 157	Személyi juttatások	267 516 942	377 435 043	375 997 605
2.	Működési célú támogatások államháztartáson belülről	494 566 898	474 314 628	472 350 164	Munkaadókat terhelő járulékok és szociális hozzájárulási adó	49 835 939	61 707 681	61 482 766
3.	2.-ből EU-s támogatás	52 133 037	284 956 230	284 956 230	Dologi kiadások	246 053 107	204 474 855	197 261 044
4.	Közhatalmi bevételek	93 700 000	95 135 251	95 135 251	Ellátottak pénzbeli juttatásai	10 381 137	19 672 050	19 672 050
5.	Működési bevételek	28 023 388	33 593 414	33 752 611	Egyéb működési célú kiadások	177 070 137	170 172 077	170 172 077
6.	Működési célú átvett pénzeszközök	1 510 000	2 104 567	2 104 567	Tartalékok	239 588 264	120 702 881	
7.	6.-ből EU-s támogatás (közvetlen)							
8.								
9.								
10.								
11.								
12.								
13.	Költségvetési bevételek összesen (1.+2.+4.+5.+6.+8.+...+12.)	948 673 735	966 302 017	964 496 750	Költségvetési kiadások összesen (1.+...+12.)	990 445 526	954 164 587	824 585 542
14.	Hiany belső finanszírozásának bevételei (15.+...+19.)	53 909 221			Értékpapír vásárlása, visszavásárlása			
15.	Költségvetési maradvány igénybevétele	53 909 221			Likviditási célú hitelek törlesztése			
16.	Vállalkozási maradvány igénybevétele				Rövid lejáratú hitelek törlesztése			
17.	Betét visszavonásából származó bevétel				Hosszú lejáratú hitelek törlesztése			
18.	Egyéb belső finanszírozási bevételek				Kölcsön törlesztése			
19.	Értékpapírok bevételei				Forgatási célú beföldi, külföldi értékpapírok vásárlása			
20.	Hiany külső finanszírozásának bevételei (21.+...+23.)				Pénzeszközök lekötött betétként elhelyezése			
21.	Likviditási célú hitelek, kölcsönök felvétele				Adóssághoz nem kapcsolódó származékos ügyletek			
22.	Váltóbevételek				Váltókiadások			
23.	Adóssághoz nem kapcsolódó származékos ügyletek				Államháztartáson belüli megelőlegezések	12 137 430	12 137 430	12 137 430
24.	Működési célú finanszírozási bevételek összesen (14.+20.)	53 909 221			Működési célú finanszírozási kiadások összesen (13.+...+23.)	12 137 430	12 137 430	12 137 430
25.	BEVÉTELEK ÖSSZESEN (13.+24.)	1 002 582 956	966 302 017	964 496 750		1 002 582 956	966 302 017	836 722 972
26.	Költségvetési hiány:	41 771 791	-	-	Költségvetési többlet:	-	12 137 430	139 911 208
27.	Bruttó hiány:				Bruttó többlet:			127 773 778

Forintban!

II. Felhalmozási célú bevételek és kiadások mérlege
(Önkormányzati szinten)

Forintban!

Sor- szám	Bevételek				Kiadások			
	Megnevezés	2018. évi eredeti előirányzat	2018. évi módosított előirányzat	2018. XII. 31. teljesítés	Megnevezés	2018. évi eredeti előirányzat	2018. évi módosított előirányzat	2018. XII. 31. teljesítés
A	B	C	D	E	F	G	H	I
1.	Felhalmozási célú támogatások államháztartáson belülről	99 277 364	1 247 006 284	1 247 006 284	Beruházások	40 690 251	35 496 337	34 933 717
2.	1.-ből EU-s támogatás	47 391 964	1 226 564 260	1 226 564 260	1.-ből EU-s forrásból megvalósuló beruházás	31 290 251	21 825 781	21 825 781
3.	Felhalmozási bevételek		194 513	194 513	Felújítások	89 943 278	102 409 747	99 622 347
4.	Felhalmozási célú átvett pénzeszközök átvétele		1 082 102	1 082 102	3.-ből EU-s forrásból megvalósuló felújítás	15 720 713	69 195 583	69 195 583
5.	4.-ből EU-s támogatás (közvetlen)				Egyéb felhalmozási kiadások			
6.	Egyéb felhalmozási célú bevételek							
7.								
8.								
9.								
10.								
11.					Tartalékok		1 201 853 319	
12.	Költségvetési bevételek összesen: (1.+3.+4.+6.+...+11.)	99 277 364	1 248 282 899	1 248 282 899	Költségvetési kiadások összesen: (1.+3.+5.+...+11.)	130 633 529	1 339 759 603	134 556 064
13.	<i>Hány belső finanszírozás bevételei (14 ... 18)</i>	<i>31 356 165</i>	<i>91 476 704</i>	<i>91 476 704</i>	Értékpapír vásárlása, visszavásárlása			
14.	Költségvetési maradvány igénybevétele	31 356 165	79 020 668	79 020 668	Hitelek törlesztése			
15.	Vállalkozási maradvány igénybevétele				Rövid lejáratú hitelek törlesztése			
16.	Betét visszavonásából származó bevétel				Hosszú lejáratú hitelek törlesztése			
17.	Értékpapír értékesítése				Kölcsön törlesztése			
18.	Egyéb belső finanszírozási bevételek		12 456 036	12 456 036	Befektetési célú beföldi, külföldi értékpapírok vásárlása			
19.	<i>Hány külső finanszírozásnak bevételei (20 ... 24)</i>				Betét elhelyezése			
20.	Hosszú lejáratú hitelek, kölcsönök felvétele				Pénzügyi lízing kiadásai			
21.	Likviditási célú hitelek, kölcsönök felvétele							
22.	Rövid lejáratú hitelek, kölcsönök felvétele							
23.	Értékpapírok kibocsátása							
24.	Egyéb külső finanszírozási bevételek							
25.	Felhalmozási célú finanszírozási bevételek összesen (13.+19.)	31 356 165	91 476 704	91 476 704	Felhalmozási célú finanszírozási kiadások összesen (13.+...+24.)			
26.	BEVÉTEL ÖSSZESEN (12+25)	130 633 529	1 339 759 603	1 339 759 603	KIADÁSOK ÖSSZESEN (12+25)	130 633 529	1 339 759 603	134 556 064
27.	Költségvetési hiány:	31 356 165	91 476 704	-	Költségvetési többlet:	-	-	1 113 726 835
28.	Bruttó hiány:	-	-	-	Bruttó többlet:	-	-	1 205 203 539

Beruházási (felhalmozási) kiadások előirányzata és teljesítése beruházásonként

Beruházás megnevezése	Teljes költség		Kivitelezés kezdési és befejezési éve	Felhasználás 2017. XII. 31-ig	2018. évi módosított előirányzat	Teljesítés 2018. XII. 31-ig	Összes teljesítés 2018. XII. 31-ig
	A	B					
Sellye Család- és Gyermekejöléti Központ informatikai eszközök beszerzése		398 025	2018		398 025	398 025	398 025
Sellye Család- és Gyermekejöléti Központ irodabútor beszerzése		493 503	2018		493 503	493 503	493 503
Sellye Városi Művelődési Ház, Könyvtár és Múzeális Intézmény könyvek beszerzése (Könyvtár)		824 210	2018		824 210	824 210	824 210
Sellye Városi Művelődési Ház, Könyvtár és Múzeális Intézmény eszközök beszerzése		168 674	2018		168 674	168 674	168 674
Sellyei Közös Önkormányzati Hivatal informatikai eszközök beszerzése		245 880	2018		245 880	245 880	245 880
Sellyei Közös Önkormányzati Hivatal eszközök, irodabútorok beszerzése		203 355	2018		203 355	203 355	203 355
MLSZ labdafogó háló, kerítés, mobil lejáró önrész		1 933 924	2019		1 933 924	1 933 924	1 933 924
Közfoglalkoztatás - belvíz - ingatlan létesítés		2 032 338	2018		2 032 338	2 032 338	2 032 338
TOP-1.1.3 építési és kiviteli tervdokumentáció (Piac)		5 575 300	2018-2020		5 575 300	5 575 300	5 575 300
Kéréspárgalmi hálózati terv - Fürdő utca TOP-3.1.1		3 022 600	2018-2020		3 022 600	3 022 600	3 022 600
TOP-2.1.1 tervezési díj (Barnamező)		4 902 200	2018-2019		4 902 200	4 902 200	4 902 200
TOP-1.4.1 tervezési díj (Óvoda)		3 408 350	2018-2020		3 408 350	3 408 350	3 408 350
Közfoglalkoztatás - HIK - fűnyíró		120 650	2018		120 650	120 650	120 650
Közfoglalkoztatás - MG program - propágátor, szivattyú		367 730	2018		367 730	367 730	367 730
Lámpatestek - közvilágítás		200 000	2018		200 000	200 000	200 000
Konyha felújítás - konyhai eszközök, felszerelések		6 031 457	2018		6 031 457	6 031 457	6 031 457
EFOP-1.5.3 eszközök beszerzése		1 070 775	2018		1 070 775	1 070 775	1 070 775
EFOP-4.1.8 bútorok		537 286	2018		537 286	537 286	537 286
EFOP-2.1.2 bútorok, egyéb eszközök beszerzése		2 276 481	2018		2 276 481	2 276 481	2 276 481
EFOP-3.9.2 informatikai eszközök beszerzése		1 032 789	2018		1 032 789	1 032 789	1 032 789
Nyomtató (építésügy): kártyaolvasó (GIRO Zrt)		88 190	2018		88 190	88 190	88 190
ÖSSZESEN:		34 933 717				34 933 717	34 933 717

Forintban!

Felújítási kiadások előirányzata és teljesítése felújításokként

Felújítás megnevezése	Teljes költség	Kivitelezés kezdési és befejezési éve	Felhasználás 2017. XII. 31-ig	2018. évi módosított előirányzat	Teljesítés 2018. XII. 31-ig	Összes teljesítés 2018. XII. 31-ig
Szennyvíztelep korszerűsítés	9 821 000	2018-2019		9 821 000	9 821 000	9 821 000
Pályázati iroda kialakítás (Sellye, Dózsa Gy. u. 1.)	591 279	2018		591 279	591 279	591 279
Közfoglalkoztatás - közút program - ingatlan felújítás	3 743 101	2018		3 743 101	3 743 101	3 743 101
Közfoglalkoztatás - helyi sajátosságok program - ingatlan felújítás	1 238 187	2018		1 238 187	1 238 187	1 238 187
Közfoglalkoztatás - földút program - ingatlan felújítás	21 336	2018		21 336	21 336	21 336
EFOP-2.1.2 tervezési díj	2 286 000	2018-2019		2 286 000	2 286 000	2 286 000
TOP-4.2.1 ingatlan felújítás (Sellye, Erdély u. 4.)	66 909 583	2018		66 909 583	66 909 583	66 909 583
Konyha és ebédlő felújítás (Sellye, Zrínyi u.)	15 011 861	2018		15 011 861	15 011 861	15 011 861
ÖSSZESEN:	99 622 347				99 622 347	99 622 347

Forintban!

**Európai uniós támogatással megvalósuló projektek
bevételei, kiadási, hozzájárulások**

EU-s projekt neve, azonosítója: EFOP-1.4.2-16-2016-00018.

Integrált térségi gyermekprogramok

adatok forintban

Források	Teljesítés	2018	2018. után	Összesen
Saját erő				
- saját erőből központi támogatás				
EU-s forrás	155 490 000	155 490 000	344 464 164	499 954 164
Társfinanszírozás				
Hitel				
Egyéb forrás				
Források összesen:	155 490 000	155 490 000	344 464 164	499 954 164

Kiadások, költségek	Teljesítés	2018	2018. után	Összesen
Személyi jellegű	44 262 920	44 262 920		
Beruházások, beszerzések	0	0		
Szolgáltatások igénybe vétele	15 794 772	15 794 772		
Egyéb költségek	5 438 981	5 438 981		
Összesen:	65 496 673	65 496 673	434 457 491	499 954 164

EU-s projekt neve, azonosítója: EFOP-4.1.8-16-2017-00014. A

könyvtári intézményrendszer tanulást segítő infrastrukturális

adatok forintban

Források	Teljesítés	2018	2018. után	Összesen
Saját erő				
- saját erőből központi támogatás				
EU-s forrás	19 386 775	19 386 775	354 825	19 741 600
Társfinanszírozás				
Hitel				
Egyéb forrás				
Források összesen:	19 386 775	19 386 775	354 825	19 741 600

Kiadások, költségek	Teljesítés	2018	2018. után	Összesen
Személyi jellegű	1 559 476	1 559 476		1 559 476
Beruházások, beszerzések	537 286	537 286		537 286
Szolgáltatások igénybe vétele	233 373	233 373		233 373
Egyéb költségek	253 999	253 999		253 999
Összesen:	2 584 134	2 584 134	17 157 466	19 741 600

**EU-s projekt neve, azonosítója: EFOP-2.1.2-16-2017-00005. A
Sellyei Járás integrált térségi gyermekprogramjának**

forintban

Források	Teljesítés	2018	2018. után	Összesen
Saját erő				
- saját erőből központi támogatás				
EU-s forrás	21 933 401	21 933 401	78 066 599	100 000 000
Társfinanszírozás				
Hitel				
Egyéb forrás				
Források összesen:	21 933 401	21 933 401	78 066 599	100 000 000

Kiadások, költségek	Teljesítés	2018	2018. után	Összesen
Személyi jellegű	1 226 071	1 226 071		1 226 071
Beruházások, beszerzések	4 562 481	4 562 481		4 562 481
Szolgáltatások igénybe vétele	1 511 811	1 511 811		1 511 811
Egyéb költségek	806 726	806 726		806 726
Összesen:	8 107 089	8 107 089	91 892 911	100 000 000

EU-s projekt neve, azonosítója: TOP-2.1.1-16-BA1-2017-00001.

Barnamezős területek rehabilitációja

forintban

Források	Teljesítés	2018.	2018.után	Összesen
Saját erő				
- saját erőből központi támogatás				
EU-s forrás	197 147 752	197 147 752	1 852 245	198 999 997
Társfinanszírozás				
Hitel				
Egyéb forrás				
Források összesen:	197 147 752	197 147 752	1 852 245	198 999 997

Kiadások, költségek	Teljesítés	2018.	2018.után	Összesen
Személyi jellegű	0	0	0	
Beruházások, beszerzések	4 902 200	4 902 200	0	4 902 200
Szolgáltatások igénybe vétele	1 700 787	1 700 787	0	1 700 787
Egyéb költségek	636 612	636 612	0	636 612
Összesen:	7 239 599	7 239 599	191 760 398	198 999 997

EU-s projekt neve, azonosítója: TOP-1.1.3-16-BA1-2017-00006
Piac és az ahhoz szükséges infrastruktúra kialakítása Sellyén

forintban

Források	Teljesítés	2018.	2018.után	Összesen
Saját erő				
- saját erőből központi támogatás				
EU-s forrás	136 935 122	136 935 122		136 935 122
Társfinanszírozás				
Hitel				
Egyéb forrás				
Források összesen:	136 935 122	136 935 122		136 935 122

Kiadások, költségek	Teljesítés	2018.	2018.után	Összesen
Személyi jellegű	229 440	229 440		229 440
Beruházások, beszerzések	5 575 300	5 575 300		5 575 300
Szolgáltatások igénybe vétele	254 100	254 100		254 100
Egyéb költségek				
Összesen:	6 058 840	6 058 840	130 876 282	136 935 122

EU-s projekt neve, azonosítója: TOP-4.2.1-16-BA1-2017-00013.
Sellye Család- és Gyermekjóléti Központ infrastruktúrájának

Források	Teljesítés	2018.	2018.után	Összesen
Saját erő				
- saját erőből központi támogatás				
EU-s forrás	78 112 526	78 112 526		78 112 526
Társfinanszírozás				
Hitel				
Egyéb forrás				
Források összesen:	78 112 526	78 112 526		78 112 526

Kiadások, költségek	Teljesítés	2018.	2018.után	Összesen
Személyi jellegű	377 500	377 500	0	377 500
Beruházások, beszerzések	67 696 983	66 909 583	0	66 909 583
Szolgáltatások igénybe vétele			0	
Egyéb költségek	0	0	0	
Összesen:	68 074 483	67 287 083	10 825 443	78 112 526

EU-s projekt neve, azonosítója: TOP-1.4.1-16-BA1-2017-00009
Hátrányból előnyt: Ormánsági Tücsök Óvoda ellátási
színvonalának emelése gyermekeink hátrányos helyzetének

Források	Teljesítés	2018.	2018.után	Összesen
Saját erő				
- saját erőből központi támogatás				
EU-s forrás	375 734 933	375 734 933		375 734 933
Társfinanszírozás				
Hitel				
Egyéb forrás				
Források összesen:	375 734 933	375 734 933		375 734 933

Kiadások, költségek	Teljesítés	2018.	2018.után	Összesen
Személyi jellegű	1 734 530	1 734 530		1 734 530
Beruházások, beszerzések	3 408 350	3 408 350		3 408 350
Szolgáltatások igénybe vétele	3 950 000	3 950 000		3 950 000
Egyéb költségek	1 066 500	1 066 500		1 066 500
Összesen:	10 159 380	10 159 380	365 575 553	375 734 933

EU-s projekt neve, azonosítója: TOP-3.1.1-16-BA1-2017-00010
Nyeregbe az Ormánságban

Források	Teljesítés	2018.	2018.után	Összesen
Saját erő				
- saját erőből központi támogatás				
EU-s forrás	101 729 436	101 729 436	762 000	102 491 436
Társfinanszírozás				
Hitel				
Egyéb forrás				
Források összesen:	101 729 436	101 729 436	762 000	102 491 436

Kiadások, költségek	Teljesítés	2018.	2018.után	Összesen
Személyi jellegű	224 058	224 058		224 058
Beruházások, beszerzések	3 022 600	3 022 600		3 022 600
Szolgáltatások igénybe vétele				
Egyéb költségek				
Összesen:	3 246 658	3 246 658	99 244 778	102 491 436

EU-s projekt neve, azonosítója: EFOP-3.9.2-16-2017-00034.**Humán kapacitások fejlesztése az Ormánság szívében**

Források	Teljesítés	2018.	2018.után	Összesen
Saját erő				
- saját erőből központi támogatás				
EU-s forrás	57 842 898	57 842 898	53 173 302	111 016 200
Társfinanszírozás				
Hitel				
Egyéb forrás				
Források összesen:	57 842 898	57 842 898	53 173 302	111 016 200

Kiadások, költségek	Teljesítés	2018.	2018.után	Összesen
Személyi jellegű	9 787 049	9 787 049		9 787 049
Beruházások, beszerzések	1 032 789	1 032 789		1 032 789
Szolgáltatások igénybe vétele	5 640 000	5 640 000		5 640 000
Egyéb költségek	2 249 150	2 249 150		2 249 150
Összesen:	18 708 988	18 708 988	92 307 212	111 016 200

EU-s projekt neve, azonosítója: EFOP-1.5.3-16-2017-00029.**Humán szolgáltatások fejlesztése az Ormánság szívében**

Források	Teljesítés	2018.	2018.után	Összesen
Saját erő				
- saját erőből központi támogatás				
EU-s forrás	69 397 852	69 397 852	100 700 058	170 097 910
Társfinanszírozás				
Hitel				
Egyéb forrás				
Források összesen:	69 397 852	69 397 852	100 700 058	170 097 910

Kiadások, költségek	Teljesítés	2018.	2018.után	Összesen
Személyi jellegű	5 741 740	5 741 740		5 741 740
Beruházások, beszerzések	1 070 775	1 070 775		1 070 775
Szolgáltatások igénybe vétele	8 120 000	8 120 000		8 120 000
Egyéb költségek	2 478 356	2 478 356		2 478 356
Összesen:	17 410 871	17 410 871	152 687 039	170 097 910

EU-s projekt neve, azonosítója: TOP-2.1.2-16-BA1-2017-00004
Élhetőbb, szebb, zöldebb város megteremtése az Ormánság

Források	Teljesítés	2018.	2018.után	Összesen
Saját erő				
- saját erőből központi támogatás				
EU-s forrás	289 893 528	289 893 528	3 158 000	293 051 528
Társfinanszírozás				
Hitel				
Egyéb forrás				
Források összesen:	289 893 528	289 893 528	3 158 000	293 051 528

Kiadások, költségek	Teljesítés	2018.	2018.után	Összesen
Személyi jellegű	1 268 792	1 268 792		2 537 584
Beruházások, beszerzések				
Szolgáltatások igénybe vétele				
Egyéb költségek				
Összesen:	1 268 792	1 268 792	291 782 736	293 051 528

EU-s projekt neve, azonosítója: TOP-3.2.1-16-BA1-2017-00019 A
sellyei alapfokú oktatási intézményhez kapcsolódó épület
energetikai korszerűsítése

Források	Teljesítés	2018.	2018.után	Összesen
Saját erő				
- saját erőből központi támogatás				
EU-s forrás	7 916 267	7 916 267	139 742 978	147 659 245
Társfinanszírozás				
Hitel				
Egyéb forrás				
Források összesen:	7 916 267	7 916 267	139 742 978	147 659 245

Kiadások, költségek	Teljesítés	2018.	2018.után	Összesen
Személyi jellegű	97 600	97 600		97 600
Beruházások, beszerzések				
Szolgáltatások igénybe vétele	600 000	600 000		600 000
Adminisztratív költségek	162 000	162 000		162 000
Összesen:	859 600	859 600	146 799 645	147 659 245

Megnevezés	Sellye Város Önkormányzat	01		
Feladat megnevezése	Összes bevétel, kiadás	01		
intézmények nélkül!		Forintban!		
Száma	Kiemelt előirányzat, előirányzat megnevezése	Eredeti előirányzat	Módosított előirányzat	Teljesítés 2018. XII. 31.
A	B	C	D	E
Bevételek				
1.	Önkormányzat működési támogatásai (1.1.+...+1.6.)	330 873 449	361 154 157	361 154 157
1.1.	Helyi önkormányzatok működésének általános támogatása	141 276 987	141 428 511	141 428 511
1.2.	Önkormányzatok egyes köznevelési feladatainak támogatása	80 497 567	79 049 500	79 049 500
1.3.	Önkormányzatok szociális és gyermekjóléti feladatainak támogatása	105 768 975	113 041 722	113 041 722
1.4.	Önkormányzatok kulturális feladatainak támogatása	3 329 920	4 632 133	4 632 133
1.5.	Működési célú kvi támogatások és kiegészítő támogatások		22 175 491	22 175 491
1.6.	Elszámolásból származó bevételek		826 800	826 800
2.	Működési célú támogatások államháztartáson belülről (2.1.+...+2.5.)	481 393 375	456 767 299	456 767 299
2.1.	Elvonások és befizetések bevételei			
2.2.	Működési célú garancia- és kezességvállalásból megtérülések			
2.3.	Működési célú visszatérítendő támogatások, kölcsönök visszatérülése			
2.4.	Működési célú visszatérítendő támogatások, kölcsönök igénybevétele			
2.5.	Egyéb működési célú támogatások bevételei	481 393 375	456 767 299	456 767 299
2.6.	2.5.-ből EU-s támogatás	436 997 915	284 956 230	284 956 230
3.	Felhalmozási célú támogatások államháztartáson belülről (3.1.+...+3.5.)	99 277 364	1 247 006 284	1 247 006 284
3.1.	Felhalmozási célú önkormányzati támogatások		2 000 000	2 000 000
3.2.	Felhalmozási célú garancia- és kezességvállalásból megtérülések			
3.3.	Felhalmozási célú visszatérítendő támogatások, kölcsönök visszatérülése			
3.4.	Felhalmozási célú visszatérítendő támogatások, kölcsönök igénybevétele			
3.5.	Egyéb felhalmozási célú támogatások bevételei	99 277 364	1 245 006 284	1 245 006 284
3.6.	3.5.-ből EU-s támogatás	93 277 364	1 226 564 260	1 226 564 260
4.	Közhatalmi bevételek (4.1.+...+4.7.)	93 700 000	95 135 251	95 135 251
4.1.	Kommunális adó	6 500 000	7 609 048	7 609 048
4.2.	Idegenforgalmi adó	200 000	183 600	183 600
4.3.	Iparüzési adó	80 000 000	79 406 522	79 406 522
4.4.	Talajterhelési díj			
4.5.	Gépjárműadó	6 500 000	7 478 015	7 478 015
4.6.	Egyéb áruhasználati és szolgáltatási adók			
4.7.	Egyéb közhatalmi bevételek	500 000	458 066	458 066
5.	Működési bevételek (5.1.+...+ 5.11.)	17 762 388	22 002 955	22 002 955
5.1.	Készletértékesítés ellenértéke		263 985	263 985
5.2.	Szolgáltatások ellenértéke	12 528 378	13 531 452	13 531 452
5.3.	Közvetített szolgáltatások értéke	2 870 000	4 743 146	4 743 146
5.4.	Tulajdonosi bevételek			
5.5.	Ellátási díjak			
5.6.	Kiszámlázott általános forgalmi adó	2 353 010	2 918 758	2 918 758
5.7.	Általános forgalmi adó visszatérítése			
5.8.	Kamatbevételek és más nyereségjellegű bevételek	1 000	165	165
5.9.	Egyéb pénzügyi műveletek bevételei			
5.10.	Biztosító által fizetett kártérítés		40 000	40 000
5.11.	Egyéb működési bevételek	10 000	505 449	505 449
6.	Felhalmozási bevételek (6.1.+...+6.5.)		194 513	194 513
6.1.	Immateriális javak értékesítése			
6.2.	Ingatlanok értékesítése		140 400	140 400
6.3.	Egyéb tárgyi eszközök értékesítése			
6.4.	Részeselek értékesítése		54 113	54 113
6.5.	Részeselek megszűnéséhez kapcsolódó bevételek			
7.	Működési célú átvett pénzeszközök (7.1. + ... + 7.3.)	1 510 000	2 104 567	2 104 567
7.1.	Működési célú garancia- és kezességvállalásból megtérülések AH-n kívülről			
7.2.	Működési célú visszatérítendő támogatások, kölcsönök visszatér. AH-n	1 510 000	1 867 690	1 867 690
7.3.	Egyéb működési célú átvett pénzeszköz		236 877	236 877
7.4.	7.3.-ból EU-s támogatás (közvetlen)			
8.	Felhalmozási célú átvett pénzeszközök (8.1.+8.2.+8.3.)		1 082 102	1 082 102
8.1.	Felhalmozási célú garancia- és kezességvállalásból megtérülések AH-n kívülről			
8.2.	Felhalmozási célú visszatérítendő támogatások, kölcsönök visszatér. AH-n		1 082 102	1 082 102
8.3.	Egyéb felhalmozási célú átvett pénzeszköz			
8.4.	8.3.-ból EU-s támogatás (közvetlen)			
9.	KÖLTSÉGVETÉSI BEVÉTELEK ÖSSZESEN: (1+...+8)	1 024 516 576	2 185 447 128	2 185 447 128
10.	Hitel-, kölcsönfelvétel államháztartáson kívülről (10.1.+10.3.)			
10.1.	Hosszú lejáratú hitelek, kölcsönök felvétele			
10.2.	Likviditási célú hitelek, kölcsönök felvétele pénzügyi vállalkozástól			
10.3.	Rövid lejáratú hitelek, kölcsönök felvétele			

Megnevezés	Sellye Város Önkormányzat	01
Feladat megnevezése	Összes bevétel, kiadás	01

intézmények nélkül!

Forintban!

Száma	Kiemelt előirányzat, előirányzat megnevezése	Eredeti előirányzat	Módosított előirányzat	Teljesítés 2018. XII. 31.
A	B	C	D	E
11.	Belföldi értékpapírok bevételei (11.1. + ... + 11.4.)			
11.1.	Forgatási célú belföldi értékpapírok beváltása, értékesítése			
11.2.	Éven belüli lejáratú belföldi értékpapírok kibocsátása			
11.3.	Befektetési célú belföldi értékpapírok beváltása, értékesítése			
11.4.	Éven túli lejáratú belföldi értékpapírok kibocsátása			
12.	Maradvány igénybevétele (12.1. + 12.2.)	76 055 335	68 652 784	68 652 784
12.1.	Előző év költségvetési maradványának igénybevétele	76 055 335	68 652 784	68 652 784
12.2.	Elozö év vállalkozási maradványának igénybevétele			
13.	Belföldi finanszírozás bevételei (13.1. + ... + 13.3.)		12 456 036	12 456 036
13.1.	Allamháztartáson belüli megelőlegezések		12 456 036	12 456 036
13.2.	Allamháztartáson belüli megelőlegezések törlesztése			
13.3.	Lekötött betétek megszüntetése			
14.	Külföldi finanszírozás bevételei (14.1.+...14.4.)			
14.1.	Forgatási célú külföldi értékpapírok beváltása, értékesítése			
14.2.	Befektetési célú külföldi értékpapírok beváltása, értékesítése			
14.3.	Külföldi értékpapírok kibocsátása			
14.4.	Külföldi hitelek, kölcsönök felvétele			
15.	Váltóbevételek			
16.	Adóssághoz nem kapcsolódó származékos ügyletek bevételei			
17.	FINANSZIROZÁSI BEVÉTELEK OSSZESEN: (10. + ... +16.)	76 055 335	81 108 820	81 108 820
18.	BEVÉTELEK OSSZESEN: (9+17)	1 100 571 911	2 266 555 948	2 266 555 948

Megnevezés	Sellye Város Önkormányzat	01
Feladat megnevezése	Összes bevétel, kiadás	01

intézmények nélkül!

Forintban!

Száma	Kiemelt előirányzat, előirányzat megnevezése	Eredeti előirányzat	Módosított előirányzat	Teljesítés 2018. XII. 31.
A	B	C	D	E
Kiadások				
1.	Működési költségvetés kiadásai (1.1.+...+1.5.+1.18.)	786 897 529	1 936 198 612	610 957 573
1.1.	Személyi juttatások	130 505 568	228 779 050	228 779 050
1.2.	Munkaadókat terhelő járulékok és szociális hozzájárulási adó	22 383 016	32 046 095	32 046 095
1.3.	Dologi kiadások	207 059 407	162 973 140	160 288 301
1.4.	Ellátottak pénzbeli juttatásai	7 656 029	19 672 050	19 672 050
1.5.	Egyéb működési célú kiadások	179 705 245	170 172 077	170 172 077
1.6.	az 1.5-ből: - Előző évi elszámolásból származó befizetések		1 274 872	1 274 872
1.7.	- Törvényi előíráson alapuló befizetések			
1.8.	- Elvonások és befizetések		1 499	1 499
1.9.	- Garancia- és kezességvállalásból kifizetés AH-n belülre			
1.10.	- Visszatérítendő támogatások, kölcsönök nyújtása AH-n			
1.11.	- Visszatérítendő támogatások, kölcsönök törlesztése AH-n			
1.12.	- Egyéb működési célú támogatások AH-n belülre	155 598 137	149 971 876	149 971 876
1.13.	- Garancia és kezességvállalásból kifizetés AH-n kívülre			
1.14.	- Visszatérítendő támogatások, kölcsönök nyújtása AH-n		128 000	128 000
1.15.	- Arkiegészítések, ártámogatások			
1.16.	- Kamattámogatások			
1.17.	- Egyéb működési célú támogatások államháztartáson	21 382 000	18 795 830	18 795 830
1.18.	Tartalékok	239 588 264	1 322 556 200	
1.19.	az 1.18-ból: - Általános tartalék			
1.20.	- Céltartalék			
2.	Felhalmozási költségvetés kiadásai (2.1.+2.3.+2.5.)	129 083 529	133 009 817	132 222 417
2.1.	Beruházások	39 140 251	32 600 070	32 600 070
2.2.	2.1.-ből EU-s forrásból megvalósuló beruházás	31 290 251	21 825 781	21 825 781
2.3.	Felújítások	89 943 278	100 409 747	99 622 347
2.4.	2.3.-ből EU-s forrásból megvalósuló felújítás	15 720 713	69 195 583	69 195 583
2.5.	Egyéb felhalmozási kiadások			
2.6.	2.5.-ből - Garancia- és kezességvállalásból kifizetés AH-n belülre			
2.7.	- Visszatérítendő támogatások, kölcsönök nyújtása AH-n			
2.8.	- Visszatérítendő támogatások, kölcsönök törlesztése AH-n			
2.9.	- Egyéb felhalmozási célú támogatások AH-n belülre			
2.10.	- Garancia- és kezességvállalásból kifizetés AH-n kívülre			
2.11.	- Visszatérítendő támogatások, kölcsönök nyújtása AH-n			
2.12.	- Lakástámogatás			
2.13.	- Egyéb felhalmozási célú támogatások államháztartáson			
3.	KÖLTSÉGVETÉSI KIADÁSOK ÖSSZESEN (1+2)	915 981 058	2 069 208 429	743 179 990
4.	Hitel-, kölcsöntörlesztés államháztartáson kívülre (4.1. + ... + 4.3.)			
4.1.	Hosszú lejáratú hitelek, kölcsönök törlesztése			
4.2.	Likviditási célú hitelek, kölcsönök törlesztése pénzügyi vállalkozásnak			
4.3.	Rövid lejáratú hitelek, kölcsönök törlesztése			
5.	Belföldi értékpapírok kiadásai (5.1. + ... + 5.6.)			
5.1.	Forgatási célú belföldi értékpapírok vásárlása			
5.2.	Befektetési célú belföldi értékpapírok vásárlása			
5.3.	Kincstárjegyek beváltása			
5.4.	Éven belüli lejáratú belföldi értékpapírok beváltása			
5.5.	Belföldi kötvények beváltása			
5.6.	Éven túli lejáratú belföldi értékpapírok beváltása			
6.	Belföldi finanszírozás kiadásai (6.1. + ... + 6.5.)	184 590 853	197 347 519	197 347 519
6.1.	Államháztartáson belüli megelőlegezések folyósítása			
6.2.	Államháztartáson belüli megelőlegezések visszafizetése	12 137 430	12 137 430	12 137 430
6.3.	Központi, irányító szervek támogatás	172 453 423	185 210 089	185 210 089
6.4.	Pénzeszközök lekötött betétként elhelyezése			
6.5.	Pénzügyi lízing kiadásai			
7.	Külföldi finanszírozás kiadásai (7.1. + ... + 7.5.)			
7.1.	Forgatási célú külföldi értékpapírok vásárlása			
7.2.	Befektetési célú külföldi értékpapírok vásárlása			
7.3.	Külföldi értékpapírok beváltása			
7.4.	Hitelek, kölcsönök törlesztése külföldi kormányoknak nemz.			
7.5.	Hitelek, kölcsönök törlesztése külföldi pénzügyi intézeteknek			
8.	Adóssághoz nem kapcsolódó származékos ügyletek			
9.	Váltókiadások			
10.	FINANSZÍROZÁSI KIADÁSOK ÖSSZESEN: (4.+...+9.)	184 590 853	197 347 519	197 347 519
11.	KIADÁSOK ÖSSZESEN: (3.+10.)	1 100 571 911	2 266 555 948	940 527 509

Tényleges állományi létszám előirányzat (fő)			172
Közfoglalkoztatottak tényleges állományi létszáma (fő)			136

Költségvetési szerv	Sellyei Közös Önkormányzati Hivatal	02
Feladat megnevezése	Összes bevétel, kiadás	01

Forintban!

Száma	Kiemelt előirányzat, előirányzat megnevezése	Eredeti előirányzat	Módosított előirányzat	Teljesítés 2018. XII. 31.
A	B	C	D	E
Bevételek				
1.	Működési bevételek (1.1.+...+1.11.)	5 600 000	5 600 000	5 989 296
1.1.	Készletértékesítés ellenértéke			
1.2.	Szolgáltatások ellenértéke	200 000	200 000	170 000
1.3.	Közvetített szolgáltatások értéke	5 149 900	5 149 900	5 684 947
1.4.	Tulajdonosi bevételek			
1.5.	Ellátási díjak			
1.6.	Kiszámlázott általános forgalmi adó			
1.7.	Általános forgalmi adó visszatérülése			
1.8.	Kamatbevételek	100	100	2
1.9.	Egyéb pénzügyi műveletek bevételei			
1.10.	Biztosító által fizetett kártérítés			
1.11.	Egyéb működési bevételek	250 000	250 000	134 347
2.	Működési célú támogatások államháztartáson belülről (2.1.+...+2.3.)	10 913 820	13 590 893	11 755 230
2.1.	Elvonások és befizetések bevételei			
2.2.	Visszatérítendő támogatások, kölcsönök visszatérülése AH-n belülről			
2.3.	Egyéb működési célú támogatások bevételei államháztartáson belülről	10 913 820	13 590 893	11 755 230
2.4.	2.3.-ból EU támogatás			
3.	Közhatalmi bevételek			
4.	Felhalmozási célú támogatások államháztartáson belülről (4.1.+...+4.3.)			
4.1.	Felhalmozási célú önkormányzati támogatások			
4.2.	Visszatérítendő támogatások, kölcsönök visszatérülése AH-n belülről			
4.3.	Egyéb felhalmozási célú támogatások bevételei államháztartáson belülről			
4.4.	4.3.-ból EU-s támogatás			
5.	Felhalmozási bevételek (5.1.+...+5.3.)			
5.1.	Immateriális javak értékesítése			
5.2.	Ingatlanok értékesítése			
5.3.	Egyéb tárgyi eszközök értékesítése			
6.	Működési célú átvett pénzeszközök			
7.	Felhalmozási célú átvett pénzeszközök			
8.	Költségvetési bevételek összesen (1.+...+7.)	16 513 820	19 190 893	17 744 526
9.	Finanszírozási bevételek (9.1.+...+9.3.)	139 144 248	142 953 860	142 953 860
9.1.	Költségvetési maradvány igénybevétele	7 892 008	9 049 841	9 049 841
9.2.	Vállalkozási maradvány igénybevétele			
9.3.	Irányító szervi (önkormányzati) támogatás (intézményfinanszírozás)	131 252 240	133 904 019	133 904 019
10.	BEVÉTELEK ÖSSZESEN: (8.+9.)	155 658 068	162 144 753	160 698 386

Kiadások				
1.	Működési költségvetés kiadásai (1.1.+...+1.5.)	154 658 068	161 144 753	156 124 231
1.1.	Személyi juttatások	106 998 068	112 369 961	111 036 570
1.2.	Munkaadókat terhelő járulékok és szociális hozzájárulási adó	21 972 000	22 826 118	22 601 307
1.3.	Dologi kiadások	25 688 000	25 948 674	22 486 354
1.4.	Ellátottak pénzbeli juttatásai			
1.5.	Egyéb működési célú kiadások			
2.	Felhalmozási költségvetés kiadásai (2.1.+...+2.3.)	1 000 000	1 000 000	449 235
2.1.	Beruházások	1 000 000	1 000 000	449 235
2.2.	Felújítások			
2.3.	Egyéb fejlesztési célú kiadások			
2.4.	2.3.-ból EU-s támogatásból megvalósuló programok, projektek kiadása			
3.	Finanszírozási kiadások			
4.	KIADÁSOK ÖSSZESEN: (1.+2.+3.)	155 658 068	162 144 753	156 573 466

Tényleges állományi létszám előirányzat (fő)	34	34	34
Közfoglalkoztatottak tényleges állományi létszáma (fő)	0	0	0

Költségvetési szerv	Sellye Városi Művelődési Ház, Könyvtár és Muzeális Intézmény	03
Feladat megnevezése	Összes bevétel, kiadás	01

Forintban!

Száma	Kiemelt előirányzat, előirányzat megnevezése	Eredeti előirányzat	Módosított előirányzat	Teljesítés 2018. XII. 31.
A	B	C	D	E
Bevételek				
1.	Működési bevételek (1.1.+...+1.11.)	4 661 000	5 925 282	5 695 183
1.1.	Készletértékesítés ellenértéke			
1.2.	Szolgáltatások ellenértéke	4 660 000	5 848 105	5 618 105
1.3.	Közzvetített szolgáltatások értéke			
1.4.	Tulajdonosi bevételek			
1.5.	Ellátási díjak			
1.6.	Kiszámlázott általános forgalmi adó			
1.7.	Általános forgalmi adó visszatérülése			
1.8.	Kamatbevételek		100	1
1.9.	Egyéb pénzügyi műveletek bevételei			
1.10.	Biztosító által fizetett kártérítés		23 899	23 899
1.11.	Egyéb működési bevételek	1 000	53 178	53 178
2.	Működési célú támogatások államháztartáson belülről	823 094	810 252	810 252
2.1.	Elvonások és befizetések bevételei			
2.2.	Visszatérítendő támogatások, kölcsönök visszatérülése AH-n belülről			
2.3.	Egyéb működési célú támogatások bevételei államháztartáson belülről	823 094	810 252	810 252
2.4.	2.3.-ból EU támogatás			
3.	Közhatalmi bevételek			
4.	Felhalmozási célú támogatások államháztartáson belülről			
4.1.	Visszatérítendő támogatások, kölcsönök visszatérülése AH-n belülről			
4.2.	Egyéb felhalmozási célú támogatások bevételei államháztartáson			
4.3.	4.2.-ből EU-s támogatás			
5.	Felhalmozási bevételek (5.1.+...+5.3.)			
5.1.	Immateriális javak értékesítése			
5.2.	Ingatlanok értékesítése			
5.3.	Egyéb tárgyi eszközök értékesítése			
6.	Működési célú átvett pénzeszközök			
7.	Felhalmozási célú átvett pénzeszközök			
8.	KÖLTSÉGVETÉSI BEVÉTELEK ÖSSZESEN (1.+...+7.)	5 484 094	6 735 534	6 505 435
9.	Finanszírozási bevételek (9.1.+...+9.3.)	16 976 038	20 677 801	20 677 801
9.1.	Költségvetési maradvány igénybevétele	1 145 426	1 145 426	1 145 426
9.2.	Vállalkozási maradvány igénybevétele			
9.3.	Irányító szervi (önkormányzati) támogatás (intézményfinanszírozás)	15 830 612	19 532 375	19 532 375
10.	BEVÉTELEK ÖSSZESEN: (8.+9.)	22 460 132	27 413 335	27 183 236

Kiadások				
Száma	Kiemelt előirányzat, előirányzat megnevezése	Eredeti előirányzat	Módosított előirányzat	Teljesítés 2018. XII. 31.
A	B	C	D	E
1.	Működési költségvetés kiadásai (1.1.+...+1.5.)	21 910 132	24 408 396	23 854 512
1.1.	Személyi juttatások	10 935 000	12 601 244	12 541 792
1.2.	Munkaadókat terhelő járulékok és szociális hozzájárulási adó	1 993 132	2 269 198	2 269 094
1.3.	Dologi kiadások	8 982 000	9 537 954	9 043 626
1.4.	Ellátottak pénzbeli juttatásai			
1.5.	Egyéb működési célú kiadások			
2.	Felhalmozási költségvetés kiadásai (2.1.+...+2.3.)	550 000	3 004 939	992 884
2.1.	Beruházások	550 000	1 004 939	992 884
2.2.	Felújítások		2 000 000	
2.3.	Egyéb fejlesztési célú kiadások			
2.4.	2.3.-ból EU-s támogatásból megvalósuló programok, projektek kiadása			
3.	Finanszírozási kiadások			
4.	KIADÁSOK ÖSSZESEN: (1.+2.+3.)	22 460 132	27 413 335	24 847 396

Tényleges állományi létszám előirányzat (fő)	4	4	4
Közfoglalkoztatottak tényleges állományi létszáma (fő)	0	0	0

Költségvetési szerv	Sellye Család- és Gyermejjóléti Központ	04
Feladat megnevezése	Összes bevétel, kiadás	01

Forintban!

Száma	Kiemelt előirányzat, előirányzat megnevezése	Eredeti előirányzat	Módosított előirányzat	Teljesítés 2018. XII. 31.
A	B	C	D	E
Bevételek				
1.	Működési bevételek (1.1.+...+1.11.)		65 177	65 177
1.1.	Készletértékesítés ellenértéke			
1.2.	Szolgáltatások ellenértéke		61 000	61 000
1.3.	Közvetített szolgáltatások értéke			
1.4.	Tulajdonosi bevételek			
1.5.	Ellátási díjak			
1.6.	Kiszámlázott általános forgalmi adó			
1.7.	Általános forgalmi adó visszatérülése			
1.8.	Kamatbevételek		1	1
1.9.	Egyéb pénzügyi műveletek bevételei			
1.10.	Biztosító által fizetett kártérítés			
1.11.	Egyéb működési bevételek		4 176	4 176
2.	Működési célú támogatások államháztartáson belülről	1 436 609	3 146 184	3 017 383
2.1.	Elvonások és befizetések bevételei			
2.2.	Visszatérítendő támogatások, kölcsönök visszatérülése ÁH-n belülről			
2.3.	Egyéb működési célú támogatások bevételei államháztartáson belülről	1 436 609	3 146 184	3 017 383
2.4.	2.3.-ból EU támogatás			
3.	Közhatalmi bevételek			
4.	Felhalmozási célú támogatások államháztartáson belülről			
4.1.	Visszatérítendő támogatások, kölcsönök visszatérülése ÁH-n belülről			
4.2.	Egyéb felhalmozási célú támogatások bevételei államháztartáson			
4.3.	4.2.-ből EU-s támogatás			
5.	Felhalmozási bevételek (5.1.+...+5.3.)			
5.1.	Immateriális javak értékesítése			
5.2.	Ingatlanok értékesítése			
5.3.	Egyéb tárgyi eszközök értékesítése			
6.	Működési célú átvett pénzeszközök			
7.	Felhalmozási célú átvett pénzeszközök			
8.	KÖLTSÉGVETÉSI BEVÉTELEK ÖSSZESEN (1.+...+7.)	1 436 609	3 211 361	3 082 560
9.	Finanszírozási bevételek (9.1.+...+9.3.)	25 543 188	31 946 312	31 946 312
9.1.	Költségvetési maradvány igénybevétele	172 617	172 617	172 617
9.2.	Vállalkozási maradvány igénybevétele			
9.3.	Irányító szervi (önkormányzati) támogatás (intézményfinanszírozás)	25 370 571	31 773 695	31 773 695
10.	BEVÉTELEK ÖSSZESEN: (8.+9.)	26 979 797	35 157 673	35 028 872

Kiadások				
1.	Működési költségvetés kiadásai (1.1.+...+1.5.)	26 979 797	34 266 145	33 649 226
1.1.	Személyi juttatások	19 078 306	23 684 788	23 640 193
1.2.	Munkaadókat terhelő járulékok és szociális hozzájárulási adó	3 487 791	4 566 270	4 566 270
1.3.	Dologi kiadások	4 323 700	6 015 087	5 442 763
1.4.	Ellátottak pénzbeli juttatásai			
1.5.	Egyéb működési célú kiadások	90 000		
2.	Felhalmozási költségvetés kiadásai (2.1.+...+2.3.)		891 528	891 528
2.1.	Beruházások		891 528	891 528
2.2.	Felújítások			
2.3.	Egyéb fejlesztési célú kiadások			
2.4.	2.3.-ból EU-s támogatásból megvalósuló programok, projektek kiadása			
3.	Finanszírozási kiadások			
4.	KIADÁSOK ÖSSZESEN: (1.+2.+3.)	26 979 797	35 157 673	34 540 754

Tényleges állományi létszám előirányzat (fő)	7	7	7
Közfoglalkoztatottak tényleges állományi létszáma (fő)	0	0	0

7. melléklet a ... / 2019. (...) önkormányzati rendelethez

KÖLTSÉGVETÉSI SZERVEK MARADVÁNYÁNAK ALAKULÁSA

Forintban!

Sor- szám	Költségvetési szerv neve	Költségvetési maradvány összege	Elvonás (-)	Intézményt megillető maradvány		
				Jóváhagyott	Jóváhagyott- ból működési	Jóváhagyott- ból felhalmozási
A	B	C	D	E=(C-D)	F	G
1.	Sellye Család- és Gyermejjóléti Központ	488 118		488 118	488 118	
2.	Sellye Városi Művelődési Ház, Könyvtár és Muzeális Intézmény	2 335 840		2 335 840	335 840	2 000 000
3.	Sellyei Közös Önkormányzati Hivatal	4 124 920		4 124 920	4 124 920	
Összesen:		6 948 878		6 948 878	4 948 878	2 000 000

2018. évi általános működés és ágazati feladatok támogatásának alakulása jogcímenként

2017. évi C. törvény 2. sz. melléklete száma*	Jogcím	Forintban		
		2018. évi tervezett támogatás összesen	Módosított támogatás összege	Tényleges támogatás összege
A	B	C	D	E
I.1.	A települési önkormányzatok működésének támogatása beszámítással	140 225 987		140 225 987
I.2.	Nem közművel összefüggő háztartási szennyvíz ártalmatlanítása	10 000		10 000
I.5.	A 2017. évről áthúzódó bérkompenzáció támogatása	151 524		151 524
I.6.	Polgármesteri illetmény támogatása	1 041 000		1 041 000
II.1.	Óvodapedagógusok, és az óvodapedagógusok nevelő munkáját közvetlenül segítő bértámogatása	62 718 300		62 276 400
II.2.	Óvodaműködési támogatás	9 531 667		9 395 500
II.3.	Társulás által fenntartott óvodákba bejáró gyermekek utaztatásának támogatása	6 804 000		5 670 000
II.4.	Kiegészítő támogatás az óvodapedagógusok minősítéséből adódó többletkiadásokhoz	1 443 600		1 443 600
III.2.	A Települési önkormányzatok szociális feladatainak egyéb támogatása	16 967 000		16 967 000
III.3.	Egyes szociális és gyermekjóléti feladatok támogatása	23 266 841		23 266 841
III.5.	Intézményi gyermekékeztetés támogatása	57 724 415		57 656 029
III.6.	A rászoruló gyermekek szüneti étkeztetésének támogatása	1 994 560		1 926 268
III.7.	Bölcsőde, mini bölcsőde támogatása	7 433 000		6 628 000
IV.1.	Könyvtári, közművelődési és múzeumi feladatok támogatása	3 641 185		3 641 185
IV.3.	Kulturális illetménypótlék	990 948		990 948
	Összesen:	333 944 027		331 290 282

* Magyarország 2018. évi központi költségvetéséről szóló törvény

1. tájékoztató tábla a ... 2019. (...) önkormányzati rendelethez

Sellye Város Önkormányzat
2018. ÉVI ZÁRSZÁMADÁSÁNAK PÉNZÜGYI MÉRLEGE
BEVÉTELEK

I. sz. táblázat

Forintban!

Sor- szám	Bevételi jogcím	2017. évi tény	2018. évi	
			Módosított előirányzat	Teljesítés
A	B	C	E	F
I.	Önkormányzat működési támogatásai (1.1.+...+1.6.)	408 044 549	360 327 357	360 327 357
1.1.	Helyi önkormányzatok működésének általános támogatása	146 400 546	141 428 511	141 428 511
1.2.	Önkormányzatok egyes köznevelési feladatainak támogatása	121 717 276	79 049 500	79 049 500
1.3.	Önkormányzatok szociális és gyermekjóléti feladatainak támogatása	122 579 277	113 041 722	113 041 722
1.4.	Önkormányzatok kulturális feladatainak támogatása	3 904 943	4 632 133	4 632 133
1.5.	Működési célú központosított előirányzatok			
1.6.	Helyi önkormányzatok kiegészítő támogatásai	13 442 507	22 175 491	22 175 491
2.	Működési célú támogatások államháztartáson belülről (2.1.+...+2.5.)	243 532 738	475 141 428	473 176 964
2.1.	Elvonások és befizetések bevételei		826 800	826 800
2.2.	Működési célú garancia- és kezességvállalásból megtérülések			
2.3.	Működési célú visszatérítendő támogatások, kölcsönök visszatérülése			
2.4.	Működési célú visszatérítendő támogatások, kölcsönök igénybevétele			
2.5.	Egyéb működési célú támogatások bevételei	243 532 738	474 314 628	472 350 164
2.6.	2.5.-ből EU-s támogatás			
3.	Felhalmozási célú támogatások államháztartáson belülről (3.1.+...+3.5.)	53 138 092	1 247 006 284	1 247 006 284
3.1.	Felhalmozási célú önkormányzati támogatások	30 528 924	2 000 000	2 000 000
3.2.	Felhalmozási célú garancia- és kezességvállalásból megtérülések			
3.3.	Felhalmozási célú visszatérítendő támogatások, kölcsönök visszatérülése			
3.4.	Felhalmozási célú visszatérítendő támogatások, kölcsönök igénybevétele			
3.5.	Egyéb felhalmozási célú támogatások bevételei	22 609 168	1 245 006 284	1 245 006 284
3.6.	3.5.-ből EU-s támogatás		1 226 564 260	1 226 564 260
4.	Közhatalmi bevételek (4.1.+...+4.7.)	96 805 761	95 135 251	95 135 251
4.1.	Kommunális adó	7 962 605	7 609 048	7 609 048
4.2.	Idegenforgalmi adó	237 600	183 600	183 600
4.3.	Ipari adó	81 780 930	79 406 522	79 406 522
4.4.	Gépjárműadó	6 236 77		
4.5.	Egyéb áruhasználati és szolgáltatási adók			
4.6.	Egyéb közhatalmi bevételek	587 851	458 066	458 066
4.7.	Egyéb közhatalmi bevételek			
5.	Működési bevételek (5.1.+...+ 5.10.)	33 812 573	33 593 414	33 752 611
5.1.	Készletértékesítés ellenértéke	362 753	263 985	263 985
5.2.	Szolgáltatások ellenértéke	19 879 236	19 640 557	19 380 557
5.3.	Közvetített szolgáltatások értéke	8 743 188	9 893 046	10 428 093
5.4.	Tulajdonosi bevételek			
5.5.	Ellátási díjak			
5.6.	Kiszámlázott általános forgalmi adó	3 483 987	2 918 758	2 918 758
5.7.	Általános forgalmi adó visszatérítése			
5.8.	Kamatbevételek	2 549	366	169
5.9.	Egyéb pénzügyi műveletek bevételei			
5.10.	Egyéb működési bevételek	1 340 860	876 702	761 049
6.	Felhalmozási bevételek (6.1.+...+6.5.)	307 440	194 513	194 513
6.1.	Immateriális javak értékesítése			
6.2.	Ingatlanok értékesítése	37 440	140 400	140 400
6.3.	Egyéb tárgyi eszközök értékesítése	270 000		
6.4.	Részeselek értékesítése		54 113	54 113
6.5.	Részeselek megszűnéséhez kapcsolódó bevételek			
7.	Működési célú átvett pénzeszközök (7.1. + ... + 7.3.)	4 539 297	2 104 567	2 104 567
7.1.	Működési célú garancia- és kezességvállalásból megtérülések ÁH-n kívülről			
7.2.	Működési célú visszatérítendő támogatások kölcsönök visszatér. ÁH-n kívülről	4 218 500	1 867 690	1 867 690
7.3.	Egyéb működési célú átvett pénzeszköz	320 797	236 877	236 877
7.4.	7.3.-ból EU-s támogatás (közvetlen)			
8.	Felhalmozási célú átvett pénzeszközök (8.1.+8.2.+8.3.)	1 510 000	1 082 102	1 082 102
8.1.	Felhalmozási célú garancia- és kezességvállalásból megtérülések ÁH-n kívülről			
8.2.	Felhalmozási célú visszatérítendő támogatások kölcsönök visszatér. ÁH-n kívülről	10 000	1 082 102	1 082 102
8.3.	Egyéb felhalmozási célú átvett pénzeszköz	1 500 000		
8.4.	8.3.-ból EU-s támogatás (közvetlen)			
9.	KÖLTSÉGVETÉSI BEVÉTELEK ÖSSZESEN: (1+...+8)	841 690 450	2 214 584 916	2 212 779 649
10.	Hitel-, kölcsönfelvétel államháztartáson kívülről (10.1.+...+10.3.)			
10.1.	Hosszú lejáratú hitelek, kölcsönök felvétele			
10.2.	Likviditási célú hitelek, kölcsönök felvétele pénzügyi vállalkozástól			
10.3.	Rövid lejáratú hitelek, kölcsönök felvétele			
11.	Belföldi értékpapírok bevételei (11.1.+...+ 11.4.)			
11.1.	Forgatási célú belföldi értékpapírok beváltása, értékesítése			
11.2.	Éven belüli lejáratú belföldi értékpapírok kibocsátása			
11.3.	Befektetési célú belföldi értékpapírok beváltása, értékesítése			
11.4.	Éven túli lejáratú belföldi értékpapírok kibocsátása			
12.	Maradvány igénybevétele (12.1. + 12.2.)	70 480 571	79 020 668	79 020 668
12.1.	Előző év költségvetési maradványának igénybevétele	70 480 571	79 020 668	79 020 668
12.2.	Előző év vállalkozási maradványának igénybevétele			
13.	Belföldi finanszírozás bevételei (13.1. + ... + 13.3.)	12 137 430	12 456 036	12 456 036
13.1.	Államháztartáson belüli megelőlegezések	12 137 430	12 456 036	12 456 036
13.2.	Államháztartáson belüli megelőlegezések törlesztése			
13.3.	Lejártott betétek megszüntetése			
14.	Külföldi finanszírozás bevételei (14.1.+...+14.4.)			
14.1.	Forgatási célú külföldi értékpapírok beváltása, értékesítése			
14.2.	Befektetési célú külföldi értékpapírok beváltása, értékesítése			
14.3.	Külföldi értékpapírok kibocsátása			
14.4.	Külföldi hitelek, kölcsönök felvétele			
15.	Adóssághoz nem kapcsolódó származékos ügyletek bevételei			
16.	FINANSZÍROZÁSI BEVÉTELEK ÖSSZESEN: (10. + ... +15.)	82 618 001	91 476 704	91 476 704
17.	KÖLTSÉGVETÉSI ÉS FINANSZÍROZÁSI BEVÉTELEK ÖSSZESEN: (9+16)	924 308 451	2 306 061 620	2 304 256 353

KIADÁSOK

2. sz. táblázat

Forintban!

Sor- szám	Kiadási jogcím	2017. évi tény	2018. évi	
			Módosított előirányzat	Teljesítés
A	B	C	E	F
1.	Működési költségvetés kiadásai (1.1+...+1.5.)	788 055 514	833 461 706	824 585 542
1.1.	Személyi juttatások	315 872 236	377 435 043	375 997 605
1.2.	Munkaadókat terhelő járulékok és szociális hozzájárulási adó	54 804 239	61 707 681	61 482 766
1.3.	Dologi kiadások	142 622 930	204 474 855	197 261 044
1.4.	Ellátottak pénzbeli juttatásai	23 378 079	19 672 050	19 672 050
1.5.	Egyéb működési célú kiadások	251 378 030	170 172 077	170 172 077
1.6.	- az 1.5.-ből: - Elvonások és befizetések	17 781 605	1 276 371	1 276 371
1.7.	- Garancia- és kezességvállalásból kifizetés ÁH-n belülre			
1.8.	- Visszatérítendő támogatások, kölcsönök nyújtása ÁH-n belülre			
1.9.	- Visszatérítendő támogatások, kölcsönök törlesztése ÁH-n belülre			
1.10.	- Egyéb működési célú támogatások ÁH-n belülre	210 415 793	149 971 876	149 971 876
1.11.	- Garancia és kezességvállalásból kifizetés ÁH-n kívülre			
1.12.	- Visszatérítendő támogatások, kölcsönök nyújtása ÁH-n kívülre	1 804 500	128 000	128 000
1.13.	- Árkiegészítések, ártámogatások			
1.14.	- Kamattámogatások			
1.15.	- Egyéb működési célú támogatások államháztartáson kívülre	21 376 132	18 795 830	18 795 830
2.	Felhalmozási költségvetés kiadásai (2.1.+2.3.+2.5.)	41 824 419	137 906 284	134 556 064
2.1.	Beruházások	25 057 330	35 496 537	34 933 717
2.2.	2.1.-ből EU-s forrásból megvalósuló beruházás			
2.3.	Felújítások	16 767 089	102 409 747	99 622 347
2.4.	2.3.-ból EU-s forrásból megvalósuló felújítás			
2.5.	Egyéb felhalmozási kiadások			
2.6.	2.5.-ből - Garancia- és kezességvállalásból kifizetés ÁH-n belülre			
2.7.	- Visszatérítendő támogatások, kölcsönök nyújtása ÁH-n belülre			
2.8.	- Visszatérítendő támogatások, kölcsönök törlesztése ÁH-n belülre			
2.9.	- Egyéb felhalmozási célú támogatások ÁH-n belülre			
2.10.	- Garancia- és kezességvállalásból kifizetés ÁH-n kívülre			
2.11.	- Visszatérítendő támogatások, kölcsönök nyújtása ÁH-n kívülre			
2.12.	- Lakástámogatás			
2.13.	- Egyéb felhalmozási célú támogatások államháztartáson kívülre			
3.	Tartalékok (3.1.+3.2.)		1 322 556 200	
3.1.	Általános tartalék		1 322 556 200	
3.2.	Céltartalék			
4.	KÖLTSÉGVETÉSI KIADÁSOK ÖSSZESEN (1+2+3)	829 879 933	2 293 924 190	959 141 606
5.	Hitel-, kölcsöntörlesztés államháztartáson kívülre (5.1. + ... + 5.3.)			
5.1.	Hosszú lejáratú hitelek, kölcsönök törlesztése			
5.2.	Likviditási célú hitelek, kölcsönök törlesztése pénzügyi vállalkozásnak			
5.3.	Rövid lejáratú hitelek, kölcsönök törlesztése			
6.	Belföldi értékpapírok kiadásai (6.1. + ... + 6.4.)			
6.1.	Forgatási célú belföldi értékpapírok vásárlása			
6.2.	Forgatási célú belföldi értékpapírok beváltása			
6.3.	Befektetési célú belföldi értékpapírok vásárlása			
6.4.	Befektetési célú belföldi értékpapírok beváltása			
7.	Belföldi finanszírozás kiadásai (7.1. + ... + 7.4.)	15 407 850	12 137 430	12 137 430
7.1.	Államháztartáson belüli megelőlegezések folyósítása			
7.2.	Államháztartáson belüli megelőlegezések visszafizetése	15 407 850	12 137 430	12 137 430
7.3.	Pénzeszközök betétként elhelyezése			
7.4.	Pénzügyi lízing kiadásai			
8.	Külföldi finanszírozás kiadásai (8.1. + ... + 8.4.)			
8.1.	Forgatási célú külföldi értékpapírok vásárlása			
8.2.	Befektetési célú külföldi értékpapírok beváltása			
8.3.	Külföldi értékpapírok beváltása			
8.4.	Külföldi hitelek, kölcsönök törlesztése			
9.	FINANSZÍROZÁSI KIADÁSOK ÖSSZESEN: (5.+...+8.)	15 407 850	12 137 430	12 137 430
10.	KIADÁSOK ÖSSZESEN: (4+9)	845 287 783	2 306 061 620	971 279 036

Az önkormányzat által nyújtott hitel és kölcsön alakulása lejárat és eszközök szerinti bontásban

3. tájékoztató tábla a ... / 2019. (...) önkormányzati rendelethez

Forintban!

Sor- szám	Hitel, kölcsön	Kölcsön- nyújtás éve	Lejárat éve	Hitel, kölcsön állomány 2018. dec.31-én	Hitel, kölcsön állomány december 31- én		2020. után
					2019.	2020.	
A	B	C	D	E	F	G	H
1.	Rövid lejáratú						
2.						
3.						
4.						
5.						
6.						
7.						
8.	Hosszú lejáratú						
9.						
10.						
11.						
12.						
13.						
14.						
15.	Összesen (1+8)						

**Adósság állomány alakulása lejárat, eszközök, bel- és külföldi hitelezők szerinti bontásban
2018. december 31-én**

4. tájékoztató tábla a ... / 2019. (...) önkormányzati rendelethez

Foriniban!

Sor- szám	Adósságállomány eszközök szerint	Nem lejárt	Lejárt				Nem lejárt, lejárt összes tartozás	
			1-90 nap közötti	91-180 nap közötti	181-360 nap közötti	360 napon túli		Összes lejárt tartozás
A	B	C	D	E	F	G	H=(D+...+G)	I=(C+H)
I. Belföldi hitelezők								
1.	Adóhatósággal szembeni tartozások							
2.	Központi költségvetéssel szemben fennálló tartozás							
3.	Elkülönített állami pénzalapokkal szembeni tartozás							
4.	TB alapokkal szembeni tartozás							
5.	Tartozásállomány önkormányzatok és intézmények felé							
6.	Szállítói tartozás	3 472 239						3 472 239
7.	Egyéb adósság							
Belföldi összesen:		3 472 239						3 472 239
II. Külföldi hitelezők								
1.	Külföldi szállítók							
2.	Egyéb adósság							
Külföldi összesen:								
Adósságállomány mindösszesen:		3 472 239						3 472 239

5. tájékoztató tábla a ... / 2019. (...) önkormányzati rendelethez

**Az önkormányzat által adott közvetett támogatások
(kedvezménye)**

Forintban!

Sor- szám	Bevételi jogcím	Tervezett	Tényleges
A	B	C	D
1.	Ellátottak térítési díjának méltányosságból történő elengedése		
2.	Ellátottak kártérítésének méltányosságból történő elengedése		
3.	Lakosság részére lakásépítéshez nyújtott kölcsön elengedése		
4.	Lakosság részére lakásfelújításhoz nyújtott kölcsön elengedése		
5.	Helyi adóból biztosított kedvezmény, mentesség összesen		536 250
6.	-ebből: Építményadó		
7.	Telekadó		
8.	Magánszemélyek kommunális adója (143 fő 50%)		536 250
9.	Idegenforgalmi adó tartózkodás után		
10.	Idegenforgalmi adó épület után		
11.	Iparüzési adó állandó jelleggel végzett iparüzési tevékenység után		
12.	Gépjárműadóból biztosított kedvezmény, mentesség (33 db)		1 120 813
13.	Helyiségek hasznosítása utáni kedvezmény, mentesség		
14.	Eszközök hasznosítása utáni kedvezmény, mentesség		
15.	Egyéb kedvezmény		
16.	Egyéb kölcsön elengedése		
26.	Összesen:		1 657 063

A helyi adóból biztosított kedvezményeket, mentességeket, adónemenként kell feltüntetni.

6. tájékoztató tábla a ... / 2019. (...) önkormányzati rendelethez

KIMUTATÁS
A 2018. évi céljelleggel juttatott támogatások felhasználásáról

Forintban!

Sor- szám	Támogatott szervezet neve	Támogatás célja	Tervezett (E Ft)	Tényleges (E Ft)
1.	Városi Sportkör Sellye	működési célú támogatás	2 797 086	2 797 086
2.	"Összefogás Sellye Gyermekéirét" Alapítvány	működési célú támogatás	70 000	70 000
3.	Shotokan-do Klub Sellye	működési célú támogatás	100 000	100 000
4.	"Óvoda a Gyermekekért" Alapítvány	működési célú támogatás	48 700	48 700
5.	Sellye Város Tűzoltó és Polgárőr Egyesület	működési célú támogatás	500 000	500 000
6.	Baranya Megyei Fogyasztóvédelmi Egyesület	működési célú támogatás	50 000	50 000
7.	Sellyei Tér-Erő Egyesület	működési célú támogatás	100 000	100 000
Összesen:			3 665 786	3 665 786

7.1. tájékoztató tábla a ... / 2019. (...) önkormányzati rendelethez
VAGYONKIMUTATÁS
a könyvviteli mérlegben értékkel szerplő eszközökről
2018. év

Forintban!

ESZKÖZÖK	Sorszám	Bruttó	Könyv szerinti	Becsült
		állományi érték		
A	B	C	D	E
I. Immateriális javak	01.		59 231	
II. Tárgyi eszközök (03+08+13+18+23)	02.		2 319 569 724	
1. Ingatlanok és kapcsolódó vagyoni értékű jogok (04+05+06+07)	03.		2 273 238 994	
1.1. Forgalomképtelen ingatlanok és kapcsolódó vagyoni értékű jogok	04.		1 097 234 957	
1.2. Nemzetgazdasági szempontból kiemelt jelentőségű ingatlanok és kapcsolódó vagyoni értékű jogok	05.			
1.3. Korlátozottan forgalomképes ingatlanok és kapcsolódó vagyoni értékű jogok	06.		866 593 889	
1.4. Üzleti ingatlanok és kapcsolódó vagyoni értékű jogok	07.		309 410 148	
2. Gépek, berendezések, felszerelések, járművek (09+10+11+12)	08.		12 916 111	
2.1. Forgalomképtelen gépek, berendezések, felszerelések, járművek	09.		29 921	
2.2. Nemzetgazdasági szempontból kiemelt jelentőségű gépek, berendezések, felszerelések, járművek	10.			
2.3. Korlátozottan forgalomképes gépek, berendezések, felszerelések, járművek	11.		5 525 593	
2.4. Üzleti gépek, berendezések, felszerelések, járművek	12.		7 360 597	
3. Tenyészállatok (14+15+16+17)	13.			
3.1. Forgalomképtelen tenyészállatok	14.			
3.2. Nemzetgazdasági szempontból kiemelt jelentőségű tenyészállatok	15.			
3.3. Korlátozottan forgalomképes tenyészállatok	16.			
3.4. Üzleti tenyészállatok	17.			
4. Beruházások, felújítások (19+20+21+22)	18.		33 414 619	
4.1. Forgalomképtelen beruházások, felújítások	19.			
4.2. Nemzetgazdasági szempontból kiemelt jelentőségű beruházások, felújítások	20.			
4.3. Korlátozottan forgalomképes beruházások, felújítások	21.			
4.4. Üzleti beruházások, felújítások	22.		33 414 619	
5. Tárgyi eszközök érték helyesbítése (24+25+26+27)	23.			
5.1. Forgalomképtelen tárgyi eszközök érték helyesbítése	24.			
5.2. Nemzetgazdasági szempontból kiemelt jelentőségű tárgyi eszközök érték helyesbítése	25.			
5.3. Korlátozottan forgalomképes tárgyi eszközök érték helyesbítése	26.			
5.4. Üzleti tárgyi eszközök érték helyesbítése	27.			
III. Befektetett pénzügyi eszközök (29+34+39)	28.		8 322 500	
1. Tartós részesedések (30+31+32+33)	29.		8 322 500	
1.1. Forgalomképtelen tartós részesedések	30.			
1.2. Nemzetgazdasági szempontból kiemelt jelentőségű tartós részesedések	31.			
1.3. Korlátozottan forgalomképes tartós részesedések	32.		8 322 500	
1.4. Üzleti tartós részesedések	33.			
2. Tartós hitelviszonyt megtestesítő értékpapírok (35+36+37+38)	34.			
2.1. Forgalomképtelen tartós hitelviszonyt megtestesítő értékpapírok	35.			
2.2. Nemzetgazdasági szempontból kiemelt jelentőségű tartós hitelviszonyt megtestesítő értékpapírok	36.			
2.3. Korlátozottan forgalomképes tartós hitelviszonyt megtestesítő értékpapírok	37.			
2.4. Üzleti tartós hitelviszonyt megtestesítő értékpapírok	38.			

Forintban!

ESZKÖZÖK	Sorszám	Bruttó	Könyv szerinti	Becsült
		állományi érték		
A	B	C	D	E
3. Befektetett pénzügyi eszközök értékhelyesbítése (40+41+42+43)	39.			
3.1. Forgalomképtelen befektetett pénzügyi eszközök értékhelyesbítése	40.			
3.2. Nemzetgazdasági szempontból kiemelt jelentőségű befektetett pénzügyi eszközök értékhelyesbítése	41.			
3.3. Korlátozottan forgalomképes befektetett pénzügyi eszközök értékhelyesbítése	42.			
3.4. Üzleti befektetett pénzügyi eszközök értékhelyesbítése	43.			
IV. Koncesszióba, vagyonkezelésbe adott eszközök	44.	137 702 197		
A) NEMZETI VAGYONBA TARTOZÓ BEFEKTETETT ESZKÖZÖK (01+02+28+44)	45.		2 327 951 455	
I. Készletek	46.		695 969	
II. Értékpapírok	47.			
B) NEMZETI VAGYONBA TARTOZÓ FORGÓESZKÖZÖK (46+47)	48.		695 969	
I. Lekötött bankbetétek	49.			
II. Pénztárak, csekkek, betétkönyvek	50.		326 290	
III. Forintszámlák	51.		1 338 968 548	
IV. Devizaszámlák	52.			
C) PÉNZESZKÖZÖK (49+50+51+52)	53.		1 339 294 838	
I. Költségvetési évben esedékes követelések	54.		21 858 913	
II. Költségvetési évet követően esedékes követelések	55.			
III. Követelés jellegű sajátos elszámolások	56.		3 048 438	
D) KÖVETELÉSEK (54+55+56)	57.		24 907 351	
I. December havi illetmények, munkabérek elszámolása	58.			
II. Utalványok, bérletek és más hasonló, készpénz-helyettesítő fizetési eszközöknek nem minősülő eszközök elszámolásai	59.			
E) EGYÉB SAJÁTOS ELSZÁMOLÁSOK (58+59)	60.		-639 669	
F) AKTÍV IDŐBELI ELHATÁROLÁSOK	61.			
ESZKÖZÖK ÖSSZESEN (45+48+53+57+60+61)	62.		3 692 209 944	

7.2. tájékoztató tábla a ... / 2019. (...) önkormányzati rendelethez

VAGYONKIMUTATÁS
a könyvviteli mérlegben értékkel szereplő forrásokról
2018. év

Forintban!

FORRÁSOK	Sorszám	állományi érték
A	B	C
I. Nemzeti vagyon induláskori értéke	01.	3 760 679 641
II. Nemzeti vagyon változásai	02.	-88 802 863
III. Egyéb eszközök induláskori értéke és változásai	03.	69 833 060
IV. Felhalmozott eredmény	04.	-1 334 642 476
V. Eszközök érték helyesbítésének forrása	05.	
VI. Mérleg szerinti eredmény	06.	1 259 526 017
G) SAJÁT TŐKE (01+....+06)	07.	3 666 593 379
I. Költségvetési évben esedékes kötelezettségek	08.	3 472 239
II. Költségvetési évet követően esedékes kötelezettségek	09.	12 456 036
III. Kötelezettség jellegű sajátos elszámolások	10.	9 607 290
H) KÖTELEZETTSÉGEK (08+09+10)	11.	25 535 565
I) KINCSTÁRI SZÁMLAVEZETÉSSSEL KAPCSOLATOS ELSZÁMOLÁSOK	12.	
J) PASSZÍV IDŐBELI ELHATÁROLÁSOK	13.	81 000
FORRÁSOK ÖSSZESEN (07+11+12+13)	14.	3 692 209 944

VAGYONKIMUTATÁS
az érték nélkül nyilvántartott eszközökről
2018. év

Megnevezés	Sorszám	Mennyiség (db)	Értéke (Ft)
A	B	C	D
„0”-ra leírt eszközök	1.		
Használatban lévő kisértékű immateriális javak	2.		
Használatban lévő kisértékű tárgyi eszközök	3.		
Készletek	4.		
01 számlacsoportban nyilvántartott befektetett eszközök (6+...+9)	5.		137 702 197
Államháztartáson belüli vagyonkezelésbe adott eszközök	6.		137 702 197
Bérbe vett befektetett eszközök	7.		
Letétbe, bizományba, üzemeltetésre átvett befektetett eszközök	8.		
PPP konstrukcióban használt befektetett eszközök	9.		
02 számlacsoportban nyilvántartott készletek (11+...+13)	10.		
Bérbe vett készletek	11.		
Letétbe bizományba átvett készletek	12.		
Intervenciók készletek	13.		
Gyűjtemény, régészeti lelet* (15+...+17)	14.		
Közgyűjtemény	15.		
Saját gyűjteményben nyilvántartott kulturális javak	16.		
Régészeti lelet	17.		
Egyéb érték nélkül nyilvántartott eszközök	18.		
Összesen (1+...+4)+5+10+14+(18+...+31):			137 702 197

* Nvt. 1. § (2) bekezdés g) és h) pontja szerinti kulturális javak és régészeti eszközök

Sellye Város Önkormányzat tulajdonában álló gazdálkodó szervezetek működéséből származó kötelezettségek és részesedések alakulása 2018-ban

Sorszám	Gazdálkodó szervezet megnevezése	Részesedés mértéke (%-ban)	Részesedés összege (Ft-ban)	Működésből származó kötelezettségek összege XII. 31-én (Ft-ban)
1.	"Az Ormánság Egészségéért" Nonprofit Kft.	77,33%	2 320 000	
2.	Baranya-Víz Zrt.	0,017%	2 500	
3.	Sellye Kommunális Beruházó és Szolgáltató Kft.	100%	6 000 000	
ÖSSZESEN:			8 322 500	

9. tájékoztató tábla a ... / 2019. (...) önkormányzati rendelethez

PÉNZESZKÖZÖK VÁLTOZÁSÁNAK LEVEZETÉSE

Sor-szám	Megnevezés	Összeg (Ft)
1.	Pénzkészlet 2018. január 1-jén Ebből:	85 148 434
2.	• Bankszámlák egyenlege	84 774 159
3.	• Pénztárak és betétkönyvek egyenlege	374 275
4.	Bevételek (+)	2 304 256 353
5.	Kiadások (-)	971 279 036
6.	Egyéb korrekciós tételek (+,-)	-78 830 913
7.	Záró pénzkészlet 2018. december 31-én Ebből:	1 339 294 838
8.	• Bankszámlák egyenlege	1 338 968 548
9.	• Pénztárak és betétkönyvek egyenlege	326 290

Sellye Város Önkormányzat
2018. évi zárszámadásának
6.1. számú mellékletéhez

**011130 Önkormányzatok és önkormányzati hivatalok jogalkotó és általános igazgatási
tevékenysége**

KIADÁSOK:

Főkönyvi szám	Megnevezés	2018. évi eredeti előirányzat	2018. évi módosított előirányzat	Teljesítés 2018.12.31
		Összeg Ft-ban	Összeg Ft-ban	Összeg Ft-ban
0511091	Közlekedési költségtérítés	0	2 755	2 755
051211	Választott tisztségviselők juttatásai	15 406 493	14 326 490	14 326 490
	Polgármester illetmény + cafetéria 548.443,- Ft*12 hó = 6.581.316,- + 149.009,-	6 730 325	6 730 325	
	Költségátalány polgármester: 82.265 Ft * 12 hó = 987.180,- Ft alpolgármester: 28.795 Ft * 12 hó = 345.540,- Ft	1 332 720	1 332 720	
	Alpolgármester tiszteletdíja: 191.954 Ft * 12 hó= 2.303.448 Ft	2 303 448	2 303 445	
	Képviselők tiszteletdíja: E.Tné: 60.000,- Ft * 12 hó = 720.000,- K.Cs.: 60.000,- Ft * 12 hó = 720.000,- Sz.B.: 60.000,- Ft * 12 hó = 720.000,- A.A.: 90.000,- Ft * 12 hó = 1.080.000,- T.Csné: 60.000,- Ft*12 hó = 720.000,-	3 960 000	3 960 000	
	Külsős bizottsági tagok: 3 fő * 30.000 Ft * 12 hó = 1.080.000 Ft	1 080 000	-	
051221	Munkavégzésre irányuló egyéb jut. (Jutalom, megbízási díj)	720 000	1 106 500	1 106 500
051231	Egyéb külső személyi juttatások reprezentáció, külsős bizottsági tagok	200 000	1 398 658	1 398 658
	SZEMÉLYI JUTTATÁSOK MINDÖSSZESEN:	16 326 493	16 834 403	16 834 403
0521	SZOCHO (19,5 %)	3 133 356	2 896 189	2 896 189
0521	Egészségügyi hozzájárulás cafetéria után: 34.287,- reprezentáció: 200.000 Ft*1,18*0,195=46.020,-	80 407	252 891	252 891
0521	Munkaadókat terhelő SZJA cafetéria SZJA: 26.375,- Ft reprezentáció SZJA: 200.000 Ft*1,18*0,15=35.400,- Ft	61 775	47 175	47 175
	MUNKAADÓT TERHELŐ JÁR. MINDÖSSZESEN:	3 275 538	3 196 255	3 196 255
053121	Üzemeltetési anyagok beszerzése Irodaszer, nyomtatvány 50 e Ft; egyéb anyag 150 e Ft	280 000	202 717	202 717
053211	Informatikai szolg. GIRO	-	11 500	11 500
053221	Kommunikációs szolgáltatás telefondíj, internet, honlapüzemeltetés	829 000	878 886	878 886
053311	Közüzemi díjak	-	-	-
053341	Karbantartási, kisjavítási szolgáltatások MRB-931, JBT-215 karbantartás, szerviz	800 000	544 289	544 289
053361	Szakmai tevékenységet segítő szolgáltatások ASP migráció, szabályozási keretek kialakítása, tesztelés	2 623 876	2 426 516	2 426 516
053371	Egyéb szolgáltatások Riasztó felügyeleti díj (Multi Alarm): 9.900,-*12 hó = 118.800,- Ft Tűzjelző rendszer karbantartás: 2*16.000,- Ft=32.000,-Ft Bankköltség 1.800.000,- Ft Munka- és tűzvédelmi szolgáltatás: 50.000,- Ft * 4 negyedév Gk.távfelügyelet, GPS (4 szgk: 14.800,- Ft*12 hó) Biztosítás (JBT-215, MRB-931 KGFB: 23.252,- CASCO MRB-931: 51.480,- vagyonbirt.: 598.614,-) egyéb szolgáltatás (kéménytisztítás, egyéb) 150.000,- Ft	3 151 746 118 800 32 000 1 800 000 200 000 177 600 673 346 150 000	5 126 752	5 126 752
053511	Műk. célú előz. felsz-tt ÁFA: 27%	980 000	1 396 264	1 396 264

053551	Egyéb dologi kiadások (késedelmi kamat, kerekítés) cégaudató, rehab. Hj.	120 000	2 952 480	2 952 480
	DOLOGI KIADÁSOK MINDÖSSZESEN:	8 784 622	13 539 404	13 539 404
055081	Háztartásoknak műk. célú tám.	-	128 000	128 000
	Nonprofit gazdasági társaságoknak műk.célú tám., kölcsön	-	-	-
055121	Egyéb működési célú tám. Kiadásai	-	90 000	90 000
055131	Tartalék VP pályázatok önerő pályázati önerőkhöz, tervezési ktgekhez ált. műk.tartalék - polgármester: 1.000.000 Ft EFOP-1.4.2.-16 tartaléka (104060 COFOG) pályázatok tartaléka (062020 COFOG) közmunka mintaprg. Előleg (köv.évben vonják vissza) bérkompenzáció, egyéb vált.	3 023 129 - 1 000 000 20 092 914 215 472 221	1 322 556 200	-
	EGYÉB MŰKÖDÉSI CÉLŰ KIADÁSOK ÖSSZESEN:	239 588 264	1 322 774 200	218 000
05631	Informatikai eszköz beszerzés	-	-	-
05641	Egyéb tárgyi eszköz beszerzés	-	69 441	69 441
05661	"Az Ormánság Egészségéért" Nonprofit Kft törzstőke emelés	-	-	-
05671	Beruházás ÁFA	-	18 749	18 749
	FELHALMOZÁSI KIADÁS	-	88 190	88 190
	KIADÁS MINDÖSSZESEN:	267 974 917	1 356 432 452	33 876 252

011130 BEVÉTELEK:

Főkönyvi szám	Megnevezés	2018. évi eredeti előirányzat	2018. évi módosított előirányzat	Teljesítés 2018.12.31
		Összeg Ft-ban	Összeg Ft-ban	Összeg Ft-ban
09161	Működési célú támogatások bevételei	0	0	-
09361	Egyéb közhatalmi bevétel (Igazgatási szolgáltatási díj)	-	-	-
094021	Szolgáltatások ellenértéke Földbérleti díj	50 000	91 811	91 811
094031	Közvetített szolgáltatások ellenértéke Telefondíj, kéménytiszt.díj továbbszámlázás	750 000	1 113 707	1 113 707
0940611	Kiszámlázott szolgáltatás ÁFA 27%	202 500	281 990	281 990
094081	Kamatbevétel	1 000	165	165
094111	Egyéb működési bevételek	10 000	505 449	505 449
	Működési bevétel összesen	1 013 500	1 993 122	1 993 122
09541	Részesedések értékesítése	-	54 113	54 113
09641	Háztartásoktól támogatások, kölcsönök visszatérülése	-	357 690	357 690
09641	Egyéb civil, vagy más nonprofit szerv.től műk.célú tám., kölcsön visszatérülése (Orm.Eü.)	1 510 000	1 510 000	1 510 000
09651	Egyéb vállalkozástól átvett pénzeszköz	-	27 000	27 000
09651	Háztartásoktól működési célú átvett pénzeszközök bevételei	-	209 877	209 877
09741	Háztartásoktól felhalmozási célú átvett pénzeszközök bevételei	-	1 082 102	1 082 102
	BEVÉTEL MINDÖSSZESEN:	2 523 500	5 233 904	5 233 904

013320 Köztemető-fenntartás és -működtetés

KIADÁSOK:

Főkönyvi szám	Megnevezés	2018. évi eredeti előirányzat	2018. évi módosított előirányzat	Teljesítés 2018.12.31
		Összeg Ft-ban	Összeg Ft-ban	Összeg Ft-ban
053371	Egyéb szolgáltatások Sellye Kommunális Kft. - temetőüzemeltetési feladatok	500 000	500 002	500 002
053511	Működési célú előzetesen felszámított forgalmi adó 27%	135 000	134 997	134 997
	DOLOGI KIADÁSOK MINDÖSSZESEN:	635 000	634 999	634 999
	KIADÁS MINDÖSSZESEN:	635 000	634 999	634 999

013350 Az önkormányzati vagyonnal való gazdálkodással kapcsolatos feladatok

KIADÁSOK:

Főkönyvi szám	Megnevezés	2018. évi előirányzat	2018. évi módosított előirányzat	Teljesítés 2018.12.31
		Összeg Ft-ban	Összeg Ft-ban	Összeg Ft-ban
	SZEMÉLYI JUTTATÁS ÖSSZESEN:	-	-	-
	MUNKAADÓKAT TERHELŐ JÁRULÉK ÖSSZESEN	-	-	-
053121	Üzemeltetési anyagok beszerzése	50 000	24 638	24 638
	Készletbeszerzés összesen	50 000	24 638	24 638
053311	Közüzemi díjak - áram,gáz,víz (Mátyás kir. U. iroda, Köztársaság téri ingatlan, volt MIZO telep, volt Eü.; volt Műv.Ház, Kolozsvár u., Radnóti M.u., szennyvízáttemelő)	3 800 000	3 009 985	3 009 985
	Közüzemi díjak összesen	3 800 000	3 009 985	3 009 985
053341	Karbantartási, kisjavítási szolgáltatások	250 000	-	-
053361	Szakmai szolgáltatás (értékbecslés, pályázatírás)	500 000	409 370	409 370
053371	Egyéb szolgáltatások tűzjelző rendszer átépítés Dózsa Gy.u.1.	500 000	198 099	198 099
	Szolgáltatási kiadások összesen	1 250 000	607 469	607 469
053511	Működési célú előzetesen felszámított forgalmi adó 27%	1 377 000	939 080	939 080
053551	Egyéb dologi kiadások	20 000	1 308	1 308
	DOLOGI KIADÁSOK ÖSSZESEN:	6 497 000	4 582 480	4 582 480
05711	Felújítás (Dózsa Gy.u.1. iroda kialakítás - pályázatok)	629 921	465 574	465 574
05741	Felújítás ÁFA	170 079	125 705	125 705
	FELHALMOZÁSI KIADÁSOK ÖSSZESEN:	800 000	591 279	591 279
	KIADÁS ÖSSZESEN:	7 297 000	5 173 759	5 173 759

BEVÉTELEK:

Főkönyvi szám	Megnevezés	Összeg Ft-ban	Összeg Ft-ban	Összeg Ft-ban
094021	Szolgáltatások ellenértéke, tárgyi eszköz bérbeadásából származó bevétel - E-ON, Közt.téri ing. (márc.31-ig) 36.200,- Ft * 4 hó = 144.800,- Ft - INVITEL Kft. Ing. 13.000 Ft * 12 hó= 156.000,- Ft - Szoceg Kft. 31.000,- Ft*12 hó= 372.000,- Ft - Sellye Kommunális Kft. irodabérlet: 220.500,- Ft/év - Baksa Térs.Családs.: 45.000,- Ft* 12 hó = 540.000,- Ft - Termálfürdő ter. bérlet: 50.000,- Ft/év; 20.000,- Ft/év - Tabakov R.: 20.000,- Ft/év - Gáz, Family F.: 2*18.000,- Ft = 36.000,- Ft - Hónyi M.: 3.000,- Ft/hó*12 hó = 36.000,- Ft - MG Sziget: 5.120,- Ft/hó*12 hó = 61.440,- Ft - Köztársaság téri ingatlan takarítás 15.700,- Ft*4 hó=62.800,- Ft - Köztársaság téri ingatlan emelet 15.000,- Ft*12hó=180.000,- Ft	1 900 000	1 890 998	1 890 998
094031	Közvetített szolgáltatások ell.értéke (rezsi továbbszáml.)	2 100 000	3 603 149	3 603 149
094061	Kiszámlázott általános forgalmi adó	520 000	888 279	888 279
	MŰKÖDÉSI BEVÉTELEK ÖSSZESEN:	4 520 000	6 382 426	6 382 426
09521	Ingatlanok értékesítése	-	140 400	140 400
	BEVÉTEL ÖSSZESEN:	4 520 000	6 522 826	6 522 826

018010 Önkormányzatok elszámolásai a központi költségvetéssel

KIADÁSOK:

Főkönyvi szám	Megnevezés	2018. évi eredeti előirányzat	2018. évi módosított előirányzat	Teljesítés 2018.12.31
		Összeg Ft-ban	Összeg Ft-ban	Összeg Ft-ban
0550211	A helyi önkormányzatok előző évi elszámolásából származó kiadások	-	1 274 872	1 274 872
0550231	Egyéb elvonások, befizetések	-	1 499	1 499
059143	Államh. belüli támogatások megelőlegezése (0. havi áll. tám. visszafiz.)	12 137 430	12 137 430	12 137 430
	KIADÁS MINDÖSSZESEN:	12 137 430	13 413 801	13 413 801

BEVÉTEL:

Főkönyvi szám	Megnevezés	Összeg Ft-ban	Összeg Ft-ban	Összeg Ft-ban
091111	I. Helyi önkorm. műk. általános támogatása	141 276 987		
	- önkormányzati hivatal műk. Támogatása	127 369 800	141 428 511	141 428 511
	- zöldterület	2 049 530		
	- közvilágítás	6 368 000		
	- köztemető	200 997		
	- közutak	4 058 760		
	- üdülőhelyi feladatok támogatása	178 900		
	- nem közművel összegyűjtött háztartási szennyvíz ártalm.	10 000		
	- polgármester illetményének támogatása	1 041 000		
091121	II. Köznevelési feladatok	80 497 567		
	- bértámogatás	62 718 300	79 049 500	79 049 500
	- óvodaműködtetési támogatás	9 531 667		
	- óvodába bejáró gyermekek utaztatása	6 804 000		
	- óvodapedagógusok kiegészítő támogatása	1 443 600		
	- nemzetiségi pótlék	-		
091131	III. Szociális és gyermekjóléti feladatok	105 768 975		
	- szociális feladatok egyéb támogatása	16 967 000	113 041 722	113 041 722
	- család- és gyermekjóléti szolgálat, központ	21 650 000		
	- mini bölcsőde (bértámogatás, üzemeltetési)	7 433 000		
	- gyermekétkeztetés (bértámogatás, üzemeltetési támogatás)	57 724 415		
	- szünidei gyermekétkeztetés (542,- Ft*3680 adag)	1 994 560		
	- szoc. Ágazati összevont pótlék	-		
091141	IV. Könyvtári, közművelődési és múzeumi feladatok támogatása	3 329 920	4 632 133	4 632 133
091151	Működési célú ktgv. Tám., kieg. Tám	-	22 175 491	22 175 491
	Működési támogatások összesen	330 873 449	360 327 357	360 327 357
091161	Elszámolásból származó bevételek teljesítése	-	826 800	826 800
09161	Egyéb működési célú átvett pénzeszköz (Önkormányzatoktól befolyt 2014.évi normatíva-visszafizetés címén - Piskó)	2 125 597	1 546 343	1 546 343
09211	Felhalmozási célú támogatások	-	2 000 000	2 000 000
098141	Áht-n belüli megelőlegezés	-	12 456 036	12 456 036
	BEVÉTEL ÖSSZESEN:	332 999 046	377 156 536	377 156 536

018030 Támogatási célú finanszírozási műveletek

KIADÁSOK:

Főkönyvi szám	Megnevezés	2018. évi előirányzat	2018. évi módosított előirányzat	Teljesítés 2018.12.31
		Összeg Ft-ban	Összeg Ft-ban	Összeg Ft-ban
055061	Működési célú pénzeszköz-átadás	155 598 137	149 721 876	149 721 876
	köznevelési + bölcsi + gyerekétk.: 145.654.982,- Ft; Sellye hozzájár.STIT: 8.917.722,- Ft; Mecsek-Dráva Önk. Társulás: 174,- Ft*2752 fő=478.848,- Ft; SKVÍZ: 150,-Ft*2752 fő=412.800,- Ft; nemzetiségi pótlék: 264.000.- Ft			
059151	Intézmény-finanszírozás	172 453 423	185 210 089	185 210 089
	Sellyei Közös Önkormányzati Hivatal: 132.678.590,- Ft (ebből központi támogatás: 127.369.800,- Ft);	131 252 240		
	Művelődési Központ és Könyvtár int.támogatás: 17.532.375,- Ft (ebből központi támogatás: 3.329.920,- Ft) Sellye Család és Gyermejkölési Központ: 30.010.197,- Ft (ebből központi támogatás: 21.650.000,- Ft)	15 830 612 25 370 571		
KIADÁS MINDÖSSZESEN:		328 051 560	334 931 965	334 931 965

BEVÉTELEK:

Főkönyvi szám	Megnevezés	Összeg Ft-ban	Összeg Ft-ban	Összeg Ft-ban
09161	Egyéb működési célú átvett pénzeszköz (Család- és gyermekjóléti szolgáltatásokhoz hozzájárulás önkorm.tól: 439.652,- Ft 5 falu)	866 492	439 652	439 652
09251	Egyéb felhalmozási célú bevételek (szennyvíztelep felújításához önk.hj. faluktól)	6 000 000	10 082 982	10 082 982
098131	Előző évi költségvetési maradvány	76 055 335	68 652 784	68 652 784
BEVÉTEL MINDÖSSZESEN:		82 921 827	79 175 418	79 175 418

022010 A polgári védelem ágazati feladatai, a lakosság felkészítése

KIADÁS:

Főkönyvi szám	Megnevezés	2018. évi eredeti előirányzat	2018. évi módosított előirányzat	Teljesítés 2018.12.31
		Összeg Ft-ban	Összeg Ft-ban	Összeg Ft-ban
0511011	Polgárőr alapilletménye T.L.: 161.000,- Ft * 1 hó + 58.100,- Ft = 219.100,- Ft (2018.02.09-ig)	219 100	404 676	404 676
0511131	Fogl. Egyéb szem. jut. (bérkomenzáció)	-	14 100	14 100
	SZEMÉLYI JUTTATÁS ÖSSZESEN:	219 100	418 776	418 776
0521	Szociális hozzájárulási adó 19,5 %	46 750	85 854	85 854
	MUNKAADÓT TERHELŐ JÁRULÉK:	46 750	85 854	85 854
053221	Kommunikációs szolg. (mobil)	45 000	40 337	40 337
053511	Műk. célú el. felsz-tt ÁFA 27%	12 150	10 708	10 708
	DOLOGI KIADÁS ÖSSZESEN:	57 150	51 045	51 045
	KIADÁS ÖSSZESEN:	323 000	555 675	555 675

BEVÉTEL:

Főkönyvi szám	Megnevezés	Összeg Ft-ban	Összeg Ft-ban	Összeg Ft-ban
094031	Közvetített szolg. ellenértéke	5 000	25 142	25 142
094061	Kiszámlázott szolg. ÁFA bevét.	1 350	6 789	6 789
	Működési bevétel össz.:	6 350	31 931	31 931
	BEVÉTEL ÖSSZESEN:	6 350	31 931	31 931

031030 Közterületek rendjének fenntartása

KIADÁSOK:

Főkönyvi szám	Megnevezés	2018. évi előirányzat	2018. évi módosított előirányzat	Teljesítés 2018.12.31
		Összeg Ft-ban	Összeg Ft-ban	Összeg Ft-ban
0511011	Törvény szerinti illetmények, munkabérek mezőőr K.F.: 180.000,- Ft* 1 hó + 225.000,- Ft*11 hó=2.655.000,- Ft	2 655 000	2 654 998	2 654 998
0511031	Foglalkoztatottak egyéb szem. jut. (bérkomp)	-	-	-
	SZEMÉLYI JUTTATÁS ÖSSZESEN:	2 655 000	2 654 998	2 654 998
0521	Szociális hozzájárulási adó 19,5%	522 225	522 225	522 225
	MUNKAADÓT TERHELŐ JÁRULÉK ÖSSZESEN:	522 225	522 225	522 225
053111	Szakmai anyag beszerzése irodaszer, nyomtatvány	5 000	-	-
053121	Üzemeltetési anyagok beszerzése Hajtó -és kenőanyag: 150 e Ft Egyéb anyagbeszerzés: 50 e Ft Munkaruha: 50 e Ft	200 000	113 668	113 668
053221	Kommunikációs szolgáltatások telefondíj	90 000	80 925	80 925
053331	Bérleti és Lízing díjak GNY-020 bérleti díj	60 000	60 000	60 000
053341	Karbantartás, kisjavítás GNY-020	-	147 451	147 451
053371	Egyéb szolgáltatások	-	6 000	6 000
053511	Műk. célú előzetes felsz. ÁFA 27%	95 850	55 505	55 505
	DOLOGI KIADÁS ÖSSZESEN:	450 850	463 549	463 549
05621	Beruházási kiadások	0	0	0
05671	Beruházási célú ford. ÁFA 27%	0	0	0
	FELHALMOZÁSI KIADÁSOK ÖSSZESEN:	0	0	0
	KIADÁS ÖSSZESEN:	3 628 075	3 640 772	3 640 772

BEVÉTELEK:

Főkönyvi szám	Megnevezés	Összeg Ft-ban	Összeg Ft-ban	Összeg Ft-ban
091611	Egyéb működési célú támogatás mezőőri támogatás; max. 90.000,- Ft/hó	1 080 000	1 350 000	1 350 000
	MŰKÖDÉSI CÉLÚ TÁMOGATÁSOK ÁLL.HÁZT.BELÜLRŐL ÖSSZ.:	1 080 000	1 350 000	1 350 000
094021	Szolgáltatások ellenértéke közterület használati díj	1 800 000	2 329 050	2 329 050
0940311	Közvetített szolgáltatások (telefondíj 20%)	10 000	1 088	1 088
094061	Kiszámlázott ÁFA 27%	2 700	293	293
0940821	Egyéb kapott kamat és kamatjellegű bevételek	-	-	-
	MŰKÖDÉSI BEVÉTELEK ÖSSZESEN:	1 812 700	2 330 431	2 330 431
	BEVÉTEL ÖSSZESEN:	2 892 700	3 680 431	3 680 431

032020 Tűz- és katasztrófavédelmi tevékenység

KIADÁS:

Főkönyvi szám	Megnevezés	2018. évi eredeti előirányzat	2018. évi módosított előirányzat	Teljesítés 2018.12.31
		Összeg Ft-ban	Összeg Ft-ban	Összeg Ft-ban
053121	Üzemeltetési anyagok beszerzése	50 000	31 487	31 487
053221	Egyéb kommunikációs szolg. (vezetékes,mobil)	110 000	101 262	101 262
053311	Közüzemi díjak (áram, víz,gázszolg.)	200 000	312 743	312 743
053341	Karbantartási, kisjavítási szolgáltatások (gj. műszaki vizsga)	50 000	-	-
053371	Egyéb szolgáltatások Tűzoltó autó (AVE-800, AYA-846) KGFB: 70.525,- Ft; riasztó felügyeleti díj: 18.000,- Ft; tűzoltókész.ellenőrzés: 6.000,- Ft	94 525	108 824	108 824
053511	Működési célú el. felsz. ÁFA:	120 000	124 744	124 744
053511	Egyéb dologi kiadások	-	1	1
	DOLOGI KIADÁS ÖSSZESEN:	624 525	679 061	679 061
	KIADÁS ÖSSZESEN:	624 525	679 061	679 061

BEVÉTEL

Főkönyvi szám	Megnevezés	Összeg Ft-ban	Összeg Ft-ban	Összeg Ft-ban
094031	Közvetített szolg. ellenértéke Telefondíj befizetés	5 000	60	60
094061	Kiszámlázott ÁFA:	1 350	16	16
	MŰKÖDÉSI BEVÉTEL ÖSSZESEN:	6 350	76	76
	BEVÉTEL ÖSSZESEN:	6 350	76	76

041233 Hosszabb időtartamú közfoglalkoztatás

KIADÁS:

Főkönyvi szám	Megnevezés	2018. évi eredeti előirányzat	2018. évi módosított előirányzat	Teljesítés 2018.12.31
		Összeg Ft-ban	Összeg Ft-ban	Összeg Ft-ban
0511011	Közfoglalkoztatottak alapilletménye:	7 956 165	16 896 903	16 896 903
0511131	Foglalkoztatottak egyéb szem. jut. (bérkomp)	-	269 880	269 880
	SZEMÉLYI JUTTATÁS ÖSSZESEN:	7 956 165	17 166 783	17 166 783
0521	Szociális hozzájárulási adó	875 160	1 938 182	1 938 182
	MUNKAADÓT TERHELŐ JÁR. ÖSSZ.:	875 160	1 938 182	1 938 182
053111	Szakmai anyagok (kullancs injekció)	-	-	
053121	Üzemeltetési anyagok beszerzése	-	802 220	802 220
053341	Karbantartás, kisjavítás	-		
053511	Működ. célú el. felsz-tt ÁFA:	-	216 599	216 599
	DOLOGI KIADÁS ÖSSZESEN:	-	1 018 819	1 018 819
05641	Egyéb tárgyi eszköz beszerzés fűnyíró	-	95 000	95 000
05671	Beruházás ÁFA 27%	-	25 650	25 650
	FELHALMOZÁSI KIADÁS ÖSSZESEN:	-	120 650	120 650
	KIADÁS ÖSSZESEN:	8 831 325	20 244 434	20 244 434

BEVÉTEL:

Főkönyvi szám	Megnevezés	összeg e Ft-ban	összegFt-ban	összeg Ft-ban
09161	Egyéb műk. célú támogatások bevétele	6 623 493	17 585 635	17 585 635
09251	Egyéb felhalm.célú támogatások bev.	-	120 650	120 650
	BEVÉTEL ÖSSZESEN:	-	17 706 285	17 706 285

041237 Közfoglalkoztatási mintaprogram

KIADÁS:

Főkönyvi szám	Megnevezés	2018. évi eredeti előirányzat	2018. évi módosított előirányzat	Teljesítés 2018.12.31
		Összeg Ft-ban	Összeg Ft-ban	Összeg Ft-ban
0511011	Közfoglalkoztatottak alapilletménye: 2017.évi STARTMUNKA program K.G. munkabér: 172.000,- * 1 hó + 191.500,- * 11 hó	- 29 929 305 2 278 500	110 017 543	110 017 543
0511131	Fogl. Egyéb szem. Jutt. (bérkomp)	-	949 521	949 521
	SZEMÉLYI JUTTATÁS ÖSSZESEN:	32 207 805	110 967 064	110 967 064
0521	Szociális hozzájárulási adó	3 740 766	11 334 601	11 334 601
	MUNKAADÓT TERHELŐ JÁR. ÖSSZ.:	3 740 766	11 334 601	11 334 601
053111	Szakmai anyagok	-	463 954	463 954
053121	Üzemeltetési anyagok beszerzése	506 759	12 191 304	12 191 304
053221	Egyéb kommunikációs szolg.	-	80 674	80 674
053331	Bérelti és lízingdíjak	-	21 500	21 500
053341	Karbantartási, kisjavítási szolgáltatások	-	1 104 411	1 104 411
053371	Egyéb szolgáltatás (Sellye Komm.Kft. szakmai irányítás)	2 160 000	4 211 979	4 211 979
053511	Működ. célú el. felsz-tt ÁFA	720 025	4 234 925	4 234 925
053551	Egyéb dologi kiadások	-	-	-
	DOLOGI KIADÁS ÖSSZESEN:	3 386 784	22 308 747	22 308 747
05621	Ingatlan beszerzés, létesítés	-	1 600 266	1 600 266
05641	Egyéb tárgyi eszköz beszerzés	-	289 551	289 551
05671	Beruházás ÁFA	-	510 251	510 251
05711	Ingatlan felújítás	-	3 964 904	3 964 904
05741	Felújítás ÁFA	-	1 037 720	1 037 720
	FELHALMOZÁSI KIADÁS ÖSSZESEN	-	7 402 692	7 402 692
	KIADÁS ÖSSZESEN:	39 335 355	152 013 104	152 013 104

BEVÉTEL:

Főkönyvi szám	Megnevezés	Összeg Ft-ban	Összeg Ft-ban	Összeg Ft-ban
09161	Egyéb működési célú támogatások bevétele 2017.évi STARTMUNKA program áthúzódó támogatás	19 932 878	138 448 152	138 448 152
	MŰKÖDÉSI CÉLÚ TÁMOGATÁSOK ÖSSZESEN:	19 932 878	138 448 152	138 448 152
09251	Egyéb felhalmozási célú támogatások bevételei államháztartáson belülről	-	7 402 692	7 402 692
	FELHALMOZÁSI CÉLÚ TÁMOGATÁSOK ÖSSZESEN	-	7 402 692	7 402 692
094011	Készletértékesítés ellenértéke	-	263 985	263 985
094061	Kiszámlázott ÁFA-ja	-	-	-
0940821	Egyéb kapott kamat	-	-	-
	MŰKÖDÉSI BEVÉTELEK ÖSSZESEN:	-	263 985	263 985
	BEVÉTEL ÖSSZESEN:	19 932 878	146 114 829	146 114 829

045150 Egyéb szárazföldi személyszállítás

KIADÁSOK:

Főkönyvi szám	Megnevezés	2018. évi eredeti előirányzat	2018. évi módosított előirányzat	Teljesítés 2018.12.31
		Összeg Ft-ban	Összeg Ft-ban	Összeg Ft-ban
0511011	Törvény szerinti illetmények gj.vezető: 195.000,-*1 hó+230.000 Ft * 11 hó = 2.725.000,- Ft + túlmunka 70.000,- Ft;	2 795 000	2 958 743	2 958 743
0511031	Céljuttatás, projektpremium		30 000	30 000
	SZEMÉLYI JUTTATÁS ÖSSZESEN:	2 795 000	2 988 743	2 988 743
0521	Szociális hozzájárulási adó 19,5%	553 200	588 035	588 035
	MUNKAADÓT TERHELŐ JÁRULÉK ÖSSZESEN:	553 200	588 035	588 035
053121	Üzemeltetési anyagok beszerzése (üzemanyag, tisztítószer, ablakmosó, izzó)	1 200 000	1 255 645	1 255 645
053221	Egyéb kommunikációs szolgáltatás (mobiltelefon)	50 000	40 335	40 335
053341	Karbantartási, kisjavítási szolgáltatások javítás, szerviz, gumicsere	550 000	290 080	290 080
053371	Egyéb szolgáltatások LNR-223 KGFB: 114.738,- Ft; utasbiztosítás: 40.000,- Ft Egyéb szolgáltatás (adatletöltés, archiválás járművez.kártyáról): 30.000,- Ft	185 000	311 664	311 664
053511	Műk. célú előz. felsz-tt ÁFA 27%	495 000	140 269	140 269
053551	Egyéb dologi kiadások	-	-	-
	DOLOGI KIADÁS ÖSSZESEN:	2 480 000	2 037 993	2 037 993
	KIADÁS ÖSSZESEN:	5 828 200	5 614 771	5 614 771

BEVÉTELEK:

Főkönyvi szám	Megnevezés	Összeg Ft-ban	Összeg Ft-ban	Összeg Ft-ban
09161	Támogatásértékű műk. bevétel Működési célú támogatás SKTT-től óvodabusz normatíva (3 fő*189.000,- Ft)	567 000	198 450	198 450
	MŰKÖDÉSI CÉLÚ TÁMOGATÁSOK ÖSSZESEN:	567 000	198 450	198 450
094021	Szolgáltatások ellenértéke - személyszállítás	3 200 000	3 209 128	3 209 128
094061	Kiszámlázott szolg. ÁFA bevét. 27%	864 000	866 466	866 466
	MŰKÖDÉSI BEVÉTEL ÖSSZESEN:	4 064 000	4 075 594	4 075 594
	BEVÉTEL ÖSSZESEN:	4 631 000	4 274 044	4 274 044

051040 Nem veszélyes hulladék kezelése, ártalmatlanítása

KIADÁSOK:

Főkönyvi szám	Megnevezés	2018. évi eredeti előirányzat	2018. évi módosított előirányzat	Teljesítés 2018.12.31
		Összeg Ft-ban	Összeg Ft-ban	Összeg Ft-ban
053121	Üzemeltetési anyag (állatbefogás kutyatáp)	20 000	-	-
053371	Egyéb szolgáltatások Állatbefogás, állatorvosi kts.	20 000	-	-
053511	Áfa	5 000	-	-
	DOLOGI KIADÁSOK ÖSSZESEN:	45 000	-	-
	KIADÁS MINDÖSSZESEN:	45 000	-	-

052020 Szennyvíz gyűjtése, tisztítása, elhelyezése

KIADÁSOK:

Főkönyvi szám	Megnevezés	2018. évi eredeti előirányzat	2018. évi módosított előirányzat	Teljesítés 2018.12.31
		Összeg Ft-ban	Összeg Ft-ban	Összeg Ft-ban
053361	Szakmai tevékenységet segítő szolgáltatások	0	-	-
053371	Egyéb szolgáltatások (Matoricz L. lakos. szennyvízszipp. kieg.)	30 000	202 459	202 459
053511	Műk. célú el. felsz-tt ÁFA: 27%	8 100	7 441	7 441
053551	Egyéb dologi kiadások	300 000	-	-
	DOLOGI KIADÁS ÖSSZ.:	338 100	209 900	209 900
05711	Felhalmozási kiadás szennyvíztelep felújítási kiadásai	7 086 614	9 582 050	9 582 050
05741	ÁFA	1 913 386	238 950	238 950
	FELHALMOZÁSI KIADÁS	9 000 000	9 821 000	9 821 000
	KIADÁS ÖSSZESEN:	9 338 100	10 030 900	10 030 900

062020 Településfejlesztési projektek és támogatások

KIADÁSOK:

Főkönyvi szám	Megnevezés	2018. évi eredeti előirányzat	2018. évi módosított előirányzat	Teljesítés 2018.12.31
0511011	Törvény szerinti illetmények	21 297 349	32 577 042	32 577 042
051221	Munkavégzésre irányuló egyéb jut. (megbízási díj)		260 000	260 000
051231	Egyéb Külső személyi juttatások	-	1 369 200	1 369 200
	SZEMÉLYI JUTTATÁS ÖSSZESEN:	21 297 349	34 206 242	34 206 242
0521	Szociális hozzájárulási adó 19,5 %	4 187 672	6 520 295	6 520 295
	MUNKAADÓT TERHELŐ JÁRULÉK ÖSSZESEN:	4 187 672	6 520 295	6 520 295
053111	Szakmai anyagok	-	-	
053121	Üzemeltetési anyagok beszerzése	251 968	476 792	476 792
053221	Egyéb kommunikációs szolg.	-	-	
053331	Bérleti és lízingdíjak	-	-	
053341	Karbantartási, kisjavítási szolgáltatások	-	-	
053361	Szakmai tevékenységet segítő szolgáltatások	31 677 696	18 052 598	18 052 598
053371	Egyéb szolgáltatás	-	3 953 000	3 953 000
053411	Kiküldetések kiadásai	-	278 464	278 464
053421	Reklám- és propagandakiadások	-	-	
053511	Működ. célú el. felsz-tt ÁFA	8 621 009	6 069 437	6 069 437
053551	Egyéb dologi kiadások	-	431 500	431 500
	DOLOGI KIADÁS ÖSSZESEN:	40 550 673	29 261 791	29 261 791
055121	Egyéb működési célú támogatások államháztartáson kívülre		720 000	720 000
	EGYÉB MŰKÖDÉSI CÉLÚ KIADÁSOK ÖSSZESEN	-	720 000	720 000
05621	Ingatlan beszerzés, létesítés	3 950 000	13 956 340	13 956 340
05631	Informatikai eszközök beszerzés, létesítés	-	813 220	813 220
05641	Egyéb tárgyi eszköz beszerzés	24 637 993	3 058 695	3 058 695
05671	Beruházás ÁFA	6 652 258	3 997 526	3 997 526
05711	Ingatlan felújítás	45 698 514	55 290 735	54 670 735
05741	Felújítás ÁFA	12 338 599	14 692 248	14 524 848
	FELHALMOZÁSI KIADÁS	93 277 364	91 808 764	91 021 364
	KIADÁS ÖSSZESEN:	159 313 058	162 517 092	161 729 692

BEVÉTELEK

Főkönyvi szám	Megnevezés	Összeg Ft-ban	Összeg Ft-ban	Összeg Ft-ban
09161	Egyéb működési célú támogatás áht.belülről	281 507 915	129 466 230	129 466 230
09251	Egyéb felhalmozási célú támogatás áht. Belülről	93 277 364	1 226 564 260	1 226 564 260
0940821	Egyéb kapott (járó) kamatok és kamatjellegű bevételek			
	BEVÉTEL ÖSSZESEN:	374 785 279	1 356 030 490	1 356 030 490

064010 Közvilágítás

KIADÁSOK:

Főkönyvi szám	Megnevezés	2018. évi előirányzat	2018. évi mód.ei	Teljesítés 2018.12.31
		Összeg Ft-ban	Összeg Ft-ban	Összeg Ft-ban
053311	Közüzemi díjak E-ON Kft közvilágítási szolgáltatás	2 800 000	3 933 965	3 933 965
053331	Bérleti- és lízingdíjak (lámpatestek bérleti díja május 1-től)	1 995 968	1 821 321	1 821 321
053341	Karbantartási szolgáltatás Watt-Eta Kft 47.523 Ft/hó*4 hó + 22.050,- Ft/hó * 8 hó	366 492	467 384	467 384
053361	Szakmai tevékenységet segítő szolgáltatások	-	101 180	101 180
053371	Egyéb szolgáltatások lámpatest-csere, felszólítási díj	434 735	111 775	111 775
053511	Műk. célú el. felszámított ÁFA (27 %)	1 511 243	1 622 422	1 622 422
	DOLOGI KIADÁS ÖSSZESEN:	7 108 438	8 058 047	8 058 047
05621	Fejlesztés, beruházás	-	157 480	157 480
05671	Beruházás ÁFA 27%	-	42 520	42 520
	FELHALMOZÁSI KIADÁS	-	200 000	200 000
	KIADÁS ÖSSZESEN:	7 108 438	8 258 047	8 258 047

066010 Zöldterület kezelés

KIADÁSOK:

Főkönyvi szám	Megnevezés	2018. évi eredeti előirányzat	2018. évi módosított előirányzat	Teljesítés 2018.12.31
		Összeg Ft-ban	Összeg Ft-ban	Összeg Ft-ban
053371	Egyéb szolgáltatások Sellye Kommunális Kft. - közterület karbantartás, zöldterület kezelés, síkosságmentesítés	13 200 000	13 200 000	13 200 000
053511	Műk. célú el. felsz-tt ÁFA (27 %)	3 564 000	3 564 000	3 564 000
	DOLOGI KIADÁS ÖSSZESEN:	16 764 000	16 764 000	16 764 000
	KIADÁS ÖSSZESEN:	16 764 000	16 764 000	16 764 000

066020 Város-, községgazd-i egyéb szolgáltatások

KIADÁSOK:

Főkönyvi szám	Megnevezés	2018. évi eredeti előirányzat	2018. évi módosított előirányzat	Teljesítés 2018.12.31
		Összeg Ft-ban	Összeg Ft-ban	Összeg Ft-ban
0511011	Törvény szerinti illetmények (diákmunka)	-	2 065 295	2 065 295
051221	Munkavégzésre irányuló egyéb jut. (megbízási díj)	-	246 000	246 000
	SZEMÉLYI JUTTATÁSOK ÖSSZESEN	-	2 311 295	2 311 295
0521	Szociális hozzájárulási adó	-	445 915	445 915
	MUNKAADÓKAT TERHELŐ JÁRULÉK	-	445 915	445 915
053121	Üzemeltetési anyagok beszerzése üzemanyag	500 000	338 583	338 583
053311	Közüzemai szolgáltatások vízdíj közkutak	40 000	36 733	36 733
053331	Egyéb bérleti és lízingdíjak (MÁV)	4 000	3 904	3 904
053341	Karbantartási, kisjavítási szolgáltatások (traktorok karb.: 500 e Ft; Baranya-Víz: 2.605.592,- Ft)	3 200 000	3 957 382	3 957 382
053361	Szakmai tev.segítő szolgáltatás (TKR ösztönző rendszer: 900 e Ft)	900 000	-	-
053371	Egyéb szolgáltatások gépjármű felelősségbiztosítás (pótkocsik,traktorok: 21.644,- Ft), TAK ép.feltünt.igazg.szolg.díja: 283.800,- Ft	310 000	508 712	508 712
053511	Működési célú el. felsz-tt ÁFA 27%	1 255 000	1 188 638	1 188 638
053521	Fizetendő ÁFA	2 500 000	4 152 000	4 152 000
053551	Egyéb dologi kiadás (vízkészlet hj.)	20 000	59 071	59 071
	DOLOGI KIADÁS ÖSSZESEN:	8 729 000	10 245 023	10 245 023
055061	Egyéb műk.célú támog.társ.és ktgv.sz.	-	-	-
055121	Egyéb műk.célú tám.civil szerv. ~ Települési Önk-k Orsz.Szövetsége: 55.040,-Ft ~ Magyar Urbanisztikai Társ.: 5.096,-Ft ~ Kisvárosi Önk-k Orsz.Szövetsége: 21.000,- Ft	82 000	20 044	20 044
	Működési célú kiadások	82 000	20 044	20 044
05641	Egyéb tárgyi eszköz beszerzése	-	-	-
05671	Beruházás ÁFA	-	-	-
05711	Felújítás	17 406 429	-	-
05741	Felújítás , ÁFA	4 699 736	-	-
	FELHALMOZÁSI KIADÁS ÖSSZESEN:	22 106 165	-	-
	KIADÁS ÖSSZESEN:	30 917 165	13 022 277	13 022 277

BEVÉTELEK:

Főkönyvi szám	Megnevezés	Összeg Ft-ban	Összeg Ft-ban	Összeg Ft-ban
09161	Működési célú támogatások (diákmunka)	-	2 468 037	2 468 037
09251	Egyéb felhalmozási célú támogatások bevételei államháztartáson belülről	-	835 700	835 700
094021	Szolgáltatások ellenértéke Baranya-Víz Zrt. eszközhasználati díj	2 605 592	3 005 987	3 005 987
094061	Kiszámlázott szolg. ÁFA 27%	703 510	811 617	811 617
094101	Biztosító által fizetett kártérítés	-	40 000	40 000
	MŰKÖDÉSI BEVÉTELEK:	3 309 102	7 161 341	7 161 341
	BEVÉTEL ÖSSZESEN:	3 309 102	7 161 341	7 161 341

072111 Háziiorvosi alapellátás

KIADÁSOK:

Főkönyvi szám	Megnevezés	2018. évi eredeti előirányzat	2018. évi módosított előirányzat	Teljesítés 2018.12.31
		Összeg Ft-ban	Összeg Ft-ban	Összeg Ft-ban
0511011	Törvény szerinti illetmények, munkabérek teljesítése asszisztens bére: 1 hó*288.700,- + 11 hó * 311.800,-	3 718 500	2 995 692	2 995 692
0511031	Céljuttatás, projektpremium (jutalom)	-	500 000	500 000
0511041	Helyettesítési díj	-	-	-
	SZEMÉLYI JUTTATÁSOK MINDÖSSZESEN:	3 718 500	3 495 692	3 495 692
0521	• Szoc.hozzáj. adó (19,5 %)	732 325	688 878	688 878
	MUNKAADÓT TERHELŐ JÁR. MINDÖSSZESEN:	732 325	688 878	688 878
053111	Szakmai anyagok beszerzése	400 000	141 445	141 445
053121	Üzemeltetési anyagok beszerzése	200 000	62 649	62 649
053361	Szakmai tevékenységet segítő szolgáltatás 465.000,- Ft*12 hó	6 000 000	4 235 000	4 235 000
053371	Egyéb szolgáltatások Orvosi felelősségbiztosítás Számítógépes program üzemeltetési díj 13.419,- Ft*12 hó Bérleti díj 2017. évi elsz.: 38.239,- + 67.300,-*12 hó Egyéb szolgáltatások	1 751 028 40 000 161 028 850 000 700 000	890 342	890 342
053511	Műk. célú előz. felszámított ÁFA: 27%	398 147	91 996	91 996
	DOLOGI KIADÁSOK MINDÖSSZESEN:	8 749 175	5 421 432	5 421 432
05631	Informatikai eszközök beszerzése	-	-	-
05641	Egyéb tárgyi eszközök beszerzése	-	-	-
05671	Beruházási célú előzetesen felszámított ÁFA	-	-	-
	FELHALMOZÁSI KIADÁS ÖSSZESEN:	-	-	-
	KIADÁS MINDÖSSZESEN:	13 200 000	9 606 002	9 606 002

BEVÉTELEK:

Főkönyvi szám	Megnevezés	Összeg Ft-ban	Összeg Ft-ban	Összeg Ft-ban
09161	Működési célú támogatások OEP finanszírozás 1.100 e Ft*12 hó	13 200 000	9 774 800	9 774 800
	FINANSZÍROZÁSI BEVÉTEL	13 200 000	9 774 800	9 774 800
	BEVÉTEL MINDÖSSZESEN:	13 200 000	9 774 800	9 774 800

072112 Háziiorvosi ügyeleti ellátás

KIADÁSOK:

Főkönyvi szám	Megnevezés	2018. évi eredeti előirányzat	2018. évi módosított előirányzat	Teljesítés 2018.12.31
		Összeg Ft-ban	Összeg Ft-ban	Összeg Ft-ban
053371	Egyéb szolgáltatások ügyeleti díj (Orm. Eü Kft.) 269,- Ft * 2752 fő * 12 hó = 8.883.456,- Ft	8 883 456	8 883 456	8 883 456
	DOLOGI KIADÁS MINDÖSSZESEN:	8 883 456	8 883 456	8 883 456
	KIADÁS MINDÖSSZESEN:	8 883 456	8 883 456	8 883 456

072210 Járóbetegek gyógyító szakellátása

KIADÁSOK:

Főkönyvi szám	Megnevezés	2018. évi eredeti előirányzat	2018. évi módosított előirányzat	Teljesítés 2018.12.31
		Összeg Ft-ban	Összeg Ft-ban	Összeg Ft-ban
055121	Működési célú pénzeszköz átadás Ormánság Egészségéért Nonprofit Kft.	18 000 000	14 300 000	14 300 000
	Működési célú pénzeszközátadás összesen:	18 000 000	14 300 000	14 300 000
	KIADÁS MINDÖSSZESEN:	18 000 000	14 300 000	14 300 000

081030 Sportlétesítmények , edzőtáborok működtetése és fejlesztése**KIADÁSOK:**

Főkönyvi szám	Megnevezés	2018. évi eredeti előirányzat	2018. évi módosított előirányzat	Teljesítés 2018.12.31
		Összeg Ft-ban	Összeg Ft-ban	Összeg Ft-ban
053121	Üzemeltetési anyagok beszerzése fűnyírásához üzemeltetési anyagok (benzin, adalék, damil)	250 000	266 142	266 142
053311	Közüzemi díjak Gázszolgáltatás 1.000.000,- Ft Áramdíj 150.000,- Ft Vízdíj: 200.000,- Ft	1 350 000	1 872 004	1 872 004
053343	Karbantartási, kisjavítási szolgáltatások (kazán javítás, karbantartás)	200 000	142 550	142 550
053371	Egyéb szolgáltatások kéménytiszt., szemétszállítás	25 000	25 842	25 842
053511	Műk. célú el. felsz-tt ÁFA 27%	492 750	580 409	580 409
053551	Egyéb dologi kiadás	-	12 950	12 950
	DOLOGI KIADÁS MINDÖSSZESEN:	2 317 750	2 899 897	2 899 897
05621	Ingatlan beszerzés	-	1 144 775	1 144 775
05641	Egyéb tárgyi eszközök	-	378 000	378 000
05671	Beruházás áfa	-	411 149	411 149
	Felhalmozási kiadás összesen	-	1 933 924	1 933 924
	KIADÁS ÖSSZESEN:	2 317 750	4 833 821	4 833 821

BEVÉTELEK:

Főkönyvi szám	Megnevezés	Összeg Ft-ban	Összeg Ft-ban	Összeg Ft-ban
094021	Közvetített szolgáltatás gázdíj továbbszámlázás	-	-	-
094061	áfa	-	-	-
	BEVÉTEL ÖSSZESEN:	-	-	-

081061 Szabadidős park, fürdő és strandszolgáltatás

KIADÁSOK:

Főkönyvi szám	Megnevezés	2018. évi eredeti előirányzat	2018. évi módosított előirányzat	Teljesítés 2018.12.31
		Összeg Ft-ban	Összeg Ft-ban	Összeg Ft-ban
053371	Egyéb szolgáltatások Sellye Kommunális Kft. - Termálfürdő üzemeltetés	4 500 000	4 500 000	4 500 000
	Szolgáltatási kiadások összesen	4 500 000	4 500 000	4 500 000
053511	Működési célú előzetesen felszámított forgalmi adó 27%	1 215 000	1 215 000	1 215 000
	Különféle befizetések és egyéb dologi kiadások össz.	1 215 000	1 215 000	1 215 000
	DOLOGI KIADÁSOK ÖSSZESEN:	5 715 000	5 715 000	5 715 000
	KIADÁS ÖSSZESEN:	5 715 000	5 715 000	5 715 000

081071 Üdülői szálláshely-szolgáltatás és étkeztetés

KIADÁSOK:

Főkönyvi szám	Megnevezés	2018. évi eredeti előirányzat	2018. évi módosított előirányzat	Teljesítés 2018.12.31
		Összeg Ft-ban	Összeg Ft-ban	Összeg Ft-ban
053121	Üzemeltetési anyagok beszerzése	60 000	27 394	27 394
053311	Közüzemi díjak (áram,víz) Áramdíj 140.000,- Ft Víz - csatornadíj 100.000,- Ft	240 000	163 515	163 515
053341	Karbantartás, kisjavítás	20 000	-	-
053371	Egyéb szolgáltatások szemétszállítás, gázpalack-csere	10 000	93 236	93 236
053511	Működési célú előzetesen felszámított ÁFA 27%	89 100	63 068	63 068
053551	Egyéb dologi kiadások	-	-	-
	DOLOGI KIADÁS MINDÖSSZESEN:	419 100	347 213	347 213
	KIADÁS ÖSSZESEN:	419 100	347 213	347 213

BEVÉTELEK:

Főkönyvi szám	Megnevezés	Összeg Ft-ban	Összeg Ft-ban	Összeg Ft-ban
094021	Egyéb szolg.nyújtása m.bevétel üdülési díj (5.000,-Ft/éjszaka)	320 000	351 692	351 692
	Kiszámlázott általános forgalmi adó	57 600	63 308	63 308
	MŰKÖDÉSI BEVÉTELEK ÖSSZESEN:	377 600	415 000	415 000
	BEVÉTEL ÖSSZESEN:	377 600	415 000	415 000

084031 Civil szervezetek működési támogatása**KIADÁSOK:**

Főkönyvi szám	Megnevezés	2018. évi eredeti előirányzat	2018. évi módosított előirányzat	Teljesítés 2018.12.31
		Összeg Ft-ban	Összeg Ft-ban	Összeg Ft-ban
055121	Egyéb működési célú támogatás áll.h.kívülre	5 725 108	3 665 786	3 665 786
	KIADÁS MINDÖSSZESEN:	5 725 108	3 665 786	3 665 786

2018. évi kiadások:

Városi Sportkör Sellye	1 500 000 Ft	2 797 086 Ft
	1 297 086 Ft	
Shotokan-do Klub Sellye	100 000 Ft	
Összefogás Sellye Gyermekéiért Alapítvány	70 000 Ft	
Óvoda a Gyermekekért Alapítvány	48 700 Ft	
Baranya Megyei Fogyasztóvédelmi Egyesület	50 000 Ft	
Sellye Város Tűzoltó és Polgárőr Egyesület	500 000 Ft	
Sellyei Tér-Erő Egyesület	100 000 Ft	
	3 665 786 Ft	

096015 Gyermekétkeztetés köznevelési intézményben*2017. évi konyhafejlesztési pályázat***KIADÁSOK:**

Főkönyvi szám	Megnevezés	2018. évi eredeti előirányzat	2018. évi módosított előirányzat	Teljesítés 2018.12.31
		Összeg Ft-ban	Összeg Ft-ban	Összeg Ft-ban
053361	Szakmai tevékenységet segítő szolg.	-	789 961	789 961
053511	Műk. célú el. felsz-tt ÁFA 27%	-	213 289	213 289
	DOLOGI KIADÁS MINDÖSSZESEN:	-	1 003 250	1 003 250
05641	Egyéb tárgyi eszközök beszerzése, létesítése	-	4 749 179	4 749 179
05671	Beruházási célú előzetesen felszámított ÁFA	-	1 282 278	1 282 278
05711	Ingatlanok felújítása		11 820 363	11 820 363
05671	Felújítási célú előzetesen felszámított ÁFA	-	3 191 498	3 191 498
	Felhalmozási kiadás összesen	-	21 043 318	21 043 318
	KIADÁS ÖSSZESEN:	-	22 046 568	22 046 568

104037 Intézményen kívüli gyermekétkeztetés**KIADÁSOK:**

Főkönyvi szám	Megnevezés	2018. évi eredeti előirányzat	2018. évi módosított előirányzat	Teljesítés 2018.12.31
		Összeg Ft-ban	Összeg Ft-ban	Összeg Ft-ban
053321	Vásárolt étellemezés (szünidei gyerekétkeztetés)	1 570 520	1 474 070	1 474 070
053511	Áfa	424 040	397 998	397 998
	KIADÁS ÖSSZESEN:	1 994 560	1 872 068	1 872 068

104051 Gyermekvédelmi pénzbeli és természetbeni ellátások**KIADÁSOK:**

Főkönyvi szám	Megnevezés	2018. évi eredeti előirányzat	2018. évi módosított előirányzat	Teljesítés 2018.12.31
		Összeg Ft-ban	Összeg Ft-ban	Összeg Ft-ban
05421	Egyéb pénzbeli és természetbeni ellátások	-	1 495 000	1 495 000
	KIADÁS ÖSSZESEN:	-	1 495 000	1 495 000

104060 A gyermekek, fiatalok és családok életminőségét javító programok

EFOP-1.4.2.-16-2016-00018. számú pályázat (Gyerekesély)

KIADÁSOK:

Főkönyvi szám	Megnevezés	2018. évi eredeti előirányzat	2018. évi módosított előirányzat	Teljesítés 2018.12.31
		Összeg Ft-ban	Összeg Ft-ban	Összeg Ft-ban
0511011	Törvény szerinti illetmények	43 330 156	33 788 487	33 788 487
0511091	Közlekedési költségtérítés	-	1 848 162	1 848 162
0511131	Foglalkoztatottak egyéb személyi juttatásai		63 157	63 157
051221	Munkavisz. Ir. Egyéb jogv., nem saját fogl. Részére	-	1 255 248	1 255 248
051231	Egyéb külső személyi juttatások előirányzata		780 000	780 000
	SZEMÉLYI JUTTATÁS ÖSSZESEN:	43 330 156	37 735 054	37 735 054
0521	Szociális hozzájárulási adó 19,5 %	8 449 380	6 725 855	6 725 855
	MUNKAADÓT TERHELŐ JÁRULÉK ÖSSZESEN:	8 449 380	6 725 855	6 725 855
053111	Szakmai anyagok	-	-	
053121	Üzemeltetési anyagok beszerzése	15 602 874	908 632	908 632
053221	Egyéb kommunikációs szolg.	-	-	
053321	Vásárolt ételmezés	-	3 804 490	3 804 490
053331	Bérleti és lízingdíjak	-	-	
053341	Karbantartási, kisjavítási szolgáltatások	-	-	
053361	Szakmai tev. Segítő szolg.		7 364 000	7 364 000
053371	Egyéb szolgáltatás	47 166 850	4 633 222	4 633 222
053411	Kiküldetés		1 023 639	1 023 639
053511	Működ. célú el. felsz-tt ÁFA	16 947 826	3 490 710	3 490 710
053551	Egyéb dologi kiadások	-	16 000	16 000
	DOLOGI KIADÁS ÖSSZESEN:	79 717 550	21 240 693	21 240 693
055121	Egyéb működési célú támogatás áht.kívülre		-	
	EGYÉB MŰKÖDÉSI CÉLÚ TÁMOGATÁSOK ÖSSZESEN		-	
05621	Ingatlan beszerzés, létesítés	-	-	
05641	Egyéb tárgyi eszköz beszerzés	3 070 866	-	
05671	Beruházás ÁFA	829 134	-	
05711	Ingatlan felújítás	-	-	
05741	Felújítás ÁFA	-	-	
	FELHALMOZÁSI KIADÁS ÖSSZESEN	3 900 000	-	
	KIADÁS ÖSSZESEN:	135 397 086	65 701 602	65 701 602

BEVÉTELEK:

Főkönyvi szám	Megnevezés	Összeg Ft-ban	Összeg Ft-ban	Összeg Ft-ban
09161	Támogatásértékű műk. bevétel előleg: 155.490.000,- Ft	155 490 000	155 490 000	155 490 000
	MŰKÖDÉSI CÉLÚ TÁMOGATÁSOK ÖSSZESEN:	155 490 000	155 490 000	155 490 000
0940821	Egyéb kapott (járó) kamatok és kamatjellegű bevételek			-
	MŰKÖDÉSI BEVÉTELEK ÖSSZESEN		-	-
	BEVÉTEL ÖSSZESEN:	155 490 000	155 490 000	155 490 000

106010 Lakóingatlan szociális célú bérbeadása, üzemeltetése**KIADÁSOK:**

Főkönyvi szám	Megnevezés	2018. évi eredeti előirányzat	2018. évi módosított előirányzat	Teljesítés 2018.12.31
		Összeg Ft-ban	Összeg Ft-ban	Összeg Ft-ban
0533371	Egyéb szolgáltatások Sellye Kommunális Kft. 2017. évi lakóingatlan-kezelés	2 811 674	5 496 513	2 811 674
	DOLOGI KIADÁSOK ÖSSZESEN:	2 811 674	5 496 513	2 811 674
05711	Ingatlan felújítás	-	-	-
05741	Felújítás áfa	-	-	-
	FELHALMOZÁSI KIDÁSOK	-	-	-
	KIADÁS ÖSSZESEN:	2 811 674	5 496 513	2 811 674

BEVÉTELEK:

Főkönyvi szám	Megnevezés	Összeg Ft-ban	Összeg Ft-ban	Összeg Ft-ban
094021	Szolgáltatások ellenértéke 2017. évi lakbér bevétel	2 652 786	2 652 786	2 652 786
	MŰKÖDÉSI BEVÉTELEK ÖSSZESEN	2 652 786	2 652 786	2 652 786
	BEVÉTEL ÖSSZESEN:	2 652 786	2 652 786	2 652 786

107060 Egyéb szociális pénzbeli és természetbeni ellátások, támogatások**KIADÁS:**

Főkönyvi szám	Megnevezés	2018. évi eredeti előirányzat	2018. évi módosított előirányzat	Teljesítés 2018.12.31
		Összeg Ft-ban	Összeg Ft-ban	Összeg Ft-ban
053121	Üzemeltetési anyagok (szoc.tűzifa vágáshoz üzemanyag, kenőanyag, alkatrész)	-	-	-
053371	Egyéb szolgáltatás (szoc. Tűzifa szállítási költség)	-	188 000	188 000
053511	ÁFA	-	50 760	50 760
05481	Önkorm. saját határákörben adott term. ell. (Szociális tűzifa, étk.tám., települési támogatás, karácsonyi csomag)	7 656 029	18 177 050	18 177 050
055061	Egyéb műk. Célú támogatás (Bursa)	300 000	250 000	250 000
	ELLÁTOTTAK PÉNZBELI JUTTATÁSA ÖSSZESEN:	7 956 029	18 665 810	18 665 810

900020 Önkormányzatok funkcióra nem sorolható bevételei államháztartáson kívülről

BEVÉTEL:

Főkönyvi szám	Megnevezés	2018. évi eredeti előirányzat	2018. évi módosított előirányzat	Teljesítés 2018.12.31
		Összeg Ft-ban	Összeg Ft-ban	Összeg Ft-ban
093431	Vagyoni típusú adók Magánszemélyek kommunális adója	6 500 000	7 609 048	7 609 048
0935111	Értékesítési és forgalmi adók Állandó jellegű helyi iparűzési adó	80 000 000	79 406 522	79 406 522
0935412	Gépjárműadó	6 500 000	7 478 015	7 478 015
0935511	Egyéb áruszállítási és szolgáltatási adók Idegenforgalmi adó	200 000	183 600	183 600
093631	Egyéb közhatalmi bevételek Pótlék, bírság , egyéb át. bírság	500 000	458 066	458 066
	KÖZHATALMI BEVÉTELEK ÖSSZ.:	93 700 000	95 135 251	95 135 251
	BEVÉTEL ÖSSZESEN:	93 700 000	95 135 251	95 135 251

Sellye Város Önkormányzat
2018. évi zárszámadásának
6.2. számú mellékletéhez

Sellyei Közös Önkormányzati Hivatal 2018. évi beszámoló

011130 Önkormányzatok és önkormányzati hivatalok jogalkotó és általános igazgatási tevékenysége

KIADÁS:

Főkönyvi szám	Megnevezés	2018. évi eredeti előirányzat	2018. évi módosított előirányzat	Teljesítés 2018.12.31.
		Összeg Ft-ban	Összeg Ft-ban	Összeg Ft-ban
0511011	Törvény szerinti illetmények, munkabérek	98 738 068	94 655 654	93 786 455
0511031	Céljuttatás, projektprémium		4 180 390	4 180 390
0511041	Készenléti, ügyeleti, helyett.díj, túlóra díj		258 399	258 399
0511061	Jubileumi jutalom		1 478 800	1 478 800
	Összesen	98 738 068	100 573 243	99 704 044
0511071	Béren kívüli juttatások (Cafeteria)	5 600 000	5 600 000	5 522 607
0511091	Közlekedési költségtérítés (munkába járás)	700 000	1 000 000	953 754
0511101	Egyéb költségtérítés (szemüveg)	105 000	463 000	463 000
0511121	Szociális támogatások	-	350 000	350 000
0511131	Egyéb sajátos juttatások kiadásai (bérkompenzáció)	1 300 000	896 688	824 284
051221	Munkav. ir. egyéb jogv. nem saját fogl. fiz. juttatás (egysz. fogl.)	105 000	105 000	55 075
051231	Egyéb külső személyi juttatások (Repí)	450 000	450 000	231 776
	SZEMÉLYI JUTTATÁS ÖSSZESEN:	106 998 068	109 437 931	108 104 540
0521	Szociális hozzájárulási adó 19,5%	21 972 000	22 260 546	19 876 688
	Egészségügyi hozzájárulás (Repí, Cafeteria)			1 002 924
	Táppénz hozzájárulás			163 462
	Munkaadókat terhelő egyéb járulékok (egysz. fogl.)			15 000
	Munkáltatót terhelő szja (Repí, Cafeteria)			977 661
	MUNKAADÓT TERHELŐ JÁRULÉK ÖSSZESEN:	21 972 000	22 260 546	22 035 735
053111	Szakmai anyagok beszerzése újság és CD előfizetés, nyomtatványok	250 000	250 000	162 552
053121	Üzemeltetési anyagok beszerzése tisztítószer, irodaszer, toner, MRB üzemanyag	2 885 000	2 824 860	2 305 246
053221	Egyéb kommunikációs szolgáltatások telefondíj, internet	1 200 000	1 200 000	1 060 156
053311	Közüzemi díjak gáz, áram, víz	2 900 000	2 900 000	2 804 163
053331	Bérelti és lízing díjak (alközpont, nyomtató)	1 300 000	1 150 000	810 564
053341	Karbantartási, kisjavítási szolg. (digistar, lift, egyéb karb.)	2 200 000	2 650 000	2 569 460
053361	Szakmai tevékenységet segítő szolgáltatások ügyvéd, belső ellenőr, mérlegképes tov, Saldo, Zalasám, földkönyv, köztisztv. Normatíva, közig alapvizsga, anyakönyvi képzés	4 135 000	4 535 000	4 325 633
053371	Egyéb szolgáltatások bankktg, postaktg, nyomatdíj, hulladékszállítás, vírusirtó, üzemorvos	3 300 000	3 000 000	2 738 547
053411	Kiküldetések Saját gépjármű használat	350 000	350 000	146 595
053511	Működési célú el. felsz-tt ÁFA (27 %)	3 900 000	3 900 000	3 221 644
053551	Egyéb dologi kiadások rehab. hj., kerekítés	3 268 000	2 868 000	2 020 980
	DOLOGI KIADÁS ÖSSZ.:	25 688 000	25 627 860	22 165 540
05631	Informatikai eszköz beszerzés (switch, monitor)	393 700	393 700	197 725
05641	Egyéb tárgyi eszköz beszerzés (irodabútor, nyomtató, lamináló)	393 700	393 700	156 005
05671	Beruházási célú ford. ÁFA	212 600	212 600	95 505
	FELHALMOZÁSI KIADÁSOK	1 000 000	1 000 000	449 235
	KIADÁS ÖSSZESEN:	155 658 068	158 326 337	152 755 050

BEVÉTEL:

Főkönyvi szám	Megnevezés	Összeg Ft-ban	Összeg Ft-ban	Összeg Ft-ban
09161	Egyéb működési célú támogatások bértámogatás	2 557 300	2 544 616	2 630 044
094021	Szolgáltatások ellenértéke	200 000	200 000	170 000
094031	Közvetített szolgáltatások ellenértéke	5 149 900	5 149 900	5 684 947
0940821	Kamatok	100	100	2
094111	Egyéb működési bevételek	250 000	250 000	134 347
	MŰKÖDÉSI BEVÉTEL ÖSSZESEN:	8 157 300	8 144 616	8 619 340
	BEVÉTEL ÖSSZESEN:	8 157 300	8 144 616	8 619 340

Sellyei Közös Önkormányzati Hivatal 2018. évi beszámoló

016010 Országgyűlési, önkormányzati és európai parlamenti képviselőválasztásokhoz kapcsolódó tevékenységek

KIADÁS:

Főkönyvi szám	Megnevezés	2018. évi eredeti előirányzat	2018. évi módosított előirányzat	Teljesítés 2018.12.31.
		Összeg Ft-ban	Összeg Ft-ban	Összeg Ft-ban
051221	Munkav.ir.egyéb jogv.nem saját fogl.fiz.juttatás	-	1 074 000	1 074 000
051231	Egyéb külső személyi juttatások (Reprezentáció)	-	1 858 030	1 858 030
	SZEMÉLYI JUTTATÁS ÖSSZESEN:	-	2 932 030	2 932 030
0521	Szociális hozzájárulási adó 22%	-	529 743	529 743
	Egészségügyi hozzájárulás (Repi, Cafeteria)	-	20 251	20 251
	Munkaadókat terhelő egyéb járulék (egysz. fogl.)	-	15 578	15 578
	MUNKAADÓT TERHELŐ JÁRULÉK ÖSSZESEN:	-	565 572	565 572
053121	Üzemeltetési anyagok beszerzése		160 312	160 312
053221	Egyéb kommunikációs szolgáltatások		5 790	5 790
053311	Közüzemi díjak		56 248	56 248
053411	Kiküldetések		55 515	55 515
053511	Működési célú el. felsz-tt AFA (27 %)		42 949	42 949
	DOLOGI KIADÁS ÖSSZ.:	-	320 814	320 814
	KIADÁS ÖSSZESEN:	-	3 818 416	3 818 416

BEVÉTEL:

Főkönyvi szám	Megnevezés	Összeg Ft-ban	Összeg Ft-ban	Összeg Ft-ban
09161	Egyéb működési célú támogatások	-	3 915 186	3 915 186
	MŰKÖDÉSI BEVÉTEL ÖSSZESEN:	-	3 915 186	3 915 186
	BEVÉTEL ÖSSZESEN:	-	3 915 186	3 915 186

Sellyei Közös Önkormányzati Hivatal 2018. évi beszámoló

018030 Támogatási Célú Finanszírozási Műveletek**BEVÉTEL:**

Főkönyvi szám	Megnevezés	2018. évi eredeti előirányzat	2018. évi módosított előirányzat	Teljesítés 2018.12.31.
		Összeg Ft-ban	Összeg Ft-ban	Összeg Ft-ban
	Működési célú támogatások	8 356 520	7 131 091	5 210 000
09161	Önkorm. Hozzájárulás (csak faluk)	7 892 008	9 049 841	5 210 000
	SKVÍZ, Óvoda			
0981311	Előző évi ktsv. maradvány igénybevétele	7 892 008	9 049 841	9 049 841
098161	Központi, irányító szervi támogatás	131 252 240	133 904 019	133 904 019
	BEVÉTEL ÖSSZESEN:	147 500 768	150 084 951	148 163 860

Sellye Város Önkormányzat
2018. évi zárszámadásának
6.3. számú mellékletéhez

Sellye Városi Művelődési Ház, Könyvtár és Muzeális Intézmény 2018. évi beszámoló

082042 Könyvtári állomány gyarapítása, nyilvántartása**KIADÁS:**

Főkönyvi szám	Megnevezés	2018. évi eredeti előirányzat	2018. évi mód. előirányzat	2018.12.31. teljesítés
		Összeg Ft-ban	Összeg Ft-ban	Összeg Ft-ban
05641	Egyéb tárgyi eszköz beszerzés könyvek	500 000	796 443	784 785
05671	Beruházási célú előz.felsz áfa	25 000	39 822	39 425
	FELHALMOZÁSI KIADÁSOK	525 000	836 265	824 210
	KIADÁS ÖSSZESEN:	525 000	836 265	824 210

Sellye Városi Művelődési Ház, Könyvtár és Muzeális Intézmény 2018. évi beszámoló

082044 Könyvtári szolgáltatások

KIADÁS:

Főkönyvi szám	Megnevezés	2018. évi eredeti előirányzat	2018. évi mód. előirányzat	2018.12.31. teljesítés
		Összeg Ft-ban	Összeg Ft-ban	Összeg Ft-ban
0511011	Törvény szerinti illetmények, munkabérek	2 146 500	2 355 550	2 355 521
0511091	Közlekedési költségtérítés (munkabajárás)	-	240 000	229 800
	SZEMÉLYI JUTTATÁS ÖSSZESEN:	2 146 500	2 595 550	2 585 321
0521	Szociális hozzájárulási adó 19,5%	422 593	463 809	463 783
	MUNKAADÓT TERHELŐ JÁRULÉK ÖSSZESEN:	422 593	463 809	463 783
053111	Szakmai anyagok beszerzése könyvkártya, könyvsarok	12 000	80 000	79 528
053121	Üzemeltetési anyagok beszerzése húsvéti anyagköltség: 8.000,- Ft+áfa Föld hete (anyagköltség): 16.000,- Ft+áfa irodaszer, tisztítószer, nyomtatvány, dekoráció	60 000	100 303	79 463
053221	Egyéb kommunikációs szolgáltatások telefon, internet	100 000	83 000	82 028
053311	Közüzemi díjak gáz,áram,víz	350 000	427 036	427 036
053341	Karbantartás, kisjavítás	25 000	66 000	66 000
053361	Szakmai tevékenységet segítő szolgáltatás Szülők Akadémiája: 100.000,-+áfa (Vekerdy v. Kádár) Költészet Napja: 8.000,-+áfa Föld hete: 40.000,-+áfa Baba-Mama Klub: 2 alk. *15.000,- Ft+áfa Író-olvasó találkozó: 100.000,- Ft+áfa Író-olvasó találk. gyerekeknek: 30.000,- Ft+áfa Holden Rose kötelező továbbképzés: 25.000,-+áfa	340 000	227 713	217 000
053371	Egyéb szolgálatok postaktg, riasztó, plakátnyomtatás	50 000	75 000	74 326
053511	Működési célú el. felsz-tt ÁFA (27 %)	252 000	212 279	212 279
053551	Egyéb dologi kiadások	1 000	1 000	-
	DOLOGI KIADÁS ÖSSZ.:	1 190 000	1 272 331	1 237 660
05641	Egyéb tárgyi eszköz beszerzés óriás ejtőernyő: 10.000,- Ft	7 874	56 681	56 681
05671	Beruházási célú előz.felsz áfa	2 126	15 303	15 303
	FELHALMOZÁSI KIADÁSOK	10 000	71 984	71 984
	KIADÁS ÖSSZESEN:	3 769 093	4 403 674	4 358 748

Sellye Városi Művelődési Ház, Könyvtár és Muzeális Intézmény 2018. évi beszámoló

082063 Múzeumi kiállítási tevékenység

KIADÁS:

Főkönyvi szám	Megnevezés	2018. évi eredeti előirányzat	2018. évi módosított előirányzat	2018.12.31. teljesítés
		Összeg Ft-ban	Összeg Ft-ban	Összeg Ft-ban
0511011	Közalk. alapilletménye:	2 146 500	2 295 300	2 295 103
	SZEMÉLYI JUTTATÁS ÖSSZESEN:	2 146 500	2 295 300	2 295 103
0521	Szociális hozzájárulási adó 19,5%	422 593	451 909	451 879
	MUKAADÓT TERHELŐ JÁR. ÖSSZESEN:	422 593	451 909	451 879
053111	Szakmai anyagok beszerzése fogalmazás verseny kellékek, díjak: 24.000,- Ft + áfa Augusztus 20.: 24.000,- + áfa	50 000	14 362	4 244
053121	Üzemeltetési anyagok beszerzése hűtőmágnes: 25.000,-Ft + áfa karbantartási anyag	30 000	19 600	23 181
053311	Közüzemi díjak (gázdíj)	100 000	135 853	133 429
053361	Szakmai tevékenységet segítő szolgáltatás író-olvasó találkozó Grecsó K.: 100.000,- Ft+áfa író-olvasó találkozó - Bosnyák Viktória: 80.000,- Ft+áfa Pünkösöd: 275.000,- Ft+áfa	455 000	470 000	470 000
053371	Egyéb szolgáltatások (postaktg)	30 000	30 000	23 292
053411	Kiküldetés (Kubinyi, továbbképzés)	20 000	10 000	-
053511	Működési célú el. felsz-tt ÁFA (27 %)	180 000	65 700	65 391
053551	Egyéb dologi kiadások	1 000	1 000	-
	DOLOGI KIADÁS ÖSSZESEN:	866 000	746 515	719 537
	FELHALMOZÁSI KIADÁSOK	-	-	-
	KIADÁS ÖSSZESEN:	3 435 093	3 493 724	3 466 519

BEVÉTEL:

Főkönyvi szám	Megnevezés	Összeg Ft-ban	Összeg Ft-ban	Összeg Ft-ban
094021	Szolgáltatások ellenértéke (múzeumi belépő, kiadvány, hűtőmágnes ért.)	160 000	203 680	203 680
	MŰKÖDÉSI BEVÉTEL ÖSSZ.:	160 000	203 680	203 680
	BEVÉTEL ÖSSZESEN:	160 000	203 680	203 680

Sellye Városi Művelődési Ház, Könyvtár és Muzeális Intézmény 2018. évi beszámoló

082091 Közművelődés-közösségi és társadalmi részvétel

KIADÁS:

Főkönyvi szám	Megnevezés	2018. évi eredeti előirányzat	2018. évi módosított előirányzat	2018.12.31. teljesítés
		Összeg Ft-ban	Összeg Ft-ban	Összeg Ft-ban
0511011	Közalkalmazottak alapilletménye Intézményvezető: 220.000,- Ft*1 hó+246.400,- Ft*11 hó=2.930.400,- Ft műv.szervező: 161.000,- Ft*1 hó + 180.500,- Ft *11 hó=2.146.500,- Ft Közalk.egyéb köt.illetménypótléka vezetői pótlék: 45.000,- Ft/hó*12 hó = 540.000,- Ft Kulturális illetménypótlék: -	5 616 900	6 087 315	6 087 309
0511091	Közlekedési költségtérítés (munkabajárás Dudás K.)	245 100	245 100	196 080
051231	Egyéb külső személyi juttatások Kerékpártúra: 300.000,- ebből Fehérhurka díjak: 30.000,- Ft Nőnap étel: 50.000,- Ft Város Napja ebből, díjak: 400.000,- Ft	780 000	1 377 979	1 377 979
	SEMÉLYI JUTTATÁS ÖSSZESEN:	6 642 000	7 710 394	7 661 368
0521	Szociális hozzájárulási adó 19,5 %	1 105 946	1 353 480	1 198 660
	Egészségügyi hozzájárulás (reprezentáció után)	-	-	38 871
	Egyéb járulékok jellegű kiad. (egysz. fogl.)	42 000	-	86 000
	Munkáltatót terhelő SZJA (reprezentáció után)	-	-	29 901
	MUNKAADÓT TERHELŐ JÁRULÉK ÖSSZESEN:	1 147 946	1 353 480	1 353 432
053111	Szakmai anyagok beszerzése Szakmai anyag, eszközbeszerzés rendezvényekre Versmondó verseny: 25.000,- Ft+áfa (oklevelek, díjak) Kerékpártúra pótlék, karszalagok: 460.000,- Ft+áfa Idősek Napja: 50.000,- Ft+áfa Halloween: 100.000,- Ft+áfa 60 e Ft+áfa Rajzfilmünnep - rajzpályázat: 15.000,-+áfa (oklevél, díjak)	650 000	686 728	501 120
053121	Üzemeltetési anyagok beszerzése (irodaszer, nyomtatvány, tisztítószer, dekorációs kellékek rendezvényekre) Fehérhurka kellékek, alapanyagok: 80.000,- Ft+áfa Nőnap virág: 50.000,- Ft+áfa március 15. koszorú: 4.000,- Ft+áfa húsvéti készülődés: 20.000,- Ft+áfa Város Napja: 80.000,- Ft+áfa Sulirahangoló: 20.000,- Ft+áfa Márton nap: 65.000,- Ft+áfa 35 e Ft+áfa Karácsonyi készülődés: 20.000,- Ft+áfa	550 000	955 330	778 480
053221	Egyéb kommunikációs szolgáltatások telefon, internet	105 000	175 000	158 125
053311	Közüemi díjak gáz, víz, áram	1 000 000	844 848	844 848
053341	Karbantartási, kisjavítási szolgáltatások	500 000	540 630	531 302
053361	Szakmai tevékenységet segítő szolgáltatások Dumaszház: 300.000,- Ft+áfa egészségmegőrző előadás: 8.000,- Ft+áfa Magyar Kultúra Napja: 20.000,- Ft+áfa (Dr.Aknai T.) Fehérhurka zene: 70.000,- Nőnap - Bergovecz D.: 50.000,- Szappan tanfolyam: 80.000,-+áfa Kerékpártúra (rendőrség): 200.000,- Ft Város Napja: 1.500.000,- Ft Sulirahangoló: 30.000,- Ft 10 e Ft Kézműves foglalkozás: 60.000,- Ft+áfa Mikulás: 60.000,- Ft+áfa Karácsonyi vásár: 60.000,- Ft+áfa	2 500 000	2 402 000	2 386 898
053371	Egyéb szolgáltatók Fehérhurka oklevelek: 8.000,-+áfa Bóbita bábszínház útikgt: 25.000,- Ft+áfa színház útiköltség: 25.000,- Ft+áfa nyomdai szolg (szórólap, plakát), mosoda, riasztó, hulladékszállítás, postakgt, bankkgt, kéménytiszt.	500 000	650 000	637 291
053411	Kiküldetések	20 000	31 000	30 385
053511	Működési célú el. felsz-tt ÁFA (27 %)	1 100 000	1 222 772	1 213 115
053551	Egyéb dologi kiadások	1 000	10 800	4 865
	DOLOGI KIADÁS ÖSSZESEN	6 926 000	7 519 108	7 086 429
05641	Egyéb tárgyi eszköz beszerzés zászlók, zászlótartó	11 811	77 195	77 195
05671	Beruházási célú előz.felsz. áfa	3 189	19 495	19 495
05711	ingatlanok felújítása	-	1 574 803	-
05741	felújítási c. előz. Felsz. Áfa	-	425 197	-
	FELHALMOZÁSI KIADÁSOK	15 000	2 096 690	96 690
	KIADÁS ÖSSZESEN:	14 730 946	18 679 672	16 197 919

082091 BEVÉTEL:

Főkönyvi szám	Megnevezés	Összeg e Ft-ban	Összeg e Ft-ban	Összeg e Ft-ban
09161	Működési célú támogatás államháztartáson belül (Dudás Kinga bértámogatás 2017.10.06.-2018.04.05.)	823 094	810 252	810 252
094021	Szolgáltatások ellenértéke terembérllet, sátor bérllet, nevezési díjak	4 500 000	5 644 425	5 414 425
094101	biztosítók ált. fiz. Kárt.	-	23 899	23 899
094111	Egyéb működési bevétel	1 000	53 178	53 178
0940821	kamatbevétel	-	100	1
	MŰKÖDÉSI BEVÉTEL ÖSSZESEN:	5 324 094	6 531 854	6 301 755
	BEVÉTEL ÖSSZESEN:	5 324 094	6 531 854	6 301 755

Sellye Városi Művelődési Ház, Könyvtár és Muzeális Intézmény 2018. évi beszámoló

018030 Támogatási Célú Finanszírozási

BEVÉTEL:

Főkönyvi szám	Megnevezés	2018. évi eredeti előirányzat	2018. évi módosított előirányzat	2018.12.31 teljesítés
		Összeg Ft-ban	Összeg Ft-ban	Összeg Ft-ban
098131	Előző évi maradvány igénybevétele	1 145 426	1 145 426	1 145 426
098163	Központi, irányító szervi támogatás	15 830 612	19 532 375	19 532 375
	Állami támogatás	3 329 920	3 329 920	3 329 920
	Érdekeltségnövelő támogatás	-	311 265	311 265
	<i>Önkormányzati hozzájárulás - Sellye</i>	12 500 692	14 901 730	14 901 730
	Kulturális illetménypótlék	-	989 460	989 460
	BEVÉTEL ÖSSZESEN:	16 976 038	20 677 801	20 677 801

Sellye Város Önkormányzat
2018. évi zárszámadásának
6.4. számú mellékletéhez

Sellye Család és Gyermekjóléti Központ 2018. évi beszámoló

104042 Család és gyermekjóléti szolgáltatások

KIADÁS:

Főkönyvi szám	Megnevezés	2018. évi előirányzat	2018. évi módosított előirányzat	2018. évi teljesítés
		Összeg Ft-ban	Összeg Ft-ban	Összeg Ft-ban
0511011	Közalkalmazottak alapilletménye	4 900 306	5 922 909	5 878 314
0511031	Jutalom 2 fő*25.000,- Ft	50 000	33 250	33 250
0511043	Készenléti, ügyeleti, helyett.díj, túlóra készenléti bérpótlék (ügyelet) 1 fő	105 000	117 015	117 015
0511081	Ruházati költségtérítés 2 fő*15.000,-	30 000	30 000	30 000
0511091	Közlekedési költségtérítés munkabajárás 1 fő	120 000	112 815	112 815
0511131	Egyéb sajátos juttatások kiadásai bérkompenzáció 1 fő	-	161 480	161 480
051221	Munkav.ir.egyéb jogv.nem saját fogl.fiz.juttatás megbízási díj 1 fő pszichológus - 6 óra/2	750 000	-	-
	SZEMÉLYI JUTTATÁS ÖSSZESEN:	5 955 306	6 377 469	6 332 874
0521	Szociális hozzájárulási adó (2018. évben: 19,5%)	981 410	1 220 441	1 220 440
	EHO (munkaruha 1,18-szorosa után 19,5 %)	6 903	6 903	6 904
	SZJA (munkaruha 1,18-szorosa után 15%)	5 310	5 310	5 310
	MUNKAADÓT TERHELŐ JÁRULÉK ÖSSZESEN:	993 623	1 232 654	1 232 654
053121	Üzemeltetési anyagok beszerzése irodaszer, tisztítószer, toner	200 000	262 791	262 791
053221	Egyéb kommunikációs szolgáltatások telefondíj, internet	200 000	200 000	199 015
053311	Közüzemi díjak Gáz, áram, víz 1/3	300 000	500 000	431 742
053361	Szakmai tevékenységet segítő szolgáltatások jogász: 65 e Ft * 12 hó / 2	390 000	492 000	492 000
053371	Egyéb szolgáltatások nyomatdíj, bankktg, postaktg, szgép karb. 1/3 rész	125 000	372 514	357 388
053411	Kiküldetések kiadásai saját gépjármű használat	350 000	380 000	353 150
053511	Működési célú előzetesen felszámított ÁFA (27 %)	277 700	435 201	418 526
053551	Egyéb dologi kiadások	-	-	-
	DOLOGI KIADÁS ÖSSZ.:	1 842 700	2 642 506	2 514 612
055061	Egyéb működési célú támogatás (helyettes szülői hálózat)	90 000	-	-
	KIADÁS ÖSSZESEN:	8 881 629	10 252 629	10 080 140

BEVÉTEL:

Főkönyvi szám	Megnevezés	Összeg Ft-ban	Összeg Ft-ban	Összeg Ft-ban
09161	Egyéb működési célú támogatások - bértámogatás	-	1 307 659	1 307 659
	BEVÉTEL ÖSSZESEN:	-	1 307 659	1 307 659

Sellye Család és Gyermekjóléti Központ 2018. évi beszámoló

104043 Család és gyermekjóléti központ

KIADÁS:

Főkönyvi szám	Megnevezés	2018. évi	2018. évi	2018. évi teljesítés
		előirányzat	Módosított előirányzat	Összeg Ft-ban
		Összeg Ft-ban	Összeg Ft-ban	Összeg Ft-ban
0511011	Közalkalmazottak alapilletménye	11 718 000	16 229 171	16 229 171
	Jutalom 5 fő*25 e Ft	-	94 875	94 875
0511041	Készenléti, ügyeleti, helyett.díj, túlóra díj készenléti díj - 2 fő	250 000	257 261	257 261
0511081	Ruházati költségtérítés 5 fő*15000	75 000	75 000	75 000
0511091	Közlekedési költségtérítés munkabajárás - 4 fő	330 000	394 497	394 497
0511131	Egyéb sajátos juttatások kiadásai bérkompenzáció 1 fő	-	228 300	228 300
051221	Munkav.ir.egyéb jogv.nem saját fogl.fiz.juttatás megbízási díj 1 fő pszichológus - 6 óra/2	750 000	-	-
051231	Egyéb külső személyi juttatások	-	28 215	28 215
	SZEMÉLYI JUTTATÁS ÖSSZESEN:	13 123 000	17 307 319	17 307 319
0521	Szociális hozzájárulási adó (2018. évben: 19,5%)	2 463 635	3 303 083	3 291 595
	EHO (munkaruha 1,18-szorosa után 19,5 %)	17 258	17 258	23 752
	SZJA (munkaruha 1,18-szorosa után 15%)	13 275	13 275	18 269
	MUNKAADÓT TERHELŐ JÁRULÉK ÖSSZESEN:	2 494 168	3 333 616	3 333 616
053111	Szakmai anyagok beszerzése nyomtatvány	-	-	-
053121	Üzemeltetési anyagok beszerzése irodaszer, toner, tisztítószer	230 000	409 105	402 659
053221	Egyéb kommunikációs szolgáltatások telefondíj, internet	220 000	259 790	258 940
053311	Közüzemi díjak gáz, áram, víz 2/3	530 000	700 000	506 918
053361	Szakmai tevékenységet segítő szolgáltatások jogász:60eFt*12 hó/2	390 000	320 000	310 000
053371	Egyéb szolgáltatások bankktg, postaktg, nyomatdíj, szgép karb.	285 000	457 657	297 601
053411	Kiküldetések Saját gépjármű használat	450 000	683 852	677 779
053511	Működési célú el. felszámított ÁFA (27 %)	356 000	482 177	420 021
053551	Egyéb dologi kiadások	20 000	60 000	54 233
	DOLOGI KIADÁS ÖSSZ.:	2 481 000	3 372 581	2 928 151
05631	Informatikai eszköz beszerzés	-	313 405	313 405
05641	Egyéb tárgyi eszköz beszerzés	-	388 584	388 584
05671	Beruházási célú ford. ÁFA	-	189 539	189 539
	FELHALMOZÁSI KIADÁSOK	-	891 528	891 528
	KIADÁS ÖSSZESEN:	18 098 168	24 905 044	24 460 614

BEVÉTEL:

Főkönyvi szám	Megnevezés	Összeg Ft-ban	Összeg Ft-ban	Összeg Ft-ban
09161	Egyéb működési célú támogatások (bértámogatás)	1 436 609	1 411 685	1 411 685
094021	Szolgáltatások ellenértéke	-	61 000	61 000
0940821	Egyéb kapott kamat, egyéb működési bevétel	-	1	1
094111	Egyéb működési bevételek	-	4 176	4 176
	MŰKÖDÉSI BEVÉTEL ÖSSZESEN:	1 436 609	1 476 862	1 476 862
	BEVÉTEL ÖSSZESEN:	1 436 609	1 476 862	1 476 862

Sellye Család és Gyermekjóléti Központ 2018. évi beszámoló

018030 Támogatási Célú Finanszírozási Műveletek**BEVÉTEL:**

Főkönyvi szám	Megnevezés	2018. évi előirányzat	2018. évi módosított előirányzat	2018. évi teljesítés
		Összeg Ft-ban	Összeg Ft-ban	Összeg Ft-ban
09161	Egyéb működési célú támogatások (önkorm. hj)	-	426 840	298 039
0981311	Előző évi ktsv. maradvány igénybevétele	172 617	172 617	172 617
098161	Központi, irányító szervei támogatás összesen	25 370 571	31 773 695	31 773 695
	Központi támogatás (finanszírozott létszám: 6,5 fő)	21 650 000	23 266 841	23 266 841
	Önkormányzatok hozzájárulásai	3 720 571	1 465 217	1 465 217
	Szociális ágazati pótlék	-	6 597 584	6 597 584
	Garantált bémínimum emeléshez támogatás	-	-	-
	béerkompensáció	-	444 053	444 053
BEVÉTEL ÖSSZESEN:		25 543 188	32 373 152	32 244 351

2018. évi átlagos statisztikai létszám

	Sellye Városi Művelődési Ház, Könyvtár és Muzeális Intézmény	Sellye Család- és Gyermekjóléti Központ	Sellyei Közös Önkormányzati Hivatal	Sellye Város Önkormányzat				Önkormányzat intézményeivel mindösszesen
				Alkalmazottak (pályázatokban foglalkoztatottak nélkül)*	Pályázatokban foglalkoztatottak	Közfoglalkoztatottak	Összesen	
január	4,00	8,6	32,8	15	129,4	144,4	189,80	
február	4,00	7,5	34,3	14,3	130,3	144,6	190,40	
március	4,00	6,2	34,4	21	126,9	147,9	192,50	
április	4,00	7	33,3	26	124,2	150,2	194,50	
május	4,00	7	34	29,5	115,6	145,1	190,10	
június	4,00	7	33	32	114,8	146,8	190,80	
július	4,00	7	32,5	46,5	114,8	161,3	204,80	
augusztus	4,00	7	33,5	43,1	113,8	156,9	201,40	
szeptember	4,00	7	33	5	112	145,2	189,20	
október	4,00	7	32	4	113,2	148,5	191,50	
november	4,00	7	32,9	4	113,7	150,4	194,30	
december	4,00	7	33	4	116,8	152,8	196,80	
Összesen	4,00	7,11	33,23	30,72	118,79	149,51	193,84	

*július és augusztus hónapban diákmunkásokkal együtt

Polgármester keretének felhasználása 2018.év (1.000.000 Ft)

Sorszám	Megnevezés (Cég)	Tárgy	Számla teljesítés dátuma	Összeg (Ft)
1.	Pro Pannonia Kiadói Alapítvány	20 db könyv (Szatyor Győző)	2017.12.11	100 000
2.	Mediaworks Hungary Zrt.	Dunántúli Napló hirdetés	2017.12.02	50 800
3.	Mediaworks Hungary Zrt.	Dunántúli Napló hirdetés	2017.12.29	72 060
4.	Mediaworks Hungary Zrt.	Dunántúli Napló hirdetés	2018.01.27	53 340
5.	Antal Ildikó	Megbízási szerződés 2018.04.30-ig		80 000
6.	Carolina Presszó Kovács Csaba	Rendezvényszervezés - Fehérhurka	2018.02.10	116 840
7.	Mediaworks Hungary Zrt.	Dunántúli Napló hirdetés	2018.02.17	55 880
8.	7.osztályból 5 fő	Kirándulás önköltségére	2018.03.hó	30 000
9.	Carolina Presszó Kovács Csaba	Rendezvényszervezés - Nőnap	2018.03.08	40 000
10.	Mecsek Fűszért Zrt.	Hűsvéti tojások	2018.03.29	15 750
11.	Szabó Gáborné	Szemetszák szemétszedéshez	2018.03.29	1 750
12.	Mediaworks Hungary Zrt.	Dunántúli Napló hirdetés	2018.03.29	55 880
13.	7.osztályos tanulók	"Határtalanul Pályázat" osztálykirándulás	2018.04.17	66 000
14.	NET-INVEST 2002 Bt.	Ingatlan értébecslés 914/7.hrsz	2018.04.24	25 000
15.	Mediaworks Hungary Zrt.	Dunántúli Napló hirdetés	2018.04.28	55 880
16.	Carolina Presszó Kovács Csaba	Étel (amerikai egyetemisták)	2018.06.11	36 830
17.	Flipper Boys Kft.	Érmek (úszóverseny)	2018.06.20	35 100
18.	Flipper Boys Kft.	Érmek (úszóverseny)	2018.08.02	61 200
19.	Antal Ildikó	Füldőszezon promóció	2018.09.01	100 000
20.	Szabó Gáborné	Lobby partira alufólia	2018.09.14	960
21.	Tornyos Pékség Kft.	Lobby partira kenyér	2018.09.14	1 380
22.	Sz & M 2017 Kft.	Lobby partira ital	2018.09.14	16 315
		Összesen:		1 070 965

NYILATKOZAT

A) Alulírott *Dr. Szalóky Ildikó jegyző*, a **Sellyei Közös Önkormányzati Hivatal** költségvetési szerv vezetője jogi felelősségem tudatában kijelentem, hogy az előírásoknak megfelelően 2018. évben az általam vezetett költségvetési szervnél gondoskodtam

- a belső kontrollrendszer kialakításáról, valamint szabályszerű, eredményes, gazdaságos és hatékony működéséről,
- a költségvetési szerv vagyongazdálkodásába, használatába adott vagyon rendeltetészerű igénybevételéről, az alapító okiratban előírt tevékenységek jogszabályban meghatározott követelményeknek megfelelő ellátásáról,
- a rendelkezésre álló előirányzatoknak a célnak megfelelő felhasználásáról,
- a költségvetési szerv tevékenységében a hatékonyság, eredményesség és a gazdaságosság követelményeinek érvényesítéséről,
- a tervezési, beszámolási, információszolgáltatási kötelezettségek teljesítéséről, azok teljességéről és hitelességéről,
- a gazdálkodási lehetőségek és a kötelezettségek összhangjáról,
- az intézményi számviteli rendről,
- olyan rendszer bevezetéséről, amely megfelelő bizonyosságot nyújt az eljárások jogszerűségére és szabályszerűségére vonatkozóan, biztosítja az elszámoltathatóságot, továbbá megfelel a hazai és közösségi szabályoknak,
- arról, hogy a vezetők a szervezet minden szintjén tisztában legyenek a kitűzött célokkal és az azok elérését segítő eszközökkel annak érdekében, hogy végre tudják hajtani a meghatározott feladatokat és értékelni tudják az elért eredményeket. E tevékenységről a vezetői beszámoltatás rendszerén keresztül folyamatos információval rendelkezem, a tevékenységet folyamatosan értékeltem.

A vonatkozó jogszabályok belső kontrollrendszerre vonatkozó előírásainak az alábbiak szerint tettem eleget:

Kontrollkörnyezet: megfelelő kontrollrendszer kialakítása megtörtént, amely megfelel az előírásoknak.

Kockázatkezelési rendszer: kockázatkezelési rendszert működtetünk, amelyet folyamatosan felülvizsgálunk.

Kontrolltevékenységek: érvényesítjük a FEUVE-t, valamint a „négy szem elvét”.

Információs és kommunikációs rendszer: a szervezetben az információ továbbítás megfelelő.

Nyomon követési rendszer (monitoring): folyamatosan visszacsatolással kontrolláljuk a tevékenységet.

Kijelentem, hogy a benyújtott beszámolók a jogszabályi előírások szerint a valóságnak megfelelően, átláthatóan, teljeskörűen és pontosan tükrözik a szóban forgó pénzügyi évre vonatkozó kiadásokat és bevételeket.

Az általam vezetett költségvetési szerv gazdasági vezetője eleget tett tárgyévben esedékes továbbképzési kötelezettségének a belső kontrollok témakörében:
igen-nem

Kelt: Sellye, 2019. május 15.

P. H.



.....
aláírás

B) Az A) pontban meghatározott nyilatkozatot az alábbiak miatt nem áll módomban megtenni:

Kelt:

P. H.

.....
aláírás

NYILATKOZAT

A) Alulírott *Gázsity Henriett intézményvezető*, a **Sellye Városi Művelődési Ház, Könyvtár és Muzeális Intézmény** költségvetési szerv vezetője jogi felelősségem tudatában kijelentem, hogy az előírásoknak megfelelően 2018. évben az általam vezetett költségvetési szervnél gondoskodtam

- a belső kontrollrendszer kialakításáról, valamint szabályszerű, eredményes, gazdaságos és hatékony működéséről,
- a költségvetési szerv vagyonkezelésébe, használatába adott vagyon rendeltetésszerű igénybevételéről, az alapító okiratban előírt tevékenységek jogszabályban meghatározott követelményeknek megfelelő ellátásáról,
- a rendelkezésre álló előirányzatoknak a célnak megfelelő felhasználásáról,
- a költségvetési szerv tevékenységében a hatékonyság, eredményesség és a gazdaságosság követelményeinek érvényesítéséről,
- a tervezési, beszámolási, információszolgáltatási kötelezettségek teljesítéséről, azok teljességéről és hitelességéről,
- a gazdálkodási lehetőségek és a kötelezettségek összhangjáról,
- az intézményi számviteli rendről,
- olyan rendszer bevezetéséről, amely megfelelő bizonyosságot nyújt az eljárások jogszerűségére és szabályszerűségére vonatkozóan, biztosítja az elszámoltathatóságot, továbbá megfelel a hazai és közösségi szabályoknak,
- arról, hogy a vezetők a szervezet minden szintjén tisztában legyenek a kitűzött célokkal és az azok elérését segítő eszközökkel annak érdekében, hogy végre tudják hajtani a meghatározott feladatokat és értékelni tudják az elért eredményeket. E tevékenységről a vezetői beszámoltatás rendszerén keresztül folyamatos információval rendelkezem, a tevékenységet folyamatosan értékeltem.

A vonatkozó jogszabályok belső kontrollrendszerre vonatkozó előírásainak az alábbiak szerint tettem eleget:

Kontrollkörnyezet: megfelelő kontrollrendszer kialakítása megtörtént, amely megfelel az előírásoknak.

Kockázatkezelési rendszer: kockázatkezelési rendszert működtetünk, amelyet folyamatosan felülvizsgálunk.

Kontrolltevékenységek: érvényesítjük a FEUVE-t, valamint a „négy szem elvét”.

Információs és kommunikációs rendszer: kicsi szervezetben az információ továbbítás megfelelő.

Nyomon követési rendszer (monitoring): folyamatosan visszacsatolással kontrolláljuk a tevékenységet.

Kijelentem, hogy a benyújtott beszámolók a jogszabályi előírások szerint a valóságnak megfelelően, átláthatóan, teljeskörűen és pontosan tükrözik a szóban forgó pénzügyi évre vonatkozó kiadásokat és bevételeket.

Az általam vezetett költségvetési szerv gazdasági vezetője eleget tett tárgyévben esedékes továbbképzési kötelezettségének a belső kontrollok témakörében:
igen-nem

Kelt: Sellye, 2019. május 15.



.....
aláírás

B) Az A) pontban meghatározott nyilatkozatot az alábbiak miatt nem áll módomban megtenni:

Kelt:

P. H.

.....
aláírás

NYILATKOZAT

A) Alulírott *Szekeresné Spang Livia intézményvezető*, a **Sellye Család- és Gyermekjóléti Központ** költségvetési szerv vezetője jogi felelősségem tudatában kijelentem, hogy az előírásoknak megfelelően 2018. évben az általam vezetett költségvetési szervnél gondoskodtam

- a belső kontrollrendszer kialakításáról, valamint szabályszerű, eredményes, gazdaságos és hatékony működéséről,
- a költségvetési szerv vagyonkezelésébe, használatába adott vagyon rendeltetésszerű igénybevételéről, az alapító okiratban előírt tevékenységek jogszabályban meghatározott követelményeknek megfelelő ellátásáról,
- a rendelkezésre álló előirányzatoknak a célnak megfelelő felhasználásáról,
- a költségvetési szerv tevékenységében a hatékonyság, eredményesség és a gazdaságosság követelményeinek érvényesítéséről,
- a tervezési, számolási, információszolgáltatási kötelezettségek teljesítéséről, azok teljességéről és hitelességéről,
- a gazdálkodási lehetőségek és a kötelezettségek összhangjáról,
- az intézményi számviteli rendről,
- olyan rendszer bevezetéséről, amely megfelelő bizonyosságot nyújt az eljárások jogszerűségére és szabályszerűségére vonatkozóan, biztosítja az elszámoltathatóságot, továbbá megfelel a hazai és közösségi szabályoknak,
- arról, hogy a vezetők a szervezet minden szintjén tisztában legyenek a kitűzött célokkal és az azok elérését segítő eszközökkel annak érdekében, hogy végre tudják hajtani a meghatározott feladatokat és értékelni tudják az elért eredményeket. E tevékenységről a vezetői beszámoltatás rendszerén keresztül folyamatos információval rendelkeztem, a tevékenységet folyamatosan értékeltem.

A vonatkozó jogszabályok belső kontrollrendszerre vonatkozó előírásainak az alábbiak szerint tettem eleget:

Kontrollkörnyezet: megfelelő kontrollrendszer kialakítása megtörtént, amely megfelel az előírásoknak.

Kockázatkezelési rendszer: kockázatkezelési rendszert működtetünk, amelyet folyamatosan felülvizsgálunk.

Kontrolltevékenységek: érvényesítjük a FEUVE-t, valamint a „négy szem elvét”.

Információs és kommunikációs rendszer: kicsi szervezetben az információ továbbítás megfelelő.

Nyomon követési rendszer (monitoring): folyamatosan visszacsatolással kontrolláljuk a tevékenységet.

Kijelentem, hogy a benyújtott beszámolók a jogszabályi előírások szerint a valóságnak megfelelően, átláthatóan, teljeskörűen és pontosan tükrözik a szóban forgó pénzügyi évre vonatkozó kiadásokat és bevételeket.

Az általam vezetett költségvetési szerv gazdasági vezetője eleget tett tárgyévben esedékes továbbképzési kötelezettségének a belső kontrollok témakörében igen-nem

Kelt: Sellye, 2019. május 15.



.....
alíírás

B) Az A) pontban meghatározott nyilatkozatot az alábbiak miatt nem áll módomban megtenni:

Kelt:

P. H.

.....
alíírás

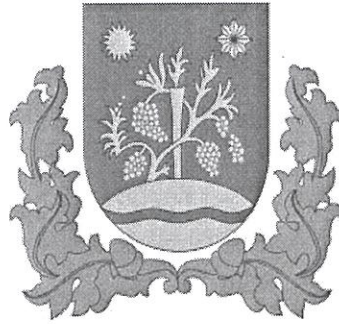

ELŐTERJESZTÉS

Sellye Város Képviselő - testületének 2019. május 30-i rendes/rendkívüli testületi ülésére

Napirendi pont sorszáma	15. napirend
Tárgy:	Az Uniós pályázati feladatok ellátására, pénzeszköz átadására vonatkozó megállapodás módosítása
Előterjesztő:	Nagy Attila polgármester
Előterjesztésnek költségvetési vonzata van/nincs	van/ <u>nincs</u>
Pénzügyi vezető előterjesztést látta Pénzügyi osztályvezető	fedezet éves költségvetésben biztosított / költségvetés módosításával biztosított / nem biztosított
Az előterjesztés a jogszabályi feltételeknek megfelel: jegyző	<u>igen</u> /nem
A döntéshez szükséges többség:	<u>egyszerű</u> /minősített
Döntési forma:	rendelet/ <u>határozat</u> (normatív, hatósági, egyéb)
Döntéshozatal módja	<u>nyílt ülésen</u> kell/zárt ülésen kell/zárt ülésen lehet tárgyalni
Véleményezésre megkapta:	Pénzügyi, Gazdasági és Ügyrendi Bizottság 2019.05.28-i ülésén

Tisztelt Képviselő-testület!

Sellye Város Önkormányzat Képviselő-testülete a 75/2018.(III.22.) sz. KT határozattal elfogadta, majd több ízben, legutóbb a 24/2019. (I.31.) sz. KT határozattal módosította a Sellye Város Önkormányzat által a Sellyei Közös Önkormányzati Hivatallal, az Uniós pályázati feladatok ellátására, pénzeszköz átadására létrejött megállapodást.

Jelen módosítással csak a **Megállapodás 1. számú melléklete** változik, amelyben a 2019. évi személyi változások kerültek átvezetésre (vastag betűvel kiemelve).

Kérem a Tisztelt Képviselő-testületet, hogy a megállapodás módosításának tervezetét megtárgyalni, s azt elfogadni szíveskedjenek.

...../2019.(V.30.) KT Határozati javaslat

Megállapodás uniós pályázati feladatok ellátására, pénzeszköz átadására

Sellye Város Önkormányzat Képviselő-testülete az Önkormányzat és a Sellyei Közös Önkormányzati Hivatal között az uniós pályázati feladatok ellátásának szabályozására 75/2018. (III.22.) sz. KT határozattal elfogadott, majd a 168/2018. (VI.28.) sz. KT határozattal, a 268/2018. (X.31.) sz. KT határozattal, valamint a 24/2019. (I.31.) sz. KT határozattal módosított **„Megállapodás uniós pályázati feladatok ellátására, pénzeszköz átadására” vonatkozó** megállapodás módosítását az írásbeli előterjesztéssel szó szerint egyezően, a csatolt melléklet szerint elfogadta, s annak aláírására polgármestert felhatalmazta.

Határidő: azonnal

Felelős: polgármester, jegyző

Sellye, 2019. május 16.

Nagy Attila
polgármester

MEGÁLLAPODÁS
(Uniós pályázati feladatok ellátására, pénzeszköz átadására)
módosítással egységes szöveg

Amely létrejött egyrészről Sellye Város Önkormányzat, a továbbiakban Önkormányzat (székhelye: 7960 Sellye, Dózsa György u.1., képviselője: Nagy Attila polgármester), mint átadó, a továbbiakban Önkormányzat

másrészről a Sellyei Közös Önkormányzati Hivatal (7960. Sellye, Dózsa György u.1., képviselője: dr.Szalóky Ildikó jegyző) mint átvevő, a továbbiakban: Hivatal között az alulírott napon, az alábbi feltételekkel:

Sellye Város Önkormányzat támogatási szerződéssel rendelkező uniós projektek megvalósításában, illetve a projekthez kapcsolódó számviteli, műszaki és ügyviteli feladatok ellátásában a Hivatal, mint az Önkormányzat munkaszervezete részt vesz.

Jelen megállapodás célja, hogy a vegyes foglalkoztatási szerkezetű projektmenedzsmentek miatt egyrészt a projekt megvalósításához szükséges általános, minden projektet érintően a munkaszervezet által végzett feladatokat rögzítse, illetve amennyiben a Hivatal köztisztviselői a projektmenedzsment tagjai, úgy foglalkoztatás szabályait, a projektben részt vevők díjazását, a költségek elszámolását előre szabályozza.

I. Általános, minden projektet érintő Hivatali feladatok

A. Iktatás, irattározás

- 1) *¹Az Önkormányzat érintett projekttel kapcsolatos ügyiratait a Hivatal köztisztviselői az ASP rendszerben iktatják, amennyiben a projektmenedzser/szakmai vezető hivatali köztisztviselő, úgy ügyintéző a hivatali köztisztviselő. Minden más esetben Nagy Attila polgármester nevére kerülnek iktatásra az ügyiratok.*
- 2) Amennyiben a projektmenedzsmentet teljes egészében külső személyek látják el, úgy az önkormányzat támogatott részére érkező iratokat a polgármester nevére kell iktatni. Polgármester az ügyirathoz érkezett dokumentumok másolatát a külső projektmenedzsment részére igazolható módon átadja. *²A pályázatokhoz kapcsolódó valamennyi eredeti dokumentum őrzése minden esetben a projektmenedzsment feladata és felelőssége, függetlenül attól, hogy kinek a nevére kerül iktatásra.*
- 3) Külső projektmenedzsment esetén az ügyiratok iktatásának módját, az azért felelős személyt a projekt megvalósítására készített szabályzatban, ennek hiányában a projektmenedzsment

¹ Módosította a 168/2018.(VI.28.)KT.határozat

² Módosította a 168/2018.(VI.28.)KT.határozat

munkaköri leírásában kell rögzíteni, melyet projektmenedzsment a polgármester részére köteles megküldeni a projekt megvalósítás megkezdésével egyidejűleg.

- 4.) A projekt megvalósítását követően a projekt teljes dokumentációját a Hivatal irattárába kell helyezni. Az irattárba helyezéséért a belső projektmenedzsment esetén az iktatásban megjelölt ügyintéző, külső projektmenedzsment esetén a projektmenedzser felelős.

B. Személyügyi feladatok

- 1) A támogatott projektek személyügyi feladatainak ellátása vonatkozásában a Hivatal személyügyi ügyintézőjének feladata az adott pályázat projektmenedzsere által elkészített, és határidőben ³(*lehetőség szerint a foglalkoztatás/módosítás kezdetének időpontjában, de legkésőbb tárgyó utolsó munkanapja előtt 5 nappal*), jegyzék szerint átadott dokumentumok alapján:
- a munkaszerződések, megbízási szerződések rögzítése, nyomon követése, szükséges módosítása a KIRA rendszerben
 - megbízási szerződés esetén csak a projekt pénzügyi vezetője által fedezetigazolással ellátott, a hivatal pénzügyi vezetője által ellenjegyzett megbízási szerződés rögzíthető a KIRA rendszerben
- 2) A személyügyi eladatokot ellátó Hivatali köztisztviselő a részére átadott dokumentumok tartalmáért nem felelős.

C. Pénzügyi, számviteli feladatok

- 1.) A támogatott projektek pénzügyi feladatainak ellátása vonatkozásában a Sellyei Közös Önkormányzati Hivatalnak a támogatott önkormányzat pénzügyi feladatait ellátó pénzügyi előadójának feladata a projekt pénzügyi vezetője által határidőben átadott dokumentumok alapján:

1.a.) A projekt előirányzatának, az előirányzat módosításának a költségvetési rendeletbe történő beépítése, gépi nyilvántartásban történő rögzítése az EFOP 1.4.2.-16-2016-00018. azonosítószámú „Integrált térségi gyermekprogramok a Sellyei járásban” elnevezésű 104060 A gyermekek, fiatalok és családok életminőségét javító programok Kormányzati funkció (továbbiakban: COFOG), az Önkormányzat egyéb pályázatait a 062020 Településfejlesztési projektek és támogatások COFOG-on projektenként, részletező kód szerint. Az egyes pályázati COFOG-okat és a részletező kódokat jelen megállapodás 1. melléklete tartalmazza.

1.b.) Elkülönített számlák megnyitása.

1.c.)

1.d.) A projekt pénzügyi vezetője által a Hivatal felé havonta benyújtott, az adott havi nettó munkabér, illetve a munkaadót terhelő járulékok elkülönített és összegszerű kimutatását tartalmazó, és annak átvezetésére irányuló írásbeli kezdeményezése alapján a pénzügyi ügyintéző a bérek és járulékok forrását a projekt alszámlájáról átvezeti az Önkormányzat főszámlájára, illetve a Hivatal által ellátott projekt-menedzsmenti feladatok esetén a SKÖH számlájára a bérfizetést megelőző hónap 20. napjáig.

³ Módosította a 168/2018.(VI.28.) KT.határozat

⁴Amennyiben előreláthatólag a bérek és járulékok átutalása nem történik meg tárgyható utolsó napjáig, úgy a Képviselő-testületnek jóvá kell hagynia a megelőlegezést.

1.e.) Egyéb számlák esetében az utalások teljesítése, valamint a projekt számláinak könyvelése az ASP gazdálkodási rendszerben a projekt pénzügyi vezetője által elkészített jegyzék szerint átadott számlamásolatok alapján (eredeti számlát a projekt pénzügyi vezetője őrzi) történik. Az utalást közvetlenül a projekt alszámláról teljesíti.

1.f.) A Hivatal pénzügyi előadója csak akkor köteles a számlát átutalni, amennyiben az:

- a számlához tartozó kiviteli/szállítói/megbízási szerződés másolatát vagy a megrendelő másolatát a pályázat pénzügyi vezetője csatolta
- a számlák alakilag megfelelnek a pályázati kiírásban foglaltaknak, melynek igazolására az adott pályázat által megkívánt és előírt záradékkal ellátott, az arra jogosult és kötelezett személyek aláírták
- csatolta a teljesítésigazolást, ⁵valamint a fedezetigazolást
- a projekt pénzügyi vezetője a kontírozást megjelölte

Bármelyik feltétel hiánya esetén pénzügyi előadó a számla utalását nem teljesítheti, s a nem teljesítés okát tartalmazó feljegyzést köteles a polgármesternek haladéktalanul átadni.

1.g.) Az utazási költségtérítéshez kapcsolódó adminisztratív teendők ellátása az alábbiak szerint:

- az Szja törvényben írt feltételek igazolása
- a projektmenedzser által, illetve projektmenedzser elszámolása esetén a polgármester által igazolt és aláírt kiküldetési rendelvény.

1.h.) az eszközök nyilvántartásba vétele, selejtezése, leltározása;

1.i.) a főkönyvből havi zárást követően a költségek alakulásáról adatszolgáltatás a projekt pénzügyi vezetője felé;

- 2.) Tekintettel arra, hogy az önkormányzat gazdálkodási szabályzatában a pénzügyi ellenjegyző a Pénzügyi Osztályvezető, ellenjegyzés csak az 1.f.) és 1.g.) pontokban írtak maradéktalan teljesítése esetén adható.

D. ÉVO által ellátott műszaki, közbeszerzéssel kapcsolatos feladatok

- 1.) Az Építési és Városüzemeltetési Osztály építési beruházások esetén részt vesz:
- 1.1. tervezési program összeállításban
 - 1.2. tervezési folyamatban
 - 1.3. építési engedély köteles munkák esetén ÉTDR felületem építési engedély kérelem benyújtása, amennyiben a megbízott tervezőnek ez nem feladata
 - 1.4. kivitelezési munka megkezdése előtt e-napló megnyitásban való közreműködés,
 - 1.5. munka-terület átadás átvételi eljárásban való közreműködés
- 2.) Az Önkormányzat hatályos Közbeszerzési Szabályzata alapján a Hivatal a Jegyző hatáskörébe utalva, de ténylegesen az Építési és Városüzemeltetési Osztály feladatkörébe utalva az alábbi feladatokat látja el:

⁴ Módosította a 168/2018.(VI.28.)KT.határozat

⁵ Módosította a 168/2018.(VI.28.)KT.határozat

- 2.1. Közbeszerzési terv készítése, szükség szerinti módosítása és képviselő-testület elé terjesztése
- 2.2. EKR jogosultságok nyilvántartása

E. Egyéb általános kikötések

- 1.) Felek jelen megállapodásban is rögzítik, hogy a projektekkel kapcsolatban a jogszabályoknak és a pályázat szabályainak való megfelelésért a projektmenedzsment teljes körűen felel, ezzel kapcsolatosan a Hivatalt, mint a támogatott munkaszervezetét felelősség nem terheli.
- 2.) Külső szervezet illetve személy projektmenedzsment megbízása esetén a munkaszerződésben, megbízási szerződésben rögzíteni kell a hivatali szervezettel való kapcsolattartás módját, a kapcsolattartó személyét, valamennyi kötelezettségét és jogát, és erről igazolható módon a Hivatal vezetőjét tájékoztatni kell.
- 3.) Jelen megállapodás aláírásának időpontjában aláírt támogatási szerződéssel rendelkező projektek menedzsmentjét, az őket megillető juttatást, a projektek COFOG számát, valamint a részletező kódot a melléklet tartalmazza.
- 4.) Önkormányzat tudomással bír arról, hogy a C.1.d.) pont szerinti, az átvezetési kérelem benyújtására írt határidő elmulasztása az Önkormányzat, illetve a Hivatal likviditásának és fizetőképességének a pályázati időszak alatti folyamatos fenntartását veszélyezteti, ezért a Hivatal már most rögzíteni kívánja, hogy a projekt pénzügyi vezetőit terhelő mulasztás miatti esetleges fizetéseképtelenség következményeiben a Hivatalt semminemű felelősség nem terheli.

II. Egyes projektek megvalósítására vonatkozó eltérő megállapodások

- 1.) Felek tudomással bírnak arról, hogy Sellye Város Önkormányzatának alábbiakban felsorolt, támogatást pályázataiban a projekt menedzsment tagja a Hivatal vezető állású köztisztviselője:
 - 1.1. TOP 1.1.3-16-BA1-2017-00006 azonosító számú „Piac és az ahhoz szükséges alapinfrastruktúra kialakítása Sellyén” megnevezésű pályázata
 - projektmenedzser: Építési és Városüzemeltetési Osztályvezető
 - Kezdő időpont: 2018.május 1.
 - Pályázati időszak vége: 2020.04.30.
 - díjazás: 32.000,- Ft/hó
 - ⁶1.2. TOP 4.2.1-BA-2017-00013 azonosító számú „Sellye Család- és Gyermekejélési Központ infrastrukturális fejlesztése” megnevezésű pályázata
 - pénzügyi menedzser: Pénzügyi Osztályvezető
 - Kezdő időpont: 2018. április 1.
 - Pályázati időszak vége: 2019.03.31.
 - díjazás: bruttó 53.751,50 Ft/hó
 - ⁷1.3. TOP 3.1.1-16-BA1-2017-00010 azonosító számú „Nyeregbe az Ormánságba” megnevezésű pályázata
 - projektmenedzser: Építési és Városüzemeltetési Osztályvezető
 - Kezdő időpont: 2018. április 1.
 - Pályázati időszak vége: 2020.03.31.

⁶ Módosította a 24/2019. (I.31.) KT határozat

⁷ Hatályát veszti 2019.01.01-jén, 268/2018. (X.31.) KT határozat

- díjazás: 20.833,- Ft/hó

⁸1.4. TOP-1.4.1-16-BA1-2017-00009 azonosító számú „Hátrányból előnyt: Ormánsági Tücsök Óvoda ellátási színvonalának emelése gyermekeink hátrányos helyzetének csökkentése érdekében” megnevezésű pályázata

- projektasszisztens: Építési és Városüzemeltetési Osztályvezető

- Kezdő időpont: 2018. április 1.

- Pályázati időszak vége: 2020.03.31.

- díjazás: 85.382,- Ft/hó

- 2.) ⁹A Kvtv.84.§-ában foglalt tilalomra tekintettel az 1.) pontban felsorolt pályázatok projektmenedzsmentjében munkát végző vezető köztisztviselők e feladatokat a projekt megkezdését követően munkaköri feladatként, célfeladat elrendelésével – a munkaköri leírás kiegészítésével – látják el, s illetményük a projektjuttatás mértékével megemelkedik.
- 3.) ¹⁰ Az előző pontra tekintettel az ott megjelölt személyek köztisztviselői illetményének és járulékainak arányos része az első pontban megjelölt pályázat által biztosított forrásból kerül finanszírozásra. A fentiekre tekintettel Felek megállapodnak abban, hogy az önkormányzat, mint Átadó a 2018. év április 1. napjától esedékes illetményrészeket és azok járulékait a projektek megvalósításának végéig háromhavonta előre, a kifizetés esedékességét megelőző hónap 20. napjáig adja át a Hivatal részére oly módon, hogy az a projekt alszámlákról a Hivatal OTP Banknál vezetett 11731128-15724083 számú számlájára átvezeti.
- 4.) Az előző pont szerint átadandó pénzösszeg egy óra eső összege a pályázatban megadott adatokkal egyezően összesen a projekt indítása időpontjában

4.1. TOP-1.1.3-16-BA1-2017-00006 pályázat vonatkozásában

- 2018. május 1. napjától 2020.04.30. napjáig

- 32.000,- Ft +19,5 % szocho 6.240,- Ft mindösszesen 38.240,- Ft

¹¹4.2. TOP-4.2.1-BA-2017-00013 pályázat vonatkozásában

- 2018. április 1. napjától 2019.03.31. napjáig

- 53.751,50 Ft +19,5 % szocho 10.482,- Ft mindösszesen 64.233,50 Ft

¹²4.3. TOP 3.1.1-16-BA1-2017-00010 pályázat vonatkozásában

- 2018. április 1. napjától 2020.03.31. napjáig

- 20.833,- Ft +19,5 % szocho 4.062,- Ft mindösszesen 24.895,- Ft

¹³4.4. TOP-1.4.1-16-BA1-2017-00009 pályázat vonatkozásában

- 2018. április 1. napjától 2020.03.31. napjáig

- 85.382,- Ft + 19,5% szocho 16.649,- Ft mindösszesen 102.031,- Ft

A bérszámfejtés során a kerekítésből adódóan a bruttó bér és szocho összegei között minimális eltérés lehet, ezért év végén a bérjegyzékek alapján az összegek korrigálásra kerülnek.

Amennyiben a munkáltatót terhelő járulékok mértéke változik, úgy azok az új mértéknek megfelelően kerülnek átvezetésre.

⁸ Módosította a 168/2018.(VI.28.)KT.határozat

⁹ Módosította a 168/2018.(VI.28.)KT.határozat

¹⁰ Módosította a 168/2018.(VI.28.)KT.határozat

¹¹ Módosította a 24/2019. (I.31.) KT határozat

¹² Hatályát veszti 2019.01.01-jén, 268/2018.(X.31.) KT határozat

¹³ Módosította a 168/2018.(VI.28.)KT.határozat

- 5.) A Hivatal, mint átvevő kötelezettséget vállal arra, hogy az átvett pénzeszközt az 1- 2. pontban írt pályázati feladatokat ellátó vezető állású köztisztviselők részére megállapított köztisztviselői illetmények és azok járulékai arányos részére köteles fordítani.
- 6.) A projektmenedzsmentben részt vevő nem vezető állású köztisztviselők a munkáltatói jogot gyakorló jegyző előzetes hozzájárulásával végezhet projekt feladatokat közvetlenül a támogatott Önkormányzattal kötött szerződés szerint. Ez esetben a juttatás kifizetése a hivatal költségvetését nem érinti.

E szerződésben nem szabályozott kérdésekben a mindenkor hatályos jogszabályi rendelkezések irányadóak. A megállapodást a felek, mint akaratukkal mindenben egyezőt jóváhagyólag és saját kezűleg írták alá.

Az eredeti megállapodást Sellye Város Önkormányzat Képviselő-testülete a 75/2018.(III.22.) sz. KT határozattal elfogadta, aláírva: 2018.03.23.

A módosított megállapodást Sellye Város Önkormányzat Képviselő-testülete a 168/2018.(VI.28.) sz. KT határozattal elfogadta.

A módosított megállapodást Sellye Város Önkormányzat Képviselő-testülete a 268/2018.(X.31.) sz. KT határozattal elfogadta.

A módosított megállapodást Sellye Város Önkormányzat Képviselő-testülete a 24/2019. (I.31.) sz. KT határozattal elfogadta.

A megállapodást a módosított 1. számú melléklettel Sellye Város Önkormányzat Képviselő-testülete a/2019. (V.30.) sz. KT határozattal elfogadta.

Kelt.: Sellye, 2019. május hó 31. nap

.....
Nagy Attila polgármester
Sellye Város Önkormányzat

.....
dr. Szalóky Ildikó jegyző
Sellyei Közös Önkormányzati Hivatal

Jogi ellenjegyző:

dr. Reith Tekla Márta
aljegyzői feladatokkal megbízott igazgatási osztályvezető

Pénzügyi ellenjegyző:

Horváth Nóra
pénzügyi osztályvezető

Megállapodás 1. számú melléklete
Sellye Város Önkormányzat pályázata

2019.05.31

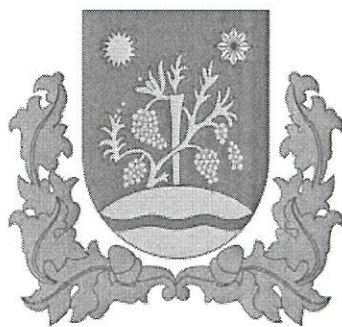

Sorszám	Projekt száma, neve, kezdés és befejezés időpontja	Projekt összköltsége	Projektmenedzsment		Projekt munkaidő (óra/hét)	Bruttó bér	Folyószámla		C/FOG száma	Részletezőkód	
			Név, pozíció, jogviszony	Hivatali köztisztviselő			Számlavezető neve	Bankszámlaszám		Bevétel	Kiadás
1.	EFOP-4.1.8-16-2017-00014. "Sellye Városi Könyvtár informatikai fejlesztése"	19.741.600,- Ft (de minimis: 0,-)	Patko László pénzügyi vezető - munkaszerződés		10	58.000,- Ft/hó	OTP Bank Nyrt.	11731128-15331256-10300002	062020	1-10	5-10
	2018.03.01.-2019.02.28 (12 hó)		Vitkovics Ádám projektmenedzser - munkaszerződés		10	87.000,- Ft/hó	Mozzar Államkincstár	10024003-00341709-00000093			
2.	EFOP-2.1.2-16-2017-00005 "A Sellyei Járás integrált térségi gyermekprogramjának infrastrukturális fejlesztése"	100.000.000,- Ft (de minimis: 0,-)	Sellye Kommunális Kft. - projektmenedzsment, mint igénybevett szakértői szolgáltatás		br. 2.500.000,- Ft a projekt egészére vonatkozóan		Magyar Államkincstár	10024003-00341709-00000024	062020	1-11	5-11
	2018.03.01.-2019.08.31. (18 hó)		Hamarics Réka szakmai vezető - munkaszerződés 2019.02.01-től	igen	20	114.000,- Ft/hó					
3.	TOP-2.1.1-16-BA1-2017-00001. "Helyi ellátás, szolgáltatás, életminőség javítása az Ormánságban"	198.999.997,- Ft (ebből Sellye Város Önkormányzat: 197.147.752,- Ft; sportlétesítményhez és multifunkcionális szabadidős tevékenységhez nyújtott támogatás: 132.581.650,- Ft)	Sellye Kommunális Kft. - projektmenedzsment, mint igénybevett szakértői szolgáltatás		br. 4.800.000,- Ft a projekt egészére vonatkozóan		Magyar Államkincstár	10024003-00341709-00000055	062020	1-12	5-12
	2018.04.01.-2019.11.30. (20 hó)		BARNAMEZŐ								
4.	TOP-1.1.3-16-BA1-2017-00006 "Piac és az ahhoz szükséges alpinfrastruktúra kialakítása Sellyén"	149.999.998,- Ft (ebből Sellye Város Önkormányzat: 136.935.122,- Ft; de minimis: 1.924.100,- Ft)	Hamarics Réka - projektmenedzser munkakörbe építve	igen		32.000,- Ft/hó	Magyar Államkincstár	10024003-00341709-00000079	062020	1-13	5-13
	2018.05.01.-2020.04.30. (24 hó)		(a menedzsment többi tagja a megyei hivatalhoz van rendelve)								
5.	TOP-4.2.1-16-BA1-2017-00013 "Sellye Család- és Gyermekeket Támogató Központ infrastruktúrájának fejlesztése"	79.956.766,- Ft (ebből Sellye Város Önkormányzat: 78.112.526,- Ft; de minimis: 0,-)	Horváth Nóra pénzügyi menedzser - munkakörbe építve	igen	6	52.650,- Ft/hó	Magyar Államkincstár	10024003-00341709-00000086	062020	1-14	5-14
	2018.04.01.-2019.03.31. (12 hó)		(a menedzsment többi tagja a megyei hivatalhoz van rendelve)								
6.	TOP-1.4.1-16-BA1-2017-00009 Hátrányból előny: Ormánsági Tücsök Óvoda ellátási színvonalának emelése gyermekeink hátrányos helyzetének csökkentése érdekében	400.000.000,- Ft (ebből Sellye Város Önkormányzat: 375.734.933,- Ft; de minimis: 0,-)	Patko László pénzügyi vezető - munkaszerződés		10	85.382,- Ft/hó	Magyar Államkincstár	10024003-00341709-00000031	062020	1-15	5-15
	2018.04.01.-2020.03.31. (24 hó)		Hamarics Réka projekt asszisztens - munkakörbe építve	igen	15	85.382,- Ft/hó					
7.	TOP-3.1.1-16-BA1-2017-00010 "Nyeregbe az Ormánságban" (Fürdő ut.)	107.588.928,- Ft (ebből Sellye Város Önkormányzat: 102.491.436,- Ft; de minimis: 0,-)	Patko László - projektmenedzser 2019.03.19-től munkaszerződés		6	20.833,- Ft/hó	Magyar Államkincstár	10024003-00341709-00000048	062020	1-16	5-16
	2018.04.01.-2020.03.31. (24 hó)		(a menedzsment többi tagja a megyei hivatalhoz van rendelve)								
8.	EFOP-3.9.2-16-2017-00034 "Humán kapacitások fejlesztése az Ormánság szívében"	249.836.595,- Ft (ebből Sellye Város Önkormányzat: 111.016.200,- Ft; de minimis: 0,-)	dr. Temesi Erika projektmenedzser - munkaszerződés	igen	20	170.000,- Ft/hó	Magyar Államkincstár	10024003-00341709-00000017	062020	1-17	5-17
	2018.03.01.-2020.02.28. (24 hó)		Patko Tímea pénzügyi vezető - munkaszerződés	igen	20	170.000,- Ft/hó					
			Greguricz Gyöngyi projektasszisztens munkaszerződés 2018.05.01-től	igen	8	50.000,- Ft/hó					
			Dani Gergő pénzügyi asszisztens - munkaszerződés 2018.05.16-től	igen	8	50.000,- Ft/hó					
			Pelenczei Jenő szakmai vezető - munkaszerződés 2019.02.01-től		40	350.000,- Ft/hó					
Schán Éva szakmai megvalósító - munkaszerződés	igen	20	120.000,- Ft/hó								
9.	EFOP-1.4.2-16-2016-00018 "Integrált térségi gyermekprogramok"	499.954.164,- Ft (de minimis: 0,-)	Móré István - projektmenedzser - munkaszerződés 2018.03.01-től		20	85.000,- Ft/hó	Magyar Államkincstár	10024003-00341709-00000110	104060	1-19	5-19
	2017.10.01.-2022.05.31.		Balaskovicsné Kiss Adrienn - pénzügyi vezető - munkaszerződés		20	85.000,- Ft/hó					
			Zentai Krisztina - szakmai vezető - munkaszerződés		40	260.000,- Ft/hó					
			Stáhl Ádám - szakmai asszisztens - munkaszerződés 2019.04.15-től		40	220.000,- Ft/hó					
			Kocsis-Matoricz Adrienn - szakmai asszisztens - munkaszerződés		15	80.000,- Ft/hó					
			Móré István - Szakmai asszisztens - munkaszerződés		20	180.000,- Ft/hó					
			Ráldóczy Ágnes - szakmai asszisztens - munkaszerződés (2019.02.01-től heti 15 órával)		15	120.000,- Ft/hó					
			Frank Mártonné - egészségügyi koordinátor, korai képességfejlesztés - munkaszerződés 2018.09.01-től		15	100.000,- Ft/hó					
			Szekeresné Spang Livia - szociális és gyermekjóléti szolgáltatások; információs társadalom, ifjúsági területkoordinátor; tanulásegítés és köznevelés koordinátor - munkaszerződés		20	180.000,- Ft/hó					
			Sasvári Gábor - foglalkoztatás, helyi gazdaságfejlesztés, szociális gazdaság; közösségi munka, kisebbségekkel végzett munka - munkaszerződés		20	180.000,- Ft/hó					

10.	EFOP-1.5.3-16-2017-00029	249.819.960,- Ft (ebből Sellye Város Önkormányzat: 170.097.910,- Ft; de minimis: 0,-)	Stáhlne Perjás Zsuzsanna - projektmenedzser - munkaszerződés 2019.05.16-tól		20	170.000,- Ft/hó	Magyar Államkincstár	10024003-00341709-00000127	062020	1-18	5-18
	"Humán szolgáltatások fejlesztése az Ornántság szívében"		Stáhlne Perjás Zsuzsanna - pénzügyi vezető - munkaszerz. mód. - 2018.06.22-től		30	220.000,- Ft/hó					
	2018.04.16. - 2020.04.15. (24 hó)		Fuchs Gábor - szakmai vezető - munkaszerződés		40	350.000,- Ft/hó					
			Stáhlne Perjás Zsuzsanna - szakmai megvalósító - munkaszerződés 2018.05.16-tól		10	120.000,- Ft/hó					
			Fuchs Gábor - szakmai megvalósító - munkaszerződés 2019.05.16-tól		20	120.000,- Ft/hó					
			Héjja Lídia Erna - projekt asszisztens - munkaszerződés 2019.05.16-tól		10	50.000,- Ft/hó					
			Gyeguricz Gyöngyi - szakmai megvalósító - munkaszerződés 2018.05.01-től	igen	8	60.000,- Ft/hó					
11.	VP6-7.2.1-7.4.1.1-16	49.874.999,- Ft					OTP Bank Nyrt.	11731128-15331256-10320000	062020	1-20	5-20
	"Településkép, közösségi tér fejlesztése" (Sportkör épület energetikai korszerűsítése)										
	2018.04.17. - 2020.04.17. (24 hó)										
12.	TOP-2.1.2-16-BA1-2017-00004	300.000.000,- Ft (ebből Sellye Város Önkormányzat: 293.051.528,- Ft; sportlétesítményhez és múltifunkcionális szabadidő- tevéken. - elegendő nyújtott támogatás: 10 000 000,- Ft; helyi infrastruktúra fejlesztéséhez nyújtott beruházási támogatás: 1.524.000,- Ft)	Kocsis-Matoricz Adrienn - projektmenedzser - munkaszerződés		10	104.600,- Ft/hó	Magyar Államkincstár	10024003-00341709-00000103	062020	1-22	5-22
	"Élhetőbb, szebb, zöldőbb város megteremtése az Ornántság szívében" (Korongi tér)		Vitkovics Ádám - szakmai vezető - munkaszerződés		40	306.275,- Ft/hó					
	2018.10.01. - 2021.03.31.										
13.	TOP-3.2.1-16-BA1-2017-00019	155.023.990,- Ft (ebből Sellye Város Önkormányzat: 147.659.245,- Ft)					Magyar Államkincstár	10024003-00341709-00000062	062020	1-21	5-21
	"A sellyei alapfokú oktatási intézményhez kapcsolódó épület energetikai korszerűsítése" (Sportcsarnok)		Schán Éva - projektasszisztens - munkaszerződés	igen	8	40.837,- Ft/hó					
	2018.10.01. - 2019.09.30.										



ELŐTERJESZTÉS

Sellye Város Önkormányzat Képviselő-testülete 2019. május 30-ai
rendes/rendkívüli ülésére

Napirendi pont sorszáma	16. napirend
Tárgy:	Tájékoztató a TOP-4.2.1-16-BA1-2017-00013. azonosító számú „Sellye Család- és Gyermekjóléti Központ infrastruktúrájának fejlesztése” című pályázat jelenlegi állásáról (2019. január-április)
Előterjesztő:	Horváth Nóra pénzügyi menedzser
Előterjesztést készítette:	Horváth Nóra pénzügyi menedzser
Előterjesztésnek költségvetési vonzata	van/ <u>nincs</u>
Pénzügyi vezető előterjesztést látta  pénzügyi osztályvezető	fedezet éves költségvetésben biztosított / költségvetés módosításával biztosított / nem biztosított / <u>költségvetési forrást nem igényel</u>
Az előterjesztés a jogszabályi feltételeknek megfelel:  jegyző	<u>igen</u> /nem
A döntéshez szükséges többség:	<u>egyszerű</u> /minősített
Döntési forma:	rendelet/ <u>határozat</u> (normatív, hatósági, egyéb)
Döntéshozatal módja	<u>nyílt ülésen kell</u> /zárt ülésen kell/zárt ülésen lehet tárgyalni
Véleményezésre megkapta:	Pénzügyi, Gazdasági és Ügyrendi Bizottság 2019.05.28-i ülésén

Tisztelt Képviselő-testület!

A **TOP-4.2.1-16-BA1-2017-00013.** azonosító számú „*Sellye Család- és Gyermekjóléti Központ infrastruktúrájának fejlesztése*” című pályázat támogatási szerződése 2018.02.26-án lépett hatályba. A projekt időtartama: 2018.04.01.-2019.03.31; a projekt összköltsége 79.956.766,- Ft, amelyet Sellye Város Önkormányzat a Baranya Megyei Önkormányzati Hivatallal konzorciumban valósít meg, az Önkormányzatra jutó támogatás összege: **78.112.526,- Ft.** A támogatási előleg 100%-a 2018.04.17-én a projekt alszámláján jóváírásra került.

A projekt fizikai befejezésének tervezett napja 2019.03.31. volt; a határidőig a projekt megvalósult.

2019.01.10-én a **8+1 személyes gépjármű beszerzésére** vonatkozó ajánlatkérés került kiküldésre, az ajánlattevők:

Petrányi Autó Kft.,
Ford-Vagép Zrt.,
FX Autóház Kft.

Az ajánlatok a megjelölt határidőig, 2019.01.18-áig rendben beérkeztek, a nyertes ajánlattevő a legalacsonyabb összegű ajánlatot adó FX Autóház Kft. volt (bruttó ajánlati ár: 8.940.000,- Ft + üzembe helyezés költsége 58.500,- Ft, mindösszesen **8.998.500,- Ft.**). Az adásvételi szerződés 2019.01.31-én aláírásra került; a gépjármű átvétele 2019.02.25-én megtörtént.

Sellye Város Önkormányzat a támogatói okirat aláírásával vállalta, hogy a projekt keretein belül beszerzett gépjárművet a Sellye Család- és Gyermekjóléti Központ alkalmazásában lévő családsegítők és esetmenedzserek a feladatellátáshoz használják a településekre való kijutásban a járásban ellátott 38 településre.

A projektben megtakarításból **645.000,- Ft** került átcsoportosításra egy A3-as multifunkciós **fénymásoló beszerzéséhez**, amelyre vonatkozóan 2019.03.01-jén ajánlatkérés került kiküldésre, az ajánlattevők:

Digistar Kft.;
Szile-Com Kft.;
Infobit Kft.

Az ajánlatok a megjelölt határidőig, 2019.03.06-ig rendben beérkeztek, a nyertes ajánlattevő a legalacsonyabb ajánlatot adó Digistar Kft. volt (bruttó ajánlati ár: 645.000,- Ft).

Az eszköz kiszállítása és üzembehelyezése 2019.03.22-én megtörtént.

A 2019. évben benyújtásra került a 3. és 4. számú módosítási kérelem, amelyekben elfogadták a pénzügyi menedzser célprémiumával kapcsolatban a SZOCHO csökkenés miatti átcsoportosítást, egy A3-as multifunkciós fénymásoló beszerzésére 645.000,- Ft elszámolható költség átcsoportosítását (megtakarításból).

A szakmai beszámolók is rendben beküldésre kerültek, azok elfogadásáról értesítés érkezett.

Az 1. számú időközi kifizetési igénylést a Magyar Államkincstár jóváhagyta, amely alapján a támogatásból **67.696.983,- Ft elszámolásra került** Sellye Város Önkormányzatra vonatkozóan. Ez magában foglalja a tervdokumentáció, a teljes kivitelezés és a műszaki ellenőr költségét.

A fennmaradó 10.414.296,- Ft elszámolása a 2. számú kifizetési igénylés keretében 2019.04.30-án benyújtásra került.

2019.03.21-én a Magyar Államkincstár Baranya Megyei Igazgatósága által közbenső **helyszíni ellenőrzésre** került sor, amelynek keretében a 2017.07.28-tól 2019.03.20-ig benyújtott és jóváhagyott, valamint a kötelező nyilvánosság keretében teljesített eredeti dokumentumok ellenőrzése történt meg, helyszíni bejárással.

Az ellenőrzésen részt vett a Baranya Megyei Önkormányzati Hivatal projektmenedzsere is, mint konzorciumi partner.

Az építéssel kapcsolatban a záró helyszíni ellenőrzésig néhány dolgot pótolni kell: akadálymentes épületbejáratnál kétsoros korlát elhelyezése, központi tájékoztató tábla elhelyezése, telepített indukciós hurok vagy mobil indukciós készülék biztosítása.

Az ellenőrzés nem tett megállapítást, nem írt elő intézkedést.

A záró elszámolás benyújtásának határideje 2019.06.30.

A projekt alszámlájáról az alábbi kifizetések teljesültek 2019.01.01.-2019.04.30. közötti időszakban:

2019.01.08.: a projekt alszámláról átvezetésre került Sellye Város Önkormányzat részére **200.596,- Ft** a pénzügyi menedzser 2018. IV. negyedévi bruttó bér és annak járuléka fedezetére;

2019.01.11.: a HOMAFERR Kft. részére kifizetésre került a műszaki ellenőrzésre vonatkozó szerződés szerint leszámházott **787.400,- Ft**;

2019.02.06.: az FX Autóház Kft. részére kifizetésre került a gépjármű beszerzésre vonatkozó, megrendelés szerint leszámházott **8.940.000,- Ft** összegű előleg;

2019.03.13.: Sellye Város Önkormányzat főszámlájára átvezetésre került **58.500,- Ft**, amely a gépjármű forgalomba-helyezésének díja (az összeget készpénzben volt szükséges rendezni);

2019.03.27.: a Digistar Kft. részére kifizetésre került a fénymásoló beszerzésére vonatkozó, megrendelés szerint leszámházott **645.000,- Ft** összegű számla; a projekt alszámláról átvezetésre került Sellye Város Önkormányzat részére **192.700,- Ft** a pénzügyi menedzser 2019. I. negyedévi bruttó bér és annak járuléka fedezetére.

2019.04.30-án a projekt alszámla egyenlege: 1.262,- Ft.

Kérem a Tisztelt Képviselő-testületet, hogy az előterjesztést megtárgyalni és a határozati javaslatot elfogadni szíveskedjenek!

Határozati javaslat

a TOP-4.2.1-16-BA1-2017-00013. azonosító számú „Sellye Család- és Gyermekjóléti Központ infrastruktúrájának fejlesztése” című projekthez kapcsolódó tájékoztató jóváhagyása

Sellye Város Önkormányzat Képviselő-testülete úgy határoz, hogy a TOP-4.2.1-16-BA1-2017-00013. azonosító számú „Sellye Család- és Gyermekjóléti Központ infrastruktúrájának fejlesztése” című projekthez kapcsolódó tájékoztatót jóváhagyja.

Határidő: azonnal

Felelős: Horváth Nóra pénzügyi menedzser

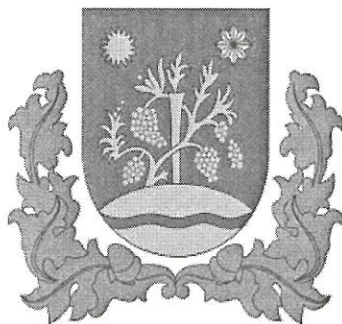

Sellye, 2019. május 16.

Horváth Nóra
projekt pénzügyi menedzser



ELŐTERJESZTÉS

Sellye Város Önkormányzat Képviselő-testülete 2019. május 30-i
rendes/rendkívüli ülésére

Napirendi pont sorszáma	17. napirend
Tárgy:	Tájékoztató a TOP-3.2.1-16-BA1-2017-00019. azonosító számú, „A sellyei alapfokú oktatási intézményhez kapcsolódó épület energetikai korszerűsítése” című pályázat jelenlegi állásáról (2019. január - május)
Előterjesztő:	Schán Éva projektasszisztens
Előterjesztést készítette:	Schán Éva projektasszisztens
Előterjesztésnek költségvetési vonzata	nincs/ <u>van</u>
Előterjesztés tartalmát polgármester jóváhagyta:  Nagy Attila polgármester	<u>igen</u> /nem
Pályázat projektasszisztense az előterjesztést látta:  Schán Éva projektasszisztens	<u>fedezet tárgyi pályázatból biztosított/</u> fedezet éves költségvetésben biztosított / költségvetés módosításával biztosított / nem biztosított / költségvetési forrást nem igényel Jogszabályi, pályázati szabályoknak: <u>megfelel</u> /nem felel meg
A döntéshez szükséges többség:	<u>egyszerű</u> /minősített
Döntési forma:	rendelet/ <u>határozat</u> (normatív, hatósági, egyéb)
Döntéshozatal módja	<u>nyílt ülésen kell</u> /zárt ülésen kell/zárt ülésen lehet tárgyalni
Véleményezésre megkapta:	Pénzügyi Gazdasági és Ügyrendi Bizottság 2019. május 28-i ülésén

Tisztelt Képviselő-testület!

Sellye Város Önkormányzat Képviselő- testülete 144/2017. (VI.29.) számú KT határozatával döntött arról, hogy pályázatot nyújt be a „Önkormányzati épületek energetikai korszerűsítése” elnevezésű, TOP-3.2.1-16 kódszámú kiírás támogatásának igénylésére.

A Képviselő-testület döntését követően a támogatási kérelem 2017. október 16. napján benyújtásra került, és **TOP-3.2.1-16-BA1-2017-00019.** azonosító számon került regisztrálásra. A projekt címe: „**A sellyei alapfokú oktatási intézményhez kapcsolódó épület energetikai korszerűsítése**”.

A 2018. június 18. napján kelt támogatói döntés értelmében Sellye Város Önkormányzat, mint kedvezményezett a projekt megvalósítása érdekében **bruttó 155.023.990,- Ft összegű támogatásban** részesült, melynek elszámolására **100%-os támogatás intenzitás** mellett nyílik lehetőség, így Sellye Város Önkormányzatnak a projekt megvalósításához önerőt nem szükséges biztosítania.

Konzorciumi partner: Baranya Megyei Önkormányzati Hivatal (7621 Pécs, Széchenyi tér 9.)

Az elszámolható költség, mely a támogatás összegével megegyezik:

Sellye Város Önkormányzat:	151.532.745,- Ft,
<u>Baranya Megyei Önkormányzati Hivatal:</u>	<u>3.491.245,- Ft.</u>
Összesen:	155.023.990,- Ft.

A projekt megvalósításának kezdő időpontja: **2018. október 01.**, a projekt fizikai befejezésének tervezett napja: **2019. szeptember 30.**

A Képviselő-testület 278/2018. (X.31.) számú határozatával jóváhagyta a projektre vonatkozó Támogatási Szerződést és felhatalmazta a polgármestert a szerződés aláírására.

A Támogatási szerződés a felek által történő aláírást követően 2018. november 09. napján hatályba lépett.

A sportcsarnok **per- és tehermentes lett**, lekerültek a tulajdoni lap III. részéről a bejegyzések (jelzálogjogok).

Az előkészítésre vonatkozó 1. számú Szakmai beszámoló beküldésre került 2019.02.04. napján. Elbírálása még nem történt meg.

A közbeszerzésre vonatkozó 2. számú Szakmai beszámoló beküldésre került 2019.05.10. napján. Elbírálása még nem történt meg.

Műszaki ellenőr kiválasztására vonatkozó beszerzési eljárás: Sellye Város Önkormányzat, mint Ajánlatkérő a **TOP-3.2.1-16-BA1-2017-00019.** azonosító számú, „*A sellyei alapfokú oktatási intézményhez kapcsolódó épület energetikai korszerűsítése*” című projekt megvalósításához kapcsolódó műszaki ellenőri szolgáltatás piaci ár igazolására egyszerű ajánlatkéréssel e-mail útján három Ajánlattevőt hívott fel ajánlattételre 2019. február 06. napján, amely ajánlatkérés alapján az ajánlat benyújtásának határideje 2019. február 14. volt. Mind a három Ajánlattevő határidő lejáratá előtt megküldte ajánlatát és mind a három ajánlat

érvényes volt.

	Ajánlattevő	Címe	Bruttó ajánlati ár, Ft
1.	Magyar Balázs egyéni vállalkozó	7900 Szigetvár, Erdélyi u. 9.	1.490.000
2.	Sasvári László Dániel egyéni vállalkozó	7900 Szigetvár, Hársfa u. 28.	1.700.000
3.	Vágvölgyi Zsolt egyéni vállalkozó	7838 Vajszló, Széchenyi u. 10.	1.580.000

Az egyszerű ajánlatkérésben az Ajánlatkérő előírta, hogy eredményes ajánlatkérés esetén a legalacsonyabb ajánlati árat megajánló ajánlattevőtől rendeli meg a tárgyi szolgáltatást.

A benyújtott ajánlatok alapján a jelen ajánlatkérési eljárásban a legalacsonyabb összegű ajánlatot **Magyar Balázs** egyéni vállalkozó (7900 Szigetvár, Erdélyi u. 9.) bruttó 1.490.000,- Ft összegben adta, így Sellye Város Önkormányzat a **műszaki ellenőri szolgáltatás elvégzésére irányuló Megbízási szerződést** vele kötötte meg 2019.02.25. napján.

A 2019. évre eső támogatási előlegek lehívása: a 2019. évre vonatkozó likviditási tervek (Sellye Város Önkormányzat és Baranya Megyei Önkormányzati Hivatal) KSZ (MÁK) és IH általi elfogadását követően megtörtént a támogatási előlegre vonatkozó kérelem benyújtása az EPTK felületen, valamint megvalósult a támogatási előlegek átutalása a projekt elkülönített számlájára.

SVÖ részére az előleg átutalásra került: 2019.04.03. Összege: 139.472.978,- Ft.

BMÖH: előleg összege: 2.796.583,- Ft.

A napelemek E-ON hálózatra történő csatlakozási engedélye kiadásra került: (Háztartási Méretű KisErőmű csatlakozási engedély) **Az előzetes áramszolgáltatói tájékoztató kiállításra került 2019. február 04-én.**

2. sz. Módosítási kérelem beadásra került: 2019.03.14. Tartalma:

- A **BMÖH** esetében a **képviselő személyében változás történt:** Dr. Végi Melinda helyett Dr. Partos János lett a megyei jegyző.
- **Műszaki tartalom változás:** Az eredetileg tervezett napelemes rendszer (90 fokos szögben elhelyezett 50 db 320 W-os napelemből álló 16 kW-os napelem rendszer és 16 kW-os inverter) helyett a következő műszaki tartalmat kívánjuk megvalósítani: 35 fokos dőlésszögben elhelyezett, 38 db 275 W-os napelemből álló 10,45 kW-os napelem-rendszer, és 12,5 kW-os inverter. Az így megtakarított összeget a kivitelezés másik tételére kívánjuk átcsoportosítani, növelve ezzel a sikeres megvalósítás esélyét, valamint a költséghatékonyságot. Ezen változtatás tehát érinti a **Költségvetés** 2 db sorát is (1. Felújítás / HMKE és 2. Felújítás / Nyílászáró csere). A **Műszaki-szakmai eredmény** menüpontban aktualizálásra került a napelemeket érintő műszaki tartalom. A **Monitoring mutatók** esetében A megújuló energiaforrások: a megújulóenergia-termelés további kapacitása 16 kW-ról 12,5 kW-ra változik.
- **Költségvetés módosítása:**
A **tervező** adataiban (adószám) történt változás miatt a tervezési vállalkozási szerződés díjának ÁFA tartalma 0 Ft-ra változik. Az erre vonatkozó szerződésmódosítás értelmében 2019.01.20-ra változott a teljesítési határidő.

A **műszaki tartalom változás** miatti változtatások átvezetésre kerültek az érintett 2 db Felújításra vonatkozó soron. Így a napelemes rendszer kiépítésének költsége 1.102.239 Ft-tal csökken, a nyílászáró cseréjére vonatkozó költségvetési tétel pedig 1.102.239 Ft-tal nő.

A beszerzési eljárás keretében kiválasztott **műszaki ellenőrrel** kötött Megbízási szerződés értelmében a megbízási díj ÁFA tartalma 0 Ft, ami a Költségvetés releváns sorában módosításra került.

- **Mérföldkövek:** Mivel az építési beruházásra vonatkozó közbeszerzési eljárás előkészítése a tervezettnél több időt vett igénybe, szükség volt a 2. mérföldkő időtartamának 2019.05.05-ig történő meghosszabbítására. Ezzel párhuzamosan módosultak a kivitelezésre vonatkozó mérföldkövek kezdési és befejezési időpontjai is a következők szerint: 2. MFK (közbeszerzés): 2019.01.20. - 05.05., Kivitelezésre vonatkozó mérföldkövek: 3. MFK: 2019.05.06. - 06.30., 4. MFK: 2019.07.01. - 07.31., 5. MFK: 2019.08.01. - 08.31., 6. MFK: 2019.09.01. - 09.25. A 7. MFK (Projektzárás) időpontja nem változik. A változtatás a projekt fizikai befejezésének időpontját nem érinti.

Sellye Város Önkormányzat képzésekre vonatkozó egybeszámítási kötelezettsége miatt a **képzési anyag kidolgozására és képzés tartására** vonatkozó, eredetileg a 4. mérföldköbe tervezett beszerzési eljárás helyett az építési beruházásra vonatkozó közbeszerzési eljáráson belül kerül kiválasztásra a képző szervezet a 2. mérföldkő időtartama alatt.

A módosítási kérelem hiánypótlás nélkül elfogadásra került 2019.04.30-án.

Közbeszerzési eljárás:

Az eljárás tárgya: „A sellyei alapkú oktatási intézményhez kapcsolódó épület energetikai korszerűsítése”.

Az eljárás fajtája: a Kbt. Harmadik rész 115. § (1) bekezdése szerinti, uniós értékhatár alatti, hirdetmény közzététele nélküli nyílt közbeszerzési eljárás.

Ajánlattételre felkért gazdasági szereplők:

1. BGW. Kft. (7696 Hidas, Kodály Z. u. 62.)
Babos Attila ügyvezető, babos@bgwkft.hu
2. GEOÉPKER Kft. (7975 Kétújfalu, Rákóczi u.77.)
Gelencsér István ügyvezető, info@geoepker.hu
3. Kőház Kft. (7624 Pécs, Nagy Jenő u.12.)
Nemes Csaba igazgató, info@kohaz.hu
4. O és R Kft. (7960 Sellye, Dráva utca 4.)
Orlovics Gyula ügyvezető, oesr@oesr.hu
5. MB-Bau Kft. (7630 Pécs, Mohácsi út 18/4.)
Magyari Csaba ügyvezető, info@mb-bau.hu
Eljárás megindítása: 2019.03.18.

EKR azonosító szám: EKR000317302019
AT határidő: 2019.04.03. Ajánlatot a 2., 4. és 5. sz. AT adott.

Ajánlatok bontás: 2019.04.03.
Bíráló Bizottsági ülés 1.: 2019.04.08.
HP felhívás kiküldése: 2019.04.08.
HP határidő: 2019.04.12.
Bíráló Bizottsági ülés 2.: 2019.04.15.
KT döntés: 2019.04.18.
Összegzés megküldésének időpontja: 2019.04.19.
Szerződéskötés (Vállalkozási szerződés): 2019.05.03.
Kivitelezés elkezdődött: 2019.05.06.
Munkaterület átadás: 2019.05.06.

A közbeszerzési dokumentumok benyújtásra kerültek **KSZ utóellenőrzésre** (2019.04.23.)
Hiánypótlási kiírás dátuma: 2019.05.06. A közbeszerzési szakértő által az Önkormányzattól kért anyagok összeállítása és átküldése megtörtént a közbeszerző részére. A közbeszerzési szakértő a hiánypótlást még nem nyújtotta be.

A Baranya Megyei Kormányhivatal Szigetvári Járási Hivatal Hatósági, Építésügyi, Gyámügyi és Igazságügyi Osztály Sellye Város Önkormányzat kérelmére szakmai nyilatkozatában kijelentette, hogy az **építmény felújítása építési engedély nélkül végezhető építési tevékenység**.

A Kiss Géza Általános Iskola és Zenei Alapfokú AMI értesítése a kivitelezésről időben megtörtént (2019.04.18.).

A projektszintű akadálymentesítés a Szigetvári Tankerületi Központ EFOP-4.1.2-17-2017-00014. pályázatával közösen valósul meg. A Szigetvári Tankerületi Központ tájékoztatása megtörtént arról a tényről, hogy az Önkormányzat TOP-3.2.1 projektjéhez tartozó kivitelezési határidő 2019.09.25., így az EFOP-4.1.2 pályázatból megvalósuló **akadálymentes mosdónak** is el kell készülnie a fenti határidőig ahhoz, hogy a projekt lezárása megtörténhessen. Szintén az akadálymentesítés részét képezi az ún. **indukciós hurok**, melynek meglétét a Tankerület nyilatkozat kiadásával igazolta.

GDPR: a projekt során eddig megkötött szerződésekhez (tervezés, műszaki ellenőr és kivitelezésre vonatkozó Vállalkozási szerződés) kapcsolódóan elkészültek a szükséges nyilatkozatok, azok aláírása megtörtént.
A Projekttervre vonatkozó szerződés a GDPR rendeletet megelőzően kötött.

Nyilvánosság: sajtómegjelenés a Dunántúli Naplóban 2019.04.01. napján, hírekben szerepelt a Pécs Rádióban április elején.

A projekt **elkülönített könyvelése** a **10024003-00341709-00000062** számú Magyar Államkincstárnál vezetett számlán történik, melyre 2018.12.10. napján megérkezett a 2018. évre vonatkozó 7.916.267,- Ft, 2019.04.03-án pedig a 139.472.978,- Ft támogatási előleg.

A projekt alszámlájáról az alábbi kifizetések teljesültek a 2019.02.01. - 2019.05.27. közötti időszakban:

Az MSB Zrt. 1. és 2. számláján szereplő összeg, 952.500 Ft + 190.500 Ft, azaz **1.143.000 Ft** 2019.01.29-én átvezetésre került a projekt alszámlájáról az **Önkormányzat főszámlájára.**

A Tervező **Contra Aquincum Bt.** részére kifizetésre került a tervezési feladatok elvégzésére vonatkozó Megbízási szerződés módosítása szerint leszámított **3.111.500,- Ft** (1. rész-számla).

Az **E-napló rendszerhasználati díja**, azaz **7.860,- Ft** kifizetésre került 2019.05.02. napján.

A kivitelező **O és R Kft.** részére 2019.05.09. napján kifizetésre került a vonatkozó Vállalkozási szerződés szerint leszámított, **20 % előlegre** vonatkozó **28.027.078,- Ft** (díjbekérő, előlegszámla).

A projekt alszámláról **244.000,- Ft** átvezetésre került Sellye Város Önkormányzat főszámlájára a **projektasszisztens** 2019. január - május havi **bruttó bérének és annak járulékainak** fedezetére. A projektmenedzsment költsége a projekt költségvetésében 100 %-ban biztosított.

2019.05.27-én a projekt alszámla egyenlege: 114.217.407,- Ft.

Előkészületben:

3. számú módosítási kérelem: a KSZ-szel történt egyeztetés alapján az E-építési napló rendszerhasználati díja (7.860,- Ft) **elszámolható, ezért új költségvetési sor kerül rögzítésre az EPTK-ban a tartalék / valamelyik soron keletkezett megtakarítás terhére. A kérelem várható beadása: 3-4. mérföldkő.**

Kérjük a tisztelt Képviselő - testületet, hogy a tárgyi napirend megvitatása után az alábbi határozati javaslatot elfogadni szíveskedjen!

Határozati javaslat:

a TOP-3.2.1-16-BA1-2017-00019 azonosító számú „A sellyei alapfokú oktatási intézményhez kapcsolódó épület energetikai korszerűsítése” című pályázathoz kapcsolódó tájékoztató jóváhagyása

Sellye Város Önkormányzat Képviselő-testülete úgy határoz, hogy a *TOP-3.2.1-16-BA1-2017-00019.* azonosító számú, „*A sellyei alapfokú oktatási intézményhez kapcsolódó épület energetikai korszerűsítése*” című projekthez kapcsolódó tájékoztatást jóváhagyja.

Határidő: azonnal

Felelős: polgármester

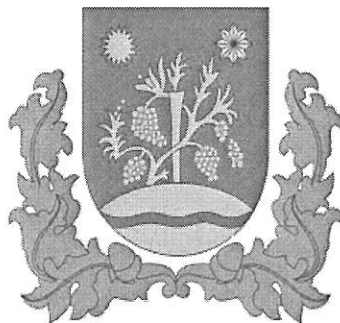

ELŐTERJESZTÉS

Sellye Város Önkormányzat Képviselő-testülete 2019. május 30-i rendes/rendkívüli ülésére

Napirendi pont sorszáma	18. napirend
Tárgy:	Tájékoztató a TOP-2.1.1-16-BA1-2017-00001 azonosító számú „Helyi ellátás, szolgáltatás, életminőség javítása az Ormánságban” című pályázat jelenlegi állásáról (2019. január-április) Előterjesztő: Patkó László, projektmenedzsméntért felelős szervezet vezetője
Előterjesztő:	Patkó László projektmenedzsmént szervezet vezetője
Előterjesztést készítette:	Kocsis-Matoricz Adrienn projektmenedzsmént szervezet munkatársa
Előterjesztésnek költségvetési vonzata	nincs
Előterjesztést jóváhagyta Nagy Attila polgármester	igen/nem
Pályázat pénzügyi vezetője/projektmenedzsere előterjesztést látta: Patkó László, projektmenedzsmént szervezet vezetője	igen/nem
A döntéshez szükséges többség:	egyszerű/minősített
Döntési forma:	rendelet/ határozat (normatív, hatósági, egyéb)
Döntéshozatal módja	nyílt ülésen kell /zárt ülésen kell/zárt ülésen lehet tárgyalni
Véleményezésre megkapta:	Pénzügyi Gazdasági és Ügyrendi Bizottság tárgyalta a 2019.05.28.-i ülésén

Tisztelt Képviselő-testület!

A **TOP-2.1.1-16-BA1-2017-00001** azonosító számú „Helyi ellátás, szolgáltatás, életminőség javítása az Ormánságban” elnevezésű projekttel kapcsolatban az alábbiakról tájékoztatom:

A tárgyi pályázat megvalósítási időszaka és hivatalosan a projektmenedzsment szervezet működése 2018. április 1. nappal kezdődött meg. A október-december hónapokra szóló beszámolómat a képviselő testület a 29/2019. (I.31.) számú KT határozatával jóváhagyta.

Az elmúlt négy hónapban az alábbi tevékenységek valósultak meg:

2019. február:

- kimentési kérelem került beküldésre, melyben a támogatási összegünk 10%-al való elszámolási határidő hosszabbítását kértük, amelynek oka a tervezési folyamatok elhúzódása,
- a decemberben benyújtott II. számú módosítási igényünk jóváhagyásra került az alábbi ütemezéssel:

I. Mérföldkő határideje: 2019.03.31.

II. Mérföldkő határideje: 2019.05.31.

III. Mérföldkő határideje: 2019.07.31.

IV. Mérföldkő határideje: 2019.09.30.

V. Mérföldkő határideje: 2019.10.31.

VI. Mérföldkő határideje: 2019.11.22.

VII. Mérföldkő határideje: 2019.11.30.

2019. március:

- benyújtásra és elfogadásra került a III. számú módosítási igény, melyben újabb mérföldkő eltolást kérvényeztünk a közreműködő szervezettől. A módosítások mértéke miatt kérelmünk szerződésmódosításnak minősült. Az új ütemezés a következő:
 - I. Mérföldkő határideje: 2019.08.15.
 - II. Mérföldkő határideje: 2019.12.31.
 - III. Mérföldkő határideje: 2020.03.31.
 - IV. Mérföldkő határideje: 2020.05.31.
 - V. Mérföldkő határideje: 2020.07.31.
 - VI. Mérföldkő határideje: 2020.09.20.

- VII. Mérföldkő határideje: 2020.09.30.
- beküldésre került az I. számú kifizetési igénylés
- a pályázat keretén belül tervezett gyalogos és kerékpárút építési engedély kérelme benyújtásra került. Az építési engedélyt a Baranya Megyei Kormányhivatal Pécsi Járási Hivatal megadta, az engedélyezési tervdokumentációt részünkre megküldte.

2019. április:

- a pályázat keretén belül megépíteni tervezett sport és multifunkciós szabadidő létesítmény műszaki adatainak/paramétereinek csökkentésére volt szükség az előző beszámolóban leírtak miatt (tervezői költségbecslés alapján a pályázat megvalósítása érdekében a műszaki szakmai vállalások csökkentésére volt szükség). A csökkentett, eredetihez képest módosított tartalommal rendelkező tervdokumentáció építési engedélyezésének kérelme elbírálásra került, az engedélyező határozatot megkaptuk.
- a műszaki szakmai vállalások csökkentése mellett a pályázat megvalósíthatósága érdekében az ingatlanvásárlásra betervezett összeget (277/1 hrsz.) bruttó 3 950 000,- Ft-ot a kivitelezés/új építés sorra kívánjuk átcsoportosítani.

Kérem a Tisztelt Képviselő-testületet, hogy az előterjesztést szíveskedjék megtárgyalni és a határozati javaslatban foglaltak szerint, vagy azt kiegészítve dönteni.

Határozati javaslat

A TOP-2.1.1-16-BA1-2017-00001 azonosító számú „Helyi ellátás, szolgáltatás, életminőség javítása az Ormánságban” című projekthez kapcsolódó beszámoló, tájékoztató jóváhagyása

Sellye Város Önkormányzat Képviselő-testülete úgy határoz, hogy a TOP-2.1.1-16-BA1-2017-00001 azonosító számú, „Helyi ellátás, szolgáltatás, életminőség javítása az Ormánságban” című projekthez kapcsolódó írásban előterjesztett beszámolót, tájékoztatót jóváhagyja.

Határidő: azonnal,

Felelős: Nagy Attila polgármester, Patkó László projektmenedzser szervezet vezetője

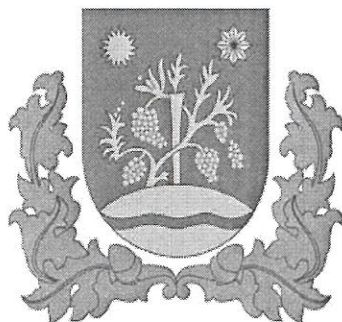

ELŐTERJESZTÉS

Sellye Város Önkormányzat Képviselő-testülete 2019. május 30-i
rendes/rendkívüli ülésére

Napirendi pont sorszáma	19. napirend
Tárgy:	Tájékoztató a TOP-2.1.2-16-BA1-2017-00004 azonosító számú „Élhetőbb, szebb, zöldebb város megteremtése az Ormánság szívében” című pályázat jelenlegi állásáról (2019. január-április)
Előterjesztő:	Patkó László szakmai asszisztens
Előterjesztést készítette:	Kocsis-Matoricz Adrienn projektmenedzser
Előterjesztésnek költségvetési vonzata	nincs
Előterjesztést jóváhagyta Nagy Attila polgármester	igen/nem
Pályázat pénzügyi vezetője/projektmenedzsere előterjesztést látta: Kocsis-Matoricz Adrienn, projektmenedzser	igen/nem
A döntéshez szükséges többség:	egyszerű /minősített
Döntési forma:	rendelet/ határozat (normatív, hatósági, egyéb)
Döntéshozatal módja	nyílt ülésen kell /zárt ülésen kell/zárt ülésen lehet tárgyalni
Véleményezésre megkapta:	Pénzügyi Gazdasági és Ügyrendi Bizottság tárgyalta a 2019.05.28.-i ülésén

Tisztelt Képviselő-testület!

A **TOP-2.1.2-16-BA1-2017-00004** azonosító számú „Élhetőbb, szebb, zöldebb város megteremtése az Ormánság szívében” elnevezésű projekttel kapcsolatban az alábbiakról tájékoztatom a Tisztelt Képviselő-testületet:

A tárgyi pályázat megvalósítási időszaka és hivatalosan a projektmenedzsmenti és szakmai jellegű munkák 2018. október 1. nappal kezdődtek meg.

Az elmúlt négy hónapban (január-április) az alábbi tevékenységek valósultak meg:

A közreműködő szervezet (MÁK) oldaláról megindításra és átvezetésre került az egyoldalú II. számú módosítási igény, melyben felülbírálták a költségvetési sorok támogatási kategóriáinak besorolását, a módosítást követően minden költségsor „nem állami támogatású” kategóriába tartozik.

A projekt előkészítéshez kapcsolódó munkálatok folyamatosak. A kamerarendszer kialakításához kapcsolódó tervező kivételével minden előkészítéshez szükséges tervező már beszerzésre került, akik végzik tervezői munkájukat (Geodéta, Villamos tervező, Tájépítés, Utas tervező az akcióterületi terv és költséghaszonelemzést elkészítő cég). A tervezési munkálatokkal kapcsolatos kérdések tekintetében több projekt megbeszélést is tartottunk a beszámoló időszakban.

A geodéziai felmérés eredménye alapján a projekt műszaki tartalmát módosítani szükséges. A Bodonyi utcában található villanyoszlopok elhelyezkedése miatt a tervezett gyalogos és kerékpárút 2,75m szélességében nem építhető meg. A projektmenedzsment egyediségi kérelem benyújtásával kívánja csökkenteni a tartalmat az alábbiak szerint: 2,25m széles gyalogos út és kerékpáros nyom kerül kiépítésre. Emellett a pályázat eddigi tartalmához képest további változtatás még a Korongi térre tervezett ciszterna kialakítása. Mind a terveztetése és mind a kivitelezése nagyon költséges, szakmailag pedig nem indokolt.

A tájépítész tervező közreműködésével folyamatban van a Korongi térre tervezett eszközök (játszótér, felnőtt játszótér, pihenőparki eszközök) listájának összeállítása, illetve az utas tervezővel való munkák során a gyalogos út és kerékpáros nyomvonal végleges meghatározása. *Kérem a Tisztelt Képviselő-testületet, hogy az előterjesztést szíveskedjék megtárgyalni és a határozati javaslatban foglaltak szerint, vagy azt kiegészítve dönteni.*

Határozati javaslat

A TOP-2.1.2-16-BA1-2017-00004 azonosító számú „Élhetőbb, szebb, zöldebb város megteremtése az Ormánság szívében” című projekthez kapcsolódó beszámoló, tájékoztató jóváhagyása

Sellye Város Önkormányzat Képviselő-testülete úgy határoz, hogy a *TOP-2.1.2-16-BA1-2017-00004* azonosító számú, „Élhetőbb, szebb, zöldebb város megteremtése az Ormánság szívében” című projekthez kapcsolódó írásban előterjesztett beszámolót, tájékoztatást jóváhagyja.

Határidő: azonnal

Felelős: polgármester, Kocsis-Matoricz Adrienn, projektmenedzser



ELŐTERJESZTÉS

Sellye Város Önkormányzat Képviselő-testülete 2019. május 30-i
rendes/rendkívüli ülésére

Napirendi pont sorszáma	20. napirend
Tárgy:	Tájékoztató az EFOP-4.1.8-16-2017-00014 azonosító számú „Sellye Városi Könyvtár informatikai fejlesztése” című pályázat jelenlegi állásáról (2019. 01-05 hó)
Előterjesztő:	Patkó László pénzügyi vezető
Előterjesztést készítette:	Vitkovics Ádám projektmenedzser
Előterjesztésnek költségvetési vonzata	nincs
Előterjesztést jóváhagyta Nagy Attila polgármester	<u>igen</u> /nem
Pályázat pénzügyi vezetője / projektmenedzsere az előterjesztést látta: Patkó László, pénzügyi vezető	<u>igen</u> /nem
A döntéshez szükséges többség:	<u>egyszerű</u> /minősített
Döntési forma:	rendelet/ <u>határozat</u> (normatív, hatósági, egyéb)
Döntéshozatal módja	<u>nyílt ülésen kell</u> /zárt ülésen kell/zárt ülésen lehet tárgyalni
Véleményezésre megkapta:	Pénzügyi Gazdasági és Ügyrendi Bizottság tárgyalta a 2019.05.28.-i ülésén

Tisztelt Képviselő-testület, Tisztelt Bizottság!

Az EFOP-4.1.8-16-2017-00014 azonosító számú „Sellye Városi Könyvtár informatikai fejlesztése” elnevezésű projekttel kapcsolatban az alábbiakról tájékoztatom a Tisztelt Képviselő-testületet és a Pénzügyi, Gazdasági és Ügyrendi Bizottságot:

A beszámolási időszakban (2019.01.01. - 2019.05.30-ig) a projektben az alábbi tevékenységek valósultak meg:

- 2018. február 11-én a menedzsment szervezet benyújtotta az V. számú módosítási igényt, mely az alábbi módosításokat tartalmazta:

Mérföldkő módosítás:

A „Corvina adatbázishoz történő csatlakozás” projektem az informatikai eszközök első körben sikertelen közbeszerzése miatt csúszott. Tekintettel arra, hogy a közbeszerzés tárgyát képező eszközök, köztük a számítógépek is később kerültek leszállításra az eredetileg tervezetthez képest, ezért a Corvinát csak később tudták a gépekre telepíteni.

Továbbá az első körben sikertelen közbeszerzési eljárás miatt az informatikai eszközök leszállítása is csak 2019. január 31-én tudott megvalósulni, mely az adásvételi szerződés határidejének így is megfelelt.

A II. mérföldkőbe beütemeztük a közbeszerzési szakértő díját, mert erre még volt maradék fedezet a projektben.

Költségvetés módosítás (közbeszerzési szakértői díj, gépek, berendezések költségei):

A pályázat költségvetésébe nem került betervezésre a közbeszerzési szaktanácsadói feladatok ellátásának díja br. (100.000 Ft), mert a támogatási szerződés aláírásakor még nem volt látható, hogy egybeszámítási kötelezettség miatt szükség lesz közbeszerzés lefolytatására. A többi projekt miatt azonban később kiderült, hogy projektünk is érintett lesz egybeszámítással.

Az átcsoportosításoknak köszönhetően továbbá lehetőség nyílt további eszközök beszerzésére is (nyomtató, tabletek).

Az informatikai eszközök költségsora tartalmaz 60 380 Ft maradvány összeget, melyről a záró kifizetési igénylés benyújtásakor szükséges lemondani.

Eszközlista módosítás (Eszközbeszerzés): Egy multi funkciós nyomtató, valamint 7 db táblagép került beszerzésre a megmaradt forrásból.

Műszaki-szakmai eredmény: az eszközlista módosításával további nyolc eszközzel bővül a projekt műszaki-szakmai eredménye (fénymásoló gép és 7 db táblagép), így 15-ről 23-ra emelkedik a szakmai eredmény számszerűsíthető értéke. Tételesen az alábbi eszközöket számoltuk a műszaki-szakmai eredmények közé: 5 db számítógép, 1 db diavetítő, 1 db televízió, 1 db fényképezőgép, 1 db lamináló gép, 1 db laptop, 1 db nagy teljesítményű számítógép, 1 db kamera, 1 db komplett hangosítás, 2 db multi funkciós nyomtató, 1 db projektor, 7 db táblagép.

- 2019. január 31-én hiánypótlási felhívás érkezett az V. számú módosítási igényhez, melyben a papír alapú és az EPTK online felületen lévő adatok összehangolását, a támogatási szerződés 5. mellékletének (műszaki-szakmai eredmények) és a szakmai terv aktualizálását kérte a közreműködő szervezet.

A felhívásra a menedzsment szervezet 2019. február 01-én megküldte a hiánypótlási

dokumentációt, és a közreműködő szervezet a február 11-én kelt levelében értesítette is a kedvezményezettet a módosítások elfogadásáról és átvezetéséről.

- 2019. február 14-én benyújtásra került a 2. számú kifizetési igénylés, melyben elszámolásra került az irodaszerek értéke (185.499 Ft), valamint a közbeszerzési szakértő díja (100.000 Ft). Az irodabútorokra vonatkozó számlát elutasították (537.286 Ft), amelynek az „EFOP pályázatokhoz kapcsolódó eszközbeszerzések” c. közbeszerzést érintő szabálytalansági eljárás volt az oka. Amíg a szabálytalansági eljárás le nem zárul, addig a számlát nem áll módjukban elfogadni.
- 2019. február 21.-én a DigiStar Kft. teljesítette az utólag beszerzett multi funkciós nyomtató és a 7 db tablet leszállítását (elszámolása a záró elszámolásban történik meg).
- 2019. 05. 09-én a menedzsment benyújtotta a VI. sz. módosítási igényt, melyre csupán szerződéses adatok pótlása miatt volt szükség. A közreműködő szervezet még aznap jóváhagyta az igényt.
- Jelenleg az „EFOP pályázatokhoz kapcsolódó eszközbeszerzések III.” c. közbeszerzés ellenőrzése zajlik. Amíg ennek ellenőrzése be nem fejeződik, addig az informatikai eszközök számlája (13.891.635 Ft) nem lesz elszámolható. A közreműködő szervezetet kértük az ellenőrzés megszüntetésére.
- A záró elszámolási csomag tervezett benyújtási napja 2019. május 29.

Kérem a Tisztelt Képviselő-testületet, hogy az előterjesztést szíveskedjék megtárgyalni és a határozati javaslatban foglaltak szerint, vagy azt kiegészítve dönteni.

Határozati javaslat

Az EFOP-4.1.8-16-2017-00014 azonosítószámú, „Sellye Városi Könyvtár informatikai fejlesztése” című projekthez kapcsolódó beszámoló, tájékoztató jóváhagyására

Sellye Város Önkormányzat Képviselő-testülete úgy határoz, hogy az ***EFOP-4.1.8-16-2017-00014 azonosítószámú, „Sellye Városi Könyvtár informatikai fejlesztése”*** című projekthez kapcsolódó írásban előterjesztett beszámolót, tájékoztatót jóváhagyja.

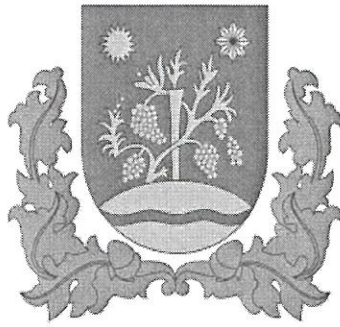

Határidő: azonnal

Felelős: Vitkovics Ádám projektmenedzser



ELŐTERJESZTÉS

Sellye Város Önkormányzat Képviselő-testülete 2019. május 30-i
rendes/rendkívüli ülésére

Napirendi pont sorszáma	21. napirend
Tárgy:	Tájékoztató az EFOP-2.1.2-16-2017-00005 azonosító számú „A Sellyei Járás integrált térségi gyermekprogramjának infrastrukturális fejlesztése” című pályázat jelenlegi állásáról (2019. január-április)
Előterjesztő: projektmenedzsment szervezet vezetője	Patkó László, projektmenedzsment szervezet vezetője
Előterjesztést készítette:	Patkó László
Előterjesztésnek költségvetési vonzata	<u>nincs</u> /van
Előterjesztés tartalmát polgármester jóváhagyta:  Nagy Attila polgármester	<u>igen</u> /nem
Pályázat pénzügyi vezetője/projektmenedzsere előterjesztést látta:  Patkó László, projektmenedzsment szervezet vezetője	Jogszabályi, pályázati szabályoknak: <u>megfelel</u> /nem felel meg
A döntéshez szükséges többség:	<u>egyszerű</u> /minősített/
Döntési forma:	rendelet/ <u>határozat</u> (normatív, hatósági, egyéb)
Döntéshozatal módja	<u>nyílt ülésen kell</u> /zárt ülésen kell/zárt ülésen lehet tárgyalni
Véleményezésre megkapta:	Pénzügyi Gazdasági és Ügyrendi Bizottság tárgyalta a 2019.05.28.-i ülésén

Tisztelt Képviselő-testület!

Az **EFOP-2.1.2-16-2017-00005** azonosítószámú *A Sellyei Járás integrált térségi gyermekprogramjának infrastrukturális fejlesztése* elnevezésű projekttel kapcsolatban az alábbiakról tájékoztatom a Tisztelt Képviselő-testületet:

A beszámolási időszakban (2019. január – április) az alábbi tevékenységek valósultak meg:

2019. Január:

- 31-én kelt tájékoztatás alapján 77 801 915,- Ft összegű előlegigénylésünk elfogadásra és kiutalásra került,
- aláírásra kerültek az „Eszközök beszerzése EFOP pályázatokhoz III” tárgyú közbeszerzési eljáráshoz tartozó adásvételi szerződések (2. rész: Irodatechnikai és egyéb eszközök – Digistar Kft., 3. rész: Játékok és egyéb eszközök – Smart Info Kft., 4.rész: Sportfelszerelések és egyéb eszközök – Print Copy Kft.),
- 2-es részhez kapcsolódóan leszállításra kerültek az informatikai eszközök.

2019. Február:

- kimentési kérelem került beküldésre, melyben a támogatási összegünk 10%-al való elszámolási határidő hosszabbítását kértük, tekintettel, a több alkalommal is eredménytelenül záruló árubeszerzésre irányuló közbeszerzési eljárásainkra. A kérelmünket jóváhagyták,
- még ebben a hónapban a kérelmünkben foglaltak teljesítésre kerültek és benyújtottuk a II. számú kifizetési igénylést,
- benyújtásra és elfogadásra került az V. számú módosítási igényünk is, melyben az eszközlista módosult (a közbeszerzési ajánlatban szereplő terméket már nem gyártják), továbbá a szakmai vezető személye módosult (Kreznanincs Gyula Róbert helyett Hamarics Réka),
- tájékoztatás érkezett a Sellye Város Önkormányzat EFOP-4.1.8-16-2017-000014 és EFOP-2.1.2-16-2017-00005 azonosítószámú „A Sellye Városi könyvtár informatikai fejlesztése” cím és „A Sellyei Járás integrált térségi gyermekprogramjának infrastrukturális fejlesztése” című projektjeivel kapcsolatos szabálytalansági eljárás megindításáról, melyre a közbeszerzési szakértővel együttműködve határidőre megküldésre került a szabálytalansági pontokhoz kapcsolódó észrevételezésünk,

- „Eszközök beszerzése EFOP pályázatokhoz” tárgyú közbeszerzési eljárás jogi szempontú utólagos ellenőrzése során hiánypótlási felhívás érkezett, melyet szintén a közbeszerzési szakértővel közreműködve összeállítottunk és megküldtünk.

2019. Március:

- a II. számú kifizetési igénylés hiánypótlásához a szükséges dokumentumok beküldésre kerültek,
- benyújtásra és elfogadásra került a VI. számú módosítási igényünk a alábbi tartalommal: újabb eszközlista módosításra volt szükség, ismételten egy már nem kapható terméket kellett lecserélni, ezen felül pedig költségvetés átcsoportosítást hajtottunk végre (a szerződéssel már lefedett sorokon keletkezett maradványértékek és a tartalékot lévő összeget csoportosítottuk át személygépkocsi beszerzésre),
- a kivitelezéssel érintett munkaterületek átadásra kerültek és a munkálatok megkezdődtek mindhárom helyszínen (Sellye, Zrínyi utcai épület felújítása, ugyanitt játszó és sportudvar kialakítása, Drávaiványi Kossuth utcai művelődési ház felújítása).

2019. Április:

- a 3-as részhez kapcsolódóan leszállításra kerültek a játékok és egyéb eszközök,
- az „Eszközök beszerzése EFOP pályázatokhoz III.” tárgyú közbeszerzési eljárás keretén belül utóellenőrzéshez kapcsolódó hiánypótlás érkezett, melyet a közbeszerzési szakértő közreműködésével határidőre megküldtünk,
- Sellye Zrínyi utcai játszó és sportudvar elkészült, a munkaterületet visszavettük. A játszótéri eszközökhöz kapcsolódó TŰV vizsgálatot elindítottuk.

Kérem a Tisztelt Képviselő-testületet, hogy az előterjesztést szíveskedjék megtárgyalni és a határozati javaslatban foglaltak szerint, vagy azt kiegészítve dönteni.

Határozati javaslat

Az EFOP-2.1.2-16-2017-00005 azonosítószámú, „Sellyei Járás integrált térségi gyermekprogramjának infrastrukturális fejlesztése” című projekthez kapcsolódó beszámoló, tájékoztató jóváhagyása

1./Sellye Város Önkormányzat Képviselő-testülete úgy határoz, hogy az EFOP-2.1.2-16-2017-00005 azonosító számú, „Sellyei Járás integrált térségi gyermekprogramjának infrastrukturális fejlesztése” című projekthez kapcsolódó írásban előterjesztett beszámolót, tájékoztatót jóváhagyja.

Határidő: azonnal,

Felelős: Nagy Attila polgármester, Patkó László projektmenedzsmet szervezet vezetője

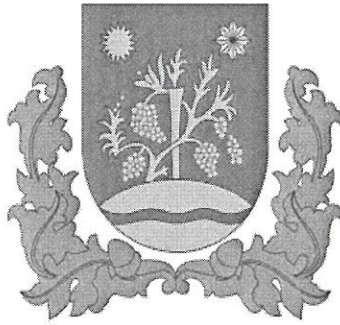

ELŐTERJESZTÉS

Sellye Város Önkormányzat Képviselő-testülete 2019. május 30-i
rendes/rendkívüli ülésére

Napirendi pont sorszáma	22. napirend
Tárgy:	EFOP-2.1.2-16-2017-00005 azonosító számú „A Sellyei Járás integrált térségi gyermekprogramjának infrastrukturális fejlesztése” című pályázat keretén belül személygépkocsi beszerzési eljárásának megtárgyalása
Előterjesztő:	Patkó László projektmenedzsment tag
Előterjesztést készítette:	Kocsis-Matoricz Adrienn projektasszisztens
Előterjesztésnek költségvetési vonzata	van
Előterjesztést jóváhagyta Nagy Attila polgármester	igen/nem
Pályázat pénzügyi vezetője/projektmenedzsere előterjesztést látta: Patkó László, Projektmenedzsmentért felelős szervezet vezetője	fedezet éves költségvetésben nem biztosított / EFOP-2.1.2-16-2017-00005 azonosítószámú pályázat támogatás összegéből részben biztosított
A döntéshez szükséges többség:	egyszerű/minősített
Döntési forma:	rendelet/ határozat (normatív, hatósági, egyéb)
Döntéshozatal módja	nyílt ülésen kell/zárt ülésen kell/zárt ülésen lehet tárgyalni
Véleményezésre megkapta:	Pénzügyi Gazdasági és Ügyrendi Bizottság tárgyalta a 2019.05.28.-i ülésén

Tisztelt Képviselő-testület!

Sellye Város Önkormányzat, mint Ajánlatkérő az EFOP-2.1.2-16-2017-00005 azonosítószámú „Sellyei Járás integrált térségi gyermekprogramjának infrastrukturális fejlesztése” című pályázat keretén belül személygépkocsi beszerzésére egyszerű ajánlatkéréssel három Ajánlattevőt hívott fel ajánlattételre 2019. május 7. napján e-mail útján, amely ajánlatkérés alapján az ajánlattétel határideje, 2019. május 21. napja volt. A nyertes ajánlattevővel adásvételi szerződés kerül megkötésre.

Sellye Város Önkormányzat Képviselő-testülete 3/2018. (I.25.) számú KT határozatával döntött az EFOP-2.1.2-16-2017-00005 azonosító számú „Sellyei Járás integrált térségi gyermekprogramjának infrastrukturális fejlesztése” című pályázat megvalósításáról, támogatási szerződés aláírásáról.

A projekt kezdete: 2018. március 1. – A projekt vége: 2019. augusztus 31.

A pályázati költségvetésben külön költség soron szerepel a személygépkocsi beszerzésre vonatkozó költségkeret, az alábbiak szerint:

Pályázat költségvetése a személygépkocsi beszerzésre vonatkozóan:

Támogatást igénylő szervezet	Tevékenység	Költség kategória	Költség típus	Megnevezés	Elszámolható költség (Ft)
Sellye Város Önkormányzat	Projekt szakmai megvalósítása	Beruházáshoz kapcsolódó költségek	Eszköz beszerzés költségei	Személygépkocsi beszerzése	4.485.443

Az ajánlattételi határidő lejártáig beérkezett ajánlatok:

1. sz. ajánlat:

Ajánlattevő neve: Sándor Service Kft.

Ajánlattevő címe (székhelye): 5310 Kisújszállás, Deák F. u. 69-75.

Ajánlati ár:

Megnevezés	Nettó (Ft)	ÁFA (Ft)	Bruttó (Ft)
5 fős személygépkocsi típusa, felszereltsége, műszaki adatai, egyéb adatai: Ford Kuga Business <i>Karosszéria: SUV</i> <i>Motor és váltó: 1.5 EcoBoost 150LE M6</i> <i>Szín: Diffused Silver</i>	5 078 740	1 371 260	6 450 000
Üzembe helyezés	38 976	10 524	49 500
ÖSSZESEN	5 117 716	1 381 784	6 499 500

2. sz. ajánlat:

Ajánlattevő neve: Autó-Zentai Kft.

Ajánlattevő címe (székhelye): 4700 Mátészalka, Meggyesi út 168/3 hrsz.

Ajánlati ár:

Megnevezés	Nettó (Ft)	ÁFA (Ft)	Bruttó (Ft)
5 fős személygépkocsi típusa, felszereltsége, műszaki adatai, egyéb adatai: Ford Kuga Business <i>Karosszéria: SUV</i> <i>Motor és váltó: 1.5 EcoBoost 150LE M6</i> <i>Szín: Diffused Silver</i>	5 175 551	1 374 449	6 550 000
ÖSSZESEN	5 175 551	1 374 449	6 550 000

3. sz. ajánlat:

Ajánlattevő neve: FX Autóház Kft.

Ajánlattevő címe (székhelye): 7622 Pécs, Siklósi u. 11.

Ajánlati ár:

Megnevezés	Nettó (Ft)	ÁFA (Ft)	Bruttó (Ft)
5 fős személygépkocsi típusa, felszereltsége, műszaki adatai, egyéb adatai: Ford Kuga Business <i>Karosszéria: SUV</i> <i>Motor és váltó: 1.5 EcoBoost 150LE M6</i> <i>Szín: Diffused Silver</i>	5 039 370	1 360 630	6 400 000
Üzembe helyezés	38 976	10 524	49 500
ÖSSZESEN	5 078 346	1 371 154	6 449 500

Beérkezett ajánlatok értékelése

A három Ajánlattevő által benyújtott ajánlatokról megállapítható, hogy mind a három ajánlat határidőre került benyújtásra és mind a három ajánlat érvényes. Az egyszerű ajánlatkérésben az Ajánlatkérő előírta, hogy eredményes ajánlatkérés esetén az ajánlatkérő a legalacsonyabb ajánlati árat megajánló Ajánlattevővel köt adásvételi szerződést **EFOP-2.1.2-16-2017-00005** azonosítószámú „**Integrált térségi gyermekprogramok a Sellyei Járásban**” című pályázat keretén belül beszerezni tervezett személygépkocsira.

A benyújtott ajánlatok alapján a jelen ajánlatkérési eljárásban a legalacsonyabb összegű ajánlatot FX Autóház Kft. (7622 Pécs, Siklósi u. 11.) adta az alábbiak szerint:

Megnevezés	Nettó (Ft)	ÁFA (Ft)	Bruttó (Ft)
<p>5 fős személygépkocsi típusa, felszereltsége, műszaki adatai, egyéb adatai:</p> <p>Ford Kuga Business Karosszéria: SUV Motor és váltó: 1.5 EcoBoost 150LE M6 Szín: Diffused Silver</p>	5 039 370	1 360 630	6 400 000
Üzembe helyezés	38 976	10 524	49 500
ÖSSZESEN	5 078 346	1 371 154	6 449 500

Sellye Város Önkormányzat számára a vonatkozó pályázat költségvetésében rendelkezésre álló fedezet a személygépkocsi beszerzést érintően bruttó 4.485.443,- Ft. A személygépkocsi beszerzési eljárásának lefolytatása során érkezett legkedvezőbb ajánlati ár összege bruttó 6 449 500,- Ft. Ez azt jelenti, hogy a pályázat költségvetésében lévő, személygépkocsi beszerzése költség soron lévő bruttó elszámolható költségkeret **nem nyújt fedezetet** a beérkezett legkedvezőbb ajánlatban szereplő bruttó beszerzési ár finanszírozásához. A **hiányzó forrás: bruttó 1.964.057,- Ft.**

A személygépkocsi beszerzési eljárásának sikeres, eredményes lezárásához szükséges Sellye Város Önkormányzat Képviselő Testületének a fedezethiány összegét biztosítani önerő vagy más forrás megnevezésével, ellenkező esetben fedezethiány miatti indokkal eredménytelen beszerzési eljárásról szükséges döntenie a Testületnek.

A beérkezett árajánlatok a képviselő –testületi ülésen megtekinthetők.

Melléklet:

- Ajánlatkérés (mellékletek nélkül)
- Beérkezett árajánlatok

Kérem Tisztelt Képviselő-testületet, hogy a tárgyi napirendi pontot megtárgyalni majd a fedezethiány kérdésétől függően dönteni szíveskedjenek az alábbi (A verzió – B verzió) határozati javaslatok egyike szerint:

„A” VERZIÓ

Határozati javaslat

EFOP-2.1.2-16-2017-00005 azonosító számú „A Sellyei Járás integrált térségi gyermekprogramjának infrastrukturális fejlesztése” című pályázat keretén belül személygépkocsi beszerzési eljárásának megtárgyalása

1. Sellye Város Önkormányzat Képviselő-testülete a **EFOP-2.1.2-16-2017-00005** azonosító számú „A Sellyei Járás integrált térségi gyermekprogramjának infrastrukturális fejlesztése” című pályázat keretén belül lefolytatott személygépkocsi

beszerzési eljárását megtárgyalta és a benyújtott ajánlatok alapján a jelen ajánlatkérési eljárásban a legalacsonyabb összegű ajánlatot adó FX Autóház Kft. (7622 Pécs, Siklói u. 11. ad.: 13608835-2-02) ajánlatát fogadja el, az alábbiak szerint:

Megnevezés	Nettó (Ft)	ÁFA (Ft)	Bruttó (Ft)
5 fős személygépkocsi típusa, felszereltsége, műszaki adatai, egyéb adatai: Ford Kuga Business <i>Karosszéria: SUV</i> <i>Motor és váltó: 1.5 EcoBoost 150LE M6</i> <i>Szín: Diffused Silver</i>	5 039 370	1 360 630	6 400 000
Üzembe helyezés	38 976	10 524	49 500
ÖSSZESEN	5 078 346	1 371 154	6 449 500

- Sellye Város Önkormányzat Képviselő-testülete a személygépkocsi beszerzéséhez szükséges 1.964.057,- Ft fedezetihiányt biztosítja a terhére.
- Sellye Város Önkormányzat Képviselő- testülete Nagy Attila polgármestert felhatalmazza a tárgyi beszerzéshez kapcsolódó adásvételi szerződés aláírására.

Határidő: azonnal

Felelős: polgármester, Patkó László projektmenedzsmentért felelős szervezet vezetője

„B” VERZIÓ

Határozati javaslat

EFOP-2.1.2-16-2017-00005 azonosító számú „A Sellyei Járás integrált térségi gyermekprogramjának infrastrukturális fejlesztése” című pályázat keretén belül személygépkocsi beszerzési eljárásának megtárgyalása

Sellye Város Önkormányzat Képviselő-testülete a **EFOP-2.1.2-16-2017-00005** azonosító számú „A Sellyei Járás integrált térségi gyermekprogramjának infrastrukturális fejlesztése” című pályázat keretén belül lefolytatott személygépkocsi beszerzési eljárását megtárgyalta és a benyújtott ajánlatok alapján a jelen ajánlatkérési eljárást eredménytelennek nyilvánítja fedezetihiány miatt.

Határidő: azonnal

Felelős: polgármester, Patkó László projektmenedzsmentért felelős szervezet vezetője

Sellye, 2019. 05. 23.

Patkó László
projektmenedzsment



Sellye Város Önkormányzat
7960 Sellye, Dózsa György u. 1.
Tel./fax: 73/580-900

SZÉCHENYI 

Egyszerű
AJÁNLATKÉRÉS

EFOP-2.1.2-16-2017-00005 azonosító számú, „A Sellyei Járás integrált térségi gyermekprogramjának infrastrukturális fejlesztése” című projekt megvalósításához szükséges személygépkocsi beszerzése

1) Ajánlatkérő megnevezése, címe, elérhetőségei: Sellye Város Önkormányzat, 7960 Sellye, Dózsa Gy. u. 1.; **Telefon:** +36-73/580-003; **Kapcsolattartó:** Patkó László, **E-mail:** skbkft@gmail.com

2.) Az ajánlatkérés tárgya:

Az EFOP 2.1.2 16-2017-00005 azonosító számú, „A Sellyei Járás integrált térségi gyermekprogramjának infrastrukturális fejlesztése” című projekt megvalósításához szükséges személygépkocsi beszerzése.

3) Az ajánlatkérés tárgyát képező beszerzésre az ajánlatkérő adásvételi szerződés aláírásával véglegesíti a beszerzési eljárást.

3.1) Szerződő felek:

Vevő: az ajánlatkérő Sellye Város Önkormányzat, 7960 Sellye, Dózsa Gy. u. 1.;

Eladó: a jelen ajánlatkérés alapján nyertes ajánlattevő.

3.2) Szerződéskötés várható dátuma: 2019. május 31.

4.) Az ajánlatkérés tárgyának részletezése:

Sellye Város Önkormányzat a 2.) pont keretében beszerzésre kerülő személygépkocsival kapcsolatosan az alábbi **minimum elvárásokat támasztja:**

Megnevezés	Műszaki jellemzők
Szállítható személyek száma:	5 fő
Motor típusa:	Benzines
Meghajtás:	2WD
Hengerűrtartalom:	1498 cm ³
Teljesítmény:	150 LE
Sebességváltás:	6MT
Láthatóság:	Elektromosan állítható, fűthető, behajtható külső visszapillantó tükrök, LED nappali menetfény, fűthető szélvédő,
Kényelem:	Sebességtartó automatika, hátsó radar, elektromos első és hátsó ablakemelő, kétzónás elektromos automata klíma berendezés, fűthető első ülések

Biztonság:	Elektronikus fékasszisztens, ABS, ESP, visszagurulás gátló, keréknyomás figyelő rendszer, első légzsákok, első oldallégzsákok, függőnylégzsákok első és hátsó ülésekhez, Isofix, pótkerék
Egyéb adatok:	Könnyű fém kerék, fedélzeti számítógép
Garancia:	Kérjük megnevezni a garanciális feltételeket
Kategória:	személygépkocsi
Színárnyalatok:	Diffused silver metálfényezés
Üzembe helyezés:	Kérjük feltüntetni az üzembe helyezés költségét

Kérjük a felszereltséget az árajánlatban kirészletezni, felsorolni.

5.) **A beszerzés ellenértéke:** egyösszegű díj (nettó Ft + törvényes ÁFA = bruttó Ft) a jelen ajánlatkérés tárgyát képező adásvétel tekintetében.

6.) **Beszerzés teljesítésének határideje: 2019.08.15. (előteljesítésre van lehetőség)**

7.) **A beszerzés ellenértékének kiegyenlítése:** Eladó az adásvétel után a Vevő általi teljesítés igazolás kiállítását követően számla benyújtására jogosult. A számla ellenértékét a Vevő 30 napon belül, átutalással egyenlíti ki. Az Eladó jogosult teljes összegű előlegszámla kiállítására. A kifizetés pénzneme forint.

8.) **Teljesítés helyszíne:**

- szállító telephelye

9.) **Az ajánlat elkészítésére előírt ajánlatkérői követelmények:**

9.1) **Az ajánlatnak legalább az alábbiakat kell tartalmaznia:**

- **Ajánlati ár:** az ajánlati árat egyösszegű árban, nettó Ft + törvényes ÁFA (Ft) = bruttó Ft összegben kell megadni, a mellékelt „Árajánlat” sablonon (1. sz. melléklet), amennyiben ajánlattevő nem használja a mellékelt sablont, úgy csak abban az esetben fogadható el az árajánlat, ha a sablonban szereplő ajánlattevői, ajánlatkérői és az ajánlat tárgyára vonatkozó adatokat tartalmazza.
- **műszaki leírás:** az árajánlatban szereplő gépjármű műszaki leírása, termékleírása.
- **Tevékenységi kört igazoló dokumentum:** az ajánlattevőnek igazolnia kell, hogy rendelkezik olyan tevékenységi körrel, melynek keretén belül az árajánlatkérésben szereplő tevékenység/szolgáltatás elvégzésére jogosult.
- **Átláthatósági nyilatkozat:** az ajánlattevőnek nyilatkoznia kell arról, hogy a törvény erejénél fogva átlátható szervezetnek minősül.

10.) **Az ajánlatok benyújtása:**

10.1) **Példányszám:** 1 eredeti példányban

10.2) **Mód:** postai úton vagy személyesen a 7960 Sellye, Dózsa Gy. u. 1. címre. Amennyiben az ajánlat megküldése elektronikus úton (e-mailben) történik a berkezési

határidőig a megadott e-mail címre, úgy az ajánlat érvényesnek tekinthető, feltéve, ha postai úton vagy személyesen is megérkezik a beérkezési határidőt követő 5 naptári napon belül.

10.3) Beküldési határidő: 2019.05.21.

10.4) Csomagolás: az árajánlatot lezárt borítékban kell benyújtani, melyre rá kell írni: „EFOP-2.1.2-16-2017-00005 számú pályázat személygépkocsi Ajánlat”.

11.) Az ajánlatkérő által jelen ajánlatkérés vonatkozásában előírt egyéb feltételek:

11.1) Ajánlata benyújtásával az ajánlattevő – külön nyilatkozat megtétele nélkül – a jelen ajánlatkérésben és mellékleteiben meghatározott követelményeket és feltételeket elfogadja.

11.2) Az ajánlat összeállításával és benyújtásával kapcsolatos valamennyi költség az ajánlattételre felkért ajánlattevőt terheli, amely költségek megfizetésére az ajánlatkérő nem kötelezhető.

11.3) Az ajánlatkérő fenntartja annak lehetőségét, hogy a jelen ajánlatkérést bármikor módosítsa, vagy visszavonja, továbbá, hogy az ajánlatkérést eredménytelennek nyilvánítsa, valamint, hogy a benyújtott ajánlat alapján ne kössön szerződést.

11.4) Az ajánlatkérő az ajánlattételi határidő lejártának időpontjában az addig beérkezett ajánlatokat felbontja, arról összesítő értékelést készít. Az ajánlatkérő az ajánlatok tartalmára vonatkozóan tisztázó kérdést tehet fel, az árajánlathoz csatolandó műszaki leírást, tevékenységi kört igazoló dokumentumot és átláthatósági nyilatkozatot hiány pótolhatja.

11.5) Az ajánlatkérő fenntartja annak lehetőségét, hogy a jelen ajánlatkérés alapján beérkezett ajánlatról bármely ajánlattevővel az ajánlatában foglaltakról tárgyalást kezdeményezzen, ebben az esetben az ajánlattevőket erről írásban értesíti, megadva a tárgyalás helyét és időpontját, továbbá a tárgyalásra vonatkozó információkat.

11.6) Az ajánlatkérő az ajánlatok elbírálásáról hozott döntéséről az ajánlatot benyújtó ajánlattevőket értesíti.

11.7) Az ajánlat jelen ajánlatkérés 10) pontjában előírt módon, csomagolásban, határidőre és címre történő beérkezéséért az ajánlattevő felel. Amennyiben az ajánlat az ajánlattételi határidő lejártát követően érkezik be, azt ajánlatkérő nem tekinti érvényes ajánlatnak.

11.8) A beszerzési eljárás eredményességének feltétele az ajánlatkérésre három érvényesnek minősülő ajánlat beérkezése.

11.9) Eredményes ajánlatkérés esetén az ajánlatkérő a legkedvezőbb ajánlati árat megajánló, továbbá a legjobb garanciális feltételeket biztosító ajánlattevővel köt szerződést (pontozás: ár 80 súlysúly, garancia 20 súlysúly)

11.10) Ajánlati kötöttség időtartama: az ajánlattételi határidő lejárától kezdődően 30 nap. Tárgyalás esetén az ajánlati kötöttség a tárgyaláson feloldódik és a tárgyalás lezárásától újra kezdődik.

11.11) Ajánlattevő az árajánlattétel során több ajánlatot is csatolhat, amennyiben több modellt kíván megnevezni.

11.12) A nyertes ajánlattevőnek szerződéskötést, megrendelést megelőzően igazolnia kell, hogy nincsen adótartozása, mely a megrendelés feltétele.

11.13) Ajánlatkérő kizárólag új jármű megajánlását fogadja el. Új jármű fogalmán ajánlatkérő a közúti járművek műszaki megvizsgálásáról szóló 5/1990 (IV.12.) KÖHÉM rendelet 2 §. (4) bekezdés d.) pontja.

11.14) Ajánlattevő gondoskodik a jármű üzembe helyezéséről, forgalomba helyezéséről.

Sellye, 2019.05.07.

Melléklet:

1. sz. melléklet: árajánlat sablon
2. sz. melléklet: átláthatósági nyilatkozat



Patkó László
projektmenedzser

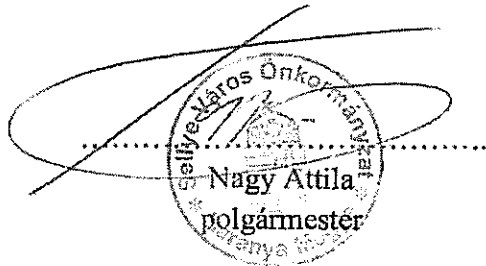



FX AUTÓHÁZ KFT

a Nyitrai Csoport tagja



Go Further

Név: **Sellye Város önkormányzat**
Adószám: 15724083-2-02
Cím: 7960 Sellye, Dózsa György.u.1.
Tel./fax: 06/73-580-003
Kapcsolattartó: Patkó László
Email: skbkft@gmail.com

Ajánlatadó:
Név: FX Autóház
Adószám: 13608835-2-02
Cím: 7622 Pécs, Siklósi út 11.

Ajánlatkérés tárgya:

EFOP-2.1.2-16-2017-00005 azonosító számú, „A Sellyei Járás integrált térségi gyermekprogramjának infrastrukturális fejlesztése” című projekt megvalósításához szükséges személygépkocsi beszerzése

Tisztelt Sellye Város Önkormányzata!

Köszönjük megtisztelő ajánlatkérését, amelynek megfelelően az alábbiakban adjuk meg ajánlatunkat a Ford típusú gépkocsi vásárlására.

Modell: Ford Kuga Business

Karosszéria:SUV

Szállítható személyek száma: 5

Motor és váltó: 1.5 EcoBoost 150LE M6 (6 sebességes manuális váltó)

Szín: Diffused Silver

Fontosabb alapfelszereltségek:

- ISOFIX előkészítés, ABS, elektronikus vészfékasszisztens, menetstabilizátor, visszagurulásgátló
- Első légzsák vezető- és utasoldalon, függönylégzsákok első és második ülésorhoz
- Első oldallégzsák, Térdlégzsák, -Start-Stop indítórendszer
- FordPower kulcsnélküli indítórendszer 2 távirányítóval
- Elektromos első és hátsó ablakemelő automata funkcióval a vezető és utas oldalon
- Kézváltás elektromos automata klímaberendezés, -Halogén fényszórók - LED nappali menetfényvel
- Elektromosan behajtható, állítható, fűthető, külső tükrök integrált irányjelzőkkel, kilépőfényvel
- Hátsó parkolóradar, - Sebességtartó automatika - beállítható sebességlimit (ASLD) funkcióval
- Alumínium hatású tetősín, - Sötétített üvegezés, -Szövet kárpit
- 17"-os 5x2 küllős Sparkle Silver könnyűfémkerék (7.5x17)235/55R17-es gumikkal
- ICE csomag 12 - Navigáció -Navigáció teljes európa térképpel
(CD-s rádió, Duál AM/FM antenna, USB bemenet- 4,2" TFT kijelző a kormánykerék mögött
- 6 hangszóró, -SYNC 3 - hangvezérlő rendszer, Vészhelyzeti Asszisztens, Bluetooth,
8"-os érintőképernyő a középkonzolon- Kormányról vezérelhető audio rendszer)

FX AUTÓHÁZ KFT.
7622 Pécs, Siklósi út 11.
Tel.: 73/ 526-226
www.fordfx.hu

FX AUTÓHÁZ KFT.
7100 Szekszárd, Pásztor u. 8.
Tel.: 74/ 505-950
www.fordfx.hu

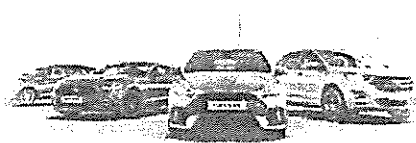

**FX AUTÓHÁZ KFT**

a Nyitrai Csoport tagja



Go Further

Alapár	7 545 000,- Ft
Diffused Silver metálfényezés	175 000,- Ft
Téli csomag	140 000,- Ft
Mini acél pótkerék	30 000,- Ft
Vezető oldali deréktámasz	15.000,- Ft
Listaár összesen	7 905 000,-Ft
Egyedi, személyre szabott kedvezmény	- 1 505 000 Ft
Vételára:	6 400 000,- Ft

Garanciális feltételek

Minden új Ford Kuga gépjárműre 2 év, km korlátozás nélküli, teljes körű garancia vonatkozik. A fentiek felül minden új Ford Kuga gépjárműre +3 év, vagy maximum 150 000 km Ford Extra Garancia is vonatkozik. A +3 év Ford Extra Garancia az 5. év végéig, de legfeljebb 150 000 futott km eléréséig érvényes a gépjármű első forgalomba helyezésétől számítva.

Egyéb költségek

Üzembe helyezés költségei (illetékmentesség esetén)

49 500 Ft

Szállítási idő: 3-4 hét

FX AUTÓHÁZ KFT.
7622 Pécs, Siklósi út 11.
Tel.: 73/ 526-226
www.fordfx.hu

FX AUTÓHÁZ KFT.
7100 Szekszárd, Pásztor u. 8.
Tel.: 74/ 505-950
www.fordfx.hu



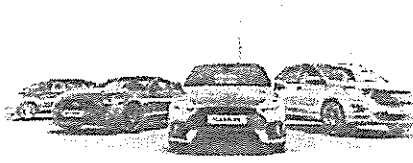

FX AUTÓHÁZ KFT
a Nyitrai Csoport tagja





Go Further

A bruttó árak tartalmazzák a regisztrációs adót, a magyarországi szállítás költségeit és az ÁFA-t.

Bízunk benne, hogy ajánlatunk elnyeri tetszését.



Üdvözzel,

 **FX AUTÓHÁZ KFT.**
7622 Pécs, Siklósi út 11. 
Adószám: 13608835-2/02
Tel.: 72/526-226 Fax: 72/526-229
Vukman Gergő
Értékesítő
+36 30 179 84 80
gergo.vukman@fxautohaz.hu

Az ajánlat visszavonásig érvényes. Tévedés joga fenntartva!
2019.05.20.

FX AUTÓHÁZ KFT.
7622 Pécs, Siklósi út 11.
Tel.: 73/ 526-226
www.fordfx.hu

FX AUTÓHÁZ KFT.
7100 Szekszárd, Pásztor u. 8.
Tel.: 74/ 505-950
www.fordfx.hu



Árajánlat

EFOP-2.1.2-16-2017-00005 azonosító számú, „A Sellyei Járás integrált térségi gyermekprogramjának infrastrukturális fejlesztése” című projekt megvalósításához szükséges személygépkocsi beszerzése

Ajánlatkérő neve: Sellye Város Önkormányzat

Ajánlatkérő székhelye: 7960 Sellye, Dózsa Gy. u. 1.

Ajánlatkérő adószáma: 15724083-2-02

Ajánlattevő neve:	Autó-Zentai Kft.
Ajánlattevő címe (székhelye):	4700 Mátészalka, Meggyesi út 168/3 hrsz.
Ajánlattevő adószáma:	11490364-2-15
Ajánlattevő telefonszáma, e-mail címe:	44/500-285, info@fordzentai.hu

Ajánlati ár:

Megnevezés	Nettó (Ft)	ÁFA (Ft)	Bruttó (Ft)
<p>5 fős személygépkocsi típusa, felszereltsége, műszaki adatai, egyéb adatai:</p> <p>Modell: Ford Kuga Business Karosszéria:SUV Szállítható személyek száma: 5 Motor és váltó: 1.5 EcoBoost 150LE M6 (6 sebesség manuális váltó) Szín: Diffused Silver</p> <p>-ISOFIX előkészítés, ABS, elektronikus vészfékasszisztens, menetstabilizátor, visszagurulósgátló -Első légszák vezető- és utasoldalon, függőnylégszákok első és második ülésorhoz -Első oldallégszákok, Térdlégszák, -Start-Stop indítórendszer -FordPower kulcsnélküli indítórendszer 2 távirányítóval -Elektromos első és hátsó ablakemelők automata funkcióval a vezető és utas oldalon -Kétzónás elektromos automata klímaberendezés. -Halogén fényszórók - LED nappali menetfénnyel -Elektromosan behajlítható, állítható, fűthető, külső tükrök integrált irányjelzőkkel, kilepőfénnyel -Hátsó parkolóradar, - Sebességtartó automatika - beállítható sebességlimit (ASLD) funkcióval -Alumínium hatású tetősín, - Sötétített üvegezés, -Szövet kárpit -17"-os 5x2 kűllös Sparkle Silver könnyűfémkerék (7.5x17)235/55R17-es gumikkal -ICE esomag 12 - Navigáció - Navigáció teljes európa térképpel (CD-s rádió, Dual AM/FM antenna, USB bemenet- 4.2" TFT kijelző a kormánykerék mögött - 6 hangszóró, -SYNC 3 - hangvezérlő rendszer, Vészhelyzeti Asszisztens, Bluetooth, 8"-os érintőképernyő a középkonzolon- Kormányról vezérelhető audio rendszer)</p>	<p>5.175.551,- (ennek regisztrációs adó tartalma 85.000,- ÁKK)</p>	<p>1.374.449,-</p>	<p>6.550.000,-</p>

Az árajánlat a kiállításától számított 30 napon belül érvényes.

Kelt: Mátészalka, 2019. május 14.

Autó-ZENTAI Kft.
 4700 Mátészalka, Meggyesi út
 Tel.: 44/500-285; Fax: 44/315-534
 Adószám: 11490364-2-15
 IR - 10144000-01000005
 Ajánlattevő aláírása

Nyilatkozat

a nemzeti vagyonról szóló 2011. évi CXCVI. Törvény (Nvt.) átlátható szervezet fogalmára vonatkozó feltételeknek való megfeleléséről

Szervezet neve: Autó-Zentai Kft.

Székhelye: 4700 Mátészalka, Meggyesi út 168/3 hrsz.

Cégjegyzékszám: 15-09-063666

Adószám: 11490364-2-15

Képviselésében eljár: Zentai Sándorné

Alulírott Zentai Sándorné, mint a fenti szervezet képviselője, a nemzeti vagyonról szóló 2011. évi CXCVI. Törvény (Nvt.) 3.§ (1.) bekezdés 1. pontja ismeretében, felelősségem tudatában jelen okirat aláírásával nyilatkozom, arról, hogy az általam képviselt szervezet az (Nvt.) 3.§ (1.) bekezdés 1. pontja alapján átlátható szervezetnek minősül.

Kelt: Mátészalka, 2019. május 14.

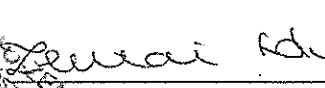
A. J. ZENTAI Kft. kégszerű aláírás
4700 Mátészalka, Meggyesi út
Tel.: 44/500-285; Fax: 44/315-534
Adószám: 11490364-2-15
BB: 1010145a-99814000-0100005

Sándor Service Kft.
5310 Kisújszállás,
Deák Ferenc utca 69-75.
Telefon: +36 59 321 134

Dér János
Értékesítési tanácsadó
Telefon: +36 30 584 6579
E-mail: ertekesites@sandorservice.t-online.hu

SE/1528-312019



Sándor Service Kft.
H-5310 Kisújszállás, Deák Ferenc utca 69-75.

Ajánlatkérő:

Név: **Sellye Város önkormányzat**

Adószám: 15724083-2-02

Cím: 7960 Sellye, Dózsa György.u.1.

Tel./fax: 06/72-580-300

Kapcsolattartó: Horváth Nóra

Email: skbkft@gmail.com

Ajánlatadó: Sándor Service Kft. 5310 Kisújszállás, Deák Ferenc utca 69-75. 11268031-2-43

Ajánlatkérés tárgya:

EFOP-2.1.2-16-2017-00005 azonosító számú, „A Sellyei Járás integrált térségi gyermekprogramjának infrastrukturális fejlesztése” című projekt megvalósításához szükséges személygépkocsi beszerzése

Tisztelt Sellye Város Önkormányzata!

Tárgy: Árajánlat

Köszönjük megtisztelő ajánlatkérését, amelynek megfelelően az alábbiakban adjuk meg ajánlatunkat a Ford típusú gépkocsi vásárlására.

Modell: Ford Kuga Business

Karosszéria:SUV

Szállítható személyek száma: 5

Motor és váltó: 1.5 EcoBoost 150LE M6 (6 sebességes manuális váltó)

Szín: Diffused Silver

Fontosabb alapfelszereltségek:

- ISOFIX előkészítés, ABS, elektronikus vészfékasszisztens, menetstabilizátor, visszagurulásgátló
- Első légzsák vezető- és utasoldalon, függőnylégzsákok első és második ülésorhoz
- Első oldallégzsákok, Térdlégzsák, -Start-Stop indítórendszer
- FordPower kulcsnélküli indítórendszer 2 távirányítóval
- Elektromos első és hátsó ablakemelő automata funkcióval a vezető és utas oldalon
- Kétzónás elektromos automata klímaberendezés, -Halogén fényszórók - LED nappali menetfényel
- Elektromosan behajtható, állítható, fűthető, külső tükrök integrált irányjelzőkkel, kilépőfényel
- Hátsó parkolóradar, - Sebességtartó automatika - beállítható sebességlimit (ASLD) funkcióval
- Alumínium hatású tetősín, - Sötétített üvegezés, -Szövet kárpit
- 17"-os 5x2 küllős Sparkle Silver könnyűfémkerék (7.5x17)235/55R17-es gumikkal

Sándor Service Kft.
5310 Kisújszállás,
Deák Ferenc utca 69-75.
Telefon: +36 59 321 134

Dér János
Értékesítési tanácsadó
Telefon: +36 30 584 6579
E-mail: ertekesites@sandorservice.t-online.hu



-ICE csomag 12 - Navigáció - Navigáció teljes európa térképpel
(CD-s rádió, Duál AM/FM antenna, USB bemenet- 4,2" TFT kijelző a kormánykerék mögött
- 6 hangszóró, -SYNC 3 - hangvezérlő rendszer, Vészhelyzeti Asszisztens, Bluetooth,
8"-os érintőképernyő a középkonzolon- Kormányról vezérelhető audio rendszer)

Alapár	7 545 000,- Ft
Diffused Silver metálfényezés	175 000,- Ft
Téli csomag	140 000,- Ft
Mini acél pótkerék	30 000,- Ft
Vezető oldali deréktámasz	15.000,- Ft
Listaár összesen	7 905 000,-Ft
Egyedi, személyre szabott kedvezmény	- 1 455 000 Ft
Vételára:	6 450 000,- Ft

Egyéb költségek

Üzembe helyezés költségei (illetékmentesség esetén) **49 500 Ft**

Szállítási idő: **3-4 hét** Ajánlat érvényessége: **2019.05.30-ig illetve visszavonásig**

Minden új Ford Kuga gépjárműre 2 év, km korlátozás nélküli, teljes körű garancia vonatkozik. A fentiek felül minden új Ford Kuga gépjárműre +3 év, vagy maximum 150 000 km Ford Extra Garancia is vonatkozik. A +3 év Ford Extra Garancia az 5. év végéig, de legfeljebb 150 000 futott km eléréséig érvényes a gépjármű első forgalomba helyezésétől számítva.

Amennyiben a vásárlással kapcsolatban bármely kérdése felmerül, állok rendelkezésére a fenti elérhetőségeken, vagy személyesen márkakereskedésünkben.

Érdeklődését megköszönve maradok tisztelettel:

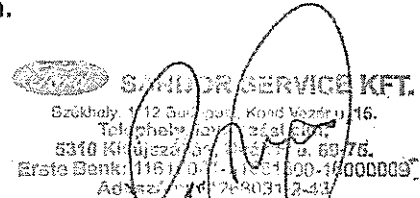

Dér János
Értékesítési tanácsadó

Kisújszállás, 2019. április 26.

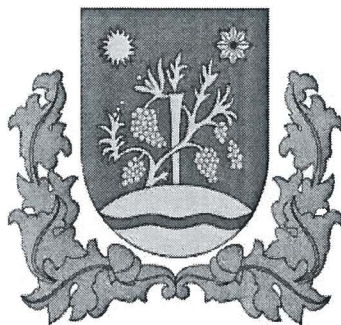

ELŐTERJESZTÉS

Sellye Város Önkormányzat Képviselő-testülete 2019. május 31-i
rendes/rendkívüli ülésére

Napirendi pont sorszáma	23. napirend
Tárgy:	Tájékoztató a TOP-1.1.3-16-BA1-2017-00006 azonosító számú „Piac és ahhoz szükséges infrastruktúra kialakítása” című pályázat jelenlegi állásáról (2018. december-2019. május)
Előterjesztő: (projektmenedzser/projektmenedzser szervezet vezetője)	Hamarics Réka projektmenedzser
Előterjesztést készítette:	Hamarics Réka projektmenedzser
Előterjesztésnek költségvetési vonzata	<u>nincs</u> /van
Előterjesztés tartalmát polgármester jóváhagyta: Nagy Attila polgármester	<u>igen</u> /nem
Pályázat pénzügyi vezetője/projektmenedzsere előterjesztést látta: Hamarics Réka projektmenedzser	fedezet tárgyi pályázatból biztosított / fedezet éves költségvetésben biztosított / költségvetés módosításával biztosított / nem biztosított / <u>költségvetési forrást nem igényel</u> Jogszabályi, pályázati szabályoknak: <u>megfelel</u> /nem felel meg
A döntéshez szükséges többség:	<u>egyszerű</u> /minősített
Döntési forma:	rendelet/ <u>határozat</u> (normatív, hatósági, egyéb)
Döntéshozatal módja	<u>nyílt ülésen kell</u> /zárt ülésen kell/zárt ülésen lehet tárgyalni
Véleményezésre megkapta:	Pénzügyi Gazdasági és Ügyrendi Bizottság 2019.05.28-i ülésén

Tisztelt Képviselő-testület!

TOP-1.1.3-16-BA1-2017-00006 azonosító számú „Piac és ahhoz szükséges infrastruktúra kialakítása” elnevezésű projekttel kapcsolatban az alábbiakról tájékoztatom a Tisztelt Képviselő-testületet:

A tárgyi pályázat projektmenedzsmet szervezete 2018. május 1. napja óta folyamatosan működik feladatit ellátja.

Sellye Város Önkormányzat Képviselő-testülete a 316/2018. (XI.29.) számú KT határozatával elfogadta a pályázat állásáról szóló tájékoztatót továbbá a kivitelezési költségcsökkentése érdekében további egyeztetést rendelt el, és a közbeszerzési eljárást ennek ismeretében kívánta megindítani.

A tervezési szerződés módosításra került, mely értelmében a módosított műszaki tartalomra az kiviteli dokumentáció elkészítésénke határideje május 31. , melynek megbízási díját tartalmazza a korábban a szerződésben rögzített díj.

Az egyeztetések elindultak és kialakult egy végleges csökkentett műszaki tartalom, mely szerint a kistermelői piac épület került csökkentésre.

A csökkentett tervezett épület 241,9 m², amelynek a hasznos alapterülete 200 m² + buszváró. A műszaki tartalom csökkenése nem változtat a támogatási szerződésben rögzített pályázat műszaki –szakmai eredményén, és a projektre vonatkozó ouput indikátor és elvart célértéken sem.

A módosított építési engedélyt a Baranya Megyei Kormányhivatal Szigetvári Járási Hivatal Hatósági, Építésügyi, Gyámügyi és Igazságügyi Osztálya BA-10/BCD/01938-14/2019. ügyiratszámom 2019. április 08. napján kiadta, mely 2019. április 09 napján véglegesség vált.

A műszaki tartalmi változásról a projektmenedzser a Közreműködő Szervezetet (továbbiakban: KSZ) is előzetesen tájékoztatta. A módosításról szükséges benyújtani egy változási kérelmet, melyet amíg nem állt rendelkezésre a módosított kiviteli terv szakági költségvetésekkel együtt nem volt lehetséges benyújtani. A módosítási igény június hónapban benyújtásra fog kerülni. A műszaki tartalom módosítá miatt, Sellye Város Önkormányzat csak feltételes közbeszerzés elindítását hagyhatja jóvá. A kiviteli szerződés akkor tud hatályba lépni, ha a KSZ jóváhagyta a módosítási kérelmet. A jelenlegi ütemezés az előterjesztésben szerepel.

A műszaki módosítás vagyis csökkentési kérelemmel egy időben szükséges az önkormányzatnak lenyilatkoznia, hogy a továbbiakban felmerülő többletforrás-igényt saját forrásból biztosítja.

Sellye Város Önkormányzat Képviselő-testülete a 215/2018. (IX.6.) számú KT határozatával jóváhagyta a tárgyi pályázat keretén belül megvalósuló parkoló létesítési engedélyezési tervdokumentációját, melyben módosítás nem történt. Baranya Megyei Kormányhivatal Pécsi Járási Hivatal Műszaki Engedélyezési, Fogyasztóvédelmi és Foglalkoztatási Főosztály Útügyi Osztálya ÚT/418/22/2018. ügyiratszámom kiadta az építési engedélyt, mely 2018. december 24. napján vált véglegessé.

A tárgyi pályázattal kapcsolatosan a KSZ részére 2. számú változásbejelentés kérelme került benyújtásra a szükséges háttér mellékletekkel együtt az alábbi tartalommal:

Projekt mérföldkő átütemezése:

1. mérföldkő: 2019. március 31.
2. mérföldkő: 2019. június 30.

Baranya Megyei Önkormányzati Hivatal hivatalos képviselőjében történt változás.

A 2. számú változás bejelentés tartalmát a KSZ 2018. december 05. napján tudomásul vette és a szükséges dokumentumokon átvezette.

A tárgyi pályázattal kapcsolatosan a KSZ részére 3. számú változásbejelentés kérelme (március) került benyújtásra a szükséges háttér mellékletekkel együtt az alábbi tartalommal:

Projekt mérföldkő átütemezése:

1. mérföldkő 2019.05.31 - előkészítés
2. mérföldkő 2019.08.31. – közbeszerzés lezárása
3. mérföldkő 2020.03.31. – 50 %-os kivitelezés készültségi fok
4. mérföldkő 2020.08.31. – 100 % -os kivitelezés készültségi fok
5. mérföldkő 2020.09.30. – zárás

A 3 . számú változás bejelentés tartalmát a KSZ 2019. április 12. napján tudomásul vette és a szükséges dokumentumokon átvezette.

A pályázat keretén belül 2019. március 21. napján benyújtásra került az 1.sorszámú kifizetési kérelem. A kifizetési kérelemhez az előterjesztés készítés napjáig nem érkezett hiánypótlás és nem került jóváhagyásra. Jóváhagyást követően a következő beszámolóban kerül a tartalma ismertetésre.

A pályázat 1 mérföldkővének záró dátuma 2019. május 31. napja. Ami azt jelenti, hogy 2019. június 15. napjáig szakmai beszámolót kell benyújtani a pályázat keretén belül.

A pályázat megvalósítása jelenleg a jóváhagyott módosításokkal a támogatási szerződésben rögzített ütemben zajlik.

A nyár folyamán a kivitelezésre és az eszközbeszerzésre vonatkozó közbeszerzéseket szükséges lefolytatni.

Melléklet:

- Kistermelői piac épület módosított engedélyezett záradékolt tervdokumentáció.

Határozati javaslat

Tájékoztató a TOP-1.1.3-16-BA1-2017-00006 azonosító számú „Piac és ahhoz szükséges infrastruktúra kialakítása” című pályázat jelenlegi állásáról (2018. december-2019. május)

1.

Sellye Város Önkormányzat Képviselő-testülete úgy határoz, hogy a *TOP-1.1.3-16-BA1-2017-00006 azonosító számú „Piac és ahhoz szükséges infrastruktúra kialakítása”* című projekthez kapcsolódó tájékoztatót jóváhagyja.

Határidő: azonnal

Felelős: Hamarics Réka projektmenedzser

2.

Sellye Város Önkormányzat Képviselő-testülete úgy határoz, hogy a *TOP-1.1.3-16-BA1-2017-00006* azonosító számú „Piac és ahhoz szükséges infrastruktúra kialakítása” című projekt csökkentett/módosított engedélyezési tervdokumentációját és az ez alapján kidolgozott kivitelezési tervdokumentáció szerinti a műszaki tartalom módosítási igény benyújtását jóváhagyja. A képviselő-testület felhatalmazza Nagy Attila polgármestert a módosítási igény benyújtásához szükséges dokumentumok aláírására, beleérte a továbbiakban felmerülő többletforrás-igény saját forrás biztosításával történő nyilatkozat aláírására.

Határidő: azonnal

Felelős: polgármester, Hamarics Réka projektmenedzser



BARANYA MEGYEI KORMÁNYHIVATAL
SZIGETVÁRI JÁRÁSI HIVATAL
HATÓSÁGI, ÉPÍTÉSÜGYI, GYÁMÜGYI ÉS IGAZSÁGÜGYI OSZTÁLY

7900 Szigetvár, Zrínyi tér 1 :: telefon 73/795-022, fax: 73/795-001
e-mail: szigetvar.hatosag@baranya.gov.hu, webcím: www.bamkh.hu

Ügyiratszám: BA-10/BCD/01938-14/2019.

ÉTDR azonosító: 201900018824

ÉTDR iratazonosító: IR-000142668/2019.

Ügyintéző: Hoffer Csaba

Elérhetősége: hoffer.csaba@baranya.gov.hu

Telefon: +36-73/ 795-018

Tárgy: 7960 Sellye, Belterület 348/10.
helyrajzi szám alatti ingatlanon
fűthető piactér kialakítására
vonatkozó módosított építési
engedélyezési eljárás ügye

Hiv. szám: –
Melléklet: Módosított építési
engedélyezési
tervdokumentáció
Műemléki törzsszám: –
Lelőhely azonosító: –

HATÁROZAT

A Baranya Megyei Kormányhivatal Szigetvári Járási Hivatal Hatósági, Építésügyi, Gyámügyi és Igazságügyi Osztálya (a továbbiakban: *Hatóságom*) Sellye Város Önkormányzata (címe: 7960 Sellye, Dózsa Gy. u. 1., képviseli: Kokas Ignác meghatalmazott) kérelmére, a 7960 Sellye, Belterület 348/10. helyrajzi szám alatti ingatlanon fűthető piactér épület kialakítására vonatkozóan Hatóságom által 2018. szeptember 18. napján hozott, BA-10/BCD/04772-7/2018. ügyiratszámú 2018. október 04. napján véglegessé vált építési engedély határozata alapján az építési engedély módosítását a kérelemben csatolt tervdokumentáció szerint

e n g e d é l y e z i .

Az építési telek:

Telek mérete:	1.306 m ²
Telek övezeti besorolása:	VT-7
Tervezett beépített alapterület:	396,7 m ²
Telek tervezett beépítettsége:	30,4 %
Zöldterületi mutató:	19,1 %

ELEKTRONIKUSAN HITELESÍTVE
ZÁRADÉKOLVA – ÉTDR

Engedéllyel érintett építmény:

Fűthető piactér épület:	200,0 m ²
<u>Buszmegálló:</u>	<u>12,11 m²</u>
Összes hasznos alapterület:	212,11 m ²

A kérelmező a 7960 Sellye, Belterület 348/10. helyrajzi szám alatti ingatlanon fűthető piactér épület kialakítására Hatóságom által 2018. szeptember 18. napján hozott, BA-10/BCD/04772-7/2018. ügyiratszámú 2018. október 04. napján véglegessé vált építési engedélyt szerzett. Jelen módosítás az alábbi alaprajzi kialakítást érinti. A korábban tervezett kettő helyett csak egy üzlet létesül, valamint a piactér csökken 118,03 m² területre. A vizesblokki rész azonos marad a korábban tervezettel, a létesülő üzlet mellett a korábban is tervezett iroda és takarítószer tároló helyiség létesül. Ezen felül az épület homlokzatáról lekerül a téglá és cserép burkolat, a homlokfelületek egységesen vakolatot kapnak. A tető egységesen cserépfedéssel került kialakításra. Elmarad a csarnok tető bevilágítója. Az épület tetőszerkezete egységesen szeglemezes tartóval készül, a kiszolgáló és üzletrészen a vízszintes alsó övre függesztett burkolattal, a piactérnél ferde dőlésű burkolással. A portálok egységesen műanyag szerkezetűek. Gáz energiahordozó bevezetése nem szükséges.

Kérelmező a kiszabott eljárási illeték alól teljes személyes illetékmentességben részesül. További, az eljárási igazgatási szolgáltatási díjjal kapcsolatos kötelezettség nem keletkezett.

Az eljárás során vizsgált szakkérdések:

A Baranya Megyei Kormányhivatal Siklói Járási Hivatal Népegészségügyi Osztály

BA-08/NEO/00695-2/2019. ügyiratszámú állásfoglalás indokolása szakkérdésben:

„A Sellye Város Önkormányzata (7960 Sellye, Dózsa Gy. u. 1.) kérelmére, a 7960 Sellye, belterület 348/10 hrsz. alatti ingatlanon fűthető piactér kialakítására vonatkozó módosított építési engedély

kiadásához közegészségügyi szempontból hozzájárulok az alábbi feltétellel:

- Használatbavételig az ivóvíz minőségi követelményeiről és ellenőrzés rendjéről szóló 201/2001. (X. 25.) Korm. rendelet 4. § (1) bekezdés a) pontja értelmében igazolni kell az ivóvíz minőségű víz meglétét akkreditált laboratóriumban elvégzett vízvizsgálattal (egyszerű bakteriológiai vizsgálat: telepszám 22 °C, E-coli, Enterococcusok, coliform szám), melyet a kiépített vízhálózat végpontjáról vett vízmintából kell elvégezni.

Véleményem ellen önálló jogorvoslatnak nincs helye, az, az eljárást befejező döntés elleni jogorvoslat keretében támadható meg.”

A Baranya Megyei Kormányhivatal Siklói Járási Hivatal Élelmiszerlánc-Biztonsági és Állategészségügyi Osztály

BA-08/EBA/00215-2/2019. ügyiratszámú állásfoglalása szakkérdésben:

„Sellye Község Önkormányzata (7960 Sellye, Dózsa György. u. 1.) építető kérelmére a 7960 Sellye, 348/10. hrsz ingatlanon tervezett kistermelői piac kialakítására vonatkozó módosított építési engedélyezési ügyéhez az

élelmiszer-biztonsági szakkérdésben döntése meghozatalához

a következő feltételt szabom:

- A használatba vételi eljárás során szükséges bemutatni az ivóvíz megfelelő minőségét tanúsító 30 napnál nem régebbi vízvizsgálati eredményközlőt.

A kivitelezés szakmai szabályosságának helyszíni szemle keretében történő ellenőrzése céljából kérem az építésügyi használatba vételi eljárásban is a jövőbeli megkeresést.”

A Baranya Megyei Kormányhivatal Pécsi Járási Hivatal Műszaki Engedélyezési, Fogyasztóvédelmi és Foglalkoztatási Főosztály Mérésügyi és Műszaki Biztonsági Osztály

BA-04/MMBO-MB/1025-2/2019. ügyiratszámú állásfoglalás szakkérdésben:

„Hivatkozva a(z) **BA-10/BCD/01938-8/2019** sz. megkeresésükre, az alábbiakban adja meg a Baranya Megyei Kormányhivatal Pécsi Járási Hivatal Műszaki Engedélyezési, Fogyasztóvédelmi és Foglalkoztatási Főosztály Mérésügyi és Műszaki Biztonsági Osztály szakkérdésben nyilatkozatát.

1. Kikötéseink az alábbiak a **Sellye Város Önkormányzat (7960 Sellye, Dózsa Gy. u. 1.)** kérelmére indult, **7960 Sellye, Belterület 348/10 hrsz. alatti ingatlanon fűthető piactér** kialakítására vonatkozó **módosított építési engedélyezési** tervdokumentációjával kapcsolatban:
 - 1.1. Nyomvonalas létesítmények (elektromos földkábel, légvezeték, transzformátorállomás, kiserőmű) esetében a villamos energiáról szóló 2007. évi LXXXVI. törvény (a továbbiakban: VET) és a villamosenergia-ipari építésügyi hatósági engedélyezési eljárásokról szóló 382/2007. (XII.23.) Korm. rendelet (a továbbiakban: Vhe rendelet) alapján, illetve a Villamosmű Műszaki Biztonsági Követelményei Szabályzat hatálybaléptetéséről szóló 8/2001. (III.30.) GM. rendelet szerint vezetékjogi-, illetve sajátos építmény építési engedély kérelmezendő. **Határidő: a használatbavételi engedély kérelem benyújtásig.**
 - 1.2. A villamos berendezések érintésvédelmi ellenőrzése és felülvizsgálata vonatkozásában a munkaeszközök és használatuk biztonsági és egészségügyi követelményeinek minimális szintjéről szóló 10/2016. (IV. 5.) NGM rendelet (a továbbiakban: NGM rendelet), a villámvédelmi felülvizsgálat és az erősáramú berendezések időszakos felülvizsgálata vonatkozásában az Országos Tűzvédelmi Szabályzatról szóló 54/2014. (XII. 5.) BM rendelet (a továbbiakban: OTSZ) vonatkozó előírásait be kell tartani. **Az erre vonatkozó jegyzőkönyveket a használatbavételi eljárás során Hatóságunknak be kell mutatni.**
 - 1.3. A 70 KW együttes hőterhelést meghaladó gázfelhasználó technológiák esetén a **11/2013. (III. 21.) NGM rendeletben** leírtak szerint kell eljárni.
2. Tájékoztatjuk Önöket, hogy a majdani használatbavételi engedélyhez szükséges szakkérdésben hozzájárulásunkat csak a beépített, hatáskörünkbe tartozó berendezések helyszíni ellenőrzését követően tudjuk megadni. A **helyszíni műszaki biztonsági hatósági felülvizsgálatot** a beruházó, tulajdonos vagy annak megbízottja **köteles kérelmezni.**
3. Felhívjuk a **beruházó, generálkivitelező figyelmét**, hogy jelen szakkérdésben tett nyilatkozatban szereplő kikötésekkel kapcsolatos tájékoztatási kötelezettségének az alvállalkozó felé tegyen eleget, hogy azok a **használatbavételi engedély kérelem benyújtása előtt teljesíthetők legyenek!**

A fentiekben szereplő kikötésekkel,

szakkérdésben hozzájárulásunkat műszaki biztonsági szempontból megadjuk.

Tájékoztatjuk, hogy amennyiben a létesítmény területén telepítésre kerül nyomástartó berendezés (légtartály, hűtőköri folyadékgyűjtő tartály, sűrített gáztartály, 110 °C feletti gőzkazán), abban az esetben Hatóságunk a Budapest Főváros Kormányhivatalának egyes ipari és kereskedelmi ügyekben eljáró hatóságként történő kijelöléséről, valamint a területi mérésügyi és műszaki biztonsági hatóságokról szóló 365/2016. (XI. 29.) Korm. rendelet 13. § (2) bekezdés a) pontja, valamint a nyomástartó berendezések, a töltő berendezések, a kisteljesítményű sűrített gáztöltő berendezések műszaki biztonsági hatósági felügyeletéről és az autógáz tartályok időszakos ellenőrzéséről szóló 2/2016. (I. 5.) NGM rendelet alapján engedélyező hatóság, így ezen berendezésekre létesítési és üzembevételi engedély kérelmezendő."

Az engedély egyéb feltételei:

Az építési munkát a hatályos Országos Településrendezési és Építési Követelményekről szóló 253/1997. (XII. 20.) Korm. rendelet (a továbbiakban: **OTÉK**) előírásainak, a településrendezési tervnek, valamint az építőipari kivitelezési tevékenységről szóló 191/2009. (IX. 15.) Korm. rendelet rendelkezéseinek, valamint egyéb szabályoknak megfelelően szabad végezni.

Ha az építési munka végzése során természeti érték, építészeti vagy régészeti emlék, illetőleg építménnyel kapcsolatos képzőművészeti alkotás kerül elő, akkor a kivitelező köteles az építési tevékenységet azonnal abbahagyni, továbbá a helyszín és a lelet őrzéséről - a felelős őrzés szabályai szerint – gondoskodni, valamint ezt a Baranya Megyei Kormányhivatal Pécsi Járási Hivatal Hatósági Főosztály Építésügyi és Örökségvédelmi Osztályának bejelenteni.

Az engedély hatálya:

A módosított építési engedély, az eredeti, Hatóságom által 2018. szeptember 18. napján hozott, BA-10/BCD/04772-7/2018. ügyiratszámú 2018. október 04. napján véglegessé vált **építési engedély határozatban megadott határidőig, 2021. október 04. napjáig hatályos** – tekintettel arra, hogy a kérelmező a benyújtott kérelmében a határidő hosszabbítását nem kérelmezte – kivéve, ha az építési tevékenységet a hatályossága alatt (az építési napló megnyitásával igazoltan) megkezdték és az építési tevékenység megkezdésétől számított öt éven belül az építmény használatbavételi engedély megadására vagy használatbavétel tudomásulvételére alkalmassá válik.

Az építésügyi hatóság az építési engedély hatályát annak lejárta előtt kérelemre, a jogszabályban foglalt feltételek mellett legfeljebb két alkalommal, egy-egy évvel hosszabbíthatja meg az építési tevékenység megkezdése előtt, valamint megkezdett építési tevékenység esetén.

Tájékoztatás a jogorvoslat lehetőségéről, benyújtásának helyéről és határidejéről, valamint a jogorvoslati eljárásról:

Jelen döntés ellen a kézbesítést követő naptól számított 15 napon belül fellebbezést lehet benyújtani, amelynek illetéke 30.000,- Ft., melyet előzetesen kell megfizetni illetékbélyegen, vagy a Magyar Államkincstár 10032000-01012107-00000000 számú Eljárási illeték bevételi számlájára készpénz-átutalási megbízás útján vagy átutalással. Átutalás esetén a közlemény rovatban fel kell tüntetni az ügyszámot és a fellebbező ügyfél nevét, lakcímét vagy székhelyét, illetve készpénz-átutalási megbízás esetén a befizet ő

neve, címe helyére a fellebbező ügyfél nevét, lakcímét vagy székhelyét kell feltüntetni. A fellebbezés díjának befizetéséről szóló igazolást a fellebbezéshez kell csatolni. A fellebbezés benyújtható integrált ügyfélszolgálaton vagy Építésügyi Szolgáltatási Pontnál is.

A fellebbezést egy példányban a másodfokú közigazgatási hatósághoz, a Baranya Megyei Kormányhivatal Hatósági Főosztály Építésügyi Osztályához kell címezni (címe: 7623 Pécs, Rákóczi út 30. II. emelet), de közigazgatási hatóságomnál – Baranya Megyei Kormányhivatal Szigetvári Járási Hivatal Hatósági, Építésügyi, Gyámügyi és Igazságügyi Osztály – lehet előterjeszteni. Az elektronikus kapcsolattartásra kötelezett szervezetek a fellebbezést a Baranya Megyei Kormányhivatal Szigetvári Járási Hivatal Hatósági, Építésügyi, Gyámügyi és Igazságügyi Osztály 217492199 (KRID) című hivatali kapujára történő megküldésével terjeszthetik elő.

Az ügyfél a fellebbezését indokolni köteles, a fellebbezésnek a megtámadott döntéssel tartalmilag összefüggőnek kell lennie, és a fellebbezésben csak a döntésből közvetlenül adódó jog- vagy érdeksérelemre lehet hivatkozni. A másodfokú döntést hozó hatóság a sérelmezett döntést, valamint az azt megelőző eljárást megvizsgálja; ennek során nincs kötve a fellebbezésben foglaltakhoz.

Ha a fellebbezése benyújtásakor a fellebbező már rendelkezik az ÉTDR-ben elektronikus tárhellyel, akkor fellebbezésében meg kell jelölnie, hogy az elektronikus tárhelyén tárolt dokumentumok közül melyeket mellékeli fellebbezéséhez és hozzáférést kell biztosítania az első- és másodfokon eljáró hatóságnak a mellékelt dokumentumokhoz.

FIGYELMEZTETÉS ÉS TÁJÉKOZTATÁS

Építtető építési tevékenységet csak a véglegessé vált és végrehajtható építési engedély és az ahhoz tartozó – engedélyezési záradékkal ellátott – építészeti-műszaki dokumentáció alapján, az engedély hatályának időtartama alatt, továbbá a saját felelősségére és veszélyére végezhet.

Az építési engedély polgári jogi igényt nem dönt el.

Hatóságom az ügy érdemében 2019. április 18. napját megelőzően érdemi döntést hozott, ezért a 2019. március 26. napján kelt BA-10/BCD/01938-3/2019. ügyiratszámú függő hatályú határozathoz joghatások nem kapcsolódnak.

Az építésügyi hatóság az engedély hatályát annak lejárta előtt az építési tevékenység végzésének megkezdése előtt akkor hosszabbítja meg, ha az engedélyezett építési tevékenységre vonatkozó, az engedély megadásakor hatályos jogszabályok nem változtak meg, vagy megváltoztak, de a jogszabályváltozás az engedélyezett tevékenységet nem érinti, vagy ha érinti, akkor a jogszabályváltozásból eredő újabb követelmények - kivéve, ha azok tartalma építési engedélyhez kötött építési tevékenységet érint - az engedély feltételeként előírva teljesíthetők.

Az építésügyi hatóság az engedély hatályát annak lejárta előtt megkezdett építési tevékenység esetén akkor is meghosszabbítja, ha az építési tevékenységre vonatkozó, az engedély megadásakor hatályos jogszabályok időközben megváltoztak, feltéve, ha az engedélyezett építési tevékenység legalább szerkezetkész, vagy azt meghaladó állapotban van, valamint az elkészült építmény, építményrész, az elvégzett építési tevékenység szabályos, és az engedélyezési és kivitelezési tervek legfeljebb tíz éven belül készültek.

A végleges építési engedélytől és a hozzá tartozó engedélyezési záradékkal ellátott építészeti-műszaki dokumentációban foglaltaktól a kivitelezés során eltérni csak az építésügyi hatóság újabb előzetes engedélyével, módosított építési engedéllyel lehet, kivéve, ha

- az eltérés - helyi építészeti örökségvédelem alatt álló épület esetén - nem változtatja meg az építmény településképet meghatározó homlokzati elemeit,
- a zártosú vagy ikres építésű építmény esetén a tervezett módosítás a csatlakozó építmény alapozását vagy tartószerkezetét nem érinti, és az eltérés tartalma önmagában nem építési engedélyhez kötött építési tevékenység, vagy
- az eltérés tartalma önmagában nem építési engedélyhez kötött építési tevékenység.

Az építési engedélyhez nem kötött eltérést az elektronikus építési naplóban a jogszabályban meghatározottak szerint kell dokumentálni, mely megvalósulási állapotot tartalmazó dokumentáció a használatbavételi engedélyezési vagy használatbavétel tudomásulvételi eljárás megindításának feltétele.

Az építető kérelmére az építésügyi hatóság használatbavételi engedélyezési eljárás, vagy használatbavétel tudomásulvételi eljárás keretében vehető használatba az építési engedélyhez kötött építmény, építményrész. Az építető a használatbavétel tudomásulvételére irányuló kérelmében kérheti, hogy az építésügyi hatóság a tudomásul vételt foglalja írásba.

Az építésügyi hatósági (létesítési) engedélyhez kötött építmények építőipari kivitelezési tevékenysége akkor folytatható, ha:

- az építőipari kivitelezés az építési tevékenységet folytató egyéni vállalkozó vagy gazdasági társaság (a továbbiakban: **kivitelező**) tevékenységi körében szereplő, továbbá a kivitelezési tevékenység végzéséhez alkalmas telephellyel rendelkezik,
- rendelkezik az építőipari kivitelezési tevékenység jellegének megfelelő jogosultsággal rendelkező - vele tagsági, munkavállalói vagy munkavégzésre irányuló egyéb jogviszonyban álló - felelős műszaki vezetővel,
- a tevékenység megkezdése az építési munkahelyeken és az építési folyamatok során megvalósítandó minimális munkavédelmi követelményekről szóló jogszabályban meghatározott feltételek fennállása esetén - az ott rögzített adatok megadásával - előzetesen bejelentésre került a munkavédelmi hatóság építési munkahely szerint illetékes felügyelőségének.
- rendelkezik a kivitelezési tevékenységnek megfelelő szakképesítéssel, vagy elegendő számú és tevékenység jellegének megfelelő szakképesítésű - vele tagsági, munkavállalói vagy munkavégzésre irányuló egyéb jogviszonyban álló - szakmunkással,
- a kivitelezési dokumentáció készítési kötelezettség esetén a kivitelezési dokumentáció az építési munkaterületen rendelkezésre áll,
- az építési napló vezetési kötelezettség esetén az építési naplót megnyitották és az előírásoknak megfelelően vezetik.

Az építésügyi hatóság engedélyéhez vagy az építésfelügyeleti hatóság tudomásulvételi eljárásához kötött építési tevékenység jogszabályban meghatározott tartalmú kivitelezési dokumentáció alapján végezhető.

Az építés alkalmával az építőanyagok tárolására, segédépítmények építésére, stb., közterületet igénybe venni csak közterület-használati megállapodás alapján szabad.

Építető az építési tevékenység befejezését követően, a használatbavételi engedélyezési eljárást követő 30 napon belül (de legkésőbb a kikötések teljesítésekor) – külön jogszabályban meghatározott minőségű és mennyiségű hulladék keletkezése esetén – köteles elkészíteni az építési tevékenység során ténylegesen keletkezett hulladékról az előírt építési hulladék nyilvántartó lapot, melyet a környezetvédelmi hatósághoz be kell nyújtania.

Építménybe építési terméket csak az építményekre vonatkozó alapvető követelmények teljesülése mellett szabad betervezni, illetve beépíteni.

Az építési engedélyt az építető jogutódja is felhasználhatja, köteles azonban a jogutódlást – annak megfelelő igazolása mellett – az építkezés megkezdésének, vagy folytatásának megkezdése előtt az építésügyi hatóságnak előzetesen írásban bejelenteni.

Az építésügyi hatóság engedélye nem mentesít az építési tevékenység megkezdéséhez a külön jogszabályok szerint szükséges más hatósági engedélyek megszerzésének kötelezettsége alól.

A jogorvoslatra nyitva álló idő alatt az ügyfelek az engedélyezés tárgyát képező építészeti-műszaki dokumentációt, a Baranya Megyei Kormányhivatal Szigetvári Járási Hivatal Hatósági, Építésügyi, Gyámügyi és Igazságügyi Osztályán tekinthetik meg (címe: 7900 Szigetvár, Zrínyi tér 1.) Hoffer Csaba ügyintézőnél.

INDOKOLÁS

Sellye Város Önkormányzata (címe: 7960 Sellye, Dózsa Gy. u. 1., képviseli: Kokas Ignác meghatalmazott a továbbiakban: **Kérelmező**) a 7960 Sellye, belterület 348/10 helyrajzi szám alatti ingatlanra fűthető piactér épületének létesítésére irányuló módosított építési engedélyezési eljárás iránti kérelmet nyújtott be a Baranya Megyei Kormányhivatal Szigetvári Járási Hivatal Hatósági, Építésügyi, Gyámügyi és Igazságügyi Osztályához (a továbbiakban: **Hatóságom**) a módosított építési engedély kérelem iratanyagával együtt, az ÉTDR felületén, mint hatáskörrel és illetékességgel rendelkező első fokú építésügyi hatósághoz. Ennek alapján 2019. március 26. napján közigazgatási hatósági eljárás indult.

Kokas Ignác meghatalmazott 2019. március 26. napján kelt kérelmében kérelem módosítást nyújtott be Hatóságomhoz.

Hatóságom 2019. március 26. napján kelt, BA-10/BCD/01938-3/2019. ügyiratszámú határozatában függő hatályú határozatot hozott.

Kokas Ignác meghatalmazott 2019. március 27. napján kelt kérelmében kérelem módosítást nyújtott be Hatóságomhoz.

Hatóságom tárgyi ügyben 2019. március 29. napján kelt BA-10/BCD/01938-5/2019. ügyiratszámon Kérelmezőt hiányosságok pótlására hívta fel. Hatóságom Kérelmező részére 5 nap teljesítésre nyitva álló határidőt adott a kiírt hiányosságok pótlására. Kérelmező az iratot 2019. április 02. napján átvette. Kérelmező a kiírt hiányosságokat 2019. április 03. napján teljeskörűen teljesítette.

Hatóságom a település polgármesterének településképi vélemény bekérését a Kérelmezőtől mellőzte, tekintettel arra, hogy Sellye Város Önkormányzatának a településképi védelméről szóló 21/2017. (XII.29.) számú önkormányzati rendelete (a továbbiakban: **Tkr.**) a településképi véleményezési eljárás lefolytatásának szabályairól nem rendelkezik.

A benyújtott kérelmet és mellékleteit, valamint a 2019. április 04. napján tartott helyszíni szemle során Hatóságom az alábbiakat vizsgálta:

- a tervezett építmény elhelyezése megfelel az épített környezet alakításáról és védelméről szóló 1997. évi LXXVIII. törvény (továbbiakban: **Étv.**) 18-22. §-ában és az Étv. 31. § (1) bekezdésében előírtaknak,
- a tervezett építmény és az alkalmazott építészeti-műszaki megoldás megfelelő az Étv. 31. § (2)-(5) bekezdésében előírt követelményeknek,
- az általános érvényű szakmai és a jogszabályokban meghatározott követelményeknek, az OTÉK, Sellye Város Önkormányzata Képviselő-testületének a Helyi Építési Szabályzatról szóló az 5/2010. (II.23.) számú, a 21/2015. (XII.28.) számú, valamint a 20/2016. (XII. 13.) önkormányzati rendeletekkel módosított 8/2005. (III. 30.) számú önkormányzati rendelete (a továbbiakban: **HÉSZ**), valamint a Tkr.,
- az építmény megépítése, rendeltetése, használata, fenntartása nem okoz a környezetében olyan káros hatást, amely
 - az építmény rendeltetészerű és biztonságos használhatóságához szükséges
 - járulékos építmények telken belül,
 - közlekedési hálózathoz való csatlakozás és
 - a terület rendeltetésének megfelelő és jogszabályban meghatározott mértéket meghaladná,
 - az állékonyságot, az életet és egészséget, a köz- és vagyonbiztonságot veszélyeztetné,
- a tervezőként megjelölt személy **Koka Ignác** (kamarai azonosítószáma: MEK É/1 02-0122, címe: 7627 Pécs, Pécs, Havihegy u. 66.) okleveles építészmérnök, jogosult a kérelemben megjelölt építési tevékenységgel kapcsolatos építészeti-műszaki tervezésre,
- az építésügyi hatósági engedélykérelem jogszabályban előírt mellékletei rendelkezésre állnak és tartalmuk megfelel a fenti előírásoknak,
- Hatóságom megállapította, hogy a benyújtott kérelem és építészeti tervdokumentáció a tényleges valóságos állapottal megegyezik.

Az eljárás során vizsgált szakkérdések indokolása:

A Baranya Megyei Kormányhivatal Siklói Járási Hivatal Népegészségügyi Osztály

BA-08/NEO/00695-2/2019. ügyiratszámú állásfoglalás indokolása szakkérdésben:

„A Sellye Város Önkormányzata (7960 Sellye, Dózsa Gy. u. 1.) kérelmére indult, 7960 Sellye, belterület 348/10 hrsz. alatti ingatlanon fűthető piactér kialakítására vonatkozó módosított építési engedély kiadása ügyében a Baranya Megyei Kormányhivatal Szigetvári Járási Hivatal Hatósági, Építésügyi, Gyámügyi És Igazságügyi Osztály 2019. március 29-én megkereste hatóságomat közegészségügyi szakkérdéssel kapcsolatos vélemény kiadása érdekében az építésügyi és építésfelügyeleti hatósági eljárásokról és ellenőrzésekről, valamint az építésügyi hatósági szolgáltatásról szóló 312/2012. (XI. 08.) Korm. rendelet (továbbiakban: Korm. rendelet) 11/A. § (2) bekezdése, valamint 6. melléklet III. táblázat 5. pontja alapján.

A vélemény indoklása:

A megküldött tervdokumentáció alapján megállapítottam, hogy az építésügyi és építésfelügyeleti hatósági eljárásokról és ellenőrzésekről, valamint az építésügyi hatósági szolgáltatásról szóló 312/2012. (XI. 08.) Korm. rendelet 11/A. §, valamint 6. melléklet III. táblázat 5. pontjában előírt

ivóvíz minőségi követelménynek való megfelelés igazolásához a rendelkező részben előírt vízvizsgálat elvégzése szükséges.

Fentiekre tekintettel a rendelkező részben foglaltak szerint döntöttem.

Döntésemet a hivatkozott jogszabályhely(ek) alapján hoztam, és Korm. rendelet 12. § (6) és 13. § (4) bekezdése alapján elektronikus úton, az ÉTDR-ben adtam ki.

Az önálló jogorvoslatot az általános közigazgatási rendtartásról szóló 2016. évi CL. törvény (Ákr.) 55. § (4) bekezdése alapján zártam ki, s e jogszabályi helyre hivatkozással adtam tájékoztatást a jogorvoslat lehetőségéről.

Döntésemet a fővárosi és megyei kormányhivatal, valamint a járási (fővárosi kerületi) hivatal népegészségügyi feladatai ellátásáról, továbbá az egészségügyi államigazgatási szerv kijelöléséről szóló 385/2016. (XII. 2.) Korm. rendelet 4. § (1) bekezdésében megállapított hatáskörömben, valamint a fővárosi és megyei kormányhivatal, valamint a járási (fővárosi kerületi) hivatal népegészségügyi feladatai ellátásáról, továbbá az egészségügyi államigazgatási szerv kijelöléséről szóló 385/2016. (XII. 2.) Korm. rendelet 5. § és 2. melléklet 1. pontjában illetve a fővárosi és megyei kormányhivatalokról, valamint a járási (fővárosi kerületi) hivatalokról szóló 66/2015. (III. 30.) Korm. rendelet 2. § (4) és 1. melléklete megállapított illetékességemben hoztam meg.”

A Baranya Megyei Kormányhivatal Siklósi Járási Hivatal Élelmiszerlánc-Biztonsági és Állategészségügyi Osztály

BA-08/EBA/00215-2/2019. ügyiratszámú állásfoglalás indokolása szakkérdésben:

„A Baranya Megyei Kormányhivatal Szigetvári Járási Hivatal Hatósági, Építésügyi, Gyámügyi és Igazságügyi Osztálya (7900 Szigetvár, Zrínyi tér 1.) ÉTDR általános levél útján élelmiszerlánc-biztonsági szakkérdésben nyilatkozattételre kérte hatóságomat a tárgyban szereplő ingatlanra vonatkozó módosított építési engedélyezési eljárásában.

Az építési engedélyezési tervdokumentáció a melléklet szerint hivatkozott tervlapjai tartalmazzák a szakmai döntésemhez felhasznált információkat.

Szakkérdésben adott véleményem szakmai előírásait és az előírt korlátozó feltételt az élelmiszer-előállítás és forgalomba hozatal egyes élelmiszer-higiéniai feltételeiről és az élelmiszerek hatósági ellenőrzéséről szóló **68/2007. (VII. 26.) FVM-EÜM-SZMM együttes rendelet** 5. § (2) és (3) bekezdése és a helyi termelői piacokon történő árusítás élelmiszerbiztonsági feltételeiről szóló **51/2012. (VI. 8.) VM rendeletben** szabályozott élelmiszerhigiéniai feltételei, továbbá az Európai Parlament és a Tanács élelmiszer-higiénéről szóló 852/2004/EK rendelete (2004. április 29.) vonatkozó részei tartalmazzák.

Döntése megalapozásához szükséges szakkérdés vizsgálatára feljogosít a földművelésügyi hatósági és igazgatási feladatokat ellátó szervek kijelöléséről szóló a **383/2016. (XII. 2.) Korm. rendelet** (továbbiakban: **Kijelölő r.**), melyben hivatalom élelmiszerlánc-biztonsági és állategészségügyi hatóságként élelmiszerlánc-felügyeleti szerv a 13. § g), 18. § (1) a), b), (2) a), b), (3) a), b), 22. § (2) pontjai, valamint az élelmiszerláncról és hatósági felügyeletéről szóló **2008. évi XLVI. törvény (Éltv.)** 25. § (1) bekezdése, 26. § (1) bekezdés d) pontja, 27. § (1) bekezdés d) pontja, 34. §. (2) bekezdése, 35. § (3) bekezdés a) - f) pontjai és az 56. § (1) bekezdése alapján. Illetékességemet a fővárosi és megyei kormányhivatalokról, valamint a járási (fővárosi kerületi) hivatalokról szóló 66/2015. (III. 30.) Korm.

rendelet 2. § (4)-(5) bekezdése, továbbá a Kijelölő r. 14. § (5) bekezdése jelöli ki, és 3. sz. melléklete tartalmazza.”

A Baranya Megyei Kormányhivatal Pécsi Járási Hivatal Műszaki Engedélyezési, Fogyasztóvédelmi és Foglalkoztatási Főosztály Mérésügyi és Műszaki Biztonsági Osztály

BA-04/MMBO-MB/1025-2/2019. ügyiratszámú állásfoglalás indokolása szakkérdésben:

„Kikötéseinket a nyomvonalas létesítményekkel kapcsolatban a VET 115-137. §-ai, illetve a Vhe rendelet 1-40 §-i; a villamos berendezések érintésvédelmi ellenőrzése és felülvizsgálata vonatkozásában az NGM rendelet 19. §-a és az OTSZ 276-278. §-a; a villámvédelem felülvizsgálatát és erősáramú villamos berendezések vonatkozásában az OTSZ 279-281. §-a értelmében adtuk ki.

További kikötésünket a gáz csatlakozóvezetésekre, a felhasználói berendezésekre, a telephelyi vezetésekre, vonatkozó műszaki biztonsági előírásokról és az ezekkel összefüggő hatósági feladatokról a 11/2013. (III. 21.) NGM rendelet értelmében adtuk ki.

Tájékoztatást a Budapest Főváros Kormányhivatalának egyes ipari és kereskedelmi ügyekben eljáró hatóságként történő kijelöléséről, valamint a területi mérésügyi és műszaki biztonsági hatóságokról szóló 365/2016. (XI. 29.) Korm. rendelet (a továbbiakban: Korm. rendelet) 14. § (3) bekezdés alapján tettem.

Az módosított építési engedély kiadásához történő hozzájárulásunk az eddig tudomásunkra jutott adatok alapján, az építésügyi és építésfelügyeleti hatósági eljárásokról és ellenőrzésekről, valamint az építésügyi hatósági szolgáltatásról szóló 312/2012. (XI. 8.) Korm. rendelet 6. számú melléklet III. táblázat 13. pontja értelmében adtuk ki.

A nyilatkozatunkat a Korm. rendelet 14. § (2) bekezdésében meghatározott hatáskörben, valamint a Korm. rendelet 13. § (2) bekezdésében és az 1. sz. mellékletében meghatározott illetékességben hoztuk meg.”

A kérelem elbírálása során, az építésügyi és építésfelügyeleti hatósági eljárásokról és ellenőrzésekről, valamint az építésügyi hatósági szolgáltatásról szóló 312/2012. (XI. 8.) Korm. rendelet (továbbiakban: **Korm. rendelet**) 18. § (1) bekezdése szerint lefolytatott vizsgálat alapján Hatóságom megállapította, hogy a tárgyi építési tevékenység végzésére vonatkozó módosított építési engedély kiadásának akadálya nincsen, ezért a módosított építési engedélyt Hatóságom a kérelmező részére megadta.

Az ügyféli kört Hatóságom az általános közigazgatási rendtartásról szóló 2016. évi CL. törvény (a továbbiakban: **Ákr.**) 10. §-a, az Korm. rendelet 4. §-a, alapján állapította meg. Az ügyféli körbe Hatóságom a tárgyi engedélyezési eljárás során az építetők és az ingatlan tulajdonosain kívül – akinek az építési tevékenységgel érintett telekre, építményre, építményrészre vonatkozó jogát az ingatlan-nyilvántartásba bejegyezték – a szomszédos ingatlan tulajdonosait vonta be.

Hatóságom jelen döntést az Ákr. 80.-81. §-aiban, az Étv. 36. §-ában, az OTÉK rendelkezéseiben, az építőipari kivitelezési tevékenységről szóló 191/2009. (IX. 15.) Korm. rendeletben, valamint a Korm. rendelet 17.-22. §-ában, a HÉSZ rendelkezéseiben, valamint a Tkr.-ben foglaltak alapján hozta meg.

A fellebbezési jogról az Ákr. 116. § (2) bekezdése, a fellebbezés benyújtásának határidejéről, a fellebbezés előterjesztésének helyéről az Ákr. 118. § (3) bekezdése, valamint a fellebbezés indokolási kötelezettségéről az Ákr. 118. § (2) bekezdése rendelkezik. A fellebbezési illeték mértékét az illetékekről szóló 1990. évi XCIII. törvény (a továbbiakban: *Itv.*) 29. § (4) bekezdése szerint, az *Itv.* Melléklet XV. Cím III. pontja állapítja meg.

Kérelmező az eljárási illetékfizetési kötelezettség alól teljes személyes illetékmentességben részesül, eljárási igazgatási szolgáltatási díj megállapításáról és viseléséről az eljárás során Hatóságom nem rendelkezett. Az eljárási cselekmény kapcsán eljárási költség nem merült fel, ezért annak megállapításáról és viseléséről Hatóságom nem rendelkezett.

Hatóságom hatáskörét az építésügyi és az építésfelügyeleti hatóságok kijelöléséről és működési feltételeiről szóló 343/2006. (XII.23) Korm. rendelet 1. § (2) bekezdés f) pontja, illetékességét az építésügyi és az építésfelügyeleti hatóságok kijelöléséről és működési feltételeiről szóló 343/2006. (XII.23) Korm. rendelet és 1. melléklet I. rész 1. pontja, valamint a fővárosi és megyei kormányhivatalokról, valamint a járási (fővárosi kerületi) hivatalokról szóló 66/2015. (III. 30.) Korm. rendelet 1. melléklet 1.7, 1.9, 1.10 pontja határozza meg.

Szigetvár, 2019. április 08.

Dr. Vajda János hivatalvezető
felhatalmazása alapján kiadmányozta:

Hoffer Csaba
építésigazgatási ügyintéző és építésfelügyelő

A BA-10/BCD/01938-14/2019. üi. számú határozat értesülői:

1. *Kérelmező, Tulajdonos*
2. *Meghatalmazott*
3. *Vezetékjogosult*
4. *Iráttár*

*Elektronikus
ÉTDR
Elektronikus*

A BA-10/BCD/01938-14/2019. üi. számú végleges határozat értesülői:

1. *Építésfelügyelet*

Helyben



BARANYA MEGYEI KORMÁNYHIVATAL
SZIGETVÁRI JÁRÁSI HIVATAL
HATÓSÁGI, ÉPÍTÉSÜGYI, GYÁMÜGYI ÉS IGAZSÁGÜGYI OSZTÁLY

7900 Szigetvár, Zrínyi tér 1 :: telefon 73/795-022, fax: 73/795-001
e-mail: szigetvar.hatosag@baranya.gov.hu, webcím: www.bamkh.hu

Ügyiratszám: BA-10/BCD/01938-17/2019.

ÉTDR azonosító: 201900018824

ÉTDR iratazonosító: IR-000147110/2019.

Ügyintéző: Hoffer Csaba

Elérhetősége: hoffer.csaba@baranya.gov.hu

Telefon: +36-73/ 795-018

Tárgy: 7960 Sellye, Belterület 348/10.
helyrajzi szám alatti ingatlanon
fűthető piactér kialakítására
vonatkozó módosított építési
engedélyezési eljárás ügye

Hiv. szám: –

Melléklet: Módosított építési
engedélyezési
tervdokumentáció

Műemléki törzsszám: –

Lelőhely azonosító: –

ÉRTESÍTÉS

A Baranya Megyei Kormányhivatal Szigetvári Járási Hivatal Hatósági, Építésügyi, Gyámügyi és Igazságügyi Osztálya Sellye Város Önkormányzata (címe: 7960 Sellye, Dózsa Gy. u. 1., képviseli: Kokas Ignác meghatalmazott) kérelmezőt értesíti arról, hogy a 7960 Sellye, Belterület 348/10. helyrajzi szám alatti ingatlanon fűthető piactér kialakítására vonatkozó módosított építési engedélyezési eljárásban hozott BA-10/BCD/01938-14/2019. ügyiratszámú, 2019. április 08. napján kelt **módosított építési engedély határozat** ellen a fellebbezési joggal rendelkező a fellebbezési jogáról 2019. április 09. napján kelt nyilatkozatában lemondott, így az

2019. április 09. napján véglegessé vált.

A határozatban foglalt előírások és feltételek betartása kötelező.

ELEKTRONIKUSAN HITELESÍTVE
ZÁRADÉKOLVA – ÉTDR

A határozat véglegessé válását követően a záradékolt, engedélyes tervdokumentáció papír alapú hitelesített másolatát Hatóságomnál illeték ellenében átveheti, vagy a dokumentációt az ÉTDR rendszerből kinyomtathatja.

Szigetvár, 2019. április 09.

Dr. Vajda János hivatalvezető
felhatalmazása alapján kiadmányozta:

Hoffer Csaba
Építésigazgatási ügyintéző és építésfelügyelő

A BA-10/BCD/01938-17/2019. üi. számú értesítés értesülői:

1. Kérelmező, Tulajdonos
2. Meghatalmazott
3. Vezetékjogosult
4. Építésfelügyelet
5. Irattár

*Elektronikus
ÉTDR
Elektronikus
Helyben*

- megjelölt megmaradó épület, építmény
- tervezett épület
- tervezett lépcső burkolat
- megjelölt lépcső burkolat
- tervezett cobblestone burkolat
- megjelölt cobblestone burkolat
- megjelölt kerécső
- 348/10 hrsz. terület elhatárolás

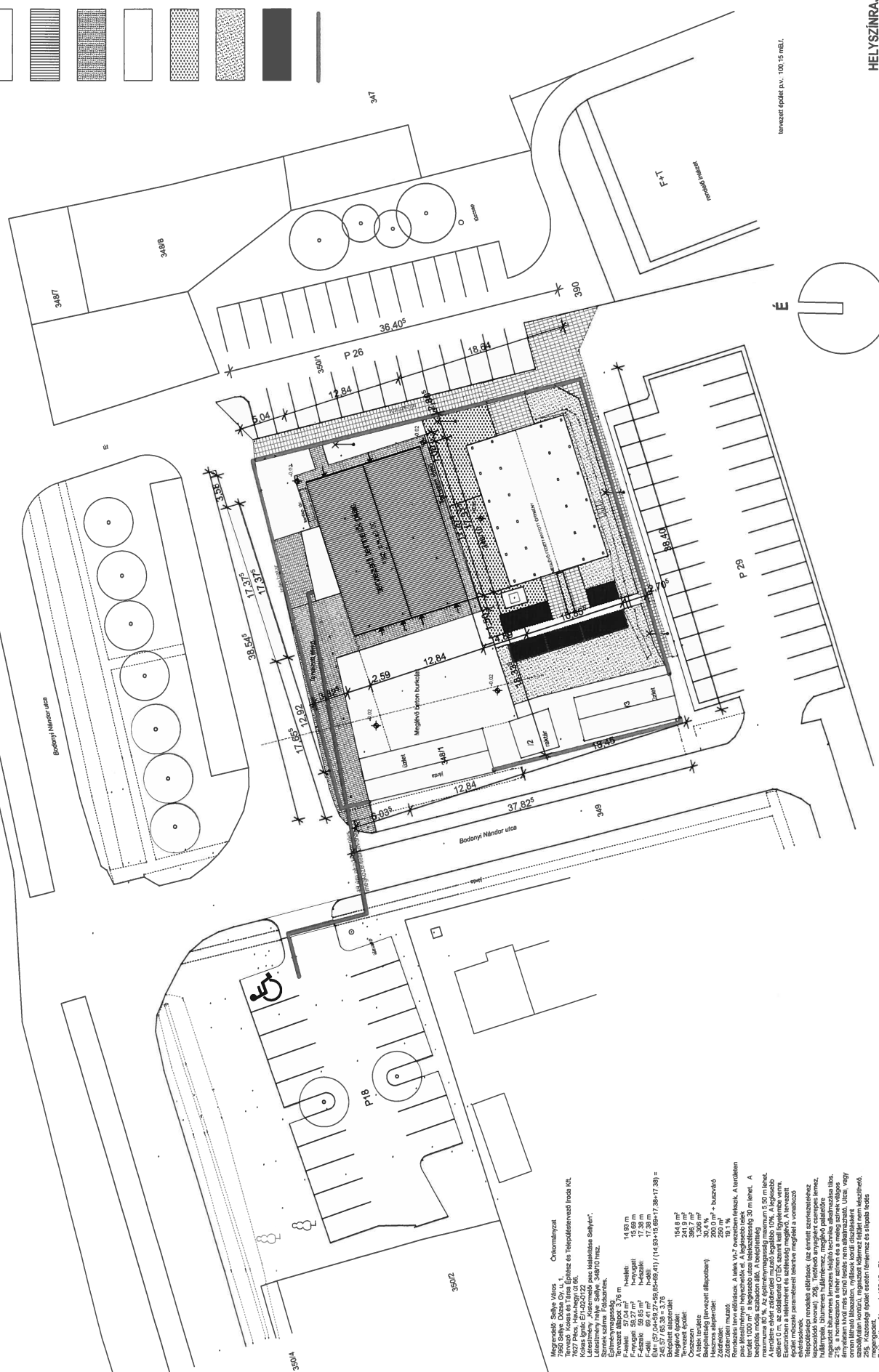

HELYSZÍNRAJZ
M 1:200

KOKAS ÉS TÁRSA TERVEZŐ KFT
 ERDÉSI ÉS TERVEZÉSI IRODA
 1134 Budapest, Városliget u. 11. 1. emelet
 Tel: +36 (1) 462 1111
 Fax: +36 (1) 462 1112
 E-mail: k@kocastarsa.hu

KISTERVELO FMC KALANTASA SELLYEN
 SELLYE - 3480/10 HRSZ.

MODOSÍTOTT ENGEDÉLYEZÉSI TERV
 2016. március

E-1
 Tervező: Kocás János
 Ajánló: Zoltán
 Építész munkatárs: 2016. március

ELEKTRONIKUSAN NITELLESÍTVE
 ZÁRADÉKHOLVA - RTDR

1. Magorlató Sellye Város Önkormányzat
2. 7960 Sellye, Dózsa Gy. u. 1. sz. alatti építészeti és településtervezési iroda (N/1027 Pács, Hivatkozás: 01/05)
3. Közös lényeg: E/102/01/22. n. sz. közzététel: Sellye/17.
4. Légi felmérés helye: Sellye, 3480/10 hrsz.
5. Építési cél: új építkezés.
6. Tervezett alapterület: 3,76 m² h-nyag: 14,92 m²
7. F-terület: 59,85 m² h-nyag: 15,69 m²
8. E-terület: 67,04 m² h-nyag: 17,39 m²
9. E-terület: 67,04 m² h-nyag: 17,39 m²
10. E-terület: 67,04 m² h-nyag: 17,39 m²
11. E-terület: 67,04 m² h-nyag: 17,39 m²
12. E-terület: 67,04 m² h-nyag: 17,39 m²
13. E-terület: 67,04 m² h-nyag: 17,39 m²
14. Tervezési leírás: A terv V/7. ovezetben készült. A területen tervezett épület alapterületének 100% -át kell betöltenie. A területen tervezett épület alapterületének 100% -át kell betöltenie. A területen tervezett épület alapterületének 100% -át kell betöltenie.
15. E-terület: 67,04 m² h-nyag: 17,39 m²
16. E-terület: 67,04 m² h-nyag: 17,39 m²
17. E-terület: 67,04 m² h-nyag: 17,39 m²

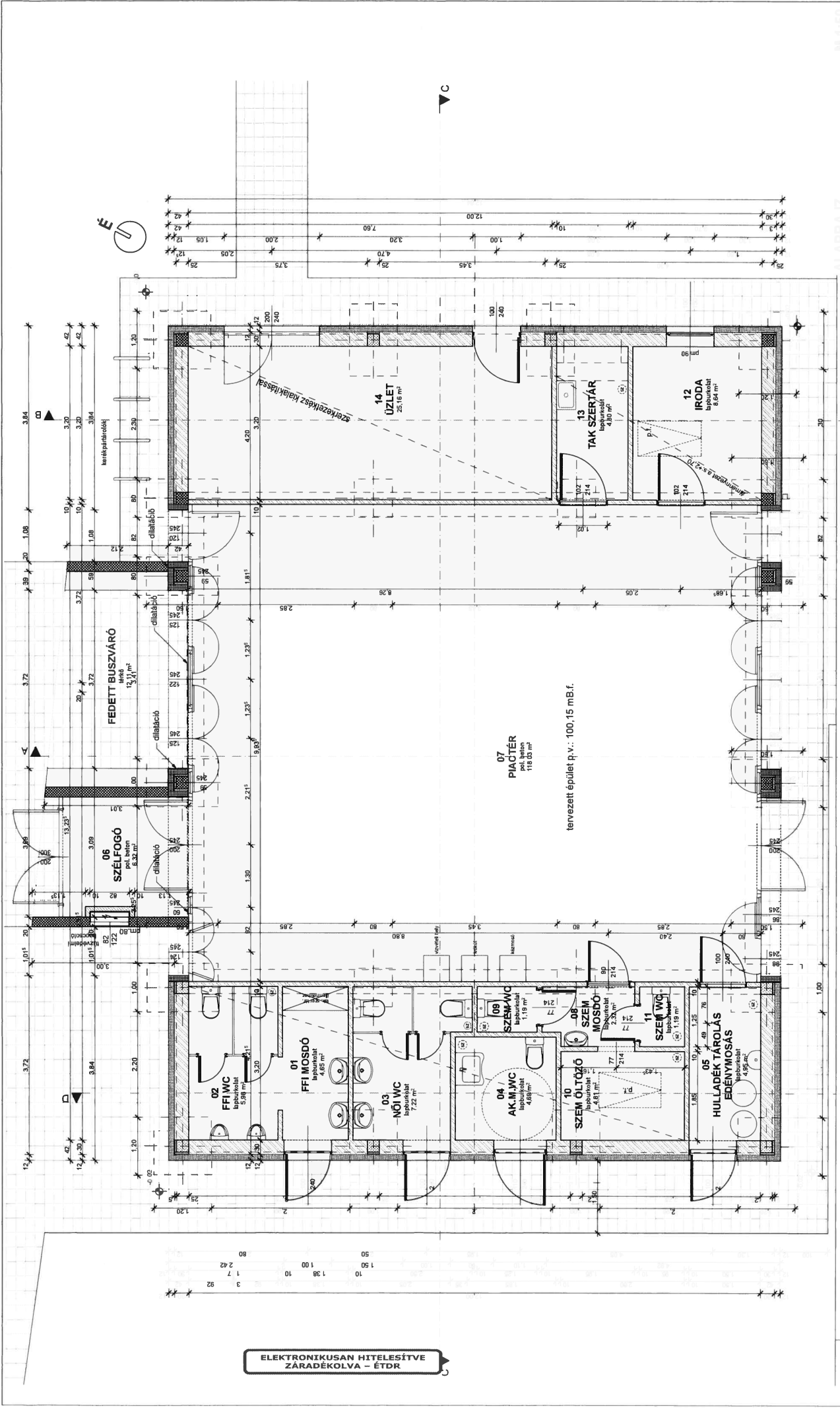

ELEKTRONIKUSAN HITELESÍTVE
ZÁRADÉKOLVA – ÉTDR

KOKAS ÉS TÁRSA TERVEZŐ KFT ÉPÍTÉSZ ÉS TELEPÜLÉSTERVEZŐ IRODA BÉLLEYE, -34810 HRSZ.	
Munka: KÖZTÉRMELECI PIAC KALKULÁTÁSA SÉLVEYEN	Telef: 071 24243
Elnök: Székely Vilmos Oktomérnövtart 7960 Sellye, Dózsa György utca 1.	E-mail: ktt@ktt.hu
Tervező: Kócsa Ignác Albert Zoltán építész munkatárs	2019. március

ALAPRAJZ M 1:50

MEGLÉVŐ FEDETT-NYITOTT ÉPÍTMÉNY

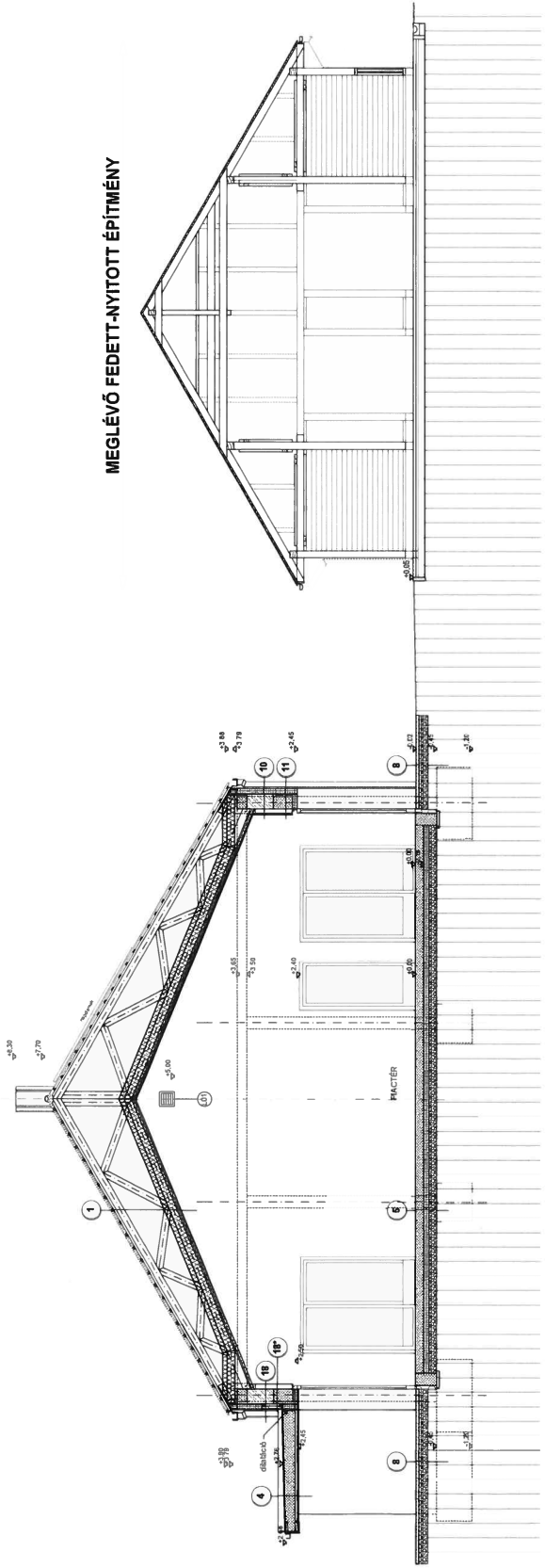

A-A METSZET

ELEKTRONIKUSAN HITELESÍTVE
ZÁRADÉKOLVA - ÉTDR

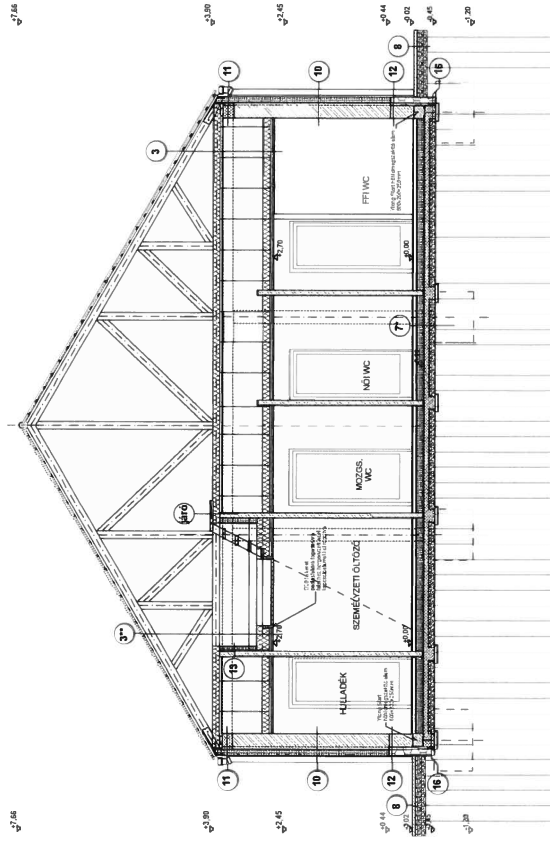

D-D METSZET

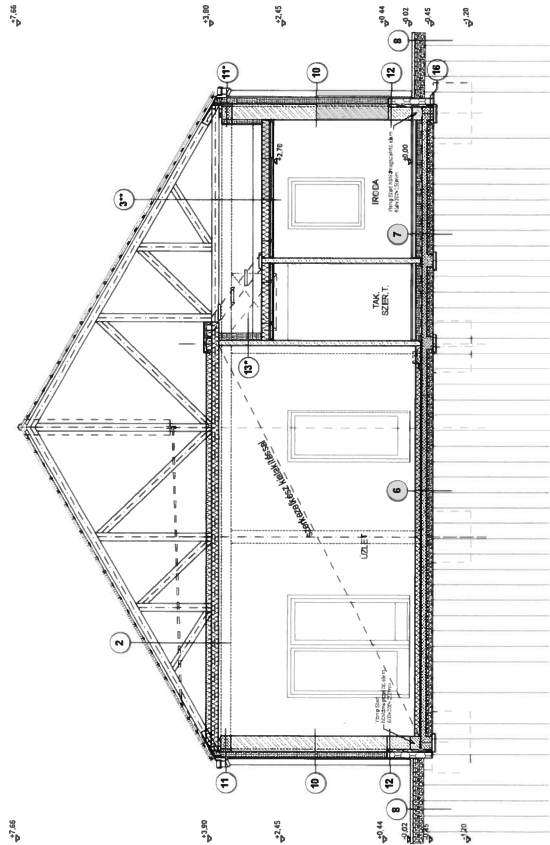

B-B METSZET

METSZETEK M 1:50

KOKAS ÉS TÁRSA TERVEZŐ KFT.	
ÉPÍTÉSZ ÉS TERVEZÉSTERVEZŐ IRODA	
1100 Budapest, Rózsák tere 2-4. emelet	
Tervezők: Kókás Péter, Kókás Zoltán, Kókás Zoltán	
KISVÁRMI KÖZTÁRSASÁG KÖZTÁRSASÁG SAJÁTTULAJÁNI	
SÉLYE - ÁRPAI HÉSZ.	
MÓDOSÍTOTT ENGEDÉLYEZÉS TERV	
ÉPÍTŐ:	Széchy Vilmos Októberyarcsai
TERVEZŐ:	Széchy Vilmos Októberyarcsai
ÁBRÁCIÓZÓ:	Széchy Vilmos Októberyarcsai
ÉPÍTÉSI HELYSZÍN:	Építési helyszín
TERV DÁTUM:	2019. március

±8.30

±7.65

±3.90

±3.65

±3.50

±2.50

±0.00

±0.20

±0.45

±1.20

±8.30

±7.65

±3.70

±3.50

±2.40

±0.00

±0.15

±1.20

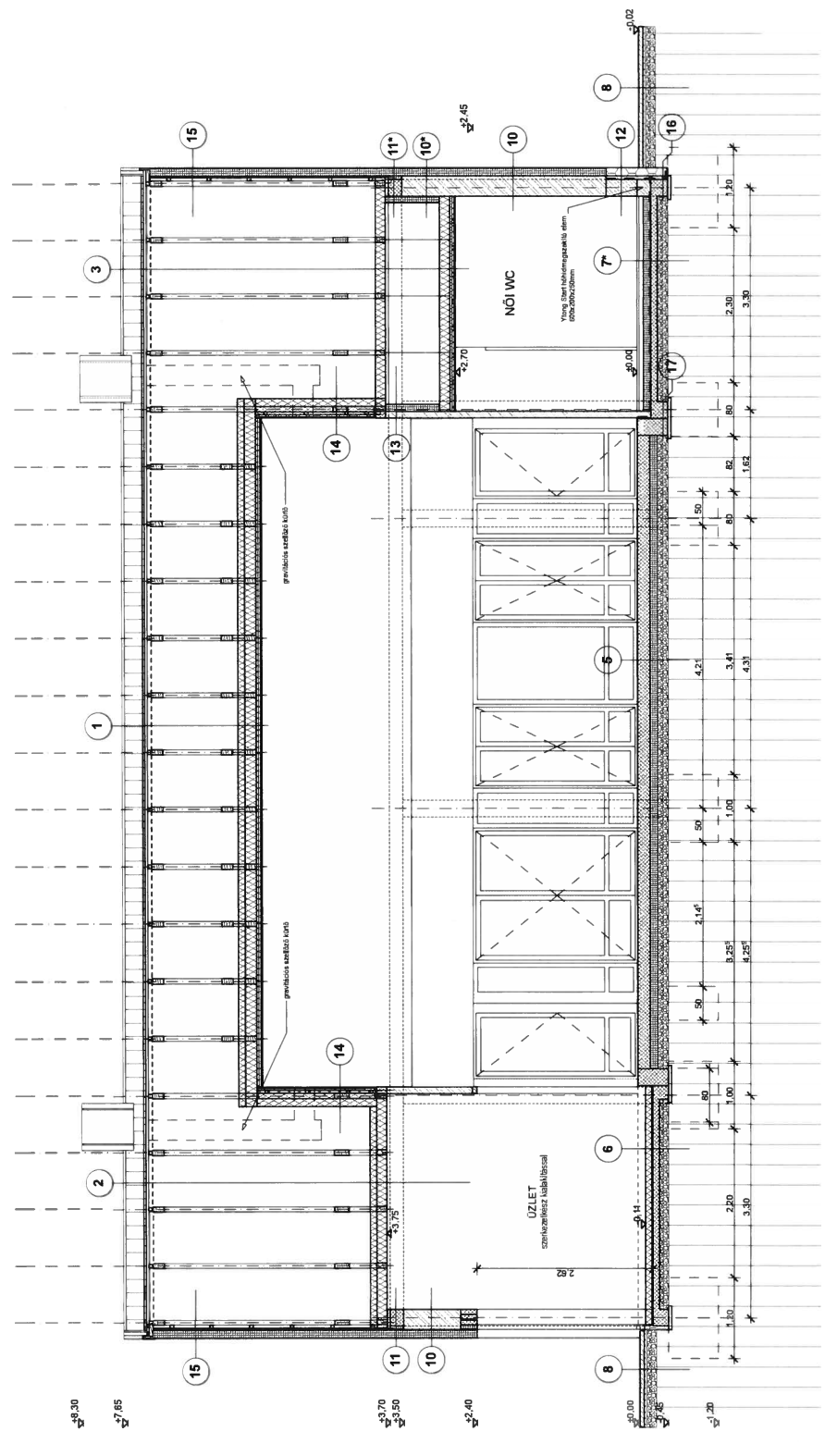

ELEKTRONIKUSAN HITELESÍTVE
ZÁRADÉKOLVA – ÉTDR

C-C METSZET

M 1:50

KOKAS ÉS TÁRSA TERVEZŐ KFT
ÉPÍTÉSZ ÉS TELEPÜLÉSTERVEZŐ IRODA

Név: KÖRMELCI PÁK-KALKITÁSA SELYÉN
Műhely címe: Budapest, Kőbánya út 11. Tel: 06 30 60 20 00

Tervező: MÓDORITTOTT ENGEDÉLYEZÉSI TERV
Építész: Sallós Vilmos, Oroszlánórád
7060 Sellye, Dózsa György utca 1.

É-4M
Tervező: Kókás János
É-1-02-0122
Albert Zoltán
Építész munkatárs
2019. március

MEGLÉVŐ FEDETT-NYITOTT ÉPÍTMÉNY

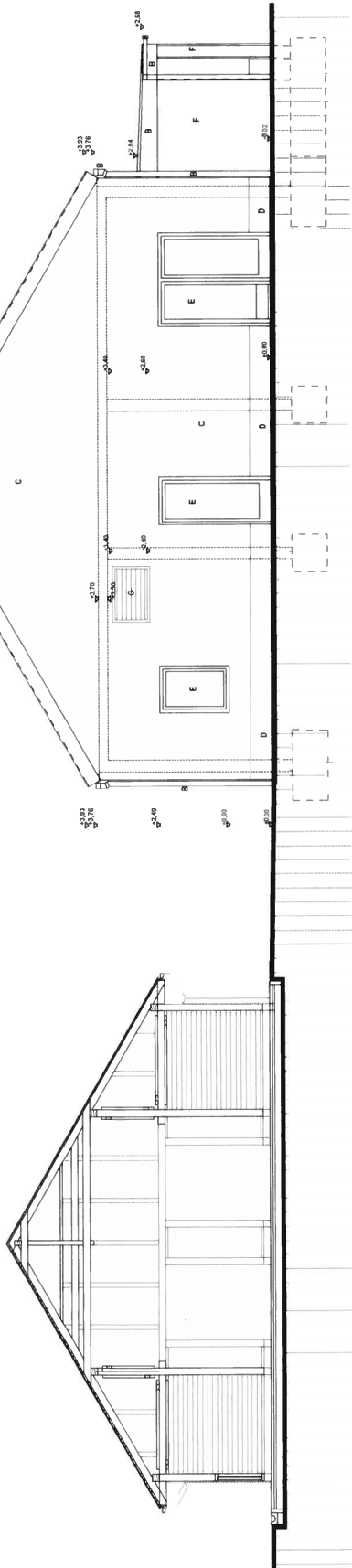

KELETI HOMLOKZAT

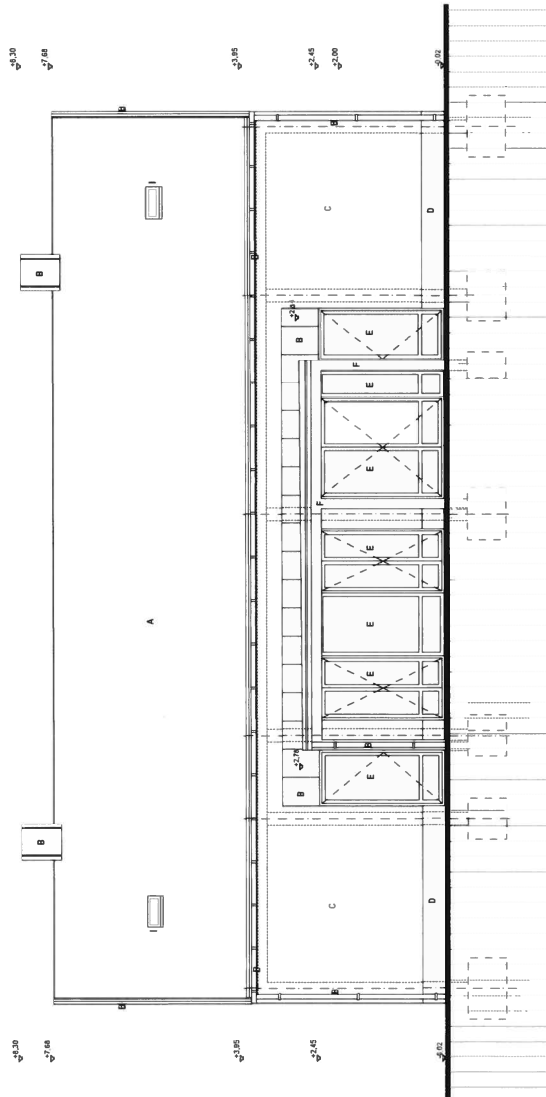

ÉSZAKI HOMLOKZAT

- A. Csatlószerkezetek felülről
- B. Belsőoszlopok, falak, mennyezet
- C. Külsőoszlopok, falak, mennyezet
- D. Lakószobák, konyha, fürdőszoba
- E. Hálószoba, nappali, étkező
- F. Konyha, fürdőszoba, WC
- G. Kiosztó, garázs, padlás
- H. Helyiség
- I. Terasz

ELEKTRONIKUSAN HITELESÍTVE
ZÁRADÉKOLVA – ÉTDR

HOMLOKZATOK 1. M 1:50

KOKAS ÉS TÁRSA TERVEZŐ KFT.
 KÖZLEKÉSEK TERVEZÉSE, ÉPÍTÉS-ÉS SZÉPÍTÉSI TERVEZÉS
 1135 Budapest, Mátyásföldi út 10. sz. 1. em.
 Tel: +36 (0)1 463 1111 Fax: +36 (0)1 463 1112
 E-mail: info@kokas.hu

TERVEZŐ: Kókás János
 ÉPÍTÉSVEZETŐ: Kókás János
 ÉPÍTÉSVEZETŐ: Kókás János

2018. május 24.

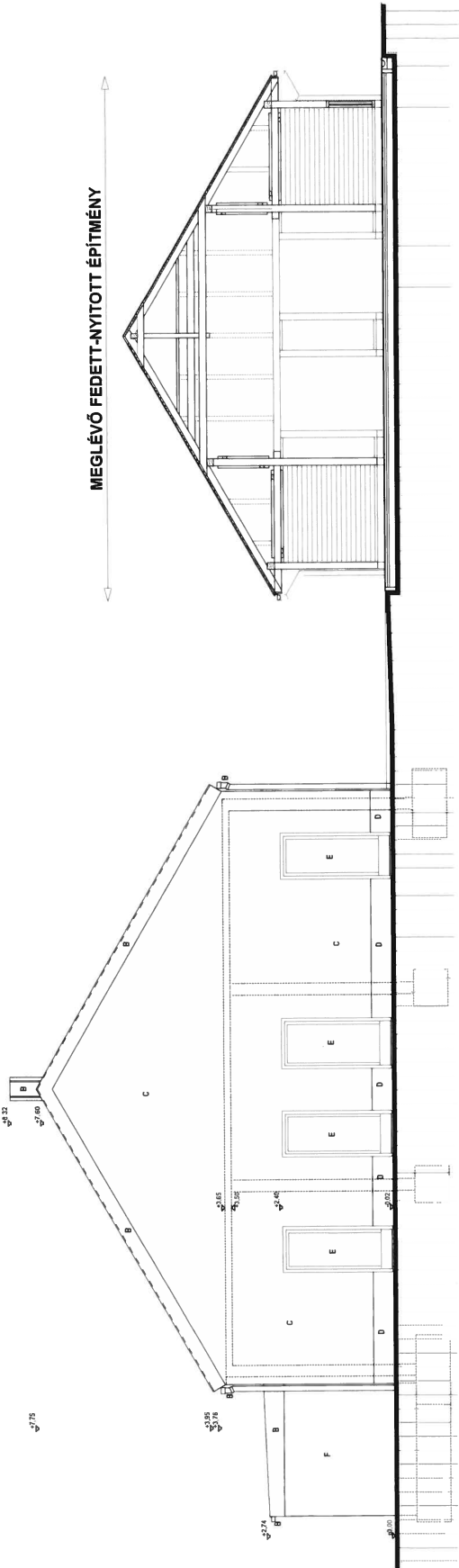

MEGLÉVŐ FEDETT-NYITOTT ÉPÍTMÉNY

NYUGATI HOMLOKZAT

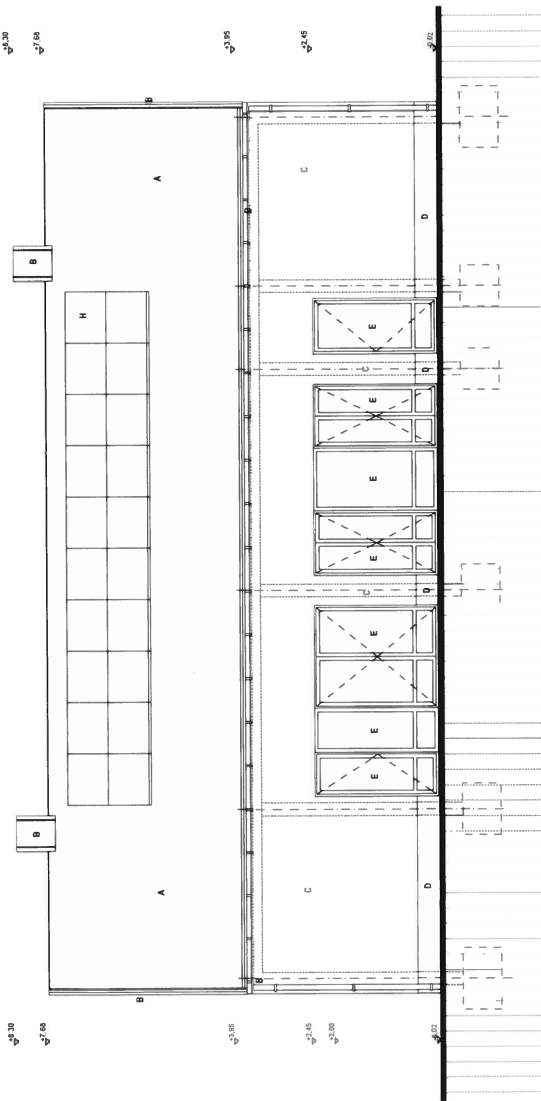

DÉLI HOMLOKZAT

- A. Csapadékvízcsatorna
- B. Belsőszellőztető
- C. Dörmög
- D. Nyílászáró
- E. Helyiséghatár
- F. Nyílászáró
- G. Helyiséghatár
- H. Helyiséghatár
- I. Helyiséghatár
- L. Tervezési

ELEKTRONIKUSAN HITELESÍTVE
ZÁRADÉKOLVA – ÉTDR

HOMLOKZATOK 2. M 1:50

KOKAS ÉS TÁRSA TERVEZŐ KFT
KÖZÉP-ÉS TELEPÜLÉSTERVEZŐ IRODA
1048 Budapest, Budaörsi út 148. 1. emelet
Tel: +36 (0)1 458 1000
Fax: +36 (0)1 458 1001
E-mail: kokas@kokas.hu

TERVEZŐ: KOKAS JÓZSEF
KÖZREMŰKÖDŐ: KOKAS ZSÓFIA
KÖZREMŰKÖDŐ: KOKAS ZSÓFIA

É-04/1
Kokas József
É-04/1-1/2
2018. május 18.

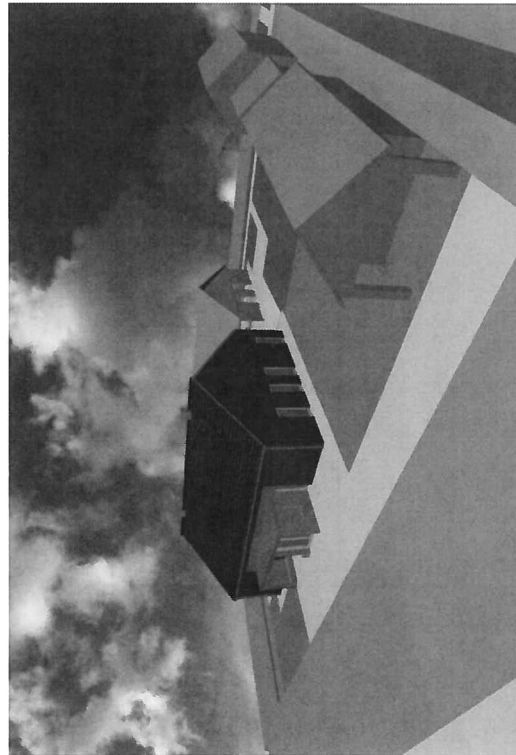
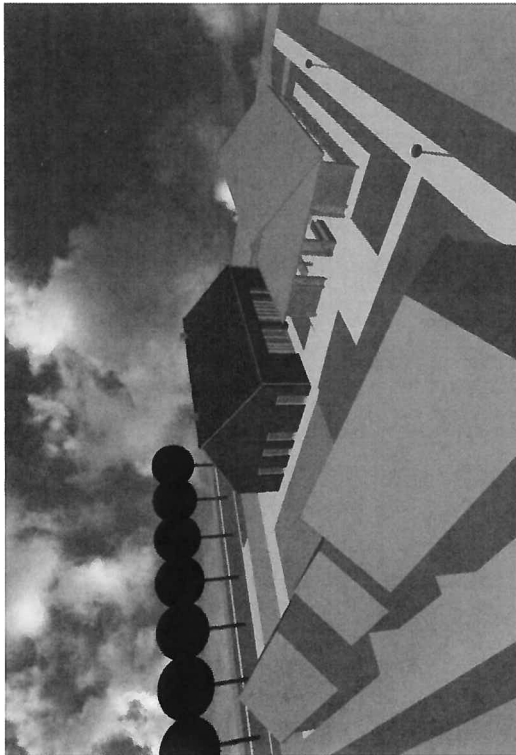
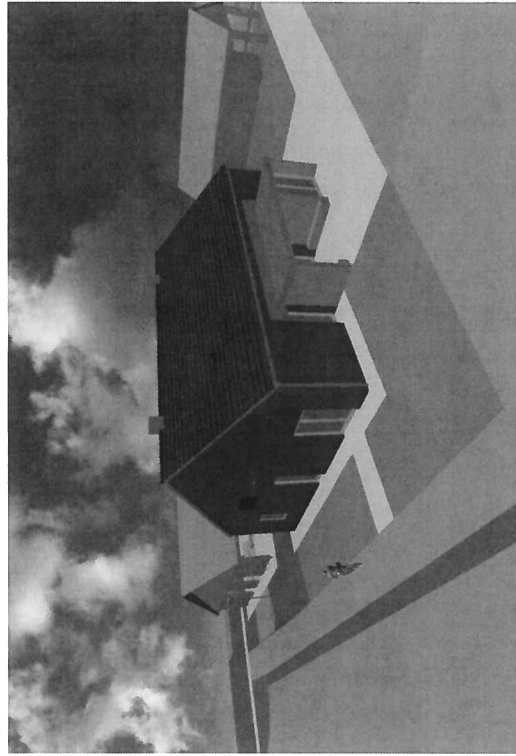
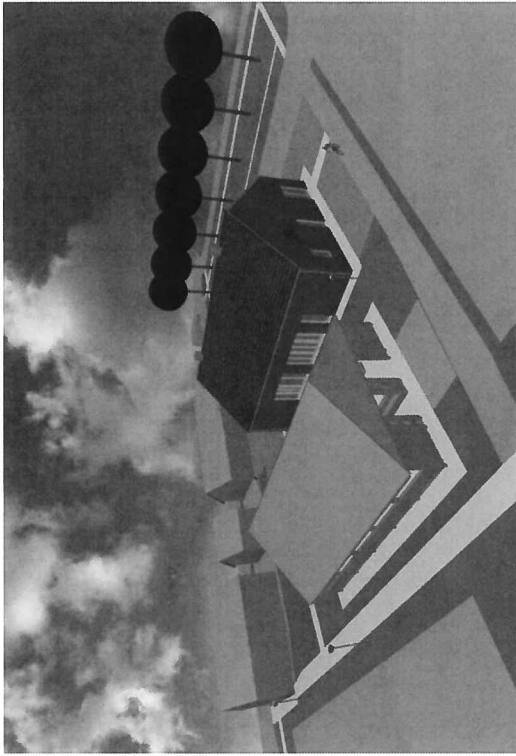

LÁTVÁNYTERV

KOKAS ÉS TÁRSA TERVEZŐ KFT
ÉPÍTÉSZ ÉS TELEPÜLÉSTERVEZŐ IRODA

Iroda: 7624 Pécs, Buda Nagy u. 1. Telefon: (72) 324-326 E-mail: kokas@kocastudio.com

Munka: KISTERMELŐI PIAC KALKÁKITÁSA SELLYÉN
SELYE, - 348/10 HRSZ.

Terv: MÓDOSÍTOTT ENGEDÉLYEZÉSI TERV

Építető: Sellye Város Önkormányzat
7960 Sellye, Dózsa György utca 1.

Tervező: Kokas Ignác
É/1-02-0122

Albert Zoltán
építész munkatárs

2019. március

É-7

RÉTEGRENDEK

KOKAS ÉS TÁRSA TERVEZŐ KFT ÉPÍTÉSZ ÉS TELEPÜLÉSTERVEZŐ IRODA	
Iroda: 7624 Pécs, Budai Nagy A. u. 1. Tel/Fax: (72) 324-326 E-mail: kokasestarsa@gmail.com	
Munka:	KISTERMELŐI PIAC KALAKÍTÁSA SELLYÉN SELLYE, - 348/10 HRSZ.
Terv:	MÓDOSÍTOTT ENGEDÉLYEZÉSI TERV
Építető:	Sellye Város Önkormányzat Sellye, Dózsa György utca 1.
ELEKTRONIKUSAN HITELESÍTVE ZÁRADÉKOLVA – ÉTDR	
	Albert Zoltán építész munkatárs
	2019. március

1.

- tégla rajzolatú, sík felületű égetett agyagcserép (pl. Tondach Figaro natúrvörös)
- lécezés az alkalmazástechnológiai előírás szerint (pl. 5/3 cm)
- hosszlécezés 5/5 cm
- páraáteresztő tetőfólia (pl. Tondach Tuning Fol N)
- gyártó által méretezett szeglemezes tartók, max. 85 cm-enként
- az alsó öv fölött 10 cm ásványgyapot hőszigetelés (pl. Isover Acusto)
- az alsó övek között 15 cm ásványgyapot hőszigetelés (pl. Isover Acusto)
- CD profilok 40 cm-enként állítható kengyelekkel rögzítve
- ásványgyapot szigetelés 5 cm (pl. Isover Acusto)
- párazáró fólia
- nagyablás tűzgátló gipszkarton borítás (pl. Rigips RF15)

2.

- tégla rajzolatú, sík felületű égetett agyagcserép (pl. Tondach Figaro natúrvörös)
- lécezés az alkalmazástechnológiai előírás szerint (pl. 5/3 cm)
- hosszlécezés 5/5 cm
- páraáteresztő tetőfólia (pl. Tondach Tuning Fol N)
- gyártó által méretezett szeglemezes tartók, max. 85 cm-enként
- ásványgyapot szigetelés 25 cm (pl. Isover Acusto)
(Ideiglenes hőszigetelés a szerkezetkész épületrész beépítéséig. Utána a rétegsor azonos az 3. jelű rétegződéssel.)
- párazáró fólia
- ideiglenes huzalháló a szigetelés alátámasztására

3.

- tégla rajzolatú, sík felületű égetett agyagcserép (pl. Tondach Figaro natúrvörös)
- lécezés az alkalmazástechnológiai előírás szerint (pl. 5/3 cm)
- hosszlécezés 5/5 cm
- páraáteresztő tetőfólia (pl. Tondach Tuning Fol N)
- gyártó által méretezett szeglemezes tartók, max. 85 cm-enként
- az alsó övek között 15 cm ásványgyapot hőszigetelés (pl. Isover Acusto)
- CD profilok 40 cm-enként direkt függesztőkkel rögzítve
- ásványgyapot szigetelés 5 cm (pl. Isover Acusto)
- nagyablás tűzgátló gipszkarton borítás (pl. Rigips RF15)
- légtér
- CD profilok 40 cm-enként egyedi gyártású, hosszú direkt függesztőkkel rögzítve
- ásványgyapot szigetelés 15 cm (pl. Isover Acusto)
- párazáró fólia
- nagyablás gipszkarton álmennyezet, a vizes bloknál impregnált minőséggel
(pl. Rigips Rb12,5, illetve Rigips RI 12,5)

3*.

- tégla rajzolatú, sík felületű égetett agyagcserép (pl. Tondach Figaro natúrvörös)
- lécezés az alkalmazástechnológiai előírás szerint (pl. 5/3 cm)
- hosszlécezés 5/5 cm
- páraáteresztő tetőfólia (pl. Tondach Tuning Fol N)
- gyártó által méretezett szeglemezes tartók, max. 85 cm-enként
- az alsó övek között 15 cm ásványgyapot hőszigetelés (pl. Isover Acusto)
- CD profilok 40 cm-enként direkt függesztőkkel rögzítve
- ásványgyapot szigetelés 5 cm (pl. Isover Acusto)
- nagyablás tűzgátló gipszkarton borítás (pl. Rigips RF15)
- klíma kültéri egység fülkéje
- PVC szigetelő lemez (pl. Sikaplan 15 G) mechanikusan rögzítve
- elválasztó réteg (pl. Sarnafil S–Glass Fleece 120)
- járható deszka padló 3 cm, kb. 5% lejtéssel
- válaszfalak közé épített horganyzott acél gerenda
- ásványgyapot hőszigetelés 25 cm (pl. Isover Acusto)
- CD profilok 40 cm-enként egyedi gyártású, hosszú direkt függesztőkkel rögzítve
- párazáró fólia
- nagyablás gipszkarton álmennyezet, impregnált minőséggel (pl. Rigips RI 12,5)

3**

- tégla rajzolatú, sík felületű égetett agyagcserép (pl. Tondach Figaro natúrvörös)
- lécezés az alkalmazástechnológiai előírás szerint (pl. 5/3 cm)
- hosszlécezés 5/5 cm
- páraáteresztő tetőfólia (pl. Tondach Tuning Fol N)
- gyártó által méretezett szeglemezes tartók, max. 85 cm-enként
- válaszfalakra rögzített horganyzott acél „födémgerenda”
- 20 cm ásványgyapot hőszigetelés (pl. Isover Acusto)
- kétirányú CD profilok 85/40 cm-enként nóniusz függesztőkkel rögzítve
- ásványgyapot szigetelés 5 cm (pl. Isover Acusto)
- párazáró fólia
- nagyablás tűzgátló gipszkarton borítás (pl. Rigips RF15)

4.

- PVC szigetelő lemez (pl. Sikaplan 15 G) mechanikusan rögzítve
- elválasztó réteg (pl. Sarnafil S –Glass Fleece 120)
- lejtést adó, méretezett vasbeton lemezfödém 20-25 cm (sima zsaluzattal készítve)
- dűbelezéssel rögzített stafli váz 5/5 cm
- csavarozással rögzített, alul gyalult deszkázat 2,2 cm
a természetes fa színéhez közel álló lazúr felületkezeléssel

5.

- polírozott felületű műanyag hajás szerkezeti vasbeton lemez 18 cm
- technológiai szigetelés
- extrudált polisztirol hőszigetelés 12 cm (pl. Austrotherm XPS)
- tömörített zúzottkő ágyazat 15 cm

6.

- terhelhető expandált polisztirol szigetelés 12 cm (pl. Austrotherm AT N 100)
(ideiglenes fektetéssel – hőtechnikai okból)
- modifikált bit. nehézsúlyú talajnedvesség elleni szigetelés
(pl. Elastovill E-G 4 F/K Extra egy rétegben)
- kellősítés (pl. Villas Pormex Rapid)
- simított, méretezett vasalt aljzatlemez 10 cm
- tömörített kavicságyazat 15 cm

7.

- kőporcelán lapburkolat 0,8 cm vastagsággal flexibilis fugaanyaggal elkészítve (pl. Mapei Ultracolor Plus) (a vizes helyiségekben csúszásmentes felülettel)
- flexibilis ragasztó (pl. Mapei Keraflex)
- kent vízszigetelés 2 rétegben (pl. Mapelastik 2 rtg-ben, 3 mm vtg.)
(a vizes helyiségekben: előterek, piszoár, akadálymentes mosdó)
- önterülő kiegyenlítő réteg (pl. Mapei Ultraplan)
- simított, vasalt aljzatbeton 6 cm (min. C20)
- technológiai szigetelés (fólia)
- terhelhető expandált polisztirol szigetelés 12 cm (pl. Austrotherm AT N 100)
- technológiai szigetelés (fólia)
- modifikált bit. nehézlemez talajnedvesség elleni szigetelés
(pl. Elastovill E-G 4 F/K Extra egy rétegben)
- kellősítés (pl. Villas Pormex Rapid)
- simított, méretezett vasalt aljzatlemez 10 cm
- tömörített kavicságyazat 15 cm

8. (tájékoztató réteg, kiírását lásd az út-térburkolás tervek között)

- térkö burkolat 6 cm
- finom zúzalék ágyazat 2-5 mm 4 cm
- tömörített zúzottkő ágyazat 20 cm (M 56)
- termett talaj

9.

- polírozott felületű műanyag hajás szerkezeti vasbeton lemez 10 cm
- technológiai szigetelés
- tömörített zúzottkő ágyazat 35 cm

10.

- Baumit Star EPS hőszigetelő rendszer 12 cm vastagsággal
- simított alapvakolat 1 cm
- hőszigetelő blokk téglafalazat 30 cm (pl. Porotherm N+F 30)
- belső vakolat 2 cm (pl. Baumit rendszer)
- festés (javasolt mészfestés alkalmazása) (a vizes helyiségekben csempe burkolat)

10*.

- Baumit Star EPS hőszigetelő rendszer 12 cm vastagsággal
- simított alapvakolat 1 cm
- hőszigetelő blokk téglafalazat 30 cm (pl. Porotherm N+F 30)
- simított alapvakolat 1 cm
- mechanikusan rögzített, ragasztott polisztirol hőszigetelés 10 cm
(pl. Austrotherm H 80)
- csiszolt, üvegfátyol betétes glettelés (pl. dryvit háló 145 g/m²)

11.

- Baumit Star EPS hőszigetelő rendszer 12 cm vastagsággal
- mechanikusan rögzített, expandált polisztirol homlokzati hőszigetelés 5 cm (pl. Austrotherm AT H80)
- méretezett vasbeton koszorú 25 cm
- belső vakolat 2 cm (pl. Baumit rendszer)
- festés (javasolt mészfestés alkalmazása)

11*.

- Baumit Star EPS hőszigetelő rendszer 12 cm vastagsággal
- mechanikusan rögzített, expandált polisztirol homlokzati hőszigetelés 5 cm (pl. Austrotherm AT H80)
- méretezett vasbeton koszorú 25 cm
- simított alapvakolat 1 cm
- mechanikusan rögzített, ragasztott polisztirol hőszigetelés 10 cm (pl. Austrotherm H 80)
- csiszolt, üvegfátyol betétes glettelés (pl. dryvit háló 145 g/m²)

12.

- vékonyvakolat (a homlokzati felületképzés rendszeréhez tartozó) (pl. Baumit Silikat TOP)
- két rétegben felhordott, csiszolt, üvegfátyol betétes glettelés (pl. dryvit háló 145 g/m²)
- ragasztással rögzített, extrudált polisztirol hőszigetelés 12 cm (pl. Austrotherm XPS)
- ragasztással rögzített, extrudált polisztirol hőszigetelés 5 cm (pl. Austrotherm XPS)
- elválasztó fólia
- modifikált bit. nehézsúlyú talajnedvesség elleni szigetelés a falra felvezetve (pl. Elastovill E-G 4 F/K Extra egy rétegben)
- kellősítés (pl. Villas Pormex Rapid)
- simított alapvakolat kb. 1 cm (pl. Baumit)
- zsalukő lábazati falazat 25 cm vastagsággal (pl. Leier ZS 25)
- belső vakolat kb. 2 cm (pl. Baumit rendszer)
- festés (javasolt mészfestés alkalmazása) (a vizes helyiségekben csempe burkolat)

13.

- csiszolt, üvegfátyol betétes glettelés (pl. dryvit háló 145 g/m²)
- mechanikusan rögzített, ragasztott polisztirol hőszigetelés 10 cm (pl. Austrotherm H 80)
- válaszfal 10 cm (pl. Porotherm)
- belső vakolat 2 cm (pl. Baumit rendszer)
- festés (javasolt mészfestés alkalmazása)

13*.

- csiszolt, üvegfátyol betétes glettelés (pl. dryvit háló 145 g/m²)
- mechanikusan rögzített, ragasztott polisztirol hőszigetelés 14 cm (pl. Austrotherm H 80)
- válaszfal 10 cm (pl. Porotherm)
- belső vakolat 2 cm (pl. Baumit rendszer)
- festés (javasolt mészfestés alkalmazása)

14.

- nagyablás tűzgátló gipszkarton borítás (pl. Rigips RF15)
- párazáró fólia
- függőleges lécváz 40 cm-enként 5/3 cm
- vízszintes faváz 60 cm-enként 5/5 cm
- közöttük ásványgyapot szigetelés 5 cm (pl. Isover Acusto)
- méretezett rácsos tartó rudazat 7,5 cm
- közöttük ásványgyapot szigetelés 7,5 cm (pl. Isover Acusto)
- ásványgyapot hőszigetelés 12 cm (pl. Isover Acusto)

- 15.
- Baumit Star EPS hőszigetelő rendszer 12 cm vastagsággal
 - csavarozással rögzített építőlemez borítás 2 cm (pl. OSB lap)
 - vízszintes stafli váz 5/5 cm 60 cm-enként
 - méretezett rácsos tartó rudazat 7,5 cm
- 16.
- tömörített földvisszatöltés / kavics ágyazat
 - mechanikusan és ragasztással rögzített, extrudált polisztirol hőszigetelés 12 cm (pl. Austrotherm XPS)
 - mechanikusan és ragasztással rögzített, extrudált polisztirol hőszigetelés 5 cm (pl. Austrotherm XPS)
 - elválasztó fólia
 - modifikált bit. nehézlemez talajnedvesség elleni szigetelés a falra felvezetve (pl. Elastovill E-G 4 F/K Extra egy rétegben)
 - kellősítés (pl. Villas Pormex Rapid)
 - méretezett vasbeton talpgerenda 25 cm
 - kavics ágyazat
- 17.
- kavics ágyazat
 - méretezett vasbeton talpgerenda 25 cm
 - zárt cellás hőszigetelés elválasztó réteg 0,5 cm (pl. polifoam)
 - méretezett vasbeton talpgerenda 25 cm
 - kavics ágyazat
- 18.
- korcolt fémlemez homlokzati burkolat bézs színben RAL 1015 (pl. Swedsteel-Metecno SCL 25 előkorcolt tetőprofil)
 - alkalmazás technológia által előírt átszellőző lemez
 - csavarozással rögzített deszkázat 2,5 cm
 - függőleges stafli váz 5/5 cm kb. 90 cm-enként
 - közöttük ásványgyapot hőszigetelés 5 cm (pl. Rockwool Fixrock)
 - vízszintes stafli váz 5/5 cm
 - közöttük ásványgyapot hőszigetelés 5 cm (pl. Rockwool Fixrock)
 - simított alapvakolat 1 cm
 - hőszigetelő blokktegla falazat 30 cm (pl. Porotherm N+F 30)
 - belső vakolat 2 cm (pl. Baumit rendszer)
 - festés (javasolt mészfestés alkalmazása)
- 18*.
- korcolt fémlemez homlokzati burkolat bézs színben RAL 1015 (pl. Swedsteel-Metecno SCL 25 előkorcolt tetőprofil)
 - alkalmazás technológia által előírt átszellőző lemez
 - csavarozással rögzített deszkázat 2,5 cm
 - függőleges stafli váz 5/5 cm kb. 90 cm-enként
 - közöttük ásványgyapot hőszigetelés 5 cm (pl. Rockwool Fixrock)
 - vízszintes fa váz 10/5 cm
 - közöttük ásványgyapot hőszigetelés 5 cm (pl. Rockwool Fixrock)
 - mechanikusan rögzített, PIR hab hőszigetelés 5 cm (pl. Bachi)
 - méretezett vasbeton koszorú 25 cm
 - belső vakolat 2 cm (pl. Baumit rendszer)
 - festés (javasolt mészfestés alkalmazása)

19.

- porszórással színezett, horganyzott acél rács szerkezet
homlokzattal azonos színben, kívülről nyitható
- klíma kültéri egységek fülkéje
- PVC szigetelő lemez (pl. Sikaplan 15 G) mechanikusan rögzítve
- elválasztó réteg (pl. Sarnafil S –Glass Fleece 120)
- csavarozással rögzített deszkázat 3 cm
- vízszintes faváz 10/5 cm
- köztük ásványgyapot hőszigetelés 10 cm (pl. Rockwool Fixrock)
- függőleges fa oszlopok fent a rácsos tartó alsó övéhez,
alul az acél gerendához rögzítve
- búvótér

Megjegyzés:

A beépítendő faanyagot az alkalmazástechnikai előírások szerinti mennyiséggel, tartós védelmet biztosító anyaggal nehezen éghetővé kell tenni; illetve a kötelező előírásoknak megfelelően a faanyag tartós rovar- gombakárosítók elleni védelmét is biztosítani szükséges! (Javasolt anyag: 2 rtg. Lignotol)

A zárójelben meghatározott anyagok azonos műszaki paraméterű, és adott esetben azonos esztétikai megjelenésű termékkel helyettesíthetők.

EGYÉB SZÁMÍTÁSOK

a

SELLYE, 348/10 HRSZ.

alatti

"KISTERMELŐI PIAC KIALAKÍTÁSA SELLYÉN"

MÓDOSÍTOTT ÉPÍTÉSI ENGEDÉLYEZÉSI TERVÉHEZ

1. Építménymagasság

Építménymagasság:

Tervezett állapot: 3,76 m

F-keleti: 57,04 m² h-keleti: 14,93 m

F-nyugati: 59,27 m² h-nyugati: 15,69 m

F-északi: 59,85 m² h-északi: 17,38 m

F-déli: 69,41 m² h-déli: 17,38 m

$$\text{ÉM} = (57,04 + 59,27 + 59,85 + 69,41) / (14,93 + 15,69 + 17,38 + 17,38) = 245,57 / 65,38 = 3,76$$

2. Telek beépítettsége

Beépített alapterület:

Meglévő épület: 154,8 m²

Tervezett épület: 241,9 m²

Összesen: 396,7 m²

8. A telek területe: 1.306 m²

9. Beépítettség (tervezett állapotban): 30,4 %

3. Építmény érték*

$$200,0 \text{ m}^2 \times 140 \text{ eFt/m}^2 = 28.000.000 \text{ Ft}$$

* Jelen számítás nem minősül tervezői költségbecslésnek, szerepeltetését jogszabály írja elő a 245/2006 (XII. 5.) Korm. Rendelet 1. melléklet felhasználásával.

4. Kiürítés számítás

A kiürítésre vonatkozó követelményeket az 54/2014.(XII.5.) BM rendelettel hatályba léptetett Országos Tűzvédelmi Szabályzat VIII. Fejezete tartalmazza.

A vizesblokk épületrész nagyságánál és építész kialakításánál fogva szemmel láthatóan kiüríthető az rá vonatkozó első szintidőn belül (jogszabályi előírás max. 30 méter), így annak ellenőrzése nem szükséges.

Az építési engedélyezés tárgyát képező kistermelői piac épületben - a már leírtak szerint - menekülési útvonal nincs értelmezve, figyelemmel az épület építész kialakítására. Természetesen ez csak abban az esetben igaz, ha a jogszabályban előírt első szakasz menekülési idején/útvonalán belül kiüríthető az érintett épületrész.

Az épület kiüríthetőségének megfelelőségét, annak számítását az OTSZ 7. számú melléklet 4. táblázat szerinti normaidők teljesülésével is igazolni lehet.

Az építmény kiürítésének szintidejét - annak megengedett maximális időtartamát -- az OTSZ 7. számú melléklet 4. táblázata határozza meg. NAK kockázati egység besorolás esetén, az első szakaszra vonatkozó megengedett időtartam 1,0 perc, míg a második szakasz időtartama 6 perc. A kiürítés számítás során alkalmazható haladási sebességek tekintetében a kiürítés témakörében kiadásra került Tűzvédelmi Műszaki Irányelv (szakmai azonosító: TvMI 2.2:2016.12.20.) mértékadó adatait vesszük figyelembe (5.2.7. táblázat adatai). Ez vízszintes haladási sebesség esetében 0,5 fő/m² alatti létszámsűrűséget feltételezve 40 m/perc (0,67 m/sec) sebességet jelent.

A piaci épület NAK kockázati mértékadó osztályba sorolt, így az OTSZ 7. számú melléklet 1. táblázata alapján a megengedett legnagyobb menekülési útvonal hossza 30 m, azaz a menekülési út, vagy az átmenetileg védett, illetve biztonságos tér – jelen esetben a szabadtér – elérési távolsága legfeljebb 30 méter lehet.

A kiürítést - ez utóbbi módszerrel – a kistermelői piactér vélelmezett legkedvezőtlenebb pontjáról ellenőrizzük vissza az alábbiak alapján:

A kiürítési útvonal hossza a kistermelői piaci épületrész iroda helyiségéből, mint a legkedvezőtlenebb részről a szabadba:

$6,0\text{ m} + 7,2\text{ m} = 13,20\text{ m}$, azaz megfelelő.

Megjegyzés:

Az OTSZ 52.§ (1) bek. a) pontja alapján elegendő a kiürítési útvonal hosszának igazolása. A piactéri kijelölt ajtók kifelé nyílnak, továbbá szabad átbocsátó képességük meghaladja a tervezett szerinti létszámot.

5. Parkoló számítás:

A tervezett épület üzleti tereinek összesített hasznos alapterülete legfeljebb 143 m². A jogszabályi elvárás 100 m² üzlettéig 1 beálló / 10 m², 100 m² fölött 1 beálló / 20 m². Fentiek szerint $100 / 10 + 43 / 20 = 10 + 2,2 = 13$ beálló biztosítandó, melyek közül egyet kell akadálymentes használata alkalmasan kialakítani. A 350/1 hrsz-ú önkormányzati tulajdonú területen tervezett parkoló ezt az igényt meghaladja, $17 + 1$ beállást tervezünk.

A kerékpár tárolók esetében a vonatkozó előírás szerint 1000 m²-t nem meghaladó kereskedelmi jellegű tevékenység esetén 2 db tároló biztosítandó minden megkezdett 150 m² után. Esetünkben ez 4 tárolót tesz szükségessé.

Épületgépészet

Épületenergetika

Mérnöki tanácsadás



Épületenergetikai számítás

"KISTERMELŐI PIAC KIALAKÍTÁSA SELLYÉN"

ÉPÍTÉSI ENGEDÉLYEZÉSI TERVÉHEZ

Építtető: Sellye Város Önkormányzata

Pécs, 2019

**ELEKTRONIKUSAN HITELESÍTVE
ZÁRADÉKOLVA – ÉTDR**

Épületenergetikai számítás

"KISTERMELŐI PIAC KIALAKÍTÁSA SELLYÉN" ÉPÍTÉSI ENGEDÉLYEZÉSI TERVÉHEZ Építető: Sellye Város Önkormányzata

Jelen dokumentáció az építész tervező megbízásából készült. A kapott adatszolgáltatás szerint a tervezéssel érintett ingatlanon egy fűtött épület kerül kialakításra.

A kapott adatszolgáltatás szerint az épület használatba vételére 2020. december 31-e előtt sor kerül. A kapott adatszolgáltatás és a 7./2006. (V. 24.) TNM rendelet alapján megállapítható, hogy a TNM rendelet 6. mellékeltben részletezett "Közel nulla energiaigényű épületek követelményszintje" nem követelmény. A kapott adatszolgáltatás szerint az építető nem kíván megfelelni a TNM rend. 6. melléklete szerinti követelményszinteknek. Az épületenergetikai számítás a TNM rendelet 5. mellékletében meghatározott költségoptimalizált követelményszint szerint készült.

A kapott adatszolgáltatás szerint a tervezett épületbe beépítendő nyílászárók eredő hőátbocsátási tényezői meg fognak felelni a 7./2006. (V. 24.) TNM. rendelet 5. számú mellékletének.

A 7./2006. (V. 24.) TNM. rendelet 2018.I.1-i állapota szerint, az ingatlanra tervezett épület határoló- és nyílászáró szerkezeteinek hőátbocsátási tényezői megfelelnek a 7./2006. (V. 24.) TNM. rendelet 5. mellékletében meghatározott költségoptimalizált követelményértékeknek.

A kapott adatszolgáltatás szerint a tervezéssel érintett épületre villamos terv szerint napelem rendszer létesül, mely a kapott adatszolgáltatás szerint éves szinten 8500 kWh/év elektromos áramot fog termelni. Az épületenergetikai számítás ennek megfelelően készült.

A tervezett épület fajlagos hővesztégtényezője és az összesített energetikai jellemzője a vonatkozó 7./2006. (V. 24.) TNM. rendelet 5. mellékletében meghatározott követelményszinteknek megfelelnek. A számított értékek a TNM rend. 5. melléklete szerint nem haladják meg megengedett fajlagos hővesztégtényező határértékét, és a megengedett összesített energetikai jellemző határértékét.

A kivitelezés befejezését követően a megvalósult állapotról hiteles energetikai tanúsítványt kell készíttetni az érvényben lévő előírások szerint.

7/2006. (V. 24.) TNM rendelet egyszerűsített módszere szerinti számítás alapján a tervezett épület várható besorolása DD.

A számított tényleges értékeket az 1. melléklet tartalmazza.

Pécs, 2019.03.19.

Csigó Balázs
Energetikai tanúsító
TÉ-02-51357
(tel.: +3630/699-4648)

1. Melléklet - Előzetes épületenergetikai számítás, 2020.12.31-e előtti követelmények szerint, 8500 kWh/év hozamú napelem rendszerrel 1

Épület: "KISTERMELŐI PIAC KIALAKÍTÁSA SELLYÉN"
Megrendelő: Sellye Város Önkormányzata
Tervező: Csigó Balázs
 TÉ 02-51357 (épületek energetikai tanúsítása)
Dátum: 2019. 03. 19.

Szerkezet típusok:
01. padlásfödém

Típusa: padlásfödém
 y méret: 1 m
 Rétegtervi módosító érték: 0.0140648 W/m²K
 Rétegtervi hőátbocsátási tényező: 0.14 W/m²K
 Megengedett értéke: 0.17 W/m²K
A rétegtervi hőátbocsátási tényező megfelelő.
 Hőátbocsátási tényezőt módosító tag: 10 %
 Eredő hőátbocsátási tényező: 0.16 W/m²K
 Fajlagos tömeg: 17 kg/m²
 Fajlagos hőtároló tömeg: 13 kg/m²
 Hőátadási tényező kívül: 12.00 W/m²K
 Hőátadási tényező belül: 10.00 W/m²K

Réteg	No.	d [cm]	λ [W/mK]	κ	R [m ² K/W]	ρ [kg/m ³]	c [kJ/kgK]	Sd [m]
ISOVER AKUSTO, alsó öv felett	1	10	0,040	-	2,5000	15	0,84	-
ISOVER AKUSTO, alsó övek között	2	15	0,040	-	3,7500	15	0,84	-
ISOVER AKUSTO	3	5	0,040	-	1,2500	15	0,84	-
CD profilok, légrés	4	3	-	-	0,1400	-	-	-
párazáró fólia	5	0,1	0,200	-	0,0050	-	-	-
gipszkarton	6	1,25	0,240	-	0,0521	1000	0,84	-

Rétegtervi hőátbocsátási tényező korrekciók

Megnevezés	Típusa	Mérete	Értéke	dU [W/m ² K]
Fa alsó öv	Eltérő U értékű felület	0,088 m ² /m ²	0,227 W/m ² K	0,00881
Fa	Eltérő U értékű felület	0,022 m ² /m ²	0,181 W/m ² K	0,00119
CD profilok	Eltérő U értékű felület	0,15 m ² /m ²	0,154 W/m ² K	0,00407

02. padlásfödém

Típusa: padlásfödém
 y méret: 1 m
 Rétegtervi módosító érték: 0.014668 W/m²K
 Rétegtervi hőátbocsátási tényező: 0.17 W/m²K
 Megengedett értéke: 0.17 W/m²K
A rétegtervi hőátbocsátási tényező megfelelő.
 Hőátbocsátási tényezőt módosító tag: 10 %
 Eredő hőátbocsátási tényező: 0.19 W/m²K
 Fajlagos tömeg: 27 kg/m²
 Fajlagos hőtároló tömeg: 14 kg/m²
 Hőátadási tényező kívül: 12.00 W/m²K
 Hőátadási tényező belül: 10.00 W/m²K

1. Melléklet - Előzetes épületenergetikai számítás, 2020.12.31-e előtti követelmények szerint, 8500 kWh/év hozamú napelem rendszerrel 2
Rétegek kívülről befelé

Réteg	No.	d [cm]	λ [W/mK]	κ	R [m ² K/W]	ρ [kg/m ³]	c [kJ/kgK]	Sd [m]
megnevezés	-			-				
ISOVER AKUSTO	1	25	0,040	-	6,2500	15	0,84	-
párazáró fólia	2	0,1	0,200	-	0,0050	-	-	-
huzaloháló	3	0,3	58,100	-	0,0001	7850	0,46	-

Rétegtervi hőátbocsátási tényező korrekciók

Megnevezés	Típusa	Mérete	Értéke	dU [W/m ² K]
Szeglomez tartó	Eltérő U értékű felület	0,088 m ² /m ²	0,322 W/m ² K	0,0147

03. padlásfödém

Típusa:	padlásfödém
y méret:	1 m
Rétegtervi módosító érték:	0.014344 W/m ² K
Rétegtervi hőátbocsátási tényező:	0.12 W/m ² K
Megengedett értéke:	0.17 W/m ² K
A rétegtervi hőátbocsátási tényező megfelelő.	
Hőátbocsátási tényezőt módosító tag:	10 %
Eredő hőátbocsátási tényező:	0.13 W/m ² K
Fajlagos tömeg:	30 kg/m ²
Fajlagos hőtároló tömeg:	13 kg/m ²
Hőátadási tényező kívül:	12.00 W/m ² K
Hőátadási tényező belül:	10.00 W/m ² K

Rétegek kívülről befelé

Réteg	No.	d [cm]	λ [W/mK]	κ	R [m ² K/W]	ρ [kg/m ³]	c [kJ/kgK]	Sd [m]
megnevezés	-			-				
ISOVER AKUSTO	1	15	0,040	-	3,7500	15	0,84	-
ISOVER AKUSTO	2	5	0,040	-	1,2500	15	0,84	-
CD profilok, légrés	3	3	-	-	0,1400	-	-	-
gipszkarton borítás	4	1,25	0,240	-	0,0521	1000	0,84	-
Zárt légréteg Szokv. Hő felf.	5	78	-	-	0,1400	-	-	-
ISOVER AKUSTO	6	15	0,040	-	3,7500	15	0,84	-
CD profilok, légrés	7	3	-	-	0,1400	-	-	-
párazáró fólia	8	0,1	0,200	-	0,0050	-	-	-
gipszkarton	9	1,25	0,240	-	0,0521	1000	0,84	-

Rétegtervi hőátbocsátási tényező korrekciók

Megnevezés	Típusa	Mérete	Értéke	dU [W/m ² K]
Szeglomez tartó	Pontszerű hőhid	0,088 db/m ²	0,163 W/K	0,0143

03.* padlásfödém

Típusa:	padlásfödém
y méret:	1 m
Rétegtervi hőátbocsátási tényező:	0.15 W/m ² K
Megengedett értéke:	0.17 W/m ² K
A rétegtervi hőátbocsátási tényező megfelelő.	
Hőátbocsátási tényezőt módosító tag:	10 %
Eredő hőátbocsátási tényező:	0.16 W/m ² K
Fajlagos tömeg:	33 kg/m ²
Fajlagos hőtároló tömeg:	13 / 52 kg/m ²
Hőátadási tényező kívül:	12.00 W/m ² K
Hőátadási tényező belül:	10.00 W/m ² K

1. Melléklet - Előzetes épületenergetikai számítás, 2020.12.31-e előtti követelmények szerint, 8500 kWh/év hozamú napalem rendszerrel 3

Rétegek kívülről befelé

Réteg	No.	d [cm]	λ [W/mK]	κ	R [m ² K/W]	ρ [kg/m ³]	c [kJ/kgK]	Sd [m]
megnevezés	-			-				
PVC szigetelés	1	0,015	-	-	-	-	-	-
deszka	2	3	0,360	-	0,0833	550	2,51	-
ISOVER AKUSTO	3	25	0,040	-	6,2500	15	0,84	-
CD profilok, légrés	4	3	-	-	0,1400	-	-	-
párazáró fólia	5	0,1	0,200	-	0,0050	-	-	-
gipszkarton	6	1,25	0,240	-	0,0521	1000	0,84	-

03. padlásfödém**

Típusa:	padlásfödém
y méret:	1 m
Rétegtervi hőátbocsátási tényező:	0.15 W/m ² K
Megengedett értéke:	0.17 W/m ² K
A rétegtervi hőátbocsátási tényező megfelelő.	
Hőátbocsátási tényezőt módosító tag:	10 %
Eredő hőátbocsátási tényező:	0.17 W/m ² K
Fajlagos tömeg:	16 kg/m ²
Fajlagos hőtároló tömeg:	13 kg/m ²
Hőátadási tényező kívül:	12.00 W/m ² K
Hőátadási tényező belül:	10.00 W/m ² K

Rétegek kívülről befelé

Réteg	No.	d [cm]	λ [W/mK]	κ	R [m ² K/W]	ρ [kg/m ³]	c [kJ/kgK]	Sd [m]
megnevezés	-			-				
ISOVER AKUSTO	1	20	0,040	-	5,0000	15	0,84	-
ISOVER AKUSTO	2	5	0,040	-	1,2500	15	0,84	-
CD profil, légrés	3	3	-	-	0,1400	-	-	-
párazáró fólia	4	0,1	0,200	-	0,0050	-	-	-
gipszkarton	5	1,25	0,240	-	0,0521	1000	0,84	-

05. padló

Típusa:	padló (talajra fektetett)
y méret:	1 m
Rétegtervi hőátbocsátási tényező:	0.25 W/m ² K
Megengedett értéke:	0.30 W/m ² K
A rétegtervi hőátbocsátási tényező megfelelő.	
Vonalmenti hőátbocsátási tényező:	0.58 W/mK
Fajlagos tömeg:	706 kg/m ²
Fajlagos hőtároló tömeg:	432 kg/m ²
Hőátadási tényező kívül:	0.00 W/m ² K
Hőátadási tényező belül:	6.00 W/m ² K
Padlószint magassága:	0 m

Rétegek belülről kifelé

Réteg	No.	d [cm]	λ [W/mK]	κ	R [m ² K/W]	ρ [kg/m ³]	c [kJ/kgK]	Sd [m]
megnevezés	-			-				
vasbeton	1	18	1,550	-	0,1161	2400	0,84	-
technológiai fólia	2	0,009	-	-	-	-	-	-
Austrotherm XPS	3	12	0,036	-	3,3330	30	1,40	-
kavicsfeltöltés	4	15	0,350	-	0,4286	1800	0,84	-

1. Melléklet - Előzetes épületenergetikai számítás, 2020.12.31-e előtti követelmények szerint, 8500 kWh/év hozamú napelem rendszerrel 4

06. padló

Típusa: padló (talajra fektetett)
 y méret: 1 m
 Rétegtervi hőátbocsátási tényező: 0.26 W/m²K
 Megengedett értéke: 0.30 W/m²K
A rétegtervi hőátbocsátási tényező megfelelő.
 Vonalmenti hőátbocsátási tényező: 0.70 W/mK
 Fajlagos tömeg: 519 kg/m²
 Hőátadási tényező kívül: 0.00 W/m²K
 Hőátadási tényező belül: 6.00 W/m²K
 Padlószint magassága: 0 m

Réteg	No.	d [cm]	λ [W/mK]	κ	R [m ² K/W]	ρ [kg/m ³]	c [kJ/kgK]	Sd [m]
megnevezés	-			-				
Austrotherm AT-N100	1	12	0,038	-	3,1580	20	1,46	-
talajnedvesség elleni szig.	2	0,4	0,120	-	0,0333	1100	-	-
kellősítés	3	0,2	0,170	-	0,0118	1050	1,68	-
vasbeton	4	10	1,550	-	0,0645	2400	0,84	-
kavicsfeltöltés	5	15	0,350	-	0,4286	1800	0,84	-

07. padló

Típusa: padló (talajra fektetett)
 y méret: 1 m
 Rétegtervi hőátbocsátási tényező: 0.26 W/m²K
 Megengedett értéke: 0.30 W/m²K
A rétegtervi hőátbocsátási tényező megfelelő.
 Vonalmenti hőátbocsátási tényező: 0.70 W/mK
 Fajlagos tömeg: 703 kg/m²
 Fajlagos hőtároló tömeg: 159 kg/m²
 Hőátadási tényező kívül: 0.00 W/m²K
 Hőátadási tényező belül: 6.00 W/m²K
 Padlószint magassága: 0 m

Réteg	No.	d [cm]	λ [W/mK]	κ	R [m ² K/W]	ρ [kg/m ³]	c [kJ/kgK]	Sd [m]
megnevezés	-			-				
burkolat	1	0,8	1,050	-	0,0076	1800	0,88	-
ragasztó, kent vízszigetelés	2	0,8	1,400	-	0,0057	1950	-	-
önterülő kiegyenlítő	3	0,5	1,400	-	0,0036	1950	-	-
vasbeton	4	6	1,550	-	0,0387	2400	0,84	-
technológiai fólia	5	0,009	-	-	-	-	-	-
Austrotherm AT-N100	6	12	0,038	-	3,1580	20	1,46	-
technológiai fólia	7	0,009	-	-	-	-	-	-
talajnedvesség elleni szig.	8	0,4	0,120	-	0,0333	1100	-	-
kellősítés	9	0,2	0,170	-	0,0118	1050	1,68	-
vasbeton	10	10	1,550	-	0,0645	2400	0,84	-
kavicsfeltöltés	11	15	0,350	-	0,4286	1800	0,84	-

1. Melléklet - Előzetes épületenergetikai számítás, 2020.12.31-e előtti követelmények szerint, 8500 kWh/év hozamú napelem rendszerrel 5
10. belső fal szélfogó felé

Típusa: belső fal (fűtetlen tér felé)
 Rétegtervi módosító érték: 0.012 W/m²K
 Rétegtervi hőátbocsátási tényező: 0.22 W/m²K
 Megengedett értéke: 0.26 W/m²K

A rétegtervi hőátbocsátási tényező megfelelő.

Hőátbocsátási tényezőt módosító tag: 5 %
 Eredő hőátbocsátási tényező: 0.23 W/m²K
 Fajlagos tömeg: 299 kg/m²
 Fajlagos hőtároló tömeg: 40 / 9 kg/m²
 Hőátadási tényező kívül: 8.00 W/m²K
 Hőátadási tényező belül: 8.00 W/m²K

Rétegek kívülről befelé

Réteg megnevezés	No.	d [cm]	λ [W/mK]	κ	R [m ² K/W]	ρ [kg/m ³]	c [kJ/kgK]	Sd [m]
vakolat	1	0,2	0,990	-	0,0020	1800	0,88	-
ragasztó	2	0,3	0,930	-	0,0032	1800	0,88	-
Baumit EPS Homlokzati Lemezek	3	1	0,040	0,420	0,1761	20	1,46	-
Baumit EPS Homlokzati Lemezek	4	11	0,040	-	2,7500	20	1,46	-
ragasztó	5	0,3	0,930	-	0,0032	1800	0,88	-
vakolat	6	1	0,930	-	0,0108	1800	0,88	-
POROTHERM 30 N+F M100 habarcs	7	30	0,197	-	1,5230	800	0,88	-
belső vakolat	8	2	0,400	-	0,0500	1200	0,88	-

Rétegtervi hőátbocsátási tényező korrekciók

Megnevezés	Típusa	Mérete	Értéke	dU [W/m ² K]
Műanyag fejű nemesacél csa	Pontszerű hőhíd	6 db/m ²	0,002 W/K	0,012

10. külső fal

Típusa: külső fal
 Rétegtervi módosító érték: 0.012 W/m²K
 Rétegtervi hőátbocsátási tényező: 0.23 W/m²K
 Megengedett értéke: 0.24 W/m²K

A rétegtervi hőátbocsátási tényező megfelelő.

Hőátbocsátási tényezőt módosító tag: 30 %
 Eredő hőátbocsátási tényező: 0.29 W/m²K
 Fajlagos tömeg: 299 kg/m²
 Fajlagos hőtároló tömeg: 40 kg/m²
 Hőátadási tényező kívül: 24.00 W/m²K
 Hőátadási tényező belül: 8.00 W/m²K

Rétegek kívülről befelé

Réteg megnevezés	No.	d [cm]	λ [W/mK]	κ	R [m ² K/W]	ρ [kg/m ³]	c [kJ/kgK]	Sd [m]
vakolat	1	0,2	0,990	-	0,0020	1800	0,88	-
ragasztó	2	0,3	0,930	-	0,0032	1800	0,88	-
Baumit EPS Homlokzati Lemezek	3	1	0,040	0,420	0,1761	20	1,46	-
Baumit EPS Homlokzati Lemezek	4	11	0,040	-	2,7500	20	1,46	-
ragasztó	5	0,3	0,930	-	0,0032	1800	0,88	-
vakolat	6	1	0,930	-	0,0108	1800	0,88	-
POROTHERM 30 N+F M100 habarcs	7	30	0,197	-	1,5230	800	0,88	-
belső vakolat	8	2	0,400	-	0,0500	1200	0,88	-

I. Melléklet - Előzetes épületenergetikai számítás, 2020.12.31-e előtti követelmények szerint, 8500 kWh/év hozamú napelem rendszerrel

6

Rétegtervi hőátbocsátási tényező korrekciók

Megnevezés	Típusa	Mérete	Értéke	dU [W/m ² K]
Műanyag fejú nemesacél csa	Pontszerű hőhíd	6 db/m ²	0,002 W/K	0,012

11. koszorú

Típusa:	külső fal
Rétegtervi módosító érték:	0.012 W/m ² K
Rétegtervi hőátbocsátási tényező:	0.23 W/m ² K
Megengedett értéke:	0.24 W/m ² K
A rétegtervi hőátbocsátási tényező megfelelő.	
Hőátbocsátási tényezőt módosító tag:	30 %
Eredő hőátbocsátási tényező:	0.30 W/m ² K
Fajlagos tömeg:	647 kg/m ²
Fajlagos hőtároló tömeg:	396 kg/m ²
Hőátadási tényező kívül:	24.00 W/m ² K
Hőátadási tényező belül:	8.00 W/m ² K

Rétegek kívülről befelé

Réteg megnevezés	No.	d [cm]	λ [W/mK]	κ	R [m ² K/W]	ρ [kg/m ³]	c [kJ/kgK]	Sd [m]
vakolat	1	0,2	0,990	-	0,0020	1800	0,88	-
ragasztó	2	0,3	0,930	-	0,0032	1800	0,88	-
Baumit EPS Homlokzati Lemezek	3	11	0,040	-	2,7500	20	1,46	-
Baumit EPS Homlokzati Lemezek	4	1	0,040	0,420	0,1761	20	1,46	-
ragasztó	5	0,3	0,930	-	0,0032	1800	0,88	-
Austrotherm AT-H80	6	5	0,039	-	1,2820	15	1,46	-
ragasztó	7	0,3	0,930	-	0,0032	1800	0,88	-
vasbeton	8	25	1,550	-	0,1613	2400	0,84	-
belső vakolat	9	2	0,400	-	0,0500	1200	0,88	-

Rétegtervi hőátbocsátási tényező korrekciók

Megnevezés	Típusa	Mérete	Értéke	dU [W/m ² K]
Műanyag fejú nemesacél csa	Pontszerű hőhíd	6 db/m ²	0,002 W/K	0,012

12. lábazat

Típusa:	külső fal
y méret:	0.46 m
Rétegtervi hőátbocsátási tényező:	0.20 W/m ² K
Megengedett értéke:	0.24 W/m ² K
A rétegtervi hőátbocsátási tényező megfelelő.	
Hőátbocsátási tényezőt módosító tag:	30 %
Eredő hőátbocsátási tényező:	0.26 W/m ² K
Fajlagos tömeg:	673 kg/m ²
Fajlagos hőtároló tömeg:	396 kg/m ²
Hőátadási tényező kívül:	24.00 W/m ² K
Hőátadási tényező belül:	8.00 W/m ² K

1. Melléklet - Előzetes épületenergetikai számítás, 2020.12.31-e előtti követelmények szerint, 8500 kWh/év hozamú napelem rendszerrel 7
Rétegek kívülről befelé

Réteg	No.	d [cm]	λ [W/mK]	κ	R [m ² K/W]	ρ [kg/m ³]	c [kJ/kgK]	Sd [m]
megnevezés	-			-				
vakolat	1	0,2	0,990	-	0,0020	1800	0,88	-
ragasztó	2	0,3	0,930	-	0,0032	1800	0,88	-
Austrotherm XPS	3	1	0,036	0,420	0,1956	30	1,40	-
Austrotherm XPS	4	11	0,036	-	3,0560	30	1,40	-
ragasztó	5	0,3	0,930	-	0,0032	1800	0,88	-
Austrotherm AT-H80	6	5	0,039	-	1,2820	15	1,46	-
ragasztó	7	0,3	0,930	-	0,0032	1800	0,88	-
technológiai fólia	8	0,009	-	-	-	-	-	-
Elastovill E-G 4 F/K	9	0,4	0,120	-	0,0333	1100	-	-
bitumenkenés	10	0,2	0,170	-	0,0118	1050	1,68	-
vakolat	11	1	0,930	-	0,0108	1800	0,88	-
szalukő lábazat	12	25	1,550	-	0,1613	2400	0,84	-
belső vakolat	13	2	0,400	-	0,0500	1200	0,88	-

13. belső fal fűtetlen tér felé

Típusa:	belső fal (fűtetlen tér felé)
Rétegtervi hőátbocsátási tényező:	0.24 W/m ² K
Megengedett értéke:	0.26 W/m ² K
A rétegtervi hőátbocsátási tényező megfelelő.	
Hőátbocsátási tényezőt módosító tag:	5 %
Eredő hőátbocsátási tényező:	0.25 W/m ² K
Fajlagos tömeg:	138 kg/m ²
Fajlagos hőtároló tömeg:	57 / 6 kg/m ²
Hőátadási tényező kívül:	8.00 W/m ² K
Hőátadási tényező belül:	8.00 W/m ² K

Rétegek kívülről befelé

Réteg	No.	d [cm]	λ [W/mK]	κ	R [m ² K/W]	ρ [kg/m ³]	c [kJ/kgK]	Sd [m]
megnevezés	-			-				
ragasztó	1	0,3	0,930	-	0,0032	1800	0,88	-
Austrotherm AT-H80	2	1	0,039	0,420	0,1806	15	1,46	-
Austrotherm AT-H80	3	13	0,039	-	3,3330	15	1,46	-
ragasztó	4	0,3	0,930	-	0,0032	1800	0,88	-
POROTHERM 10 N+F M100 hab.	5	10	0,330	-	0,3030	1010	0,88	-
belső vakolat	6	2	0,400	-	0,0500	1200	0,88	-

14. belső fal fűtetlen tér felé

Típusa:	belső fal (fűtetlen tér felé)
Rétegtervi módosító érték:	0.00821288 W/m ² K
Rétegtervi hőátbocsátási tényező:	0.16 W/m ² K
Megengedett értéke:	0.26 W/m ² K
A rétegtervi hőátbocsátási tényező megfelelő.	
Hőátbocsátási tényezőt módosító tag:	5 %
Eredő hőátbocsátási tényező:	0.17 W/m ² K
Fajlagos tömeg:	16 kg/m ²
Fajlagos hőtároló tömeg:	13 kg/m ²
Hőátadási tényező kívül:	8.00 W/m ² K
Hőátadási tényező belül:	8.00 W/m ² K

1. Melléklet - Előzetes épületenergetikai számítás, 2020.12.31-e előtti követelmények szerint, 8500 kWh/év hozamú napelem rendszerrel 8
Rétegek belülről kifelé

Réteg	No.	d [cm]	λ [W/mK]	κ	R [m ² K/W]	ρ [kg/m ³]	c [kJ/kgK]	Sd [m]
megnevezés	-			-				
gipszkarton	1	1,25	0,240	-	0,0521	1000	0,84	-
párazáró fólia	2	0,1	0,200	-	0,0050	-	-	-
lécváz, légrés	3	3	-	-	0,1700	-	-	-
ISOVER AKUSTO	4	5	0,040	-	1,2500	15	0,84	-
ISOVER AKUSTO	5	7,5	0,040	-	1,8750	15	0,84	-
ISOVER AKUSTO	6	12	0,040	-	3,0000	15	0,84	-

Rétegtervi hőátbocsátási tényező korrekciók

Megnevezés	Típusa	Mérete	Értéke	dU [W/m ² K]
Fa váz	Eltérő U értékű felület	0,0833 m ² /m ²	0,182 W/m ² K	0,00254
Rácsos tartó	Eltérő U értékű felület	0,11 m ² /m ²	0,203 W/m ² K	0,00567

18. külső fal

Típusa:	külső fal
Rétegtervi módosító érték:	0.00878772 W/m ² K
Rétegtervi hőátbocsátási tényező:	0.24 W/m ² K
Megengedett értéke:	0.24 W/m ² K
A rétegtervi hőátbocsátási tényező megfelelő.	
Hőátbocsátási tényezőt módosító tag:	30 %
Eredő hőátbocsátási tényező:	0.31 W/m ² K
Fajlagos tömeg:	304 kg/m ²
Fajlagos hőtároló tömeg:	40 kg/m ²
Hőátadási tényező kívül:	24.00 W/m ² K
Hőátadási tényező belül:	8.00 W/m ² K

Rétegek kívülről befelé

Réteg	No.	d [cm]	λ [W/mK]	κ	R [m ² K/W]	ρ [kg/m ³]	c [kJ/kgK]	Sd [m]
megnevezés	-			-				
fémlemez burkolat	1	0,06	58,100	-	0,0000	7850	0,46	-
átszellőző lemez	2	0,1	-	-	-	-	-	-
deszkázat	3	2,5	0,360	-	0,0694	550	2,51	-
Rockwool Fixrock	4	5	0,039	-	1,2820	32	0,84	-
Rockwool Fixrock	5	5	0,039	-	1,2820	32	0,84	-
vakolat	6	1	0,930	-	0,0108	1800	0,88	-
POROTHERM 30 N+F M100 habarcs	7	30	0,197	-	1,5230	800	0,88	-
belső vakolat	8	2	0,400	-	0,0500	1200	0,88	-

Rétegtervi hőátbocsátási tényező korrekciók

Megnevezés	Típusa	Mérete	Értéke	dU [W/m ² K]
Stafli váz	Eltérő U értékű felület	0,055 m ² /m ²	0,308 W/m ² K	0,00439
Stafli váz	Eltérő U értékű felület	0,055 m ² /m ²	0,308 W/m ² K	0,00439

1. Melléklet - Előzetes épületenergetikai számítás, 2020.12.31-e előtti követelmények szerint, 8500 kWh/év hozamú napelem rendszerrel 9
18.* külső fal

Típusa: külső fal
 Rétegtervi módosító érték: 0.0251939 W/m²K
 Rétegtervi hőátbocsátási tényező: 0.23 W/m²K
 Megengedett értéke: 0.24 W/m²K

A rétegtervi hőátbocsátási tényező megfelelő.

Hőátbocsátási tényezőt módosító tag: 30 %
 Eredő hőátbocsátási tényező: 0.30 W/m²K
 Fajlagos tömeg: 653 kg/m²
 Fajlagos hőtároló tömeg: 396 kg/m²
 Hőátadási tényező kívül: 24.00 W/m²K
 Hőátadási tényező belül: 8.00 W/m²K

Rétegek kívülről befelé

Réteg	No.	d	λ	κ	R	ρ	c	Sd
megnevezés	-	[cm]	[W/mK]	-	[m ² K/W]	[kg/m ³]	[kJ/kgK]	[m]
fémlemez burkolat	1	0,06	58,100	-	0,0000	7850	0,46	-
átszellőző lemez	2	0,1	-	-	-	-	-	-
deszkázat	3	2,5	0,360	-	0,0694	550	2,51	-
Rockwool Fixrock	4	5	0,039	-	1,2820	32	0,84	-
Rockwool Fixrock	5	5	0,039	-	1,2820	32	0,84	-
PIR hőszigetelés	6	5	0,026	-	1,9230	30	1,40	-
ragasztó	7	0,3	0,930	-	0,0032	1800	0,88	-
vasbeton	8	25	1,550	-	0,1613	2400	0,84	-
belső vakolat	9	2	0,400	-	0,0500	1200	0,88	-

Rétegtervi hőátbocsátási tényező korrekciók

Megnevezés	Típusa	Mérete	Értéke	dU
				[W/m ² K]
Staflí váz	Eltérő U értékű felület	0,055 m ² /m ²	0,282 W/m ² K	0,00437
Staflí váz	Eltérő U értékű felület	0,111 m ² /m ²	0,282 W/m ² K	0,00882
Műanyag fejű nemesacél csa	Pontszerű hőhíd	6 db/m ²	0,002 W/K	0,012

Belső ablak fűtetlen

Típusa: ablak (belső)
 Hőátbocsátási tényező: 1.15 W/m²K
 Üvegezési arány: 80 %
 Üvegezés g értéke: 0.783
 Árnyékolás módja nyáron: belső
 Árnyékolás naptényezője nyáron: 0.700

Belső ajtó fűtetlen (üvegezett)

Típusa: ajtó (belső, fűtetlen tér felé)
 Hőátbocsátási tényező: 1.45 W/m²K
 Megengedett értéke: 1.45 W/m²K

A hőátbocsátási tényező megfelelő.
Külső ablak

Típusa: ablak (külső, fém)
 Hőátbocsátási tényező: 1.40 W/m²K
 Megengedett értéke: 1.40 W/m²K

A hőátbocsátási tényező megfelelő.

Üvegezési arány: 90 %
 Üvegezés g értéke: 0.783

Külső ajtó (üvegezetlen)

Típusa: ajtó (külső)
 Hőátbocsátási tényező: 1.45 W/m²K
 Megengedett értéke: 1.45 W/m²K

A hőátbocsátási tényező megfelelő.

1. Melléklet - Előzetes épületenergetikai számítás, 2020.12.31-e előtti követelmények szerint, 8500 kWh/év hozamú napelem rendszerrel

10

Külső ajtó (üvegezett)

Típusa:	üvegezett ajtó (külső, fém)
Hőátbocsátási tényező:	1.40 W/m ² K
Megengedett értéke:	1.40 W/m ² K
A hőátbocsátási tényező megfelelő.	
Üvegezési arány:	90 %
Üvegezés g értéke:	0.783

Határoló szerkezetek:

Szerkezet megnevezés	tájolás	Hajlásszög [°]	U [W/m ² K]	U* [W/m ² K]	A [m ²]	Ψ [W/mK]	L [m]	AU*+LΨ [W/K]	A _ü [m ²]	Q _{sd} [kWh/a]
10. külső fal	É	függőleges	0,293	0,293	26,0	-	-	7,6	-	-
11. koszorú	É	függőleges	0,298	0,298	2,5	-	-	0,7	-	-
12. lábazat	É	függőleges	0,261	0,261	3,5	-	-	0,9	-	-
18. külső fal	É	függőleges	0,308	0,308	2,3	-	-	0,7	-	-
18.* külső fal	É	függőleges	0,296	0,296	3,5	-	-	1,0	-	-
Külső ablak	É	függőleges	1,4	1,4	3,0	-	-	4,2	2,7	210,7
Külső ajtó (üvegezett)	É	függőleges	1,4	1,4	12,1	-	-	17,0	10,9	854,5
10. külső fal	K	függőleges	0,293	0,293	28,0	-	-	8,2	-	-
12. lábazat	K	függőleges	0,261	0,261	4,0	-	-	1,1	-	-
Külső ablak	K	függőleges	1,4	1,4	1,5	-	-	2,1	1,4	105,7
Külső ajtó (üvegezett)	K	függőleges	1,4	1,4	7,2	-	-	10,1	6,5	507,5
10. külső fal	D	függőleges	0,293	0,293	23,4	-	-	6,8	-	-
11. koszorú	D	függőleges	0,298	0,298	6,0	-	-	1,8	-	-
12. lábazat	D	függőleges	0,261	0,261	3,5	-	-	0,9	-	-
Külső ablak	D	függőleges	1,4	1,4	5,1	-	-	7,1	4,6	359,2
Külső ajtó (üvegezett)	D	függőleges	1,4	1,4	16,4	-	-	22,9	14,7	1153,5
10. külső fal	NY	függőleges	0,293	0,293	17,8	-	-	5,2	-	-
12. lábazat	NY	függőleges	0,261	0,261	3,4	-	-	0,9	-	-
Külső ajtó (üvegezetlen)	NY	függőleges	1,45	1,45	2,6	-	-	3,8	-	-
Külső ajtó (üvegezett)	NY	függőleges	1,4	1,4	7,2	-	-	10,1	6,5	507,5
05. padló			-	-	118,0	0,58	20,0	11,6	-	-
06. padló			-	-	25,2	0,7	10,8	7,6	-	-
07. padló			-	-	50,4	0,7	25,3	17,7	-	-
01. padlásfödém			0,155	0,155	130,0	-	-	20,1	-	-
02. padlásfödém			0,187	0,187	25,2	-	-	4,7	-	-
03. padlásfödém			0,132	0,132	32,2	-	-	4,2	-	-
03.* padlásfödém			0,164	0,164	2,2	-	-	0,4	-	-
03.** padlásfödém			0,166	0,166	16,1	-	-	2,7	-	-
Belső ablak fűtetlen			1,15	1,15	1,5	-	-	1,7	-	-
10. belső fal szélfogó felé			0,233	0,233	0,8	-	-	0,2	-	-
13. belső fal fűtetle tér felé			0,255	0,255	3,2	-	-	0,8	-	-
14. belső fal fűtetlen tér felé			0,168	0,168	39,0	-	-	6,6	-	-
Belső ajtó fűtetlen (üvegezett)			1,45	1,45	4,9	-	-	7,1	-	-

I. Melléklet - Előzetes épületenergetikai számítás, 2020.12.31-e előtti követelmények szerint, 8500 kWh/év hozamú napelem rendszerrel

11

Hőtároló tömegek:

Megnevezés	A [m ²]	m _t [kg/m ²]	M _t [t]
10. külső fal	95,2	40	3,81
11. koszorú	8,5	396	3,37
12. lábazat	14,5	396	5,73
18. külső fal	2,3	40	0,09
18.* külső fal	3,5	396	1,39
05. padló	118,0	432	50,98
07. padló	50,4	159	8,02
01. padlásfödém	130,0	13	1,69
02. padlásfödém	25,2	14	0,35
03. padlásfödém	32,2	13	0,42
03.* padlásfödém	2,2	13	0,03
03.** padlásfödém	16,1	13	0,21
10. belső fal szélfogó felé	0,8	40	0,03
13. belső fal fűtetlen tér felé	3,2	57	0,18
14. belső fal fűtetlen tér felé	39,0	13	0,51
Összesen	-	-	76,80
m _t :	397 kg/m ²	(Fajlagos hőtároló tömegek számított értéke)	

Épület tömeg besorolása: könnyű (m_t ≤ 400 kg/m²)

ε:	0.50	(Sugárzás hasznosítási tényező)
A:	627.6 m ²	(Fűtött épület(rész) térfogatot határoló összfelület)
V:	778.6 m ³	(Fűtött épület(rész) térfogat)
A/V:	0.806 m ² /m ³	(Felület-térfogat arány)
Q _{sd} +Q _{sid} :	(3698 + 0) * 0,5 = 1849 kWh/a	(Sugárzási hőnyereség)
ΣAU + ΣΨ:	198.5 W/K	
q = [ΣAU + ΣΨ - (Q _{sd} + Q _{sid})/72]/V = (198,5 - 1849 / 72) / 778,574		
q:	0.222 W/m ³ K	(Számított fajlagos hőveszteségtényező)
q _{max} :	0.392 W/m ³ K	(Megengedett fajlagos hőveszteségtényező)
Az épület fajlagos hőveszteségtényezője megfelel.		
q _{max,opt} :	0.297 W/m ³ K	(Költségoptimalizált megengedett fajlagos hőveszteségtényező)
Az épület fajlagos hőveszteségtényezője a költségoptimalizált követelményszintnek megfelel.		

Energia igény tervezési adatok

Épületrész neve	Típusa	A _N [m ²]	q _b [W/m ²]	q _{HMV} [kWh/m ² a]	E _{vil,n} [kWh/m ² a]	V [m ³]	n [1/h]	n _{nyár} [1/h]
Egész épület	Kereskedelmi épület	0,0	7,0	9,0	11,0	0	0,8	9,0
Iroda	Irodaépület	8,6	7,0	9,0	11,0	24	0,8	3,0
Piactér és vizesblokk	Kereskedelmi épület	159,8	7,0	9,0	11,0	658	0,8	9,0
Üzlet	Kereskedelmi épület	25,2	7,0	9,0	11,0	97	0,8	5,0

1. Melléklet - Előzetes épületenergetikai számítás, 2020.12.31-e előtti követelmények szerint, 8500 kWh/év hozamú napelem rendszerrel 12
Fajlagos értékekből számolt igények

$Q_b = \Sigma A_N q_b$:	1355 W	(Belső hőnyereségek összege)
$Q_{b,\varepsilon} = \Sigma A_N q_{b,\varepsilon}$:	678 W	(Belső hőnyereségek összege a hasznosítással)
$\Sigma E_{vil,n} = \Sigma A_N E_{vil,n}$:	2130 kWh/a	(Világítás éves nettó energia igénye)
$Q_{HMV} = \Sigma A_N q_{HMV}$:	1743 kWh/a	(Használati melegvíz éves nettó hőenergia igénye)
$V_{\text{átl}} = \Sigma V_n$:	622.9 m ³ /h	(Átlagos levegő térfogatáram a fűtési időben)
$V_{LT} = \Sigma V_{n,LT} * Z_{LT}/Z_F$:	0.0 m ³ /h	(Levegő térfogatáram a használati időben)
$V_{inf} = \Sigma V_{n,inf} * (1 - Z_{LT}/Z_F)$:	0.0 m ³ /h	(Levegő térfogatáram a használati időn kívül)
$V_{dt} = \Sigma (V_{\text{átl}} + V_{LT}(1-\eta) + V_{inf})$:	622.9 m ³ /h	(Légmennyiség a téli egyensúlyi hőm. különbséghez.)
$V_{nyár} = \Sigma V_{n,nyár}$:	6477.7 m ³ /h	(Levegő térfogatáram nyáron)
$\Sigma V_{inf,F}$:	622.9 m ³ /h	(Fűtéssel felmelegítendő levegő térfogatáram)
$P_{LT,F}$:	-0 W	(Légtechnikával bevitt, a fűtési hőigényt csökkentő telj.)
P_{LT} :	0 W	(Léghevítő nettó teljesítmény igénye)

Épületrészek adatai

Épületrész neve	$\Sigma AU + \Sigma \Psi$ [W/K]	ε	$Q_{SD} + Q_{SID}$ [kWh/a]	V [m ³]	q [W/m ³ K]	Δt_b [°C]	t_i [°C]	H [hK/a]	Z_F [h/a]	Q_F [MWh/a]	q_F [kWh/m ² a]
Iroda	11,8	0,50	106	24	0,473	4,4	20,0	77121	5636	0,92	106,64
Piactér és	153,5	0,50	3085	658	0,201	4,9	16,0	53637	4141	11,26	70,47
Üzlet	33,1	0,50	507	97	0,305	4,6	20,0	76901	5574	3,00	119,41

Fűtés éves nettó hőenergia igényének meghatározása

$$Q_F = \Sigma Q_{Fi} = 15,19 \text{ MWh/a}$$

$$q_F = 78.44 \text{ kWh/m}^2\text{a} \quad (\text{Fűtés éves fajlagos nettó hőenergia igénye})$$

Nyári túlmelegedés kockázatának ellenőrzése

$$\Delta t_{bnyár} = (Q_{sdnyár} + Q_b) / (\Sigma AU + \Sigma \Psi + 0,35 V_{nyár})$$

$$\Delta t_{bnyár} = (4503 + 1355,41) / (198,5 + 0,35 * 6477,69) = 2.4 \text{ °C}$$

$$\Delta t_{bnyármax} : 2.0 \text{ °C} \quad (\text{A nyári felmelegedés elfogadható értéke})$$

A nyári felmelegedés olyan mértékű, hogy gépi hűtést igényel. Hatékonyabb, lehetőleg külső árnyékolók alkalmazása javasolt!

1. Melléklet - Előzetes épületenergetikai számítás, 2020.12.31-e előtti követelmények szerint, 8500 kWh/év hozamú napelem rendszerrel 13
Fűtési rendszer (Iroda)

A_N : 8.6 m² (a rendszer alapterülete)
 q_f : 106.64 kWh/m²a (a fűtés fajlagos nettó hőenergia igénye)

Elektromos hőszugárzó

e_f : 2.50 (elektromos áram)
 e_{sus} : 0.10
 C_k : 1.00 (a hőtermelő teljesítménytényezője)
 $q_{k,v}$: 0.00 kWh/m²a (segédenergia igény)

Hőszugárzó szabályozó termosztáttal

$q_{f,h}$: 0.70 kWh/m²a (a teljesítmény és a hőigény illesztésének pontatlansága miatti veszteség)

Elosztási veszteség nincs

$q_{f,v}$: 0.00 kWh/m²a (az elosztóvezetékek fajlagos vesztesége)

Keringtetési energia igény nincs

E_{FSz} : 0.00 kWh/m²a (a keringtetés fajlagos energia igénye)

Tárolási veszteség nincs

$q_{f,t}$: 0.00 kWh/m²a (a hőtárolás fajlagos vesztesége és segédenergia igénye)
 E_{FT} : 0.00 kWh/m²a

$$E_F = (q_f + q_{f,h} + q_{f,v} + q_{f,t}) \Sigma (C_k \alpha_k e_p) + (E_{FSz} + E_{FT} + q_{k,v}) e_v$$

$$E_F = (106,64 + 0,7 + 0 + 0) * 2,5 + (0 + 0 + 0) * 2,5 = 268.35 \text{ kWh/m}^2\text{a}$$

$$E_{F \text{ sus}} = (q_f + q_{f,h} + q_{f,v} + q_{f,t}) \Sigma (C_k \alpha_k e_{f \text{ sus}}) + (E_{FSz} + E_{FT} + q_{k,v}) e_{v \text{ sus}}$$

$$E_{F \text{ sus}} = (106,64 + 0,7 + 0 + 0) * 0,1 + (0 + 0 + 0) * 0,1 = 10.73 \text{ kWh/m}^2\text{a}$$

Melegvíz-termelő rendszer (Iroda)

A_N : 8.6 m² (a rendszer alapterülete)
 q_{HMV} : 9.00 kWh/m²a (a melegvíz készítés nettó energia igénye)

Elektromos átfolyós vízmelegítő, tároló

e_{HMV} : 1.80 (csúcson kívüli elektromos áram)
 e_{sus} : 0.10
 C_k : 1.00 (a hőtermelő teljesítménytényezője)
 E_k : 0.00 kWh/m²a (segédenergia igény)

Elosztó vezetékek a fűtött téren belül, cirkuláció nélkül

$q_{HMV,v}$: 10.00 % (a melegvíz elosztás fajlagos vesztesége)
 E_C : 0.00 kWh/m²a (a cirkulációs szivattyú fajlagos energia igénye)

Elhelyezés a fűtött térben, nappali árammal működő elektromos boiler

$q_{HMV,t}$: 13.00 % (a melegvíz tárolás fajlagos vesztesége)

$$E_{HMV} = q_{HMV} (1 + q_{HMV,v}/100 + q_{HMV,t}/100) \Sigma (C_k \alpha_k e_{HMV}) + (E_C + E_k) e_v$$

$$E_{HMV} = 9 * (1 + 0,1 + 0,13) * 1,8 + (0 + 0) * 2,5 = 19.93 \text{ kWh/m}^2\text{a}$$

$$E_{HMV \text{ sus}} = q_{HMV} (1 + q_{HMV,v}/100 + q_{HMV,t}/100) \Sigma (C_k \alpha_k e_{HMV \text{ sus}}) + (E_C + E_k) e_{v \text{ sus}}$$

$$E_{HMV \text{ sus}} = 9 * (1 + 0,1 + 0,13) * 0,1 + (0 + 0) * 0,1 = 1.11 \text{ kWh/m}^2\text{a}$$

1. Melléklet - Előzetes épületenergetikai számítás, 2020.12.31-e előtti követelmények szerint, 8500 kWh/év hozamú napelem rendszerrel 14

Világítási rendszer (Iroda)

A_N : 8.6 m² (a rendszer alapterülete)
 u : 1.00 (a világítás korrekciós szorzója)

$$E_{vil} = (\sum E_{vil,n} / A_N) u e_v$$

$$E_{vil} = 11 * 1 * 2,5 = 27.50 \text{ kWh/m}^2\text{a}$$

$$E_{vil\text{ sus}} = (\sum E_{vil,n} / A_N) u e_{v\text{ sus}}$$

$$E_{vil\text{ sus}} = 11 * 1 * 0,1 = 1.10 \text{ kWh/m}^2\text{a}$$

Fűtési rendszer (Piactér és vizesblokk)

A_N : 159.8 m² (a rendszer alapterülete)
 q_f : 70.47 kWh/m²a (a fűtés fajlagos nettó hőenergia igénye)

Elektromos hőszugárzó

e_f : 2.50 (elektromos áram)
 e_{sus} : 0.10
 C_k : 1.00 (a hőtermelő teljesítménytényezője)
 $q_{k,v}$: 0.00 kWh/m²a (segédenergia igénye)

Hőszugárzó szabályozó termosztáttal

$q_{f,h}$: 0.70 kWh/m²a (a teljesítmény és a hőigény illesztésének pontatlansága miatti veszteség)

Elosztási veszteség nincs

$q_{f,v}$: 0.00 kWh/m²a (az elosztóvezetékek fajlagos vesztesége)

Keringtetési energia igény nincs

E_{FSz} : 0.00 kWh/m²a (a keringtetés fajlagos energia igénye)

Tárolási veszteség nincs

$q_{f,t}$: 0.00 kWh/m²a (a hőtárolás fajlagos vesztesége és segédenergia igénye)

E_{FT} : 0.00 kWh/m²a

$$E_F = (q_f + q_{f,h} + q_{f,v} + q_{f,t}) \sum (C_k \alpha_k e_f) + (E_{FSz} + E_{FT} + q_{k,v}) e_v$$

$$E_F = (70,47 + 0,7 + 0 + 0) * 2,5 + (0 + 0 + 0) * 2,5 = 177.93 \text{ kWh/m}^2\text{a}$$

$$E_{F\text{ sus}} = (q_f + q_{f,h} + q_{f,v} + q_{f,t}) \sum (C_k \alpha_k e_{f\text{ sus}}) + (E_{FSz} + E_{FT} + q_{k,v}) e_{v\text{ sus}}$$

$$E_{F\text{ sus}} = (70,47 + 0,7 + 0 + 0) * 0,1 + (0 + 0 + 0) * 0,1 = 7.12 \text{ kWh/m}^2\text{a}$$

1. Melléklet - Előzetes épületenergetikai számítás, 2020.12.31-e előtti követelmények szerint, 8500 kWh/év hozamú napelem rendszerrel 15

Melegvíz-termelő rendszer (Piactér és vizesblokk)

A_N : 159.8 m² (a rendszer alapterülete)
 q_{HMV} : 9.00 kWh/m²a (a melegvíz készítés nettó energia igénye)

Elektromos átfolyós vízmelegítő, tároló

e_{HMV} : 2.50 (elektromos áram)
 e_{sus} : 0.10
 C_k : 1.00 (a hőtermelő teljesítménytényezője)
 E_k : 0.00 kWh/m²a (segédenergia igény)

Elosztó vezetékek a fűtött térben belül, cirkuláció nélkül

$q_{HMV,v}$: 10.00 % (a melegvíz elosztás fajlagos vesztesége)
 E_C : 0.00 kWh/m²a (a cirkulációs szivattyú fajlagos energia igénye)

Elhelyezés a fűtött térben, nappali árammal működő elektromos boiler

$q_{HMV,t}$: 10.00 % (a melegvíz tárolás fajlagos vesztesége)

$$E_{HMV} = q_{HMV}(1 + q_{HMV,v}/100 + q_{HMV,t}/100)\Sigma(C_k\alpha_k e_{HMV}) + (E_C + E_k)e_v$$

$$E_{HMV} = 9 * (1 + 0,1 + 0,1) * 2,5 + (0 + 0) * 2,5 = 27.00 \text{ kWh/m}^2\text{a}$$

$$E_{HMV\text{ sus}} = q_{HMV}(1 + q_{HMV,v}/100 + q_{HMV,t}/100)\Sigma(C_k\alpha_k e_{HMV\text{ sus}}) + (E_C + E_k)e_{v\text{ sus}}$$

$$E_{HMV\text{ sus}} = 9 * (1 + 0,1 + 0,1) * 0,1 + (0 + 0) * 0,1 = 1.08 \text{ kWh/m}^2\text{a}$$

Világítási rendszer (Piactér és vizesblokk)

A_N : 159.8 m² (a rendszer alapterülete)
 u : 1.00 (a világítás korrekciós szorzója)

$$E_{vil} = (\Sigma E_{vil,r}/A_N)u e_v$$

$$E_{vil} = 11 * 1 * 2,5 = 27.50 \text{ kWh/m}^2\text{a}$$

$$E_{vil\text{ sus}} = (\Sigma E_{vil,r}/A_N)u e_{v\text{ sus}}$$

$$E_{vil\text{ sus}} = 11 * 1 * 0,1 = 1.10 \text{ kWh/m}^2\text{a}$$

1. Melléklet - Előzetes épületenergetikai számítás, 2020.12.31-e előtti követelmények szerint, 8500 kWh/év hozamú napelem rendszerrel

16

Fűtési rendszer (Üzlet)

A_N : 25.2 m² (a rendszer alapterülete)
 q_f : 119.41 kWh/m²a (a fűtés fajlagos nettó hőenergia igénye)

Elektromos hőszugárzó

e_f : 2.50 (elektromos áram)
 e_{sus} : 0.10
 C_k : 1.00 (a hőtermelő teljesítménytényezője)
 $q_{k,v}$: 0.00 kWh/m²a (segédenergia igénye)

Hőszugárzó szabályozó termosztáttal

$q_{f,h}$: 0.70 kWh/m²a (a teljesítmény és a hőigény illesztésének pontatlansága miatti veszteség)

Elosztási veszteség nincs

$q_{f,v}$: 0.00 kWh/m²a (az elosztóvezetékek fajlagos vesztesége)

Keringtetési energia igény nincs

E_{FSz} : 0.00 kWh/m²a (a keringtetés fajlagos energia igénye)

Tárolási veszteség nincs

$q_{f,t}$: 0.00 kWh/m²a (a hő tárolás fajlagos vesztesége és segédenergia igénye)

E_{FT} : 0.00 kWh/m²a

$$E_F = (q_f + q_{f,h} + q_{f,v} + q_{f,t}) \Sigma (C_k \alpha_k e_f) + (E_{FSz} + E_{FT} + q_{k,v}) e_v$$

$$E_F = (119,41 + 0,7 + 0 + 0) * 2,5 + (0 + 0 + 0) * 2,5 = 300.28 \text{ kWh/m}^2\text{a}$$

$$E_{F_{sus}} = (q_f + q_{f,h} + q_{f,v} + q_{f,t}) \Sigma (C_k \alpha_k e_{f_{sus}}) + (E_{FSz} + E_{FT} + q_{k,v}) e_{v_{sus}}$$

$$E_{F_{sus}} = (119,41 + 0,7 + 0 + 0) * 0,1 + (0 + 0 + 0) * 0,1 = 12.01 \text{ kWh/m}^2\text{a}$$

Melegvíz-termelő rendszer (Üzlet)

A_N : 25.2 m² (a rendszer alapterülete)
 q_{HMV} : 9.00 kWh/m²a (a melegvíz készítés nettó energia igénye)

Elektromos átfolyós vízmelegítő, tároló

e_{HMV} : 2.50 (elektromos áram)
 e_{sus} : 0.10
 C_k : 1.00 (a hőtermelő teljesítménytényezője)
 E_k : 0.00 kWh/m²a (segédenergia igénye)

Elosztó vezetékek a fűtött térben belül, cirkuláció nélkül

$q_{HMV,v}$: 10.00 % (a melegvíz elosztás fajlagos vesztesége)

E_C : 0.00 kWh/m²a (a cirkulációs szivattyú fajlagos energia igénye)

Elhelyezés a fűtött térben, nappali árammal működő elektromos boiler

$q_{HMV,t}$: 13.00 % (a melegvíz tárolás fajlagos vesztesége)

$$E_{HMV} = q_{HMV} (1 + q_{HMV,v}/100 + q_{HMV,t}/100) \Sigma (C_k \alpha_k e_{HMV}) + (E_C + E_k) e_v$$

$$E_{HMV} = 9 * (1 + 0,1 + 0,13) * 2,5 + (0 + 0) * 2,5 = 27.67 \text{ kWh/m}^2\text{a}$$

$$E_{HMV_{sus}} = q_{HMV} (1 + q_{HMV,v}/100 + q_{HMV,t}/100) \Sigma (C_k \alpha_k e_{HMV_{sus}}) + (E_C + E_k) e_{v_{sus}}$$

$$E_{HMV_{sus}} = 9 * (1 + 0,1 + 0,13) * 0,1 + (0 + 0) * 0,1 = 1.11 \text{ kWh/m}^2\text{a}$$

1. Melléklet - Előzetes épületenergetikai számítás, 2020.12.31-e előtti követelmények szerint, 8500 kWh/év hozamú napelem rendszerrel 17

Világítási rendszer (Üzlet)

A_N : 25.2 m² (a rendszer alapterülete)
 v : 1.00 (a világítás korrekciós szorzója)

$$E_{vil} = (\sum E_{vil,n} / A_N) v e_v$$

$$E_{vil} = 11 * 1 * 2,5 = 27.50 \text{ kWh/m}^2\text{a}$$

$$E_{vil\text{ sus}} = (\sum E_{vil,n} / A_N) v e_{v\text{ sus}}$$

$$E_{vil\text{ sus}} = 11 * 1 * 0,1 = 1.10 \text{ kWh/m}^2\text{a}$$

Nyereségáram forrás

A kapott adatszolgáltatás szerinti napelem rendszer, mely legalább 8500 kWh/év elektromos áramot termel.
 Fontos: napelem rendszer nélkül az összesített energetikai jellemző nem megfelelő.

Q_{+-} : 8500 kWh/a (éves energia nyereség)
 e_{+-} : 2.50 (elektromos áram)
 $e_{+-\text{ sus}}$: 1.00

$$E_{+-} = Q_{+-} e_{+-} / A_N = -8500 * 2,5 / 193,63 = -109.75 \text{ kWh/m}^2\text{a}$$

$$E_{+-\text{ sus}} = Q_{+-} e_{+-\text{ sus}} / A_N = 8500 * 1 / 193,63 = 43.90 \text{ kWh/m}^2\text{a}$$

Az épület(rész) összesített energetikai jellemzője

$$(\sum A_{F,i} * E_{F,i}) / A_N = (8,6 \text{ m}^2 * 268,35 \text{ kWh/m}^2\text{a} + 159,8 \text{ m}^2 * 177,93 \text{ kWh/m}^2\text{a} + 25,2 \text{ m}^2 * 300,28 \text{ kWh/m}^2\text{a}) / 193,6 \text{ m}^2 = 197,86 \text{ kWh/m}^2\text{a}$$

$$(\sum A_{HMV,i} * E_{HMV,i}) / A_N = (8,6 \text{ m}^2 * 19,93 \text{ kWh/m}^2\text{a} + 159,8 \text{ m}^2 * 27,00 \text{ kWh/m}^2\text{a} + 25,2 \text{ m}^2 * 27,67 \text{ kWh/m}^2\text{a}) / 193,6 \text{ m}^2 = 26,77 \text{ kWh/m}^2\text{a}$$

$$(\sum A_{vil,i} * E_{vil,i}) / A_N = (8,6 \text{ m}^2 * 27,50 \text{ kWh/m}^2\text{a} + 159,8 \text{ m}^2 * 27,50 \text{ kWh/m}^2\text{a} + 25,2 \text{ m}^2 * 27,50 \text{ kWh/m}^2\text{a}) / 193,6 \text{ m}^2 = 27,5 \text{ kWh/m}^2\text{a}$$

$$E_P = E_F + E_{HMV} + E_{vil} + E_{LT} + E_{hü} + E_{+-} = 197,86 + 26,77 + 27,5 + 0 + 0 + -109,75$$

E_P : 142.39 kWh/m²a (az összesített energetikai jellemző számított értéke)

$$E_{P\text{max}} = (8,6 \text{ m}^2 * 146,17 \text{ kWh/m}^2\text{a} + 159,8 \text{ m}^2 * 146,17 \text{ kWh/m}^2\text{a} + 25,2 \text{ m}^2 * 146,17 \text{ kWh/m}^2\text{a}) / 193,6 \text{ m}^2$$

$E_{P\text{max}}$: 146.17 kWh/m²a (az összesített energetikai jellemző megengedett értéke)

Az épület(rész) az összesített energetikai jellemző alapján megfelel.

$$E_{P\text{ref}} = (8,6 \text{ m}^2 * 90,00 \text{ kWh/m}^2\text{a} + 159,8 \text{ m}^2 * 90,00 \text{ kWh/m}^2\text{a} + 25,2 \text{ m}^2 * 90,00 \text{ kWh/m}^2\text{a}) / 193,6 \text{ m}^2$$

$E_{P\text{ref}}$: 90.00 kWh/m²a (az összesített energetikai jellemző referencia értéke)

$$E_{\text{sus}} = E_{\text{passziv}} + E_{F\text{ sus}} + E_{HMV\text{ sus}} + E_{vil\text{ sus}} + E_{LT\text{ sus}} + E_{hü\text{ sus}} + E_{nyer\text{ sus}}$$

$$E_{\text{sus}} = 9,55 + 7,91 + 1,08 + 1,1 + 0 + 0 + 43,9 = 63.55 \text{ kWh/m}^2\text{a}$$

$$MER = E_{\text{sus}} / E_P = 63,55 / 142,39 = 44.6 \% \quad (\text{Megújuló részarány})$$

Becsült éves fogyasztás energiahordozók szerint

Energiahordozó típusa	E [MWh/a]	e [-]	E_{prim} [MWh/a]	e_{CO2} [g/kWh]	E_{CO2} [t/a]	H	F [a]
elektromos áram	10,96	2,50	27,40	365	4,00	-	11,0 MWh
csúcson kívüli elektromos áram	0,10	1,80	0,17	365	0,03	-	0,1 MWh
Összesen			27,57		4,04		

1. Melléklet - Előzetes épületenergetikai számítás, 2020.12.31-e előtti követelmények szerint, 8500 kWh/év hozamú napelem rendszerrel 18

A számítás a 7/2006. TNM rendelet 2016.I.1-i állapot szerint készült.

A költségoptimalizált követelményszint (5. melléklet) szerint.

.....
aláírás

MŰSZAKI LEÍRÁS

a

SELLYE, 348/10 HRSZ.

alatti

"KISTERMELŐI PIAC KIALAKÍTÁSA SELLYÉN"

MÓDOSÍTOTT ÉPÍTÉSI ENGEDÉLYEZÉSI TERVÉHEZ

1. Adatok:

1. Megrendelő: Sellye Város Önkormányzat
7960 Sellye, Dózsa Gy. u. 1.
2. Tervező: Kokas és Társa Építész és Településtervező Iroda Kft.
7627 Pécs, Havi-hegyi út 66.
Kokas Ignác É/1-02-0122
3. Létesítmény: „Kistermelői piac kialakítása Sellyén”.
4. Létesítmény helye: Sellye, 348/10 hrsz.
5. Szintek száma: Földszintes.
6. Építménymagasság:
Tervezett állapot: 3,76 m
F-keleti: 57,04 m² h-keleti: 14,93 m
F-nyugati: 59,27 m² h-nyugati: 15,69 m
F-északi: 59,85 m² h-északi: 17,38 m
F-déli: 69,41 m² h-déli: 17,38 m
 $ÉM = (57,04 + 59,27 + 59,85 + 69,41) / (14,93 + 15,69 + 17,38 + 17,38) = 245,57 / 65,38 = 3,76$
7. Beépített alapterület:
Meglévő épület: 154,8 m²
Tervezett épület: 241,9 m²
Összesen: 396,7 m²
8. A telek területe: 1.306 m²
9. Beépítettség (tervezett állapotban): 30,4 %
10. Hasznos alapterület: 200,0 m² + buszváró
11. Zöldfelület: 250 m²
12. Zöldterületi mutató: 19,1 %
13. Rendezési tervi előírások: A telek Vt-7 övezetben fekszik. A területen piac létesítményei helyezhetők el. A legkisebb telek terület 1000 m², a legkisebb utcai telekszélesség 30 m lehet. A beépítés módja szabadon álló. A beépítettség maximuma 80 %. Az építménymagasság maximum 5,50 m lehet. A területre elvárt zöldterületi mutató legalább 10%. A legkisebb előkert 0 m, az oldalkertet OTÉK szerint kell figyelembe venni.

Esetünkben a telekméret és szélesség meglévő. A tervezett épület műszaki paramétereit tekintve megfelel a vonatkozó elvárásoknak.

14. Településképi rendeleti előírások: (az érintett szerkezetekhez kapcsolódó kivonat): 20§.: Tetőfedő anyagként cserepes lemez, hullámpala, bitumenes hullámlemez, meglévő palatetőre ragasztott bitumenes lemezes felújító technika alkalmazása tilos. 21§.: a homlokzaton a fehér színen és a meleg színek világos árnyalatain kívül más színű festés nem alkalmazható. Utcai, vagy onnan látható lábazon, nyílások körüli díszítésként szabálytalan kontúrú, ragasztott kölemez felület nem készíthető. 25§.: Közösségi épület esetén fémlemez és síkpala fedés megengedett.
15. Földszinti padlóvonal: 100,15 mBf.
16. Építményérték*:
 $200,0 \text{ m}^2 \times 140 \text{ eFt/m}^2 = 28.000.000 \text{ Ft}$
* Jelen számítás nem minősül tervezői költségbecslésnek, szerepeltetését jogszabály írja elő a 245/2006 (XII. 5.) Korm. Rendelet 1. melléklet felhasználásával.
17. Létszám adatok:
Üzlet: 1 fő eladó - állandó üzemmel
Piac: 10 fő árus, napi legfeljebb 50-60 vásárló - heti hat alkalommal.
Külső megközelítésű, nyilvános illemhelyek: a vásárlók 5 -10 %-a használja, valamint a buszmegálló miatt nemenként kb. napi 15-20 fő.

2. Előzmények, tervezési program:

A Megyei Önkormányzat támogatási rendszere felcsillantotta a lehetőséget, hogy Sellyén megszülethessék a régen várt, mai kornak megfelelő kialakítású, a helyi termelőket a vásárlókkal összehozó piac. A pályázat benyújtásához tanulmánytervet készítették, mely meghatározta a létesítendő építmény rendeltetését, helyét, meghatározta a környezet rendjét is. A pályázat sikeres volt, a település megkapta a várt támogatást. Ez azért is különlegesen öröndetes, mert ez a projekt szorosan összefügg a város egyéb, a környezetet érintő beruházásaival

A továbblépéshez építési engedélyezési és kiviteli tervekre van szükség. Ennek elkészítése tárgyában az Önkormányzat tervezői ajánlatokat kért. Ennek nyomán - a legkedvezőbb ajánlatot adva - irodánk nyerte el a tervekészítés jogát.

A tervezési programot kiírók már gyakorlatilag a tanulmányterv készítésekor meghatározták.

A tervezési programban rögzítettek alapján elkészült az engedélyezési anyag. A létesítés jogerős építési engedélyt kapott. (ÉTDR azonosító: 201800046647) Ezt követően készítettük el a kiviteli terveket. A kiviteli tervek része volt árazott tervezői költségvetés készítése. Ebből kitűnt, hogy a pályázat benyújtása óta eltelt időben drasztikusan megemelkedtek az építőipari költségek, a tervezői kiírás szerinti megvalósítási költség meghaladta a pályázatban elnyert támogatás összegét. Ezt a bekért kivitelezői indikatív ajánlatok is alátámasztották.

A megoldás a műszaki tartalom részleges csökkentése, mely nem veszélyezteti a pályázati célok megvalósítását. Előzetes becsléssel meghatároztuk ennek tartalmát, melyet a közreműködő szervezet elfogadott.

Eszerint készítettük el jelen módosított engedélyezési dokumentációt.

A módosított **tervezési program** szerint két alapvető változtatás szükséges. Az egyik, hogy a korábban tervezett kettő helyett csak egy üzlet létesüljön (szerkezetkész állapotban), a másik a piactér csökkentése kb. 120 m² területre. A vizesblokki rész azonos maradjon a korábban tervezettel, a létesülő üzlet mellett a korábban is tervezett iroda és takarítószer tároló helyiség létesüljön. Az épület telken való elhelyezése vonatkozásában az áttervezett épület nyugati homloksíkja a meglévő fedett-nyitott csarnok nyugati homlokfalával vágjon. A fenti alaprajzi módosításokon túl a következő egyszerűsítések szükségesek: Az épület homlokzatáról lekerül a téglá és cserép burkolat, a homlokfelületek egységesen vakoltak. A tető is egységesen cserépfedésű legyen. Elmarad a piaccsarnok tető bevilágítója. Az épület tetőszerkezete egységesen szeglemezes tartóval készüljön, a kiszolgáló és üzlet részen a vízszintes alsó övre függesztett burkolattal, a piactérnél ferde dőlésű burkolással. Így elmaradnak a korábbi vasbeton födémek is. A portálok egységesen műanyag szerkezetűek legyenek. Gáz energiahordozó bevezetése nem szükséges, napelemekkel támogatott villamos energiával kell számolni. Az épület körül térkő járdát kell kialakítani, jelentősebb burkolt felület csupán a szélfogó, illetve buszváró előtt létesüljön, valamint az üzlet bejáratát kell elérni térköves felületen. Amennyiben az épület hasznos alapterülete meghaladja a vonatkozó rendeletben rögzített értéket, úgy az épület energetikai mutatója a „költség optimalizált” szintet kell elérje.

3. Építészeti, működési ismertető:

Amint azt a bevezetőben említettük jelen projekt szorosan kapcsolódik további nyertes beruházásokhoz. Legfőképpen a Korongi tértől az Ifjúság útjáig terjedő sétány és kerékpár úthoz, növényesítéshez, közterület rendezéshez.

A tervezendő épület helyét, tömegét, alapvető megjelenését már a tanulmány tervben megfogalmaztuk. Az egyszerű, nyeregteretűs épület tömegével illeszkedik környezetéhez. Az épület két vége tömörebb, hagyományosabb, épített jellegűbb, a középső rész nyitottabb. A falfelületek vörös árnyalattal vakoltak, a portálok fehér műanyag szerkezetek. A tetőzet anyaga cserépfedés. A buszváró-szélfogó rész az épülettől dilatált, nyers felületű vasbeton építmény. A keleti oromfalat a klímafülkét takaró ráccsal osztjuk.

Az épület működése egyszerűen foglалható össze. Az üzlet esetében rendeltetését egyelőre nem ismerjük. Külső megközelítése biztosított, mind az üzlettér, mind a leendő személyzeti bejárat/raktár vonatkozásában. Az üzlettér a tervek szerint mind kívülről, mind a piactér felől megközelíthető. Ez nem kötelező, az üzlet leendő bérlője dönthet a tényleges megközelítés irányáról, az épített szerkezet mindhárom alternatívát lehetővé teszi. Megjegyezzük, hogy amennyiben az üzletek élelmiszer árusítással kívánnak majd foglalkozni, úgy a szükséges elrendezést, vízvételi, technológiai berendezéseket az

illetékes szakhatósággal előzetesen egyeztetni kell. Jelen létesítési fázisban az üzletteret „elérjük” az ivóvíz és szennyvíz csatlakozás lehetőségével.

A piactér általánosságban a buszállomás felé néző, északi szélfogón keresztül közelíthető meg. Nyári időszakban mind az északi, mind a déli tervezett portálok jelentős része nyitható, oly módon, hogy a nyílászárnyak 180 fokban nyithatók, ezáltal alig foglalnak el helyet a piactérből. Így jó időben szinte fedett-nyitott térként, átjárhatóként üzemelhet a piac. Az üzlet eladója és a piaci árusok számára szociális blokkot terveztünk. Ez a piactér felől közelíthető meg, kézmosóval felszerelt előtérből, női és férfi fürkéből, valamint az előtérből nyíló gardróból áll. Téli időszakban az árusok itt tárolhatják kabátjaikat, tekintettel arra, hogy a piactér temperált. A tervezett WC csoport nem csupán a piaci vásárlókat szolgálja, hanem a buszváró kapcsán az utazó közönség rendelkezésére is áll. Testületi döntés alapján használata nem lesz ingyenes, a bejárati ajtók pénz bedobással nyílnak majd. A rövidebb nappalos időszakokban az épületre telepített térvilágítás teszi komfortossá a közlekedést.

Tekintettel a piac kistermelői jellegére állandó raktárakat nem építünk. Az eladók napi gyakorisággal érkeznek áruikkal, majd zárás után az el nem adott készlettel együtt távoznak. A nyitás előtti árufeltöltés az épülettől keletre található, közforgalom számára megnyitott parkolóból lehetséges. Zárás után ugyanerre viszik ki az el nem adott árukat. A hűtést igénylő árukat az eladók mobil hűtőkben tárolhatják. Ezeket villamos energia ellátása céljából a padozatba süllyesztett csatlakozókhoz köthetik. Mind az árusok, mind a vásárlók számára (közös használattal) biztosítunk kézmosási lehetőséget is ivókutat. A takarításhoz, alkalmi árumosáshoz vízvételi helyet alakítunk ki. A takarító eszközök tárolására kis helyiséget tervezünk. A piac működtetője, a piac felügyelet számára kis irodát alakítunk ki. A keletkező hulladékok zárt helyiségben tárolhatók, mely mind a piactér felől, mind kívülről megközelíthető. Innen a hulladékot a tervezett parkoló mellett meglévő, bővített, nagy edényes, illetve szelektív gyűjtőhelyre viszik. A piaci hulladéktároló edények alkalmi mosása, fertőtlenítése segítésére a hulladék tároló helyiségben vízvételi lehetőséget biztosítunk.

Az illemhely részben férfi, női és akadálymentes részek alakulnak ki. A betervezett fürkék és piszoárok kb. 80 fős létszámot tudnak a vonatkozó jogszabály szerint kiszolgálni. Ez jelentősen meghaladja a piacon egyidejűleg maximálható tartózkodók létszámát, hozzátevé, hogy a piac nem huzamos tartózkodásra szolgál, gyakorlati tapasztalatok alapján a vásárlók elenyésző hányada veszi csak igénybe a WC-t. Az autóbusz állomás azonban indokoltá teszi, hogy különösen az érkező buszok esetében legalább két-két fürke álljon rendelkezésre a férfiak, illetve nők számára. (Az akadálymentes WC-t a női létszám meghatározásánál figyelembe vettük.)

A tervezett létesítmény megvalósításához először a jelenlegi terület előkészítése, rendezése szükséges. Ehhez el kell bontani a jelenlegi faszervezetű várót. Javaslatunk szerint ez áthelyezve kiválthatná a Bodonyi utcára néző két épített üzlet között jelenleg álló fémdoboz raktár építményt. A buszvárót úgy kellene áthelyezni, hogy az üzletekhez hasonlóan ez is utcával párhuzamos gerinccel álljon. Így egészen egységes utcakép alakulhatna ki. A beruházáshoz szükséges napelemeket a piac csarnok déli tetőfelületén helyezzük el.

4. Helyiséglista:

	Helyiség:	Burkolat:	Hasznos alapterület:
01	Férfi mosdó	lapburkolat	4,65 m ²
02	Férfi WC	lapburkolat	5,98 m ²
03	Női mosdó-WC	lapburkolat	7,22 m ²
04	Akadálymentes mosdó	lapburkolat	4,69 m ²
05	Hulladék tároló	lapburkolat	4,95 m ²
06	Szélfogó	polírozott beton	6,32 m ²
07	Piactér	polírozott beton	118,03 m ²
08	Személyzeti mosdó	lapburkolat	2,32 m ²
09	Személyzeti WC	lapburkolat	1,19 m ²
10	Személyzeti öltöző	lapburkolat	4,81 m ²
11	Személyzeti WC	lapburkolat	1,19 m ²
12	Iroda	lapburkolat	8,64 m ²
13	Takarítószer tároló	lapburkolat	4,80 m ²
14	Szerkezetkész kialakítású üzlethelyiség		25,16 m ²
	Összesen:		199,95 m ²
	Fedett buszváró	térkő	12,11 m ²

5. A tervezett építmények épületszerkezeti leírása:

1. **Alapozás:** A tervezett szerkezeti falak alatt kavicsbeton sávalapok készítenők, max. 30 % terméskő bedolgozással, szabvány szerinti, alapozási síkkal és mérettel. A válaszfalak alatt alapgerendák készítenők. A csarnok vasbeton pillérei vasbeton gerendával összekapcsolt tömb alapokra terhelnek. Lásd a szerkezeti műszaki leírást.
2. **Lábazat:** Önálló megjelenésű lábazati zónát nem tervezünk, a lábazat a homlokzati felülettel azonos megjelenésű. Szendvics szerkezet. A hátfal 25 cm vastagságú beton zsaluköből készül (pl. Leier ZS25), 5 cm kiegészítő hőszigeteléssel. Simított alapvakolattal kell ellátni, majd a vízszigetelést a csatlakozó járdától mért 40 cm magasságig fel kell vezetni. A lábazati zónában a falakra kerülő 12 cm-es általános falazati hőszigetelést extrudált polisztirol anyagból kell készíteni (pl. Austrotherm XPS). Üvegháló betétes, két rétegben felhordott EPS glettelés következik, majd elkészíthető a záró réteg. Lásd a vonatkozó rétegrendet, egy a teljesítmény elvárásokat kielégítő termék megnevezésével.

3. Szigetelés: Hegeszthető, modifikált bitumenes nehézlemezzel készítendő, egy rétegben, talajnedvesség elleni minőségben. Lásd a vonatkozó rétegrendet egy megfelelő teljesítményadatokkal rendelkező gyártmány nevesítésével. A szigetelés lábazati falra történő felhajtása nem hagyható el. A csarnoktér alatt nem készül vízszigetelés, a felszívódó talajpára és nedvesség ellen egyrészt a zárt cellás polisztirol szigetelés véd, másrészt a burkolatot is egyben adó polírozott vasbeton lemez vízzáró betonból készül.
4. Szerkezeti rendszer: Az épület szerkezeti rendje szeglemezes rácsos tartóval fedett csarnok jellegű, vasbeton pillérekkel erősített falazott határoló szerkezettel. Az emelt magasságú piactér és a szélső egyéb helyiségek geometriája eltérő, ezt a rácsos szerkezet alsó övi kialakítása figyelembe veszi. Lásd a szerkezeti munkarészt is.
5. Szerkezeti falak, elemek: A határoló falak hőszigetelő blokkteglából épülnek 30 cm vastagsággal (pl. Porotherm 30 N+F), külső oldalán 12 cm hőszigetelő réteggel. A pillérek vasbeton szerkezetek. A szélfogó és buszváró szerkezetileg független az épülettől, vasbeton falakkal és földémmel készül. Lásd a szerkezeti munkarészt is.
6. Válaszfalak: A válaszfalak 10 cm vastagságú, kerámia anyagból (pl. Porotherm) épített szerkezetek. Kivételt képeznek az illemhelyek fülkéket elválasztó falai, melyek műgyanta bázisú építőlemezről készülnek, lábon álló kialakítással.
7. Földémszerkezet: Hagyományosan értelmezhető földem nem készül, a fűtött tereket a szeglemezes tartók alsó síkján szerelt „tetőtéri térelhatárolás” jellegű burkolattal határoljuk. Lásd a szerkezeti munkarészt is.
8. Koszorúk, kiváltók: Méretezett, helyszíni vasbeton szerkezetek. Külső oldalukon az általános hőszigetelésen belül 5 cm expandált polisztirol hőszigetelést (pl. Austrotherm AT 80) kell elhelyezni. A szerkezetek statikai kiviteli tervek alapján építhetők meg. A kisebb fesztávolságú, a koszorú sík alatti záradékkal rendelkező nyílások fölött a falszerkezet rendszeréhez tartozó előre gyártott kiváltók is alkalmazhatók.
9. Kémény: Nem létesül.
10. Lépcső: A padlásterekbe az iroda, illetve a személyzeti öltöző „földémebe” (álmennyezeti síkjába) épített lehajtható lépcsőn keresztül lehet feljutni. A lehajtható lépcső és a rácsos tartók alsó övére szerkesztett ellenőrző járda közötti különbséget a feljáróval szomszédos két rácsos tartóra függesztett, fix, faszerkezetű lépcsőkarokkal lehet áthidalni.
11. Tetőszerkezet: A gyártó által méretezett szeglemezes faszerkezetű rácsos tartók alkotják. A tartók ereszvégi kialakítása azonos, a kiszolgáló részek és a piactér fölött különböző geometriával készülnek a tartók. Lásd a szerkezeti munkarészt is.
12. Héjazat: Sík felületet adó rajzolatú, natúr színű kerámia cserépből készül, az elvárt kiegészítő elemekkel. A szélfogó-buszváró épületrész fedése PVC lemezzel (pl. Sika) történik.
13. Bádogos szerkezetek: Színezett acél lemezből készülnek, bézs színben. Lásd a vonatkozó rétegrendet egy megfelelő teljesítményadatokkal rendelkező gyártmány nevesítésével.
14. Nyílászáró szerkezetek: A homlokzati ajtók és portálok műanyag szerkezetűek. A teljes szerkezettől elvárt „U” érték $1,15 \text{ W/m}^2\text{K}$. A főbejárati, illetve menekülésre kijelölt ajtók kivételével az ajtók 180 fokban kell nyíljanak. Ezáltal az üvegfelület fele nyári időszakban teljesen nyitottá válik. A belső ajtók utólag szerelhetők acél

- tokkal készülnek, a lapok színes fólia borításúak. A hulladék tároló ajtó fém szerkezetek.
15. Homlokzat: Eltérő lábazati sáv nem készül. A homlokzati felületek egységesen vöröses nemes vakolattal színezettek. A nyílászárók fehér színűek. A héjalás természetes színű, egyenes rajzolatú cserépfedés. A bádogos szerkezetek egységesen bézs színűek. A klíma kültéri egység fülkáját takaró acélszerkezetű rács a homlokzat színével azonos. A szélfogó-buszváró sima felülettel zsaluzott nyersbeton felületű.
 16. Burkolatok: A csarnok irodája, a takarítószer tároló, az illemhelyek helyiségei és a hulladék tároló lapburkolatosak - az akadálymentes mosdó, az előterek csúszásmentes felülettel. A piactér, a szélfogó polírozott beton burkolatos. A fedett buszváró térkő burkolatos. Lásd a vonatkozó rétegrendeket egy megfelelő teljesítményadatokkal rendelkező gyártmány nevesítésével.
 17. Falfelületek: A vakolt felületek a kiválasztott festéshez igazodó glettelés után színezhethők. Javasolt mész bázisú festés alkalmazása. A vizes helyiségekben körben, ajtó magasságig, illetve építetói igény szerint csempeburkolat készítenőd. A különböző síkú csempézett, padlólapal ellátott felületek csatlakozásánál, nyílászárók mentén tartósan rugalmas fuga anyagot kell alkalmazni.
 18. Hőszigetelés: A tervezett építményben polisztirol és ásványgyapot hőszigetelőket alkalmazunk. A „padlásterekben”, „álmennyezetek” fölött ásványgyapotot, a falazott szerkezetekben, padozatban polisztirol lemezeket. A határoló falszerkezeteket Ytong Start elemekkel indítjuk. Lásd a vonatkozó rétegrendeket egy megfelelő teljesítményadatokkal rendelkező gyártmány nevesítésével. Rendkívül fontos a kerülő és vonalmenti hőhidak kiküszöbölése, ezért különleges odafigyeléssel kell kialakítani az eltérő, síkot váltó, csatlakozó épületszerkezetek környékén elhelyezendő szigeteléseket.
 19. Szellőzés: A helyiségek zöme homlokzati nyílászáróval rendelkezik. Ettől függetlenül az ablakkal nem rendelkező helyiségeket gravitációs, illetve elszívásos szellőzéssel látjuk el. Jelentősebb felületű gravitációs kiszellőzést tervezünk a piactér esetében.
 20. Csapadékvíz elvezetés: A magas tetős épületről a vizet függő ereszcatornával és ejtőkkel hozzuk le. A víz további vezetése folyókákkal történik a meglévő városi hálózatba. Lásd a vonatkozó szakági munkarészeket is.
 21. Infrastrukturális ellátottság: Az ingatlan vezetékös ivóvízzel, szennyvíz elvezetéssel, villamos energiával ellátott, ellátható. A villamos energiafogyasztás kompenzálására napelemek telepítése tervezett.
 22. Fűtés: Az épület fűtése villamos energiahordozóval történik. Tartalék fűtés létesítése nem elvárt. Lásd a szakági műszaki leírást is.
 23. Használati melegvíz ellátás: Villamos üzemű. Lásd a szakági műszaki leírást is.
 24. Járda: Az épület környezetében hagyományos megjelenésű járda nem készül, az épület részben térkőes burkolt felületen áll. A járda jellegű részek is térkőből készülnek, távlati burkolt felületté alakíthatóságuk érdekében.
 25. Hűtés: Az üzlet esetében helyet biztosítunk split klíma berendezések kültéri egységének elhelyezésére.

8. Parkoló és kerékpár-tároló számítás:

A tervezett épület üzleti tereinek összesített hasznos alapterülete legfeljebb 143 m². A vonatkozó jogszabályi elvárás 100 m² üzlettérig 1 beálló / 10 m², 100 m² fölött 1 beálló / 20 m². Fentiek szerint $100 / 10 + 43 / 20 = 10 + 2,2 = 13$ beálló biztosítandó, melyek közül egyet kell akadálymentes használata alkalmasan kialakítani. A 350/1 hrsz-ú önkormányzati tulajdonú területen tervezett parkoló ezt az igényt meghaladja, 17 + 1 beállást tervezünk.

A kerékpár tárolók esetében a vonatkozó előírás szerint 1000 m²-t nem meghaladó kereskedelmi jellegű tevékenység esetén 2 db tároló biztosítandó minden megkezdett 150 m² után.

Esetünkben ez 4 tárolót tesz szükségessé. Mint általában, a jogszabályi előírás teljesen életszerűtlen. Egy mezővárosban egy tervezett léptékű piac esetében nyilvánvalóan többen mennek kerékpárral. Ennek megfelelően az elvártnál több kerékpár tárolót létesítünk.

9. Alternatív és megújuló energia felhasználása:

Az épület energiaháztartását a déli tetőfelületen elhelyezett, kb. 8 kW energiát biztosító napelemekkel segítjük. A helyiségek, fedett-nyitott terek, burkolt felületek világítását korszerű, energiatakarékos LED világítótestek biztosítják. A fűtött terekben energiatakarékos fűtőkészülékeket tervezünk. A további gépészeti berendezések is korszerű, az energiát hatékonyan felhasználó típusok.

10. Akadálymentes használat:

Az építési engedélyezési tervhez külön akadálymentesítési leírás készül. A tervezéssel érintett épülethez biztosítjuk az akadálymentes parkolót, 50 méteren belüli elhelyezéssel. Mind az üzlet, mind a piactér és az akadálymentes mosdó akadálymentesen elérhetők.

11. Nyilatkozat az OTÉK 50. § (3) bekezdés követelményeinek való megfeleléséről:

Mint az építmény tervezője, nyilatkozom, hogy az megfelel a vonatkozó jogszabályoknak. Égéstermék elvezetők nem létesülnek. Jogszabályban meghatározottaktól való eltérés engedélyezése nem volt szükséges. A vonatkozó nemzeti szabványtól eltérő megoldást nem alkalmaztam. A tervezett építmény megfelel a mechanikai ellenállás és stabilitás; a tűzbiztonság, a környezetvédelem, a használati biztonság, a zaj elleni védelem, az energiatakarékosság és a hővédelem követelményeinek. Az energetikai elvárásokat költség optimalizált teljesítjük – a tervezési programban foglaltaknak megfelelően. Az ingatlan közmű ellátása a városi hálózatokról biztosítható. Az építményről érkező csapadékvizet a közeli, városi árokba vezetjük, a burkolati vizeket részben a környező zöldfelületre irányítjuk. A tervezett és a bontandó épület nem tartalmaz azbesztet. A tervezéshez szükséges

tervezési jogosultsággal rendelkezem. A tervezett építmény megfelel a tervezési programban rögzített elvárásoknak.

12. Közmű egyeztetések:

A jelen tervfázishoz szükséges módon a közmű nyilvántartásban tájékozódunk, a kapott adatokat figyelembe vettük, a geodéziai felmérés során a látható műtárgyakat felderítettük.

13. Megjegyzés, figyelmeztetés:

Beépítés előtt valamennyi faanyagot tartósan hatékony gomba-, rovarkártevők elleni, valamint lángmentesítő kezelésnek (pl. Lignotol) kell alávetni.

Valamennyi beépítendő anyag tekintetében az alkalmazástechnológiai előírásokban foglaltakat hiánytalanul be kell tartani.

Építéskor valamennyi munkavédelmi, baleset megelőzési előírást be kell tartani.

Az épület használatbavétele csak a szerkezetek nedvességtartalmának előírt szintre való csökkenése (az építéskor bevitt nedvesség távozása) után lehetséges.

A fokozott légzárású ablakok esetében a kényszerszellőzők nem hagyhatók el.

Az épület használata során különös gondot kell fordítani a rendszeres szellőztetésre, a páratartalom elvárt értéken való tartására.

Bármilyen felmerülő műszaki probléma esetén a tervező véleményének kikérése szükséges.

A tervezett munkálatok kivitelezése teljeskörű kiviteli tervek birtokában lehetséges.

Pécs, 2019. március

Kokas Ignác
építész
É/1-02-0122

MŰSZAKI LEÍRÁS KIEGÉSZÍTÉSE

a

SELLYE, 348/10 HRSZ.

alatti

"KISTERMELŐI PIAC KIALAKÍTÁSA SELLYÉN"

MÓDOSÍTOTT ÉPÍTÉSI ENGEDÉLYEZÉSI TERVÉHEZ

1. Adatok:

1. Megrendelő: Sellye Város Önkormányzat
7960 Sellye, Dózsa Gy. u. 1.
2. Tervező: Kokas és Társa Építész és Településtervező Iroda Kft.
7627 Pécs, Havi-hegyi út 66.
Kokas Ignác É/1-02-0122
3. Létesítmény: „Kistermelői piac kialakítása Sellyén”.
4. Létesítmény helye: Sellye, 348/10 hrsz.

2. Az építéshatósági eljárásban közreműködő hatóságok: (Az 531/2017 (XII.29.) Korm rendelet alapján)

Szakkérdés, a bevonás indoka	Eljáró szakhatóság
50 kVA-t meghaladó beépített összes villamos teljesítmény	Fővárosi és megyei kormányhivatal mérésügyi és műszaki biztonsági hatáskörében eljáró járási (fővárosi kerületi) hivatala
Munkahely létesítése (üzlet)	Fővárosi és megyei kormányhivatal népegészségügyi hatáskörében eljáró járási (fővárosi kerületi) hivatala
Élelmiszer árusítása	Megyei kormányhivatal élelmiszerlánc-biztonsági és állat-egészségügyi hatáskörében eljáró járási hivatala

Pécs, 2019. április

Kokas Ignác
építész
É/1-02-0122

ERŐSÁRAMÚ ÉPÜLETVILLAMOS MŰSZAKI LEÍRÁS

A

SELLYE Hrsz.: 348/10 telken kialakítandó „KISTERMELŐI PIAC” Módosított építési engedélyezési tervdokumentációjához.

Megrendelő: Sellye Város Önkormányzat, 7960 Sellye, Dózsa György u. 1.

1./ A tervezett beruházás villamos berendezésének létesítési sajátosságai:

A leendő Kistermelői piac városi környezetben történő elhelyezését, létesítési koncepcióját és kialakítási szándékát részletesen lásd az építészeti műszaki leírásban.

A módosított létesítési koncepció három fő területen tér el az eredeti, 2018. évben tervezettől:

1. Az épületi belső piactér alapterülete cca. 65 m²-el csökken,
2. Egy üzlet tervezett az eredetileg létesítendő két üzlet helyett, valamint
3. Villamos energiával tervezett a létesítmény fűtése, - a gázbekötés elmaradásával.

A tervezett kistermelői piac a következő komplex villamos berendezések létesítését jelenti kiviteli tervezést igénylő rendszerekből össze állítottan:

- Villamos hálózati csatlakozás és elszámolási fogyasztásmérés E.ON Zrt közreműködéssel,
- A piaci csarnoképület létesítmény komplex erősáramú épületvillamos berendezése,
- Fotovoltanikus napelemes villamosenergia termelő rendszer, és az épület
- Villámvédelmi berendezésének tervezése.

A tervezett létesítmény műszaki alapadatai:

- Névleges feszültség: 3x400/230 V, 50 Hz
- Érintésvédelem: TN rendszer, + EPH (NULLÁZÁS)
- Vill. hálózati csatlakozás: 3 fázison, 4x95mm² keresztmetszetű földkábelrel,
- A várható egyidejű villamos hálózati csatlakozási érték: 54kVA, mely 3x80A-os értékű Áramszolgáltatói biztosítókkal vételezhető.

Összességében a Kistermelői piac erősáramú épületvillamos berendezési kialakításának egy olyan létesítési rendszere tervezett, hogy egy jól felépített: biztonságtechnikai, tűzvédelmi, érintésvédelmi, villámvédelmi, üzemeltetési és munkavédelmi szempontból is mindenben megfelelő villamos berendezés valósuljon meg.

2./ A Létesítmény villamos hálózati csatlakozása és elszámolási fogyasztásmérése:

Hálózati csatlakozás: A létesítendő Kistermelői Piac üzemeltetéséhez szükséges villamos energiaellátást - előzetes egyeztetés alapján - az E.ON Dél-dunántúli Áramhálózati Zrt. biztosítani tudja. Az energiaellátás műszaki és gazdasági feltételeit az E.ON Zrt. a tulajdonos (beruházó, üzemeltető) részéről benyújtásra kerülő előzetes igénybejelentés alapján határozza meg.

A létesítmény kivitelezési szándékának megszervezésekor, - az azzal járó ügyintézőkkel egyidőben - a szükséges előzetes igénybejelentés és egyeztetések lefolytatásához javasoljuk, hogy megbízás alapján vegyék igénybe egy ehhez az ügyintézéshez szükséges, megfelelő szakmai jogosultsággal rendelkező és az E.ON Zrt. -nél regisztrált, valamint helyi ismeretekkel rendelkező villamos szakember / villanyszerelő közreműködését.

Villamos fogyasztásmérés: 3 fázisú, direkt elszámolású un. Ad/Vesz méréssel tervezve.

Az elszámolási fogyasztásmérés és a tűzvédelmi főkapcsoló elhelyezését - építészetiileg biztosított helyen - a szélfogó helység Ny-i oldalába süllyesztetten tervezzük „kívülről kezelhetően”, kültéri por és páramentes tokozott elosztóberendezés kivitelben.

Az Ad/Vesz mérést a csarnok tetőszerkezetére tervezett fotovoltanikus napelemes rendszerű energiatermelés végett szükséges létesíteni.

3./ Fotovoltanikus napelem villamosenergia termelő berendezés:

A csarnoképület tetejére mintegy 8.500kWh/év energiatermelésű napelemes rendszer telepítése tervezett, amely kedvezően befolyásolja, azaz csökkenti az épület közműhálózatról vételezendő villamosenergia igényét. A déli fekvésű 30fokos dőlésű tetőfelület ideális telepítési lehetőséget biztosít. (A napelem táblák elhelyezését lásd az építészeti tervdokumentációban).

A napelemes rendszer működtetéséhez szükséges áramköri elemek – inverter – telepítését a fűtött iroda helységben tervezzük elhelyezni, mint a piac kisfeszültségű főelosztó berendezését.

4./ A piaci építmény külső és belső komplex erősáramú épületvillamos berendezései:

A tervezett villamos berendezések rendszertechnikai kialakítása:

- A kültéri, Áramszolgáltató részéről plombálható fogyasztásmérő szekrényt - a benne elhelyezendő Ad/Vesz mérővel - közvetlen leolvasási hozzáférést biztosítva tervezzük elhelyezni a fenti 2.-es pontban leírtaknak megfelelően.
- A 3 fázisú hálózati csatlakozás kiépítését – az E.ON dél-dunántúli Áramhálózati Zrt. részéről – földkábel hálózattal tervezve igényeljük.
- A Kistermelői piac, mint létesítményi komplexum erősáramú épületvillamos főelosztóját az irodaépületben tervezzük elhelyezni. A villamos főelosztóból minden önállóan kezelhető technológiai egység, így a vizes blokki épületrész, valamint az üzlethelységi is önálló fővezetéki leágazást és elosztó berendezést kap.
- Az üzlethelység főelosztóból szerelt fővezetéki leágazását – az üzlethelység kiadhatósága végett - a főelosztóban elhelyezett ún. almérővel tervezzük mérhetővé tenni.

A villamos berendezések szerelési módja és anyaga:

- A csarnok épületi piactér villanyszerelését falon kívüli, ún. könnyűszerkezetű szerelésteknológiával tervezzük megvalósítani.
- Az egyes – kerámia falazatú - helységek belső villamos hálózati létesítését alapvetően falba süllyesztett, védőcsőbe húzott M-1kV Cu. (réz) erű vezetékhalózzal tervezzük. Ahol a védőcsővezés falba bevésése nem lehetséges ott vakolat alatti MM-fal 1 kV -os vezetékhalózzal, esetenként NYM-J kiskábel, aljzatbetonban szükséges szereléshez pedig SYMALEN típusú védőcsővel ellátott szerelésteknológiát tervezzük.

A piac létesítmény 34kVA-os fűtési igényét – beruházói szándék alapján – villamos üzemű berendezésekkel tervezzük, az egyes helységfunkcióknak legmegfelelőbb technológiával:

- A piactér fűtését 2 db 3 fázissal üzemelő 9kW-os termoventilátorral,
- A vizes blokk (ffi és női WC, mosdók, akadálymentes WC és személyzeti öltöző) és az iroda fűtését helységenként 1-1db villamos NORD típusú radiátorral, valamint az üzlet fűtését 1db SPLIT 2,5kW-os hűtő-fűtő klíma berendezéssel tervezzük biztosítani.

Világítási berendezések kivitele, szerelési módja:

- A piactéri csarnokban, az irodában, valamint az üzlethelységben korszerű LED fénycsöves lámpatesteket,
- A kiszolgáló helységekben (WC-k, raktár helységek, tárolók stb.) E-27-es foglalattal szerelt burával ellátott lámpatesteket tervezzük – az egyes helységek védettségi fokozatának megfelelő tömítettséggel – hogy LED illetve energiatakarékos fényforrások egyaránt alkalmazhatók lehessenek.
- Az épület helységeinek belső világítása megfelelő lámpatest típusokkal és „kiosztások” figyelembevételével létesítendő úgy, hogy a megvalósuló világítási berendezések kielégítsék az MSZ 6240 és az MSZ-EN 12464-1 szabványokban támasztott követelményeket.

Egyéb erősáramú villamos berendezések:

- Gyengeáramú, elektronikai berendezések csatlakoztatása és
- Épületgépészeti működtetések: Fűtés, melegvíz készítés és szellőzés energiaellátása.

5/. **Külső világítás:** épületre szerelt lámpatestekkel tervezett.

6/. **Túlfeszültség, villám és érintésvédelem:**

Az elektronikai berendezések védelmére az elosztókban túlfeszültség korlátozó védelmi rendszerek, érintésvédelemi célból pedig áramvédő kapcsolók felszerelése szükséges.

Élet és épületvédelem szempontjából a csarnok épületét tetőre szerelt mechanikus villámvédelmi berendezéssel javasoljuk ellátni, a VILLÁMVÉDELMI KOCKÁZAT elemzésnek megfelelően, mely szintén a kiviteli tervezés tárgyát képezi.

A létesítésnél betartandó kiemelt fontosságú Szabályzatok, rendeletek és szabványok:

Üzemi / Tűzvédelmi szabályzatok:

MSZ 1585:2009	Erősáramú üzemi szabályzat
MSZ EN 50110-1:2005	Villamos berendezések üzemeltetése
OTSZ, 54/2014 (XII.5) BM	Országos Tűzvédelmi Szabályzat, BM rendelet

Létesítésre, üzemeltetésre vonatkozó ún. alapszabványok:

MSZ 2364- és	
MSZ HD 60364 sorozat	Legfeljebb 1000V névleges fesz. eá. villamos berend. létesítése,
MSZ HD 60364-1:2009	Kisfeszültségű villamos berendezések, fogalom meghat.
MSZ-EN 12464-1:2000	Beltéri mesterséges világítás követelményei,
MSZ EN 61439-1 és 2	Biztonságos és megbízható kisfeszültségű kapcsoló- és vezérlőberendezések alapkövetelményei,
MSZ HD 60364-1,4...7	Épületek villamos berendezéseinek létesítése,
MSZ EN 50110-1:2005	Villamos berendezések üzemeltetése,
MSZ EN 61140:.....	Villamos berendezésekre és villamos szerkezetekre, vonatkozó közös szempontok

Tervezői nyilatkozat:

Alulírott felelős szakági tervező, kijelentem, hogy a nevezett létesítmény engedélyezési tervét a vonatkozó létesítési szabványok, jogszabályok és közzétett előírások figyelembevételével és azok betartásával végeztem el. A tervezett létesítmény épületvillamos műszaki berendezése megfelel: az MSZ 1585:.. erősáramú üzemi szabályzatnak, az MSZ 2364-... a kisfeszültségű villamos berendezések létesítési előírásainak, az MSZ EN 61439-1 és 2 a kisfeszültségű kapcsolóberendezések létesítési alapkövetelményeinek, az MSZ HD 60364-... épületek villamos berendezéseit meghatározó létesítési alapszabványok előírásainak, valamint az új OTSZ 54/2014 Országos Tűzvédelmi Szabályzatnak, a 2015. III. 15.-én életbe lépett: 2014. XII. 05. BM rendeletnek, a munkavédelmi törvénynek, valamint az érvényben lévő – erre a létesítményre vonatkoztatható - egyéb országos szabványoknak, jogszabályoknak, az általános és eseti előírásoknak.

Kijelentem továbbá, hogy a Baranya Megyei Mérnöki Kamara tagja vagyok és az ezen létesítmény erősáramú épületvillamos berendezésének tervezéséhez szükséges megfelelő és érvényes tervezői jogosultsággal rendelkezem!

Pécs, 2019. március

Dlusztus Alajos
Építményvillamossági tervező mérnök
Mérnök Kamarai Tervezői Névjegyzékszám: V-02-0010.



Tervező: Bárdosné Scherer Éva

Épületgépészeti műszaki leírás

Kistermelői piac kialakítása Sellyén
Sellye, HRSZ: 348/10
módosítottépítési engedélyezési terve

Építtető:Sellye Város Önkormányzata
Sellye, Dózsa Gy u 1

Tartalomjegyzék:

1. Általános leírás, tervezési feladat
2. Közműcsatlakozások, tervezési határ
3. Vízellátás, tűzvízellátás,
4. Szennyvízelvezetés,
5. Csapadékvíz elvezetés
6. Központi fűtés, klímaberendezés
7. Szellőzés
8. Gázellátás
9. Alternatív energia
10. Tűz,- munkavédelmi környezetvédelmi előírások
11. Tervezői nyilatkozat

1.Általános leírás

Az építtető egy kistermelői piacot kíván létrehozni a területen. A korábban tervezett épület az építész tervek alapján módosításra került.

Tervezési feladat a módosított tervek alapján a fedett piac, és a hozzá kapcsolódó szociális blokk, üzletterek gépészeti rendszerének tervezése.

Általános adatok: A határoló falak hőszigetelő blokkteglából épülnek

30 cm vastagsággal (pl. Porotherm 30 N+F), külső oldalán 12 cm hőszigetelő réteggel. A pillérek vasbeton szerkezetek. Az épület szerkezeti rendje szeglemezes rácsos tartóval fedett csarnok jellegű, vasbeton pillérekkel erősített falazott határoló szerkezettel.

Hagyományosan értelmezhető földem nem készül, a fűtött tereket a szeglemezes tartók alsó síkján szerelt „tetőtéri térelhatárolás” jellegű burkolattal kerül elhatárolásra.

2.Közműcsatlakozások

A területen víz-szennyvíz-gázközműhálózat áll rendelkezésre.

Az épületen kívüli víz-szennyvíz-csapadékvízellátást a mélyépítési dokumentáció tartalmazza. A várható víznyomás 3,5bar

3. Vízellátás

3.1 Hidegvízellátás:

Az ingatlan vízmérőaknája az ingatlan telekhatárán a mélyépítési terv szerint kerül elhelyezésre.

A vízmérőaknától a vízvezeték földárókban érkezik az épülethez. Hidegvíz mellékmérőt az üzlet vízfogyasztásának mérésére az üzletben helyeztünk el.

A szociális blokkba történő belépésnél egy visszaöblíthető kivitelű mechanikus vízsűrőt helyeztünk el. Az üzletbe a piactéren keresztül szabadon szerelve jut el a vízvezeték az üzlet területére.

Az alapvezetékek és ágvezetékek ötrétegű műanyagcsövek.

A szabadon, falszerkezetben és álmennyezetben vezetett csövekre Tubolit DG párazáró hőszigetelés kerül.

Létszám:

Üzletek: 1 fő eladó - állandó üzemmel

Piac: 10 fő árus, napi legfeljebb 50-60 vásárló - heti hat alkalommal.

Külső megközelítésű, nyilvános illemhelyek: a vásárlók 5 -10 %-a használja, valamint a buszmegálló miatt nemenként kb. napi 15-20 fő.

Az épület vízigényének meghatározása:

10 fő árus-eladó:10x50 l/nap		0,5 m ³ /nap
Vásárlók:20x10 l/nap	0,2 m ³ /nap	
<u>Takarítás:</u>		<u>0,2 m³/nap</u>
Összesen:		0,9 m³/nap

3.2 Melegvízellátás

Központi melegvízellátás a szoc.épületrészben, ill az üzletben van.

A szoc blokkban a használati melegvíz ellátást az öltözőben elhelyezett 50 l-es elektromos melegvízbojler biztosítja. Zuhanyzó nincs, ezért melegvízvezetékét csak a mosdókhoz terveztünk kiépíteni.

Az üzletben a szükséges melegvizet a mosdó alá helyezett 10 l-es elektromos vízmelegítő biztosítja.

A melegvízes alapvezetési rendszerhez cirkulációshálózatot a rövid szakasz miatt nem szükséges kiépíteni.

A vezeték szerelés és anyaga megegyezik a hidegvíznél leírtakkal.

3.3 Berendezési tárgyak : A berendezési tárgyak alapvetően Alföldi saniterek, Mofém szerelvények, a piac térben rozsdamentes falikút, ivókút, és kézmosó.

Nyomáspróbák, fertőtlenítés: A nyomóvízvezetési hálózatot kivitelezés után nyomáspróbának a szennyvízhálózatot tömörségi próbának kell alávetni, melyet jegyzőkönyvben kell rögzíteni.

A nyomáspróba után a vezetékfertőtleníteni kell és a vízmintát az Antsz –tel bevizsgáltatni szükséges.

Fertőtlenítés:

A teljesen tiszta mechanikai szennyeződéstől mentes nyomóvezeték az MSZ 15286/1999. 6. szakasza szerint kell fertőtleníteni, a beüzemeléshez el kell végezni az Antsz IV.50-126/2/2003 szerinti vizsgálatokat.

3.4 Tűzivíz ellátás

Az épület részletes tűzvédelmi leírását, az oltóvíz szükségletet a tűzvédelmi műszaki leírás tartalmazza.

Az épület D tűzvédelmi besorolású, egy tűzszakaszból áll.
Belső tűzivíz hálózatot nem kell kiépíteni.

4. Szennyvízellátás

Az épület szennyvízkicsatlakozás tervezési határ az épülettől 1,0 m. Az épületen kívüli vezetékhalózatot a mélyépítési dokumentáció tartalmazza. A kicsatlakozások gravitációs rendszerűek. A piac területén lévő falikút és edénymosóhoz tálcás összefolyót és homokfogót terveztünk beépíteni.

Szennyvíz alapvezeték földárókban szerelt vezeték. .

Szennyvíz alapvezeték lejtése 1%

Az alapvezetékek, ejtők, ágvezetékek anyaga geberít pe cső.

A keletkezett szennyvíz minősége normál fekáliás.

A gravitációs szennyvízrendszereket tetősík fölé vezetett szellőzőkkel láttuk el, melyek biztosítják az átszellőzést, és a káros nyomásingadozás létrejöttét.

A keletkező szennyvíz mennyisége 1,15 m³/nap

Technológiai, vagy zsíros szennyvíz a tervezett épületben nem keletkezik.

5. Csapadékvíz

A csapadékvíz elvezetés külső ereszcatornás építész terv szerinti kivitelű, a csapadékvíz elvezetést a mélyépítési dokumentáció tartalmazza.

6. Fűtés hőenergia ellátás, klímaszerelés

Az energetikai számítások szerint a piac tér fűtési hőigénye 12 kW, a szociális blokk hőigénye:2,5 kW, az üzletek hőigénye:3,0 kW

Összes hőigény:17,5 kW

6.1 Piac tér

Piac tér: A hőellátást a piac tér területén 2 db AirventENV R9 falí, elektromos termoventillátor biztosítja, 2 x 9 kW = 18 kW össz fűtőteljesítménnyel.

6.2 Szociális blokk, iroda:

A szerény méretű fűtendő, temperálandó szociális blokkot és irodát villamos üzemű fűtéssel látjuk el.

Tervezett elektromos fűtőtestek típusa: Nobo Fjord elektromos fűtőtest. NOBO Fjord Az új generációs elektromos konvektorok elektronikájában elhelyezett digitális hőérzékelő 0,05°C pontossággal érzékel, mely a lehető legegyszerűsebb hőtartást biztosítja. Az elektromos konvektorok 0,5 W készenléti fogyasztása, iparágában elsőként a 2025-ös energetikai szabványnak is megfelel. Mindezek az újítások energiatakarékosabb üzemeltetést biztosítanak.

6.3 Üzlet:Az üzlet fűtésére fűtő-hűtő splitklímát terveztünk beépíteni, fűtési teljesítménye 2,5 KW

6.4 Klímaszerelés

Az üzletben elhelyezésre kerülő 1 db fűtő-hűtő splitklíma 2,5 KW teljesítményű.

A kültéri egységei építész terv szerint a padlástérben fix zsalú mögött kerültek elhelyezésre. Technológiai hűtési igény nincs.

7. Mesterséges szellőzés

7.1 Piac tér:

A piac térnek gépi szellőzési igénye nincs, ettől függetlenül az építész terv szerinti kialakítással gravitációs kiszellőzést terveztünk kiépíteni a piactér esetében.

7.2 Szociális blokk szellőzés:

Az épület helyiségei általában természetes úton szellőztethetők. A belső terű vizes helyiségek számára helyi, villanykapcsolóról indított ventilátoros elszívást terveztünk kiépíteni. A szükséges levegő utánpótlás ajtórácsokon keresztül biztosított.

7.2 Közlekedő hő-és füstelvezetése

Atűzvédelmi műszaki leírás szerint az épületben nem jön létre 1200 m²-nél nagyobb alapterületű helyiség, sem menekülési útvonal sem egyéb olyan új körülmény, amely miatt hő- és füstelvezető rendszert kellene kiépíteni.

Ezért gépi füst-, és hőelvezetés és légpótlás kialakítására nincs szükség.

8. Gázellátás

Az ingatlan gáz csatlakozó vezetékkel nem rendelkezik. Az épület fűtése villamos energiahordozóval történik, ezért gázenergiára nincs szükség.

9. Alternatív energia

Az épület energiaháztartását a déli tetőfelületen elhelyezett villamos terv szerinti napelemek segítik. A napelemek rendszerleírását az villamos műszaki leírás tartalmazza.

10. Tűz, munkavédelmi, környezetvédelmi előírások.

A kivitelezés során a munkavédelemről szóló 1993. Évi XCIII. Törvény, ill. az 1996 évi XXXI. Törvény / tűz elleni védekezés / előírásai betartandók.

A zajvédelem előírásokat a 27/2008(XII.3) KvVM-EüM rendelet szerint kell betartani.

Tervezői környezetvédelmi nyilatkozat: A tervezett rendszer megfelel a jelenkori környezetvédelmi előírásoknak és követelményeknek.

A levegőminőségi határértékekről megjelent a 14/2001.(V.9.) Köm-EüM-FVM együttes rendeletben meghatározott határértékeknek megfelelnek a készülékek.

11. Tervezői nyilatkozat

A tervezés során a 11/2013(III.21)NGM rendelet, OTÉK, OTSZ utasításait, ill. a vonatkozó szabványokat, előírásokat betartottam, azoktól való eltérés nem volt szükséges. A tervezett rendszer a jelenkori műszaki követelményeknek megfelel, azbesztet nem tartalmaz, a biztonságos és a környezetet nem károsító kivitelezés és üzemeltetés tárgyi feltételeit biztosítja

Pécs, 2019.márc.

BárdosnéScherer Éva
épületgépészeti-mérnök tervező
7625 Pécs, Antal u. 8.,
e.mail:sepgep@t-online.hu
Kamara:GT-02-0015

MŰSZAKI LEÍRÁS ENGEDÉLYEZÉSI TERVHEZ

GYENGEÁRAMÚ RENDSZEREK

**Kistermelői piac kialakítása Sellyén
7960 Sellye, Hrsz.: 348/10**

Készítette: TG NetCom Kft.

Tervező: Gungl Péter

Kamarai azonosító: 02-1015

Tervezői nyilatkozat

a 7960 Sellye, Hrsz.: 348/10 szám alatti területen kialakítandó kistermelői piac gyengeáramú rendszereinek kivitelezéséhez.

Strukturált hálózat, vagyonvédelmi és térfigyelő rendszer.

Tervezett építési tevékenység megnevezése és leírása: 7960 Sellye, Hrsz.: 348/10 szám alatti területen kialakításra kerülő kistermelői piac gyengeáramú rendszereinek kivitelezése.

Szakági tervező adatai:

A tervező neve: Gungl Péter gyengeáramú tervező

A tervező címe: 7630 Pécs, Francia u. 1.

A tervezői jogosultság száma: HI-V 02-1015, HI-VN 02-1015 (BMMK)

Létesítmény jellege: Strukturált kábelezési rendszer építése. Vagyonvédelmi és térfigyelő rendszer telepítése.

A tervezett rendszer hagyományos távbeszélő, árnyékolt és árnyékolatlan (U/UTP, F/UTP, Cat5, Cat6, Cat6A, Sw, Fv stb.) strukturált hálózati alkotóelemek felhasználásával készül.

Az általunk készített tervdokumentáció műszaki megoldásai megfelelnek a vonatkozó jogszabályoknak, így a munkavédelemről szóló törvény, a nemzeti szabványban és az ágazati, illetve a távközlési szabványokban és szociális normatívákban, valamint az egészségügyi és szociális tervezési irányelvekben szereplő előírásoknak, azok figyelembevételével készültek és azoktól nem térnek el. A tervanyag a beruházásra vonatkozó biztonsági, munkaegészségügyi és szociális igényeket kielégíti.

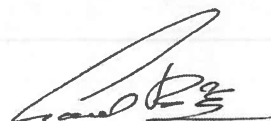

Pécs, 2019. március 12.

Gungl Péter
gyengeáramú tervező

MŰSZAKI LEÍRÁS

Gyengeáramú rendszerek

1. Műszaki feladat általános bemutatása

Tervezési feladat a kialakításra kerülő új kistermelői piactér – 7960 Sellye, Hrsz.: 348/10 szám alatt - gyengeáramú rendszereinek engedélyezési terv szintű műszaki definiálása a rendelkezésre álló Megrendelői igények alapján.

A jelenlegi terület piaci célokra szolgál, de a Megbízó Sellye Város Önkormányzata, úgy döntött, hogy pályázati források bevonásával új piaci terület alakít ki, amely multifunkcióstérként is üzemelne a jövőben. A helyi termelők számára kíván a település korszerű elárúsító helyet biztosítani, amely a tervben szereplő fedett épületrészek kapcsán alkalmas lesz helyi rendezvények lebonyolítására is.

A tervezett közösségítér és az épület 21. századi műszaki feltételekkel kerülnének kialakításra, ennek részeként korszerű gyengeáramú infrastruktúrával felszerelten. A területen a piactér mellett, üzlethelyiségek és raktárak kerülnének kialakításra, amelyek gyengeáramú igényeinek ellátására belső informatikai kábelezés, elektronikus riasztó és térfigyelő rendszer kialakítása a cél.

2. Tervezésre kerülő gyengeáramú rendszerek

Strukturált hálózat U/UTP Cat6 kábelezési rendszer az üzlethelyiségek számára vezetékes csatlakozással, illetve az egész területen megfelelő lefedést biztosító vezeték nélküli hálózattal kerülné kivitelezésre. Gyengeáramú hálózati rendező, a piacfelügyelet irodájában kerülné felszerelésre, amely kiszolgálja a piacterület gyengeáramú igényeit. Itt végződtenénk a szolgáltatói csatlakozást, illetve itt kapna helyet a térfigyelő rendszer rögzítője is. A tervezendő rendező közepes

méretű fali rack szekrény. A vezeték nélküli hozzáférési pontokat az épület belső és külső homlokzatán helyeznénk el, a tervezésre kerülő eszközök PoE távtáplálással üzemelő berendezések. A gyengeáramú rendszer működéséhez szükséges aktív eszközöket és szünetmentes tápegységet a tervezett felhasználásnak megfelelően kell kiválasztani. A strukturált hálózat szolgáltatná ki a térfigyelő rendszer hálózati igényeit a passzív kábelezéssel és a tervezett aktív eszközökkel.

Elektronikus riasztórendszer a helységek belső tereinek vagyonvédelmét látná el klasszikus mozgás és nyitásérzékelőkkel. A rendszert a helységek használatának megfelelően tagolnánk riasztási partíciókra, ehhez rendelve az épületen belüli kezelőket. A riasztóközpont a rack szekrény mellett, az irodában nyerne elhelyezést, a kezelőket a bejáratokban szerelnénk fel. Az üzletet a települési önkormányzat bérbe kívánja adni, ezen helyiségben önálló riasztókezelővel kell számolni.

A piacterület megfigyelésre IP alapú térfigyelő rendszer kerülne kialakításra, amely kamerák képét a rendezőszekrényben elhelyezésre kerülő NVR tárolná. A kamerákkal a terület megfigyelését kívánjuk biztosítani az esetleges rongálásokat megelőzendő.

A felszerelésre kerülő kamerák kültéri kivitelű nagy felbontású IP kamerák lesznek, amelyek PoE villamos táplálással rendelkeznek. A telepített rendszer feleljen meg a mindenkor hatályos adatvédelmi törvény előírásainak (3 napos tárolás), de alkalmas legyen a 14 napos - felbontástól függő - rögzítésre is. A teljes rendszer szünetmentes villamos táplálását lokális UPS biztosítaná.

3. Nyomvonalépítés

A területen és az épületen belüli és kívüli nyomvonalak a villamos tervezővel egyeztetve kerülnek kialakításra. A helyiségekben falba süllyesztett védőcsövezés kerülne kialakításra a szerelvények irányában. A védőcsövezésnek csak a gyengeáramú rendszerek kábelezését szabad tartalmaznia szabványosan elválasztva az erősáramú vezetékektől! Az épület külső megtáplálását tartalék kapacitással rendelkező talaj szintje alá süllyesztett KPE védőcsövezéssel kell

kialakítani. A nyomvonal keresztmetszetét, úgy kell tervezni, hogy tartalékkapacitást biztosítson későbbi gyengeáramú rendszerek kiépítésére.

Pécs, 2019. március 12.

A handwritten signature in black ink, appearing to read 'Gungl Péter'.

Gungl Péter

KIS-BOGDÁN ANDRÁS
7636 Pécs, Fenyver dűlő 68.
☎: 20/446-0206

TARTÓSZERKEZETI MŰSZAKI LEÍRÁS

a
Sellye Város Önkormányzat
7960 Sellye, Dózsa György u. 1.
által
7960 Sellye
(hrsz.:348/10.)
alatti telken
Kistermelői piac kialakítása Sellyén
építési engedélyezési tervéhez

Általános rész:

A tervezett épület a telken meglévő fedett-nyitott épület északi oldalán kerül elhelyezésre.

A telek közel vízszintesnek tekinthető, a telket a 99.94-100.08 mBf. szintek jellemzik.

A tervezett épület padlószintje: $\pm 0.00 = 100.15$ mBf.

A tervezett épület leírása:

Az épület alaprajzilag téglalap alakú, 12.84x17.37 m befoglaló mérettel.

Az épület 12.0 m falközzel készül.

Az épület középső részén készül a piac tér, az épület nyugati végében szociális blokk, a keleti végében iroda és üzletek készülnek.

Az épület nyereg tetővel készül, 30 fokos tető hajlással.

Az épület felszerkezete 30 cm vtg. falazott falakkal készül, a falakban monolit vb. merevítő pillérekkel. A tetőszerkezet szeglemezes fa rácsos tartókkal készül.

A merevítő pillérek a homlokzati főfalakban készülnek 25x25 cm mérettel. A pillérek befogott vb. pilléreként készülnek, az alapozásból befogási nyomaték felvételére alkalmas módon kell őket kitüskézni. A pillérek veszik fel az épületre ható szélnyomást.

A falak felső síkján monolit vb. koszorú készül 25/20 cm mérettel.

A koszorúk felső síkja +3.70 m.

A koszorúkat a sarkokon erősítő vasalással kell ellátni.

A koszorúba M16 töcsavarokat kell bebetonozni 1.0 m-ként a 15/5 cm talpszeleмен lerögzítésére.

A piac tér északi és déli oldalán üveg portállal készül. Ezen a részen a vb. pillérek között 25/40 cm vb. gerenda készül +2.55 m alsó síkkal.

A piactér feletti rácsos tartók alsó öve 22 fokos hajlásszöggel készül. A tartó alsó övének 1.10 m hosszú szakasza a támaszoknál vízszintesen készül. A tartó magassága a gerincnél 1.65m. A piac tér felett 11 db rácsos tartó készül.

A vizesblokk és iroda részek felett a rácsos tartók vízszintes alsó övvel készülnek. Így a rácsos tartó magassága gerincnél 3.79m. Ezeken a részeken 5-5 db rácsos tartó készül.

A szeglemezes rácsos tartók 85 cm-es tengelytávolsággal készülnek.

A szeglemezes rácsos tartók faanyaga szélezett fenyő fűrészáru.

A szeglemez MiTek M16H és M14 típusú.

A szeglemek bepréseléséhez présgép szükséges. Más módon (pl. kalapálással) a szeglemez a fába préselni nem lehet!

A faanyagot a tartók gyártása során, az egyes faelemek leszábása után, de még a tartók összeépítése előtt gomba-rovarölő szerrel kezelni kell áztatással..

A tartókat 15/5-ös talpszelemenre kell helyezni.

A szeglemezes rácsostartók karcsú szerkezetek, ezért különös gondossággal kell eljárni a szerkezet térbeli merevítésénél.

A tartók merevítése céljából a felső övek síkjába ~10 m-ként szélrácsokat kell betenni.

A szélrácsokat 4,0x100-as Simpson bordásszegekkel ~30 cm-ként kell bekötni az övek közé. A szélrács mezőket szegszalag andráskeresztekkel össze kell kötni. A szegszalagokat megfeszített állapotban kell leszegezni a szélrácsok végeihez.. A szegszalagokat végein a szélrácsoknál az összes szeglyukba kell szeget ütni, a közbenső tartókhoz nem kell leszegezni.

Az oromfalak szerelt falakként készülnek a vb. koszorúk feletti részen.

A kisebb nyílások felett Porotherm elemmagas áthidalók kerülnek beépítésre, nyílásonként 3-3 db áthidalóval.

Az épület északi részén fedett nyitott buszváró készül, szélfogóval.

Ezen épületrész 3 db haránt irányú, 20 cm vtg. monolit vb. fallal készül.

A falak felett 20-26 cm vtg. vb. lemez készül, +2.50 m alsó síkkal, lejtésben készülő felső síkkal. A vb. lemez piac felőli élénél 26 cm vtg. a vb. lemez, a peremen a lemez vastagsága 20 cm.

A földém alaprajzilag trapéz alakú.

A szélfogó és buszváró a piac épülettől eldilatálva készül.

Alapozás:

A területre Balázs Ferenc készített talajmechanikai szakértő véleményyt.

A területen 3 db fúrás készül, átlagosan 4 m hosszakkal.

A felszint 30-90 cm vtg. homok feltöltés réteg fedi, mely alapozásra nem alkalmas.

Ezen réteg alatt barna finom iszap réteg települt 70-90 cm vastagsággal, mely alatt közepes homok található. Ezen rétegek alapozás alkalmasak.

Az alapozási síkot a terepszint alatti 1.2 m mélységben kell felvenni a teherhordó iszap ill. homok talajokban, min. 30 cm-es beágyazódással.

A talajvíz a terepszint alatti 1.6 m mélységben jelentkezett.

A mértékadó talajvíz szintje a terepszint alatt 1.10 m mélységben becsülhető.

A talajvíz nem agresszív.

Az építkezés során talajvízre a 1.2-1.5 m-nél mélyebb gödrökben kell számítani.

A víztelenítés 50 cm vízoszlop magasságig nyíltvíztartással megoldható, ennél nagyobb vízoszlop magasság esetén vákuumkutas talajvízszint süllyesztés válik szükségessé.

Az épület alapozása pontalapokkal készül, melyek a vb. pillérekhez igazodnak.

A pontalapok általános esetben 1.0x1.5 m alaprajzi mérettel készülnek, a sarkokon 1.20x1.20 m a pontalapok mérete.

Az alapokat vasalással kell ellátni. Az alapokból a vb. pilléreket befogási nyomaték felvételére alkalmas módon ki kell tüskézni.

A pontalapokat 25/25 cm méretű monolit vb. talpgerendák kötik össze.

Az alapozási sík csak a feltöltés mentes, háborítatlan, teherhordó, termett talajon vehető fel, a fagyhatár alatt, tekintettel a szomszédos épületek és a telken bontandó épület alapozási síkjára. Az alapozási síkot a mindenkori terepszint alatt min. 1.2 m mélységben kell felvenni.

A piac padlója 18 cm vtg. műanyag szál erősítésű ipari padlóval készül. A padló alsó síkja -0.18m.

A falazott épületeknél 10 cm vasalt aljzat készül, melynek peremén 25/25 cm méretű talpgerenda készül. A vasalt aljzat -0.30 m alsó síkkal készül.

A piac és a két oldalsó funkció között „L” keresztmetszetű talpgerenda készül, mely összekapcsolja a vasalt aljzatot és az ipari padlót. Ezen talpgerenda harmadaiban 80x80 cm méretű pontalapok készülnek.

Az ipari padló a talpgerendák között készül, utólag betonozva. Az ipari padlót csak akkor szabad készíteni, amikor az épület már zárttá tehető.

A piac északi és déli oldalán a talpgerenda külső síkja vág az üveg portál belső síkjával. Emiatt ezen a részen az üvegportál külső síkján készülő vb. pillérek a pontalapok felső síkjáról indulnak. A többi vb. pillér a talpgerendák felső síkjáról indul.

A számítások során $\sigma_a=220$ kN/m² határfeszültség alapértékkel számoltunk..

A vasalt aljzat alatti kavics ágyazatot 95 % rel. tömörségűre kell tömöríteni.

A válaszfalak alatt a vasalt aljzatot gerenda szerűen meg kell vastagítani.

A vastagítás mértéke: 20/20cm.

A felszíni vizek elvezetéséről az építés ideje alatt és a végleges állapotban is gondoskodni kell.

A tervezett anyagminőségek:

beton:

vasalatlan sávalap

C12/15-X0

beltéri vb. szerkezetek

C25/30-XC1

kültéri vb. szerkezetek

C30/37-XF1-XC2

betonacél: S500B (B60.50.)

betontakarás:25 mm általában

45 mm földdel, vízzel érintkező és kültéri

szerkezeteknél

fa szerkezetek: fenyő fűrész áru C24 minőséggel.

A fa szerkezeteket láng rovar és gomba elleni favédő szerrel kell kezelni beépítés előtt.

acél szerkezetek: S235

korrózió elleni védelem: kétszeres cinkkromátos alapmázolás +

fedőmázolás

tűzvédelem: tűzrendészeti műszaki leírás szerint

Felhasznált szabványok

MSZ EN 1990:2005	Eurocode 0: A tartószerkezetek tervezésének alapjai
MSZ EN 1991-1-1:2005	Eurocode 1: A tartószerkezeteket érő hatások 1-1. rész: Általános hatások. Sűrűség, önsúly és az épületek hasznos terhei
MSZ EN 1991-1-2:2005	Eurocode 1: A tartószerkezeteket érő hatások 1-2. rész: Általános hatások. A tűznek kitett szerkezeteket érő hatások
MSZ EN 1991-1-3:2005	Eurocode 1: A tartószerkezeteket érő hatások 1-3. rész: Általános hatások. Hóteher
MSZ EN 1991-1-4:2007	Eurocode 1: A tartószerkezeteket érő hatások 1-4. rész: Általános hatások. Szélhatás
MSZ EN 1991-1-5:2005	Eurocode 1: A tartószerkezeteket érő hatások 1-5. rész: Általános hatások. Hőmérsékleti hatások
MSZ EN 1991-1-6:2007	Eurocode 1: A tartószerkezeteket érő hatások 1-6. rész: Általános hatások. Hatások a megvalósítás során
MSZ EN 1992-1-1:2010	Eurocode 2: Betonszerkezetek tervezése 1-1. rész: Általános és az épületekre vonatkozó szabályok
MSZ EN 1993-1-1:2009	Eurocode 3: Acélszerkezetek tervezése 1-1. rész: Általános és az épületekre vonatkozó szabályok
MSZ EN 1995-1-1:2010	Eurocode 5: Faszervezetek tervezése 1-1. rész: Általános szabályok. Közös épületekre vonatkozó szabályok
MSZ EN 1996-1-1:2009	Eurocode 6: Falazott szerkezetek tervezése 1-1. rész: Vasalt és vasalatlan falazott szerkezetekre vonatkozó általános szabályok
MSZ EN 1997-1:2006	Eurocode 7: Geotechnikai tervezés 1. rész: Általános szabályok
MSZ EN 1998-1:2008	Eurocode 8: Tartószerkezetek tervezése földrengésre 1. rész: Általános szabályok, szeizmikus hatások és az épületekre vonatkozó szabályok

Készítette:

KIS BOGDÁN ANDRÁS

okl. építőmérnök

T-T-02-0895

T-SZ-02-0895

PÉCS, 2019-03-22

TECHNOLÓGIAI MŰSZAKI LEÍRÁS

a

SELLYE, 348/10 HRSZ.

alatti

"KISTERMELŐI PIAC KIALAKÍTÁSA SELLYÉN"

**MÓDOSÍTOTT
ÉPÍTÉSI ENGEDÉLYEZÉSI TERVÉHEZ**

1. Adatok:

1. Megrendelő: Sellye Város Önkormányzat
7690 Sellye, Dózsa Gy. u. 1.
2. Tervező: Kokas és Társa Építész és Településtervező Iroda Kft.
7627 Pécs, Havi-hegyi út 66.
Kokas Ignác É/1-02-0122
3. Létesítmény: „Kistermelői piac kialakítása Sellyén”.
4. Létesítmény helye: Sellye, 348/10 hrsz.
5. Szintek száma: Földszintes.
6. Üzlet: 1 fő eladó - állandó üzemmel
Piac: 10 fő árus, napi legfeljebb 50-60 vásárló - heti hat alkalommal.
Külső megközelítésű, nyilvános illemhelyek: a vásárlók 5 -10 %-a használja, valamint a buszmegálló miatt nemenként kb. napi 15-20 fő.

2. Árufeltöltés, árusok mozgása:

Az őstermelői piac heti hat alkalommal működik. Az árusok nyitás előtti időszakban elsősorban az épülettől keletre eső közforgalmú parkolóban (hrsz.: 390) állíthatják le ideiglenesen járműveiket, másodsorban a Bodonyi utca délre futó ágában, a 349 hrsz-ú utcában. A két megállási lehetőségtől az áru behordása a csarnok déli oldalán haladó járdán lehetséges, a Bodonyi utca felől a 348/1 és /2 ingatlanok közötti, meglévő burkolt részt is igénybe véve. Itt is megjegyezzük, hogy az asztalok alatt a burkolatba süllyesztett villamos csatlakozókat tervezünk a mobil hűtők, esetleges más villamos energia fogyasztók csatlakoztatásához.

3. Vásárlók mozgása:

A vásárlók a piacteret elsősorban északról, a buszmegálló felől, a kialakított szélfogón keresztül közelíthetik meg. Déli irányból is nyitottunk napi használatú kaput, ez is lehet megközelítési irány. Nyári időszakban mind az északi, mind a déli portál közel fele nyitható, így ebben az időszakban gyakorlatilag szabad térként működik a piac csarnok. Az asztalok között - a vevői oldalon - szabadon mozoghatnak. A bejárat felőli végfalon kialakított vízvételi, kézmosási lehetőség és ivókút a piac nyitva tartása alatt rendelkezésükre áll.

4. Takarítás:

A piac csarnok és kapcsolódó terei vizes technológiával takaríthatók. A polírozott beton felületek sepréssel, vízszugárral takaríthatók. Az irodai rész lapburkolata a szokásos felmosásos technológiával tisztítható. A takarító szereket és eszközöket a piactértől ajtóval elzárt tároló helyiségben lehet tárolni. Vízvételi helyet a piactérben biztosítunk, kézmosási lehetőséggel egyetemben. A hulladék tároló edények tisztítása, fertőtlenítése a hulladéktároló helyiségben lehetséges, ehhez vízvételi lehetőséget biztosítunk.

5. Üzemelés, tárolás:

A piac csarnok termelői piacként működik, állandó bútorzattal. A takarító eszközök, szerek számára külön helyiséget létesítünk. Vízvételi hely a csarnoktérben létesül. Egy kis irodát is kialakítunk, ami a piac üzemelése alatt működik, a piac felügyelő tartózkodására szolgál. Mivel a piac fűthető térben működik, ezért az árusok, illetve a külön működő üzlet eladói számára kis szociális helyiségcsoportot alakítunk ki. Ebben női és férfi WC helyiség kapott helyet, illetve egy gardrób az árusok kabátjainak tárolására.

Az asztalokhoz villamos csatlakozást biztosítunk. Áruk tárolására nincs lehetőség, zárás után az el nem adott árukat a feltöltéshez hasonlóan a csarnok mellett ideiglenesen parkolva a járművekre lehet bepakolni.

A vásárlók számára illemhely használat az épület külső megközelítésű vizes blokkjában biztosított. Ez azért is külső megközelítésű, mert a buszmegálló közönségét is ki kell szolgálnia, a buszok menetrendje pedig eltér a piac üzemidejétől. Benne férfi, női és akadálymentes részek alakulnak ki. A vizesblokk kb. 80 fős létszámot tud kiszolgálni, ez meghaladja a piacon egyidejűleg kb. 30-40 főben maximálható tartózkodók létszámát. (Az akadálymentes WC-t a női létszám meghatározásánál figyelembe vettük.)

6. Megjegyzés:

A tervezett módosítás a piac működését gyakorlatilag nem érinti, csupán az eladótér mérete, és ezáltal a használók száma csökken. A technológiai ábra esetében az eredeti tervhez becsatolt ábra érdemben használható.

Pécs, 2019. március

Kokas Ignác
építész
É/1-02-0122

MŰSZAKI LEÍRÁS

Sellye, 348/10 hrsz alatti "Kistermelői piac kialakítása Sellyén" tervezett épület körüli járda és térburkolat módosított engedélyezési terve.

Tsz.: SE/348/10/2019.

1. Előzmények, alapadatok:

- 1.1 Építtető: Sellye Város Önkormányzat 7690 Sellye, Dózsa György utca 1.
- 1.2 Megbízó (generáltervező): Kokas és Társa Építész és Településtervező Iroda Kft.
7627 Pécs, Havi-hegyi út 66.
- 1.3 Az építés helye: 7690 Sellye, Bodonyi Nándor utca 348/10 hrsz.
- 1.4 Tervezési feladat:
Építész helyszínrajz alapján a tervezett új épület körüli térburkolat kialakítása.
Tervezendő burkolatok: a térburkolat térkővel gyalogos forgalomra, úgynevezett zökkenőmentes kialakítású elemekkel, a tervezett épület körüli járda kialakítása.
Kötöttség:
A meglévő épületek és burkolatok meghatározzák az új épület padlószintjét, a területen nincs zárt csapadécsatorna, minél nagyobb zöldfelületet kell kialakítani.

2. Tervezett térburkolat, parkoló leírása, műszaki paraméterek:

- 2.1 Figyelemmel a meglévő épületekre és funkciójukra a tervezett térkő felület 196,0 m².
Tervezett térkő típus: Leier Piazza 30*20*6 (8) cm, szürke színben, gyalogos forgalomra, vagy ezzel egyenértékű térkő.
A zöldterület felé a térkő burkolatot kerti szegély zárja le.
- 2.2 A tervezett épület magában foglalja a fedett buszvárót is, az épület északi oldalán kerékpár tárolók (típus fém szerkezetek lecsavarozva) kapnak helyet.
A tervezett épület keleti-déli oldalán a térkő burkolatú járda 1,0 m a déli oldalon 1,10 m, a keleti oldalon 1,50 m széles.

3. Tervezett pályaszerkezetek:

- 3.1 Tervezett épület körül térkő burkolat gyalogos forgalomra:
 - 6 cm térkő burkolat (árufeltöltési sávon 8 cm térkő)
 - 4 cm KZ 2/4 ágyazó zúzottkő
 - 20 cm M56 mechanikai stabilizáció alap
 - termett talaj mint tükörszint, simítva, hengerelve

3.2 A földmű:

A földművet a tervezett pályaszintig - földmű tükörszint - a végleges útprofillal kell kialakítani. A földmű tömörsége (T_{rp}) legalább 95% legyen.

A burkolatok mellett a földpadkák 5% esésűek.

4. Csapadékvíz elvezetés:

A térkő burkolat a tervezett épülettől 2 – 2,5%-os lejtéssel épül.

A tervezett térburkolatról a csapadékvíz a mellette lévő útra és a zöldfelületre vezethető.

5. Közmű keresztezések:

A tervezett épülethez az új közműtervek jelen tervvel együtt készülnek, ezért a szükséges takarások, keresztezési távolságok biztosíthatók.

6. Magassági alappont:

A tervezett épület padlószintje $\pm 0,00 = 100,15$ mBf.

Alappontként a meglévő fedett-nyitott építmény nyugati sarkánál lévő beton akna északi sarok szintje 100,19 mBf használható.

Székelyszabar, 2019.03.21.

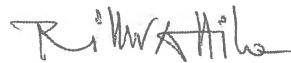

Ritter Attila úttervező

KÉ-K-02-0611

7737 Székelyszabar, István u.154.

TŰZVÉDELMI MŰSZAKI LEÍRÁS

a Sellye Város Önkormányzata (7960 Sellye, Dózsa Gy. u. 1.)
beruházásában létesítendő „Kistermelői piac kialakítása Sellyén (7960
Sellye, 348/10 hrsz.)” tárgyú módosított építési engedélyezési tervéhez.

Tartalomjegyzék

1. előzmények
2. kockázati osztályba sorolás
3. a technológia tűzvédelme
4. az alkalmazott épületszerkezetek tűzvédelmi paraméterei
5. tűzszakaszolás, tűzterjedés gátlás, tűztávolság
6. hő- és füst elleni védelem
7. hasadó, hasadó-nyíló felületek
8. a tűzoltósági beavatkozás feltételei
9. kiürítés, mentés
10. az épületgépészet, valamint a villamos és villámvédelmi berendezések tűzvédelmi követelményei
11. beépített automatikus tűzjelző és tűzoltó berendezés kialakítása
12. biztonsági jelzésekre vonatkozó megoldások
13. egyéb
14. szakértői nyilatkozat

Kistermelői piac kialakítása Sellyén

1./ Előzmények:

Az építető, azaz a Baranya Megyei Önkormányzati Hivatal a terv szerinti összevonás utáni területen egy kistermelői piacot kíván kialakítani, az alábbiak szerint:

- egy önálló üzlethelyiség,
- egy fedett-zárt piaci rész (piaci irodával), továbbá
- egy önálló – de épületen belüli -- vizesblokk épületrész.

Az új üzlethelyiség funkciója a tervezés fázisában még nem ismert, de a terv szerinti befogadóképessége 10 fő alatti. A fedett piactér előzetes tervezői tájékoztatás szerinti maximális befogadóképessége 50 fő alatti.

Az előzetes tájékoztatás szerint robbanásveszélyes anyagok tárolása az üzlet és a piac területén még ideiglenes jelleggel sem történik.

Az új piaci épület összevont nettó alapterülete: 193,63 m² (ebből az önálló vizesblokk: 22,54 m²).

Figyelem!

Jelen létszámadatokra – azaz a maximális befogadóképességekre – és a piaci épület jellegére vonatkozóan az építetőnek – fentieket igazolandó -- a használatbavétel során felelős nyilatkozatot kell adnia.

Tárgyi létesítéssel kapcsolatosan már korábban készült egy tűzvédelmi műszaki leírás 2018.07.30-án, TML-100/2018 szám alatt. Időközben az építetői igény és a tervezési paraméterek megváltoztak, így új – módosított – tűzvédelmi műszaki leírás megírása vált szükségessé.

A tervezési megbízás fenti, újonnan létesítendő kistermelői piaccal kapcsolatos módosított építész tervek építési engedélyezési eljárásához szükséges tűzvédelmi műszaki leírás elkészítésére vonatkozik. A szükséges helyszín- és alaprajzokat a rendelkezésemre bocsátotta az építésztervező.

2./ Kockázati osztályba sorolás:

Az építési engedély tárgyát képező egységes kistermelői piac épület kockázati osztályba sorolásának meghatározásában az 54/2014.(XII.5.) BM rendelettel hatályba léptetett Országos Tűzvédelmi Szabályzat vonatkozó előírásai (1. számú melléklet) a mértékadók.

Jelen kereskedelmi – kistermelői piaci -- tevékenység az OTSZ. 1. számú melléklete szerint nem definiált pontosan. Ennek megfelelően a kistermelő piacot, figyelemmel az ott folytatandó tervezett tevékenységekre (valójában kereskedelmi jelleg) NAK (azaz nagyon alacsony kockázatú) kockázati osztályba sorolom.

A rendeltetéshez kapcsolódó, de önmagában is – s ez megrendelői cél is volt -- üzemeltethető vizesblokk épületrész az OTSZ 1. számú melléklete szerint ugyancsak nem definiált pontosan. Ennek megfelelően az épületrészt, figyelemmel az ott végzett tevékenysége/szolgáltatásra NAK (azaz nagyon alacsony kockázatú) kockázati osztályba sorolom.

Kistermelői piac kialakítása Sellyén

Figyelemmel a terv szerint kialakítandó kistermelői piac fenti -- kockázati (NAK) -- osztályba sorolására, továbbá alapterületére, a hatályos 531/2017. (XII.29.) Korm. rendelet 1. melléklet 4. táblázatának 16. sora alapján az engedélyezési eljárás során a tűzvédelmi szakhatóság kötelező közreműködésre nem kötelezett.

3./ A technológia tűzvédelme:

Az építési engedély tárgyát képező, újonnan létesítendő kistermelői piac épületrészeiben – az alapterülettel összefüggő technológiát és az épületgépészetet nem számítva -- telepített technológiai nem kerül kiépítésre a tervezés jelen fázisát figyelembe véve.

4./ Az alkalmazott épületszerkezetek tűzvédelmi paraméterei:

Az alkalmazásra kerülő épületszerkezetek tűzvédelmi követelményeinek meghatározásában – a nyitott-fedett szín kivételével -- az 54/2014.(XII.5.) BM. rendelettel hatályba léptetett Országos Tűzvédelmi Szabályzat 15-16.§-aiban foglaltak a mértékadók.

OTSZ 16.§ (1), (2) (4), (6) bekezdése kimondja:

Az építmények szerkezeti állékonyságát biztosító tartószerkezeti elemek feleljenek meg az OTSZ 2. mellékletben foglalt 1. táblázatban meghatározott követelményeknek.

Az áthidalók tűzvédelmi osztály- és tűzállósági teljesítmény-követelménye

a) tűzfalban, tűzgátló falban és tűzgátló válaszfalban történő alkalmazás esetén A1 Rx, ahol x megegyezik a fogadó falra előírt követelmény időtartamával,

b) egyéb esetben megegyezik a teherhordó pillérre vonatkozó követelménnyel.

Az egyes építményszerkezetekre vonatkozó követelményeket az építményszerkezetek építményen belül betöltött statikai szerepének, a teherátadás rendjének figyelembevételével kell meghatározni. Egy építményszerkezet alátámasztására, gyámlítására, függesztésére, merevítésére nem alkalmazható az adott szerkezet tűzállósági követelményénél kisebb tűzállóságú szerkezet.

OTSZ 20.§ (1) (2) bekezdése kimondja:

(1) Tűzgátló válaszfalal, tűzgátló fallal, vagy ezeket helyettesítő beépített tűzterjedésgátló berendezéssel kell elválasztani

a) az önálló rendeltetési egységet a szomszédos helyiségtől,

b) a hő és füst elleni védelemre kötelezett helyiséget a szomszédos helyiségtől,

c) a menekülési útvonalat a szomszédos helyiségtől,

d) a 20 főt meghaladó befogadóképességű helyiséget a szomszédos helyiségtől,

e) azt a helyiséget a szomszédos helyiségtől, amely esetében e rendelet előírja.

(2) Az (1) bekezdés szerinti tűzgátló válaszfalban a gépészeti, vagy elektromos vezetékrendszerek átvezetési helyén nem kell tűzgátló záróelemet alkalmazni.

Fentiekből adódóan a vizesblokk épületrészt (a piactérhez tartozó személyzeti vizesblokk egység kivételével) a többi épületrésztől min. tűzgátló válaszfal minőségben kell kialakítani (előírás min. D EI 15). Az ezen falszerkezetbe épített nyílászárókkal szemben a jogszabály követelményt nem támaszt.

OTSZ 24.§ (2) bekezdése kimondja:

A külső térelhatároló fal azonos tűzszakaszhoz tartozó szakaszát a homlokzati tűzterjedés elleni védelem biztosításával kell kialakítani, kivéve

Kistermelői piac kialakítása Sellyén

- a) az A1 és A2 tűzvédelmi osztályú, nyílás nélküli külső térelhatároló falat,
- b) a nyílásos homlokzat nyílás nélküli lábazati falát,
- c) az egy légteret képező helyiséghez tartozó homlokzatrészeket,
- d) az egyszintes épületet.

Azaz homlokzati tűzterjedési követelménnyel nem terhelt a kistermelői piaci épület, ugyanakkor felhívom a figyelmet arra, hogy a kivitelezés során csak rendszer bevizsgálással és engedélyezéssel rendelkező szigetelő rendszer használata megengedett, továbbá javasolt az OTSZ 25.§ (3)-(6) bekezdéseiben foglaltak megtartása.

OTSZ 27. § (1) (2) (3) (5) (6) bekezdése kimondja:

(1) Az e rendelet által előírt E és I tűzállósági teljesítménnyel rendelkező, helyiségek közötti építményszerkezetekben a szerkezeten átvezetett villamos, vagy gépészeti vezetékrendszerek átvezetési helyein, a vezeték és az építményszerkezet közötti résben, nyílásban, hézagban a tűz áttérjedését az átvezetéssel érintett építményszerkezetre előírt tűzállósági teljesítmény-követelmény időtartamáig meg kell gátolni.

(2) Az (1) bekezdés szerinti átvezetéseknel, tűzgátló lezárás alkalmazása esetén a tűzgátló lezárást tartós jelöléssel kell ellátni az átvezetéssel érintett építményszerkezet mindkét oldalán, a villamos és gépészeti aknák belső felületének kivételével. A jelölésnek magyar nyelven tartalmaznia kell az alkalmazott lezárás

- a) megnevezését,
- b) tűzvédelmi jellemzőit,
- c) megfelelőségi igazolásának vagy teljesítménynyilatkozatának azonosítóját,
- d) kivitelezését végző vállalkozás nevét,
- e) kivitelezésének dátumát és

f) megbontása esetére figyelmeztetést a helyreállítás szükségességéről.

(3) Gépészeti vezetékek, vezetékrendszerek B-E tűzvédelmi osztályú hőszigetelését a tűzszakasz határon úgy kell átvezetni, hogy az átvezetés módja a tűz áttérjedését a tűzszakasz határt képező szerkezet tűzállósági teljesítménykövetelményével megegyező időtartamig meggátolja.

(5) A villamos és gépészeti aknák vezetékrendszerek rögzítésére szolgáló falát falazóelemekből, vagy legalább 12 cm vastag vasbetonból kell kialakítani.

(6) Az építményszintek azonos tűzszakaszba tartozó részei között átvezetett villamos és gépészeti aknát úgy kell kialakítani és elhelyezni, hogy a tűz ne terjedhessen át az egymás feletti építményszintek között az emeletközi födémre előírt tűzállósági teljesítmény-követelmény időtartama alatt, kivéve a gépészeti vezetéken belüli terjedést.

Fentiek alapján az E és I tűzállósági teljesítménnyel terhelt helyiségek közötti építményszerkezetekben az adott szerkezeten átvezetett villamos, vagy gépészeti vezetékrendszerek átvezetési helyein a jogszabályban meghatározott tűzgátló réskitöltést kell alkalmazni és jelöléséről gondoskodni kell.

OTSZ 31.§ (1) bekezdése kimondja:

A tető fedése

- b) NAK, AK mértékadó kockázati osztályú épület, önálló épületrész esetén legalább B_{roof(t1)} osztályú legyen.

OTSZ 32.§ (3), (4) bekezdése kimondja:

(3) NAK, AK mértékadó kockázati osztályú épület esetén a legfeljebb 60 kg/m² felülettömegű térelhatároló elemeket is tartalmazó tetőfödém hőszigetelése és a vízszigetelés anyaga A1-E tűzvédelmi osztályú legyen és a tetőszigetelési rendszer B_{roof(t1)} kategóriájú legyen.

Az építési engedélyezési eljárás tárgyát képező kistermelői piaci épületbe betervezésre és beépítésre kerülő, jogszabályban előírt építményszerkezeteinek tűzvédelmi osztályát és tűzállósági teljesítményét a használatbavételi engedélyezési eljárás során hitelt érdemlő módon igazolni kell.

Az elvárt tűzvédelmi követelmények a tűzvédelmi műszaki leírás mellékletében található. A konkrét anyag és épületszerkezet kiválasztás során a rögzített tűzvédelmi követelmények – lásd kiviteli terv -- teljesülését kiemelt szempontként kell kezelni.

5./ Tűzszakaszolás, tűzterjedés-gátlás, tűztávolság:

Az OTSZ 17. § (1) bek. a) pontban foglaltak szerint a tűz áttérjedését meg kell gátolni az azonos, vagy szomszédos telken álló, szomszédos épületek között.

Az (5) bek. a) és b) pontban foglaltak alapján, az (1) bekezdés szerinti esetekben a tűzterjedés elleni védelem biztosítható a tűztávolság betartásával, vagy a szomszédos telken álló épületek, vagy szomszédos telken álló épület és szabadtéri tárolóterület tárolási egysége esetén tűzfal létesítésével.

Az OTSZ 19. § (1) bek. a) és b) pontokban foglaltak szerint, tűzterjedés elleni védelmet kell biztosítani a szomszédos tűzszakaszok és a szomszédos kockázati egységek között.

A (2) pont szerint tűzgátló építményszerkezetek tűzterjedés elleni védelem céljából való alkalmazása esetén az OTSZ 2. mellékletben foglalt 1. táblázat szerinti tűzvédelmi osztály- és tűzállósági teljesítmény-követelményeket kell teljesíteni.

A terv szerint megvalósuló kistermelői piac jogszabály szerinti tűzszakaszolása a következőképpen alakul (az épület egy tűzszakasz):

- az önálló rendeltetési egységként kialakítandó vizesblokk épületrészt tűzgátló válaszfal minőségben kell leválasztani a többi épületrésztől (tűzgátló válaszfal min. követelmény D EI 15),
- a hulladékártoló helyiség piactér felőli ajtaja tűzgátló ajtó minőségben kell, hogy készüljön (min. követelmény D EI₂ 30-C).

A szomszédos épületek tekintetében az OTSZ 3. számú melléklet 1. táblázatában foglaltak a mértékadók. A terv szerint megvalósuló piaci épület jogszabály szerinti tűztávolságai a már leírtak alapján a következőképpen alakul:

- a saját telken lévő, meglévő, „öreg” piaci építménytől (vélelmezett kockázati osztály NAK) való távolsága 4,80 méter, azaz a tűztávolság megfelelő,
- a NY-i irányban lévő meglévő üzlet épület (NAK) távolsága több, mint 10 méter (11,74 méter), így a jogszabályban előírt tűztávolság (NAK/NAK esetében 3 méter), így megfelelő.

Felhívom tervező és építető figyelmét arra, hogy a tűztávolság megítélése (mérése) során az OTSZ 18.§ (3) bekezdésében foglaltakat tekintsék mértékadónak, mely kimondja, hogy a tűztávolságot:

a) az épület homlokzatának, vagy bármely, a homlokzati síkból kiugró épületrésznek alaprajzi vetületétől,

Kistermelői piac kialakítása Sellyén

- b) az épületen kívüli, azzal összeköttetésben álló technológiai berendezés esetén annak alaprajzi vetületétől és
c) az épülettel vagy annak részével közös tűzszakaszba tartozó szabadtéri tárolás esetén a tárolóterület oldalhatárától kell mérni.

Az újonnan létesítendő kistermelői piac környezetében az előzetes tervezői tájékoztatás alapján szabadtéri anyagtárolás nem történik. Amennyiben erre mégis sor kerül, úgy az OTSZ 3. számú melléklet 2-3. táblázatában foglalt tűztávolsági értékek megtartása kötelező, továbbá figyelembe kell venni az esetleges tűzszakasz növekedésből adódó további jogszabályi előírásokat és kötelezettségeket is.

Figyelem!

A szabadtéri anyagtárolás és tevékenység végzésének tilalma tűztávolsággal terhelt területrészekre és a pergolás fedés alatti részre is vonatkozik.

Az új piaci épület fentiek alapján egy tűzszakaszba tartozik, melynek meglévő piactéri építménnyel összevont alapterülete: 193,63 m². A megengedett tűzszakasz méret tekintetében az OTSZ 5. számú melléklet 1. táblázatában foglaltak a mértékadók. Ez alapján NAK kockázati osztályt figyelembe véve, a jogszabályban megengedett legnagyobb tűzszakasz méret 1.000 m², azaz megfelel.

Fentiekre figyelemmel a kistermelői piac tűzszakasz mérete megfelelő, az épületen belüli egyéb tűzszakaszolásra, tűzterjedési gátak kiépítésére/kialakítására nincs szükség.

6./ Hő- és füst elleni védelem

A hő- és füstelvezetés szükségességét, annak kialakítási módját az 54/2014.(XII.5.) BM rendelettel hatályba léptetett Országos Tűzvédelmi Szabályzat vonatkozó előírásai határozzák meg.

A jogszabály 88.§ (1) bekezdése írja elő általános jelleggel a hő- és füstelvezetés kialakításának kényszerét, mely jelen kistermelői piac épületben (tekintettel azok alapterületére és építész kialakítására) esetében nem áll fenn kötelező jelleggel.

7./ Hasadó, hasadó-nyíló felületek

A hasadó, hasadó-nyíló felület kialakításának szükségességét, annak kialakítási módját az 54/2014.(XII.5.) BM rendelettel hatályba léptetett Országos Tűzvédelmi Szabályzat XI. Fejezete határozza meg.

Figyelemmel fenti létesítésre, valamint a tervezői előzetes tájékoztatásra, hasadó, hasadó-nyíló felület kialakítása nem jogszabályi előírás.

8./ A tűzoltósági beavatkozás feltételei

A tűzoltó egységek beavatkozását biztosító követelményeket az 54/2014.(XII.5.) BM rendelettel hatályba léptetett Országos Tűzvédelmi Szabályzat IX. Fejezete tartalmazza. Az építési telek/létesítmény tűzoltó gépjárművek közlekedésére alkalmas szilárd burkolatú útvonalon megközelíthető. Az újonnan létesítendő vizesblokk épület és a kistermelői piac az építési telken belül ugyancsak szilárd burkolatú úton megközelíthető.

Kistermelői piac kialakítása Sellyén

Speciális tűzvédelmi előírás az épület megközelítésével (pl. mentési helyek, tűzoltási felvonulási út és terület kialakítása, stb.) és kialakításával (kulcsszéf, rádióerősítő, beavatkozási központ, stb.) kapcsolatban nem áll fenn (építész kialakításánál fogva több helyen közterületre átjárható).

A létesítmény és a működési terület szerint illetékes Siklói Katasztrófavédelmi Kirendeltség között - tudomásunk szerint - tűzoltó gépjárművek közlekedését, működését hátrányosan befolyásoló körülmény nem áll fenn.

Az „üzlet” jellegű kistermelői piaci épület (valamint a vele egy tűzszakaszt alkotó meglévő öreg piaci rész) NAK kockázati osztályba sorolt, így a jogszabály szerinti oltóvíz szükségletét 0,5 órán keresztül kell biztosítani (OTSZ 72.§ (3) bek.).

Az összevont tűzszakaszt alapterülete: 193,63 m², mely alapján az előírt jogszabály szerinti oltóvíz-intenzitás: 900 liter/perc. Ennek megfelelően a szükséges oltóvíz mennyiség 900 liter/perc x 30 perc = 27 m³.

A szükséges oltóvíz mennyiséget – az OTSZ előírásainak és követelményeinek megfelelő módon – a használatbavételi engedélyezési eljárás időpontjára hitelt érdemlő módon biztosítani kell. Az előzetes tájékoztatás alapján az oltóvíz közterületi tűzcsapokról kerül biztosításra.

Amennyiben új oltóvízforrás kialakítása válik szükségessé (akár tűzcsap, akár oltóvíz tároló), úgy azt úgy kell kialakítani, hogy az tűzoltó gépjárművel mindenkor megközelíthető legyen, továbbá az oltóvíz akadálytalanul kivehető legyen (megközelítési mód és közlekedési úton mért távolság), továbbá egyeztetni kell az illetékes tűzvédelmi hatósággal.

A fali tűzcsap-hálózat kiépítése az újonnan létesítendő kistermelői piac épületrészben, valamint a vizesblokk épületrészben – figyelemmel az OTSZ 79.§-ában foglaltakra – nem kötelező jogszabályi előírás.

9./ Kiürítés, mentés:

A kiürítésre vonatkozó követelményeket az 54/2014.(XII.5.) BM rendelettel hatályba léptetett Országos Tűzvédelmi Szabályzat VIII. Fejezete tartalmazza.

A vizesblokk épületrész nagyságánál és építész kialakításánál fogva szemmel láthatóan kiüríthető az rá vonatkozó első szintidőn belül (jogszabályi előírás max. 30 méter), így annak ellenőrzése nem szükséges.

Az építési engedélyezés tárgyát képező kistermelői piac épületben – a már leírtak szerint -- menekülési útvonal nincs értelmezve, figyelemmel az épület építész kialakítására. Természetesen ez csak abban az esetben igaz, ha a jogszabályban előírt első szakasz menekülési idején/útvonalán belül kiüríthető az érintett épületrész.

Az épület kiüríthetőségének megfelelőségét, annak számítását az OTSZ 7. számú melléklet 4. táblázat szerinti normaidők teljesülésével is igazolni lehet.

Az építmény kiürítésének szintidejét – annak megengedett maximális időtartamát -- az OTSZ 7. számú melléklet 4. táblázata határozza meg. NAK kockázati egység besorolás esetén, az első szakaszra vonatkozó megengedett időtartam 1,0 perc, míg a második szakasz időtartama 6 perc.

Kistermelői piac kialakítása Sellyén

A kiürítés számítás során alkalmazható haladási sebességek tekintetében a kiürítés témakörében kiadásra került Tűzvédelmi Műszaki Irányelv (szakmai azonosító: TvMI 2.2:2016.12.20.) mértékadó adatait vesszük figyelembe (5.2.7. táblázat adatai). Ez vízszintes haladási sebesség esetében $0,5 \text{ fő/m}^2$ alatti létszámsűrűséget feltételezve 40 m/perc ($0,67 \text{ m/sec}$) sebességet jelent.

A piaci épület NAK kockázati mértékadó osztályba sorolt, így az OTSZ 7. számú melléklet 1. táblázata alapján a megengedett legnagyobb menekülési útvonal hossza 30 m , azaz a menekülési út, vagy az átmenetileg védett, illetve biztonságos tér – jelen esetben a szabadter – elérési távolsága legfeljebb 30 méter lehet.

A kiürítést – ez utóbbi módszerrel – a kistermelői piactér vélelmezett legkedvezőtlenebb pontjáról ellenőrizzük vissza az alábbiak alapján:

A kiürítési útvonal hossza a kistermelői piaci épületrész piaci helyiségének legkedvezőtlenebb részről a szabadba:
 $6,0 \text{ m} + 7,20 \text{ m} = 13,20 \text{ m}$, azaz megfelelő.

Megjegyzés:

Az OTSZ 52.§ (1) bek. a) pontja alapján elegendő a kiürítési útvonal hosszának igazolása. A piactéri kijelölt ajtók kifelé nyílnak, továbbá szabad átbocsátó képességük meghaladja a tervezett szerinti létszámot.

10./ Épületgépészet, valamint a villamos és villámvédelmi berendezések:

Vezetékes gáz nem lesz kiépítve az épület területén. A piaci helyiségek és a vizesblokk fűtése elektromos úton megoldott (sugárzó elektromos lapokkal). A piactér helyiség fűtése pedig elektromos hőszugárzókkal megoldott.

Az esetleges hűtési megoldásokkal kapcsolatosan a tervezés jelen fázisában nincs információ. A melegvíz szolgáltatás vélelmezhetően elektromos üzemű bojler(ek) segítségével történik.

A fűtés-hűtés kialakításának értelemszerűen a hatályos jogszabályoknak, az OTSZ-nek és a vonatkozó szabványoknak és műszaki előírásoknak maradéktalanul meg kell felelnie, szükség esetén egyeztetve a helyileg illetékes tűzvédelmi hatósággal.

A villamos energiaellátást a vonatkozó jogszabályoknak, nemzeti szabványoknak és műszaki követelményeknek megfelelően kell megtervezni és kivitelezni.

Az előzetes tervezői tájékoztatás alapján a kistermelői piac feszültségmentesítése a fedett piactér É-i oldali szélfogójánál – szabadteréről kezelhető -- kialakítandó elektromos főkapcsolóval fog történni. Jelölése: „tűzeseti főkapcsoló”.

Az elektromos szerelések során a hatályos OTSZ vonatkozó előírásait maradéktalanul be kell tartani. A használatbavételig az elektromos kivitelezésre vonatkozó első szabványossági felülvizsgálati (első ellenőrzés) anyagot el kell készíteni (MSZ HD 60364-6 szabvány).

Jogszabály szerinti tűzeseti fogyasztó kiépítése – az előzetes tájékoztatás alapján -- nem történik. A közmű főelzáró szerelvények helyét az épület kijelölt főbejáratánál jelölni kell (OTSZ 148.§ (4) bek.). Ennek értelmezését a kiviteli tervek során kell megtenni.

Kistermelői piac kialakítása Sellyén

Az OTSZ 146. § (1) bek. kimondja:

(1) Biztonsági vizálgítást kell létesíteni

f) tűzeseti főkapcsolót tartalmazó helyiségben és a tűzoltó egységek részére a helyiség megközelítésére használt útvonalon.

Tekintettel arra, hogy a kistermelői piac elektromos főkapcsolója (tűzeseti főkapcsoló) a terv szerint a szabadtéren kialakított, követelmény nem áll fenn fenti jogszabállyal kapcsolatosan.

A kistermelői piaci épület hatékony villámvédelmét arra jogosult villámvédelmi tervező bevonásával – kockázatértékelés -- vizsgálni kell. A villámvédelmi berendezés – kiépítés esetén -- feleljen meg a hatályos OTSZ előírásainak (elektromos tervfejezet).

Felhívom a figyelmet az elektromos szerelések és a villámvédelmi berendezés kialakításával kapcsolatos tervezői, kivitelezői, műszaki ellenőri és felülvizsgálói jogosultságok meglétére és szükség szerinti igazolására.

Megjegyzés:

A tervezés jelen szakaszában a piaci épületen elhelyezendő napelem rendszer tervei nem álltak rendelkezésre, de az előzetes tájékoztatás alapján az új piactéri épületrész héjazatán lesz elhelyezve.

Az előzetes tájékoztatás alapján a napelemes rendszer főkapcsolója az elektromos főkapcsoló mellett lesz elhelyezve. Felirata (jelölése) a következő legyen: „napelem lekapcsolás”.

A napelem rendszer létesítésével kapcsolatosan az OTSZ 87. §-a kimondja:

(1) A napelem modulok közvetlen közelében, a DC oldalon villamos távműködtetésű és kézi lekapcsolási lehetőséget kell kialakítani.

(2) A távkioldó egység kapcsolóját az építmény villamos tűzeseti főkapcsolója közvetlen közelében kell elhelyezni.

(3) A kapcsoló felett „napelem lekapcsolás” feliratot kell elhelyezni.

(4) Abban az esetben, ha az épület homlokzatán helyezik el a napelemet, az épületre vonatkozó homlokzati tűzterjedési határértéket kell teljesíteni.

(5) Napelemes tetőfedés alkalmazása esetén a tetőfedésnek a héjalásokra vonatkozó tűzvédelmi követelményeket is teljesítenie kell.

A napelem egység tervezése/kialakítása során a vonatkozó TvMI 7.3:2018.07.02. előírásait (különös tekintettel a 6.2. pontra és a TvMI legújabb változásaira) is értelemszerűen figyelembe kell venni.

Mind az elektromos hálózat, mind a napelemes rendszer tekintetében az elektromos szaktervezői fejezet a mértékadó. Szükség esetén az illetékes tűzvédelmi hatósággal is a szaktervezők végzik el az egyeztetést.

Megjegyzés:

A feszültség alatt álló berendezések és azok környezetében történő tűzoltási és műszaki mentési feladatok nem ismeretlenek a tűzoltók számára, értelemszerűen szabályozva vannak, de az egyen/váltóáramú környezetben történő „vizes” beavatkozás, valamint az a tény, hogy a napelem működése során inverter előtt „nem kikapcsolható”, azaz folyamatos feszültséget szolgáltat, speciális beavatkozási kérdéseket vethet fel, mely

Kistermelői piac kialakítása Sellyén

véleményem szerint ugyancsak egyeztetést igényel az illetékes I. fokú tűzvédelmi hatósággal.

11./ Beépített automatikus tűzjelző és tűzoltó berendezés:

A beépített tűzjelző és tűzoltó berendezések kialakításának szükségességét, annak kialakítási módját az 54/2014.(XII.5.) BM rendelettel hatályba léptetett Országos Tűzvédelmi Szabályzat XIV. Fejezete határozza meg.

Figyelemmel az OTSZ 154.§ (1) bekezdésében foglaltakra, az építési engedélyezés tárgyát képező kistermelői piaci épületben beépített tűzjelző és oltóberendezés kialakítása nem kötelező jogszabályi előírás.

Az épületben készenlétkben tartandó kézi tűzoltó készülékek oltóanyag egységgel összefüggő „darabszámát” ugyancsak a hatályos OTSZ határozza meg.

A hordozható tűzoltó készüléket a használatbavételi eljárás lefolytatásáig be kell szerezni, jelöléséről (biztonsági jel típusa, elhelyezési magassága) és nyilvántartásáról (tűzvédelmi ellenőrzési napló) ugyancsak a hatályos OTSZ rendelkezik.

12./ Biztonsági jelzésekre vonatkozó megoldások

Általános előírások a biztonsági/tűzvédelmi jelzésekre vonatkozóan:

Az OTSZ 147. §-ban foglaltaknak megfelelő tűzvédelmi jellel kell megjelölni (OTSZ 148.§ (1) bek.)

- a tűzoltó készüléket,

Az OTSZ 147. §-ban foglaltaknak megfelelő tűzvédelmi tiltó jellel kell megjelölni (OTSZ 148.§ (2) bek.)

- a dohányzás tilalmát

A közművek főlezáró szerelvényeinek helyét az építmény főbejáratánál jelezni kell (OTSZ 148.§ (4) bek.).

A tűzvédelmi eszközök helyét jelző biztonsági jeleket az eszköz, felszerelés felett legalább 1,8 méteres magasságban, legfeljebb 2,5 méter magasságban kell elhelyezni úgy, hogy azok könnyen felismerhetők legyenek, a 13. melléklet 1. ábrája alapján (OTSZ. 149.§).

13./ Egyéb

A kistermelői piacon folytatandó tevékenység külön tűzvédelmi szabályozást nem igényel a létesítési fázisban.

A tűzvédelmi műszaki leírás rajzi fejezetében kötelezővé tett esetleges előírások maradéktalan megtartása az építésztervező feladata.

Felhívom a figyelmet arra, hogy jelen tűzvédelmi műszaki leírás nem pótolja és nem is helyettesíti a kiviteli tervek során készítendő tűzvédelmi műszaki leírást.

Kistermelői piac kialakítása Sellyén

14./ Szakértői nyilatkozat

Figyelemmel a mód. 1996. évi XXXI. törvény 21.§-ára, alulírott tűzvédelmi szakértő kijelentem, hogy a Sellye Város Önkormányzata (7960 Sellye, Dózsa Gy. u. 1.) beruházásában létesítendő „Kistermelői piac kialakítása Sellyén (7960 Sellye, 348/10 hrsz.)” tárgyú módosított építési engedéllyel kapcsolatos tűzvédelmi műszaki leírás elkészítése során a tervezői adatszolgáltatást vettem figyelembe, továbbá az építési és építésfelügyeleti hatósági eljárásokról és ellenőrzésekről, valamint az építésügyi hatósági szolgáltatásról szóló 312/2012. (XI.8.) Korm. rendeletben közzétett előírások szerint jártam el, valamint a vonatkozó műszaki előírásokon túl, az 54/2014.(XII.5.) BM. rendelettel kiadott Országos Tűzvédelmi Szabályzat (OTSZ) vonatkozó fejezeteiben foglalt előírásokat is betartottam.

Mohács, 2019. március 22.

Schwoy Dezső
I-121/2018.
építész tűzvédelmi szakértő
7700 Mohács, Szent Imre u. 3.
tel: 06-30-9375-550
e-mail: schwoydezso@gmail.com

Kistermelői piac kialakítása Sellyén

Az újonnan létesítendő kistermelői piac beépítésre kerülő épületszerkezeteinek elvárt tűzvédelmi követelménye**

NAK mértékadó kockázati osztály esetén			
Az épület szintszáma		földszint	
Szerkezet csoport	Építmény szerkezet megnevezése	Tűzvédelmi osztály és Tűzállósági teljesítmény	
		Követelmény	Tényleges
Teherhordó építményszerkezetek			
Teherhordó falak és merevítések	terv szerinti 30-as téglafalazatok	D REI 15	*
Teherhordó pillérek és merevítések	terv szerinti 25x25-ös VB-pillérek	D R 15	*
Tetőfödém tartószerkezete, merevítései, valamint tetőfödém 60 kg/m ² felülettömeg felett/alatt	terv szerinti méretezett fa tartószerkezet, alsó övén gipszkarton burkolattal	D REI 15	*
Fedélszerkezet	terv szerinti fa szerkezeten cserép fedéssel	D	*
Tűzgátló válaszfal (TVM-iben leírt rendeltetések között)	terv szerint 10-es válaszfal	D EI 15	*

*Építési terméket forgalomba hozni, forgalmazni akkor lehet, ha az a 305/2011/EU rendelet szerint forgalomba hozható. Beépítéskor az építési termék teljesítményét az építési termék építménybe történő betervezésének és beépítésének, ennek során a teljesítmény igazolásának részletes szabályairól szóló jogszabályban (275/2013.(VII.16.) Korm. r.) meghatározott módon igazolni kell (1996. évi XXXI. tv. 13.§ (1) bek.).

A 305/2011/EU rendelet hatálya alá nem tartozó építményszerkezet műszaki előírásban meghatározott tűzvédelmi követelményeknek való megfelelést, az alábbi módok valamelyike szerint kell igazolni (1996. évi XXXI. tv. 13.§ (4) bek.):

- Magyarországon, vagy az Európai Unióban akkreditált vizsgáló laboratórium által elvégzett vizsgálati jelentés vagy a vizsgáló laboratórium ez alapján kiadott nyilatkozata,
- a vonatkozó Eurocode szabványok alapján elvégzett tűzállósági vagy tűzvédelmi méretezés, a méretezésnek megfelelő kivitelezést igazoló felelős műszaki vezető építési napló bejegyzése,
- szakértői intézet, vagy akkreditált vizsgáló laboratórium igazolása alapján a felelős műszaki vezető építési napló bejegyzése,
- a jogszabályi előírásoknak való megfelelés igazolására a felelős műszaki vezető építési napló bejegyzése, amennyiben az adott összetételű építményszerkezet tűzvédelmi teljesítményét a jogszabály vagy tűzvédelmi műszaki irányelv meghatározza,
- Az 1996. évi XXXI. törvény 47. § (2) bekezdés 26. pontja alapján kiadott miniszteri rendeletben meghatározott esetben – azaz az 55/2013.(X.2.) BM. rendelettel szabályozott esetben -- a tűzvédelmi szakértő, vagy a tűzvédelmi tervező nyilatkozata.

**Figyelem! A táblázatban foglalt adatokon kívül a TML szöveges részében leírtak megtartása is kötelező (még abban az esetben is, ha konkrétan nem került megjelenítésre, azaz utalás jellegű), ezeket egységesen és komplexen kell érvényesíteni. Esetleges „kettős” szabályozás esetén a szigorúbb szabályozás a mértékadó.

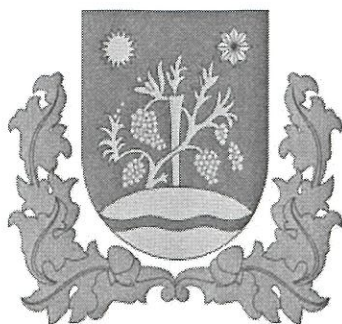

ELŐTERJESZTÉS

Sellye Város Önkormányzat Képviselő-testülete 2019. május 30-i
rendes/rendkívüli ülésére

Napirendi pont sorszáma	24. napirend
Tárgy:	Tájékoztató a TOP-1.4.1-16-BA1-2017-00009 azonosító számú "Hátrányból, előnyt: Ormánsági Tücsök Óvoda ellátási színvonalának emelése gyermekeink hátrányos helyzetének csökkentése érdekében" című pályázat jelenlegi állásáról (2019. január-május)
Előterjesztő: (projektmenedzser/projektmenedzsment szervezet vezetője)	Hamarics Réka projektasszisztens Patkó László pénzügyivezető
Előterjesztést készítette:	Hamarics Réka projektasszisztens Patkó László pénzügyivezető
Előterjesztésnek költségvetési vonzata	<u>nincs</u> /van
Előterjesztés tartalmát polgármester jóváhagyta: Nagy Attila polgármester	<u>igen</u> /nem
Pályázat pénzügyi vezetője/projektmenedzsere előterjesztést látta: Patkó László pénzügyi vezető	fedezet tárgyi pályázatból biztosított/ fedezet éves költségvetésben biztosított / költségvetés módosításával biztosított / nem biztosított / költségvetési forrást nem igényel Jogsabályi, pályázati szabályoknak: <u>megfelel</u> /nem felel meg
A döntéshez szükséges többség:	<u>egyszerű</u> /minősített
Döntési forma:	rendelet/ <u>határozat</u> (normatív, hatósági, egyéb)
Döntéshozatal módja	<u>nyílt ülésen kell</u> /zárt ülésen kell/zárt ülésen lehet tárgyalni
Véleményezésre megkapta:	Pénzügyi Gazdasági és Ügyrendi Bizottság 2019.05.28-i ülésén

Tisztelt Képviselő-testület!

TOP-1.4.1-16-BA1-2017-00009 azonosító számú "Hátrányból, előnyt: Ormánsági Tücsök Óvoda ellátási színvonalának emelése gyermekeink hátrányos helyzetének csökkentése érdekében" elnevezésű projekttel kapcsolatban az alábbiakról tájékoztatom a Tisztelt Képviselő-testületet:

Pályázat pénzügyi vezetője: Patkó László

Pályázat projektasszisztense: Hamarics Réka

A menedzsment szervezet többi tagja a Baranya Megyei Önkormányzati Hivatalhoz van rendelve.

Sellye Város Önkormányzat Képviselő-testülete a 313/2018. (XI.29.) számú KT határozatával elfogadta a pályázat állásáról szóló tájékoztatót továbbá a csökkentett tartalmú óvodai és bölcsődei eszköz listát is.

A képviselő-testület korábban már tájékoztatva lett, hogy az eredeti pályázati tervek szerinti műszaki tartalom nem tud megvalósulni a költségfedezett hiányában, január végére elkészült kiviteli tervek alapján a beruházási soron tervezői költségvetéssel alátámasztott bruttó 201.975.261 Ft óriási hiány keletkezett.

A műszaki tartalom csökkentésére egyeztetések elindultak és kialakult egy végleges csökkentett műszaki tartalom, mely szerint a valószínűsíthető, hogy a pályázat célja a bölcsődei férőhely bővítése megvalósulhat.

A tervezési szerződés módosításra került, mely értelmében a módosított műszaki tartalomra az kiviteli dokumentáció elkészítésének határideje május 31., melynek megbízási díját tartalmazza a korábban a szerződésben rögzített díj.

Az új műszaki tartalomra a módosított építési engedélyt a Baranya Megyei Kormányhivatal Szigetvári Járási Hivatal Hatósági, Építésügyi, Gyámügyi és Igazságügyi Osztálya BA-10/BCD/00418-32/2019. ügyiratszámmon 2019. május 20. napján kiadta.

A műszaki tartalmi változásokról a projektmenedzsment a Közreműködő Szervezetet (továbbiakban: KSZ) is előzetesen tájékoztatta, egy személyes egyeztetés keretén belül. A módosításról szükséges benyújtani egy változási kérelmet, melyet amíg nem állt rendelkezésre a módosított kiviteli terv szakági költségvetésekkel együtt nem volt lehetséges benyújtani. A módosítási igény június hónapban benyújtásra fog kerülni. A műszaki tartalom módosítása miatt, Sellye Város Önkormányzat csak feltételes közbeszerzés elindítását hagyhatja jóvá. A kiviteli szerződés akkor tud hatályba lépni, ha a KSZ jóváhagyta a módosítási kérelmet. A jelenlegi ütemezés az előterjesztésben szerepel.

A műszaki módosítás vagyis csökkentési kérelemmel egy időben szükséges az önkormányzatnak lenyilatkoznia, hogy a továbbiakban felmerülő többletforrás-igényt saját forrásból biztosítja.

A tervek átdolgozása és az új módosított engedély megszerzése érdekében a tárgyi pályázattal

kapcsolatosan február hónapban a KSZ részére benyújtásra került a 3. számú változásbejelentés kérelme a szükséges háttér mellékletekkel együtt az alábbi tartalommal:

Projekt mérföldkő átütemezése:

1. mérföldkő: 2019. május 31. - előkészítés
2. mérföldkő: augusztus 31. – közbeszerzési szakasz
3. mérföldkő: 50%-os kivitelezés 2020. március 31.
4. mérföldkő: 75 %-os kivitelezés 2020. június 30.
5. mérföldkő: 100 %-os kivitelezés 2020. augusztus 31.
6. mérföldkő: 2020. szeptember 30.

A kérelem az előterjesztés készítéséig nem került jóváhagyásra

A tárgyi pályázat megvalósításához kapcsolódó közbeszerzési jogi tanácsadás, illetve a közbeszerzési eljárások teljes körű lebonyolítására vonatkozó beszerzési eljárása 2019. február-március hónapban lefolytatásra került, mely eredményéről a képviselő-testület március 12. napján megtartott rendes testületi ülésén döntött (75/2019. (III.12.) KT határozat). A pályázat közbeszerzési szakértője dr. Turi Ákos, akivel az előzetes egyeztetések már megtörténtek a pályázat keretén belül szükséges közbeszerzési eljárásokkal kapcsolatosan.

A pályázat keretén belül 2019. április 26. napján benyújtásra került az 1. sorszámú kifizetési kérelem 19.083.736, Ft benyújtott elszámolható költséggel. Ennek elbírálása még folyamatban van. Az elszámolási csomag része volt a Baranya Megyei Önkormányzati Hivatal részéről nyilvánossági tevékenység számlái, Sellye Város Önkormányzat részéről megalapozó tanulmány számlái, engedélyes tervdokumentáció és kiviteli tervdokumentáció számlája, engedélyezési eljárás hatósági díja.

A pályázat eddigi megvalósítása során finanszírozási problémák nem léptek fel, a projekt pénzügyi megvalósítása zavartalan volt. A támogatási előlegből kifizetésre kerültek projekt előkészítési tevékenységek (megalapozó tanulmány), tervezői díjak, mint például engedélyezési tervdokumentáció és kiviteli tervdokumentáció díja, továbbá a projektmenedzsment bérköltségek.

Sellye Város Önkormányzat Képviselő-testülete a 108/2018. (IV.26) sz. KT határozatával elfogadta és jóváhagyta a tárgyi pályázat projektasszisztensének Hamarics Rékát a SKÖH Építési és Városüzemeltetési Osztályvezetőjét. A projektasszisztensi feladatokat 2019. július 1. napjától Hamarics Réka helyett Schán Éva pályázati referens látja, kérjük a T. Képviselő-testületet a személy cserét jóváhagyni és a korábbi KT határozatot módosítani szíveskedjék.

Kérem a Tisztelt Képviselő-testületet, hogy az előterjesztést szíveskedjék megtárgyalni és a határozati javaslatban foglaltak szerint, vagy azt kiegészítve dönteni.

Melléklet:

- *módosított építési engedélyezési dokumentáció*

Határozati javaslat

Tájékoztató a TOP-1.4.1-16-BA1-2017-00009 azonosító számú "Hátrányból, előnyt: Ormánsági Tücsök Óvoda ellátási színvonalának emelése gyermekeink hátrányos helyzetének csökkentése érdekében" című pályázat jelenlegi állásáról (2018. december-2019. május)

1.

Sellye Város Önkormányzat Képviselő-testülete úgy határoz, hogy TOP-1.4.1-16-BA1-2017-00009 azonosító számú "Hátrányból, előnyt: Ormánsági Tücsök Óvoda ellátási színvonalának emelése gyermekeink hátrányos helyzetének csökkentése érdekében" című projekthez kapcsolódó előterjesztett tájékoztatást jóváhagyja.

2.

Sellye Város Önkormányzat Képviselő-testülete úgy határoz, hogy TOP-1.4.1-16-BA1-2017-00009 azonosító számú "Hátrányból, előnyt: Ormánsági Tücsök Óvoda ellátási színvonalának emelése gyermekeink hátrányos helyzetének csökkentése érdekében" című projekt csökkentett/módosított engedélyezési tervdokumentációját és az ez alapján kidolgozott kivitelezési tervdokumentáció szerinti a műszaki tartalom módosítási igény benyújtását jóváhagyja. A képviselő-testület felhatalmazza Nagy Attila polgármestert a módosítási igény benyújtásához szükséges dokumentumok aláírására, beleértve a továbbiakban felmerülő többletforrás-igény saját forrás biztosításával történő nyilatkozat aláírására.

Határidő: azonnal

Felelős: polgármester

Határozati javaslat

108/2018 (IV.26.) sz. KT határozat módosítása

Sellye Város Önkormányzat Képviselő-testülete a TOP-1.4.1-16-BA1-2017-00009. azonosító számú, „Hátrányból, előnyt: Ormánsági Tücsök óvoda ellátási színvonalának emelése gyermekeink hátrányos helyzetének csökkentése érdekében” című pályázat menedzsment szervezetéről hozott módosított 108/2018. (IV.26.) sz. KT határozatát az alábbiak szerint módosítja:

Sellye Város Önkormányzat Képviselő-testülete TOP-1.4.1-16-BA1-2017-00009 azonosítószámú, „Hátrányból, előnyt: Ormánsági Tücsök óvoda ellátási színvonalának emelése gyermekeink hátrányos helyzetének csökkentése érdekében” című, pályázat projektasszisztensének 2019. július 1. napjától elfogadja Schán Évát pályázati referensét. A pályázat projektasszisztens feladatait a pályázat megvalósítása során köztisztviselői jogviszony keretében látja el munkaköri feladatai mellett, a pályázat projektasszisztens feladatainak ellátására vonatkozó célfeladat kitűzés szerint. A kitűzés alapján - a teljesítésigazolást követően - céljuttatás negyedévente, a negyedévet követő hó 8. napjáig, utólag kerül kifizetésre.

A köztisztviselő személyi célfeladat juttatásának összege havi bruttó 85.382,- Ft. A projektasszisztens bére a TOP-1.4.1-16-BA1-2017-00009 kódszámú pályázat keretein belül kerül elszámolásra, mely összeget járulékaival együtt Sellye Város Önkormányzat havonta átad a Sellyei Közös Önkormányzati Hivatal részére.

Határidő: azonnal

Felelős: polgármester

ALÁÍRÓ-CÍMLAP

a

SELLYE, SZÉCHENYI U. 1. (302 IIRSZ.)

alatti

„MEGLÉVŐ ÓVODA ÁTALAKÍTÁSA, FELÚJÍTÁSA,
BŐVÍTÉSE ÚJ ÉPÜLETTEL
- BÖLCSŐDEI FÉRŐHELYEK LÉTESÍTÉSÉVEL,
TÁLALÓKONYHA KIALAKÍTÁSÁVAL”

MÓDOSÍTOTT
ÉPÍTÉSI ENGEDÉLYEZÉSI TERVÉHEZ

Építtető:

Sellye Város Önkormányzat
7960 Sellye, Dózsa György u. 1.

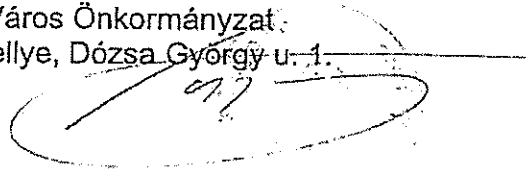

Építész tervező :

Kokas és Társa Tervező Kft.
7627 Pécs, Havi-hegyi út 66.
Kokas Ignác É/1-02-0122



KOKAS ÉS TÁRSA TERVEZŐ KFT.
ÉPÍTÉSZ ÉS TELEPÜLÉSTERVEZŐ IRODA
7627 Pécs, Havi-hegyi út 66.
Tel./fax: (72) 324-326
Cg.: 02-09-070062
Adószám: 13494986-2-02

Statikus tervező :

Kis Bogdán András T-T/02-0895
7636 Pécs, Fenyver dűlő 68.

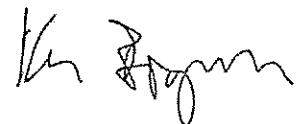

Gépész tervező:

Bárdosné Scherer Éva G-02-0015
S-Épületgépész Bt.
7625 Pécs, Antal u. 8.



Erősáramú villamos tervező :

Dlusztus Alajos V-02-0010
7632 Pécs, Németh László u. 28.

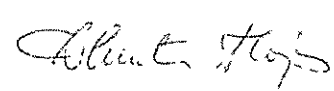

Gyengeáramú villamos tervező : Gungi Péter
Hi-V-02-1015 4 Gy
7630 Pécs, Francia u. 1.

Közmű tervező: Kerécz Péter Tamás Gy
VZ-TEL-02-01321
7800 Siklós, Zente F. tér. 23.

Akadálymentesítés: dr. Laki Tamás 21.11.11
okl. építészmérnök (É 02-1495),
rehabilitációs mérnök

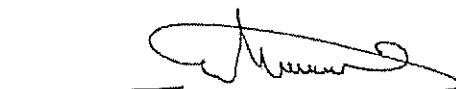

Tűzvédelmi szakértő : Schwoy Dezső I-121/2018
7700 Mohács, Szent Imre u. 3.

2019. április

TERVEZÉSI PROGRAM

a

SELLYE, SZÉCHENYI U. 1. (302 HRSZ.)

alatti

**„MEGLÉVŐ ÓVODA ÁTALAKÍTÁSA, FELÚJÍTÁSA,
BŐVÍTÉSE ÚJ ÉPÜLETTEL
- BÖLCSŐDEI FÉRŐHELYEK LÉTESÍTÉSÉVEL,
TÁLALÓKONYHA KIALAKÍTÁSÁVAL”**

MÓDOSÍTOTT ÉPÍTÉSI ENGEDÉLYEZÉSI TERVÉHEZ

A módosított tervezési program szerint a földszinten kell egy 12 férőhelyes (jogsabályi előírás: 6/2016. (III. 24.) EMMI rendelet 46. §): maximum 14 fő befogadására alkalmas) bölcsődei intézményrészt kialakítani, a délkeleti óvodai foglalkoztató helyén. Mivel a korábbi 6 helyett csak 5 óvodai csoport indul, így az elvesző foglalkoztatót nem kell pótoljuk. Létre kell hozni szabvány szerinti méretezéssel egy új tornaszobát, orvosi szobát, az óvodai rendezvényeket, új ingyenes szolgáltatásokat befogadó, osztható multifunkcionális helyiséget, mely a felsőbb csoportos óvodások számára étkezési lehetőséget is biztosít, illetve játszóházi rendeltetésre is alkalmas. Ki kell alakítani az óvodai vezetés és személyzet szabványos, korszerű helyiségeit. Továbbá egy 170 adagos tálaló konyha létesítése elvárt. Megújítandó az épület kazánháza, korszerű fűtő és melegvíz termelő berendezéseket kell beépíteni. A villamos hálózat megújítása a jelentősebb beavatkozással érintett meglévő részekben elvárt. A tervezett bővítmeny tetején előirányzottan kb. 3,5 kW teljesítményű napelem blokkot kell telepíteni. A konyha rész mesterséges elszívó szellőztetését biztosítani kell. Valamennyi egység (bölcsőde, óvoda, illetve az új épület akadálymentes használatát biztosítani kell. A tervezendő épület illeszkedjék szűkebb környezetéhez, feleljen meg a település településképi rendeletében foglaltaknak.

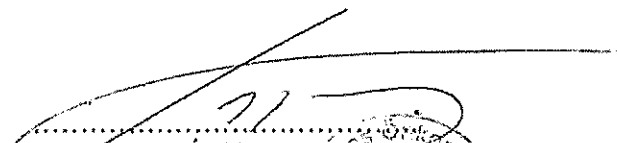
Építető
Sellye Város Önkormányzat
7960 Sellye, Dózsa György u. 1.

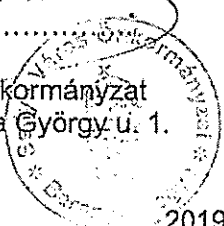

2019. április

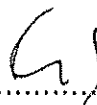
KOKÁS ÉS TÁRSA TERVEZŐ KFT.
ÉPÍTÉSZ ÉS TELEPÜLÉSTERVEZŐ IRODA
7627 Pécs, Havi-hegyi út 66.
Tel./fax: (72) 324-326
Cg.: 02-09-070062
Adószám: 13494986-2-02
Tervező
Kokas Ignác
Kokas és Társa Tervező Kft.

**TERVEZŐI NYILATKOZAT
MŰSZAKI BIZTONSÁGI SZAKHATÓSÁGI
ÁLLÁSFOGLALÁSHOZ**

a

SELLYE, SZÉCHENYI U. 1. (302 HRSZ.)

alatti

**„MEGLÉVŐ ÓVODA ÁTALAKÍTÁSA, FELÚJÍTÁSA,
BŐVÍTÉSE ÚJ ÉPÜLETTEL
- BÖLCSŐDEI FÉRŐHELYEK LÉTESÍTÉSÉVEL,
TÁLALÓKONYHA KIALAKÍTÁSÁVAL”**

**MÓDOSÍTOTT
ÉPÍTÉSI ENGEDÉLYEZÉSI TERVÉHEZ**

1. Adatok:

1. Építtető: Sellye Város Önkormányzat
7960 Sellye, Dózsa Gy. u. 1.
2. Tervező: Kokas és Társa Építész és Településtervező Iroda Kft.
7627 Pécs, Havi-hegyi út 66.
Kokas Ignác É/1-02-0122
3. Létesítmény: „Meglévő óvoda átalakítása, felújítása, bővítése új épülettel –
bölcsődei férőhelyek létesítésével, tálalókonyha kialakításával”.
4. Létesítmény helye: Sellye, belterület 302 hrsz.

2. Nyilatkozat:

A címbeli beruházás generál tervezőjeként nyilatkozom, hogy az épületben nincs a műszaki biztonsági hatóság felügyelete alá tartozó berendezés.

Pécs, 2019. április

KOKAS ÉS TÁRSA TERVEZŐ KFT.
ÉPÍTÉSZ ÉS TELEPÜLÉSTERVEZŐ IRODA
7627 Pécs, Havi-hegyi út 66.
Tel./fax: (72) 324-326
Cg.: 02-09-070062
Adószám: 13494986-2-02

Kokas Ignác
Kokas és Társa Tervező Kft.
generál tervező

TERVEZŐI NYILATKOZAT KÖRNYEZETVÉDELMI SZAKHATÓSÁGI ÁLLÁSFOGLALÁSHOZ

a

SELLYE, SZÉCHENYI U. 1. (302 HRSZ.)

alatti

„MEGLÉVŐ ÓVODA ÁTALAKÍTÁSA, FELÚJÍTÁSA,
BŐVÍTÉSE ÚJ ÉPÜLETTEL
- BÖLCSŐDEI FÉRŐHELYEK LÉTESÍTÉSÉVEL,
TÁLALÓKONYHA KIALAKÍTÁSÁVAL”

MÓDOSÍTOTT ÉPÍTÉSI ENGEDÉLYEZÉSI TERVÉHEZ

1. Adatok:

1. Építtető: Sellye Város Önkormányzat
7960 Sellye, Dózsa Gy. u. 1.
2. Tervező: Kokas és Társa Építész és Településtervező Iroda Kft.
7627 Pécs, Havi-hegyi út 66.
Kokas Ignác É/1-02-0122
3. Létesítmény: „Meglévő óvoda átalakítása, felújítása, bővítése új épülettel –
bölcsődei férőhelyek létesítésével, tálalókonyha kialakításával”.
4. Létesítmény helye: Sellye, belterület 302 hrsz.

2. Nyilatkozat:

A címbeli beruházás generál tervezőjeként nyilatkozom, hogy a módosított terv szerinti létesítmény nem tartalmaz zajvédelmi szempontból releváns elemet.

A tervmódosítás oka, hogy a pályázati forrásból rendelkezésre álló támogatás nem fedezte az eredeti terv szerinti létesítést, ezért jelentős egyszerűsítéseket kellett végrehajtsunk. Így az épület kisebbítése mellett elmaradnak a korábban a lapos tetőre telepített, jelentős gépészeti berendezések (szellőző és hűtőgépek).

Pécs, 2019. május

KOKAS ÉS TÁRSA TERVEZŐ KFT.
ÉPÍTÉSZ ÉS TELEPÜLÉSTERVEZŐ IRODA
7627 Pécs, Havi-hegyi út 66.
Tél./fax: (72) 324-326
Cg.: 02-09-070062
Adószám: 13494986-2-02

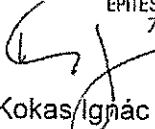
Kokas Ignác
Kokas és Társa Tervező Kft.
generál tervező

ÉPÍTÉS MŰSZAKI LEÍRÁS

a

SELLYE, SZÉCHENYI U. 1. (302 HRSZ.)

alatti

„MEGLÉVŐ ÓVODA ÁTALAKÍTÁSA, FELÚJÍTÁSA,

BŐVÍTÉSE ÚJ ÉPÜLETTEL

- BÖLCSŐDEI FÉRŐHELYEK LÉTESÍTÉSÉVEL,

TÁLALÓKONYHA KIALAKÍTÁSÁVAL”

MÓDOSÍTOTT ÉPÍTÉSI ENGEDÉLYEZÉSI TERVÉHEZ

1. Adatok:

1. Építtető: Sellye Város Önkormányzat
(képviseli: Nagy Attila polgármester)
7960 Sellye, Dózsa Gy. u. 1.
2. Tervező: Kokas és Társa Építész és Településtervező Iroda Kft.
7627 Pécs, Havi-hegyi út 66.
Kokas Ignác É/1-02-0122
3. Létesítmény: „Meglévő óvoda átalakítása, felújítása, bővítése új épülettel –
bölcsődei férőhelyek létesítésével, tálalókonyha kialakításával”.
4. Létesítmény helye: Sellye, belterület 302 hrsz.
5. Telekterület: 11.275 m²
6. Beépített alapterület:

Meglévő (iskola, óvoda együtt):	2.509,5 m ²
Ebből az óvoda:	1.220,4 m ²
Tervezett bővítés:	479,5 m ²
Tervezett állapotban összesen:	2.989,0 m ²
7. Beépítettség (összes): 26,5 %
8. Építmény magasság: 4,42 m

Dél:	F=310,27	h=70,14
Kelet:	F=126,95+38,32+10,24+46,64	h=30,31+8,55+10,85+2,38

Észak:	
F=282,24	
h=63,78	
Nyugat:	
F=177,20+46,64+36,75	
h=38,10+10,85+8,55	
Építménymagasság: $1075,25/243,51=4,42$	
9. Hasznos alapterületek bővítés után:	1.507,00 m ²
10. Hasznos alapterületek használat szerint:	
Bölcsőde:	180,76 m ²
Óvoda:	699,16 m ²
Közös használatú:	627,08 m ²
Összesen:	1.507,00 m ²
11. Létesítés módja, helye szerint:	
Meglévő, megmaradó:	11,73 m ²
Meglévő épületben felújítással:	771,09 m ²
Meglévő épületben új helyiségként:	308,31 m ²
Új építéssel:	415,87 m ²
Összesen:	1.507,00 m ²
12. Szintek száma (óvoda):	
Meglévő épület:	földszintes
Bővítés:	földszint
13. Tűzszakaszok:	
1. tűzszakasz (~bölcsődei rész):	224,03 m ²
2. tűzszakasz (óvodai rész):	867,10 m ²
3. tűzszakasz (új építésű rész):	415,87 m ²
Összesen:	1.507,00 m ²
14. Zöldfelület:	5.334 m ²
15. Zöldterületi mutató:	47,3 %
16. Rendezési tervi előírások:	A telek Vt-5 övezetben fekszik. A területen oktatási létesítmények helyezhetők el. A legkisebb telek terület 1500 m ² , a legkisebb utcai telekszélesség 30 m lehet. A beépítés módja szabadon álló. A beépítettség maximuma 35 %. Az építménymagasság maximum 7,50 m lehet, a Bodonyi utcai iskola esetében 10,50 m. A területre elvárt zöldterületi mutató legalább 30%. A legkisebb előkert a kialakult utcaképhez igazodjék, az oldalkertet OTÉK szerint kell figyelembe venni, a hátsókert a kialakult állapothoz igazodjék. Esetünkben a telekméret és szélesség meglévő. Négy utcával határolt telekként az ingatlan esetében nem értelmezhető a hátsókert. Az előkert vonatkozásában az Ifjúság utca esetében - előzetes építéshatósági egyeztetéssel - a szomszédos iskola épület homlokvonalát tekintjük elvárt építési vonalnak (előkerthi határnak). Az északi oldalon a meglévő épületszárnyak változatos távolságra állnak a telekhatártól. Ebben az esetben a tervezett bővítéssel a szomszédos épületszárny homlokzati síkjához igazodunk. A tervezett ráépítés műszaki paramétereit tekintve megfelel a vonatkozó elvárásoknak.

17. Településképi rendeleti előírások: Az általános elvárások vonatkozásában a hagyományos színek alkalmazása elvárt, kerülni kell az élénk, hideg színek alkalmazását. Az ingatlan területére vonatkozó egyedi előírások közösségi épület esetében nem tesznek jelen beruházást érintő kikötéseket. Fentieknek a tervezett ráépítés megfelel.
18. Az óvoda és bölcsőde telekrésze: 5.007 m²*
*(megfelel az elvárásnak, 36 m²/fő biztosított)
19. Az óvoda pihenő és játszó területe 1.751 m²*
*(megfelel az elvárásnak, 10 m²/fő biztosított)
20. A bölcsőde pihenő és játszó területe 285 m²*
*(megfelel az elvárásnak, 10 m²/fő biztosított)
21. Létszám adatok:
- | | |
|---|-----------------------------|
| Gyermek létszám: | |
| Bölcsőde: | 12 fő (max. 14 fő*) |
| * Amennyiben valamennyi gyermek elmúlt 2 éves | |
| Óvoda: | évente változó, max. 125 fő |
| Dolgozói létszám: | 33 fő* |
| *Ebből konyhai dolgozó kevesebb, mint 10 fő | |
| Tálaló konyha kapacitása: | 170 adag |
22. Földszinti padlóvonal: A meglévő épület földszinti padozata: +99,55 m Bf.
23. Építményérték*:
 $415,87 \text{ m}^2 \times 140 \text{ eFt/m}^2 + 308,31 \text{ m}^2 \times 0,3 \times 140 \text{ eFt/m}^2 + 771,09 \text{ m}^2 \times 0,1 \times 140 \text{ eFt/m}^2 = 81\,966\,080 \text{ Ft}$
 * Jelen számítás nem minősül tervezői költségbecslésnek, szerepeltetését jogszabály írja elő a 245/2006 (XII. 5.) Korm. Rendelet 1. melléklet felhasználásával.

2. Előzmények, tervezési program:

A Sellye Város Önkormányzata régóta tervezi a Sellye, Széchenyi u. 1. sz. alatti óvoda fejlesztését. Irodánk 2004-ben és 2012-ben már készített óvoda fejlesztési terveket, ezek azonban forráshiány miatt nem tudtak megvalósulni. 2016-ban ismét felcsillant a remény, hogy terveik megvalósulhatnak, ráadásul a szintén igényként felmerülő bölcsődei szolgáltatás is létrehozható lenne. A pályázat sajnálatosan első körben nem nyert. Mód nyílt azonban második körben újra pályázni. Mivel az építőipari árak váratlanul jelentősen megdrágultak, így - a korábbival azonos pályázati összeget figyelembe véve a tervezési programon kellett változtassunk. A kiírás is részben változott, így a korábbi melegítő konyha helyén főzőkonyhát tervezhattünk.

A pályázat sikeres volt, a létesítés megkapta a szükséges támogatást. A feladatunk a pályázati tervanyag építési engedélyezési és kiviteli szinten történő kidolgozása volt.

A helyszín geodéziai pontosításakor-ellenőrzésekor kitént, hogy a kialakult helyszín nem egyezik a földhivatali nyilvántartás különböző dokumentumaival. Ennek nyomán az épület bejárati környezetét kis mértékben át kellett dolgozzuk, egyrészt, hogy illeszkedjünk a valós helyzethez, másrészt az építési előírások betartását is biztosítani kellett.

A tervet előzetesen egyeztetettük Megbízóval, az intézmény vezetésével, tűzvédelmi szakértővel, ÁNTSZ-szel és az élelmiszerlánc szakhatósággal.

A tervezési programban rögzítettek alapján elkészült az engedélyezési anyag. A létesítés jogerős építési engedélyt kapott. (ÉTDR azonosító: 201800082134) Ezt

követően készítettük el a kiviteli terveket. A kiviteli terv része volt árazott tervezői költségvetés készítése. Ebből kitűnt, hogy a pályázat benyújtása óta eltelt időben folyamatosan, drasztikusan megemelkedtek az építőipari költségek, a tervezői kiírás szerinti megvalósítási költség meghaladta a pályázatban elnyert támogatás összegét. Ezt a bekért kivitelezői indikatív ajánlatok is alátámasztották.

A megoldás a műszaki tartalom részleges csökkentése, mely nem veszélyezteti a pályázati célok megvalósítását. Előzetes becsléssel meghatároztuk ennek tartalmát, melyet a közreműködő szervezet elfogadott.

Eszerint készítettük el jelen módosított engedélyezési dokumentációt.

A módosított **tervezési program** szerint a földszinten kell egy 12 férőhelyes (jogsabályi előírás: 6/2016. (III. 24.) EMMI rendelet 46. §): maximum 14 fő befogadására alkalmas) bölcsődei intézményrészt kialakítani, a délkeleti óvodai foglalkoztató helyén. Mivel a korábbi 6 helyett csak 5 óvodai csoport indul, így az elvesző foglalkoztatót nem kell pótoljuk. Létre kell hozni szabvány szerinti méretezéssel egy új tornaszobát, orvosi szobát, az óvodai rendezvényeket, új ingyenes szolgáltatásokat befogadó, osztható multifunkcionális helyiséget, mely a felsőbb csoportos óvodások számára étkezési lehetőséget is biztosít, illetve játszóházi rendeltetésre is alkalmas. Ki kell alakítani az óvodai vezetés és személyzet szabványos, korszerű helyiségeit. Továbbá egy 170 adagos tálaló konyha létesítése elvárt. Megújítandó az épület kazánháza, korszerű fűtő és melegvíz termelő berendezéseket kell beépíteni. A villamos hálózat megújítása a jelentősebb beavatkozással érintett meglévő részeken elvárt. A tervezett bővítmény tetején előírányszintű kb. 3,5 kW teljesítményű napelem blokkot kell telepíteni. A konyha rész mesterséges elszívó szellőztetését biztosítani kell. Valamennyi egység (bölcsőde, óvoda, illetve az új épület akadálymentes használatát biztosítani kell. A tervezendő épület illeszkedjék szűkebb környezetéhez, feleljen meg a település településképi rendeletében foglaltaknak.

3. Építészeti, működési ismertető:

Az óvoda meglévő épületét az 1970-es évek végén tervezték, és a helyi emlékezet szerint a 80-as évek elején építették meg, helybéli kivitelezőkkel, jelentős társadalmi munka igénybevételével. (Megjegyezzük, hogy az épület eredeti építész tervezőit nem ismerjük.)

Az épület korának jellemző műszaki lenyomata. Haránt főfalas rendszerű, 30 cm vastagságú falazóblokkból épített, földémpallókkal fedett, lapostetős építmény, melyet dilatáció oszt két szerkezeti részre. A nyílászárók faszerkezetűek voltak, a tető hőszigetelését valószínűleg salak adja. A lapos tetőt papírbetétes bitumenes lemezzel fedték. A fűtési alapvezetékek nem nyitható padlócsatornában futnak. Az épületet a keleti traktusban kialakított, nagyméretű kazánházban elhelyezett, vegyes tüzelésű kazánok fűtötték. A korabeli melegvíz termelésről nincs adatunk. A mélyebben fekvő, belső terű helyiségek bevilágítását a terv szerint üvegtetővel segítették. A valóságban ezek műanyag kupolák. Nem tudjuk, hogy eredendően ezeket helyezték el, vagy ezek is átalakítás során kerültek a helyükre.

Az eltelt idő alatt, több lépésben korszerűsítették az épületet. Sajnos ezek egy része mára ismét elavulttá vált. A kazánházban gázüzemű berendezéseket telepítettek. Két kazán működteti az épület fűtését. Két gázbojlert is elhelyeztek, ezek biztosították a melegvizet a jelenlegi konyhai helyiségek kivételével, amelyeket

önálló, a hulladék tárolóban felszerelt, szintén gázfűtésű bojlernek látnak el. A tető szigetelését is korszerűbbre cserélték. Az épület új, jó hőszigetelésű, műanyag nyílászárókat kapott. A helyiségek jelentős részének - általában a közlekedőkről és a foglalkoztatókról beszélünk - burkolatát kicserélték; greslap, illetve laminált parketta burkolatok készültek. A radiátorok cseréje is megtörtént. Az épület határoló falait Dryvit rendszerű, polisztirol hőszigetelő réteggel készített kéreggel látták el, 5 cm vastagsággal.

A korábban főzőkonyhaként működő konyhában ma már csak a máshonnan érkező ételt melegítik, tálalják, illetve csupán a gyerekek tízóraija készül helyben, mindez igen szűkös körülmények között.

Időközben kisebb belső átalakítással bölcsődei mini csoport működtetését tették lehetővé.

A tervezett beépítést alapvetően meghatározzák a telek kialakult beépítési viszonyai és a használattal szemben támasztott elvárások, illetve a meglévő épület műszaki paraméterei. Utóbbira való tekintettel döntöttünk úgy, hogy elvetjük az emeletréépítés gondolatát, mivel ehhez a meglévő szerkezeti rendszerbe kellene olyan mértékben belenyúlni, ami nyomán szinte valamennyi helyiséget újra kellene padlózni, szerelni; illetve bizonyos helyiségek emeletre telepítése (pl. konyha) irreális működési helyzetet teremtene, költségeivel a beruházást ellehetetlenítené.

A csatlakozó, önálló szerkezetű, új épület bővítésnél a vonatkozó beépítési elvárás szerint a kialakult állapot szerinti előkertet kell figyelembe venni. A Széchenyi utca felől az óvoda jelenlegi kontúrja szárnyanként eltérő módon közelíti meg az telekhatárt, itt a legalább 5 méteres általános elvárást vettük alapul: a tervezett épület távolsága az északi telekhatártól meghaladja a minimálisan elvárt 5 métert. Az Ifjúság útja felőli előkert esetében speciális helyzet adódik. A nemrég épült új iskolai szárny homlokvonala nem párhuzamos a telekhatárral. Az illetékes építési hatósággal előzetesen egyeztetve a kialakult előkert vonalát - a településképi szempontokat figyelembe véve - a meglévő iskola homlokvonalának meghosszabbításában határoztuk meg. A tervezett épület nyugati homlokfelülete erre a vonalra illeszkedik.

A tervezett - módosított - program szemben a korábbi tervvel nem két szinten helyezhető el, hanem földszintes épületként. Az alaprajzi elrendezést alapvetően befolyásolta a sokrétű megfeleltetés szükségessége (pl. a tűzvédelmi menekítés elvárásai, a konyha technológiai elrendezési rendje, kapcsolat az óvodával, stb.).

A tervezett bölcsődei rész önálló, új bejáratot kap a tömböt keletről határoló utca felől. Az előtér-kocsitároló helyiségbe lépünk először. Innen nyílik a gyermek öltöző-átadó helyiség, mely a csoportszobához kapcsolódik. Ebből nyílik a fűrésztő helyiség, mely ajtóval kapcsolódik az épület közlekedő rendszeréhez. A csoportszoba felől a fűrésztő, illetve az öltöző üvegezett szerkezettel kapcsolódik, hogy a gyerekek állandóan látótérben mozogjanak. Az előtérből a közlekedőbe lépünk. Erről nyílóan kapott helyet a bölcsődei rész szülői/akadálymentes WC-je, valamint a szükséges tároló, nevelői helyiség és a bölcsődei rész saját elkülönítő helyisége. A közlekedőhöz nyugati irányból csatlakozik az óvodai rész közlekedője, mely a dolgozók számára átjárható. A csatlakozási szakaszhoz közel alakítottunk ki egy nevelői WC-t, illetve a bölcsődei rész takarítószer kamráját. Itt jegyezzük meg, hogy a bölcsődei közlekedőt közvetlen kapcsolatba hoztuk a csoportszobával, mivel a tálaló kocsi szállított étel nem haladhat át öltözőn, fűrésztőn. A helyiségeken túl a tervezett bölcsőde rendelkezik a szükséges külső, kerti területekkel. A bölcsődei bejárat mellett alakítjuk ki a bölcsődei pihenő-játszó területet, körülbelül 200 m² területtel, gyepesített felülettel. Ehhez csatlakozik az épület délkeleti sarkánál a

70 m²-es burkolt terasz, mely részben fedett kialakítással készül, ami védhet esőtől, naptól.

Az óvodai rész megközelítése a jelenleg kialakult módon, a Széchenyi utca felől lehetséges a meglévő kapukon keresztül. Az épületen kelet-nyugati irányban végigfutó közlekedőtől az udvar felé eső helyiségek esetében részleges felújítást tervezünk festéssel és a mosdók szaniter tárgyainak szükség szerinti cseréjével. A folyosótól északra eső épületrészek közül a középső kiugrás esetében jelentősen átépül. A középső szárnyban, a megszűnő konyha helyén hozzuk létre a szükséges irodákat (itt jegyezzük meg, hogy ezek közösek a bölcsődei és az óvodai működtetőtől illotócn), valamint a női dolgozók öltözőjét, a nevelői szobát, (melynek mérete lehetővé teszi a dolgozók étkezőjeként való működést is), az orvosi szobát és az ételhordó kocsik (6 db.) tároló helyiségét. Az északnyugati, kisebb kiugrásban megtartjuk az óvodai szülők akadálymentes mosdóját, a mosó-szárító helyiséget és az óvodai rész elkülönítőjét. Alkalmi használatnál megtartjuk az északi bejáratot is.

Már a bővítésként létesülő új részben helyeztük el a tornaszobát a hozzá tartozó szertárral együtt, folyosó kapcsolattal a meglévő óvodai részből elérhetően.

Ez a tervezett folyosó szakasz aztán déli irányban egészen a régi épület határáig lenyúlik, kapcsolatot teremtve a tálaló konyha és az óvodai-bölcsődei rész között.

A bővítés további részei a tálaló konyha, illetve az óvoda multifunkciós terét szolgálják ki. A 170 adagos tálaló konyha gazdasági bejárata a nyugati homlokzatra kerül. Az üzemidőn kívül is fogadóképes átadó résznél indul a konyha technológiai sora. Először az iroda, száraz áru raktár, takarítószer helyiség, öltöző következnek, majd a technológiának megfelelően déli irányban haladunk előre, kivéve a gluténmentes konyhát, mely egyik oldalán az átvevőhöz, másik oldalán az óvodai közlekedőhöz kapcsolódik. Az átvevőtől délre tehát a zöldség-gyümölcs raktár, annak előkészítő-mosó helyisége és az uzsonna előkészítő tér csatlakozik. Innen érjük el a tálaló konyhát, melyet keletről a közlekedő folyosóval is kapcsolatban lévő ételkiadó helyiségek határolnak. Itt tudják a tálaló kocsikra helyezni az óvodának, bölcsődének a foglalkoztatókban elfogyasztani kívánt ételmezt, valamint az éthordókban történő kiadást is, itt egy mosogató közbeiktatásával. A konyhát délről a fekete mosogató, tejkonyha, tálaló, valamint a fehér mosogató határolja. Az ételhordó kocsikkal visszahozott szennyes fogyasztói edények a közlekedő felől közvetlenül a fehér edény mosogatóba kerülnek. (Az új kialakítást ismételtlen egyeztetjük az illetékes NÉBIH szakhatóság munkatársával.) Az ételt elvivők a tervezett folyosó déli, új bejáratán, a gyermekek ellátását szolgáló épületrészek érintése nélkül érkeznek.

Az óvoda részét képező multifunkciós teret a konyhától délre telepítettük. Ez egyrészt a közlekedő rendszerek kapcsolódása révén az óvodai részről is megközelíthető, de önálló bejáratával is rendelkezik az Ifjúság utcai új bejárat felől. Ez azért fontos, mert az óvodában kialakult gyakorlat szerint rendszeresen tartanak kisebb (általában egy csoportot érintő) rendezvényeket, és nem lenne szerencsés ezeket az óvodán keresztül megközelíteni. A déli bejárat mellett kapott helyet a mintegy 60 fős rendezvényre méretezett vizesblokk - akadálymentes WC-t is magába foglalva. Maga a multifunkciós terem - nevéhez híven - több célra alkalmas. Ahogy már említettük, részben itt kapnak helyet az óvodai rendezvények, másrészt további két funkciót lát el. A tálalóhoz közel eső térrészen a felsőbb csoportokba tartozó óvodások elsajátíthatják a külön helyiségben, nagyobb létszámban történő étkezéssel kapcsolatos elvárásokat - ezzel egyben a foglalkoztatókat is

tehermentesítve; a másik térrész pedig játszóházként működhet, a foglalkoztatókhöz képest tágabb teret adva játéknak, egyéb kreatív foglalkozásoknak.

A konyhai hulladékok, maradékok tárolására az új közlekedő folyosóról nyilván alakítottunk ki egy kis helyiséget. A hulladék - üzemidőn kívül - a folyosó déli bejáratán keresztül, az Ifjúság útjai kapun át vihető el.

Az épület északkeleti sarkán önálló bejárattal rendelkező kazán- és karbantartó helyiség megmarad (férfi vizes blokkjával egyetemben), csupán korszerű gépészeti berendezések kerülnek bele.

4. Helyiséglista (a tervezett állapotban):

	Helyiség:	Terület:	Burkolat:	Létesítés módja, helye	Használó:
001	Gépészeti-karbantartó helyiség	39,94 m ²	<i>simított beton</i>	meglévő, felújítással érintett helyiség	közös
002	Előtér-öltöző	4,34 m ²	<i>cementlap</i>	meglévő helyiség	közös
003	WC	1,01 m ²	<i>cementlap</i>	meglévő helyiség	közös
004	Raktár	6,38 m ²	<i>cementlap</i>	meglévő helyiség	közös
005	Előtér-kocsitároló	17,15 m ²	<i>lapburkolat</i>	meglévő épületben új helyiségként kialakítva	bölcsőde
006	Közlekedő	29,95 m ²	<i>lapburkolat</i>	meglévő épületben új helyiségként kialakítva	bölcsőde
007	Fürdető	14,06 m ²	<i>csm. lapburkolat</i>	meglévő épületben új helyiségként kialakítva	bölcsőde
008	Öltöző	12,10 m ²	<i>lapburkolat</i>	meglévő épületben új helyiségként kialakítva	bölcsőde
009	Bölcsődei csoportszoba	50,01 m ²	<i>laminált parketta</i>	meglévő, felújítással érintett helyiség	bölcsőde
010	Szülői/ak. ment. WC	4,40 m ²	<i>lapburkolat</i>	meglévő épületben új helyiségként kialakítva	bölcsőde
011	Tároló	16,18 m ²	<i>lapburkolat</i>	meglévő épületben új helyiségként kialakítva	bölcsőde
012	Nevelői szoba	15,96 m ²	<i>laminált parketta</i>	meglévő épületben új helyiségként kialakítva	bölcsőde
013	Elkülönítő	9,92 m ²	<i>lapburkolat</i>	meglévő épületben új helyiségként kialakítva	bölcsőde
014	Elkülönítő mosdó	2,63 m ²	<i>csm. lapburkolat</i>	meglévő épületben új helyiségként kialakítva	bölcsőde
015	Szélfogó	2,88 m ²	<i>lapburkolat</i>	meglévő, felújítással érintett helyiség	óvoda
016	Előtér	25,57 m ²	<i>lapburkolat</i>	meglévő, felújítással érintett helyiség	óvoda
017	Közlekedő	12,72 m ²	<i>lapburkolat</i>	meglévő, felújítással érintett helyiség	óvoda
018	Előtér	1,23 m ²	<i>lapburkolat</i>	meglévő épületben új helyiségként kialakítva	bölcsőde
019	Személyzeti WC	1,23 m ²	<i>lapburkolat</i>	meglévő épületben új helyiségként kialakítva	bölcsőde
020	Takarítószer kamra	2,56 m ²	<i>lapburkolat</i>	meglévő épületben új helyiségként kialakítva	bölcsőde
021	Öltöző	10,06 m ²	<i>lapburkolat</i>	meglévő, felújítással érintett helyiség	óvoda
022	Mosdó-WC	9,07 m ²	<i>lapburkolat</i>	meglévő, felújítással érintett helyiség	óvoda

023	Foglalkoztató	53,47 m ²	<i>laminált parketta</i>	meglévő, felújítással érintett helyiség	óvoda
024	Takarítószer kamra	0,70 m ²	<i>lapburkolat</i>	meglévő, felújítással érintett helyiség	óvoda
025	Villamos kapcsoló	3,41 m ²	<i>simított beton</i>	meglévő, felújítással érintett helyiség	közös
026	Raktár	2,81 m ²	<i>lapburkolat</i>	meglévő, felújítással érintett helyiség	óvoda
027	Előtér	31,81 m ²	<i>lapburkolat</i>	meglévő, felújítással érintett helyiség	óvoda
028	Fejlesztő szoba	7,54 m ²	<i>lapburkolat</i>	meglévő, felújítással érintett helyiség	óvoda
029	Raktár	13,13 m ²	<i>lapburkolat</i>	meglévő épületben új helyiségként kialakítva	óvoda
030	Közlekedő	47,91 m ²	<i>lapburkolat</i>	meglévő, felújítással érintett helyiség	közös
031	Öltöző	10,00 m ²	<i>laminált parketta</i>	meglévő, felújítással érintett helyiség	óvoda
032	Mosdó-WC	9,15 m ²	<i>lapburkolat</i>	meglévő, felújítással érintett helyiség	óvoda
033	Foglalkoztató	53,19 m ²	<i>laminált parketta</i>	meglévő, felújítással érintett helyiség	óvoda
034	Öltöző	10,00 m ²	<i>laminált parketta</i>	meglévő, felújítással érintett helyiség	óvoda
035	Mosdó-WC	9,18 m ²	<i>lapburkolat</i>	meglévő, felújítással érintett helyiség	óvoda
036	Foglalkoztató	53,19 m ²	<i>laminált parketta</i>	meglévő, felújítással érintett helyiség	óvoda
037	Orvosi szoba	17,33 m ²	<i>lapburkolat</i>	meglévő épületben új helyiségként kialakítva	óvoda
038	Közlekedő	14,49 m ²	<i>lapburkolat</i>	meglévő épületben új helyiségként kialakítva	óvoda
039	Gazdasági iroda	14,52 m ²	<i>laminált parketta</i>	meglévő épületben új helyiségként kialakítva	közös
040	Vezető helyettes	14,47 m ²	<i>laminált parketta</i>	meglévő épületben új helyiségként kialakítva	közös
041	Vezetői iroda/tárgyaló	22,47 m ²	<i>laminált parketta</i>	meglévő épületben új helyiségként kialakítva	közös
042	Nevelői szoba/étkező	53,83 m ²	<i>laminált parketta</i>	meglévő épületben új helyiségként kialakítva	közös
043	Előtér	1,76 m ²	<i>lapburkolat</i>	meglévő épületben új helyiségként kialakítva	közös
044	WC	1,19 m ²	<i>lapburkolat</i>	meglévő épületben új helyiségként kialakítva	közös
045	Személyzeti öltöző	14,75 m ²	<i>lapburkolat</i>	meglévő épületben új helyiségként kialakítva	közös
046	Zuhanyozó	6,00 m ²	csm. <i>lapburkolat</i>	meglévő épületben új helyiségként kialakítva	közös
047	Tálaló kocsiraktár	7,00 m ²	<i>lapburkolat</i>	meglévő épületben új helyiségként kialakítva	óvoda
048	Szélfogó	2,88 m ²	<i>lapburkolat</i>	meglévő, felújítással érintett helyiség	óvoda
049	Előtér	25,36 m ²	<i>lapburkolat</i>	meglévő, felújítással érintett helyiség	óvoda
050	Raktár	7,29 m ²	<i>lapburkolat</i>	meglévő, felújítással érintett helyiség	óvoda
051	Előtér	31,16 m ²	<i>lapburkolat</i>	meglévő, felújítással érintett helyiség	óvoda

052	Szélfogó	13,44 m ²	lapburkolat	meglévő, felújítással érintett helyiség	óvoda
053	Fejlesztő szoba	7,78 m ²	lapburkolat	meglévő, felújítással érintett helyiség	óvoda
054	Közlekedő	32,45 m ²	lapburkolat	meglévő, felújítással érintett helyiség	közös
055	Öltöző	10,47 m ²	laminált parketta	meglévő, felújítással érintett helyiség	óvoda
056	Mosdó-WC	8,80 m ²	lapburkolat	meglévő, felújítással érintett helyiség	óvoda
057	Foglalkoztató	53,60 m ²	laminált parketta	meglévő, felújítással érintett helyiség	óvoda
058	Öltöző	10,54 m ²	laminált parketta	meglévő, felújítással érintett helyiség	óvoda
059	Mosdó-WC	8,29 m ²	lapburkolat	meglévő, felújítással érintett helyiség	óvoda
060	Foglalkoztató	53,59 m ²	laminált parketta	meglévő, felújítással érintett helyiség	óvoda
061	Akadálymentes WC	6,71 m ²	lapburkolat	meglévő, felújítással érintett helyiség	óvoda
062	Közlekedő	8,60 m ²	lapburkolat	meglévő, felújítással érintett helyiség	közös
063	Elkülönítő	13,67 m ²	lapburkolat	meglévő, felújítással érintett helyiség	óvoda
064	Elkülönítő mosdó	3,05 m ²	lapburkolat	meglévő, felújítással érintett helyiség	óvoda
065	Mosó-szárító helyiség	30,80 m ²	lapburkolat	meglévő, felújítással érintett helyiség	közös
066	Közlekedő	25,40 m ²	lapburkolat	új építésű helyiség	közös
067	Tornaszoba	75,00 m ²	sport PVC	új építésű helyiség	óvoda
068	Tornaszertár	14,24 m ²	PVC	új építésű helyiség	óvoda
069	Közlekedő- áruátvevő	9,93 m ²	lapburkolat	új építésű helyiség	közös
070	Iroda	4,55 m ²	lapburkolat	új építésű helyiség	közös
071	Szárazáru raktár	5,29 m ²	lapburkolat	új építésű helyiség	közös
072	Takarítószer kamra	3,25 m ²	lapburkolat	új építésű helyiség	közös
073	Öltöző	6,50 m ²	lapburkolat	új építésű helyiség	közös
074	Mosdó	3,11 m ²	csm. lapburkolat	új építésű helyiség	közös
075	Gluténmentes konyha	5,64 m ²	csm. lapburkolat	új építésű helyiség	közös
076	Zöldség raktár	3,43 m ²	lapburkolat	új építésű helyiség	közös
077	Zöldség mosó	8,36 m ²	csm. lapburkolat	új építésű helyiség	közös
078	Uzsonna előkészítő	9,47 m ²	csm. lapburkolat	új építésű helyiség	közös
079	Tálaló konyha	29,29 m ²	csm. lapburkolat	új építésű helyiség	közös
080	Étel kiadó	5,62 m ²	csm. lapburkolat	új építésű helyiség	közös
081	Üzemi edény mosogató	3,99 m ²	csm. lapburkolat	új építésű helyiség	közös
082	Tejkonyha	3,38 m ²	csm. lapburkolat	új építésű helyiség	bölcsőde
083	Tálaló	6,82 m ²	csm. lapburkolat	új építésű helyiség	közös
084	Fogyasztói edény mos.	11,36 m ²	csm. lapburkolat	új építésű helyiség	közös

085	Hulladék tároló	1,40 m ²	lapburkolat	új építésű helyiség	közös
086	Szélfogó	6,39 m ²	lapburkolat	új építésű helyiség	közös
087	Multifunkciós terem (rendezvény/étkező/játszóház)	153,40 m ²	lapburkolat	új építésű helyiség	közös
088	Előtér	3,68 m ²	lapburkolat	új építésű helyiség	közös
089	Előtér-piszoár	4,02 m ²	lapburkolat	új építésű helyiség	közös
090	Férfi WC	1,15 m ²	lapburkolat	új építésű helyiség	közös
091	Akadálymentes WC	4,60 m ²	lapburkolat	új építésű helyiség	közös
092	Előtér	2,00 m ²	lapburkolat	új építésű helyiség	közös
093	Női WC előtér	1,75 m ²	lapburkolat	új építésű helyiség	közös
094	Női WC	1,33 m ²	lapburkolat	új építésű helyiség	közös
095	Takarítószer kamra	1,52 m ²	lapburkolat	új építésű helyiség	közös
	Összesen:	1507,00 m²			

5. Energetika, energia hatékonyság fejlesztése:

Az előzetes számítások alapján a tervezett bővítéssel kiegészülő épület nagy biztonsággal megfelel a Tanúsítási Kormányrendelet szerinti DD - korszerűt megközelítő kategória elvárásainak.

Fenti cél elérésének érdekében a bővítmény szerkezeteit a költség optimalizált szintet biztosító kialakítással tervezzük. Az épület energiaháztartását a bővítmény tetején elhelyezett kb. 7 kW energiát biztosító napelemekkel segítjük. Az új, illetve meglévő épületben újonnan kialakított helyiségek világítását korszerű, energiatakarékos LED világítótestek biztosítják. A meglévő kazánház elavult kazánjai helyett energiatakarékos készülékeket tervezünk. A további gépészeti berendezések is korszerű, az energiát hatékonyan felhasználó típusok. A tervezett bővítés lehetőség szerinti kompakt tömege emeli az épület energiahatékonyságát.

6. Épületszerkezeti leírás:

6.1. (a tervezett új épület bővítés vonatkozásában):

1. Alapozás: Vasbeton gerendaráccsal erősített sávalapok. Lásd a szerkezeti műleírást is.
2. Lábazat: Jelentősen elütő megjelenésű lábazati zónát nem tervezünk, a lábazat a homlokzati felülettel azonos megjelenésű. Szendvics szerkezet. A hátfal 25 cm vastagságú beton zsaluközből készül (pl. Leier ZS25), 5 cm kiegészítő hőszigeteléssel. Simított alapvakolattal kell ellátni, majd a vízszigetelést a csatlakozó járdától mért 40 cm magasságig fel kell vezetni. A lábazati zónában a falakra kerülő 14 cm-es általános falazati hőszigetelést PIR anyagból kell készíteni (pl. Bachi). Üvegháló betétes, két rétegben felhordott EPS glettelés következik, majd felhordható a lábazati festés, mely a homlokzat színével azonos. Lásd a vonatkozó rétegrendet, egy a teljesítmény elvárásokat kielégítő termék megnevezésével.
3. Szigetelés: Hegeszthető, modifikált bitumenes nehézslemezzel készítenél, egy rétegben, talajnedvesség elleni minőségben. Lásd a vonatkozó rétegrendet egy

- megfelelő teljesítményadatokkal rendelkező gyártmány nevesítésével. A szigetelés lábazati falra történő felhajtása nem hagyható el.
4. Szerkezeti rendszer: Az alaprajzi elrendezésből eredően egy, illetve több traktusos, vasbeton pillérekkel erősített falazott rendszer, néhány helyen vasbeton pillérekre terhelő kiváltásokkal.
 5. Szerkezeti falak, elemek: A határoló falak hőszigetelő blokkteglából épülnek 30 cm vastagsággal (pl. Porotherm 30 N+F) külső oldalán 14 cm hőszigetelő réteggel, mely ásványgyapot anyagból készül. A közbenső teherhordó falak 30 cm vastagságúak, a külső határoló fal termék családjából. A pillérek vasbeton anyagúak. Lásd a szerkezeti munkarészt is.
 6. Válaszfalak: A válaszfalak 10 cm vastagságú, kerámia anyagból (pl. Porotherm) épített szerkezetek. Kivételt képez a férfi illemhely fülke homlokfala és a személyzeti öltöző zuhany elválasztó fala, melyek műgyanta bázisú építőlemezről készülnek, lábon álló kialakítással.
 7. Födémszerkezet: Vegyes szerkezet, az elrendezési sajátosságból eredően. Az általános, egyszerű kontúrú födém mezők esetében üreges födempallókat alkalmazunk, egyéb helyeken statikailag méretezett vasbeton lemezfödém készül. A konyhai teret záró födém északi, háromszög alakuló zónájában a vasbeton lemez födémében bontható részt alakítunk ki, mely távlatban esetleges helyiséghűtési rendszer kialakíthatósága szempontjából fontos lehet.
 8. Koszorúk, kiváltók: Általában méretezett, helyszíni vasbeton szerkezetek. Külső oldalukon az általános hőszigetelésen belül 5 cm expandált polisztirol hőszigetelést (pl. Austrotherm AT 80) kell elhelyezni. A szerkezetek a statikai kiviteli tervek alapján építhetők meg. A kisebb fesztávolságú, a koszorú sík alatti záradékkal rendelkező nyílások fölött a falszerkezet rendszeréhez tartozó előre gyártott kiváltók is alkalmazhatók.
 9. Attika falak: A födém vasbeton koszorújából induló vasbeton falak, kétoldali hőszigeteléssel.
 10. Lépcső: Az előlépcsők, illetve alépitményük vasbeton szerkezetek.
 11. Korlátok, kapaszkodók: A tervezett lépcsőket az akadálymentesítési elvárásoknak megfelelő kétsoros kapaszkodó kíséri.
 12. Csapadékvíz elleni szigetelés: Az épület lapos tetején PVC szigetelés készül (pl. Sika). Lásd a vonatkozó rétegrendeket, egy az elvárásoknak megfelelő termék megjelölésével.
 13. Bádogos szerkezetek: Színezett acél lemezből készülnek. Lásd a vonatkozó rétegrendet egy megfelelő teljesítményadatokkal rendelkező gyártmány nevesítésével. Színe a homlokzati színezés kivitelezéskori pontosításakor határozható meg, előírászatként RAL 7047.
 14. Nyílászáró szerkezetek: A homlokzati ablakok legalább ötkamrás műanyag szerkezetek, hőszigetelő üvegezéssel. A teljes szerkezettől elvárt „U” érték 1,15 W/m²K. A belső ajtók utólag szerelhetők acél tokkal - a vastag falba kerülők saroktokkal – HPL fólia borítású, falcos szárnyakkal készülnek. Mivel a tervezett homlokzati nyílászárók fokozott légzárásúak, ezért kényszerszellőzők nélkül tilos beépíteni őket, a folyamatos, állandó légutánpótlást biztosítani kell. A mélyen üvegezett szerkezetek esetében mindkét oldali üvegezés biztonsági üvegből, vagy törésgátló fóliával kell készülnön. Az illemhelyek esetében a fülkéket lezáró, lábon álló építőlemez szerkezetek ajtóit vész esetén kívülről kulccsal nyitható zárral kell felszerelni. A tűzszakasz határokon önműködően, vagy riasztásra csukódó tűzgátló ajtók beépítése szükséges. A nyílászárókat az akadálymentesség feltételeit biztosítva kell beépíteni.

15. Árnyékolás: Az északra néző helyiségek homlokzati nyílászáróit kivéve az üvegfelületeket hővisszaverő fóliával tervezzük.
16. Homlokzat: Jelentősen eltérő lábazati sáv nem készül. A falfelületeket nemes vakolattal látjuk el. Az általános falszín világos homokszín (pl. Weber 100E). A nyílászárók fehér színű szerkezetek. A homlokzaton megjelenő bádogos szerkezetek színe illeszkedjék a kiválasztott homlokzati színhez és a természetes horgany színéhez álljon közel (pl. RAL 7047). A lakatos szerkezetek (pl. korlátok) színe egyezzen a bádogos szerkezetével.
17. Burkolatok: Meleg, illetve hideg burkolatok. A helyiségek zömében lapburkolat készül, a helyiség rendeltetésétől függő felülettel. A kifejezetten vizes, konyhatechnológiai jellegű helyiségekben csúszásmentes felülettel, általános esetben matt gres lapokkal. A tornaszobában speciális sport PVC burkolatot tervezünk. A burkolatok az akadálymentesítés elvárásainak is meg kell feleljenek. A külső burkolatok térköből készülnek, általában 6 cm, a járművel járható helyeken 8 cm vastagsággal.
18. Falfelületek: A vakolt felületek a kiválasztott festéshez igazodó glettelés után színezhethők. Javasolt mészbázisú festés alkalmazása. A vizes helyiségekben körben, ajtó magasságig, illetve építetői igény szerint csempeburkolat készítenőd. A különböző síkú csempézett, padlólapal ellátott felületek csatlakozásánál, nyílászárók mentén tartósan rugalmas fuga anyagot kell alkalmazni. A sérülésnek kitett helyeken legömbölyített élvédők beépítése indokolt.
19. Álmennyezetek, szerelt tételhatárolások: A tervezett multifunkciós termi vizesblokkban készül nagyablás, épített álmennyezet.
20. Hő- (hang) szigetelések: A tervezett építményben polisztirol és ásványgyapot hőszigetelőket alkalmazunk. A falazott szerkezetekben, padozatban, lapos tetőnél különböző tulajdonságú polisztirol lemezeket használunk. A homlokzati szigetelés esetében közetgyapot szigetelést tervezünk. Rendkívül fontos a kerülő és vonalmenti hőhidak kiküszöbölése, ezért különleges odafigyeléssel kell kialakítani a nyílászárók csatlakozása, lábazat és alapozás, valamint a bejárati konzol és az attika környékén elhelyezendő szigeteléseket. A padozatokban a kopogó hangok terjedése ellen alkalmazott anyag a célra speciálisan kifejlesztett expandált polisztirol lemez. Lásd a vonatkozó rétegrendeket egy megfelelő teljesítményadatokkal rendelkező gyártmány nevesítésével.
21. Szellőzés: Valamennyi tervezett helyiség szellőzése biztosított. A helyiségek zöme nyitható ablakkal rendelkezik. A belső terű, illetve a rendeltetésből eredően az ablakon túli szellőzés igényű helyiségek gépi szellőzést kapnak.
22. Csapadékvíz elvezetés: Az attikás lapos tetőről gyűjtő üsttel és lefolyóval érkezik a víz a terepszintre. Az attika falon való vízávezetést a kiválasztott csapadékvíz szigetelő rendszerből kell választani (pl. Sika). A kialakult megoldással azonosan az épülettől terepszint alatti csővel vezetjük a vizet a közterületi árkokba.
23. Fűtés: Radiátoros fűtés, gázüzemű kazánokkal. Lásd a gépészeti műleírást.
24. Használati melegvíz előállítás: Gázüzemű rendszer biztosítja. Lásd a gépészeti műleírást.
25. Hűtés: Jelen fázisban nem tervezzük a helyiségek hűtését.
26. Járda: Az épület részben térköves felületekhez csatlakozik, részben hagyományos, dilatált, seprűzött felületű betonjárda határolja.

6.2. (a meglévő épületrész vonatkozásában):

1. Alapozás: A meglévő épület esetében sáv alapokat tételezhetünk fel. Az új, mellé épülő épület szerkezeti rendjét, alapozást úgy alakítjuk, hogy az a meglévő épület alépitményét a lehető legkisebb mértékben érintse. Lásd a szerkezeti műleírást is.
2. Lábazat: Festett betonfelület, a tervezett munkálatok nem érintik. Távlatban hőszigetelésük javasolt.
3. Szigetelés: Az épület építésének idejét ismerve papírbetétes bitumenes lemez valószínűsíthető. A tervezett munkálatok előreláthatóan nem érintik.
4. Szerkezeti rendszer: A meglévő épület a korra jellemzően haránt irányú, 30 cm falvastagságú, kerámia falazóblokkból épített főfalakkal készült, 6,60 m fesztávokkal, előregyártott elemes födémmel.
5. Szerkezeti falak, elemek: A meglévő épület határoló és közbenső szerkezeti falai 30 cm vastagságú blokktéglából épültek. A néhány tervezett nyílásbefalazás a falszerkezet eredeti anyagával, vagy legalább olyan teherbírású anyaggal történhet.
6. Kémény: A meglévő, jelentős méretű falazott téglakéményt a tervezett munkálatok nem érintik, az új gázkészülékek saját égéstermék elvezetéssel rendelkeznek. A kémény elbontása jelenleg környezetvédelmi okból (gólyafészek) nem lehetséges.
7. Válaszfalak: A meglévőknél 10-es válaszfal téglá használata valószínűsíthető. A tervezett válaszfalak könnyű anyagúak (pl. Ytong), hogy a meglévő aljzatra terhelhetők legyenek.
8. Födémszerkezet: A meglévő épület záró födéme 60 cm-es födempallókkal készült. A kiegészítések és a felülvilágítók sávja helyszíni vasbeton szerkezet.
9. Koszorúk, kiváltók: Az épület vasbeton koszorúkkal készült, a kiváltásokat zömmel előre gyártott elemekkel oldották meg.
10. Lépcső: A j földszintes épületben lépcső nem található, az előlépcsők beton anyagúak. A lapos tetőre meglévő, háttámaszos acélhágcsón lehet feljutni.
11. Csapadékvíz elleni szigetelés: Bitumenes nehézlemez fedéssel rendelkezik. Távlatban javasolt a tetőszerkezet jelentős hőszigetelése és csapadékvíz elleni szigetelésének cseréje.
12. Bádogos szerkezetek: Anyaguk horganyzott acéllemez.
13. Nyílászáró szerkezetek: A meglévő épületrészben a homlokzati nyílászárókat néhány éve cserélték jó hőszigetelésű, műanyag szerkezetekre. Ezeket a tervezett munkálatok általában nem érintik, kivéve, ahol helyük megváltozik, illetve a meglévő magas parapetű ablakok helyett normál elhelyezésű ablakok beépítése szükséges. Itt a bővítménynél - új épületnél - leírtak érvényesek. Valamennyi ablak esetén - lévén fokozott légzárású szerkezetnek tekintendők - a tokszerkezetbe hangcsillapító, térfogatáram-korlátozású légbevezető elemet kell beépíteni, vagy más, ezzel egyenértékű megoldással kell a folyamatos légutánpótlást biztosítani. A homlokzati üvegezett nyílászárókat hővisszaverő fóliával kell ellátni. Az újonnan létesülő helyiségek belső ajtóit utólag szerelt típusok. A meglévő-megmaradó foglalkoztatók öltözőinek akadálymentes megközelíthetősége érdekében a meglévő ajtókat szintén utólag szerelhető, az elvárt 90 cm-es tokbelső méretet biztosító ajtókra cseréljük.
14. Árnyékolás: Megbízóval történt egyeztetés szerint külső árnyékoló szerkezet nem készül.

15. Homlokzat: Általában a meglévő homlokzatot változatlan formában megtartjuk. A nyílásbefalazások, illetve nyílásbontások környezetében a meglévővel azonos homlokzati kialakítás elvárt. Az attika falakat távlatban hőszigeteléssel kell ellátni.
16. Burkolatok: A meglévő épület burkolatait csak a legszükségesebb mértékben bolygatjuk, lényegében csupán az újonnan létesülő helyiségek kapnak új burkolatot.
17. Falfelületek: A bontások, átépítések környezetében a szükséges javításokat el kell végezni és a teljes helyiséget ki kell festeni. Utóbbi a teljes meglévő épületre vonatkozik. Az újonnan létesülő helyiségek esetében a bővítménynél leírtak érvényesek.
18. Álmennyezetek, szerelt térelhatárolások: A meglévő épületrészben álmennyezet, szerelt térelhatárolás nem készült és nem is tervezünk ilyen szerkezetet.
19. Hő- (hang) szigetelések: A meglévő épületet néhány éve polisztirol anyagú homlokzati hőszigeteléssel látták el. Ezt a tervezett munkálatok nem érintik. Az átépítéssel érintett padozatok esetében csak a burkolatot cseréljük, az alépitményi rétegekbe nem avatkozunk.
20. Szellőzés: A meglévő helyiségek zömének szellőzése nyitható ablakkal biztosított. A belső terű helyiségeket gravitációs kürtök szellőztetik. A tervezett, átalakítással létrejövő belsőterű helyiségek szellőzését gépi, elszívó szellőztetéssel biztosítjuk.
21. Csapadékvíz elvezetés: A tervezett munkálatok az épületrész közvetlen csapadékvíz elvezetését nem érintik, ez a kialakult módon és útvonalon történik. Az Ifjúság utcai árokba tartó szakaszt keresztezi a tervezett új épületrész, ezért annak kiváltása, áthelyezése szükséges. Ugyanakkor nyomatékosan felhívjuk a figyelmet arra, hogy a lefolyókból érkező víz elvezetése bizonytalan, ezt a nyelők, folyókák kitisztításával haladéktalanul rendezni szükséges.
22. Fűtés: A tervezett munkálatok a meglévő épületrész folyosótól délre eső fűtési rendszerét minimálisan érintik. Az újonnan létesítendő helyiségek fűtési rendszere korszerű anyagokkal készül, a megmaradótól független kialakítással.
23. Használati melegvíz előállítás: A meglévő épületrész melegvíz ellátását is a korszerűvé váló kazánházban készített központi ellátás szolgálja ki.
24. Hűtés: A meglévő épületrész gépi hűtéssel nem rendelkezik, nem is tervezünk ilyet.

7. Infrastrukturális ellátás:

Az épület ivóvíz, szennyvíz, gáz, elektromos energia és információs szolgáltatás tekintetében a városi hálózatokhoz meglévő bekötésekkel kapcsolódik. Az előzetes kalkulációk szerint az épület gáz- és villamos energia ellátását kell átalakítani, a megemelkedő igényekhez igazítani. Az oltóvíz igény kielégítését mérési eredményekkel lehet igazolni. A pontos eredmény ismeretében további tűzcsap, esetleg tározó létesítése válhat szükségessé, vagy lehetőség szerint az épület további tűzszakaszolása lehet megoldás.

8. Akadálymentes használat:

A tervezett bővítés - új épület - teljes körű akadálymentesítése elvárt. A meglévő épületben kialakított bölcsődei csoportszobához csatlakozó mosdóban, fürösztőben is biztosítjuk az akadálymentességet az egyik WC csésze megfelelő méretű megközelíthetőségével. A meglévő épületrész esetében projekt arányos,

alapvető akadálymentesítésről beszélünk. Eszerint mind a bölcsődei, mind a tervezett bővítés, mind az óvodai meglévő rész bejárata akadálymentesen megközelíthető, épületen belül akadálymentes mosdók állnak a szülők rendelkezésére, a szülők által is látogatható helyiségek akadálymentesen elérhetők, az ajtókon kerekesszékekkel át tudnak jutni. Így el tudják érni az öltöző-átadó helyiségeket és az igazgatási személyzeti helyiségek közül azokat, amit szülők egyébként is felkereshetnének. A meglévő foglalkoztatók öltözőinek ajtóit ennek érdekében a felújítás során kerekesszékekkel átjárhatóra cseréljük.

A módosított építési engedélyezési tervhez külön akadálymentesítési fejezet készül.

9. Parkoló / kerékpár tároló számítás:

A vonatkozó jogszabályok értelmében a beruházással érintett bővítés, rendeltetés változás generál parkoló igényt. Esetünkben a bővítés-átalakítás nem tartalmaz olyan helyiséget, mely az OTÉK elvárása szerint többlet parkoló létesítését vonná maga után. Bölcsőde és alapfokú oktatási helyiségeknél (pl. óvoda) a foglalkoztatók alapterülete a mérvadó, ezek nem módosulnak, újak nem létesülnek. Tekintettel fentiekre a létesítmény parkoló mérlegét rendezettnek tekintjük.

10. Alternatív és megújuló energia felhasználása:

A tervezési feladat értelmében a tervezett bővítés lapos tetején napelemeket helyezünk el. Egyéb, ilyen jellegű beruházás nem történik. A tervezett gépészeti és villamos rendszerek korszerű, energiatudatos kialakítással készülnek.

11. Nyilatkozat az OTÉK 50. § (3) bekezdés követelményeinek való megfeleléséről:

Mint az építmény tervezője, nyilatkozom, hogy az megfelel a vonatkozó jogszabályoknak. A tervezett épület esetében új égéstermék elvezetők nem létesülnek. A kazánházi új kémények a meglévő lapos tetőről egyértelműen elérhetők, ellenőrizhetők. Jogszabályban meghatározottaktól való eltérés engedélyezése nem volt szükséges. A vonatkozó nemzeti szabványtól eltérő megoldást nem alkalmaztam. A tervezett építmény megfelel a mechanikai ellenállás és stabilitás; a tűzbiztonság, a környezetvédelem, a használati biztonság, a zaj elleni védelem, az energiatakarékosság és a hővédelem követelményeinek. Az energetikai elvárásokat - a bővítés vonatkozásában - legalább költség optimalizált szinten teljesítjük, a pályázati elvárásnak megfelelően a teljes épületre vetített energetikai mutató megfelel az elvárt D-D kategóriának.

Az ingatlan közmű ellátása a városi hálózatokról biztosított. Az építményről érkező csapadékvíz a városi árokba vezetjük, nem módosítva a kialakult nyomvonalat. A tervezett és a bontandó épületrészek nem tartalmaznak azbesztet. A tervezéshez szükséges tervezési jogosultsággal rendelkezem. A tervezett építmény megfelel a tervezési programban rögzített elvárásoknak.

12. Közmű egyeztetések:

A jelen tervfázishoz szükséges módon a közmű nyilvántartásban tájékozódunk, a kapott adatokat figyelembe vettük, valamint helyszíni bejárással, geodéziai méréssel azonosítottuk a látható közmű elemeket.

13. Megjegyzés, figyelmeztetés:

Valamennyi beépítendő anyag tekintetében az alkalmazástechnológiai előírásokban foglaltakat hiánytalanul be kell tartani.

Valamennyi munkavédelmi, baleset megelőzési előírást be kell tartani.

BÁRMILYEN BONTÁSI MUNKA (ÉPÜLET, ÉPÍTMÉNY, BURKOLAT, STB) MEGKEZDÉSE ELŐTT TELJES BIZONYOSSÁGGAL MEG KELL GYŐZŐDNI ARRÓL, HOGY A KÖZMŰVEKET LEVÁLASZTOTTÁK, KÜLÖNÖS FIGYELEMMEL AZ ERŐSÁRAMÚ RENDSZERRE.

Az épület használatbavétele csak a szerkezetek nedvességtartalmának előírt szintre való csökkenése (az építéskor bevitt nedvesség távozása) után lehetséges.

A fokozott légzárású ablakok esetében a kényszerszellőzők nem hagyhatók el.

Az épület használata során különös gondot kell fordítani a rendszeres szellőztetésre, a páratartalom elvárt értéken való tartására.

Bármilyen felmerülő műszaki probléma esetén a tervező véleményének kikérése szükséges.

A tervezett munkálatok kivitelezése teljeskörű kiviteli tervek birtokában lehetséges.

14. Az építéshatósági eljárásban közreműködő hatóságok:

(Az 531/2017 (XII.29.) Korm rendelet alapján)

Szakkérdés, a bevonás indoka	Eljáró szakhatóság
A tervezéssel érintett épület mérete	A hivatásos katasztrófavédelmi szerv területi szerve
50 kVA-t meghaladó beépített összes villamos teljesítmény	Fővárosi és megyei kormányhivatal mérésügyi és műszaki biztonsági hatáskörében eljáró járási (fővárosi kerületi) hivatala
Munkahely létesítése	Fővárosi és megyei kormányhivatal népegészségügyi hatáskörében eljáró járási (fővárosi kerületi) hivatala
Élelmiszer előállítás, fogyasztása	Megyei kormányhivatal élelmiszerlánc-biztonsági és állat-egészségügyi hatáskörében eljáró járási hivatala

Pécs, 2019. április

Kokas Ignác
építész
É/1-02-0122

Telekterület: 11.275 m²
 Beépített alapterület: 2.509,5 m²
 Ebből az óvoda: 1.220,4 m²
 Tervezett bővítés: 479,5 m²
 Tervezett állapotban összesen: 2.989,0 m²
 Beépítettség (összes): 26,5 %
 Építmény magasság: 4,42 m
 Hasznos alapterületek bővítés után: 1.507,00 m²
 Hasznos alapterületek használat szerint:
 Bölcsőde: 180,76 m²
 Óvoda: 699,16 m²
 Közös használatú: 627,08 m²
 Összesen: 1.507,00 m²

Létesítés módja, helye szerint:
 Meglévő, megmaradó:
 Meglévő épületben felújítással:
 Meglévő épületben új helyiségként:
 Új építéssel.
 Összesen: 11,73 m²
 771,09 m²
 308,31 m²
 415,87 m²
 1.507,00 m²

Szintek száma (óvoda): földszintes
 Meglévő épület: földszintes
 Bővítés: földszintes

Tűzszakaszok:
 1. tűzszakasz (~bölcsődei rész): 224,03 m²
 2. tűzszakasz (óvodai rész): 867,10 m²
 3. tűzszakasz (új építési rész): 415,87 m²
 Összesen: 1.507,00 m²
 47,3 %

14. Zölc-terület:
 15. Zölc-területi mutató:

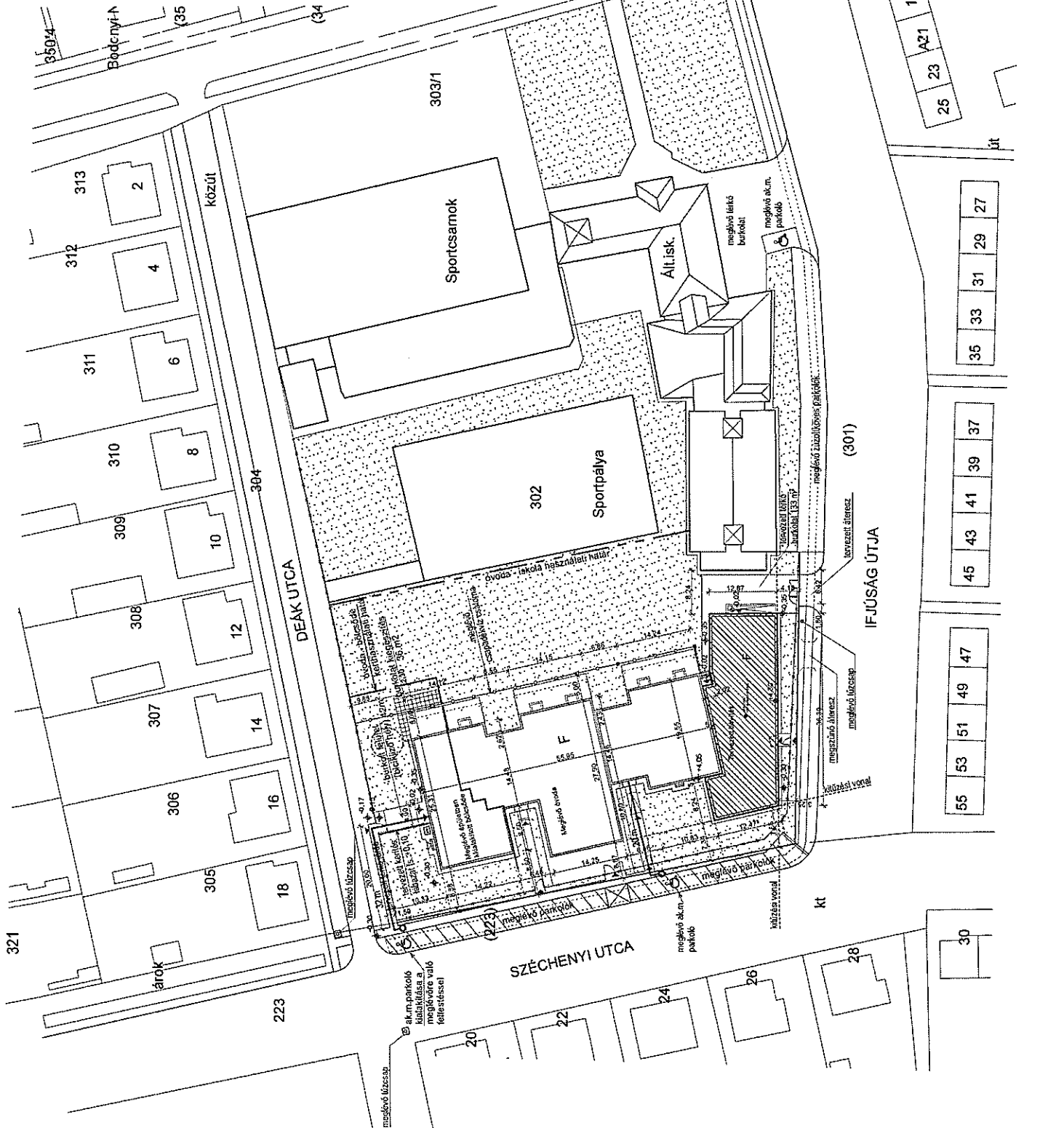

±0,00 a meglévő óvoda padlósíntje= 99,55 mB.f.

HELYSZÍNRAJZ M 1:500

KOKAS ÉS TÁRSA TERVEZŐ KFT ÜZEMELTETŐ ÉS FELÜLVÉNYEZŐ IRODA	
Adat: 70/1 Péter Dózsa utca 1. 107 m/173/2018/1	Ered: Lakásépítési engedély
KÉPZŐ ÓVODA ÁRKADTÁSA, FELJÁRÁSA, BŐVÍTÉSE ÚJ ÉPÍTÉSEL, BÖLCSŐDEI FÉLÉNYEZÉSI ÉPÍTÉSÉVEL, TÁJÉKOZTATÓ ÁRKADTÁSAVAL.	
Irány: ENGEDÉLYEZÉSI TERV	
Készítők: SELLYE VÁROS ÖNKORMÁNYZAT Sellye, Dózsa György u. 1.	
Tervező: Kókás István E/1-40-4/22	
Építész: Dobókné Erdődi M.	
2018. április	

E-01m

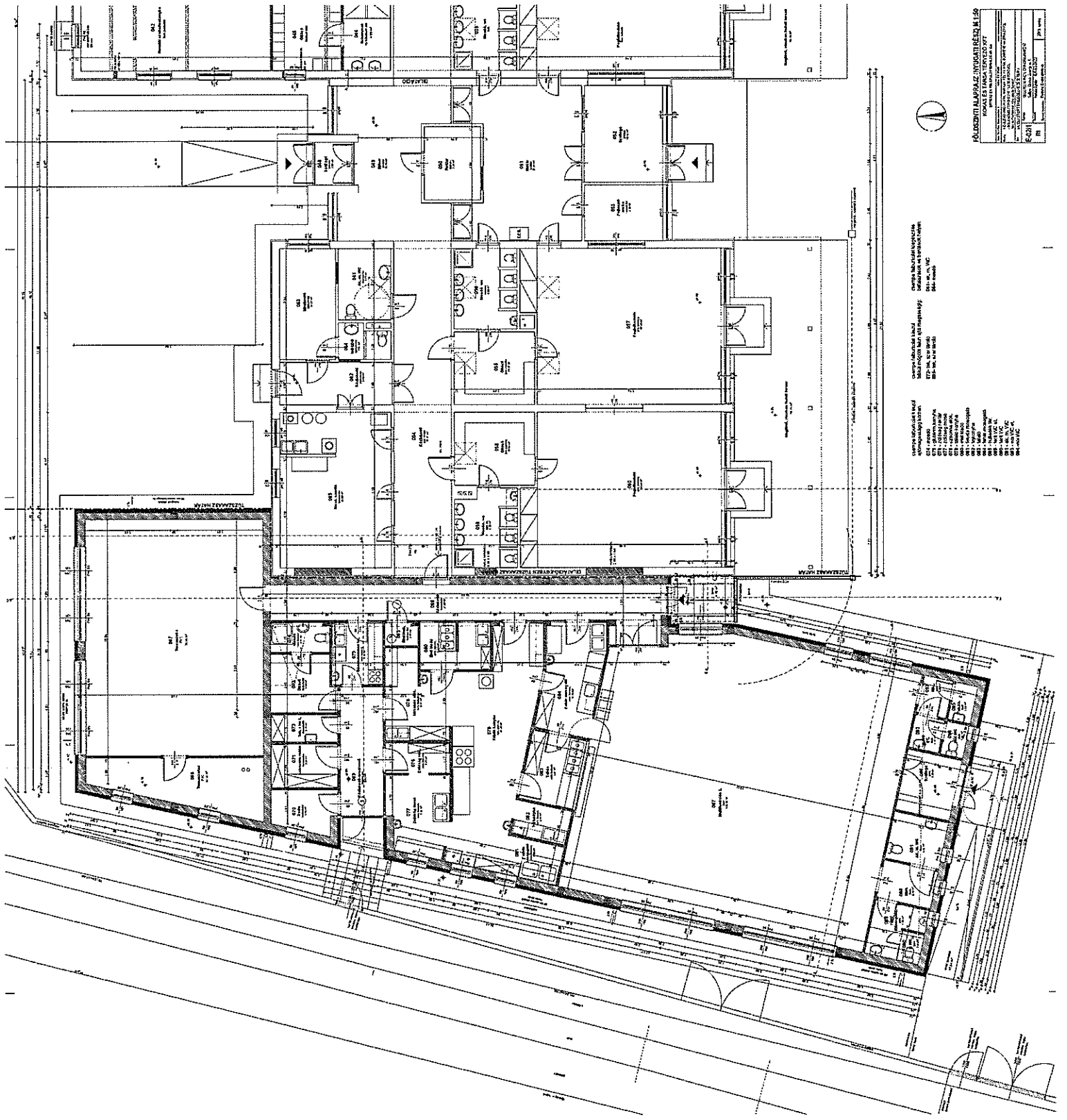

COMPANY: ALPHAZ INCORPORATED
 ADDRESS: 1000 W. 15th Street, Suite 100
 DENVER, CO 80202
 PHONE: (303) 733-1111
 FAX: (303) 733-1112
 PROJECT: [Project Name]
 SHEET: [Sheet Number]

PROJECT INFORMATION	
PROJECT NAME	ALPHAZ INCORPORATED
PROJECT ADDRESS	1000 W. 15th Street, Suite 100, Denver, CO 80202
PROJECT PHONE	(303) 733-1111
PROJECT FAX	(303) 733-1112
PROJECT SHEET	[Sheet Number]
PROJECT DATE	[Date]
PROJECT DRAWN BY	[Name]
PROJECT CHECKED BY	[Name]
PROJECT APPROVED BY	[Name]

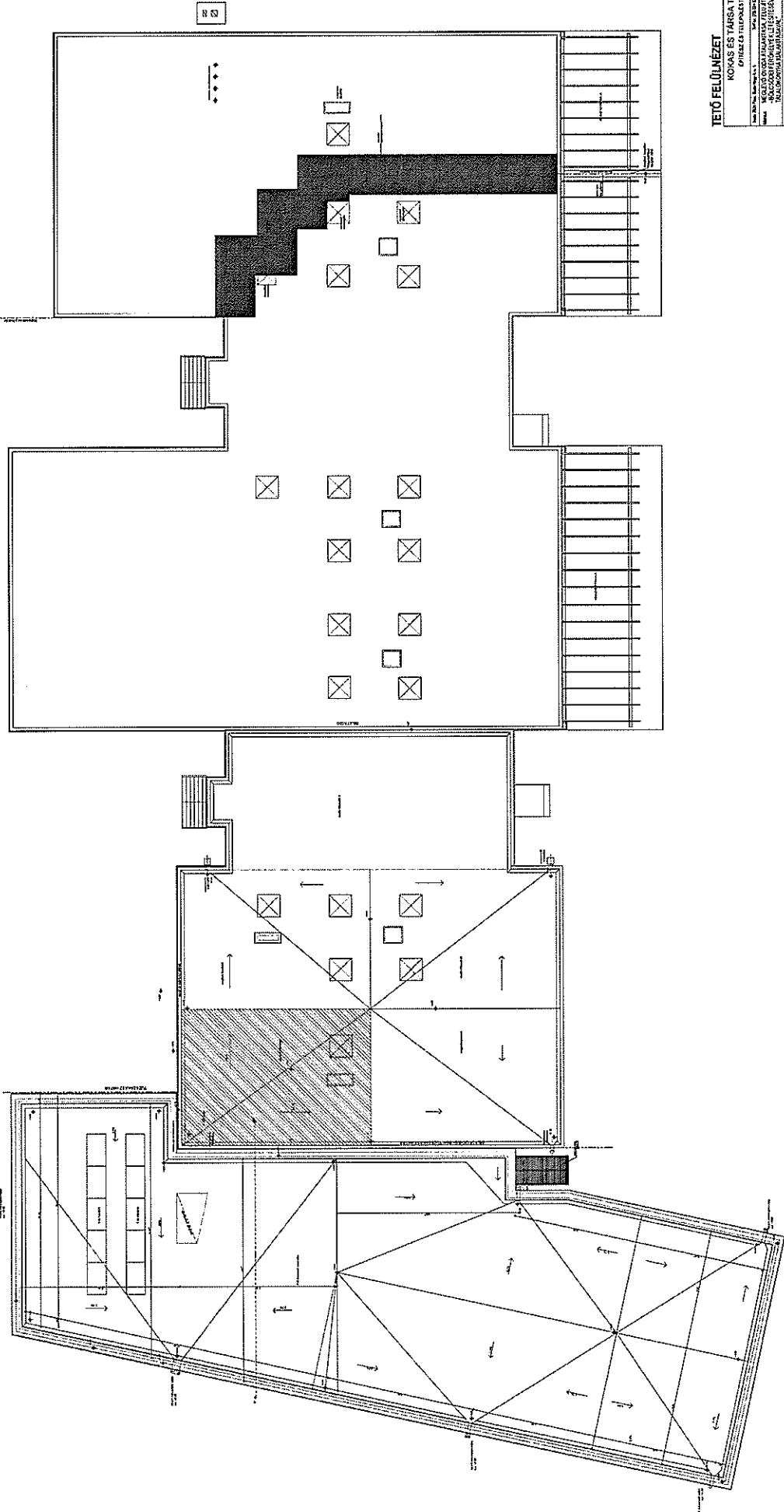

TETŐ FELÜLNÉZET M 1:100

KÖMÁS ÉS TÁRSAS TERVEZŐ IRT
 PÉTEZ ÉS TERVEZÉSEK IRODA

MEGALLO OTTOSZAKU RTU TETŐ FELÜLNÉZETTEL
 ÉS TETŐ TERVEZÉSEK IRODA
 KÖMÁS ÉS TÁRSAS TERVEZŐ IRT
 PÉTEZ ÉS TERVEZÉSEK IRODA

É-03/01

Terület: 2000 m²
 Tervező: Kömös és Társas
 Tervezői: Péter és Tervezés
 Tervezői: Péter és Tervezés

2018. évi

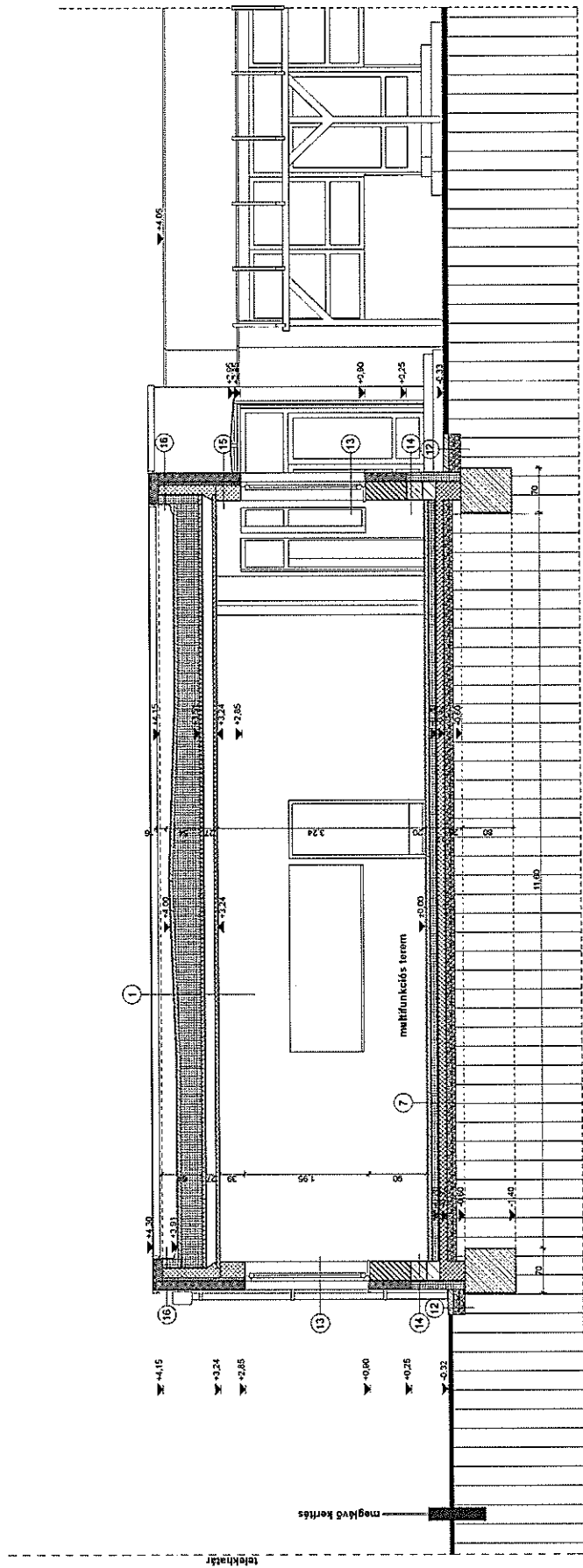

A-A METSZET

AZ ÉPŐLET TARTÓSZERKEZETEIA STATIKUS TERV SZERINT KÉSZÜLNEK

A-A METSZET M 1:50

KOKAS ÉS TÁRSA TERVEZŐ KFT
ÉPÍTÉSZ ÉS "ÉLELMISZERTERVEZŐ IRODA"

1104 Budapest, Kőrösi út 1. 114. sz. 02-26-2428 E-mail: kokas@kokas.hu

MEGLÉVŐ ÖSSZEÁLLÓ ÉS ÚJRA ÉPÍTÉSÉNEK ÉPÍTÉSEI
- BŐVÍTÉSEI ÉS ÚJRA ÉPÍTÉSEI
- BŐVÍTÉSEI ÉS ÚJRA ÉPÍTÉSEI
- BŐVÍTÉSEI ÉS ÚJRA ÉPÍTÉSEI

TERV: MÓDOSÍTOTT ENGEDÉLYEZÉSI TERV

ÉPÍTŐ: SELLYEI VÁROS ÖNKORMÁNYZAT

Sellyei, Dózsa György út 1.

Készült: 2019.04.22

Éveszám: 2019. Április

É-04

Építész: Dobóvári Enikő Mária

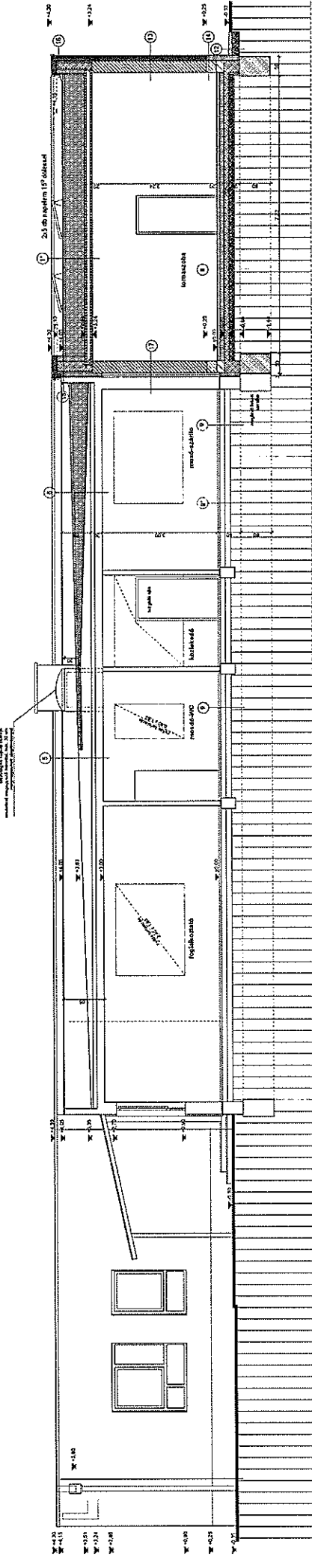

B-B METSZET

AZ ÉPÜLET TARTÓSZERKEZETÉNEK STATIKUS TERV SZERINT ÁBRÁJAIK

B-B METSZET M. 1:50

KÖMÉS ÉS TÁRSAS TERVEZŐ IRT

1111 Budapest, Váci utca 111. 11. emelet

Telefon: 06-1-461-1111

Fax: 06-1-461-1112

Web: www.komeshu.com

MEGALAPOZÁSOK, KÖMÉS, TÁRSAS TERVEZÉS, KONSTRUKCIÓS TERVEZÉS, ÉPÍTÉSI FELVÉTELEK, BÉLYEGZŐ TERVEZÉS, KÖMÉS TERVEZÉS, KONSTRUKCIÓS TERVEZÉS

É-05/01

Projekt: ...

Készítette: ...

Dátum: ...

2018. 09. 14.

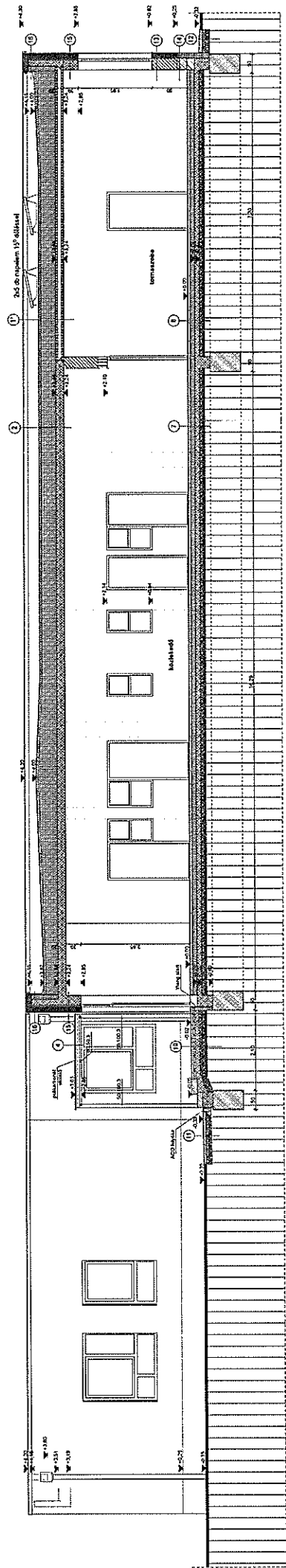

C-C METSZET

AZ ÉPÜLET TARTÓSZERKEZETÉNEK A STATIKUS TERV SZERINT MÉSZNÉPEK

C-C METSZET M 1:50

KOVÁCS TÁJECSE TERVEZŐ IRTT ÉPÍTÉSZ IRODA KFT.		Munka neve: KÖZÉPISKOLA ÉPÍTÉS TERVEZÉSE	
Munka helye: BUDAPEST, BUDAÚJVAROS, KÖZÉPISKOLA ÚT		Munka sorszáma: 1/2014	
Munka készült: 2014. 06. 10.			
Munka készítője: KÖZÉPISKOLA ÉPÍTÉS TERVEZÉSE			
Munka ellenőrzője: KÖZÉPISKOLA ÉPÍTÉS TERVEZÉSE			
Munka jóváhagyója: KÖZÉPISKOLA ÉPÍTÉS TERVEZÉSE			
Munka dátuma: 2014. 06. 10.			

RÉTEGRENDEK

KOKAS ÉS TÁRSA TERVEZŐ KFT ÉPÍTÉSZ ÉS TELEPÜLÉSTERVEZŐ IRODA		
Iroda: 7624 Pécs, Budai Nagy A. u. 1. Tel/Fax: (72) 324-326 E-mail: kokaseslarsa@gmail.com		
Munka: MEGLÉVŐ ÓVODA ÁTALAKÍTÁSA, FELÚJÍTÁSA, BŐVÍTÉSE ÚJ ÉPÜLETTEL - BŐLCSŐDEI FÉRŐHELYEK LÉTESÍTÉSÉVEL, TÁLALÓKONYHA KIALAKÍTÁSÁVAL*		
Terv: MÓDOSÍTOTT ENGEDÉLYEZÉSI TERV		
É-08	Építető:	SELLEYI VÁROS ÖNKORMÁNYZAT Sellye, Dózsa György u. 1.
	Tervező:	Kokas Ignác É/1-02-0122
	Építész munkatárs:	Deákné Endrédi Mária
		2019. április

1.

- PVC szigetelő lemez (pl. Sikaplan 15 G) mechanikusan rögzítve
- elválasztó réteg (pl. Sarnafil S –Glass Fleece 120)
- lejtést adó simított beton 5-7 cm
- lejtést előkészítő expandált polisztirol hőszigetelés 2 cm-es lépcsőkben (pl. Austrotherm AT N 100)
- expandált polisztirol hőszigetelés min. 25 cm (pl. Austrotherm AT N 100)
- párafékező fólia (pl. Sarnavap 1000 E 0,2 mm)
- födempallós födém a fesztávától függő szerkezeti magassággal (20, ill. 26.5 cm)
- glettelés, festés

1*.

- PVC szigetelő lemez (pl. Sikaplan 15 G) mechanikusan rögzítve
- elválasztó réteg (pl. Sarnafil S –Glass Fleece 120)
- lejtést adó simított beton 5-7 cm
- lejtést előkészítő expandált polisztirol hőszigetelés 2 cm-es lépcsőkben (pl. Austrotherm AT N 100)
- expandált polisztirol hőszigetelés min. 25 cm (pl. Austrotherm AT N 100)
- párafékező fólia (pl. Sarnavap 1000 E 0,2 mm)
- födempallós födém a fesztávától függő szerkezeti magassággal (20, ill. 26.5 cm)
- látszó bordás kazettás álmennyezet

2.

- PVC szigetelő lemez (pl. Sikaplan 15 G) mechanikusan rögzítve
- elválasztó réteg (pl. Sarnafil S –Glass Fleece 120)
- lejtést adó simított beton 5-7 cm
- lejtést előkészítő expandált polisztirol hőszigetelés 2 cm-es lépcsőkben (pl. Austrotherm AT N 100)
- expandált polisztirol hőszigetelés min. 25 cm (pl. Austrotherm AT N 100)
- párafékező fólia (pl. Sarnavap 1000 E 0,2 mm)
- méretezett vasbeton lemezfödém
- mennyezeti rendszerelvű mészhabarcs vakolat 2 cm

2*.

- PVC szigetelő lemez (pl. Sikaplan 15 G) mechanikusan rögzítve
- elválasztó réteg (pl. Sarnafil S –Glass Fleece 120)
- lejtést adó simított beton 5-7 cm
- lejtést előkészítő expandált polisztirol hőszigetelés 2 cm-es lépcsőkben (pl. Austrotherm AT N 100)
- expandált polisztirol hőszigetelés min. 25 cm (pl. Austrotherm AT N 100)
- párafékező fólia (pl. Sarnavap 1000 E 0,2 mm)
- méretezett vasbeton lemezfödém
- látszó bordás kazettás álmennyezet

3.

- kőporcelán lapburkolat 0,8 cm vastagsággal flexibilis fugaanyaggal elkészítve (pl. Mapei Ultracolor Plus) (a vizes helyiségekben csúszásmentes felülettel)
- flexibilis ragasztó (pl. Mapei Keraflex)
- kent vízszigetelés 2 rétegben (pl. Mapelastik 2 rtg-ben, 3 mm vtg.) (a vizes helyiségekben)
- önterülő kiegyenlítő réteg (pl. Mapei Ultraplan)
- simított aljzatbeton 6 cm
- technológiai szigetelés (fólia)
- expandált polisztirol lépéshang elleni szigetelés 2 cm (pl. a helyiségekben Austrotherm AT-L2; a közlekedőkben AT-L5)
- terhelhető expandált polisztirol szigetelés 6 cm (pl. Austrotherm AT N 100)
- födempallós födém 20 cm
- glettelés, festés

3*.

- kőporcelán lapburkolat 0,8 cm vastagsággal flexibilis fugaanyaggal elkészítve (pl. Mapei Ultracolor Plus) (a vizes helyiségekben csúszásmentes felülettel)
- flexibilis ragasztó (pl. Mapei Keraflex)
- kent vízszigetelés 2 rétegben (pl. Mapelastik 2 rtg-ben, 3 mm vtg.) (a vizes helyiségekben)
- önterülő kiegyenlítő réteg (pl. Mapei Ultraplan)
- simított aljzatbeton 6 cm
- technológiai szigetelés (fólia)
- expandált polisztirol lépéshang elleni szigetelés 2 cm (pl. a helyiségekben Austrotherm AT-L2; a közlekedőkben AT-L5)
- terhelhető expandált polisztirol szigetelés 5+4 cm (pl. Austrotherm AT N 100)
- födempallós födém 20 cm
- látszó bordás kazettás álmennyezet

4.

- kőporcelán lapburkolat 0,8 cm vastagsággal flexibilis fugaanyaggal elkészítve (pl. Mapei Ultracolor Plus) (a vizes helyiségekben csúszásmentes felülettel)
- flexibilis ragasztó (pl. Mapei Keraflex)
- kent vízszigetelés 2 rétegben (pl. Mapelastik 2 rtg-ben, 3 mm vtg.) (a vizes helyiségekben)
- önterülő kiegyenlítő réteg (pl. Mapei Ultraplan)
- simított aljzatbeton 6 cm
- technológiai szigetelés (fólia)
- expandált polisztirol lépéshang elleni szigetelés 2 cm (pl. a helyiségekben Austrotherm AT-L2; a közlekedőkben AT-L5)
- terhelhető expandált polisztirol szigetelés 6 cm (pl. Austrotherm AT N 100)
- méretezett vasbeton lemezfödém
- mennyezeti rendszerelvű meszhabarcs vakolat 2 cm

4*.

- kőporcelán lapburkolat 0,8 cm vastagsággal flexibilis fugaanyaggal elkészítve (pl. Mapei Ultracolor Plus) (a vizes helyiségekben csúszásmentes felülettel)
- flexibilis ragasztó (pl. Mapei Keraflex)
- kent vízszigetelés 2 rétegben (pl. Mapelastik 2 rtg-ben, 3 mm vtg.) (a vizes helyiségekben)
- önterülő kiegyenlítő réteg (pl. Mapei Ultraplan)
- simított aljzatbeton 6 cm
- technológiai szigetelés (fólia)
- expandált polisztirol lépéshang elleni szigetelés 2 cm (pl. a helyiségekben Austrotherm AT-L2; a közlekedőkben AT-L5)
- terhelhető expandált polisztirol szigetelés 11 cm (pl. Austrotherm AT N 100)
- méretezett vasbeton lemezfordóm
- épitett gipszkarton álmennyezet kétirányú bordázattal (pl. Rigips Rb 12,5)

5.

- kőporcelán lapburkolat 0,8 cm vastagsággal flexibilis fugaanyaggal elkészítve (pl. Mapei Ultracolor Plus), csúszásmentes felülettel, csúszásmentesített lépcsőélel)
- flexibilis ragasztó (pl. Mapei Keraflex)
- önterülő kiegyenlítő réteg (pl. Mapei Ultraplan)
- méretezett vasbeton lépcső lemez
- mennyezeti rendszerelvű mészhabarcs vakolat 2 cm

6.

- kőporcelán lapburkolat 0,8 cm vastagsággal flexibilis fugaanyaggal elkészítve (pl. Mapei Ultracolor Plus) (a vizes helyiségekben csúszásmentes felülettel)
- flexibilis ragasztó (pl. Mapei Keraflex)
- kent vízszigetelés 2 rétegben (pl. Mapelastik 2 rtg-ben, 3 mm vtg.) (a vizes helyiségekben)
- önterülő kiegyenlítő réteg (pl. Mapei Ultraplan)
- simított aljzatbeton 6 cm
- technológiai szigetelés (fólia)
- expandált polisztirol lépéshang elleni szigetelés 2 cm (pl. a helyiségekben Austrotherm AT-L2; a közlekedőkben, aulában AT-L5)
- terhelhető expandált polisztirol szigetelés 10 cm (pl. Austrotherm AT N 100)
- technológiai szigetelés (fólia)
- modifikált bit. nehézsúlyú talajnedvesség elleni szigetelés (pl. Elastovill E-G 4 F/K Extra egy rétegben)
- kellősítés (pl. Villas Pormex Rapid)
- simított, vasalt aljzatlemez 12 cm
- a kültéri határoló falak mentén elhelyezett extrudált polisztirol hőszigetelés 10 cm (pl. Austrotherm XPS)
- tömörített kavicsagyazat 20 cm

- 7.
- Sport PVC Tarkett Omnisports Unis Excel 8,3 mm
 - önterülő kiegyenlítő réteg (pl. Mapei Ultraplan)
 - simított aljzatbeton 6 cm
 - technológiai szigetelés (fólia)
 - expandált polisztirol lépéshang elleni szigetelés 2 cm
(pl. a helyiségekben Austrotherm AT-L2; a közlekedőkben, aulában AT-L5)
 - terhelhető expandált polisztirol szigetelés 10 cm (pl. Austrotherm AT N 100)
 - technológiai szigetelés (fólia)
 - modifikált bit. nehézlemez talajnedvesség elleni szigetelés
(pl. Elastovill E-G 4 F/K Extra egy rétegben)
 - kellősítés (pl. Villas Pormex Rapid)
 - simított, vasalt aljzatlemez 12 cm
 - a kültéri határoló falak mentén elhelyezett extrudált polisztirol hőszigetelés 10 cm
(pl. Austrotherm XPS)
 - tömörített kavicságyazat 20 cm
- 8.
- meglévő bitumenes lemez tetőszigetelés*
 - meglévő hőszigetelés*
 - meglévő előre gyártott födém szerkezet*
- 8*.
- modifikált bit. nehézlemez csapadékvíz elleni szigetelés
 - lejtést adó simított beton 5-7 cm
 - lejtést előkészítő expandált polisztirol hőszigetelés 2 cm-es lépcsőkben
(pl. Austrotherm AT N 100)
 - elbontott bitumenes lemez szigetelés*
 - meglévő hőszigetelésből a ráépítés határán 2 méteres sávban
10 cm réteg eltávolítása*
 - expandált polisztirol hőszigetelés 5 cm (pl. Austrotherm AT N 100)
 - megmaradó eredeti hőszigetelés*
 - meglévő előre gyártott födém szerkezet*
- 9.
- meglévő, megmaradó padlóburkolatok*
 - meglévő alépitményi rétegek*
- 9*.
- tervezett új padlóburkolat a meglévő épületrész átalakított helyiségeiben
 - ragasztó réteg
 - önterülő kiegyenlítés
 - meglévő alépitményi rétegek szükség szerinti javítással*
- 10.
- térkö burkolat 6 cm
 - finom zúzalék ágyazat 2-5 mm 4 cm
 - vasbeton lemez 12 cm
 - tömörített zúzottkő ágyazat 20 cm
- 11.
- térkö járda burkolat 6 cm
 - finom zúzalék ágyazat 2-5 mm 4 cm
 - tömörített zúzottkő ágyazat 20 cm
 - termett talaj

- 12.
- dilatált betonjárda 8 cm vastagsággal, 2% oldalirányú lejtéssel, seprűzött felülettel
 - tömörített kavicssterítés 15 cm
- 13.
- rendszerelvű, kőzetgyapot homlokzati szigetelés szilikon bázisú, dörzsölt színvakolattal, 14 cm hőszigetelő réteggel (pl. Rockwool rendszer)
 - hőszigetelő blokk téglafalazat 30 cm vastagsággal (pl. Porotherm 30 N+F)
 - rendszerelvű belső vakolat 1,5 cm
 - glettelés, festés (a vizes, ill. technológiai helyiségekben csempeburkolat; az előkészítő, mosogatót, ill. zuhanyozót tartalmazó helyiségekben kent szigetelésen elkészítve.)
- 14.
- akril bázisú anyaggal festett lábazati felület
 - a glettelésbe bedolgozott üvegfátyol (pl. dryvit háló 145 g/m²)
 - glettelést ragasztóréteg két rétegben
 - mechanikusan és ragasztással rögzített, PIR hőszigetelés 14 cm (pl. Bachl)
 - technológiai szigetelés (PE fólia)
 - a falra felvezetett modifikált bit. nehézsúlyú talajnedvesség elleni szigetelés (pl. Elastovill E-G 4 F/K Extra egy rétegben)
 - vasalt zsalukő lábazati faltest 30 cm szerkezeti vastagsággal (pl. Leier ZS 30)
 - rendszerelvű belső vakolat 1,5 cm
 - glettelés, festés (a vizes, ill. technológiai helyiségekben csempeburkolat; az előkészítő, mosogatót, ill. zuhanyozót tartalmazó helyiségekben kent szigetelésen elkészítve.)
- 15.
- rendszerelvű, kőzetgyapot homlokzati szigetelés szilikon bázisú, dörzsölt színvakolattal, 14 cm hőszigetelő réteggel (pl. Rockwool rendszer)
 - expandált polisztirol hőszigetelés 5 cm (pl. Austrotherm AT-H 80)
 - méretezett vasbeton szerkezet 25 cm
 - rendszerelvű belső vakolat 1,5 cm
 - glettelés, festés (a vizes, ill. technológiai helyiségekben csempeburkolat; az előkészítő, mosogatót, ill. zuhanyozót tartalmazó helyiségekben kent szigetelésen elkészítve.)
- 16.
- rendszerelvű, kőzetgyapot homlokzati szigetelés szilikon bázisú, dörzsölt színvakolattal, 14 cm hőszigetelő réteggel (pl. Rockwool rendszer)
 - expandált polisztirol hőszigetelés 5 cm (pl. Austrotherm AT-H 80)
 - méretezett vasbeton attika fal 15 cm
 - kőzetgyapot hőszigetelés 14 cm (pl. Rockwool)
 - elválasztó réteg (pl. Sarnafil S - Glass Fleece 120)
 - az attikára felvezetett PVC szigetelő lemez (pl. Sikaplan 15 G) mechanikusan rögzítve

17.

- glettelés, festés (a vizes, ill. technológiai helyiségekben csempeburkolat; az előkészítő, mosogatót, ill. zuhanyozót tartalmazó helyiségekben kent szigetelésen elkészítve.)
- rendszerelvű belső vakolat 1,5 cm
- hőszigetelő blokk téglafalazat 30 cm vastagsággal (pl. Porotherm 30 N+F)
- dilatációs hézag 5 cm, kültéri csatlakozásainál lezárt légrésként kialakítva
- meglévő épület utólagos hőszigetelése
- meglévő blokk téglafalazat 30 cm vastagsággal (az esetleges csatlakozó nyílás befalazások az eredeti fallal egyező szilárdságú anyaggal történhetnek).
- meglévő belső vakolat
- szükség szerinti glettelés utáni festés

Megjegyzés:

A beépítendő faanyagot az alkalmazástechnikai előírások szerinti mennyiséggel, tartós védelmet biztosító anyaggal nehezen éghetővé kell tenni; illetve a kötelező előírásoknak megfelelően a faanyag tartós rovar- gombakárosítók elleni védelmét is biztosítani szükséges! (Javasolt anyag: 2 rtg. Lignotol)

A zárójelben meghatározott anyagok azonos műszaki paraméterű, és adott esetben azonos esztétikai megjelenésű termékkel helyettesíthetők.

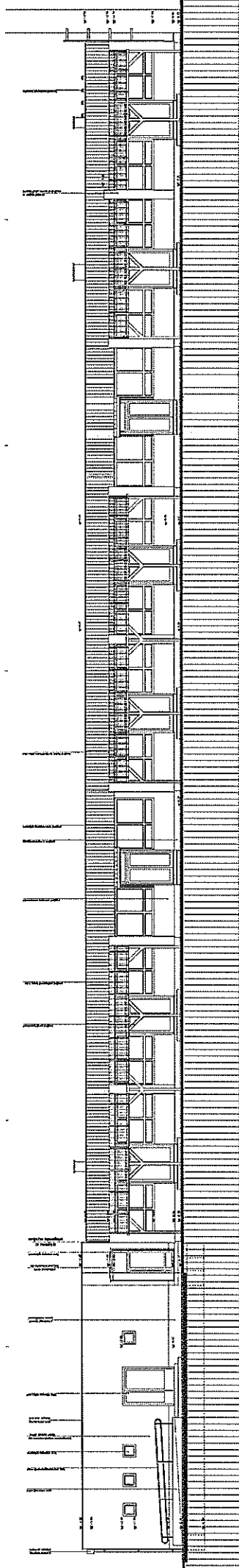

DE L'INGENIEUR
 SOCIÉTÉ ANONYME
 10, rue de la Harpe, Paris
 Téléphone : 210 20 00

DE L'INGENIEUR

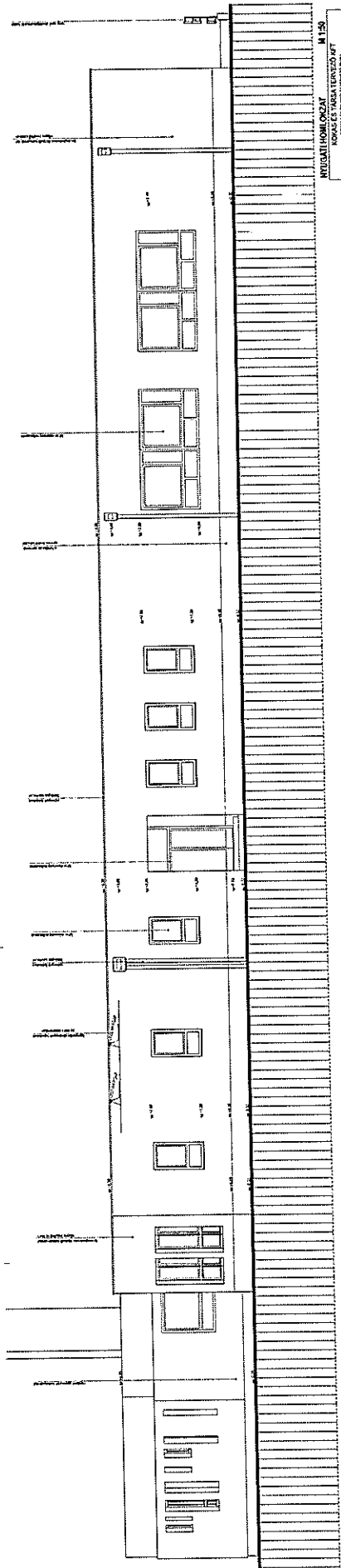

NYUGATI HOMLOKZAT
NYUGATI HOMLOKZAT
M 1:50

Készítette: [Name]		Ellátott: [Name]	
Ábrák száma: [Number]		Munka száma: [Number]	
Készült: [Date]		Feladat: [Task]	

6-10/1

NYUGATI HOMLOKZAT

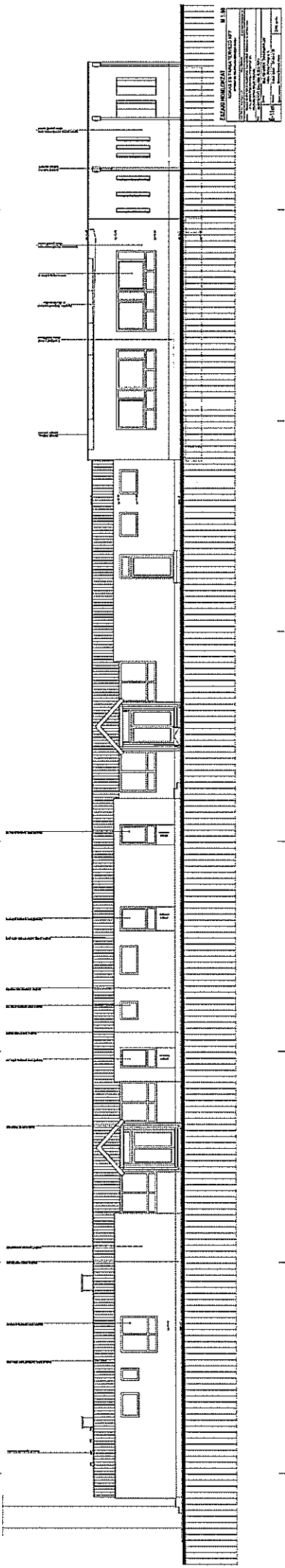

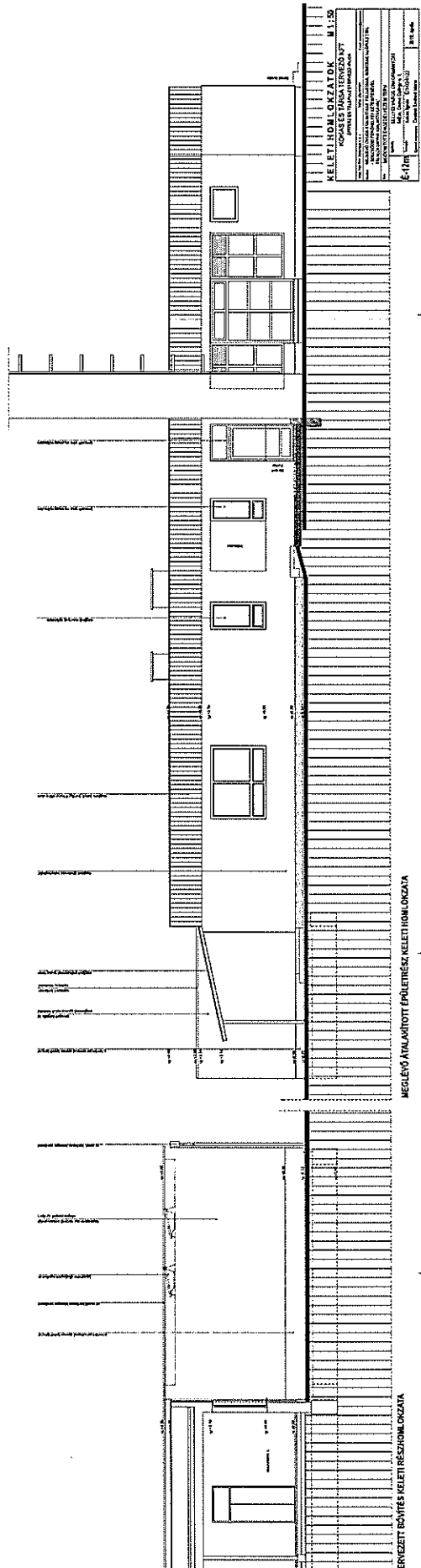

KELETI HONLÓKZATOK M 1:50
 KOMÁRÉSI TÁRSAS Tervező Iroda
 1133 Budapest, Kőrösi Csoma Sándor utca 10. sz. 10. em.
 Tel: 06-1-461-1111 Fax: 06-1-461-1112
 E-mail: kora@kora.hu
 Készítve: 2008. május 15. napján
 Tervező: Komáris Tamás
 Rajzoló: Komáris Tamás
 Ellenőrző: Komáris Tamás

MÉGLÉVO ÁTILAJTOTT ÉPÜLETREK KELETI HONLÓKZATA

TERVEZETT BŐVÍTÉS KELETI RÉSZÉNél KELETI HONLÓKZATA

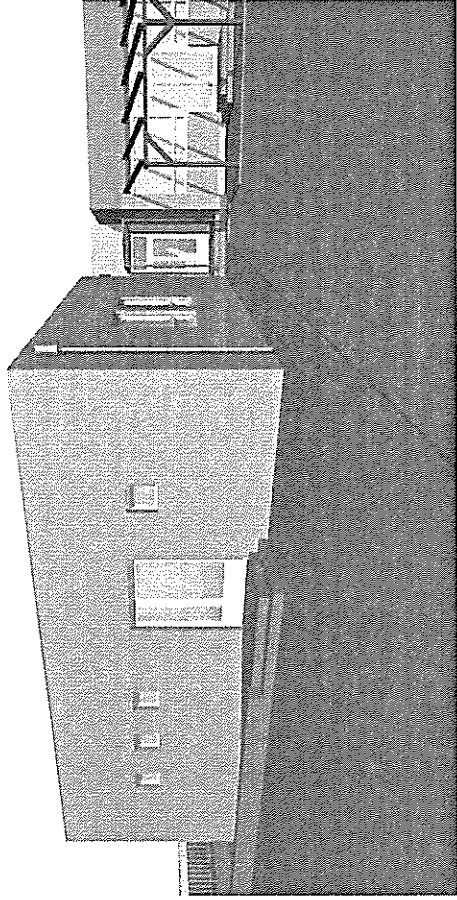
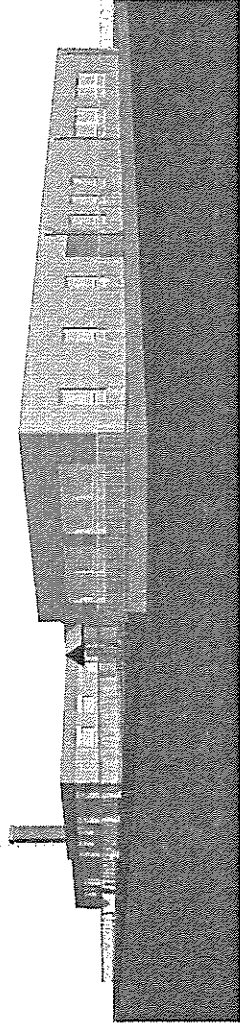
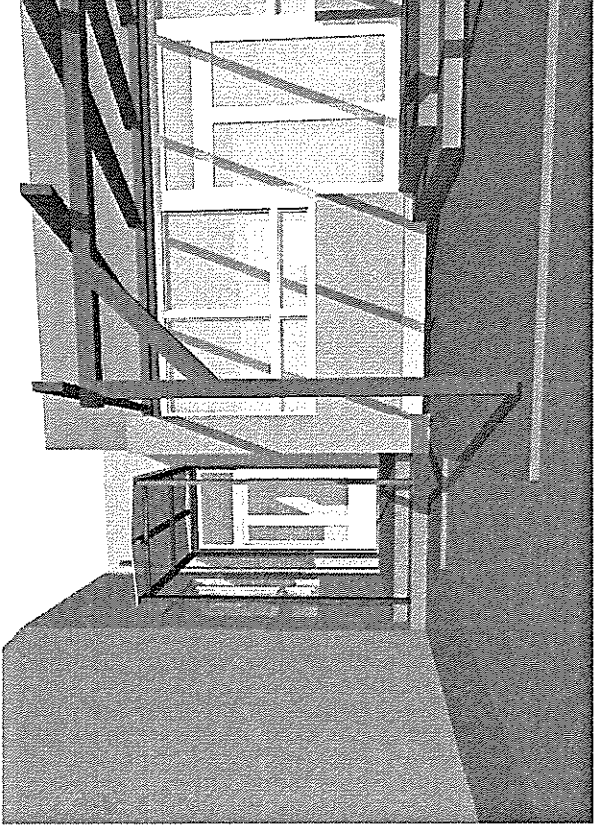
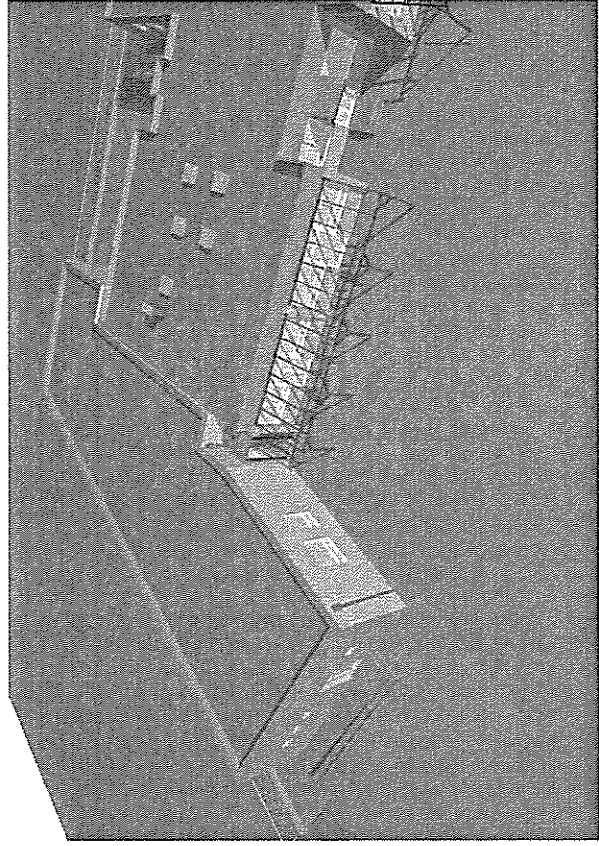

MODELLKÉPEK

KOKAS ÉS TÁRSA TERVEZŐ KFT ÉPÍTÉSZ ÉS TELEPÜLÉSTERVEZŐ IRODA	
<small>Erőd, lakas@erod.hu</small>	
<small>Ind. 7624 Pécs, Buda István u. 1. Tel/fax: (71) 324338</small>	
<small>Munka: MEGLEVŐ ÓVODA ÁTALAKÍTÁSA, FELÚJÍTÁSA, BŐVÍTÉSE ÚJ ÉPÜLETTEL -BŐLSŐOLDI FÉRŐHELYEK LÉTESÍTÉSÉVEL, FALALÖNTHONNA KIALAKÍTÁSÁVAL</small>	
<small>Terv: MÓDOSÍTOTT ENGEDÉLYEZÉSI TERV</small>	
É-13	<small>Építők: SELLYEI VÁROS ÖNKORMÁNYZAT Sellye, Dózsa György u. 1.</small>
	<small>Tervező: Kokas Ignác É/1-02-01/22</small>
	<small>Építész munkatárs: Deákne Entrédy Mária</small>
	<small>2019. április</small>

Kis Bogdán Tervező Kft.
7636 Pécs, Fenyver dűlő 68.
☎: 20/446-0206

TARTÓSZERKEZETI MŰSZAKI LEÍRÁS és SZAKÉRTŐI VÉLEMÉNY

Sellye Város Önkormányza
(7960 Sellye, Dózsa György u. 1.)
által
7960 Sellye, Széchenyi u. 1.
(hrsz.: 302.)
alatti telken

**„MEGLÉVŐ ÓVODA ÁTALAKÍTÁSA, FELÚJÍTÁSA,
BŐVÍTÉSE ÚJ ÉPÜLETTEL
- BÖLCSŐDEI FÉRŐHELYEK LÉTESÍTÉSÉVEL,
FŐZŐKONYHA KIALAKÍTÁSÁVAL”
építési engedélyezési tervéhez**

A meglévő épület leírása:

A telken meglévő óvoda épület földszintes, lapostetős kialakítással készült. Az épület az 1980-as évek elején épült. Az épület három, alaprajzilag téglalap alakú épületrészre tagolódik, melyek mindegyikében 2-2 foglalkoztató található. Ezen egységek között kisebb méretű nyaktagok készültek. A nyugati oldali blokk 14.15x19.45 m befoglaló méretű. A középső blokk 14.15x27.8 m befoglaló méretű. A keleti oldali blokk 14.15x25.50 m befoglaló méretű. A keleti oldali nyaktag 6.51x14.38 m befoglaló méretű. A nyugati oldali nyaktag 6.86x14.38 m befoglaló méretű. A nyugati oldali nyaktag és a középső blokk között dilatáció készült falkettőzéssel.

Mindegyik blokk közbenső haránt főfallal készül. A főfal 2-2 db 6.60 m falközű részre tagolja a blokkokat. A nyaktagok is 6.60m falközzel készültek. A főfalak 30 cm vtg. falazóblokkal készültek. A földszint feletti földém nem került feltáráásra. A földém nagy valószínűséggel PK 66-39 körüreges földém pallókkal készült. A földém szintjén körben monolit vb. koszorú készült.

A lapostető peremén körben 15 cm vtg. 75 cm magas vb. attika készült.
A födémekben több helyen is 90x90 cm méretű bevilágítók készültek. A bevilágító sávokban monolit vb. mező készült a PK pallók között.
A kiváltások nagy része előregyártott vb. áthidalóval készült.
A földszinti belmagasság 3.00m.
A földszinti padló +100.57 mBf. szinten készült.
Az épület körüli rendezett terep szintet a -0.32-0.42 m szintek jellemzik.
Az épület alapozása egy korábbi, nem megvalósult bővítéshez feltárással került.
A főfalak alatt 50 cm széles sávalapok készültek. A sávalapok felső síkja -0.50m, alsó síkja -1.40 m szinten készült.

A meglévő épület tartószerkezetei között nem található olyan szerkezet, melynek teljesítmény mutatói időben változó értékeket mutatnak.

Az épület meglévő tartószerkezeti 50 évnél nem régebben épültek.

A meglévő épület tartószerkezeteinek állapota:

Az épületen alapozási hibákra utaló tartószerkezeti károsodások nem tapasztalhatók.
A födémek szemrevételezése során a födém hibáira utaló jelek nem voltak láthatók.
A monolit és előregyártott vb. gerendákon repedések nem tapasztalhatók, a gerendák alakváltozása a szabvány szerinti határértéket nem éri el.
Az épület főfalain alapozási hibákra utaló tartószerkezeti károsodások nem tapasztalhatók.
Az előregyártott födémekre jellemző illesztési hézag kirajzolódások láthatóak.

A meglévő épület tartószerkezeteiről kijelenthető, hogy azok a rájuk jutó terhek viselésére mind szilárdsági mind alakváltozási szempontból alkalmasak!

A tervezett átalakítás és bővítés leírása:

A meglévő épület átalakításai:

A tervezett átalakítás és bővítés során a meglévő épületben csak kisebb válaszfal átalakítások, nyílás befalazások és utólagos nyílás kiváltások készülnek.
A nyílás befalazásokat a meglévő falazóblokkal azonos elemmel kell készíteni, csorbázva, kötésben falazva.
A két kisebb utólagos nyílás kiváltás 2db I140 acél gerendával készül.
A keleti blokk közbenső falában készülő nagyobb kiváltás 2db I220 acél gerendával készül. Itt a meglévő nyílás feletti vb. gerenda nem kerül elbontásra.
A kiváltásnál a támasz közepén 50x30 cm méretű monolit vb. pillér készül.
A pillér alatt a meglévő sávalap felett monolit vb. talpgerenda készül. A vb. pillért a talpgerendából kell kitüskézni.
A pillér a meglévő vb. gerendát is alátámasztja és a nyílás szélesítés miatti acél gerendáknak is felfekvést biztosít.

Az acél gerendák felfekvésénél teherelosztó beton tömböt kell készíteni. Az acél gerendákat fal egyik majd másik oldalán készített fészekbe kell elhelyezni. Az elhelyezés után az acél gerendákat rögtön ki kell ékelni a felettük lévő falszakaszhoz. A gerendákat egymáshoz M12 átmenő csavarokkal kell összekapcsolni kb 75 cm-ként. A gerendákat utólag körbe kell rabilni. A gerendák korrózió elleni védelme kétszeres cinkkromátos alapmázolással és fedőmázolással készül.

A lapostetőn a tűzszakasz határok felett 2.00 m széles, 5 cm vtg. tűzgátló kavicsáv készül.

A zárófödémekben két helyen megszűnik a szellőző kürtő. Ezekben a helyeken a nyílásokat vissza kell betonozni 12 cm vtg. vb. lemezzel. A meglévő födém peremébe betonacél tüskéket kell befúrni és beragasztani.

A tervezett bővítés leírása:

A tervezett bővítés a meglévő épület nyugati oldalához illeszkedően készül. A bővítés kis mértékben a nyugati blokk északi homlokzata elé is benyúlik. A bővítmény földszintes lapostetős épület.

Az északi oldali épületrész 8.24x10.62 m befoglaló mérettel készül. Ezen részbe tornaszoba funkció kerül. Az épületrész 7.50 m falközzel készült. A földszint feletti födém Leier LÜF20/2 körüreges födempallókkal készül.

Az északi oldalon két nagyobb nyílás készül, melyek felett 25/39 cm méretű monolit vb. gerenda készül. A nyílások között és a gerenda támaszainál vb. pillérek készülnek. A keleti és nyugati oldali végfalban 1-1 db falmerevítő pillér készül.

A tornateremtől délre lévő épületrész változó födém fesztávolsággal készül a meglévő épület dél-nyugati sarkáig. Ezen ponttól délre a födém 12.00 m falközzel készül.

A nagy fesztávolságú rész felett Leier LÜF26.5/2 körüreges födempallókkal készül a födém. A meglévő épület melletti részen közlekedő készül, melynek falköze 1.50m. A közlekedőtől nyugatra lévő födém falköze 12.00m-ről észak felé haladva 8.36 m falközre csökken.

A közlekedő nyugati oldalán monolit vb. pillérsor készül. A pillérek felett 25/39 cm méretű vb. gerenda készül. A közlekedő feletti födém 20 cm vtg. vb. lemezzel készül. A multifunkcionális terem nyugati oldalán készülő két nagyobb nyílás felett 25/39 cm méretű vb. gerenda készül. A gerenda támaszainál három helyen monolit vb. pillérek készülnek.

A födémmező északi részén az öltöző felett 2.5x1.0 m méretű, trapéz alakú födémáttörés készül. Az áttörés mellett 92 cm széles monolit vb. mező készül, 26.5 cm-es lemezvastagsággal. A monolit mező melletti első födempalló szélessége 87 cm. Az 1.50 m-nél nagyobb fesztávolságú nyílások felett monolit vb. gerenda készül.

A kisebb nyílások felett mindenütt Porothersm elemmagas áthidalók készülnek.

A Leier körüreges födémeket a Leier alkalmazástechnikai útmutatóban foglaltak szerint kell készíteni.

A födémek szintjén körben monolit vb. koszorút kell készíteni. A koszorú a panelek közötti fugákba be kell kötni.

A koszorúkat a sarkokon erősítő vasalással kell készíteni.
A földém felbeton nélkül készül.
A földém peremén körben monolit vb. attika készül.
A falakban kb. 8 m-ként monolit vb. falmerevítő pillérek készülnek.

A meglévő épület tartószerkezetei jelentős mértékű többlet terhet nem kapnak, a kis mértékű tehernövekedést megerősítés nélkül képesek hordani!

Alapozás:

Az engedélyezési tervhez Balázs Ferenc készített talajmechanikai szakértői véleményt.
A szakvélemény elkészítéséhez két korábban készült szakvélemény is felhasználásra került.

2009-ben az iskola bővítéséhez készült 2 fúrás.
2004-ben az óvoda bővítéséhez készült 3 fúrás.
A jelenlegi bővítéshez két fúrás készül.

A felszínt 40-130 cm vastagságban sötétbarna iszap réteg fedi.
Ezen réteg felső 50 cm-e nem teherviselő réteg.
Ezen réteg alatt a fúrások talpáig homok rétegek települtek.
A megütött talajvíz a két új fúrásban a ± 0.00 rendszerében kb. -2.00 m mélyen található.

Az iskola melletti fúrásokban a talajvíz -2.60 m mélyen jelentkezett 2009-ben.
Az óvoda körüli fúrásokban a talajvíz -2.30 m mélyen jelentkezett 2004-ben.
A mértékadó talajvíz szintje: -1.70m.
Az alapozási síkot -1.40 mélyen vesszük fel. Így az alapozási sík teherhordó rétegbe kerül, fagyhatár alá, közel a homok réteghez, igazodunk a meglévő épület alapozási síkjához és nagy valószínűséggel az alapozás során nem kell talajvízzel számolni.

A tervezett falak alapozása kőbeton sávalap, C12/15 minőségű betonból, max. 30% kőbedolgozással. Az adagolható max. kőméret az alap szélességének 1/3-a.
Az alapozási sík csak a feltöltés mentes, háborítatlan, teherhordó, termett talajon vehető fel, a fagyhatár alatt, tekintettel a meglévő épület alapozási síkjára.
A meglévő és tervezett alapozás között polifoam elválasztó réteg kerül beépítésre. .
A terheltebb sávalapok 60 cm szélesek, a kevésbé terheltek 50 cm szélesek.
A sávalapok 80 cm magassággal készülnek.
A sávalapok felett 30/40 cm méretű vb. talpgerenda rács készül.

A padló alatt 12 cm vtg. vasalt aljzat készül.
A vasalt aljzat alatt tömörített kavics ágyazatot kell készíteni.
A vasalt aljzatot a válaszfalak alatt ki kell szélesíteni.
A monolit vb. pillérek a sávalapból ki kell tüskézni.

A tervezett átalakítás és bővítés anyagminőségei:

beton:

vasalatlan sávalap	C12/15-X0
beltéri vb. födém és koszorú	C25/30-XC1
betonacél: S500B (B60.50.)	
betontakarás:25 mm általában	
35 mm földdel, vízzel érintkező és kültéri	

szerkezeteknél

fa szerkezetek: fenyő fűrész áru C22 minőséggel.

A fa szerkezeteket láng rovar és gomba elleni favédő szerrel kell kezelni beépítés előtt.

acél szerkezetek: S235

korrózió elleni védelem: kétszeres cinkkromátos alapmázolás

fedőmázolás

tűzvédelem: tűzrendészeti műszaki leírás szerint

Felhasznált szabványok

MSZ EN 1990:2005	Eurocode 0: A tartószerkezetek tervezésének alapjai
MSZ EN 1991-1-1:2005	Eurocode 1: A tartószerkezeteket érő hatások 1-1. rész: Általános hatások. Sűrűség, önsúly és az épületek hasznos terhei
MSZ EN 1991-1-2:2005	Eurocode 1: A tartószerkezeteket érő hatások 1-2. rész: Általános hatások. A tűznek kitett szerkezeteket érő hatások
MSZ EN 1991-1-3:2005	Eurocode 1: A tartószerkezeteket érő hatások 1-3. rész: Általános hatások. Hóteher
MSZ EN 1991-1-4:2007	Eurocode 1: A tartószerkezeteket érő hatások 1-4. rész: Általános hatások. Szélhatás
MSZ EN 1991-1-5:2005	Eurocode 1: A tartószerkezeteket érő hatások 1-5. rész: Általános hatások. Hőmérsékleti hatások
MSZ EN 1991-1-6:2007	Eurocode 1: A tartószerkezeteket érő hatások 1-6. rész: Általános hatások. Hatások a megvalósítás során
MSZ EN 1992-1-1:2010	Eurocode 2: Betonszerkezetek tervezése 1-1. rész: Általános és az épületekre vonatkozó szabályok
MSZ EN 1993-1-1:2009	Eurocode 3: Acélszerkezetek tervezése 1-1. rész: Általános és az épületekre vonatkozó szabályok
MSZ EN 1995-1-1:2010	Eurocode 5: Faszervezetek tervezése 1-1. rész: Általános szabályok. Közös épületekre vonatkozó szabályok
MSZ EN 1996-1-1:2009	Eurocode 6: Falazott szerkezetek tervezése 1-1. rész: Vasalt és vasalatlan falazott szerkezetekre vonatkozó általános szabályok

MSZ EN 1997-1:2006	Eurocode 7: Geotechnikai tervezés 1. rész: Általános szabályok
MSZ EN 1998-1:2008	Eurocode 8: Tartószerkezetek tervezése földrengésre 1. rész: Általános szabályok, szeizmikus hatások és az épületekre vonatkozó szabályok

Figyelembe vett terhek

Az állandó és esetleges terhek az építész terveken szereplő rétegrendek alapján, valamint a szabványnak megfelelő értékekkel és biztonsági tényezőkkel lettek figyelembe véve.

A záró födémeken 1.0 kN/m² hóterhet vettünk figyelembe.

Készítette:

KIS BOGDÁN ANDRÁS

okl. építőmérnök

T-T-02-0895

T-SZ-02-0895

PÉCS, 2019-05-06

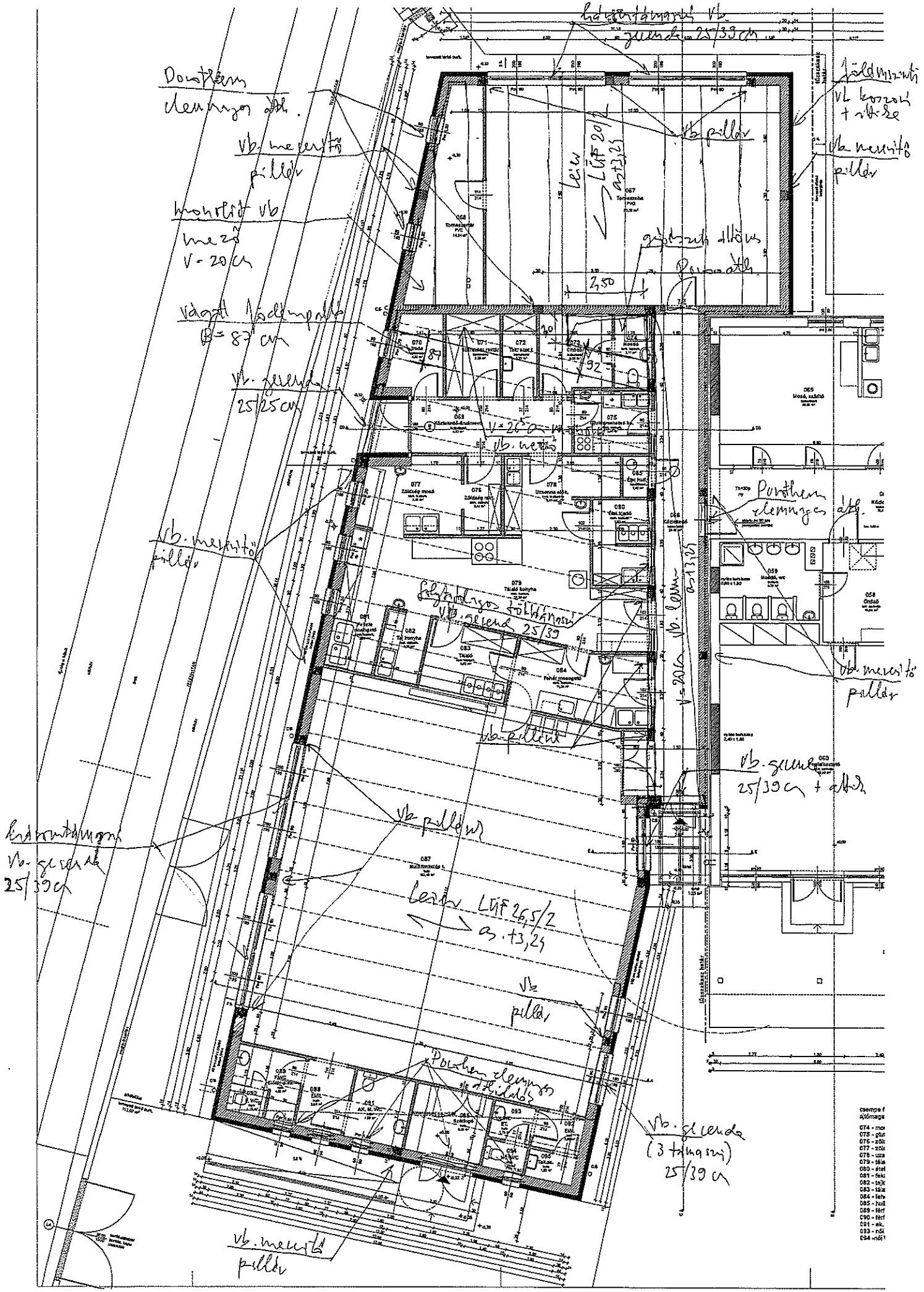

Dovstern
 detsamma dth.

Vb. mervärd
 piller

konstl. vb
 med
 V=20cm

Vägg i fästnings
 B=87cm

Vb. gällande
 25/25cm

Vb. mervärd
 piller

flyttad yta till
 Vb. gällande 25/39

Endast
 Vb. gällande
 25/39cm

Vb. piller

luf Luf 26,5/2
 a. 13,25

Vb
 piller

Porthen
 detsamma dth.

Vb. gällande
 (3 tillgångar)
 25/39cm

Vb. mervärd
 piller

Endast
 gällande 25/39cm

fästnings
 Vb. korrek
 + utse
 Vb. mervärd
 piller

Porthen
 detsamma dth.

Vb. mervärd
 piller

Vb. gällande
 25/39cm + dth.

- Samtliga
 gällande
- 074 - mur
 - 075 - golv
 - 076 - vägg
 - 077 - vägg
 - 078 - luf
 - 079 - luf
 - 080 - fäst
 - 081 - fäst
 - 082 - fäst
 - 083 - fäst
 - 084 - fäst
 - 085 - fäst
 - 086 - fäst
 - 087 - fäst
 - 088 - fäst
 - 089 - fäst
 - 090 - fäst
 - 091 - fäst
 - 093 - fäst
 - 094 - fäst

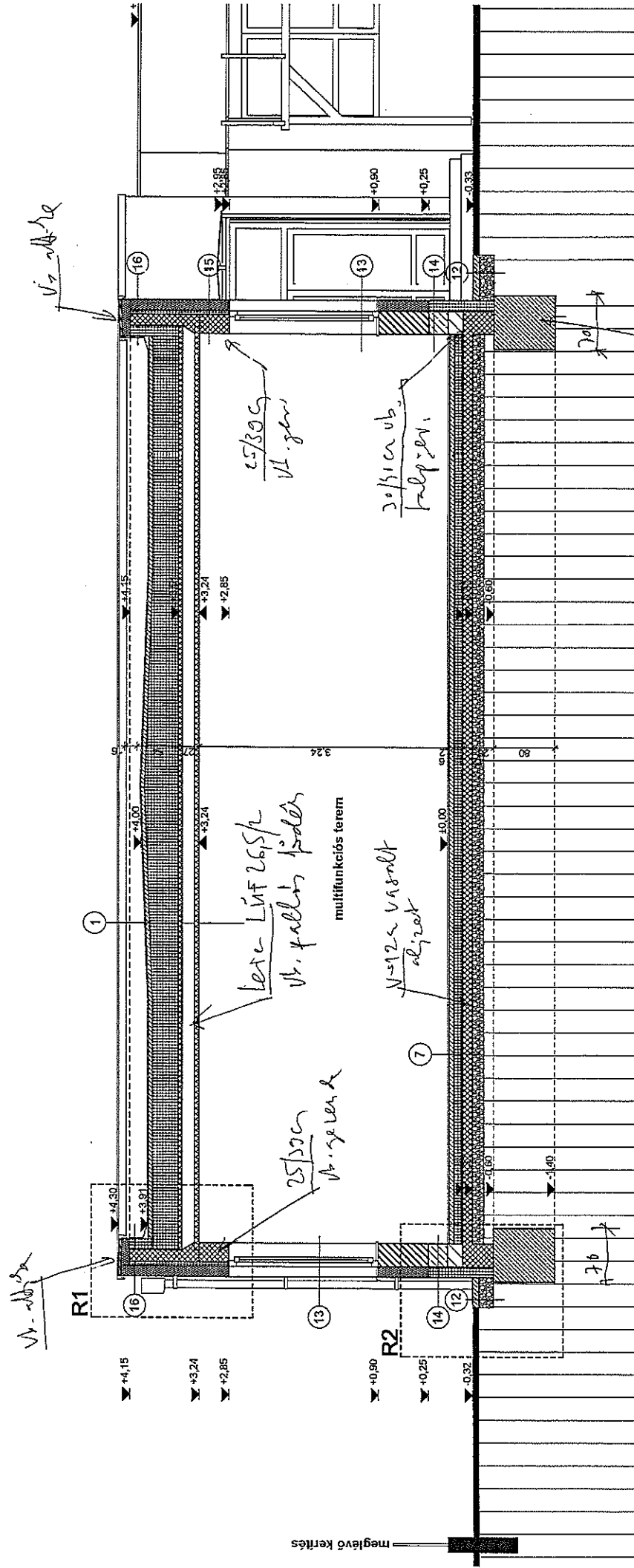

- A METSZET

AZ ÉPÜLET TARTÓSZERKEZETEIT A STATIKUS TERV SZERINT KÉSZÜLNEK

A-A METSZE

KOK	E
Építési Iroda, Budapest, 1171 A. E. T.	
Munka:	MEGLÉVŐ ÖVÖI - BŐLŐSŐDEI FI TÁJLÓNKÖNYV
Terv:	KIVITELI TERV
	2011.04.24.

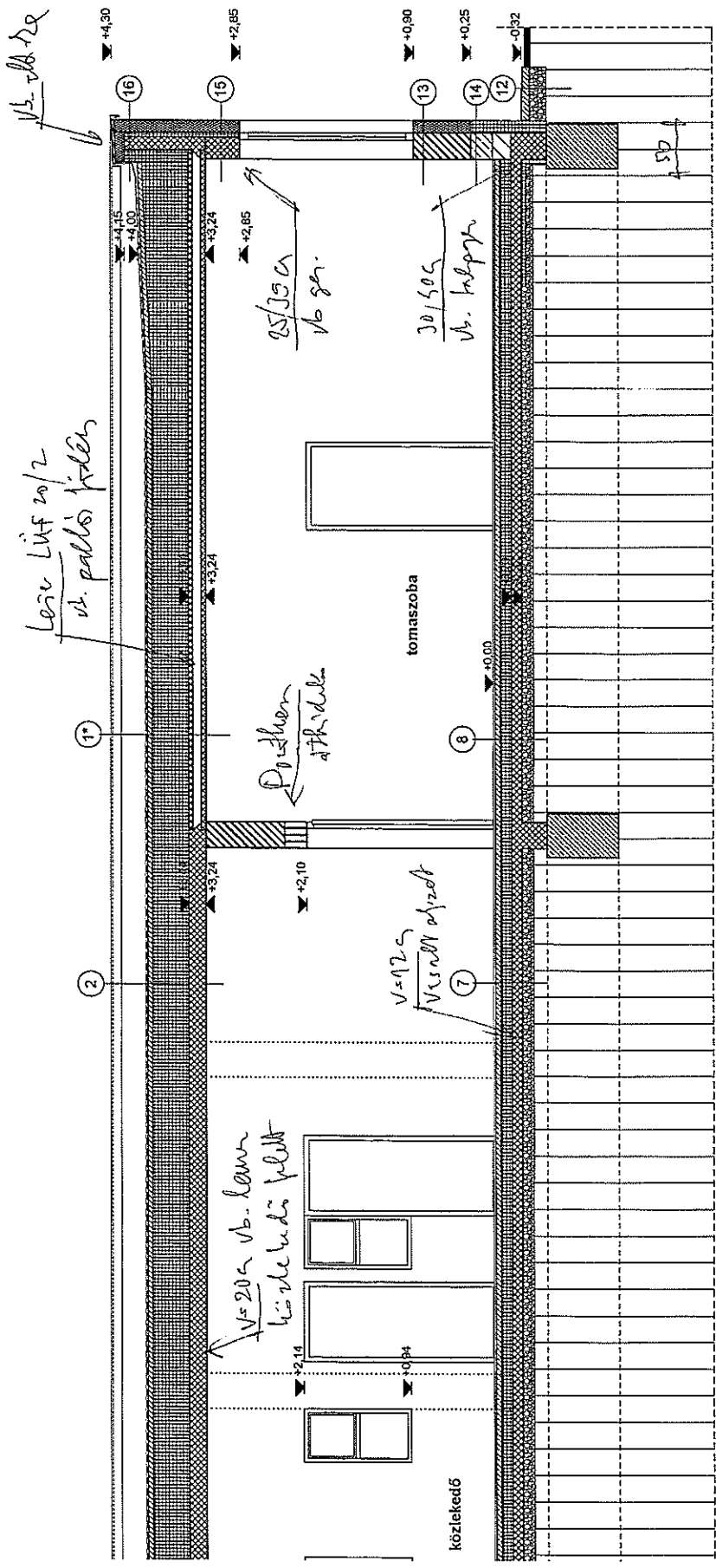

M 1:50

C-C METSZET

AZ ÉPÜLET TARTÓSZERKEZETÉI A STATIKUS TERV SZERINT KÉSZÜLNEK

KOKAS ÉS TÁRSAS TERVEZŐ KFT
ÉPÍTÉSZ ÉS TELEPÜLÉSTERVEZŐ IRODA

Iroda: 1623 Pécs, Duda István u. 1. Telefon: (72) 394-538 E-mail: kokas@kokas-tervezokft.com
Munkák: MEGLELVŐ ÓVODA ÁTALAKÍTÁSA, FELÚJÍTÁSA, BŐVÍTÉSE ÚJ ÉPÜLETTEL
- BÜLSŐDÉI FÉRŐHELYEK ÉPÍTÉSÉVEL
- TALÁLÓKONYHA KIMALKÍTÁSÁVAL

Tervező: KIVITELI TERV

Építkező: SELLYEI VÁROS ÖNKORMÁNYZAT
Sellyei, Dózsa György u. 1.

Tervező: Kokas Ignác É/1-02-0122 2019. április
Építész munkatárs: Deakné Ertvárdi Mária

É-06

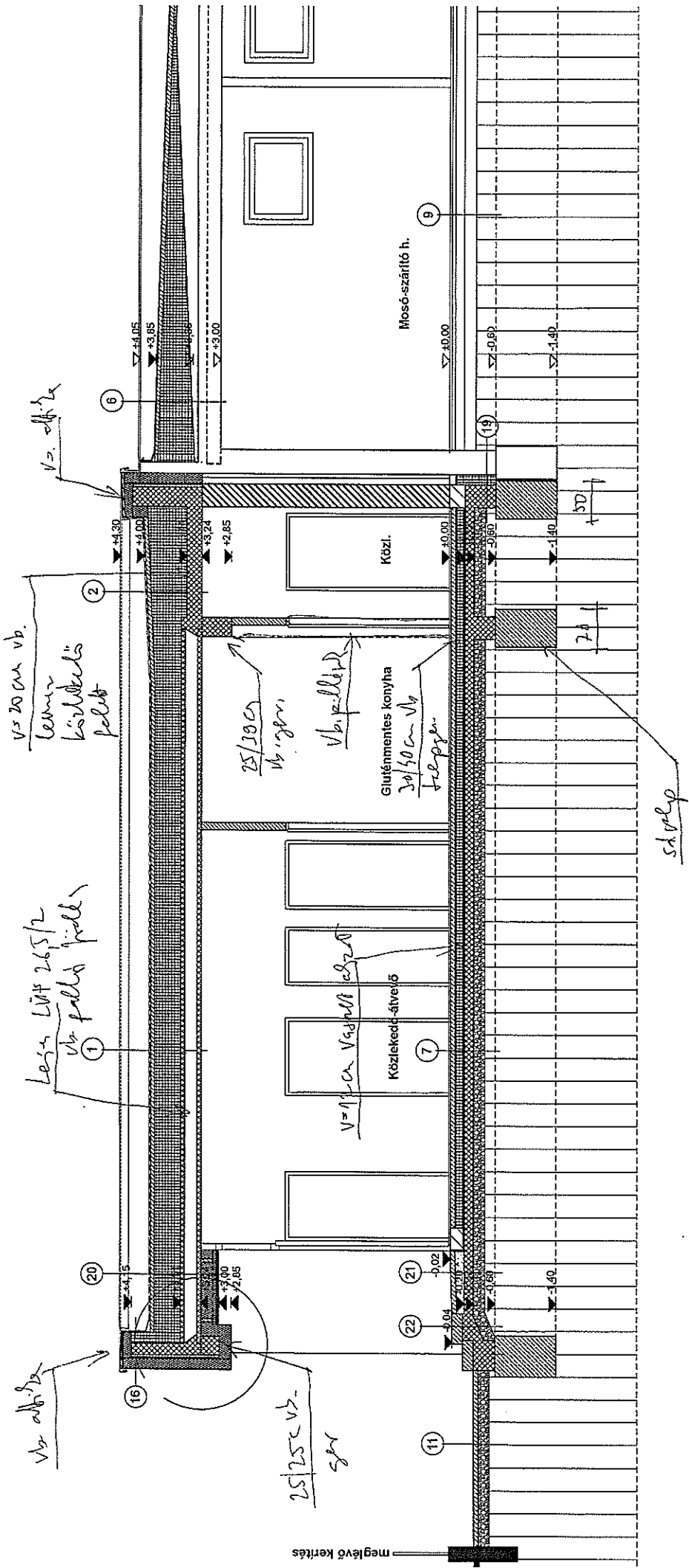

V=20 cm vb.
Légsz. LVT 265/2
Közelítés
falat

Légsz. LVT 265/2
Vb. falba kötelek

25/30cm
Vb. igény
Vb. palldör
Gluténmentes kenyha
20/50cm Vb.
teljesen

V=11cm Vádjalló ajtó
Közlekedő-átjáró

Mosó-szárító h.

szőlő

Vb. ajtó

25/25cm vb.
sgr

MEGLEVŐ
 FÖLDJÁRÓ, LAPOSÍTÓ
 ÖVEDŐ

disztribúció

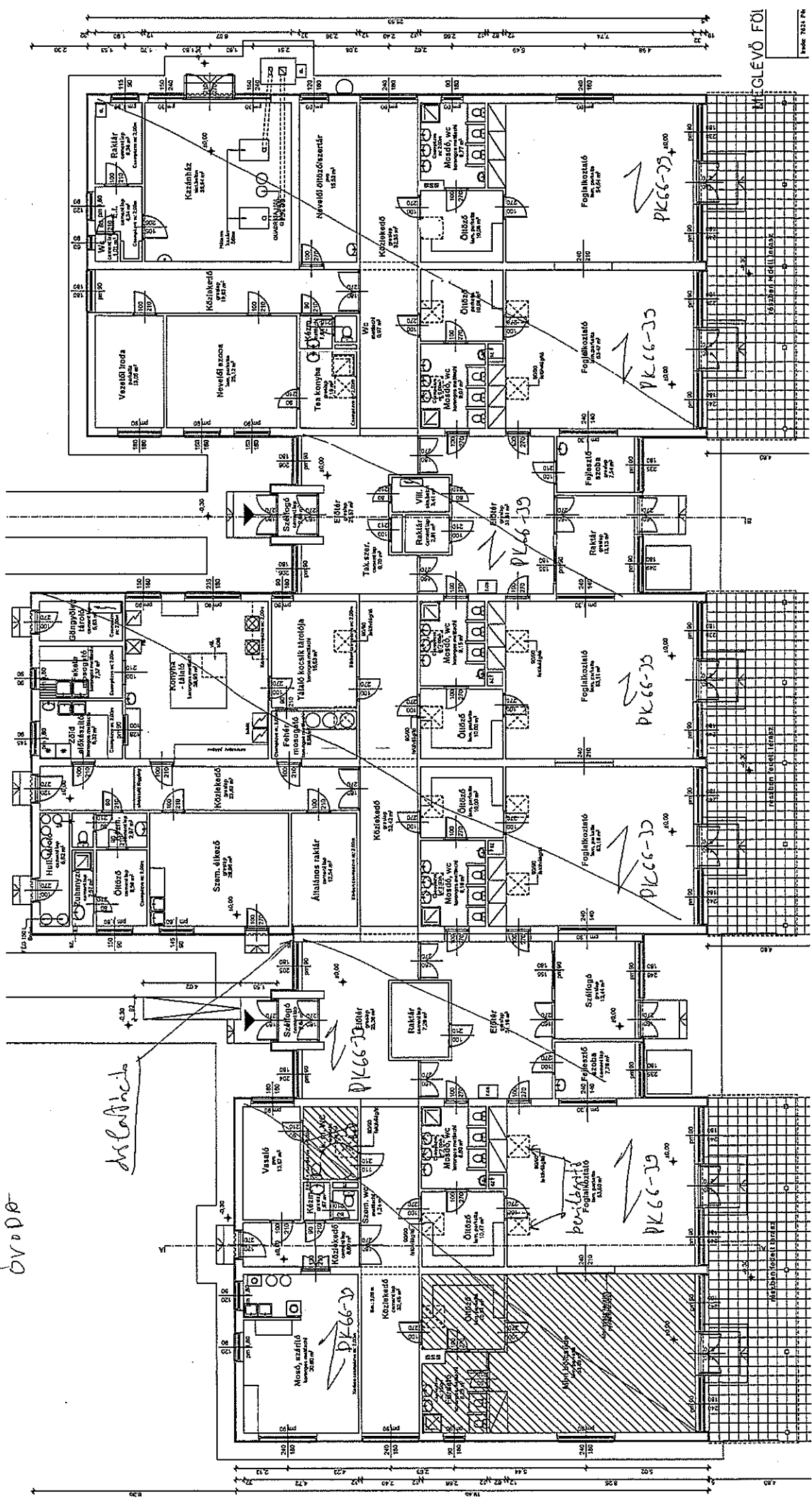

MEGLÉVŐ FŐI

1:1000

TERVELET FOLSOVINTES DVABA SZINLET ALTA VONALPAJ

nyílás befejezés

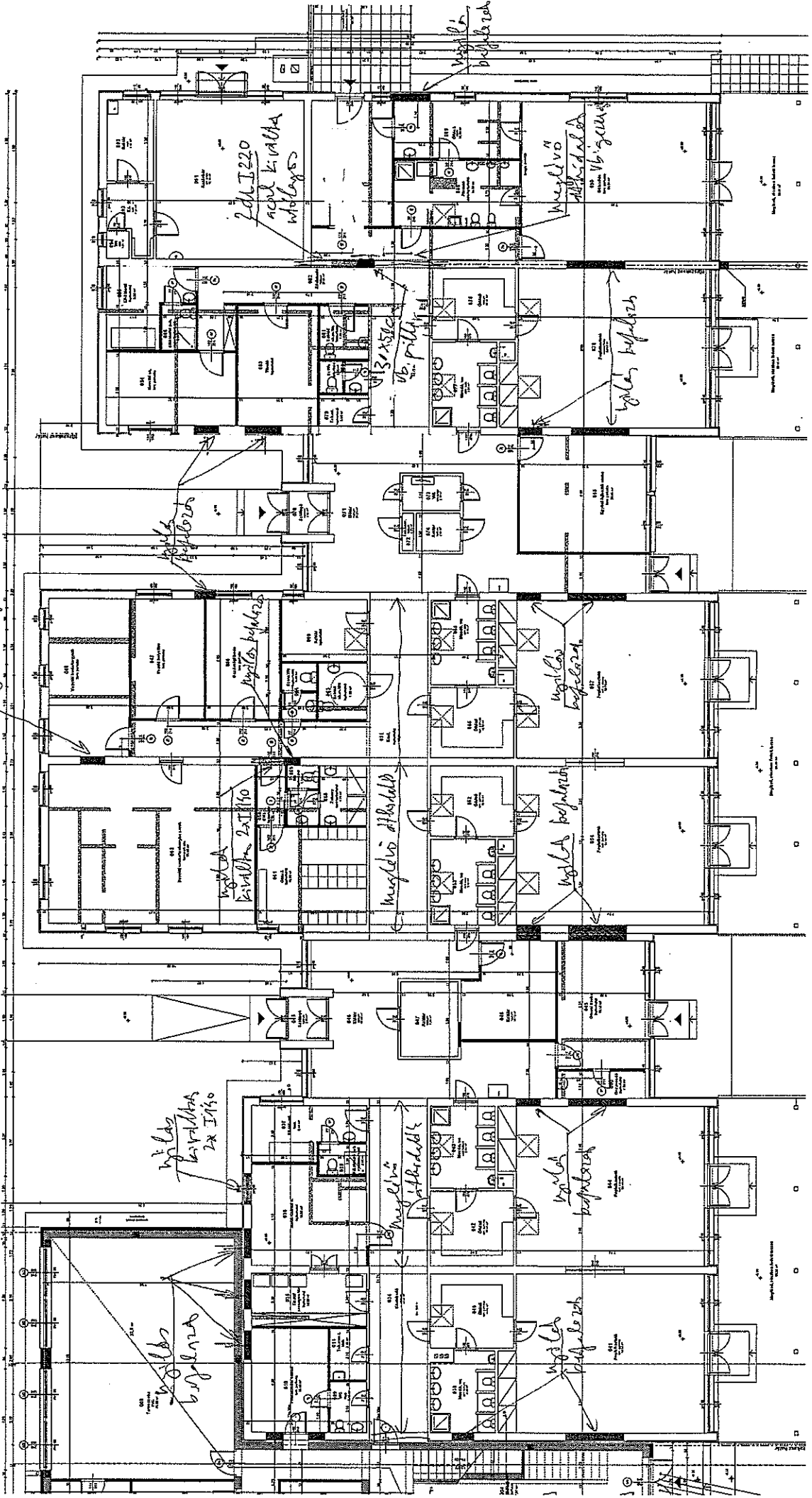

Kis Bogdán András
7636 Pécs, Fenyér dűlő 68.
☎: 20/446-0206

TARTÓSZERKEZETI IGAZOLÓ SZÁMÍTÁS

Sellye Város Önkormányza
(7960 Sellye, Dózsa György u. 1.)
által

7960 Sellye, Széchenyi u. 1.
(hrsz.: 302.)
alatti telken

**„MEGLÉVŐ ÓVODA ÁTALAKÍTÁSA, FELÚJÍTÁSA,
BŐVÍTÉSE ÚJ ÉPÜLETTEL
- BÖLCSŐDEI FÉRŐHELYEK LÉTESÍTÉSÉVEL,
FŐZŐKONYHA KIALAKÍTÁSÁVAL”
építési engedélyezési tervéhez**

Felhasznált szabványok

MSZ EN 1990:2005	Eurocode 0: A tartószerkezetek tervezésének alapjai
MSZ EN 1991-1-1:2005 hasznos	Eurocode 1: A tartószerkezeteket érő hatások 1-1. rész: Általános hatások. Sűrűség, önsúly és az épületek terhei
MSZ EN 1991-1-2:2005 hatások	Eurocode 1: A tartószerkezeteket érő hatások 1-2. rész: Általános hatások. A tűznek kitett szerkezeteket érő
MSZ EN 1991-1-3:2005	Eurocode 1: A tartószerkezeteket érő hatások 1-3. rész: Általános hatások. Hóteher
MSZ EN 1991-1-4:2007	Eurocode 1: A tartószerkezeteket érő hatások 1-4. rész: Általános hatások. Szélhatás
MSZ EN 1991-1-5:2005	Eurocode 1: A tartószerkezeteket érő hatások 1-5. rész: Általános hatások. Hőmérsékleti hatások
MSZ EN 1991-1-6:2007	Eurocode 1: A tartószerkezeteket érő hatások 1-6. rész: Általános hatások. Hatások a megvalósítás során

- MSZ EN 1992-1-1:2010 Eurocode 2: Betonszerkezetek tervezése 1-1. rész:
Általános és az épületekre vonatkozó szabályok
- MSZ EN 1993-1-1:2009 Eurocode 3: Acélszerkezetek tervezése 1-1. rész: Általános
és az épületekre vonatkozó szabályok
- MSZ EN 1995-1-1:2010 Eurocode 5: Faszerkezetek tervezése 1-1. rész: Általános
szabályok. Közös épületekre vonatkozó szabályok
- MSZ EN 1996-1-1:2009 Eurocode 6: Falazott szerkezetek tervezése 1-1. rész: Vasalt
és vasalatlan falazott szerkezetekre vonatkozó általános
szabályok
- MSZ EN 1997-1:2006 Eurocode 7: Geotechnikai tervezés 1. rész: Általános
szabályok
- MSZ EN 1998-1:2008 Eurocode 8: Tartószerkezetek tervezése földrengésre 1.
rész: Általános szabályok, szeizmikus hatások és az
épületekre vonatkozó szabályok

Készítette:

KIS BOGDÁN ANDRÁS
okl. építőmérnök
T-T-02-0895
T-SZ-02-0895

PÉCS, 2019-05-06

1. Tommaszowa fűtésrendszer ill.

$$\text{fűtőkör} f = 7,5 \text{ m} \rightarrow L = 7,70 \text{ m}$$

az fűtésre lesz LUF 20/2

önműlő fűtési

- légbiton $907 \cdot 25 = 1,70 \text{ kW/m}^2$

- hőszigetelés $927 \cdot 1,5 = 291 \text{ kW/m}^2$

- fűtőanyag $30 \text{ kW/m}^2 \quad \gamma = 1,35$

hosszú légtér $S_k = 1,25 \cdot 98 = 120 \text{ kW/m}^2$

nem jékhétképzés $\gamma = 1,50$

lapostető

Leier üreges födémpanel (LÜF) ellenőrzése megoszló terhelésre

Létesítmény neve:

Beépítés helye:

Födémpanel gyártója:

Leier Hungária Kft.

Födémpanel típusa:

LÜF 20/2

Fesztávolság:

7,50m

Felülés: 10cm

Panelhossz: 7,70m

Terhek:

	Alapérték	Biztonság	Szélsőérték
Panel önsúlya	2,90	1,35	3,92
Felbeton/aljzatbeton	1,70	1,35	2,30
Burkolat	0,50	1,35	0,68
Válaszfal	0,00	1,35	
Függesztett teher	0,50	1,35	0,68
Esetleges teher	1,00	1,50	1,50

Terhelő mező:	6,60kN/m ²	1,20m	9,06kN/m ²
Vonalmenti teher:	7,92kN/m		10,87kN/m

Nyomatéki teherbírás ellenőrzése:

$$M_{ED} = 78,48 \text{ kNm} < M_{RD} = 128,40 \text{ kNm} \quad \text{Megfelel!}$$

Nyírási teherbírás ellenőrzése:

$$V_{ED} = 40,77 \text{ kN} < V_{RD} = 93,00 \text{ kN} \quad \text{Megfelel!}$$

Megjegyzés:

Koncentrált-, vagy vonalmenti erők bevitelkor a panelek egyenkénti statikai vizsgálata szükséges.

Az üreges födém teherbírásának figyelembe vételénél a födémáttörések által okozott teherbírás-csökkenéseket a táblázat nem tartalmazza.

2. Multifunkciós tornas felületi hőátvitel

$$\text{felhőre } f = 12,00 \text{ m}$$

$$\text{alra } \text{leser LÜF } 26,5/2$$

felre $n-g$ oszt formázott felületi hőátvitel

szélsele

- légmozgás	$1,70 \text{ kW/m}^2$	} $\delta = 1,05$
- hőszigetelés	$0,91 \text{ kW/m}^2$	
- hőátvitel	$2,7 \text{ kW/m}^2$	

hosszú felületre $S_E = 1,0 \text{ kW/m}^2$

$$\delta = 1,5$$

nem járható lapostető

Leier üreges födémpanel (LÜF) ellenőrzése megoszló terhelésre

Létesítmény neve:
Beépítés helye:

Födémpanel gyártója:

Leier Hungária Kft.

Födémpanel típusa:

LÜF 26,5/2

Fesztávolság:

12,00m

Felülés: 12cm

Panelhossz: 12,24m

Terhek:

	Alapérték	Biztonság	Szélsőérték
Panel önsúlya	3,70	1,35	5,00
Felbeton/aljzatbeton	1,70	1,35	2,30
Burkolat	0,50	1,35	0,68
Válaszfal	0,00	1,35	
Függesztett teher	0,50	1,35	0,68
Esetleges teher	1,00	1,50	1,50

Terhelő mező:	7,40kN/m ²	1,20m	10,14kN/m ²
Vonalmenti teher:	8,88kN/m		12,17kN/m

Nyomatéki teherbírás ellenőrzése:

$$M_{ED} = 223,40 \text{ kNm} < M_{RD} = 260,64 \text{ kNm} \quad \text{Megfelel!}$$

Nyírási teherbírás ellenőrzése:

$$V_{ED} = 73,01 \text{ kN} < V_{RD} = 134,52 \text{ kN} \quad \text{Megfelel!}$$

Megjegyzés:

Koncentrált-, vagy vonalmenti erők bevitelkor a panelek egyenkénti statikai vizsgálata szükséges.

Az üreges födém teherbírásának figyelembe vételénél a födémáttörések által okozott teherbírás-csökkenéseket a táblázat nem tartalmazza.

3. Öllöns fylleri fädden tillstånd + moment bröds

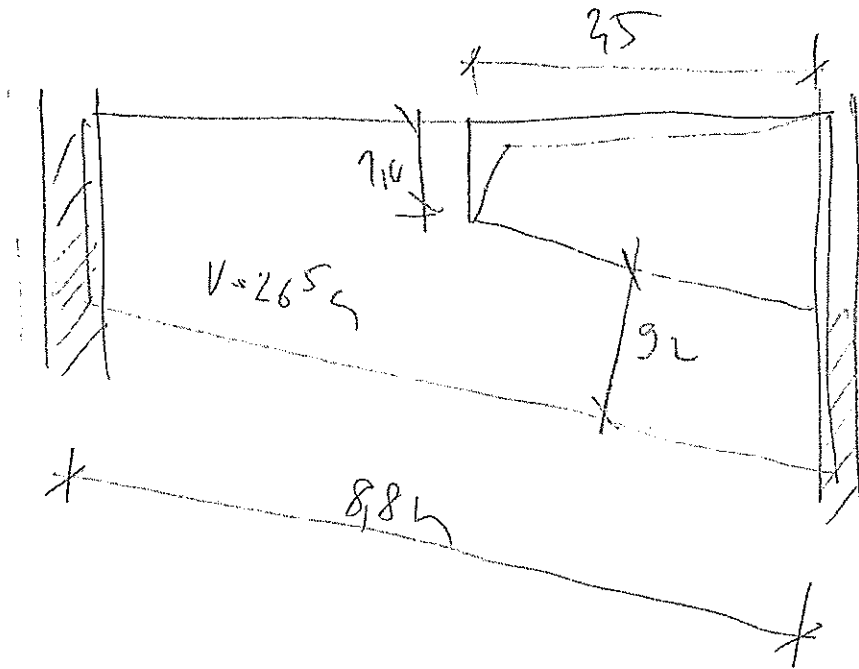

beräkna

- ömsj.

- liggbeton $9,7 \text{ kN/m}^2$

- bäring 991 kN/m^2

- fädd öms. $9265 \cdot 25 = 96$

- vinkel $901 \cdot 22 = 922$

$$S_L = 8,92 \text{ kN/m}^2$$

$\gamma = 1,05$

- bäring i

h₁:

$$S_L = 9,25 \cdot 98 = 910 \text{ kN/m}^2$$

$\gamma = 1,5$

$$P_{ed} = 890 \cdot 1,05 + 7,0 \cdot 1,5 = 937,56 \text{ kN/m}$$

$$B = 92 \text{ cm}$$

$$\bar{p} = 937,56 = 135 \text{ kN/m}$$

$$M_{ed} = \frac{135 \cdot 8,8^2}{8} = 129,0 \text{ kNm}$$

$$V_{ed} = \frac{135 \cdot 8,8}{2} = 594 \text{ kN}$$

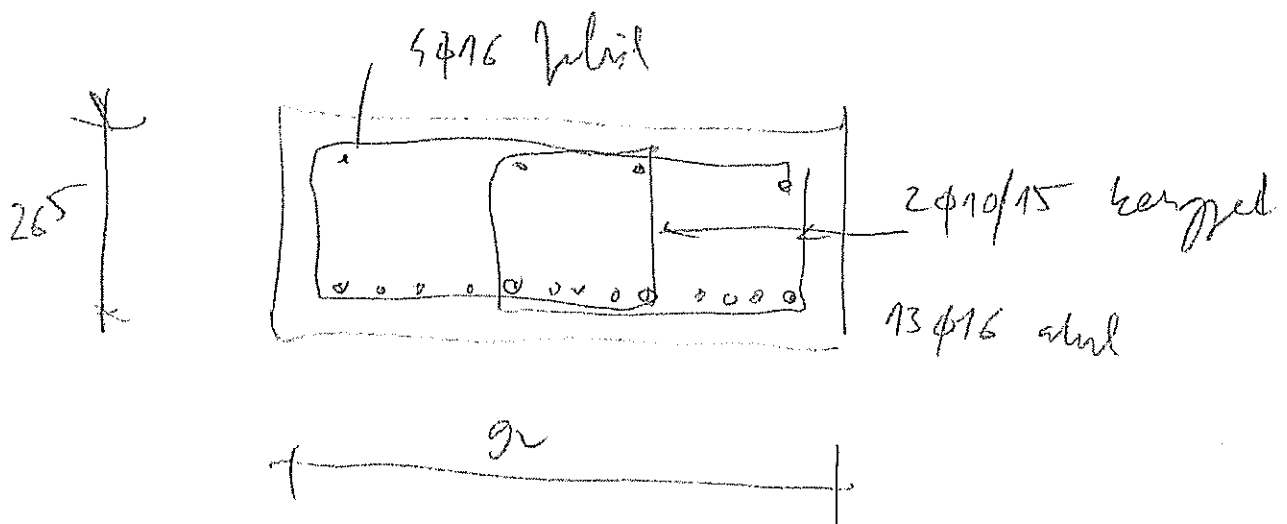

VB GERENDA ELLENŐRZÉSE

Anyagminőségek

Beton szilárdsági jellemzői Beton = "C25/30" $\gamma_c := 1.5$ Ahenger szil. karakt. ért. $f_{ck} = 25 \cdot \frac{N}{mm^2}$

A nyomószil. tervezési értéke: $f_{cd} = 16.67 \cdot \frac{N}{mm^2}$

A húzószil. várható értéke: $f_{ctm} = 2.6 \cdot \frac{N}{mm^2}$ Ahúzószil. tervezési értéke: $f_{ctd} = 1.2 \cdot \frac{N}{mm^2}$

Környezeti besorolás $k := "XD1"$

Beton adalékanyag legnagyobb szemnagysága $d_g := 16mm$

Betonacél szilárdsági jellemzői Betonacél = "B500"

A folyáshatár karakterisztikus érték $f_{yk} = 500 \cdot \frac{N}{mm^2}$ $\gamma_s := 1.15$ A folyáshatár tervezési értéke: $f_{yd} := \frac{f_{yk}}{\gamma_s} = 435 \cdot \frac{N}{mm^2}$

Geometria adatok Gerenda szélesség $b := 92 \cdot cm$ Gerenda magasság $h := 26.5 \cdot cm$

Kengyel átmérő $d_k := 8 \cdot mm$ Fővas átmérő $d_s := 16 \cdot mm$

Mértékadó igénybevételek

$M_{Ed} := 121kNm$ $V_{Ed} := 55kN$

Hajlítási vasalás tervezése

Betonfedés meghatározása

$c_{min,dur} = 35 \cdot mm$ $c_{min,b} := d_k$ $\Delta c_{dev} := 10 \cdot mm$ $c_{min} := \max(c_{min,b}, c_{min,dur}, 10 \cdot mm) = 35 \cdot mm$

Anévleges betonfedés $c_{nom} := c_{min} + \Delta c_{dev} = 45 \cdot mm$ Hatékony magasság $d := h - c_{nom} - d_k - \frac{d_s}{2} = 204 \cdot mm$

Nyomott vasalás figyelembe vétele nélküli nyomaték ellenállás

$\xi_{c0} = 0.493$ $x_{c0} := \xi_{c0} \cdot d = 100.67 \cdot mm$

$M_{Rd0} := f_{cd} \cdot b \cdot x_{c0} \cdot \left(d - \frac{x_{c0}}{2} \right) = 237.2 \cdot kNm > M_{Ed} = 121 \cdot kNm$ A keresztmetszet nyomott vasalás figyelembe nélkül bevasalható!

Alkalmazott vasalás meghatározása

Anyomott öv magassága $x_c := d - \sqrt{d^2 - \frac{2 \cdot M_{Ed}}{b \cdot f_{cd}}} = 43.27 \cdot mm$

Belső erők karja $z := d - \frac{x_c}{2} = 182.36 \cdot mm$ Szükséges vaskeresztmetszet $A_{s,szüks} := \frac{M_{Ed}}{f_{yd} \cdot z} = 1526.07 \cdot mm^2$

1 db alk. fővas km.-e $A_{s,fő} := \frac{d_s^2 \cdot \pi}{4} = 201.06 \cdot mm^2$ Szükséges fővas db.: $\frac{A_{s,szüks}}{A_{s,fő}} = 7.59$ $n_{alk} := 12$

Alkalmazott vasalás nyomaték ellenállása $A_{s,alk} := n_{alk} \cdot A_{s,fő} = 2412.74 \cdot mm^2$

Anyomott öv magassága $x_{ca} := \frac{A_{s,alk} \cdot f_{yd}}{b \cdot f_{cd}} = 68.41 \cdot mm$ Acél folyásának ell. $\xi_c := \frac{x_{ca}}{d} = 0.34 < \xi_{c0} = 0.49$ megfelel

Húzó és nyomó belső erők karja $z_{\alpha} := d - \frac{x_{ca}}{2} = 169.79 \cdot mm$

$M_{Rd} := f_{yd} \cdot A_{s,alk} \cdot z = 178.12 \cdot kNm > M_{Ed} = 121 \cdot kNm$ Kihasznátság $\frac{M_{Ed}}{M_{Rd}} = 0.68 < 1,00$ megfelel

Szerkesztési szabályok ellenőrzése

Min. vashányad $\rho_{min} := \max\left(0.26 \cdot \frac{f_{ctm}}{f_{yk}}, 0.0013\right) = 0.13 \cdot \%$ $A_{s,min} := \rho_{min} \cdot b \cdot d = 250 \cdot mm^2 < A_{s,alk} = 2413 \cdot mm^2$

Max. vaskeresztmetszet $A_{s,max} := 0.04 \cdot b \cdot h = 9752 \cdot mm^2 > A_{s,alk} = 2412.74 \cdot mm^2$

Betonacélok közötti legkisebb távolság $a_{min} := \max(d_s, 20mm, d_g + 5mm) = 21 \cdot mm$

Húzott fővasak egy sorban való elhelyezésének ellenőrzése

$b_{min} := 2 \cdot (c_{nom} + d_k) + n_{alk} \cdot d_s + (n_{alk} - 1) \cdot a_{min} = 529 \cdot mm < b = 920 \cdot mm$

$b_{ell} = "A \text{ fővasak elhelyezhetők egy sorban}"$

$$n_{1.sor} := \begin{cases} \text{trunc} \left[\frac{b - 2 \cdot (c_{nom} + d_k) + a_{min}}{d_s + a_{min}} \right] & \text{if } b_{min} > b = 12 \quad \text{első sorban lévő vasak} \\ n_{alk} & \text{otherwise} \end{cases}$$

$$n_{2.sor} := \begin{cases} (n_{alk} - n_{1.sor}) & \text{if } (n_{alk} - n_{1.sor}) \leq n_{1.sor} = 0 \\ \text{"növelni kell a gerenda szélességét!"} & \text{otherwise} \quad \text{második sorban lévő vasak} \end{cases}$$

Nyírási vasalás tervezése

A beton által vasalás nélkül felvehető nyíróerő

Egyszerűsített eljárás Vb. szerk. segédlet 33. oldal szerint

$$\rho_l := 0$$

$$\alpha_w := \left(1.2 - \frac{f_{ck}}{150} \right) \cdot \left(\frac{0.45}{1 + \frac{d}{1000}} + 0.15 \cdot \frac{\rho_l}{100} \right) = 0.39$$

$$V_{Rd,c} := c \cdot b \cdot d \cdot f_{ctd} = 86.76 \cdot \text{kN} < V_{Ed} = 55 \cdot \text{kN} \quad \text{sz = "nem szükséges nyírási vasalás!"}$$

Nyomott ferde beton rácsrúd teherbírása, a vasalással felvehető maximális nyíróerő beton szempontjából

$$z_{\alpha} := 0.9 \cdot d = 183.6 \cdot \text{mm} \quad \nu := 0.6 \cdot \left(1 - \frac{f_{ck}}{250} \right) = 0.54$$

$$V_{Rd,max} := 0.5 \cdot b \cdot z \cdot \nu \cdot f_{cd} = 760.1 \cdot \text{kN} > V_{Ed} = 55 \cdot \text{kN} \quad \text{a gerenda nyírásra bevasalható}$$

Nyírási vasalás meghatározása

$$A_{sw} := 2 \cdot d_k^2 \cdot \frac{\pi}{4} = 100.53 \cdot \text{mm}^2 \quad s_{req} := z \cdot \frac{A_{sw} \cdot f_{yd}}{V_{Ed}} = 14.6 \cdot \text{cm} \quad s_{max} := 0.75 \cdot d = 15.3 \cdot \text{cm}$$

$$\text{átmérő } d_{k1} := 10 \text{mm osztásköz} \quad s_k := 15 \text{cm} \quad \text{nyírt szárok száma } n_k := 4 \quad A_{sw1} := n_k \cdot d_{k1}^2 \cdot \frac{\pi}{4} = 314.16 \cdot \text{mm}^2$$

$$\text{kengyel} \quad V_{Rd,k} := \frac{z}{s_k} \cdot A_{sw1} \cdot f_{yd} = 167.19 \cdot \text{kN} > V_{Ed} = 55 \cdot \text{kN}$$

Szerkesztési szabályok ellenőrzése

$$\text{minimális nyírási vashányad} \quad \rho_{w,min} := \max \left(0.001, \frac{0.08 \cdot \sqrt{f_{ck}}}{f_{yk}} \right) = 0.10 \cdot \%$$

$$\text{nyírási vashányad 2. szakaszon} \quad \rho_w := \frac{A_{sw1}}{s_k \cdot b} = 0.23 \cdot \% > \rho_{w,min} = 0.10 \cdot \% \quad \text{megfelel}$$

$$\text{nyírási kengyelek legnagyobb távolsága} \quad s_{max} := \min(0.75d, 1.5 \cdot b, 300 \text{mm}) = 15.3 \cdot \text{cm} > s_k = 15 \cdot \text{cm}$$

4. Multiplikation für horizontalen Vb. ger

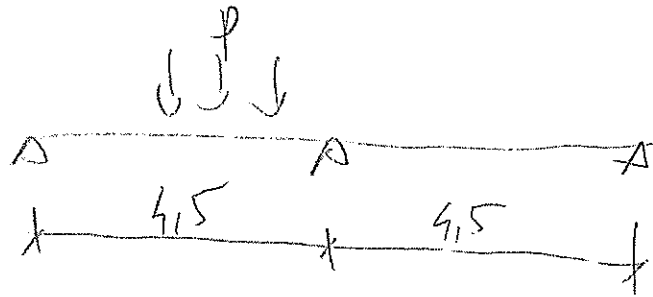

läng 25/39 cm

fenster

$$- \text{ad 2} \quad q_{15} - q_{65} \cdot 28 \cdot 1,25 = 3,2 \text{ kW/m}$$

$$- \text{Vb. ger + korur: } (q_{25} - q_{70} + q_{10} - q_{20}) \cdot 25 \cdot 1,25 = 3,5 \text{ kW/m}$$

$$- \text{korur f\u00f6ddn r\u00e4} \quad 1914 \cdot 132 \cdot \frac{1}{2} = 69,9 \text{ kW/m}$$

$$\underline{\text{red}} = 69,7 \text{ kW/m}$$

$$M_{\text{ed}} = \frac{69,7 \cdot 4,5^2}{8} = 176,4 \text{ kWm}$$

$$V_{\text{ed}} = \frac{69,7 \cdot 4,5}{2} = 156,8 \text{ kW}$$

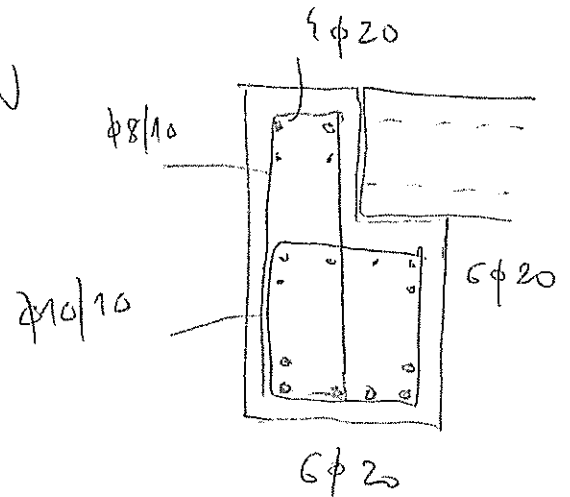

VB GERENDA ELLENŐRZÉSE

Anyagminőségek

Beton szilárdsági jellemzői Beton = "C25/30" $\gamma_c := 1.5$ Ahenger szil. karakt. ért. $f_{ck} = 25 \cdot \frac{N}{mm^2}$

Anyomószil. tervezési értéke: $f_{cd} = 16.67 \cdot \frac{N}{mm^2}$

Ahúzószil. várható értéke: $f_{ctm} = 2.6 \cdot \frac{N}{mm^2}$ Ahúzószil. tervezési értéke: $f_{ctd} = 1.2 \cdot \frac{N}{mm^2}$

Környezeti besorolás $k := "XC1"$

Beton adalékanyag legnagyobb szemmagysága $d_g := 16mm$

Betonacél szilárdsági jellemzői Betonacél = "B500"

A folyáshatár karakterisztikus érték $f_{yk} = 500 \cdot \frac{N}{mm^2}$ $\gamma_s := 1.15$ A folyáshatár tervezési értéke: $f_{yd} := \frac{f_{yk}}{\gamma_s} = 435 \cdot \frac{N}{mm^2}$

Geometriai adatok

Gerenda szélesség $b := 25 \cdot cm$

Gerenda magasság $h := 39 \cdot cm$

Kengyel átmérő $d_k := 8 \cdot mm$

Fővas átmérő $d_s := 20 \cdot mm$

Mértékadó igénybevételek

$M_{Ed} := 176kNm$ $V_{Ed} := 157kN$

Hajlítási vasalás tervezése

Betonfedés meghatározása

$c_{min,dur} = 15 \cdot mm$ $c_{min,b} := d_k$ $\Delta c_{dev} := 10 \cdot mm$ $c_{min} := \max(c_{min,b}, c_{min,dur}, 10 \cdot mm) = 15 \cdot mm$

Anévleges betonfedés $c_{nom} := c_{min} + \Delta c_{dev} = 25 \cdot mm$ Hatékony magasság $d := h - c_{nom} - d_k - \frac{d_s}{2} = 347 \cdot mm$

Nyomott vasalás figyelembe vétele nélküli nyomatéki ellenállás

$\xi_{c0} = 0.493$ $x_{c0} := \xi_{c0} \cdot d = 171.24 \cdot mm$

$M_{Rd0} := f_{cd} \cdot b \cdot x_{c0} \cdot \left(d - \frac{x_{c0}}{2} \right) = 186.49 \cdot kNm > M_{Ed} = 176 \cdot kNm$

A keresztmetszet nyomott vasalás figyelembe nélkül bevasalható!

Alkalmazott vasalás meghatározása

Anyomott öv magassága $x_c := d - \sqrt{d^2 - \frac{2 \cdot M_{Ed}}{b \cdot f_{cd}}} = 157.45 \cdot mm$

Belső erők karja $z := d - \frac{x_c}{2} = 268.27 \cdot mm$

Szükséges vaskeresztmetszet

$A_{s,szüks} := \frac{M_{Ed}}{f_{yd} \cdot z} = 1508.9 \cdot mm^2$

1 db alk. fővas km-e $A_{s,fő} := \frac{d_s^2 \cdot \pi}{4} = 314.16 \cdot mm^2$

Szükséges fővas db.:

$\frac{A_{s,szüks}}{A_{s,fő}} = 4.8$ $n_{alk} := 6$

Alkalmazott vasalás nyomatéki ellenállása

$A_{s,alk} := n_{alk} \cdot A_{s,fő} = 1884.96 \cdot mm^2$

Anyomott öv magassága $x_{ca} := \frac{A_{s,alk} \cdot f_{yd}}{b \cdot f_{cd}} = 196.69 \cdot mm$

Acél folyásának el.

$\xi_c := \frac{x_{ca}}{d} = 0.57 < \xi_{c0} = 0.49$
megfelel

Húzó és nyomó belső erők karja

$z_m := d - \frac{x_{ca}}{2} = 248.65 \cdot mm$

$M_{Rd} := f_{yd} \cdot A_{s,alk} \cdot z = 203.78 \cdot kNm > M_{Ed} = 176 \cdot kNm$

megfelel

Kihasználtság

$\frac{M_{Ed}}{M_{Rd}} = 0.86 < 1,00$

Szerkesztési szabályok ellenőrzése

Min. vashányad $\rho_{min} := \max\left(0.26 \cdot \frac{f_{ctm}}{f_{yk}}, 0.0013\right) = 0.13 \cdot \%$ $A_{s,min} := \rho_{min} \cdot b \cdot d = 116 \cdot mm^2 < A_{s,alk} = 1885 \cdot mm^2$

Max. vaskeresztmetszet $A_{s,max} := 0.04 \cdot b \cdot h = 3900 \cdot mm^2 > A_{s,alk} = 1884.96 \cdot mm^2$

Betonacélok közötti legkisebb távolság $a_{min} := \max(d_s, 20mm, d_g + 5mm) = 21 \cdot mm$

Húzott fővasak egy sorban való elhelyezésének ellenőrzése

$b_{min} := 2 \cdot (c_{nom} + d_k) + n_{alk} \cdot d_s + (n_{alk} - 1) \cdot a_{min} = 291 \cdot mm < b = 250 \cdot mm$

$b_{ell} = "A \text{ fővasak több sorban helyezhetők el}"$

$$n_{1.sor} := \begin{cases} \text{trunc} \left[\frac{b - 2 \cdot (c_{nom} + d_k) + a_{min}}{d_s + a_{min}} \right] & \text{if } b_{min} > b = 4 & \text{első sorban lévő vasak} \\ n_{alk} & \text{otherwise} \end{cases}$$

$$n_{2.sor} := \begin{cases} (n_{alk} - n_{1.sor}) & \text{if } (n_{alk} - n_{1.sor}) \leq n_{1.sor} = 2 \\ \text{"növelni kell a gerenda szélességét!"} & \text{otherwise} \end{cases} \quad \text{második sorban lévő vasak}$$

Nyírási vasalás tervezése

A beton által vasalás nélkül felvehető nyíróerő

Egyszerűsített eljárás Vb. szerk. segédlet 33. oldal szerint

$$\rho_l := 0$$

$$\alpha_x := \left(1.2 - \frac{f_{ck}}{150} \right) \cdot \left(\frac{0.45}{1 + \frac{d}{1000}} + 0.15 \cdot \frac{\rho_l}{100} \right) = 0.35$$

$$V_{Rd.c} := c \cdot b \cdot d \cdot f_{ctd} = 35.85 \cdot \text{kN} < V_{Ed} = 157 \cdot \text{kN} \quad \text{sz = "nyírási vasalás szükséges!"}$$

Nyomott ferde beton rácsrúd teherbírása, a vasalással felvehető maximális nyíróerő beton szempontjából

$$z_{\alpha} := 0.9 \cdot d = 312.3 \cdot \text{mm} \quad \nu := 0.6 \cdot \left(1 - \frac{f_{ck}}{250} \right) = 0.54$$

$$V_{Rd.max} := 0.5 \cdot b \cdot z \cdot \nu \cdot f_{cd} = 351.34 \cdot \text{kN} > V_{Ed} = 157 \cdot \text{kN} \quad \text{a gerenda nyírásra bevasalható}$$

Nyírási vasalás meghatározása

$$A_{sw} := 2 \cdot d_k^2 \cdot \frac{\pi}{4} = 100.53 \cdot \text{mm}^2 \quad s_{req} := z \cdot \frac{A_{sw} \cdot f_{yd}}{V_{Ed}} = 8.7 \cdot \text{cm} \quad s_{max} := 0.75 \cdot d = 26.02 \cdot \text{cm}$$

$$\text{átmérő } d_{k1} := 10 \text{mm osztásköz} \quad s_k := 10 \text{cm} \quad \text{nyírt szárok száma } n_k := 2 \quad A_{sw1} := n_k \cdot d_{k1}^2 \cdot \frac{\pi}{4} = 157.08 \cdot \text{mm}^2$$

$$\text{kengyel} \quad V_{Rd.k} := \frac{z}{s_k} \cdot A_{sw1} \cdot f_{yd} = 213.29 \cdot \text{kN} > V_{Ed} = 157 \cdot \text{kN}$$

Szerkesztési szabályok ellenőrzése

$$\text{minimális nyírási vashányad} \quad \rho_{w.min} := \max \left(0.001, \frac{0.08 \cdot \sqrt{f_{ck}}}{f_{yk}} \right) = 0.10 \cdot \%$$

$$\text{nyírási vashányad 2. szakaszon} \quad \rho_w := \frac{A_{sw1}}{s_k \cdot b} = 0.63 \cdot \% > \rho_{w.min} = 0.10 \cdot \% \quad \text{megfelel}$$

$$\text{nyírási kengyelek legnagyobb távolsága} \quad s_{max} := \min(0.75d, 1.5 \cdot b, 300 \text{mm}) = 26 \cdot \text{cm} > s_k = 10 \cdot \text{cm}$$

VB GERENDA ELLENŐRZÉSE

Anyagminőségek

Beton szilárdsági jellemzői Beton = "C25/30" $\gamma_c := 1.5$ A henger szil. karakt. ért. $f_{ck} = 25 \cdot \frac{N}{mm^2}$

A nyomószil. tervezési értéke: $f_{cd} = 16.67 \cdot \frac{N}{mm^2}$

A húzószil. várható értéke: $f_{ctm} = 2.6 \cdot \frac{N}{mm^2}$ A húzószil. tervezési értéke: $f_{ctd} = 1.2 \cdot \frac{N}{mm^2}$

Környezeti besorolás $k := "XC-I"$

Beton adalékanyag legnagyobb szemnagysága $d_g := 16mm$

Betonacél szilárdsági jellemzői Betonacél = "B500"

A folyáshatár karakterisztikus érték $f_{yk} = 500 \cdot \frac{N}{mm^2}$ $\gamma_s := 1.15$ A folyáshatár tervezési értéke: $f_{yd} := \frac{f_{yk}}{\gamma_s} = 435 \cdot \frac{N}{mm^2}$

Geometriai adatok

Gerenda szélesség $b := 13 \cdot cm$

Gerenda magasság $h := 65 \cdot cm$

Kengyel átmérő $d_k := 8 \cdot mm$

Fővas átmérő $d_s := 20 \cdot mm$

Mértékadó igénybevételek

$M_{Ed} := 176kNm$

$V_{Ed} := 157kN$

Hajlítási vasalás tervezése

Betonfedés meghatározása

$c_{min,dur} = 15 \cdot mm$ $c_{min,b} := d_k$ $\Delta c_{dev} := 10 \cdot mm$ $c_{min} := \max(c_{min,b}, c_{min,dur}, 10 \cdot mm) = 15 \cdot mm$

A névleges betonfedés $c_{nom} := c_{min} + \Delta c_{dev} = 25 \cdot mm$ Hatékony magasság $d := h - c_{nom} - d_k - \frac{d_s}{2} = 607 \cdot mm$

Nyomott vasalás figyelembe vétele nélküli nyomatékai ellenállás

$\xi_{c0} = 0.493$ $x_{c0} := \xi_{c0} \cdot d = 299.55 \cdot mm$

$M_{Rd0} := f_{cd} \cdot b \cdot x_{c0} \cdot \left(d - \frac{x_{c0}}{2} \right) = 296.75 \cdot kNm > M_{Ed} = 176 \cdot kNm$ A keresztmetszet nyomott vasalás figyelembe nélkül bevasalható!

Alkalmazott vasalás meghatározása

Anyomott öv magassága $x_c := d - \sqrt{d^2 - \frac{2 \cdot M_{Ed}}{b \cdot f_{cd}}} = 153.14 \cdot mm$

Belső erők karja $z := d - \frac{x_c}{2} = 530.43 \cdot mm$ Szükséges vaskeresztmetszet $A_{s, szüks} := \frac{M_{Ed}}{f_{yd} \cdot z} = 763.16 \cdot mm^2$

1 db alk. fővas km.-e $A_{s, fő} := \frac{d_s^2 \cdot \pi}{4} = 314.16 \cdot mm^2$ Szükséges fővas db.: $\frac{A_{s, szüks}}{A_{s, fő}} = 2.43$ $n_{alk} := 4$

Alkalmazott vasalás nyomatékai ellenállása $A_{s, alk} := n_{alk} \cdot A_{s, fő} = 1256.64 \cdot mm^2$

Anyomott öv magassága $x_{ca} := \frac{A_{s, alk} \cdot f_{yd}}{b \cdot f_{cd}} = 252.17 \cdot mm$ Acél folyásának ell. $\xi_c := \frac{x_{ca}}{d} = 0.42 < \xi_{c0} = 0.49$ megfelel

Húzó és nyomó belső erők karja $z_{ca} := d - \frac{x_{ca}}{2} = 480.92 \cdot mm$

$M_{Rd} := f_{yd} \cdot A_{s, alk} \cdot z = 262.76 \cdot kNm > M_{Ed} = 176 \cdot kNm$ Kihasználság $\frac{M_{Ed}}{M_{Rd}} = 0.67 < 1,00$ megfelel

Szerkesztési szabályok ellenőrzése

Min. vashányad $\rho_{min} := \max\left(0.26 \cdot \frac{f_{ctm}}{f_{yk}}, 0.0013\right) = 0.13\%$ $A_{s, min} := \rho_{min} \cdot b \cdot d = 105 \cdot mm^2 < A_{s, alk} = 1257 \cdot mm^2$

Max. vaskeresztmetszet $A_{s, max} := 0.04 \cdot b \cdot h = 3380 \cdot mm^2 > A_{s, alk} = 1256.64 \cdot mm^2$

Betonacélok közötti legkisebb távolság $a_{min} := \max(d_s, 20mm, d_g + 5mm) = 21 \cdot mm$

Húzott fővasak egy sorban való elhelyezésének ellenőrzése

$b_{min} := 2 \cdot (c_{nom} + d_k) + n_{alk} \cdot d_s + (n_{alk} - 1) \cdot a_{min} = 209 \cdot mm < b = 130 \cdot mm$

$b_{ell} = "A \text{ fővasak több sorban helyezhetők el}"$

$$n_{1.sor} := \begin{cases} \text{trunc} \left[\frac{b - 2 \cdot (c_{nom} + d_k) + a_{min}}{d_s + a_{min}} \right] & \text{if } b_{min} > b = 2 \\ n_{alk} & \text{otherwise} \end{cases} \quad \text{első sorban lévő vasak}$$

$$n_{2.sor} := \begin{cases} (n_{alk} - n_{1.sor}) & \text{if } (n_{alk} - n_{1.sor}) \leq n_{1.sor} = 2 \\ \text{"növelni kell a gerenda szélességét!"} & \text{otherwise} \end{cases} \quad \text{második sorban lévő vasak}$$

Nyírási vasalás tervezése

A beton által vasalás nélkül felvehető nyíróerő

Egyszerűsített eljárás Vb. szerk. segédlet 33. oldal szerint

$$\rho_l := 0$$

$$\alpha_w := \left(1.2 - \frac{f_{ck}}{150} \right) \cdot \left(\frac{0.45}{1 + \frac{d}{1000}} + 0.15 \cdot \frac{\rho_l}{100} \right) = 0.29$$

$$V_{Rd.c} := c \cdot b \cdot d \cdot f_{ctd} = 27.33 \cdot \text{kN} < V_{Ed} = 157 \cdot \text{kN} \quad \text{sz = "nyírási vasalás szükséges!"}$$

Nyomott ferde beton rácsrúd teherbírása, a vasalással felvehető maximális nyíróerő beton szempontjából

$$z_w := 0.9 \cdot d = 546.3 \cdot \text{mm} \quad \nu := 0.6 \cdot \left(1 - \frac{f_{ck}}{250} \right) = 0.54$$

$$V_{Rd.max} := 0.5 \cdot b \cdot z \cdot \nu \cdot f_{cd} = 319.59 \cdot \text{kN} > V_{Ed} = 157 \cdot \text{kN} \quad \text{a gerenda nyírásra bevasalható}$$

Nyírási vasalás meghatározása

$$A_{sw} := 2 \cdot d_k^2 \cdot \frac{\pi}{4} = 100.53 \cdot \text{mm}^2 \quad s_{req} := z \cdot \frac{A_{sw} \cdot f_{yd}}{V_{Ed}} = 15.2 \cdot \text{cm} \quad s_{max} := 0.75 \cdot d = 45.52 \cdot \text{cm}$$

átmérő $d_{k1} := 8 \text{mm}$ osztásköz $s_k := 10 \text{cm}$ nyírt szárok száma $n_k := 2$ $A_{sw1} := n_k \cdot d_{k1}^2 \cdot \frac{\pi}{4} = 100.53 \cdot \text{mm}^2$

kengyel $V_{Rd.k} := \frac{z}{s_k} \cdot A_{sw1} \cdot f_{yd} = 238.78 \cdot \text{kN} > V_{Ed} = 157 \cdot \text{kN}$

Szerkesztési szabályok ellenőrzése

minimális nyírási vashányad $\rho_{w.min} := \max \left(0.001, \frac{0.08 \cdot \sqrt{f_{ck}}}{f_{yk}} \right) = 0.10 \cdot \%$

nyírási vashányad 2. szakaszon $\rho_w := \frac{A_{sw1}}{s_k \cdot b} = 0.77 \cdot \% > \rho_{w.min} = 0.10 \cdot \%$ megfelel

nyírási kengyelek legnagyobb távolsága $s_{max} := \min(0.75d, 1.5 \cdot b, 300 \text{mm}) = 19.5 \cdot \text{cm} > s_k = 10 \cdot \text{cm}$

5. Alapozás ill.

Multiplexes H_v számlop

terhelés

- alátka $3,0 \cdot \text{tW/m}$

- földhárta 62 tW/m

- kornal: $925 \cdot 927 \cdot 25 \cdot 1,05 = 228 \text{ tW/m}$

- fed $3,5 \cdot 9 \cdot 1,05 = 19 \text{ tW/m}$

- helygőz $90 \cdot 95 \cdot 25 \cdot 1,05 = 211 \text{ tW/m}$

Red $90,7 \text{ tW/m}$

Személy

$\sigma_a = 220 \text{ tW/m}$

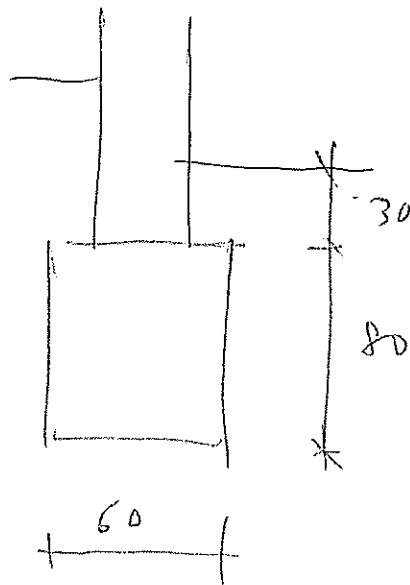

Sávalap ellenőrzés (MSz szerint)

ALAPADATOK:

alapozás feletti talaj $t_0 := 0.3 \cdot \text{m}$

alapmagasság: $h := 0.8 \cdot \text{m}$

alapozási mélység: $tak := t_0 + h = 1.10 \text{ m}$
(takarás)

feltöltés térfogatsúlya: $\gamma_1 := 17 \frac{\text{kN}}{\text{m}^3}$

a talaj határfeszültségének alapértéke: $\sigma_a := 320 \cdot \frac{\text{kN}}{\text{m}^2}$

altalaj fajtája: "kötött" vagy "szemcsés"
altalaj := "szemcsés"

Az alaptest méretei ($B < L$): pillér, kehely vagy fal méretei :

$B := 0.6 \cdot \text{m}$ $I_{ww} := 1 \text{ m}$ $b_p := 0 \cdot \text{m}$ $l_p := 0 \cdot \text{m}$

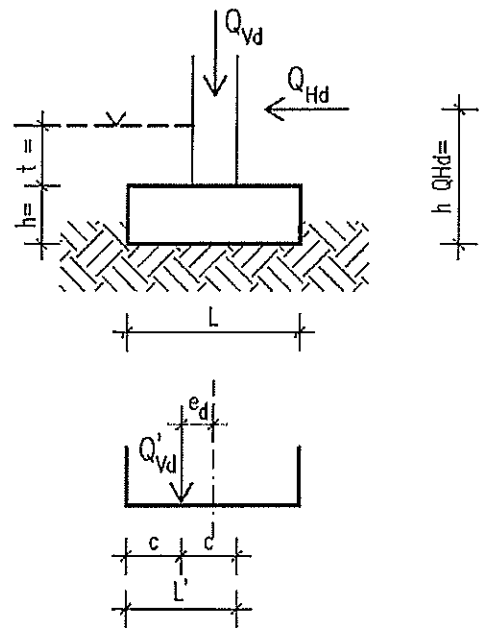

Külső terhek (szélsőértékkel): $Q_{V,d} := 91 \cdot \text{kN}$ $Q_{H,d} := 0 \cdot \text{kN}$ $M_{ed} := 0 \text{ kN} \cdot \text{m}$

függőleges vízszintes nyomaték

("+", ha a vízszintes erővel azonosan forgat)

A vízszintes erő és az alapozási sík közötti távolság: $h_{Q,H,d} := 0 \cdot \text{m}$

$$c_{1,\text{szem}} := \frac{tak + B}{2 \cdot \text{m}} = 0.85$$

$$c_{2,\text{szem}} := \begin{cases} 1.0 & \text{if } \frac{B}{L} \leq 0.2 \\ 1.0 + \frac{0.25}{0.8} \cdot \left(\frac{B}{L} - 0.2 \right) & \text{if } \frac{B}{L} > 0.2 \end{cases} = 1.125$$

mélységi tényező:

alaki tényező:

"L nagyobb kell legyen, mint B" if $\frac{B}{L} > 1$

$$c_{3,\text{köt}} := \frac{2 + \frac{B}{\text{m}} + \frac{tak}{\text{m}}}{4} = 0.925$$

a talaj határfeszültsége:

$$\sigma_H := \begin{cases} c_{1,\text{szem}} \cdot c_{2,\text{szem}} \cdot \sigma_a & \text{if altalaj = "szemcsés"} \\ c_{3,\text{köt}} \cdot \sigma_a & \text{if altalaj = "kötött"} \end{cases} = 306.0 \cdot \frac{\text{kN}}{\text{m}^2}$$

Az alaptest súlya: $G_a := B \cdot L \cdot h \cdot 25 \cdot \frac{\text{kN}}{\text{m}^3} = 12 \cdot \text{kN}$

Az alaptest feletti föld súlya: $G_f := (B \cdot L - b_p \cdot l_p) \cdot t_0 \cdot \gamma_1 = 3.1 \cdot \text{kN}$

Az alaptest és föld biztonsági tényezője: $\gamma_G := 1.35$

Az alapsíkra jutó függőleges erő tervezési értéke

$$V_d := Q_{V,d} + \gamma_G \cdot (G_a + G_f) = 111.3 \cdot \text{kN}$$

Az alapra jutó vízszintes erő tervezési értéke

$$H_d := Q_{H,d} = 0 \cdot \text{kN}$$

Az eredő helye az alapozási síkon

$$e_d := \frac{M_{ed} + Q_{H,d} \cdot h_{Q,H,d}}{V_d} = 0.0 \cdot \text{cm}$$

Az alap dolgozó szélessége

$$L' := \left(\frac{L}{2} - e_d \right) \cdot 2 = 1.00 \text{ m}$$

Az alap dolgozó területe

$$A' := B \cdot L' = 0.60 \cdot \text{m}^2$$

mértékadó feszültség:

$$\sigma_M := \frac{V_d}{A'} = 185.6 \cdot \frac{\text{kN}}{\text{m}^2} <$$

$$\sigma_H = 306.0 \cdot \frac{\text{kN}}{\text{m}^2} \text{ megfelel}$$

Luftverhältnis punkt 1

$$70 \cdot 4,5 + 4,1 \cdot 4,5 \neq 925 \cdot 90 - 3,0 \cdot 25 \cdot 1,25 \text{ s}$$

|
ts

|
Pellen

5 JFM kW

1,21 1,2 punkt 2

Sávalap ellenőrzés (MSz szerint)

ALAPADATOK:

alapozás feletti talaj $t_0 := 0.3 \cdot \text{m}$

alpmagasság: $h := 0.8 \cdot \text{m}$

alpozási mélység: $tak := t_0 + h = 1.10 \text{ m}$
(takarás)

feltöltés térfogatsúlya: $\gamma_1 := 17 \frac{\text{kN}}{\text{m}^3}$

a talaj határfeszültségének alapértéke: $\sigma_a := 320 \cdot \frac{\text{kN}}{\text{m}^2}$

altalaj fajtája: "kötött" vagy "szemcsés"

altalaj := "szemcsés"

Az alaptest méretei (B < L): pillér, kehely vagy fal méretei :

$B := 1.2 \cdot \text{m}$ $\bar{L} := 1.2 \text{ m}$ $b_p := 0 \cdot \text{m}$ $l_p := 0 \cdot \text{m}$

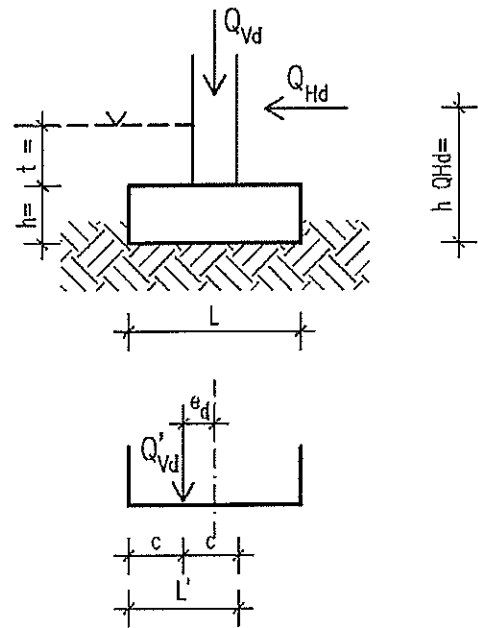

Külső terhek (szélsőértékkel): $Q_{V,d} := 341 \cdot \text{kN}$ $Q_{H,d} := 0 \cdot \text{kN}$ $M_{ed} := 0 \text{ kN} \cdot \text{m}$

függőleges vízszintes nyomaték

("+", ha a vízszintes erővel azonosan forgat)

A vízszintes erő és az alapozási sík közötti távolság: $h_{Q,H,d} := 0 \cdot \text{m}$

$$c_{1,\text{szem}} := \frac{tak + B}{2 \cdot \text{m}} = 1.15 \quad c_{2,\text{szem}} := \begin{cases} 1.0 & \text{if } \frac{B}{L} \leq 0.2 \\ 1.0 + \frac{0.25}{0.8} \cdot \left(\frac{B}{L} - 0.2 \right) & \text{if } \frac{B}{L} > 0.2 \end{cases} = 1.25$$

$$\text{mélységi tényező:} \quad \text{alaki tényező:} \quad c_{3,\text{köt}} := \frac{2 + \frac{B}{\text{m}} + \frac{tak}{\text{m}}}{4} = 1.075$$

"L nagyobb kell legyen, mint B" if $\frac{B}{L} > 1$

a talaj határfeszültsége: $\sigma_H := \begin{cases} c_{1,\text{szem}} \cdot c_{2,\text{szem}} \cdot \sigma_a & \text{if altalaj = "szemcsés"} \\ c_{3,\text{köt}} \cdot \sigma_a & \text{if altalaj = "kötött"} \end{cases} = 460.0 \cdot \frac{\text{kN}}{\text{m}^2}$

altalaj = "szemcsés"

Az alaptest súlya: $G_a := B \cdot L \cdot h \cdot 25 \cdot \frac{\text{kN}}{\text{m}^3} = 28.8 \cdot \text{kN}$ Az alaptest feletti föld súlya: $G_f := (B \cdot L - b_p \cdot l_p) \cdot t_0 \cdot \gamma_1 = 7.3 \cdot \text{kN}$

Az alaptest és föld biztonsági tényezője: $\gamma_G := 1.35$

Az alapsíkra jutó függőleges erő tervezési értéke $V_d := Q_{V,d} + \gamma_G \cdot (G_a + G_f) = 389.8 \cdot \text{kN}$

Az alapra jutó vízszintes erő tervezési értéke $H_d := Q_{H,d} = 0 \cdot \text{kN}$

Az eredő helye az alapozási síkon $e_d := \frac{M_{ed} + Q_{H,d} \cdot h_{Q,H,d}}{V_d} = 0.0 \cdot \text{cm}$

Az alap dolgozó szélessége $L' := \left(\frac{L}{2} - e_d \right) \cdot 2 = 1.20 \text{ m}$ Az alap dolgozó területe $A' := B \cdot L' = 1.44 \cdot \text{m}^2$

mértékadó feszültség: $\sigma_M := \frac{V_d}{A'} = 270.7 \cdot \frac{\text{kN}}{\text{m}^2} < \sigma_H = 460.0 \cdot \frac{\text{kN}}{\text{m}^2}$ megfelel



S-Épületgépész Bt

7625 Pécs, Antal u. 8

T/F:72/329-562

e.mail:sepgep@t-online.hu

Tervező: Bárdosné Scherer Éva

Épületgépészeti műszaki leírás

**„MEGLÉVŐ ÓVODA ÁTALAKÍTÁSA, FELÚJÍTÁSA,
BŐVÍTÉSE ÚJ ÉPÜLETTEL
- BÖLCSŐDEI FÉRŐHELYEK LÉTESÍTÉSÉVEL,
TÁLALÓKONYHA KIALAKÍTÁSÁVAL”**

**MÓDOSÍTOTT
ÉPÍTÉSI ENGEDÉLYEZÉSI TERVÉHEZ**

Építető: Sellye Város Önkormányzata
Sellye, Dózsa Gy u 1

I.Általános leírás

A meglévő épület földszintes, lapostetős, alaprajzilag három egységre tagolódik, melyeket nyaktagok kötnek össze.

Az óvoda eredeti tervei 1978-ban készültek. Az elmúlt időszakban az épület kisebb-nagyobb átalakításokon, felújításokon esett át.

Az építészeti bővítés, átalakítás a meglévő óvodai épületen belül egy bölcsődei egységgel (12 férőhely), valamint a meglévő épülethez kapcsolódóan tálalókonyhával, tornaszobával és multifunkciós teremmel való bővítését jelenti.

A meglévő épületen belül, az egyik óvodai csoportszoba helyett bölcsődei rész kerül kialakításra.

A meglévő konyha megszűnik (az óvodába érkező étel melegítése az új épületszárnyban lesz) területén irodai rész kerül kialakításra.

Az épületegység tűszakaszokra való határolását a tűzvédelmi leírás tartalmazza.

Létszám adatok:

Gyermek létszám: Bölcsőde: 12 fő (max. 14 fő) Óvoda: 123 fő

Nevelői-vezetői létszám (takarítókkal): 23 fő

Konyhai létszám (élelmezés vezetővel): 9 fő

Udvaros, karbantartó: 1 fő

A bővítés létszámváltozással nem jár.

II.Közműcsatlakozások

A területen meglévő víz-szennyvíz-gáz közműhálózat áll rendelkezésre.

Az épületen kívüli víz-szennyvíz-csapadékvízellátást a mélyépítési dokumentáció tartalmazza. A várható víznyomás 3,5 bar

III.Gázellátás

Meglévő állapot:

1.1 Általános leírás

Az ingatlanon két épület üzemel, az egyik az óvoda, a másik az iskola.

Az ingatlan meglévő gáz csatlakozó vezetékkel rendelkezik.

Az elosztóhálózat középnyomású, az ingatlanon meglévő kisnyomású gázhálózat üzemel.

A meglévő nyomáscsökkentő a telekhatárnál van. Az iskola meglévő gázmérője az iskola homlokzati falára került korábban elhelyezésre.

Az óvodának két gázmérője van, az egyik a meglévő konyha fogyasztását, a másik a kazánház fogyasztását méri.

Az építészeti bővítés, átalakítás az óvodának (a meglévő óvodai területen elül) egy bölcsődei egységgel (12 férőhely), valamint tálalókonyhával, tornaszobával és multifunkciós teremmel való bővítését jelenti.

1.2 Közművek

Az ingatlan gázellátása megoldott.

1.3. Gázellátás

Nyomásviszonyok: Elosztó vezeték $p_u=4$ bar / csatlakozó-fogy.vez. $p_u=25$ mbar

A meglévő nyomáscsökkentő az előkertben védőszekrényben van.

A meglévő nyomáscsökkentő tip.: KHS 40 A4

Meglévő óvoda, iskola gázellátás adatai:

Meglévő óvodai teljesítmények:

$Q_{kazánház}=116$ KW., $G_{kazánház}=13$ m³/ó

$Q_{konyha}=32$ KW., $G_{konyha}=3,5$ m³/ó

Meglévő iskolai teljesítmény

$Q_{iskola} = 146$ KW., $G_{iskola} = 16$ m³/ó / $e=1$ /

Ingatlan meglévő összes gázigény: $G_0=32,62$ m³/ó

2.Tervezett állapot:

2.1 Meglévő iskolai gázellátás változatlan marad

2.2 Tervezett épület gázellátása, légellátás, füstgázvezetése, vezeték szerelés

- Az óvodában elbontásra kerül a teljes kazánház ill. teljes konyhai vezetékrendszer és berendezési tárgyak.

A meglévő kazánházi területet felhasználva az új gázkazánok a meglévő kazánházban kerülnek elhelyezésre.

A tervezett tálalókonyha elektromos üzemű lesz ezért az elbontásra kerülő konyha meglévő gázmérője is elbontásra, megszüntetésre kerül.

A belső gépészeti adatszolgáltatás szerint a várható fűtési, melegvíz igény 240 KW – 25 m³/ó- -ra tehető.

A meglévő, változatlan iskola teljesítménye: 146 KW – 16 m³/ó

Az ingatlan össz teljesítménye: 386 KW – 41 m³/ó

2.3 Gázmérés:

Kazánház: A kazánházban 3 db 80 KW egység teljesítményű falikazánt terveztünk elhelyezni, kazánházi teljesítmény 25 m³/ó. A kazánház meglévő G-10 gázmérőjét G-25 tip mértőre kell cserélni.

Konyha: A tálalókonyhában csak elektromos üzemű készülékek kerülnek elhelyezésre.

2.4 Nyomáscsökkentő: Az ingatlan összes teljesítménye a meglévő iskolával együtt összesen 386 KW – 41 m³/ó így a meglévő KHS 40 A4 nyomáscsökkentő továbbra is megfelel, meglévő, megmaradó (3 bar/29 mbar)

2.5 Vezeték szerelés:

A meglévő kazánházi mérőhelyet felhasználva, a tervezett mértőtől új gázvezeték kerül kiépítésre a kazánházhoz.

A gázvezeték a külső homlokzati falon, ill épületen belül szabadon szerelve halad a tervezett gázfogyasztó berendezési tárgyakig.

Az épületben a vezetékek szabadon szereltek, a vezeték anyaga EDD-SZ-221-v01 szerinti acélcső, hegesztett kötéssel. Menetes kötés csak a készülékek csatlakozásánál alkalmazható.

A menetes kötések tömítő anyaga Loctite 55 kell hogy legyen.

Gáz alá helyezést csak a gázszolgáltató által megbízott szakember végezhet.

Az elektromos hálózatra kötött gázfűtő készülék bekötéséről, a reteszelésről elektromos szabványossági nyilatkozatot és mérési jegyzőkönyvet kell készítenie az arra jogosult szakembernek.

A fogyasztói és csatlakozó vezetékek kivitelezése során az EDD-SZ-221-v01 Szabványsorozat betartandó.

2.6 Légellátás

A zárt égésterű kazán levegő ellátása külső térből biztosított, mely a kazánhoz tartozó gyári füstgáz elvezető és levegő bevezető berendezés.

2.7 Füstgáz elvezetés

A zárt égésterű gázkazán függőleges füstgáz elvezető és levegő bevezető berendezéssel rendelkezik, mely a kazánhoz tartozó, gyári elemekből áll. A füstgáz elvezetésre csak ezt a berendezést lehet alkalmazni. A tetőn kívüli kivezető elemhez való hozzáférhetőséget biztosítani szükséges.

A „2012. évi XC. Törvény a kéményseprő-ipari közszolgáltatás”-ról szóló törvény alapján kéményvizsgálati szakvélemény szükséges.

3. Tűz, munkavédelmi és biztonságtechnikai előírások.

A kivitelezés során a munkavédelemről szóló 1993. Évi XCIII. Törvény, ill. az 1996 évi XXXI. Törvény / tűz elleni védekezés / előírásai betartandók.

Hegesztési munkáknál a Hegesztési Biztonsági Szabályzat /143/2004 GKM/ rendelet betartandó.

4. Környezetvédelem, levegő tisztaságvédelem

Veszélyes hulladékok kezelését, gyűjtését, ártalmatlanítását a 225/2015 (VIII.7) Korm r. Korm rendelet alapján kell végezni.

A zajvédelem előírásokat a 27/2008(XII.3) KvVM-EüM rendelet szerint kell betartani.

Tervezői környezetvédelmi nyilatkozat: A tervezett rendszer megfelel a jelenkori környezetvédelmi előírásoknak és követelményeknek.

Az épületben csak 140 KW teljesítmény alatti gáz-fűtőberendezés lesz felszerelve.

A levegőminőségi határértékekről megjelent a 4/2011 (I.14) VM r rendeletben meghatározott határértékeknek megfelelnek a készülékek. Az előírások szerint a készülékek nem minősülnek bejelentési kötelezettség alá tartozó pontforrásnak.

A kivitelezési munkák kezdését a Gázszolgáltatónak be kell jelenteni.

A kivitelezés csak érvényes gázfelhasználási engedély és a Gázmű jóváhagyó nyilatkozatával ellátott tervek alapján történhet. Az E-ON DDGÁZ ZRt-hez a tervek csak tulajdonos és az E-ON DDGÁZ ZRt között létrejött szerződés, ill. a közműfejlesztési díj befizetése és az energiaengedély megléte után adható be felülvizsgálatra.

IV. Vízellátás-csatornázás

1. Meglévő állapot:

Az ingatlan üzemelő víz és szennyvízhálózattal rendelkezik.

A meglévő bekötési mérő az előkertben aknában van. A vízóraaknából két vezeték indul, az egyik a tűzvízvezeték, mely két helyen csatlakozik az épületbe, a másik hálózati hidegvízvezeték, mely egy helyen csatlakozik az épületbe.

Az épületből kicsatlakozó meglévő szennyvízvezetékek az előkerti aknákon keresztül csatlakoznak a külső csatornahálózatra. A meglévő konyhának van egy meglévő épületen kívüli zsírfogó aknája, valamint egy épületen kívüli homokfogó aknája.

A meglévő csapadékvíz külső elvezetésű mely az ingatlanon kívüli árokba került bevezetésre. Az építészeti bővítés, átalakítás az óvodának egy bölcsődei egységgel (12 férőhely), valamint tálalókonyhával és multifunkciós teremmel való bővítését jelenti.

Az átalakítás, bővítés során a meglévő konyhaüzem elbontásra kerül. A bővítményben egy új tálalókonyha kerül kialakításra.

A meglévő óvodai épületrész is átalakításra kerül, egy óvodai csoport szoba elmarad, helyette bölcsődei csoportszoba kerül kialakításra. A funkció változások miatt a meglévő épületben új vizesblokkok is kialakításra kerültek

2. Vízellátás (hideg-meleg):

A meglévő épületbe egy helyen érkezik be a hálózati hidegvíz.

A meglévő hidegvízvezeték (párhuzamosan a meleg és cirkulációs vezetékkel) a folyosó födéme alatt halad és biztosítja a meglévő vizesblokkok, valamint a melegvíztároló szükséges vízigényét. A meglévő épületbe érkező hálózati vízvezeték mérete 2”.

Tervezett állapot: Csatlakozva a meglévő épületbe érkező vezetékre új alapvezetéket építünk ki a meglévő vezeték helyére, mely biztosítja a bővítmény, valamint a meglévő óvoda vízellátását.

A meglévő óvodai csoportszobák vizesblokkjai visszakötésre kerülnek a tervezett vezetékre. A kazánházban kerül elhelyezésre a vízlágyító, melyet csak a melegvíz készítésére terveztünk elhelyezni.

Ugyanitt helyezkedik el az indirekt tároló, mely a szükséges melegvizet biztosítja a meglévő óvodának ill a tervezett bővítésben lévő konyhának, szociális blokknak és multifunkcionális teremnek. A tároló mérete V=2x500 l-es indirekt tároló.

A konyhatechnológiához a melegvíz hőmérséklete 60°C, a vizesblokkokban 35°C-ra keverőszeleppel lesabályzott melegvizet terveztünk.

A tervezett hideg-meleg-cirkulációs vezeték a meglévő épület folyosóján födém alatt, (a meglévő, bontásra kerülő meglévő vezetékek helyén), a tervezett épületrészben a földszinten álmennyezet felett szabadon szerelt vezeték.

Vezeték anyaga: szabadon szerelve horganyzott cső, 13 mm zárt cellás csőhéjszigeteléssel., ágvezeték: falhoronyban, aljzatban szerelve korszerű ötrétegű műanyagcső (pl. Comap), Polifoam védőcsőhéjban szerelve,

A berendezési tárgyak alapvetően Alföldi saniterek, Mofém szerelvények, a szükséges kiegészítőkkal, a konyhaüzemben a mosogatók rozsdamentes nagykonyhai mosogatók.

A konyhai technológiai elrendezést a technológiai tervek tartalmazzák.

A berendezési tárgyak pontos helyét és típusát a kivitelezés megkezdése előtt a beruházóval egyeztetni szükséges. A konyhai technológiai berendezési tárgyakat a kivitelezéskor érvényes technológiai terv alapján kell elhelyezni.

A tűzszakaszokon való áthaladást a tűzvédelmi leírás szerint kell kivitelezni.

A bővítés átalakítás létszám bővítéssel nem jár.

3. Tűzvízvezeték

Az épület részletes tűzvédelmi leírását az építészeti tervfejezetben lévő tűzvédelmi műszaki leírás tartalmazza. Az épület besorolása: „D” tűzvesélyességi osztályba tartozik.

A meglévő épületbe két helyen a tűzvízvezeték. A meglévő épületbe csatlakozó meglévő tűzvízvezetékekre egy-egy belső tűzcsap került korábban rákötésre.

Az újonnan építésre kerülő épületbe egy tűzcsapot kell elhelyezni, melyet a meglévő épület meglévő tűzvízvezetékére terveztünk rákötni.

A legkedvezőtlenebb fali tűzcsapnál 2 bar kifolyási nyomást kell biztosítani. A víznyomás szempontjából legkedvezőtlenebb helyen lévő két fali tűzcsapra próbacsapos feszmérőt kell felszerelni.

A fali tűzcsapok helyét az alaprajzok tartalmazzák.

Épületen belül a tűzvíz alapvezetékek szabadon szerelve haladnak a tűzcsapok felszálló vezetékéig.

A tűzszakaszokon való áthaladást a tűzvédelmi leírás szerint kell kivitelezni.

A vezeték anyaga: a szabadon szerelt alap és felszálló vezetékek hga.cső, zárt cellás szigeteléssel ellátva.

4. Csatornázás

4.1 Szennyvízellátás

Az ingatlanon jelenleg gravitációs jellegű szennyvízellátás üzemel, meglévő belső udvari rendszerrel.

A meglévő épületben az új vizesblokkokat a meglévő belső alapvezetéki rendszerre kötjük rá, a meglévő kicsatlakozást felhasználva, de új vezeték építéssel.

A tervezett épületen belül új szennyvízhálózatot terveztünk kialakítani. Az épületből két szennyvíz (normál és zsíros szennyvíz) kicsatlakozást terveztünk. A zsíros szennyvíz kezelését a mélyépítési dokumentáció tartalmazza.

Az alapvezetékek földárókban haladnak, az ágvezetékek falhoronyban szereltek.

A gravitációs szennyvízrendszereket tetősík fölé vezetett szellőzőkkel láttuk el, melyek biztosítják az átszellőzést, és a káros nyomásingadozás létrejöttét.

Az öltözői vizesblokknál keletkezett szennyvíz normál szennyvíz.

Tervezési határ az épülettől 1 m., az épületen kívüli vezetékhalózatot a mélyépítési dokumentáció tartalmazza.

A normál szennyvíz anyaga pvc, kgpvc cső, a zsíros szennyvízvezeték anyaga Gebertí pe csővezeték.

Az összefolyók általános helyiségekben HL tip, a konyhában rozsdamentes aco tip összefolyó, kell elhelyezni

Keletkező szennyvízmennyiség:

A zsíros szennyvíz mértékadó másodpercenkénti terhelés: 1,0 l/s

A tűzszakaszokon való áthaladást a tűzvédelmi leírás szerint kell kivitelezni.

4.2 Csapadékvíz

A csapadékvíz elvezetés külső ereszcatornás megoldású, melyet az építész terv tartalmaz.

5.Költségtérítések

A víz nyomóvezetéki hálózatot kivitelezés után nyomáspróbának a szennyvízhálózatot tömörségi próbának kell alávetni, melyet jegyzőkönyvben kell rögzíteni.

A vízvezetéki hálózat nyomáspróbája után a vezetéket fertőtleníteni kell és a vízmintát az Antsz –tel bevizsgáltatni szükséges.

V. Központi fűtés:

Az ingatlanon lévő óvoda épületben jelenleg radiátoros fűtési rendszer üzemel központi kazánházzal, padlócsatornában szerelt fűtési gerincvezetékekkel és alumínium tagos radiátorokkal. A meglévő épületrészben az építész terv szerint belső átalakítások készülnek, illetve egy új épületrésszel bővül a meglévő óvoda épülete.

A meglévő, elavult központi kazánház korszerűsítésre kerül. A meglévő gázkazánok elbontásra kerülnek, és 3 db Viessmann Vitodens 200-W/80 kW-os gázkazán kerül beépítésre. A meglévő óvoda részen, az átalakítással nem érintett helyiségekben üzemelő, alumínium radiátorokkal szerelt fűtési rendszerén átalakítás nem történik, azon a megrendelő nem kíván változtatni.

A meglévő óvoda részen, az átalakítással érintett helyiségekben lévő alumínium radiátorok levágandók a meglévő padlócsatornás fűtési rendszerről és elbontandók. Az átalakítással érintett helyiségekbe új acéllemez lapradiátorokkal szerelt fűtési rendszer kerül kiépítésre, ami az építész terv szerinti új belső kialakításhoz illesztetten készül.

Mivel a meglévő megmaradó, padlócsatornás radiátoros fűtési rendszer alumínium radiátorokkal készült, ezért ezt a fűtési kört csak leválasztó hőcserélőn keresztül szabad csatlakoztatni a kondenzációs gázkazánokkal kiépített kazánházra.

A tervezett bővítésbe új radiátoros fűtési rendszer kerül kiépítésre, továbbá két légtechnikai rendszer is létesül. Ezen rendszerek fűtését is a felújítandó központi kazánház fogja biztosítani.

Az új kondenzációs gázkazánok hidraulikus váltón keresztül csatlakoznak a hőleadó rendszerekhez és a használati melegvíz termeléshez.

A fűtési rendszer 3 körre tagozódik:

1.kör: Meglévő padlócsatornás radiátoros fűtés, ami az átalakítást és a bővítést követően is biztosítja az átalakítással nem érintett helyiségek fűtését. Erről a rendszerről az átalakítással érintett helyiségek levágandók. Leválasztó hőcserélőn keresztül csatlakozik az új központi kazánházra.

2.kör: Az átalakítással érintett és a tervezett bővítésbe kiépítendő radiátoros fűtési. A tervezett csővezeték hálózat kétsőves technológiával készül. Az új radiátorok felszerelése és bekötése csak a bontási munkálatok befejezését követően kezdhetők meg. A radiátorokig szabadon szerelt acélcsövek haladnak. A tervezett szakaszok szerelésénél, az esetleges hosszú vezetékszakaszok miatt a gyártóművi technológiai utasításban foglalt, hőtágulást vezető kompenzátorokat fokozott figyelemmel kell kialakítani és beépíteni. A beépítendő acéllemez radiátorokhoz Siemens MiniCombi VPD egyenes és VPE sarok kivitelű radiátorszelepek kerülnek beépítésre, melyek beépített nyomáskülönbség szabályzóval rendelkeznek. Manapság a statikus beszabályzás már elavult módszernek tekinthető, továbbá ennek megvalósításához a hagyományos előbeállításos radiátorszelepek mellé jelentős mennyiségű strangszabályzót kell beépíteni beszabályozásra. A statikus beszabályzás ilyen viszonylag nagy kiterjedésű rendszereknél nem elégséges, mivel valós üzemeltetési körülmények közben a statikus beszabályzás felborul, és nem a terv szerinti teljesítményekkel fognak fűteni a radiátorok. Dinamikus végponti nyomáskülönbség tartás esetén a hagyományos előbeállításos radiátorszelepek helyett Siemens VPD / VPE nyomáskompenzált radiátorszelepek kerülnek beépítésre, a statikus beszabályzáshoz szükséges strangszabályzók pedig elhagyhatók. A nyomáskülönbség szabályzott radiátorszelepek biztosítják, hogy adott radiátoron leadott hőmennyiség független a rendszer hidraulikus változásától, így a meglévő csővezeték hálózatba statikus és diamukis strangszabályzók beépítése nem szükséges. A radiátorszelepek biztosítják a teljes fűtési rendszer beszabályozását. A radiátorszelepekre Comap Senso (M30x1,5) típusú termosztátfejek kerülnek felszerelésre. A termosztátfejekre Comap 5827 típusú lopás elleni védőköpeny kerül felszerelésre, így a szelepfej lopás ellen védett és vandálbiztos. A termosztátfejen beállított hőmérsékletek fixálhatók, amiket a helyiség-hőmérsékletekhez igazodva fixálni kell a védőköpeny felszerelése előtt. A radiátorok visszatérői Siemens ADN15 egyenes és sarok kivitelű visszatérő csavarzatokkal szerelendők.

3 kör: A használati melegvíz tárolók gázkazánok általi felfűtését biztosító fűtési kör. A használati melegvíz tárolók a felújítandó központi kazánházba kerülnek elhelyezésre. Az óvoda és a tervezett bővítés hőszükségletének kiszámítása az MSZ-04-140-3/1987 szerint számítógépes méretezési programmal történt. A számítások során a mértékadó külső hőmérséklet -11 °C volt. Az egyes helyiségek külső határoló szerkezeteinél - nyílászárók, falak - nem vettem figyelembe a benapozás hőnyereségét, mivel az időjárás esetleges kedvező körülményeitől függetlenül is meg kell teremteni - huzamos emberi tartózkodásra szolgáló helyiségek esetében feltétlenül - a megfelelő komfortérzetet.

az épületre számolt fűtési hővesztesége:	140 kW
a HMV tárolók fűtési teljesítmény igénye	100 kW
Összesen:	240 kW

A hőigények fedezésére a felújítandó gépészeti térbe 3 db Viessmann Vitodens 200-W/80 kW-os kondenzációs gázkazán kerül beépítésre. A 3 db gázkazán fűtőteljesítménye 80/60°C hőfoklépcsőnél $3 \times 74,1 \text{ kW} = 222,3 \text{ kW}$. A kondenzációs gázkazánok biztosítják az óvoda és a tervezett bővítés fűtését és a teljes épület melegvíz ellátására beépítendő indirekt fűtésű használati melegvíz tárolók felfűtését. A konyha HMV ellátása és a légtechnikai rendszerek párhuzamosan is üzemelhetnek, ezért a kazánoknak HMV előnykapcsolás nélkül kell biztosítaniuk a légtechnikai rendszerek fűtését, a beépítendő indirekt fűtésű HMV tárolók fűtését, valamint a radiátoros fűtési rendszerek fűtését is.

VI. Szellőzés

A belső terű vizes helyiségek számára helyi, villanykapcsolóról indított ventilátoros elszívást terveztünk kiépíteni. A szükséges levegő utánpótlás ajtórácsokon keresztül biztosított.

Az épületekben füstmentesített helyiségek, terek nem létesülnek. A tűzvédelmi műszaki leírás szerint gépi füst-, és hőelvezetés és légpótlás kialakítására nincs szükség.

A tálalókonyhába a háztartási elektromos tűzhelyek fölé háztartási páraelszívót terveztünk elhelyezni. A tálalókonyha belső terű helyiségei, mosogató helyiségek elszívásos szellőzést kapnak tetőventillátor elhelyezésével.

A tűzszakasz határoknál megfelelő tűzgátló átvezetések kialakítása kötelező. A tűzszakaszok meghatározását és az épületszerkezetek tűzállósági paramétereit a tűzvédelmi műszaki leírás tartalmazza.

VII. Alternatív energia

Az épület energiaháztartását a bővítmény tetőfelületen elhelyezett villamos terv szerinti napelemek segítik. A napelemek rendszerleírását az villamos műszaki leírás tartalmazza.

Tervezői nyilatkozat

A tervezés során a 11/2013(III.21)NGM rendelet, OTÉK, OTSZ utasításait, ill. a vonatkozó szabványokat, előírásokat betartottam, azoktól való eltérés nem volt szükséges. A tervezett rendszer a jelenkori műszaki követelményeknek megfelel, azbesztet nem tartalmaz, a biztonságos és a környezetet nem károsító kivitelezés és üzemeltetés tárgyi feltételeit biztosítja.

Pécs, 2019.ápr.

Bárdosné Scherer Éva
tervező
7625 Pécs, Antal u. 8.
Kamara: G-1-02-0015
20/336-46-13

Épületgépészet

Épületenergetika

Mernoki tanácsadás



Épületenergetikai számítás

SELLYE, SZÉCHENYI U. 1. (302 hrsz.)

alatti

„MEGLÉVŐ ÓVODA ÁTALAKÍTÁSA, FELÚJÍTÁSA,
BŐVÍTÉSE ÚJ ÉPÜLETTEL
- BÖLCSŐDEI FÉRŐHELYEK LÉTESÍTÉSÉVEL,
FŐZŐKONYHA KIALAKÍTÁSÁVAL”

ÉPÍTÉSI ENGEDÉLYEZÉSI TERVÉHEZ

Építtető:

Sellyei Város Önkormányzat

Építés helye:

Sellye, belterület 302 hrsz.

Pécs, 2019

Épületenergetikai számítás

SELLYE, SZÉCHENYI U. 1. (302 hrsz.)

alatti

„MEGLÉVŐ ÓVODA ÁTALAKÍTÁSA, FELÚJÍTÁSA, BŐVÍTÉSE ÚJ ÉPÜLETTEL - BÖLCSŐDEI FÉRŐHELYEK LÉTESÍTÉSÉVEL, FŐZŐKONYHA KIALAKÍTÁSÁVAL”

Építető: Sellyei Város Önkormányzat
Építés helye: Sellye, belterület 302 hrsz.

Az építész tervezőtől kapott adatszolgáltatás szerint a tervezett bővítés mértéke nem haladja meg a meglévő épület fűtött hasznos alapterületének 100%-át. A meglévő épületet határoló épületszerkezetek azonosítása méretfelvétel alapján és a vélelmezett építési időszakot figyelembe véve, az építész tervezővel közreműködve, becsléssel történt, mivel a szerkezetek feltárására nem volt lehetőségünk.

A kapott adatszolgáltatás szerint megállapítható, hogy a 7./2006. (V. 24.) TNM. rendelet 6. § (4) bekezdése és az (5) bekezdés „a” pontja vonatkozik a beruházásra.

7./2006. (V. 24.) TNM. rendelet 6. §.:

(4) Meglévő épület bővítése vagy energiamegtakarítási célú felújítása esetén az építészszerelési munkával érintett gépészeti rendszereknek meg kell felelniük az 1. melléklet V. részében foglalt követelményeknek.

(5) Meglévő épület bővítéssel létesített vagy energiamegtakarítási célú felújítással érintett szerkezetének

a) 2017. december 31-e után az 5. melléklet I. részében foglalt követelményeknek, meg kell felelnie.

A kapott adatszolgáltatások és 7./2006. (V. 24.) TNM. rendelet alapján megállapítható, hogy a bővítéssel létesített határoló szerkezeteknek meg kell felelniük a 7./2006. (V. 24.) TNM. rendelet 5. melléklet I. részében foglalt követelményeknek.

A kapott adatszolgáltatás szerint a bővítéssel létesített épületrészbe beépítendő nyílászárók eredő hőátbocsátási tényezői meg fognak felelni a 7./2006. (V. 24.) TNM. rendelet 5. számú melléklet I. részének.

A 7./2006. (V. 24.) TNM. rendelet 2018.I.1-i állapota szerint, az ingatlanra tervezett bővítés határoló- és nyílászáró szerkezetének hőátbocsátási tényezői megfelelnek a 7./2006. (V. 24.) TNM. rendelet 5. számú melléklet I. részének.

A 7./2006. (V. 24.) TNM. rendelet 2018.I.1-i állapota szerint, a bővített épület fajlagos hővesztésgtényezőjére, és az összesített energetikai jellemzőjére nincs követelmény, mivel az építész tervezőtől kapott adatszolgáltatás szerint a bővítés mértéke nem haladja meg a bővítendő épület hasznos alapterületének 100%-át, viszont építető célul tűzte ki, hogy a bővítéssel létrejövő teljes épületre vonatkozó energetikai besorolása legalább DD kategóriát

érjen el. Jelen dokumentáció 3. melléklete szerint, a tervezett bővítéssel megnagyobbított teljes épület várható besorolás DD.

A kapott adatszolgáltatás szerint az épületre villamos terv szerint napelem rendszer kerül felszerelésre, mely a kapott adatszolgáltatás szerint éves szinten legalább 3600 kWh/év elektromos áramot fog termelni. Az épületenergetikai számítás ennek megfelelően készült. Fontos: 3600 kWh/év-nél kevesebb elektromos áram termelés esetén az összesített energetikai jellemző a 7./2006. (V. 24.) TNM. rendelet 5. számú melléklete szerint nem megfelelő!

Jelen dokumentáció mellékletei:

1. melléklet: meglévő állapotra vonatkozó épületenergetikai számítások
2. melléklet: tervezett bővítést határoló új épületszerkezetekre vonatkozó épületenergetikai számítások
3. melléklet: tervezett állapotra vonatkozó előzetes épületenergetikai tanúsítvány

Pécs, 2019.05.02.

.....
Csigó Balázs
Energetikai tanúsító
TÉ-02-51357
(tel.: +3630/699-4648)

Energetikai minőségtanúsítvány összesítő

Épület: Óvoda
7960 Sellye
Széchenyi utca 1.
Hrsz: 302

Megrendelő: Sellye Város Önkormányzata
7690 Sellye, Dózsa György u. 1.

Tanúsító: Csigó Balázs
7632 Pécs, Aidinger János u. 52. 6/22.
regisztrációs szám: TÉ 02-51357
csigo.balazs@deltat.hu

Az épület(rész) fajlagos primer energiafogyasztása: 225.9 kWh/m²a

Követelményérték (viszonyítási alap): 85.0 kWh/m²a

Az épület(rész) energetikai jellemzője a követelményértékre vonatkoztatva: 265.7 %

Energetikai minőség szerinti besorolás:

GG (Átlagost megközelítő)

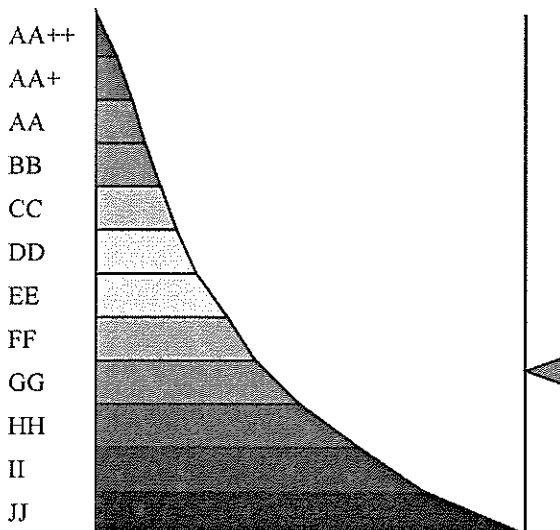

A tanúsítás oka: saját célra

Épület védettsége: Nem védett

Az épület építési ideje 1990.

Az épület utolsó jelentős felújításának ideje 2004.

Épület fűtött szintjeinek száma: 1

A tanúsítvány vegyes számítási módszerrel készült, a hőhidasság egyszerűsített, a sugárzási nyereség egyszerűsített, a hőfokhíd és fűtési idény hossz részletes számítással.

A javaslat(ok együttes) megvalósításával elérhető minősítés: DD

A korszerűsítési javaslatok leírása a számítási rész végén található.

Tanúsítvány azonosítója a tanúsítónál: B-181213-1

Kelt: 2018. 12. 13.

Aláírás

Szerkezet típusok:
meglévő külső ablak

Típusa: ablak (külső, fa vagy PVC)
 Hőátbocsátási tényező: 1.60 W/m²K
 Megengedett értéke: 1.15 W/m²K
A hőátbocsátási tényező NEM MEGFELELŐ!
 Üvegezési arány: 80 %
 Üvegezés g értéke: 0.783
 Árnyékolás módja nyáron: belső
 Árnyékolás naptényezője nyáron: 0.450

meglévő külső ablak (kazánház)

Típusa: ablak (külső, fém)
 Hőátbocsátási tényező: 5.60 W/m²K
 Megengedett értéke: 1.40 W/m²K
A hőátbocsátási tényező NEM MEGFELELŐ!
 Üvegezési arány: 80 %
 Üvegezés g értéke: 0.783

meglévő külső ablak (redőnyel)

Típusa: ablak (külső, fa vagy PVC)
 Hőátbocsátási tényező: 1.60 W/m²K
 Megengedett értéke: 1.15 W/m²K
A hőátbocsátási tényező NEM MEGFELELŐ!
 Üvegezési arány: 80 %
 Üvegezés g értéke: 0.783
 Árnyékolás módja nyáron: külső
 Árnyékolás naptényezője nyáron: 0.090

meglévő külső ajtó

Típusa: ajtó (külső)
 Hőátbocsátási tényező: 1.80 W/m²K
 Megengedett értéke: 1.45 W/m²K
A hőátbocsátási tényező NEM MEGFELELŐ!

meglévő külső ajtó (kazánház)

Típusa: üvegezett ajtó (külső, fém)
 Hőátbocsátási tényező: 5.60 W/m²K
 Megengedett értéke: 1.40 W/m²K
A hőátbocsátási tényező NEM MEGFELELŐ!
 Üvegezési arány: 70 %
 Üvegezés g értéke: 0.783

meglévő külső ajtó (üvegezett)

Típusa: üvegezett ajtó (külső, fa vagy PVC)
 Hőátbocsátási tényező: 1.60 W/m²K
 Megengedett értéke: 1.15 W/m²K
A hőátbocsátási tényező NEM MEGFELELŐ!
 Üvegezési arány: 70 %
 Üvegezés g értéke: 0.783

meglévő külső ajtó (üvegezett)r

Típusa: üvegezett ajtó (külső, fa vagy PVC)
 Hőátbocsátási tényező: 1.60 W/m²K
 Megengedett értéke: 1.15 W/m²K
A hőátbocsátási tényező NEM MEGFELELŐ!
 Üvegezési arány: 70 %
 Üvegezés g értéke: 0.783
 Árnyékolás módja nyáron: külső
 Árnyékolás naptényezője nyáron: 0.090

1. melléklet - Meglévő állapot energetikai minőségtanúsítványa

3

meglévő külső fal

Típusa:	külső fal
Rétegtervi módosító érték:	0.012 W/m ² K
Rétegtervi hőátbocsátási tényező:	0.56 W/m ² K
Megengedett értéke:	0.24 W/m ² K
A rétegtervi hőátbocsátási tényező NEM MEGFELELŐ!	
Hőátbocsátási tényezőt módosító tag:	30 %
Eredő hőátbocsátási tényező:	0.72 W/m ² K
Fajlagos tömeg:	489 kg/m ²
Fajlagos hőtároló tömeg:	148 kg/m ²
Hőátadási tényező kívül:	24.00 W/m ² K
Hőátadási tényező belül:	8.00 W/m ² K

Réteg	No.	d	λ	κ	R	ρ	c	Sd
megnevezés	-	[cm]	[W/mK]	-	[m ² K/W]	[kg/m ³]	[kJ/kgK]	[m]
meglévő vakolat	1	0,2	0,990	-	0,0020	1800	0,88	-
meglévő ragasztó	2	0,3	0,930	-	0,0032	1800	0,88	-
meglévő hőszigetelés	3	1	0,040	0,420	0,1761	20	1,46	-
meglévő hőszigetelés	4	4	0,040	-	1,0000	20	1,46	-
meglévő ragasztó	5	0,3	0,930	-	0,0032	1800	0,88	-
meglévő vakolat	6	1	0,930	-	0,0108	1800	0,88	-
meglévő falazat	7	30	0,640	-	0,4688	1460	0,88	-
meglévő vakolat	8	1	0,930	-	0,0108	1800	0,88	-

Rétegtervi hőátbocsátási tényező korrekciók

Megnevezés	Típusa	Mérete	Értéke	dU
				[W/m ² K]
Műanyag fejű nemesacél csa	Pontszerű hőhíd	6 db/m ²	0,002 W/K	0,012

meglévő padló

Típusa:	padló (talajra fektetett)
y méret:	1 m
Rétegtervi hőátbocsátási tényező:	1.41 W/m ² K
Megengedett értéke:	0.30 W/m ² K
A rétegtervi hőátbocsátási tényező NEM MEGFELELŐ!	
Vonalmenti hőátbocsátási tényező:	1.45 W/mK
Fajlagos tömeg:	630 kg/m ²
Fajlagos hőtároló tömeg:	384 kg/m ²
Hőátadási tényező kívül:	0.00 W/m ² K
Hőátadási tényező belül:	6.00 W/m ² K
Padlószint magassága:	0.3 m

Réteg	No.	d	λ	κ	R	ρ	c	Sd
megnevezés	-	[cm]	[W/mK]	-	[m ² K/W]	[kg/m ³]	[kJ/kgK]	[m]
meglévő padló rétegrend	1	15	1,340	-	0,1119	2400	0,84	-
meglévő feltöltés	2	15	0,350	-	0,4286	1800	0,84	-

meglévő tető

Típusa:	tető
y méret:	1 m
Rétegtervi hőátbocsátási tényező:	0.79 W/m ² K
Megengedett értéke:	0.17 W/m ² K
A rétegtervi hőátbocsátási tényező NEM MEGFELELŐ!	
Hőátbocsátási tényezőt módosító tag:	20 %
Eredő hőátbocsátási tényező:	0.94 W/m ² K
Fajlagos tömeg:	720 kg/m ²
Fajlagos hőtároló tömeg:	96 kg/m ²
Hőátadási tényező kívül:	24.00 W/m ² K
Hőátadási tényező belül:	10.00 W/m ² K

1. melléklet - Meglévő állapot energetikai minőségátvitványa

4

Rétegek kívülről befelé

Réteg megnevezés	No.	d [cm]	λ [W/mK]	κ	R [m ² K/W]	ρ [kg/m ³]	c [kJ/kgK]	Sd [m]
me glévő földém	1	30	0,266	-	1,1280	2400	0,84	-

Határoló szerkezetek:

Szerkezet megnevezés	tájolás	Hajlásszög [°]	U [W/m ² K]	U* [W/m ² K]	A [m ²]	Ψ [W/mK]	L [m]	AU*+L Ψ [W/K]	A _ü [m ²]	Q _{sd} [kWh/a]
me glévő külső fal	É	függőleges	0,722	0,722	110,8	-	-	80,0	-	-
me glévő külső ablak	É	függőleges	1,6	1,6	25,6	-	-	40,9	20,5	1603,4
me glévő külső ablak (redőnyrel)	É	függőleges	1,6	1,6	3,2	-	-	5,2	2,6	203,0
me glévő külső ajtó	É	függőleges	1,8	1,8	6,7	-	-	12,1	-	-
me glévő külső ajtó (üvegezett)	É	függőleges	1,6	1,6	13,0	-	-	20,7	9,1	710,5
me glévő külső fal	K	függőleges	0,722	0,722	99,0	-	-	71,5	-	-
me glévő külső ablak	K	függőleges	1,6	1,6	1,0	-	-	1,7	0,8	64,8
me glévő külső ablak (redőnyrel)	K	függőleges	1,6	1,6	24,2	-	-	38,7	19,4	1516,8
me glévő külső ablak (kazánház)	K	függőleges	5,6	5,6	8,5	-	-	47,4	6,8	530,0
me glévő külső ajtó (kazánház)	K	függőleges	5,6	5,6	4,4	-	-	24,7	3,1	241,8
me glévő külső fal	D	függőleges	0,722	0,722	62,9	-	-	45,4	-	-
me glévő külső ablak (redőnyrel)	D	függőleges	1,6	1,6	69,1	-	-	110,6	55,3	4330,4
me glévő külső ajtó (üvegezett)r	D	függőleges	1,6	1,6	37,8	-	-	60,5	26,5	2072,2
me glévő külső fal	NY	függőleges	0,722	0,722	107,9	-	-	77,9	-	-
me glévő külső ablak	NY	függőleges	1,6	1,6	3,3	-	-	5,2	2,6	203,9
me glévő külső ablak (redőnyrel)	NY	függőleges	1,6	1,6	23,2	-	-	37,2	18,6	1454,8
me glévő külső ajtó	NY	függőleges	1,8	1,8	2,1	-	-	3,8	-	-
me glévő tető		vízszintes	0,945	0,945	1057,7	-	-	999,5	-	-
me glévő padló			-	-	1057,7	1,45	200,8	291,2	-	-

Hőtároló tömegek:

Megnevezés	A [m ²]	m _t [kg/m ²]	M _t [t]
me glévő külső fal	380,6	148	56,32
me glévő padló	1057,7	384	406,14
me glévő tető	1057,7	96	101,53
Összesen	-	-	564,00
m _t :	533 kg/m ²	(Fajlagos hőtároló tömegek számított értéke)	

 Épület tömeg besorolása: nehéz (m_t > 400 kg/m²)

e:	0.75	(Sugárzás hasznosítási tényező)
A:	2718.0 m ²	(Fűtött épület(rész) térfogatot határoló összfelület)
V:	3173.1 m ³	(Fűtött épület(rész) térfogat)
A/V:	0.857 m ² /m ³	(Felület-térfogat arány)
Q _{sd} +Q _{sid} :	(12932 + 0) * 0,75 = 9699 kWh/a	(Sugárzási hőnyereség)
ΣAU + ΣLΨ:	1974.1 W/K	
q = [ΣAU + ΣLΨ - (Q _{sd} + Q _{sid})/72]/V = (1974,1 - 9699 / 72) / 3173,1		
q:	0.580 W/m ³ K	(Számított fajlagos hővesztégtényező)
q _{max} :	0.411 W/m ³ K	(Megengedett fajlagos hővesztégtényező)
Az épület fajlagos hővesztégtényezője NEM FELEL MEG!		
q _{max,opt} :	0.310 W/m ³ K	(Költségoptimalizált megengedett fajlagos hővesztégtényező)
Az épület fajlagos hővesztégtényezője a költségoptimalizált követelményszintnek NEM FELEL MEG!		

Energia igény tervezési adatok

Épület(rész) jellege: Oktatási épület

A_N :	1057.7 m ²	(Fűtött alapterület)
n :	0.90 1/h	(Átlagos légcsereszám a fűtési idényben)
σ :	1.00	(Szakaszos üzem korrekciós szorzó)
$Q_{sd} + Q_{sid}$:	$(3,49 + 0) * 0,75 = 2,62$ kW	(Sugárzási nyereség)
q_b :	9.00 W/m ²	(Belső hőnyereség átlagos értéke)
$E_{vil,n}$:	6.00 kWh/m ² a	(Világítás fajlagos éves nettó energia igénye)
q_{HMV} :	7.00 kWh/m ² a	(Használati melegvíz fajlagos éves nettó hőenergia igénye)
$n_{nyár}$:	9.00 1/h	(Légcsereszám a nyári idényben)
$Q_{sdnyár}$:	3,84 kW	(Sugárzási nyereség)

Fajlagos értékekből számolt igények

$Q_b = \Sigma A_N q_b$:	9519 W	(Belső hőnyereségek összege)
$Q_{b,e} = \Sigma A_N q_{b,e}$:	7139 W	(Belső hőnyereségek összege a hasznosítással)
$\Sigma E_{vil,n} = \Sigma A_N E_{vil,n}$:	6346 kWh/a	(Világítás éves nettó energia igénye)
$Q_{HMV} = \Sigma A_N q_{HMV}$:	7404 kWh/a	(Használati melegvíz éves nettó hőenergia igénye)
$V_{\text{all}} = \Sigma V n$:	2855.8 m ³ /h	(Átlagos levegő térfogatáram a fűtési idényben)
$V_{LT} = \Sigma V n_{LT} * Z_{LT} / Z_F$:	0.0 m ³ /h	(Levegő térfogatáram a használati időben)
$V_{int} = \Sigma V n_{int} * (1 - Z_{LT} / Z_F)$:	0.0 m ³ /h	(Levegő térfogatáram a használati időn kívül)
$V_{dt} = \Sigma (V_{\text{all}} + V_{LT} (1 - \eta) + V_{int})$:	2855.8 m ³ /h	(Légmennyiség a téli egyensúlyi hőm. különbséghez.)
$V_{nyár} = \Sigma V n_{nyár}$:	28557.9 m ³ /h	(Levegő térfogatáram nyáron)

Fűtés éves nettó hőenergia igényének meghatározása

$$\Delta t_b = (Q_{sd} + Q_{sid} + Q_{b,e}) / (\Sigma AU + \Sigma \Psi + 0,35 V_{dt}) + 2$$

$$\Delta t_b = (2618 + 7139,47) / (1974,1 + 0,35 * 2855,79) + 2 = 5,3 \text{ } ^\circ\text{C}$$

$$t_i: \quad 20,0 \text{ } ^\circ\text{C} \quad (\text{Átlagos belső hőmérséklet})$$

$$H: \quad 75975 \text{ hK/a} \quad (\text{Fűtési hőfokhíd})$$

$$Z_F: \quad 5338 \text{ h/a} \quad (\text{Fűtési idény hossza})$$

$$Q_F = H[Vq + 0,35 \Sigma V_{int,F}] \sigma - P_{LT,F} Z_F - Z_F Q_{b,e}$$

$$Q_F = 75,975 * (3173,1 * 0,58 + 0,35 * 2855,8) * 1 - 0 * 5,338 - 5,338 * 7139,47 = 177,7 \text{ MWh/a}$$

$$q_F: \quad 167,96 \text{ kWh/m}^2\text{a} \quad (\text{Fűtés éves fajlagos nettó hőenergia igénye})$$

Nyári túlmelegedés kockázatának ellenőrzése

$$\Delta t_{\text{nyár}} = (Q_{sdnyár} + Q_b) / (\Sigma AU + \Sigma \Psi + 0,35 V_{nyár})$$

$$\Delta t_{\text{nyár}} = (3837 + 9519,3) / (1974,1 + 0,35 * 28557,9) = 1,1 \text{ } ^\circ\text{C}$$

$$\Delta t_{\text{nyármáx}}: \quad 3,0 \text{ } ^\circ\text{C} \quad (\text{A nyári felmelegedés elfogadható értéke})$$

A nyári felmelegedés elfogadható mértékű.

Hűtési rendszer

Személyzeti étkező split klímás hűtési rendszere

$A_{hü}$:	27.0 m ²	(a rendszer alapterülete)
A_R :	27.0 m ²	(a rendszer jellemző alapterülete)
$Q_{hü,n}$:	52 kWh/a	(a gépi hűtés éves nettó energiaigénye)
$Z_{hü}$:	0 h	(a hűtési idő hossza)
$V_{hü}$:	0.0 m ³ /h	(a levegő térfogatárama)

Kompresszoros légkondicionálás (split) EER=2,5

e_f :	2.50	(elektromos áram)
e_{sus} :	0.10	
C_k :	0.40	(a hűtőgép teljesítménytényezője)
$q_{k,v}$:	0.00 kWh/m ² a	(segédenergia igény)
$\alpha_k(C_k e_{sus} + (1 - C_k))$:	$1 * (0,4 * 0,1 + (1 - 0,4)) = 0,64$	
$\Delta p_{hü}$:	0 Pa	(a rendszer áramlási ellenállása)
η_{vent} :	50.0 %	(a ventilátor összhatékonysága)

$$E_{vent} = V_{LT} \Delta p_{LT} / 3600 / \eta_{vent} Z_{a,LT} / 1000$$

$$E_{vent} = 0 * 0 / 3600 / 0,5 * 0 / 1000 = 0 \text{ kWh/a}$$

helyiségenkénti szabályozás

$f_{hü,sz}$:	5.00 %	(a teljesítmény és a hőigény illesztésének pontatlansága miatti veszteség)
---------------	--------	--

$$E_{hü} = (Q_{hü,n}(1 + f_{hü,sz}) + Q_{hü,v}) / A_N * \sum C_k \alpha_k e_{hü} + (E_{vent} + E_{hü,s} + Q_{hü,k} Z_{hü}) e_v / A_N$$

$$E_{hü} = (52 * (1 + 0,05) + 0) / 26,96 * 1 + (0 + 0 + 0 * 0) / 26,96 * 2,5 = 2.03 \text{ kWh/m}^2\text{a}$$

$$E_{hü,sus} = (Q_{hü,n}(1 + f_{hü,sz}) + Q_{hü,v}) / A_N * \sum C_k \alpha_k e_{hü,sus} + (E_{vent} + E_{hü,s} + Q_{hü,k} Z_{hü}) e_{v,sus} / A_N$$

$$E_{hü,sus} = (52 * (1 + 0,05) + 0) / 26,96 * 0,64 + (0 + 0 + 0 * 0) / 26,96 * 0,1 = 1.30 \text{ kWh/m}^2\text{a}$$

Világítási rendszer

A_N :	1057.7 m ²	(a rendszer alapterülete)
v :	0.90	(a világítás korrekciós szorzója)

$$E_{vil} = (\sum E_{vil,n} / A_N) v e_v$$

$$E_{vil} = 6 * 0,9 * 2,5 = 13.50 \text{ kWh/m}^2\text{a}$$

$$E_{vil,sus} = (\sum E_{vil,n} / A_N) v e_{v,sus}$$

$$E_{vil,sus} = 6 * 0,9 * 0,1 = 0.54 \text{ kWh/m}^2\text{a}$$

Az épület(rész) összesített energetikai jellemzője

$$(\Sigma A_{HMV,i} \cdot E_{HMV,i}) / A_N = (72,4 \text{ m}^2 \cdot 19,25 \text{ kWh/m}^2\text{a} + 985,2 \text{ m}^2 \cdot 10,11 \text{ kWh/m}^2\text{a}) / 1057,7 \text{ m}^2 = 10,74 \text{ kWh/m}^2\text{a}$$

$$(\Sigma A_{h\ddot{u},i} \cdot E_{h\ddot{u},i}) / A_N = (27,0 \text{ m}^2 \cdot 2,03 \text{ kWh/m}^2\text{a}) / 1057,7 \text{ m}^2 = 0,05 \text{ kWh/m}^2\text{a}$$

$$E_p = E_f + E_{HMV} + E_{vil} + E_{LT} + E_{h\ddot{u}} + E_{+} = 201,57 + 10,74 + 13,5 + 0 + 0,05 + 0$$

$$E_p: \quad \quad \quad 225,86 \text{ kWh/m}^2\text{a} \quad (\text{az összesített energetikai jellemző számított értéke})$$

$$E_{pmax}: \quad \quad \quad 123,39 \text{ kWh/m}^2\text{a} \quad (\text{az összesített energetikai jellemző megengedett értéke})$$

$$E_{pref}: \quad \quad \quad 85,00 \text{ kWh/m}^2\text{a} \quad (\text{az összesített energetikai jellemző referencia értéke})$$

$$E_{sus} = E_{passziv} + E_{F sus} + E_{HMV sus} + E_{vil sus} + E_{LT sus} + E_{h\ddot{u} sus} + E_{nyer sus}$$

$$E_{sus} = 9,17 + 0,07 + 0,07 + 0,54 + 0 + 0,03 + 0 = 9,88 \text{ kWh/m}^2\text{a}$$

$$MER = E_{sus} / E_p = 9,88 / 225,86 = 4,4 \% \quad (\text{Megújuló részarány})$$

Becsült éves fogyasztás energiahordozók szerint

Energiahordozó típusa	E	e	E _{prim}	e _{CO2}	E _{CO2}	H	F
	[MWh/a]	[-]	[MWh/a]	[g/kWh]	[t/a]		[a]
elektromos áram	7,20	2,50	17,99	365	2,63	-	7,2 MWh
földgáz	220,90	1,00	220,90	202	44,62	36000 kJ/m ³	22090,1 m ³
Összesen			238,89		47,25		

A javasolt korszerűsítések leírása:

Javasolt a már korábban hőszigetetlen homlokzati falak további hőszigetelése és a lapostető hőszigetelése. További megtakarítás érhető el a fűtési rendszer korszerűsítésével, javasolt a meglévő gázkazánok cseréje kondenzációs gázkazánokra. A fenti összes korszerűsítés egyidejű elvégzése esetén elérhető minősítés "DD".

Megjegyzés:

A nyílt égésterű berendezések megfelelő légellátását és füstelvezetését biztosítani kell!

Az épület bármilyen átalakítását, korszerűsítését követően jelen tanúsítvány hatályát veszti. A ténylegesen megvalósult, felújított állapotról új tanúsítványt célszerű készíttetni.

Az alkalmazott hőszigetelési vastagságokat úgy javasolt megválasztani, hogy az utólagosan hőszigetelt szerkezetek rétegtervi hőátbocsátási tényezői megfeleljenek legalább a kivitelezés befejezésekor érvényben lévő előírásoknak. A hőszigetelés típusok kiválasztásánál fokozott figyelemmel kell eljárni és vizsgálni kell a hőszigetelt szerkezeteket páratechnikailag. Az alkalmazott hőszigetelések nem lehetnek kártékony hatással a szerkezetek állékonyságára.

A felújítások gazdaságosságára, megvalósíthatóságára illetve a költséghatékonysági számításra vonatkozó, külön megállapodás szerint elkészítendő dokumentációkkal kapcsolatban vegye fel a kapcsolatot a tanúsítvány készítőjével.

A javaslat(ok) együttes megvalósításával elérhető minősítés: DD

Egyéb megjegyzés:

A tanúsítvány a helyszíni felmérés alapján készült. A számításban használt szerkezetek azonosítása méretfelvétel alapján becsléssel történt, mivel a szerkezetek feltárására nem volt lehetőségünk. A tanúsítványban szereplő alapterület az energetikai számításoknál figyelembe vehető hasznos alapterület.

A számítás a 7/2006. TNM rendelet 2016.I.1-i állapot szerint készült.

A költségoptimalizált követelményszint (5. melléklet) szerint.

.....
aláírás

1. melléklet - Meglévő állapot energetikai minőségtanúsítványa

10

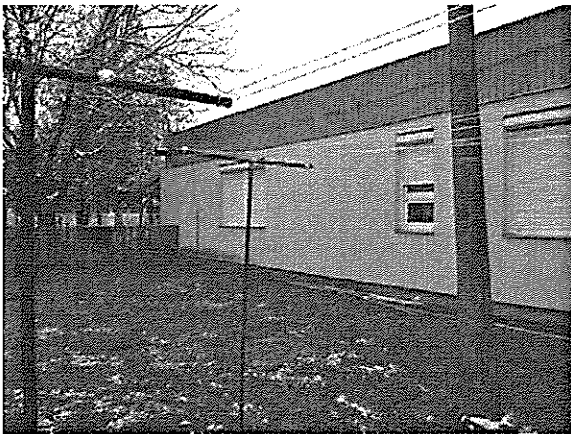

K-i homlokzat

K-i homlokzat

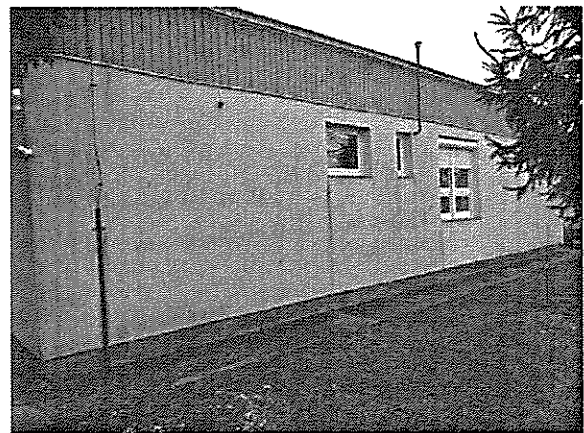
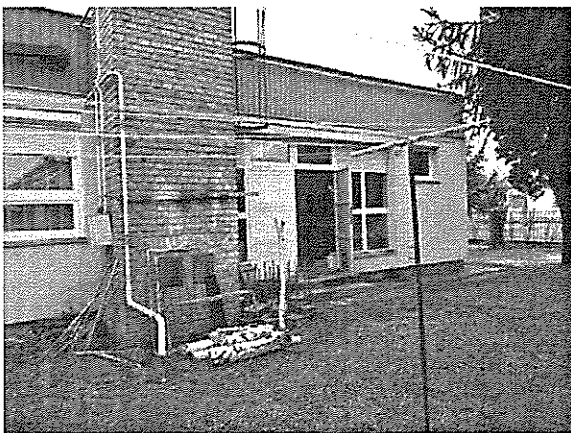

K-i homlokzat

É-i homlokzat

1. melléklet - Meglévő állapot energetikai minőségtanúsítványa

11

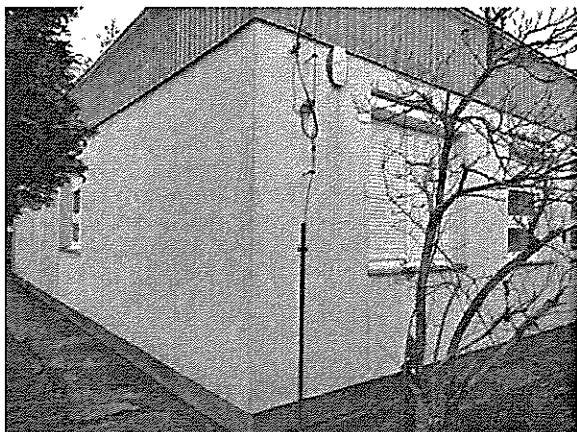

É-i homlokzat

É-i homlokzat

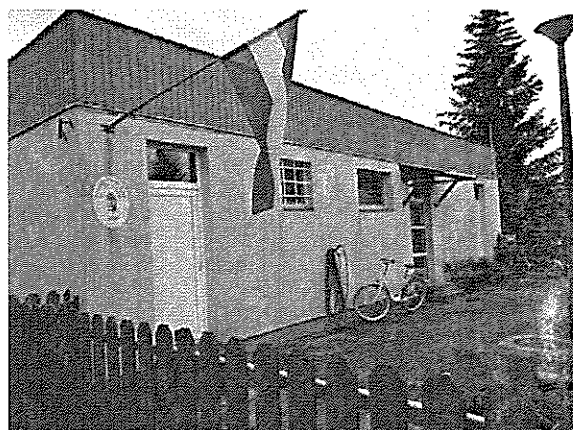

É-i homlokzat

É-i homlokzat

1. melléklet - Meglévő állapot energetikai minőségtanúsítványa

12

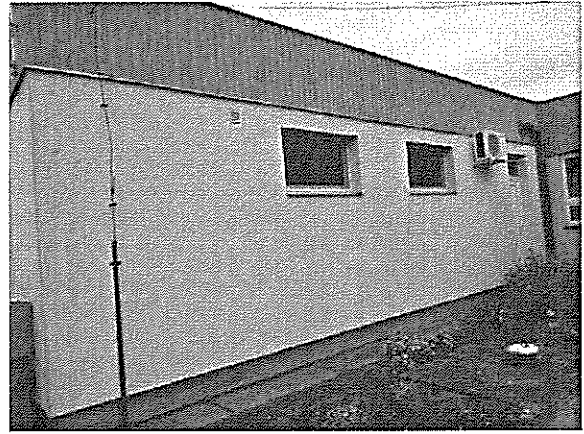
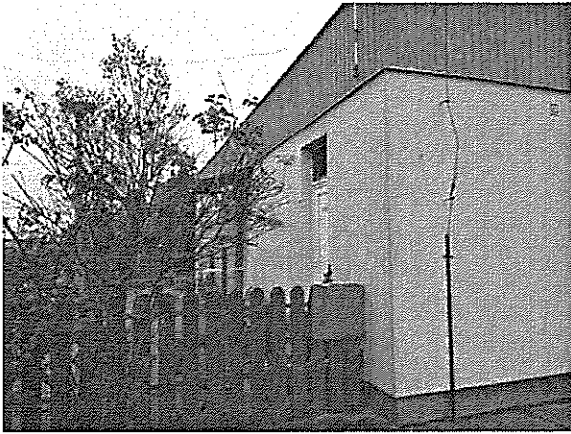

É-i homlokzat

É-i homlokzat

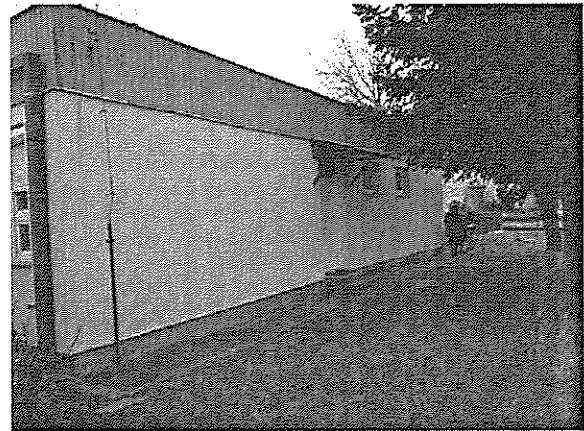

É-i homlokzat

É-i homlokzat

I. melléklet - Meglévő állapot energetikai minőségtanúsítványa

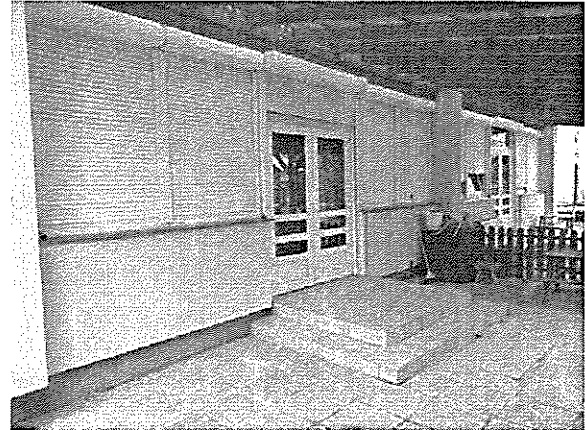

Ny-i homlokzat

D-i homlokzat

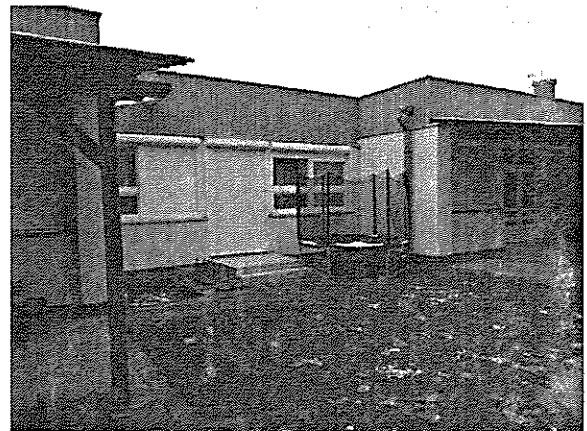
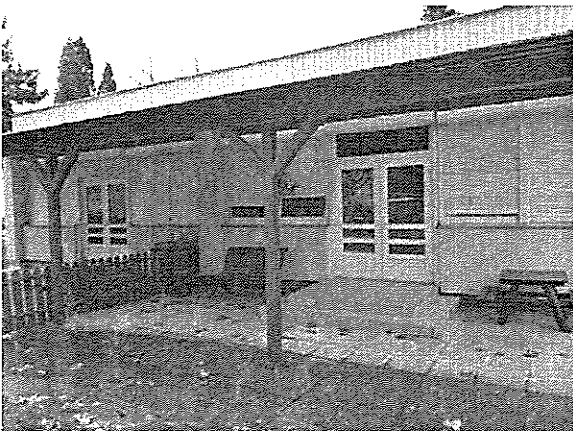

D-i homlokzat

D-i homlokzat

1. melléklet - Meglévő állapot energetikai minőségtanúsítványa

14

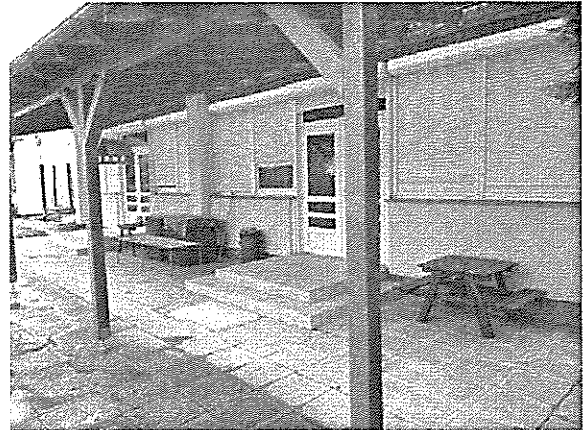

D-i homlokzat

D-i homlokzat

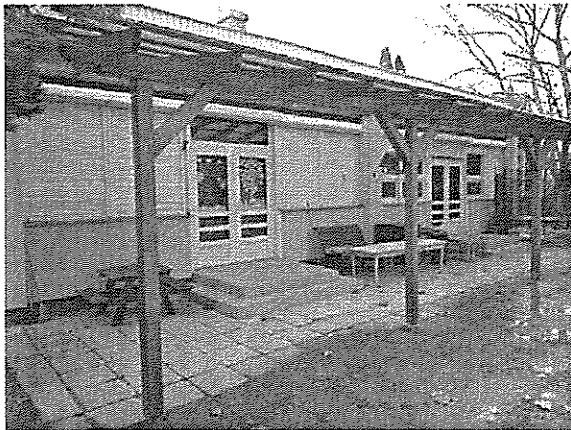

D-i homlokzat

D-i és K-i homlokzat

1. melléklet - Meglévő állapot energetikai minőségértékelése

15

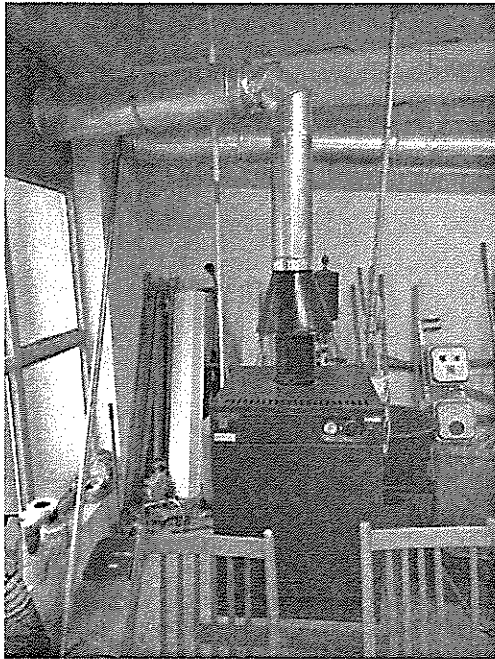

Gépeszeti tér, gázkazán

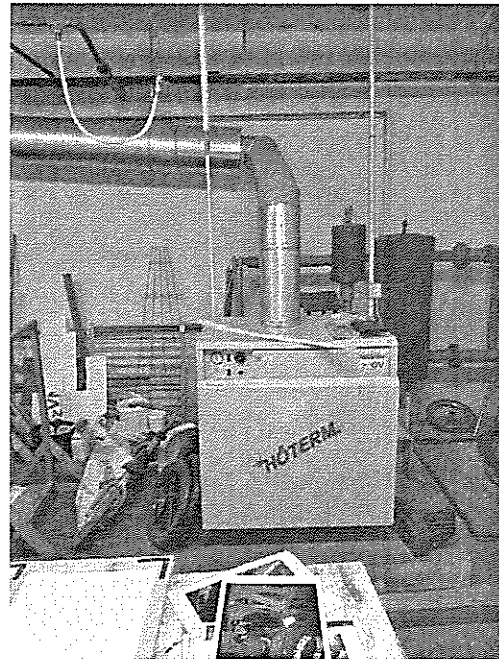

Gépeszeti tér, gázkazán



Gépeszeti tér, szivattyúk

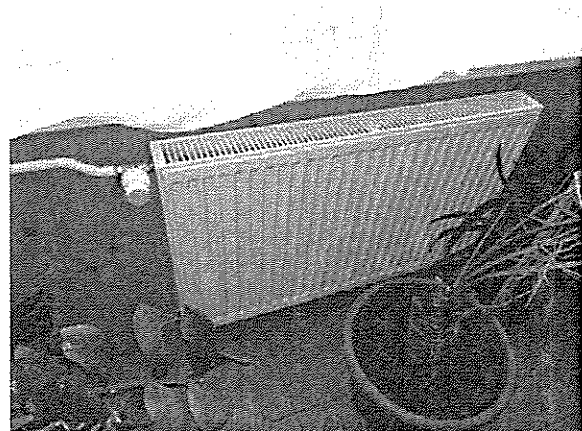

Radiátor és termofej

I. melléklet - Meglévő állapot energetikai minőségtanúsítványa

16



Radiátor és termofej

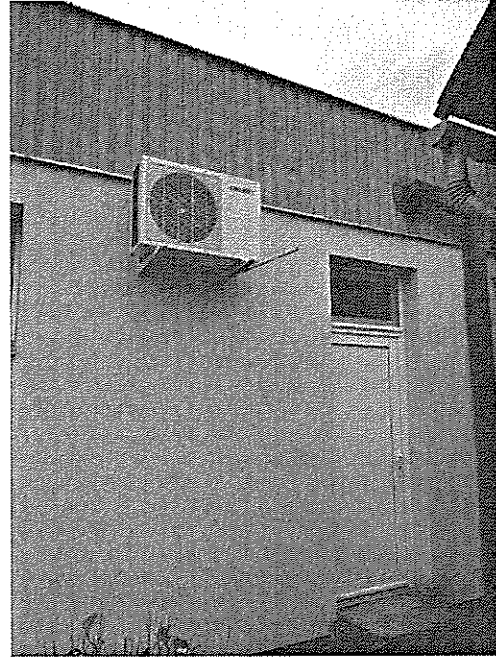

Személyzeti étkező split klímás hűtése

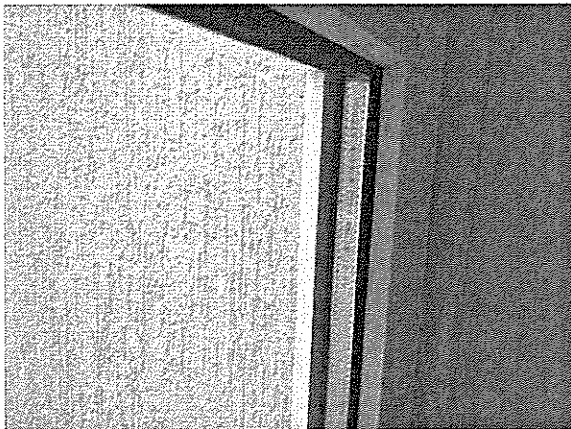

Ablak

2. melléklet - tervezett bővítést határoló új épületszerkezetekre vonatkozó energetikai számítások

1

Épület: Óvoda
 7960 Sellye
 Széchenyi utca 1.
 Hrsz: 302
Megrendelő: Sellye Város Önkormányzata
 7690 Sellye, Dózsa György u.1.
Tervező: Csigó Balázs
 7632 Pécs, Aidinger János u. 52. 6/22.
 regisztrációs szám: TÉ 02-51357
 csigo.balazs@deltat.hu
Dátum: 2019. 05. 02.

meglévő - 06 tető

Típusa: tető
 y méret: 1 m
 Rétegtervi hőátbocsátási tényező: 0.11 W/m²K
 Megengedett értéke: 0.17 W/m²K
A rétegtervi hőátbocsátási tényező megfelelő.
 Hőátbocsátási tényezőt módosító tag: 20 %
 Eredő hőátbocsátási tényező: 0.13 W/m²K
 Csillapítási tényező: 11529.80
 Késleltetés: 25.1 h
 Fajlagos tömeg: 862 kg/m²
 Fajlagos hőtároló tömeg: 96 kg/m²
 Felületi légállapot -11 °C-nál: 19.7 °C 51 %
 Légállapot kívül: -2.0 °C 90 %
 Légállapot belül: 20.0 °C 50 %
 Hőátadási tényező kívül: 24.00 W/m²K
 Hőátadási tényező belül: 10.00 W/m²K
 Diffúziós időszak: 180 nap

Rétegek kívülről befelé

Réteg	No	d	λ	κ	R	δ	R _v	μ	S _d	c	ρ	kiszei
megnevezés	-	[cm]	[W/mK]	-	[m ² K/W]	-	[m ²]	-	[m]	[kJ/kgK]	[kg/m ³]	réteg
vízszigetelés	1	0,4	0,12	-	-	-	432	-	-	-	1100	-
beton (5-7cm)	2	6	1,28	-	-	0,012	5	-	-	0,84	2200	-
Austrotherm AT-N100 (5-45)	3	25	0,038	-	6,5789	-	94,498	70	-	1,46	20	-
Austrotherm AT-N100	4	5	0,038	-	1,3158	-	18,9	70	-	1,46	20	-
meglévő födém	5	30	0,266	-	1,1278	0,008	37,5	-	-	0,84	2400	-

új rész - 01 tető

Típusa: tető
 y méret: 1 m
 Rétegtervi hőátbocsátási tényező: 0.13 W/m²K
 Megengedett értéke: 0.17 W/m²K
A rétegtervi hőátbocsátási tényező megfelelő.
 Hőátbocsátási tényezőt módosító tag: 20 %
 Eredő hőátbocsátási tényező: 0.16 W/m²K
 Csillapítási tényező: 702.52
 Késleltetés: 13.2 h
 Fajlagos tömeg: 765 kg/m²
 Fajlagos hőtároló tömeg: 498 kg/m²
 Felületi légállapot -11 °C-nál: 19.6 °C 51 %
 Légállapot kívül: -2.0 °C 90 %
 Légállapot belül: 20.0 °C 50 %
 Hőátadási tényező kívül: 24.00 W/m²K
 Hőátadási tényező belül: 10.00 W/m²K
 Diffúziós időszak: 180 nap

2. melléklet - tervezett bővítést határoló új épületszerkezetekre vonatkozó energetikai számítások

2

Rétegek kívülről befelé

Réteg	No	d	λ	κ	R	δ	R_v	μ	Sd	c	ρ	kiszel réteg
megnevezés	-	[cm]	[W/mK]	-	[m ² K/W]		[m ²]	-	[m]	[kJ/kgK]	[kg/m ³]	
PVC szigetelő lemez	1	0,15	-	-	-	-	62	-	-	-	-	-
elválasztó réteg	2	0,009	-	-	-	-	-	-	-	-	-	-
lejtést adó beton (5-7cm)	3	6	1,4	-	-	-	12,96	40	-	0,84	2000	-
Austrotherm AT-N100	4	2	0,038	-	0,52632	-	7,5598	70	-	1,46	20	-
Austrotherm AT-N100	5	25	0,038	-	6,5789	-	94,498	70	-	1,46	20	-
párafékező fólia	6	0,2	0,2	-	0,01	-	50	-	-	-	-	-
fűdempallós fűdém	7	26,5	1,55	-	0,17097	0,008	33,125	-	-	0,84	2400	-
glettelés	8	0,5	0,29	-	-	0,048	0,10417	-	-	0,84	800	-

új rész - 01* tető

Típusa:	tető
y méret:	1 m
Rétegtervi hőátbocsátási tényező:	0.11 W/m ² K
Megengedett értéke:	0.17 W/m ² K
A rétegtervi hőátbocsátási tényező megfelelő.	
Hőátbocsátási tényezőt módosító tag:	20 %
Eredő hőátbocsátási tényező:	0.13 W/m ² K
Csillapítási tényező:	564.95
Késleltetés:	12.7 h
Fajlagos tömeg:	607 kg/m ²
Fajlagos hőtároló tömeg:	480 kg/m ²
Felületi légállapot -11 °C-nál:	19.7 °C 51 %
Légállapot kívül:	-2.0 °C 90 %
Légállapot belül:	20.0 °C 50 %
Hőátadási tényező kívül:	24.00 W/m ² K
Hőátadási tényező belül:	10.00 W/m ² K
Diffúziós időszak:	180 nap

Réteg	No	d	λ	κ	R	δ	R_v	μ	Sd	c	ρ	kiszel réteg
megnevezés	-	[cm]	[W/mK]	-	[m ² K/W]		[m ²]	-	[m]	[kJ/kgK]	[kg/m ³]	
PVC szigetelő lemez	1	0,15	-	-	-	-	62	-	-	-	-	-
elválasztó réteg	2	0,009	-	-	-	-	-	-	-	-	-	-
lejtést adó beton (5-7cm)	3	6	1,4	-	-	-	12,96	40	-	0,84	2000	-
Austrotherm AT-N100	4	2	0,038	-	0,52632	-	7,5598	70	-	1,46	20	-
Austrotherm AT-N100	5	25	0,038	-	6,5789	-	94,498	70	-	1,46	20	-
Austrotherm AT-N100	6	7	0,038	-	1,8421	-	26,459	70	-	1,46	20	-
párafékező fólia	7	0,2	0,2	-	0,01	-	50	-	-	-	-	-
fűdempallós fűdém	8	20	1,55	-	0,12903	0,008	25	-	-	0,84	2400	-

2. melléklet - tervezett bővítést határoló új épületszerkezetekre vonatkozó energetikai számítások

3

új rész - 02 tető

Típusa:	tető
y méret:	1 m
Rétegtervi hőátbocsátási tényező:	0.11 W/m ² K
Megengedett értéke:	0.17 W/m ² K
A rétegtervi hőátbocsátási tényező megfelelő.	
Hőátbocsátási tényezőt módosító tag:	20 %
Eredő hőátbocsátási tényező:	0.13 W/m ² K
Csillapítási tényező:	686.22
Késleltetés:	13.2 h
Fajlagos tömeg:	640 kg/m ²
Fajlagos hőtároló tömeg:	499 kg/m ²
Felületi légállapot -11 °C-nál:	19.7 °C 51 %
Légállapot kívül:	-2.0 °C 90 %
Légállapot belül:	20.0 °C 50 %
Hőátadási tényező kívül:	24.00 W/m ² K
Hőátadási tényező belül:	10.00 W/m ² K
Diffúziós időszak:	180 nap

Rétegek kívülről befelé

Réteg	No	d	λ	κ	R	δ	R _v	μ	Sd	c	ρ	kiszél réteg
megnevezés	-	[cm]	[W/mK]	-	[m ² K/W]	-	[m ²]	-	[m]	[kJ/kgK]	[kg/m ³]	-
PVC szigetelő lemez	1	0,15	-	-	-	-	62	-	-	-	-	-
elválasztó réteg	2	0,009	-	-	-	-	-	-	-	-	-	-
lejtést adó beton (5-7cm)	3	6	1,4	-	-	-	12,96	40	-	0,84	2000	-
Austrotherm AT-N100	4	2	0,038	-	0,52632	-	7,5598	70	-	1,46	20	-
Austrotherm AT-N100	5	25	0,038	-	6,5789	-	94,498	70	-	1,46	20	-
Austrotherm AT-N100	6	7	0,038	-	1,8421	-	26,459	70	-	1,46	20	-
párafékező fólia	7	0,2	0,2	-	0,01	-	50	-	-	-	-	-
vasbeton	8	20	1,55	-	0,12903	0,008	25	-	-	0,84	2400	-
vakolat	9	2	0,81	-	-	0,024	0,83333	-	-	0,92	1650	-

új rész - 03 tető álmennyezetrel

Típusa:	tető
y méret:	1 m
Rétegtervi módosító érték:	0.00735112 W/m ² K
Rétegtervi hőátbocsátási tényező:	0.08 W/m ² K
Megengedett értéke:	0.17 W/m ² K
A rétegtervi hőátbocsátási tényező megfelelő.	
Hőátbocsátási tényezőt módosító tag:	20 %
Eredő hőátbocsátási tényező:	0.09 W/m ² K
Csillapítási tényező:	1625.49
Késleltetés:	11.3 h
Fajlagos tömeg:	157 kg/m ²
Fajlagos hőtároló tömeg:	13 kg/m ²
Felületi légállapot -11 °C-nál:	19.8 °C 51 %
Légállapot kívül:	-2.0 °C 90 %
Légállapot belül:	20.0 °C 50 %
Hőátadási tényező kívül:	24.00 W/m ² K
Hőátadási tényező belül:	10.00 W/m ² K
Diffúziós időszak:	180 nap

2. melléklet - tervezett bővítést határoló új épületszerkezetekre vonatkozó energetikai számítások

4

Réteg	No	d [cm]	λ [W/mK]	κ	R [m ² K/W]	δ	R_v [m ²]	μ	Sd [m]	c [kJ/kgK]	ρ [kg/m ³]	kiszél réteg
megnevezés	-			-				-				
PVC szigetelő lemez	1	0,15	-	-	-	-	62	-	-	-	-	-
elválasztó réteg	2	0,009	-	-	-	-	-	-	-	-	-	-
lejtést adó beton (5-7cm)	3	6	1,4	-	-	-	12,96	40	-	0,84	2000	-
Austrotherm AT-N100	4	2	0,038	-	0,52632	-	7,5598	70	-	1,46	20	-
Austrotherm AT-N100	5	25	0,038	-	6,5789	-	94,498	70	-	1,46	20	-
párafékező fólia	6	0,2	0,2	-	0,01	-	50	-	-	-	-	-
OSB lemez	7	2	0,19	-	0,10526	0,032	0,625	-	-	2,34	750	-
ISOVER AKUSTO	8	25	0,04	-	6,25	0,16	1,5625	-	-	0,84	14,5	-
CD profil, légrés	9	5	-	-	0,14	-	-	-	-	-	-	-
párazáró fólia	10	0,1	0,2	-	0,005	-	539,99	-	-	-	-	-
gipszkarton	11	1,25	0,24	-	-	0,036	0,34722	-	-	0,84	1000	-

Rétegtervi hőátbocsátási tényező korrekciók

Megnevezés	Típusa	Mérete	Értéke	dU [W/m ² K]
Acél tartó	Eltérő U értékű fel	0,125	0,131 W/m ²	0,007

új rész - 03 tető álmennyezettel kieg.

Típusa:	tető
y méret:	1 m
Rétegtervi hőátbocsátási tényező:	0,13 W/m ² K
Megengedett értéke:	0,17 W/m ² K
A rétegtervi hőátbocsátási tényező megfelelő.	
Hőátbocsátási tényezőt módosító tag:	20 %
Eredő hőátbocsátási tényező:	0,16 W/m ² K
Csillapítási tényező:	1769,20
Késleltetés:	11,0 h
Fajlagos tömeg:	2115 kg/m ²
Fajlagos hőtároló tömeg:	1178 kg/m ²
Felületi légállapot -11 °C-nál:	19,6 °C 51 %
Légállapot kívül:	-2,0 °C 90 %
Légállapot belül:	20,0 °C 50 %
Hőátadási tényező kívül:	24,00 W/m ² K
Hőátadási tényező belül:	10,00 W/m ² K
Diffúziós időszak:	180 nap

Réteg	No	d [cm]	λ [W/mK]	κ	R [m ² K/W]	δ	R_v [m ²]	μ	Sd [m]	c [kJ/kgK]	ρ [kg/m ³]	kiszél réteg
megnevezés	-			-				-				
PVC szigetelő lemez	1	0,15	-	-	-	-	62	-	-	-	-	-
elválasztó réteg	2	0,009	-	-	-	-	-	-	-	-	-	-
lejtést adó beton (5-7cm)	3	6	1,4	-	-	-	12,96	40	-	0,84	2000	-
Austrotherm AT-N100	4	2	0,038	-	0,52632	-	7,5598	70	-	1,46	20	-
Austrotherm AT-N100	5	25	0,038	-	6,5789	-	94,498	70	-	1,46	20	-
párafékező fólia	6	0,2	0,2	-	0,01	-	50	-	-	-	-	-
faforgácslap 2	7	2	0,19	-	0,10526	0,032	0,625	-	-	2,34	750	-
fémek acél	8	25	58,1	-	-	-	1,35E006	-	-	0,46	7850	-
Zárt légréteg Szokv. Hö felf.	9	5	-	-	0,14	-	-	-	-	-	-	-
Isoflex ALU alutükrös PE fó	10	0,1	0,2	-	0,005	-	539,99	-	-	-	-	-
tiszta gipszlapok 1	11	1,25	0,24	-	-	0,036	0,34722	-	-	0,84	1000	-

2. melléklet - tervezett bővítést határoló új épületszerkezetekre vonatkozó energetikai számítások

5

új rész - 07 padló

Típusa: padló (talajra fektetett)
 y méret: 1 m
 Rétegtervi hőátbocsátási tényező: 0.25 W/m²K
 Megengedett értéke: 0.30 W/m²K
A rétegtervi hőátbocsátási tényező megfelelő.
 Vonalmenti hőátbocsátási tényező: 0.62 W/mK
 Csillapítási tényező: 1117.61
 Késleltetés: 18.2 h
 Fajlagos tömeg: 846 kg/m²
 Fajlagos hőtároló tömeg: 180 kg/m²
 Padló hőelnyelési tényező: 1.369 kJ/m²Ks^{1/2}
 Padló besorolás: hideg
 Felületi légállapot -11 °C-nál: 18.7 °C 54 %
 Légállapot kívül: -2.0 °C 90 %
 Légállapot belül: 20.0 °C 50 %
 Hőátadási tényező kívül: 0.00 W/m²K
 Hőátadási tényező belül: 6.00 W/m²K
 Padlószint magassága: 0.35 m
 Diffúziós időszak: 180 nap

Rétegek belülről kifelé

Réteg	No	d	λ	κ	R	δ	R _v	μ	Sd	c	ρ	kiszél réteg
megnevezés	-	[cm]	[W/mK]	-	[m ² K/W]		[m ²]	-	[m]	[kJ/kgK]	[kg/m ³]	
lapburkolat	1	0,8	1,05	-		0,017	0,47059	-	-	0,88	1800	-
ragasztó	2	0,5	1,4	-		-	0,53999	20	-	-	1950	-
kent vízszigetelés	3	0,3	0,93	-		0,022	0,13636	-	-	0,88	1800	-
aljzat kiegyenlítő	4	2	1,4	-		-	4,3199	40	-	0,84	2000	-
aljzatbeton	5	6	1,4	-		-	12,96	40	-	0,84	2000	-
technológiai fólia	6	0,009	-	-	-	-	-	-	-	-	-	-
lépéshang szigetelés	7	2	0,045	-	0,44444	-	4,3199	40	-	1,46	10	-
Austrotherm AT-N100	8	10	0,038	-	2,6316	-	37,799	70	-	1,46	20	-
technológiai fólia	9	0,009	-	-	-	-	-	-	-	-	-	-
talajnedvesség elleni szig	10	0,4	0,12	-	-	-	432	-	-	-	1100	-
kellősités	11	0,2	0,17	-	-	0,002	1	-	-	1,68	1050	-
vasbeton	12	12	1,55	-	-	0,008	15	-	-	0,84	2400	-
kavicsfeltöltés	13	20	0,35	-	0,57143	0,072	2,7778	-	-	0,84	1800	-

új rész - 08 sport padló

Típusa: padló (talajra fektetett)
 y méret: 1 m
 Rétegtervi hőátbocsátási tényező: 0.25 W/m²K
 Megengedett értéke: 0.30 W/m²K
A rétegtervi hőátbocsátási tényező megfelelő.
 Vonalmenti hőátbocsátási tényező: 0.75 W/mK
 Csillapítási tényező: 992.23
 Késleltetés: 17.8 h
 Fajlagos tömeg: 817 kg/m²
 Fajlagos hőtároló tömeg: 160 kg/m²
 Padló hőelnyelési tényező: 1.534 kJ/m²Ks^{1/2}
 Padló besorolás: hideg
 Felületi légállapot -11 °C-nál: 18.7 °C 54 %
 Légállapot kívül: -2.0 °C 90 %
 Légállapot belül: 20.0 °C 50 %
 Hőátadási tényező kívül: 0.00 W/m²K
 Hőátadási tényező belül: 6.00 W/m²K
 Padlószint magassága: 0.35 m
 Diffúziós időszak: 180 nap

2. melléklet - tervezett bővítést határoló új épületszerkezetekre vonatkozó energetikai számítások

6

Rétegek belülről kifelé

Réteg	No	d [cm]	λ [W/mK]	κ	R [m ² K/W]	δ	R_v [m ²]	μ	Sd [m]	c [kJ/kgK]	ρ [kg/m ³]	kiszél réteg
megnevezés	-			-				-				
Sport PVC Tarkett	1	0,83	-	-	-	-	896,38	2000	-	-	-	-
aljzat kiegyenlítő	2	2	1,4	-	-	-	4,3199	40	-	0,84	2000	-
aljzatbeton	3	6	1,4	-	-	-	12,96	40	-	0,84	2000	-
technológiai fólia	4	0,009	-	-	-	-	-	-	-	-	-	-
lépéshang szigetelés	5	2	0,045	-	0,44444	-	4,3199	40	-	1,46	10	-
Austrotherm A Γ-N100	6	10	0,038	-	2,6316	-	37,799	70	-	1,46	20	-
technológiai fólia	7	0,009	-	-	-	-	-	-	-	-	-	-
talajnedvesség ellni szig	8	0,4	0,12	-	-	-	432	-	-	-	1100	-
kellősítés	9	0,2	0,17	-	-	0,002	1	-	-	1,68	1050	-
vasbeton	10	12	1,55	-	-	0,008	15	-	-	0,84	2400	-
kavicsfeltöltés	11	20	0,35	-	0,57143	0,072	2,7778	-	-	0,84	1800	-

új rész - 13 külső fal

Típusa:	külső fal
Rétegtervi módosító érték:	0.012 W/m ² K
Rétegtervi hőátbocsátási tényező:	0.20 W/m ² K
Megengedett értéke:	0.24 W/m ² K
A rétegtervi hőátbocsátási tényező megfelelő.	
Hőátbocsátási tényezőt módosító tag:	30 %
Eredő hőátbocsátási tényező:	0.26 W/m ² K
Csillapítási tényező:	962.67
Késleltetés:	18.0 h
Fajlagos tömeg:	312 kg/m ²
Fajlagos hőtároló tömeg:	50 kg/m ²
Felületi légállapot -11 °C-nál:	19.3 °C 52 %
Légállapot kívül:	-2.0 °C 90 %
Légállapot belül:	20.0 °C 50 %
Hőátadási tényező kívül:	24.00 W/m ² K
Hőátadási tényező belül:	8.00 W/m ² K
Diffúziós időszak:	180 nap

Rétegek kívülről befelé

Réteg	No	d [cm]	λ [W/mK]	κ	R [m ² K/W]	δ	R_v [m ²]	μ	Sd [m]	c [kJ/kgK]	ρ [kg/m ³]	kiszél réteg
megnevezés	-			-				-				
dörzsvakolat	1	0,2	0,99	-	-	0,02	0,1	-	-	0,88	1800	-
ragasztó	2	0,3	0,93	-	-	0,022	0,13636	-	-	0,88	1800	-
Rockwool hőszigetelés	3	14	0,039	-	3,5897	-	0,75598	1	-	0,84	135	-
ragasztó	4	0,3	0,93	-	-	0,022	0,13636	-	-	0,88	1800	-
POROTHERM 30 N+F M10	5	30	0,197	-	1,5228	0,033	9,0909	-	-	0,88	827	-
vakolat	6	1,5	0,93	-	-	0,022	0,68182	-	-	0,88	1800	-
glettelés	7	0,5	0,29	-	-	0,048	0,10417	-	-	0,84	800	-

Rétegtervi hőátbocsátási tényező korrekciók

Megnevezés	Típusa	Mérete	Értéke	dU [W/m ² K]
Műanyag fejű nem	Pontszerű hőhíd	6 db/m ²	0,002 W/K	0,012

2. melléklet - tervezett bővítést határoló új épületszerkezetekre vonatkozó energetikai számítások

7

új rész - 14 lábazat

Típusa:	külső fal
y méret:	0.25 m
Rétegtervi hőátbocsátási tényező:	0.17 W/m ² K
Megengedett értéke:	0.24 W/m ² K
A rétegtervi hőátbocsátási tényező megfelelő.	
Hőátbocsátási tényezőt módosító tag:	30 %
Eredő hőátbocsátási tényező:	0.22 W/m ² K
Csillapítási tényező:	610.20
Késleltetés:	12.0 h
Fajlagos tömeg:	774 kg/m ²
Fajlagos hőtároló tömeg:	465 kg/m ²
Felületi légállapot -11 °C-nál:	19.3 °C 52 %
Légállapot kívül:	-2.0 °C 90 %
Légállapot belül:	20.0 °C 50 %
Hőátadási tényező kívül:	24.00 W/m ² K
Hőátadási tényező belül:	8.00 W/m ² K
Diffúziós időszak:	180 nap

Rétegek kívülről befelé

Réteg	No	d	λ	κ	R	δ	R _v	μ	Sd	c	ρ	kisze
megnevezés	-	[cm]	[W/mK]	-	[m ² K/W]		[m ²]	-	[m]	[kJ/kgK]	[kg/m ³]	réteg
dörzsvakolat	1	0,2	0,99	-		0,02	0,1	-	-	0,88	1800	-
ragasztó	2	0,3	0,93	-		0,022	0,13636	-	-	0,88	1800	-
PIR hőszigetelés	3	14	0,026	-	5,3846	-	30,239	40	-	1,4	30	-
ragasztó	4	0,3	0,93	-		0,022	0,13636	-	-	0,88	1800	-
technológiai fólia	5	0,009	-	-	-	-	-	-	-	-	-	-
talajnedvesség elleni szig.	6	0,4	0,12	-		-	432	-	-	-	1100	-
zsalukő falazat	7	30	1,55	-	0,19355	0,008	37,5	-	-	0,84	2400	-
vakolat	8	1,5	0,93	-		0,022	0,68182	-	-	0,88	1800	-
glettelés	9	0,5	0,29	-		0,048	0,10417	-	-	0,84	800	-

új rész - 15 koszorú

Típusa:	külső fal
y méret:	0.39 m
Rétegtervi módosító érték:	0.012 W/m ² K
Rétegtervi hőátbocsátási tényező:	0.20 W/m ² K
Megengedett értéke:	0.24 W/m ² K
A rétegtervi hőátbocsátási tényező megfelelő.	
Hőátbocsátási tényezőt módosító tag:	30 %
Eredő hőátbocsátási tényező:	0.26 W/m ² K
Csillapítási tényező:	550.84
Késleltetés:	14.0 h
Fajlagos tömeg:	670 kg/m ²
Fajlagos hőtároló tömeg:	465 kg/m ²
Felületi légállapot -11 °C-nál:	19.3 °C 52 %
Légállapot kívül:	-2.0 °C 90 %
Légállapot belül:	20.0 °C 50 %
Hőátadási tényező kívül:	24.00 W/m ² K
Hőátadási tényező belül:	8.00 W/m ² K
Diffúziós időszak:	180 nap

2. melléklet - tervezett bővítést határoló új épületszerkezetekre vonatkozó energetikai számítások

8

Rétegek kívülről befelé

Réteg megnevezés	No	d [cm]	λ [W/mK]	κ	R [m ² K/W]	δ	R_v [m ³]	μ	Sd [m]	c [kJ/kgK]	ρ [kg/m ³]	kiszél réteg
dörzsvakolat	1	0,2	0,99	-		0,02	0,1	-	-	0,88	1800	-
ragasztó	2	0,3	0,93	-		0,022	0,13636	-	-	0,88	1800	-
Rockwool hőszigetelés	3	14	0,039	-	3,5897	-	0,75598	1	-	0,84	135	-
ragasztó	4	0,3	0,93	-		0,022	0,13636	-	-	0,88	1800	-
Austrotherm AT-H80	5	5	0,039	-	1,2821	-	10,8	40	-	1,46	15	-
ragasztó	6	0,3	0,93	-		0,022	0,13636	-	-	0,88	1800	-
vasbeton	7	25	1,55	-	0,16129	0,008	31,25	-	-	0,84	2400	-
vakolat	8	1,5	0,93	-		0,022	0,68182	-	-	0,88	1800	-
glettelés	9	0,5	0,29	-		0,048	0,10417	-	-	0,84	800	-

Rétegtervi hőátbocsátási tényező korrekciók

Megnevezés	Típusa	Mérete	Értéke	dU [W/m ² K]
Műanyag fejű nem	Pontszerű hőhíd	6 db/m ²	0,002 W/K	0,012

új rész - 17 épületválasz fal

Típusa: belső fal (fűtött épületek közt)

Rétegtervi hőátbocsátási tényező: 0,55 W/m²K

Megengedett értéke: 1,50 W/m²K

A rétegtervi hőátbocsátási tényező megfelelő.

Hőátbocsátási tényező: 0,55 W/m²K

Csillapítási tényező: 79,47

Késleltetés: 12,9 h

Fajlagos tömeg: 279 kg/m²

Fajlagos hőtároló tömeg: 50 / 24 kg/m²

Légállapot kívül: -2,0 °C 90 %

Légállapot belül: 20,0 °C 50 %

Hőátadási tényező kívül: 8,00 W/m²K

Hőátadási tényező belül: 8,00 W/m²K

Diffúziós időszak: 180 nap

Rétegek kívülről befelé

Réteg megnevezés	No	d [cm]	λ [W/mK]	κ	R [m ² K/W]	δ	R_v [m ³]	μ	Sd [m]	c [kJ/kgK]	ρ [kg/m ³]	kiszél réteg
POROTHERM 30 N+F M10	1	30	0,197	-	1,5228	0,033	9,0909	-	-	0,88	827	-
vakolat	2	1,5	0,93	-		0,022	0,68182	-	-	0,88	1800	-
glettelés	3	0,5	0,29	-		0,048	0,10417	-	-	0,84	800	-

új rész - Belső ajtó

Típusa: ajtó (belső, fűtött terek közt)

Hőátbocsátási tényező: 1,15 W/m²K

új rész - Belső fal

Típusa: belső fal (fűtött terek közt)

Rétegtervi hőátbocsátási tényező: 2,16 W/m²K

Hőátbocsátási tényező: 2,16 W/m²K

Csillapítási tényező: 4,90

Késleltetés: 3,8 h

Fajlagos tömeg: 168 kg/m²

Fajlagos hőtároló tömeg: 84 / 84 kg/m²

Légállapot kívül: -2,0 °C 90 %

Légállapot belül: 20,0 °C 50 %

Hőátadási tényező kívül: 8,00 W/m²K

Hőátadási tényező belül: 8,00 W/m²K

Diffúziós időszak: 180 nap

2. melléklet - tervezett bővítést határoló új épületszerkezetekre vonatkozó energetikai számítások

9

Rétegek kívülről befelé

Réteg	No	d	λ	κ	R	δ	R_v	μ	Sd	c	ρ	kiszél réteg
megnevezés	-	[cm]	[W/mK]	-	[m ² K/W]		[m]	-	[m]	[kJ/kgK]	[kg/m ³]	
Cementvakolat	1	1	0,93	-		0,022	0,45455	-	-	0,88	1800	-
válaszfal téglá	2	10	0,52	-	0,19231	0,038	2,6316	-	-	0,88	1320	-
Cementvakolat	3	1	0,93	-		0,022	0,45455	-	-	0,88	1800	-

új rész - Belső üvegezett ajtó épületek k

 Típusa: ajtó (belső, fűtött terek közt)
 Hőátbocsátási tényező: 1.15 W/m²K

új rész - külső ablak

 Típusa: ablak (külső, fa vagy PVC)
 Hőátbocsátási tényező: 1.15 W/m²K
 Megengedett értéke: 1.15 W/m²K

A hőátbocsátási tényező megfelelő.

 Üvegezési arány: 80 %
 Üvegezés g értéke: 0.783
 Árnyékolás módja nyáron: belső
 Árnyékolás naptényezője nyáron: 0.450

új rész - Külső ajtó (üvegezetlen)

 Típusa: ajtó (külső)
 Hőátbocsátási tényező: 1.45 W/m²K
 Megengedett értéke: 1.45 W/m²K

A hőátbocsátási tényező megfelelő.
új rész - Külső ajtó (üvegezett)

 Típusa: üvegezett ajtó (külső, fa vagy PVC)
 Hőátbocsátási tényező: 1.15 W/m²K
 Megengedett értéke: 1.15 W/m²K

A hőátbocsátási tényező megfelelő.

 Üvegezési arány: 70 %
 Üvegezés g értéke: 0.783
 Árnyékolás módja nyáron: belső
 Árnyékolás naptényezője nyáron: 0.450

Energetikai minőség tanúsítvány összesítő

Épület: Óvoda
7960 Sellye
Széchenyi utca 1.
Hrsz: 302

Megrendelő: Sellye Város Önkormányzata
7690 Sellye, Dózsa György u.1.

Tanúsító: Csigó Balázs
7632 Pécs, Aidinger János u. 52. 6/22.
regisztrációs szám: TÉ 02-51357
csigo.balazs@deltat.hu

Az épület(rész) fajlagos primer energiafogyasztása: 123.1 kWh/m²a
Követelményérték (viszonyítási alap): 85.0 kWh/m²a
Az épület(rész) energetikai jellemzője a követelményértékre vonatkoztatva: 144.8 %
Energetikai minőség szerinti besorolás: DD (Korszerűt megközelítő)

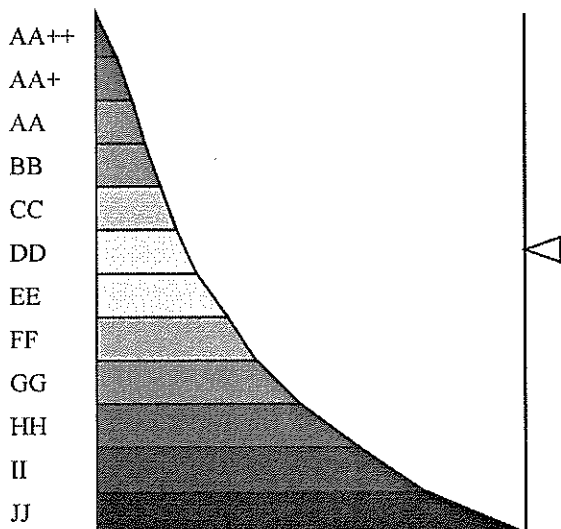

Épület védettsége: Nem védett

Épület fűtött szintjeinek száma: 1

A tanúsítvány vegyes számítási módszerrel készült, a hőhidasság egyszerűsített, a sugárzási nyereség egyszerűsített, a hőfokhíd és fűtési idény hossz részletes számítással.

Tanúsítvány azonosítója a tanúsítónál: ELŐZETES

Kelt: 2019. 05. 02.

Aláírás

Szerkezet típusok:
05 meglévő tető

Típusa:	tető
y méret:	1 m
Rétegtervi hőátbocsátási tényező:	0.79 W/m ² K
Megengedett értéke:	0.17 W/m ² K
A rétegtervi hőátbocsátási tényező NEM MEGFELELŐ!	
Hőátbocsátási tényezőt módosító tag:	20 %
Eredő hőátbocsátási tényező:	0.94 W/m ² K
Fajlagos tömeg:	720 kg/m ²
Fajlagos hőtároló tömeg:	96 kg/m ²
Hőátadási tényező kívül:	24.00 W/m ² K
Hőátadási tényező belül:	10.00 W/m ² K

Réteg	No.	d	λ	κ	R	ρ	c	Sd
megnevezés	-	[cm]	[W/mK]	-	[m ² K/W]	[kg/m ³]	[kJ/kgK]	[m]
meglévő földem	1	30	0,266	-	1,1280	2400	0,84	-

06 tető

Típusa:	tető
y méret:	1 m
Rétegtervi hőátbocsátási tényező:	0.11 W/m ² K
Megengedett értéke:	0.17 W/m ² K
A rétegtervi hőátbocsátási tényező megfelelő.	
Hőátbocsátási tényezőt módosító tag:	20 %
Eredő hőátbocsátási tényező:	0.13 W/m ² K
Fajlagos tömeg:	862 kg/m ²
Fajlagos hőtároló tömeg:	96 kg/m ²
Hőátadási tényező kívül:	24.00 W/m ² K
Hőátadási tényező belül:	10.00 W/m ² K

Réteg	No.	d	λ	κ	R	ρ	c	Sd
megnevezés	-	[cm]	[W/mK]	-	[m ² K/W]	[kg/m ³]	[kJ/kgK]	[m]
vízszigetelés	1	0,4	0,120	-	0,0333	1100	-	-
beton (5-7cm)	2	6	1,280	-	0,0469	2200	0,84	-
Austrotherm AT-N100 (5-45cm)	3	25	0,038	-	6,5790	20	1,46	-
Austrotherm AT-N100	4	5	0,038	-	1,3160	20	1,46	-
meglévő földem	5	30	0,266	-	1,1280	2400	0,84	-

09 meglévő padló

Típusa:	padló (talajra fektetett)
y méret:	1 m
Rétegtervi hőátbocsátási tényező:	1.41 W/m ² K
Megengedett értéke:	0.30 W/m ² K
A rétegtervi hőátbocsátási tényező NEM MEGFELELŐ!	
Vonalmenti hőátbocsátási tényező:	1.45 W/mK
Fajlagos tömeg:	630 kg/m ²
Fajlagos hőtároló tömeg:	384 kg/m ²
Hőátadási tényező kívül:	0.00 W/m ² K
Hőátadási tényező belül:	6.00 W/m ² K
Padlószint magassága:	0.3 m
Rétegek belülről kifelé	

3. melléklet- tervezett állapotra vonatkozó előzetes épületenergetikai tanúsítvány

3

Réteg megnevezés	No.	d [cm]	λ [W/mK]	κ	R [m ² K/W]	ρ [kg/m ³]	c [kJ/kgK]	Sd [m]
meglévő padló rétegrend	1	15	1,340	-	0,1119	2400	0,84	-
meglévő feltöltés	2	15	0,350	-	0,4286	1800	0,84	-

09* meglévő padló

Típusa: padló (talajra fektetett)
 y méret: 1 m
 Rétegtervi hőátbocsátási tényező: 1.36 W/m²K
 Megengedett értéke: 0.30 W/m²K
A rétegtervi hőátbocsátási tényező NEM MEGFELELŐ!
 Vonalmenti hőátbocsátási tényező: 1.45 W/m³K
 Fajlagos tömeg: 697 kg/m³
 Fajlagos hőtároló tömeg: 378 kg/m²
 Hőátadási tényező kívül: 0.00 W/m²K
 Hőátadási tényező belül: 6.00 W/m²K
 Padlószint magassága: 0.3 m

Réteg	No.	d [cm]	λ [W/mK]	κ	R [m ² K/W]	ρ [kg/m ³]	c [kJ/kgK]	Sd [m]
megevezés	-			-				
új burkolat	1	0,6	1,050	-	0,0057	1800	0,88	-
ragasztó	2	0,4	1,400	-	0,0029	1950	-	-
önterülő kiegyenlítő	3	2,5	1,400	-	0,0179	1950	-	-
meglévő padló rétegrend	4	15	1,340	-	0,1119	2400	0,84	-
meglévő feltöltés	5	15	0,350	-	0,4286	1800	0,84	-

17 meglévő fal fűtött ép.között

Típusa: belső fal (fűtött épületek közt)
 Rétegtervi módosító érték: 0.012 W/m²K
 Rétegtervi hőátbocsátási tényező: 0.53 W/m²K
 Megengedett értéke: 1.50 W/m²K
A rétegtervi hőátbocsátási tényező megfelelő.
 Hőátbocsátási tényező: 0.53 W/m²K
 Fajlagos tömeg: 489 kg/m²
 Fajlagos hőtároló tömeg: 148 / 9 kg/m²
 Hőátadási tényező kívül: 8.00 W/m²K
 Hőátadási tényező belül: 8.00 W/m²K

Réteg	No.	d [cm]	λ [W/mK]	κ	R [m ² K/W]	ρ [kg/m ³]	c [kJ/kgK]	Sd [m]
megevezés	-			-				
meglévő vakolat	1	0,2	0,990	-	0,0020	1800	0,88	-
meglévő ragasztó	2	0,3	0,930	-	0,0032	1800	0,88	-
meglévő hőszigetelő	3	1	0,040	0,420	0,1761	20	1,46	-
meglévő 100 hőszigetelő	4	4	0,040	-	1,0000	20	1,46	-
meglévő ragasztó	5	0,3	0,930	-	0,0032	1800	0,88	-
meglévő vakolat	6	1	0,930	-	0,0108	1800	0,88	-
meglévő falazat	7	30	0,640	-	0,4688	1460	0,88	-
meglévő vakolat	8	1	0,930	-	0,0108	1800	0,88	-

Rétegtervi hőátbocsátási tényező korrekciók

Megnevezés	Típusa	Mérete	Értéke	dU [W/m ² K]
Műanyag fejű nemesacél csa	Pontszerű hőhid	6 db/m ²	0,002 W/K	0,012

meglévő külső ablak

Típusa: ablak (külső, fa vagy PVC)
Hőátbocsátási tényező: 1.60 W/m²K
Megengedett értéke: 1.15 W/m²K

A hőátbocsátási tényező NEM MEGFELELŐ!

Üvegezési arány: 80 %
Üvegezés g értéke: 0.783
Árnyékolás módja nyáron: belső
Árnyékolás naptényezője nyáron: 0.450

meglévő külső ablak (kazánház)

Típusa: ablak (külső, fém)
Hőátbocsátási tényező: 5.60 W/m²K
Megengedett értéke: 1.40 W/m²K

A hőátbocsátási tényező NEM MEGFELELŐ!

Üvegezési arány: 80 %
Üvegezés g értéke: 0.783

meglévő külső ablak (redőnyvel)

Típusa: ablak (külső, fa vagy PVC)
Hőátbocsátási tényező: 1.60 W/m²K
Megengedett értéke: 1.15 W/m²K

A hőátbocsátási tényező NEM MEGFELELŐ!

Üvegezési arány: 80 %
Üvegezés g értéke: 0.783
Árnyékolás módja nyáron: külső
Árnyékolás naptényezője nyáron: 0.090

meglévő külső ajtó (kazánház)

Típusa: üvegezett ajtó (külső, fém)
Hőátbocsátási tényező: 5.60 W/m²K
Megengedett értéke: 1.40 W/m²K

A hőátbocsátási tényező NEM MEGFELELŐ!

Üvegezési arány: 70 %
Üvegezés g értéke: 0.783

meglévő külső ajtó (üvegezett)

Típusa: üvegezett ajtó (külső, fa vagy PVC)
Hőátbocsátási tényező: 1.60 W/m²K
Megengedett értéke: 1.15 W/m²K

A hőátbocsátási tényező NEM MEGFELELŐ!

Üvegezési arány: 70 %
Üvegezés g értéke: 0.783

meglévő külső ajtó (üvegezett)r

Típusa: üvegezett ajtó (külső, fa vagy PVC)
Hőátbocsátási tényező: 1.60 W/m²K
Megengedett értéke: 1.15 W/m²K

A hőátbocsátási tényező NEM MEGFELELŐ!

Üvegezési arány: 70 %
Üvegezés g értéke: 0.783
Árnyékolás módja nyáron: külső
Árnyékolás naptényezője nyáron: 0.090

3. melléklet- tervezett állapotra vonatkozó előzetes épületenergetikai tanúsítvány

5

meglévő külső fal

Típusa:	külső fal
Rétegtervi módosító érték:	0.012 W/m ² K
Rétegtervi hőátbocsátási tényező:	0.56 W/m ² K
Megengedett értéke:	0.24 W/m ² K
A rétegtervi hőátbocsátási tényező NEM MEGFELELŐ!	
Hőátbocsátási tényezőt módosító tag:	30 %
Eredő hőátbocsátási tényező:	0.72 W/m ² K
Fajlagos tömeg:	489 kg/m ²
Fajlagos hőtároló tömeg:	9 kg/m ²
Hőátadási tényező kívül:	24.00 W/m ² K
Hőátadási tényező belül:	8.00 W/m ² K

Rétegek belülről kifelé

Réteg	No.	d	λ	κ	R	ρ	c	Sd
		[cm]	[W/mK]		[m ² K/W]	[kg/m ³]	[kJ/kgK]	[m]
megnevezés	-			-				
meglévő vakolat	1	0,2	0,990	-	0,0020	1800	0,88	-
meglévő ragasztó	2	0,3	0,930	-	0,0032	1800	0,88	-
meglévő hőszigetelés	3	1	0,040	0,420	0,1761	20	1,46	-
meglévő hőszigetelés	4	4	0,040	-	1,0000	20	1,46	-
meglévő ragasztó	5	0,3	0,930	-	0,0032	1800	0,88	-
meglévő vakolat	6	1	0,930	-	0,0108	1800	0,88	-
meglévő falazat	7	30	0,640	-	0,4688	1460	0,88	-
meglévő vakolat	8	1	0,930	-	0,0108	1800	0,88	-

Rétegtervi hőátbocsátási tényező korrekciók

Megnevezés	Típusa	Mérete	Értéke	dU
				[W/m ² K]
Műanyag fejű nemesacél csa	Pontszerű hőhíd	6 db/m ²	0,002 W/K	0,012

01 tető

Típusa:	tető
y méret:	1 m
Rétegtervi hőátbocsátási tényező:	0.13 W/m ² K
Megengedett értéke:	0.17 W/m ² K
A rétegtervi hőátbocsátási tényező megfelelő.	
Hőátbocsátási tényezőt módosító tag:	20 %
Eredő hőátbocsátási tényező:	0.16 W/m ² K
Fajlagos tömeg:	765 kg/m ²
Fajlagos hőtároló tömeg:	498 kg/m ²
Hőátadási tényező kívül:	24.00 W/m ² K
Hőátadási tényező belül:	10.00 W/m ² K

Rétegek kívülről befelé

Réteg	No.	d	λ	κ	R	ρ	c	Sd
		[cm]	[W/mK]		[m ² K/W]	[kg/m ³]	[kJ/kgK]	[m]
megnevezés	-			-				
PVC szigetelő lemez	1	0,15	-	-	-	-	-	-
elválasztó réteg	2	0,009	-	-	-	-	-	-
lejtést adó beton (5-7cm)	3	6	1,400	-	0,0429	2000	0,84	-
Austrotherm AT-N100	4	2	0,038	-	0,5263	20	1,46	-
Austrotherm AT-N100	5	25	0,038	-	6,5790	20	1,46	-
párafékező fólia	6	0,2	0,200	-	0,0100	-	-	-
födempallós födém	7	26,5	1,550	-	0,1710	2400	0,84	-
glettelés	8	0,5	0,290	-	0,0172	800	0,84	-

3. melléklet- tervezett állapotra vonatkozó előzetes épületenergetikai tanúsítvány

6

01* tető

Típusa:	tető
y méret:	1 m
Rétegtervi hőátbocsátási tényező:	0.11 W/m ² K
Megengedett értéke:	0.17 W/m ² K
A rétegtervi hőátbocsátási tényező megfelelő.	
Hőátbocsátási tényezőt módosító tag:	20 %
Eredő hőátbocsátási tényező:	0.13 W/m ² K
Fajlagos tömeg:	607 kg/m ²
Fajlagos hőtároló tömeg:	480 kg/m ²
Hőátadási tényező kívül:	24.00 W/m ² K
Hőátadási tényező belül:	10.00 W/m ² K

Réteg	No.	d [cm]	λ [W/mK]	κ	R [m ² K/W]	ρ [kg/m ³]	c [kJ/kgK]	Sd [m]
megnevezés	-			-				
PVC szigetelő lemez	1	0,15	-	-	-	-	-	-
elválasztó réteg	2	0,009	-	-	-	-	-	-
lejtést adó beton (5-7cm)	3	6	1,400	-	0,0429	2000	0,84	-
Austrotherm AT-N100	4	2	0,038	-	0,5263	20	1,46	-
Austrotherm AT-N100	5	25	0,038	-	6,5790	20	1,46	-
Austrotherm AT-N100	6	7	0,038	-	1,8420	20	1,46	-
párafékező fólia	7	0,2	0,200	-	0,0100	-	-	-
födempallós födém	8	20	1,550	-	0,1290	2400	0,84	-

02 tető

Típusa:	tető
y méret:	1 m
Rétegtervi hőátbocsátási tényező:	0.11 W/m ² K
Megengedett értéke:	0.17 W/m ² K
A rétegtervi hőátbocsátási tényező megfelelő.	
Hőátbocsátási tényezőt módosító tag:	20 %
Eredő hőátbocsátási tényező:	0.13 W/m ² K
Fajlagos tömeg:	640 kg/m ²
Fajlagos hőtároló tömeg:	499 kg/m ²
Hőátadási tényező kívül:	24.00 W/m ² K
Hőátadási tényező belül:	10.00 W/m ² K

Réteg	No.	d [cm]	λ [W/mK]	κ	R [m ² K/W]	ρ [kg/m ³]	c [kJ/kgK]	Sd [m]
megnevezés	-			-				
PVC szigetelő lemez	1	0,15	-	-	-	-	-	-
elválasztó réteg	2	0,009	-	-	-	-	-	-
lejtést adó beton (5-7cm)	3	6	1,400	-	0,0429	2000	0,84	-
Austrotherm AT-N100	4	2	0,038	-	0,5263	20	1,46	-
Austrotherm AT-N100	5	25	0,038	-	6,5790	20	1,46	-
Austrotherm AT-N100	6	7	0,038	-	1,8420	20	1,46	-
párafékező fólia	7	0,2	0,200	-	0,0100	-	-	-
vasbeton	8	20	1,550	-	0,1290	2400	0,84	-
vakolat	9	2	0,810	-	0,0247	1650	0,92	-

3. melléklet- tervezett állapotra vonatkozó előzetes épületenergetikai tanúsítvány

7

03 tető álmennyezettel

Típusa: tető
 y méret: 1 m
 Rétegtervi módosító érték: 0.00735112 W/m²K
 Rétegtervi hőátbocsátási tényező: 0.08 W/m²K
 Megengedett értéke: 0.17 W/m²K

A rétegtervi hőátbocsátási tényező megfelelő.

Hőátbocsátási tényezőt módosító tag: 20 %
 Eredő hőátbocsátási tényező: 0.09 W/m²K
 Fajlagos tömeg: 157 kg/m²
 Fajlagos hőtároló tömeg: 13 kg/m²
 Hőátadási tényező kívül: 24.00 W/m²K
 Hőátadási tényező belül: 10.00 W/m²K

Réteg	No.	d [cm]	λ [W/mK]	κ	R [m ² K/W]	ρ [kg/m ³]	c [kJ/kgK]	Sd [m]
megnevezés	-			-				
PVC szigetelő lemez	1	0,15	-	-	-	-	-	-
elválasztó réteg	2	0,009	-	-	-	-	-	-
lejtést adó beton (5-7cm)	3	6	1,400	-	0,0429	2000	0,84	-
Austrotherm AT-N100	4	2	0,038	-	0,5263	20	1,46	-
Austrotherm AT-N100	5	25	0,038	-	6,5790	20	1,46	-
párafékező fólia	6	0,2	0,200	-	0,0100	-	-	-
OSB lemez	7	2	0,190	-	0,1053	750	2,34	-
ISOVER AKUSTO	8	25	0,040	-	6,2500	15	0,84	-
CD profil, légrés	9	5	-	-	0,1400	-	-	-
párazáró fólia	10	0,1	0,200	-	0,0050	-	-	-
gipszkarton	11	1,25	0,240	-	0,0521	1000	0,84	-

Rétegtervi hőátbocsátási tényező korrekciók

Megnevezés	Típusa	Mérete	Értéke	dU [W/m ² K]
Acél tartó	Eltérő U értékű felület	0,125 m ² /m ²	0,131 W/m ² K	0,00735

07 padló

Típusa: padló (talajra fektetett)
 y méret: 1 m
 Rétegtervi hőátbocsátási tényező: 0.25 W/m²K
 Megengedett értéke: 0.30 W/m²K

A rétegtervi hőátbocsátási tényező megfelelő.

Vonalmenti hőátbocsátási tényező: 0.62 W/mK
 Fajlagos tömeg: 846 kg/m²
 Fajlagos hőtároló tömeg: 180 kg/m²
 Hőátadási tényező kívül: 0.00 W/m²K
 Hőátadási tényező belül: 6.00 W/m²K
 Padlószint magassága: 0.35 m

3. melléklet- tervezett állapotra vonatkozó előzetes épületenergetikai tanúsítvány

8

Rétegek belülről kifelé

Réteg megnevezés	No.	d [cm]	λ [W/mK]	κ	R [m ² K/W]	ρ [kg/m ³]	c [kJ/kgK]	Sd [m]
lapburkolat	1	0,8	1,050	-	0,0076	1800	0,88	-
ragasztó	2	0,5	1,400	-	0,0036	1950	-	-
kent vízszigetelés	3	0,3	0,930	-	0,0032	1800	0,88	-
aljzat kiegyenlítő	4	2	1,400	-	0,0143	2000	0,84	-
aljzatbeton	5	6	1,400	-	0,0429	2000	0,84	-
technológiai fólia	6	0,009	-	-	-	-	-	-
lépéshang szigetelés	7	2	0,045	-	0,4444	10	1,46	-
Austrotherm AT-N100	8	10	0,038	-	2,6320	20	1,46	-
technológiai fólia	9	0,009	-	-	-	-	-	-
talajnedvesség elni szig	10	0,4	0,120	-	0,0333	1100	-	-
kellősítés	11	0,2	0,170	-	0,0118	1050	1,68	-
vasbeton	12	12	1,550	-	0,0774	2400	0,84	-
kavicsfeltöltés	13	20	0,350	-	0,5714	1800	0,84	-

08 sport padló

Típusa:	padló (talajra fektetett)
y méret:	1 m
Rétegtervi hőátbocsátási tényező:	0.25 W/m ² K
Megengedett értéke:	0.30 W/m ² K
A rétegtervi hőátbocsátási tényező megfelelő.	
Vonalmenti hőátbocsátási tényező:	0.75 W/mK
Fajlagos tömeg:	817 kg/m ²
Fajlagos hőtároló tömeg:	160 kg/m ²
Hőátadási tényező kívül:	0.00 W/m ² K
Hőátadási tényező belül:	6.00 W/m ² K
Padlószint magassága:	0.35 m

Rétegek belülről kifelé

Réteg megnevezés	No.	d [cm]	λ [W/mK]	κ	R [m ² K/W]	ρ [kg/m ³]	c [kJ/kgK]	Sd [m]
Sport PVC Tarkett Omnisports Unis Excel	1	0,83	-	-	-	-	-	-
aljzat kiegyenlítő	2	2	1,400	-	0,0143	2000	0,84	-
aljzatbeton	3	6	1,400	-	0,0429	2000	0,84	-
technológiai fólia	4	0,009	-	-	-	-	-	-
lépéshang szigetelés	5	2	0,045	-	0,4444	10	1,46	-
Austrotherm AT-N100	6	10	0,038	-	2,6320	20	1,46	-
technológiai fólia	7	0,009	-	-	-	-	-	-
talajnedvesség elni szig	8	0,4	0,120	-	0,0333	1100	-	-
kellősítés	9	0,2	0,170	-	0,0118	1050	1,68	-
vasbeton	10	12	1,550	-	0,0774	2400	0,84	-
kavicsfeltöltés	11	20	0,350	-	0,5714	1800	0,84	-

13 külső fal

Típusa:	külső fal
Rétegtervi módosító érték:	0.012 W/m ² K
Rétegtervi hőátbocsátási tényező:	0.20 W/m ² K
Megengedett értéke:	0.24 W/m ² K
A rétegtervi hőátbocsátási tényező megfelelő.	
Hőátbocsátási tényezőt módosító tag:	30 %
Eredő hőátbocsátási tényező:	0.26 W/m ² K
Fajlagos tömeg:	312 kg/m ²
Fajlagos hőtároló tömeg:	50 kg/m ²
Hőátadási tényező kívül:	24.00 W/m ² K
Hőátadási tényező belül:	8.00 W/m ² K

3. melléklet- tervezett állapotra vonatkozó előzetes épületenergetikai tanúsítvány

9

Rétegek kívülről befelé

Réteg	No.	d	λ	κ	R	ρ	c	Sd
megnevezés	-	[cm]	[W/mK]	-	[m ² K/W]	[kg/m ³]	[kJ/kgK]	[m]
dörzsvakolat	1	0,2	0,990	-	0,0020	1800	0,88	-
ragasztó	2	0,3	0,930	-	0,0032	1800	0,88	-
Rockwool hőszigetelés	3	14	0,039	-	3,5900	135	0,84	-
ragasztó	4	0,3	0,930	-	0,0032	1800	0,88	-
POROTHERM 30 N+F M100 habarcs	5	30	0,197	-	1,5230	827	0,88	-
vakolat	6	1,5	0,930	-	0,0161	1800	0,88	-
glettelés	7	0,5	0,290	-	0,0172	800	0,84	-

Rétegtervi hőátbocsátási tényező korrekciók

Megnevezés	Típusa	Mérete	Értéke	dU
				[W/m ² K]
Műanyag fejű nemesacél csa	Pontszerű hőhíd	6 db/m ²	0,002 W/K	0,012

14 lábazat

Típusa:	külső fal
y méret:	0,25 m
Rétegtervi hőátbocsátási tényező:	0,17 W/m ² K
Megengedett értéke:	0,24 W/m ² K
A rétegtervi hőátbocsátási tényező megfelelő.	
Hőátbocsátási tényezőt módosító tag:	30 %
Eredő hőátbocsátási tényező:	0,22 W/m ² K
Fajlagos tömeg:	774 kg/m ²
Fajlagos hőtároló tömeg:	465 kg/m ²
Hőátadási tényező kívül:	24,00 W/m ² K
Hőátadási tényező belül:	8,00 W/m ² K

Rétegek kívülről befelé

Réteg	No.	d	λ	κ	R	ρ	c	Sd
megnevezés	-	[cm]	[W/mK]	-	[m ² K/W]	[kg/m ³]	[kJ/kgK]	[m]
dörzsvakolat	1	0,2	0,990	-	0,0020	1800	0,88	-
ragasztó	2	0,3	0,930	-	0,0032	1800	0,88	-
PIR hőszigetelés	3	14	0,026	-	5,3850	30	1,40	-
ragasztó	4	0,3	0,930	-	0,0032	1800	0,88	-
technológiai fólia	5	0,009	-	-	-	-	-	-
talajnedvesség elleni szig.	6	0,4	0,120	-	0,0333	1100	-	-
zsárukó falazat	7	30	1,550	-	0,1935	2400	0,84	-
vakolat	8	1,5	0,930	-	0,0161	1800	0,88	-
glettelés	9	0,5	0,290	-	0,0172	800	0,84	-

15 koszorú

Típusa:	külső fal
y méret:	0,39 m
Rétegtervi módosító érték:	0,012 W/m ² K
Rétegtervi hőátbocsátási tényező:	0,20 W/m ² K
Megengedett értéke:	0,24 W/m ² K
A rétegtervi hőátbocsátási tényező megfelelő.	
Hőátbocsátási tényezőt módosító tag:	30 %
Eredő hőátbocsátási tényező:	0,26 W/m ² K
Fajlagos tömeg:	670 kg/m ²
Fajlagos hőtároló tömeg:	465 kg/m ²
Hőátadási tényező kívül:	24,00 W/m ² K
Hőátadási tényező belül:	8,00 W/m ² K

3. melléklet- tervezett állapotra vonatkozó előzetes épületenergetikai tanúsítvány

10

Rétegek kívülről befelé

Réteg	No.	d	λ	κ	R	ρ	c	Sd
megnevezés	-	[cm]	[W/mK]	-	[m ² K/W]	[kg/m ³]	[kJ/kgK]	[m]
dörzsvakolat	1	0,2	0,990	-	0,0020	1800	0,88	-
ragasztó	2	0,3	0,930	-	0,0032	1800	0,88	-
Rockwool hőszigetelés	3	14	0,039	-	3,5900	135	0,84	-
ragasztó	4	0,3	0,930	-	0,0032	1800	0,88	-
Austrotherm AT-H80	5	5	0,039	-	1,2820	15	1,46	-
ragasztó	6	0,3	0,930	-	0,0032	1800	0,88	-
vasbeton	7	25	1,550	-	0,1613	2400	0,84	-
vakolat	8	1,5	0,930	-	0,0161	1800	0,88	-
glettelés	9	0,5	0,290	-	0,0172	800	0,84	-

Rétegtervi hőátbocsátási tényező korrekciók

Megnevezés	Típusa	Mérete	Értéke	dU
				[W/m ² K]
Műanyag fejű nemesacél csa	Pontszerű hőhíd	6 db/m ²	0,002 W/K	0,012

17 épületválasz fal

Típusa: belső fal (fűtött épületek közt)

 Rétegtervi hőátbocsátási tényező: 0,55 W/m²K

 Megengedett értéke: 1,50 W/m²K

A rétegtervi hőátbocsátási tényező megfelelő.

 Hőátbocsátási tényező: 0,55 W/m²K

 Fajlagos tömeg: 279 kg/m²

 Fajlagos hőtároló tömeg: 50 / 24 kg/m²

 Hőátadási tényező kívül: 8,00 W/m²K

 Hőátadási tényező belül: 8,00 W/m²K

Rétegek kívülről befelé

Réteg	No.	d	λ	κ	R	ρ	c	Sd
megnevezés	-	[cm]	[W/mK]	-	[m ² K/W]	[kg/m ³]	[kJ/kgK]	[m]
POROTHERM 30 N+F M100 habarcs	1	30	0,197	-	1,5230	827	0,88	-
vakolat	2	1,5	0,930	-	0,0161	1800	0,88	-
glettelés	3	0,5	0,290	-	0,0172	800	0,84	-

külső ablak

Típusa: ablak (külső, fa vagy PVC)

 Hőátbocsátási tényező: 1,15 W/m²K

 Megengedett értéke: 1,15 W/m²K

A hőátbocsátási tényező megfelelő.

Üvegezési arány: 80 %

Üvegezés g értéke: 0,783

Árnyékolás módja nyáron: belső

Árnyékolás naptényezője nyáron: 0,450

Külső ajtó (üvegezett)

Típusa: üvegezett ajtó (külső, fa vagy PVC)

 Hőátbocsátási tényező: 1,15 W/m²K

 Megengedett értéke: 1,15 W/m²K

A hőátbocsátási tényező megfelelő.

Üvegezési arány: 70 %

Üvegezés g értéke: 0,783

Árnyékolás módja nyáron: belső

Árnyékolás naptényezője nyáron: 0,450

3. melléklet- tervezett állapotra vonatkozó előzetes épületenergetikai tanúsítvány

11

Határoló szerkezetek:

Szerkezet megnevezés	tájolás	Hajlásszög [°]	U [W/m ² K]	U* [W/m ² K]	A [m ²]	Ψ [W/mK]	L [m]	AU*+LΨ [W/K]	A ₀ [m ²]	Q _{sd} [kWh/a]
13 külső fal	É	függőleges	0,26	0,26	30,9	-	-	8,0	-	-
14 lábazat	É	függőleges	0,223	0,223	3,1	-	-	0,7	-	-
15 koszorú	É	függőleges	0,263	0,263	4,9	-	-	1,3	-	-
meglévő külső fal	É	függőleges	0,722	0,722	115,2	-	-	83,1	-	-
külső ablak	É	függőleges	1,15	1,15	11,6	-	-	13,3	9,2	723,6
meglévő külső ablak	É	függőleges	1,6	1,6	20,7	-	-	33,1	16,6	1298,0
meglévő külső ablak (redőnyel)	É	függőleges	1,6	1,6	3,2	-	-	5,2	2,6	203,0
meglévő külső ajtó (üvegezett)	É	függőleges	1,6	1,6	10,8	-	-	17,3	7,6	592,1
13 külső fal	K	függőleges	0,26	0,26	44,7	-	-	11,6	-	-
14 lábazat	K	függőleges	0,223	0,223	5,2	-	-	1,2	-	-
15 koszorú	K	függőleges	0,263	0,263	8,1	-	-	2,1	-	-
meglévő külső fal	K	függőleges	0,722	0,722	109,3	-	-	78,9	-	-
külső ablak	K	függőleges	1,15	1,15	14,1	-	-	16,2	11,3	885,3
meglévő külső ablak	K	függőleges	1,6	1,6	1,0	-	-	1,7	0,8	64,8
meglévő külső ablak (redőnyel)	K	függőleges	1,6	1,6	13,5	-	-	21,6	10,8	845,8
Külső ajtó (üvegezett)	K	függőleges	1,15	1,15	2,5	-	-	2,9	1,8	138,1
meglévő külső ablak (kazánház)	K	függőleges	5,6	5,6	8,5	-	-	47,4	6,8	530,0
meglévő külső ajtó (kazánház)	K	függőleges	5,6	5,6	4,4	-	-	24,7	3,1	241,8
13 külső fal	D	függőleges	0,26	0,26	28,8	-	-	7,5	-	-
14 lábazat	D	függőleges	0,223	0,223	3,7	-	-	0,8	-	-
15 koszorú	D	függőleges	0,263	0,263	5,7	-	-	1,5	-	-
meglévő külső fal	D	függőleges	0,722	0,722	57,5	-	-	41,5	-	-
külső ablak	D	függőleges	1,15	1,15	1,4	-	-	1,7	1,2	90,2
meglévő külső ablak (redőnyel)	D	függőleges	1,6	1,6	76,7	-	-	122,6	61,3	4802,2
Külső ajtó (üvegezett)	D	függőleges	1,15	1,15	8,0	-	-	9,2	5,6	439,9
meglévő külső ajtó (üvegezett)r	D	függőleges	1,6	1,6	30,4	-	-	48,6	21,3	1664,3
13 külső fal	NY	függőleges	0,26	0,26	63,2	-	-	16,4	-	-
14 lábazat	NY	függőleges	0,223	0,223	8,9	-	-	2,0	-	-
15 koszorú	NY	függőleges	0,263	0,263	13,9	-	-	3,7	-	-
meglévő külső fal	NY	függőleges	0,722	0,722	85,2	-	-	61,5	-	-
külső ablak	NY	függőleges	1,15	1,15	31,4	-	-	36,2	25,2	1969,7
meglévő külső ablak (redőnyel)	NY	függőleges	1,6	1,6	3,2	-	-	5,2	2,6	203,0
Külső ajtó (üvegezett)	NY	függőleges	1,15	1,15	4,9	-	-	5,6	3,4	266,4
01 tető		vízszintes	0,16	0,16	298,2	-	-	47,7	-	-
01* tető		vízszintes	0,129	0,129	89,2	-	-	11,5	-	-
02 tető		vízszintes	0,129	0,129	25,4	-	-	3,3	-	-
03 tető álmennyezetrel		vízszintes	0,095	0,095	3,0	-	-	0,3	-	-
05 meglévő tető		vízszintes	0,945	0,945	922,8	-	-	872,0	-	-
06 tető		vízszintes	0,13	0,13	154,1	-	-	20,0	-	-
07 padló			-	-	326,6	0,62	57,5	35,7	-	-
08 sport padló			-	-	89,2	0,75	26,2	19,7	-	-
09 meglévő padló			-	-	784,4	1,45	127,7	185,1	-	-
09* meglévő padló			-	-	292,5	1,45	60,3	87,4	-	-
17 meglévő fal fűtött ép.közt			0,532	0,0686	53,0	-	-	3,6	-	-
17 épületválasz fal			0,554	0,0715	60,1	-	-	4,3	-	-

Hőtároló tömegek:

Megnevezés	A [m ²]	m _t [kg/m ²]	M _t [t]
13 külső fal	167,6	50	8,38
14 lábazat	20,9	465	9,72
15 koszorú	32,6	465	15,16
meglévő külső fal	12,8	9	0,12
meglévő külső fal	354,4	148	52,45
belső fal 10es	83,6	84	7,02
belső fal 30as	25,6	114	2,91
07 padló	326,6	180	58,79
08 sport padló	89,2	160	14,28
09 meglévő padló	784,4	384	301,21
09* meglévő padló	292,5	378	110,55
01 tető	298,2	498	148,52
01* tető	89,2	480	42,84
02 tető	25,4	499	12,67
03 tető álmennyezettel	3,0	13	0,04
05 meglévő tető	922,8	96	88,59
06 tető	154,1	96	14,79
17 meglévő fal fűtött ép.között	53,0	148	7,84
17 épületválasz fal	60,1	50	3,00
Összesen	-	-	898,88
m _t :	602 kg/m ²	(Fajlagos hőtároló tömegek számított értéke)	

 Épület tömeg besorolása: nehéz (m_t > 400 kg/m²)

ε:	0.75	(Sugárzás hasznosítási tényező)
A:	3933.2 m ²	(Fűtött épület(rész) térfogatot határoló összfelület)
V:	4557.8 m ³	(Fűtött épület(rész) térfogat)
A/V:	0.863 m ² /m ³	(Felület-térfogat arány)
Q _{sd} +Q _{sid} :	(14958 + 0) * 0,75 = 11219 kWh/a	(Sugárzási hőnyereség)
ΣAU + ΣΨ:	2025.0 W/K	
q = [ΣAU + ΣΨ - (Q _{sd} + Q _{sid})/72]/V = (2025 - 11219 / 72) / 4557,77		
q:	0.410 W/m ³ K	(Számított fajlagos hővesztégtényező)
q _{max} :	0.414 W/m ³ K	(Megengedett fajlagos hővesztégtényező)
Az épület fajlagos hővesztégtényezője megfelel.		
q _{max,opt} :	0.312 W/m ³ K	(Költségoptimalizált megengedett fajlagos hővesztégtényező)
Az épület fajlagos hővesztégtényezője a költségoptimalizált követelményszintnek NEM FELEL MEG!		

Energia igény tervezési adatok

Épületrész neve	Típusa	A _N [m ²]	q _b [W/m ²]	q _{HMV} [kWh/m ² a]	E _{vil,n} [kWh/m ² a]	V [m ³]	n [1/h]	n _{nyár} [1/h]
Óvoda	Oktatási épület	0,0	9,0	7,0	6,0	0	0,9	9,0
Óvoda bővítés	Oktatási épület	415,9	9,0	7,0	6,0	1328	0,9	9,0
Óvoda meglévő	Oktatási épület	1076,6	9,0	7,0	6,0	3230	0,9	9,0

Fajlagos értékekből számolt igények

$Q_b = \sum A_N q_b:$	13433 W	(Belső hőnyereségek összege)
$Q_{b,e} = \sum A_N q_{b,e}:$	10074 W	(Belső hőnyereségek összege a hasznosítással)
$\sum E_{vil,n} = \sum A_N E_{vil,n}:$	8955 kWh/a	(Világítás éves nettó energia igénye)
$Q_{HMV} = \sum A_N q_{HMV}:$	10448 kWh/a	(Használati melegvíz éves nettó hőenergia igénye)
$V_{\text{átf}} - \sum V_n:$	4102.0 m ³ /h	(Átlagos levegő térfogatáram a fűtési időben)
$V_{LT} = \sum V_{n,LT} * Z_{LT} / Z_F:$	0.0 m ³ /h	(Levegő térfogatáram a használati időben)
$V_{inf} - \sum V_{n,inf} * (1 - Z_{LT} / Z_F):$	0.0 m ³ /h	(Levegő térfogatáram a használati időn kívül)
$V_{dt} = \sum (V_{\text{átf}} + V_{LT} (1 - \eta) + V_{inf}):$	4102.0 m ³ /h	(Légmennyiség a téli egyensúlyi hőm. különbséghez.)
$V_{nyár} = \sum V_{n,nyár}:$	41020.0 m ³ /h	(Levegő térfogatáram nyáron)
$\sum V_{inf,F}:$	4102.0 m ³ /h	(Fűtéssel felmelegítendő levegő térfogatáram)
$P_{LT,F}:$	-0 W	(Légtechnikával bevitt, a fűtési hőigényt csökkentő telj.)
$P_{LT}:$	0 W	(Léghevítő nettó teljesítmény igénye)

Fűtés éves nettó hőenergia igényének meghatározása

$$\Delta t_b = (Q_{sd} + Q_{sid} + Q_{b,e}) / (\sum AU + \sum \Psi + 0,35 V_{dt}) + 2$$

$$\Delta t_b = (3028 + 10074,4) / (2025 + 0,35 * 4102) + 2 = 5,8 \text{ } ^\circ\text{C}$$

$$t_i: \quad 20,0 \text{ } ^\circ\text{C} \quad (\text{Átlagos belső hőmérséklet})$$

$$H: \quad 75206 \text{ hK/a} \quad (\text{Fűtési hőfokhíd})$$

$$Z_F: \quad 5164 \text{ h/a} \quad (\text{Fűtési időny hossza})$$

$$Q_F = H [V q + 0,35 \sum V_{inf,F}] \sigma - P_{LT,F} Z_F - Z_F Q_{b,e}$$

$$Q_F = 75,206 * (4557,77 * 0,41 + 0,35 * 4102) * 0,8 - 0 * 5,164 - 5,164 * 10074,4 = 146,8 \text{ MWh/a}$$

$$q_F: \quad 98,35 \text{ kWh/m}^2\text{a} \quad (\text{Fűtés éves fajlagos nettó hőenergia igénye})$$

Nyári túlmelegedés kockázatának ellenőrzése

$$\Delta t_{bnyár} = (Q_{sdnyár} + Q_b) / (\sum AU + \sum \Psi + 0,35 V_{nyár})$$

$$\Delta t_{bnyár} = (6035 + 13432,6) / (2025 + 0,35 * 41020) = 1,2 \text{ } ^\circ\text{C}$$

$$\Delta t_{bnyármax}: \quad 3,0 \text{ } ^\circ\text{C} \quad (\text{A nyári felmelegedés elfogadható értéke})$$

A nyári felmelegedés elfogadható mértékű.

Fűtési rendszer

A_{Nf} : 1492.5 m² (a rendszer alapterülete)
 $q_{f,i}$: 98.35 kWh/m²a (a fűtés fajlagos nettó hőenergia igénye)

Fűtött téren belül elhelyezett kondenzációs olaj- vagy gázkazán

$e_{f,i}$: 1.00 (földgáz)
 e_{sus} : 0.00
 C_k : 1.01 (a hőtermelő teljesítménytényezője)
 $q_{k,v}$: 0.23 kWh/m²a (segédenergia igény)

Kétsőves radiátoros és beágyazott fűtés, termosztatikus szelepekkel, 2K arányossági sáv

$q_{f,h}$: 3.30 kWh/m²a (a teljesítmény és a hőigény illesztésének pontatlansága miatti veszteség)

Elosztó vezetékek a fűtött téren belül, vízhőmérséklet 70/55

$q_{f,v}$: 1.80 kWh/m²a (az elosztóvezetékek fajlagos vesztesége)

Fordulatszám szabályozású szivattyú, hőlépcső 15 K

E_{FSz} : 0.28 kWh/m²a (a keringtetés fajlagos energia igénye)

Tárolási veszteség nincs

$q_{f,t}$: 0.00 kWh/m²a (a hő tárolás fajlagos vesztesége és segédenergia igénye)
 E_{FT} : 0.00 kWh/m²a

$$E_F = (q_f + q_{f,h} + q_{f,v} + q_{f,t}) \Sigma (C_k \alpha_k e_{f,i}) + (E_{FSz} + E_{FT} + q_{k,v}) e_v$$

$$E_F = (98,35 + 3,3 + 1,8 + 0) * 1,01 + (0,28 + 0 + 0,23) * 2,5 = 105.76 \text{ kWh/m}^2\text{a}$$

$$E_{F \text{ sus}} = (q_f + q_{f,h} + q_{f,v} + q_{f,t}) \Sigma (C_k \alpha_k e_{f,sus}) + (E_{FSz} + E_{FT} + q_{k,v}) e_{v \text{ sus}}$$

$$E_{F \text{ sus}} = (98,35 + 3,3 + 1,8 + 0) * 0 + (0,28 + 0 + 0,23) * 0,1 = 0.05 \text{ kWh/m}^2\text{a}$$

Melegvíz-termelő rendszer

A_{Nf} : 1492.5 m² (a rendszer alapterülete)
 q_{HMV} : 7.00 kWh/m²a (a melegvíz készítés nettó energia igénye)

Kondenzációs olaj- vagy gázkazán

$e_{HMV,i}$: 1.00 (földgáz)
 e_{sus} : 0.00
 C_k : 1.10 (a hőtermelő teljesítménytényezője)
 E_k : 0.08 kWh/m²a (segédenergia igény)

Elosztó vezetékek a fűtött téren belül, cirkulációval

$q_{HMV,v}$: 12.00 % (a melegvíz elosztás fajlagos vesztesége)
 E_C : 0.22 kWh/m²a (a cirkulációs szivattyú fajlagos energia igénye)

Elhelyezés a fűtött térben, indirekt fűtésű tároló

$q_{HMV,t}$: 5.00 % (a melegvíz tárolás fajlagos vesztesége)

$$E_{HMV} = q_{HMV} (1 + q_{HMV,v}/100 + q_{HMV,t}/100) \Sigma (C_k \alpha_k e_{HMV,i}) + (E_C + E_k) e_v$$

$$E_{HMV} = 7 * (1 + 0,12 + 0,05) * 1,1 + (0,22 + 0,08) * 2,5 = 9.76 \text{ kWh/m}^2\text{a}$$

$$E_{HMV \text{ sus}} = q_{HMV} (1 + q_{HMV,v}/100 + q_{HMV,t}/100) \Sigma (C_k \alpha_k e_{HMV \text{ sus}}) + (E_C + E_k) e_{v \text{ sus}}$$

$$E_{HMV \text{ sus}} = 7 * (1 + 0,12 + 0,05) * 0 + (0,22 + 0,08) * 0,1 = 0.03 \text{ kWh/m}^2\text{a}$$

Hűtési rendszer

Nevelői szoba split klímás hűtési rendszere

$A_{hü}$:	53.8 m ²	(a rendszer alapterülete)
A_R :	53.8 m ²	(a rendszer jellemző alapterülete)
$Q_{hü,n}$:	104 kWh/a	(a gépi hűtés éves nettó energiaigénye)
$Z_{hü}$:	0 h	(a hűtési idény hossza)
$V_{hü}$:	0.0 m ³ /h	(a levegő térfogatárama)

Kompresszoros léghűtés (split) EER=2,5

e_f :	2.50	(elektromos áram)
e_{sus} :	0.10	
C_k :	0.40	(a hűtőgép teljesítménytényezője)
$q_{k,v}$:	0.00 kWh/m ² a	(segédenergia igény)
$\alpha_k(C_k e_{sus} + (1 - C_k))$:	$1 * (0,4 * 0,1 + (1 - 0,4)) = 0,64$	
$\Delta p_{hü}$:	0 Pa	(a rendszer áramlási ellenállása)
η_{vent} :	50.0 %	(a ventilátor összehatásfoka)

$$E_{vent} = V_{LT} \Delta p_{LT} / 3600 \eta_{vent} Z_{a,LT} / 1000$$

$$E_{vent} = 0 * 0 / 3600 / 0,5 * 0 / 1000 = 0 \text{ kWh/a}$$

helyiségenkénti szabályozás

$f_{hü,sz}$:	5.00 %	(a teljesítmény és a hőigény illesztésének pontatlansága miatti veszteség)
---------------	--------	--

$$E_{hü} = (Q_{hü,n}(1 + f_{hü,sz}) + Q_{hü,v}) / A_N * \sum C_k \alpha_k e_{hü} + (E_{vent} + E_{hü,s} + Q_{hü,k} Z_{hü}) e_v / A_N$$

$$E_{hü} = (104 * (1 + 0,05) + 0) / 53,83 * 1 + (0 + 0 + 0 * 0) / 53,83 * 2,5 = 2.03 \text{ kWh/m}^2\text{a}$$

$$E_{hü,sus} = (Q_{hü,n}(1 + f_{hü,sz}) + Q_{hü,v}) / A_N * \sum C_k \alpha_k e_{hü,sus} + (E_{vent} + E_{hü,s} + Q_{hü,k} Z_{hü}) e_{v,sus} / A_N$$

$$E_{hü,sus} = (104 * (1 + 0,05) + 0) / 53,83 * 0,64 + (0 + 0 + 0 * 0) / 53,83 * 0,1 = 1.30 \text{ kWh/m}^2\text{a}$$

Világítási rendszer

A_N :	1492.5 m ²	(a rendszer alapterülete)
v :	0.90	(a világítás korrekciós szorzója)

$$E_{vil} = (\sum E_{vil,r} / A_N) v e_v$$

$$E_{vil} = 6 * 0,9 * 2,5 = 13.50 \text{ kWh/m}^2\text{a}$$

$$E_{vil,sus} = (\sum E_{vil,r} / A_N) v e_{v,sus}$$

$$E_{vil,sus} = 6 * 0,9 * 0,1 = 0.54 \text{ kWh/m}^2\text{a}$$

Nyerességáram forrás

A kapott adatszolgáltatás szerinti napelem rendszer, mely legalább 3600 kWh/év elektromos áramot termel.

Fontos: 3600 kWh/év éves hozamnál kisebb napelem rendszer esetén az összesített energetikai jellemző nem megfelelő.

Q_{+-} :	3600 kWh/a	(éves energia nyereség)
e_{+-} :	2.50	(elektromos áram)
$e_{+-,sus}$:	1.00	

$$E_{+-} = Q_{+-} e_{+-} / A_N = -3600 * 2,5 / 1492,5 = -6.03 \text{ kWh/m}^2\text{a}$$

$$E_{+-,sus} = Q_{+-} e_{+-,sus} / A_N = 3600 * 1 / 1492,5 = 2.41 \text{ kWh/m}^2\text{a}$$

Az épület(rész) összesített energetikai jellemzője

$$(\Sigma A_{hü,i} * E_{hü,i}) / A_N = (53,8 \text{ m}^2 * 2,03 \text{ kWh/m}^2\text{a}) / 1492,5 \text{ m}^2 = 0,07 \text{ kWh/m}^2\text{a}$$

$$E_p = E_f + E_{HMV} + E_{vil} + E_{LT} + E_{hü} + E_{+-} = 105,76 + 9,76 + 13,5 + 0 + 0,07 + -6,03$$

$$E_p: \quad \quad \quad \mathbf{123,06 \text{ kWh/m}^2\text{a}} \quad (\text{az összesített energetikai jellemző számított értéke})$$

$$E_{pmax}: \quad \quad \quad \mathbf{123,78 \text{ kWh/m}^2\text{a}} \quad (\text{az összesített energetikai jellemző megengedett értéke})$$

$$E_{pref}: \quad \quad \quad \mathbf{85,00 \text{ kWh/m}^2\text{a}} \quad (\text{az összesített energetikai jellemző referencia értéke})$$

$$E_{sus} - E_{passzív} + E_{f sus} + E_{IMV sus} + E_{vil sus} + E_{LT sus} + E_{hü sus} + E_{nyer sus}$$

$$E_{sus} = 7,52 + 0,05 + 0,03 + 0,54 + 0 + 0,05 + 2,41 = 10,60 \text{ kWh/m}^2\text{a}$$

$$MER = E_{sus} / E_p = 10,6 / 123,06 = \quad \quad \mathbf{8,6 \%} \quad (\text{Megújuló részarány})$$

Becsült éves fogyasztás energiahordozók szerint

Energiahordozó típusa	E [MWh/a]	e [-]	E _{prim} [MWh/a]	e _{CO2} [g/kWh]	E _{CO2} [t/a]	H	F [a]
elektromos áram	5,71	2,50	14,28	365	2,08	-	5,7 MWh
földgáz	169,39	1,00	169,39	202	34,22	36000 kJ/m ³	16938,5 m ³
Összesen			183,67		36,30		

Egyéb megjegyzés:

Jelen számítás előzetes energetikai számítás. A ténylegesen megvalósult állapotról új, hiteles energetikai tanúsítványt kell készíttetni.

A számítás a 7/2006. TNM rendelet 2016.I.1-i állapot szerint készült.

A költségoptimalizált követelményszint (5. melléklet) szerint.

.....
aláírás

MŰSZAKI LEÍRÁS ÉPÍTÉS ENGEDÉLYEZÉSI TERVHEZ

GYENGEÁRAMÚ RENDSZEREK

**Meglévő óvoda átalakítása, felújítása, bővítése új
épülettel – bölcsődei férőhelyek létesítésével,
tálalókonyha kialakításával 7960 Sellye,
Széchenyi utca 1. HRSZ.: 302**

Készítette: TG NetCom Kft.

Tervező: Gungl Péter

Kamarai azonosító: 02-1015

Tervezői nyilatkozat

**meglévő óvoda átalakítása, felújítása, bővítése új épülettel –
bölcsődei férőhelyek létesítésével, tálalókonyha kialakításával -
7960 Sellye, Széchenyi utca 1. HRSZ.: 302 - gyengeáramú
rendszereinek kivitelezéséhez.**

Strukturált hálózat, vagyonvédelmi rendszer, épülethangosítás,
telefonalközpont.

Tervezett építési tevékenység megnevezése és leírása: meglévő
óvoda átalakítása, felújítása, bővítése új épülettel – bölcsődei férőhelyek
létesítésével, tálalókonyha kialakításával - 7960 Sellye, Széchenyi utca 1.
HRSZ.: 302 - gyengeáramú rendszereinek kivitelezése.

Szakági tervező adatai:

A tervező neve: Gungl Péter gyengeáramú tervező

A tervező címe: 7630 Pécs, Francia u. 1.

A tervezői jogosultság száma: HI-V 02-1015, HI-VN 02-1015 (BMMK)

Létesítmény jellege: Strukturált kábelezési rendszer építése.
Vagyonvédelmi rendszer, KTV hálózat, és telefonalközpont telepítése.

A tervezett rendszer hagyományos távbeszélő, árnyékolt és árnyékoltatlan
(U/UTP, Cat5, Cat6, Cat6A, Sw, Fv stb.) strukturált hálózati alkotóelemek
felhasználásával készül.

Az általunk készített tervdokumentáció műszaki megoldásai megfelelnek a
vonatkozó jogszabályoknak, így a munkavédelemről szóló törvény, a
nemzeti szabványban és az ágazati, illetve a távközlési szabványokban és
szociális normatívákban, valamint az egészségügyi és szociális tervezési
irányelvekben szereplő előírásoknak, azok figyelembevételével készültek és
azoktól nem térnek el. A tervanyag a beruházásra vonatkozó biztonsági,
munkaegészségügyi és szociális igényeket kielégíti.



Pécs, 2019. május 06.

Gungl Péter
gyengeáramú tervező

MŰSZAKI LEÍRÁS

Gyengeáramú rendszerek

1. Műszaki feladat általános bemutatása

Tervezési feladat a meglévő óvoda átalakítása, felújítása, bővítése új épülettel – bölcsődei férőhelyek létesítésével, tálalókonyha kialakításával - 7960 Sellye, Széchenyi utca 1. HRSZ.: 302 - gyengeáramú rendszereinek engedélyezési terv szintű műszaki definiálása a rendelkezésre álló Megrendelői igények alapján.

A tervezett épület egyszintes óvoda és bölcsődeépület lesz, amely 21. századi műszaki feltételekkel kerülne kialakításra, ennek részeként korszerű gyengeáramú infrastruktúrával felszerelten. Az épületben csoportszobák, irodák, nevelőszoba kialakítása a cél a hozzájuk kapcsolódó kiszolgálóhelyiségekkel, amelyek gyengeáramú igényeinek ellátására belső informatikai kábelezést, telefonközpontot, elektronikus riasztórendszert, és térfigyelőrendszert terveznénk kiépíteni. A meglévő óvodai épületrészben a meglévő gyengeáramú rendszerek teljes felújítása tervezett, új egységes gyengeáramú infrastruktúra kialakításával.

2. Tervezésre kerülő gyengeáramú rendszerek

Strukturált hálózat F/UTP Cat6A kábelezési rendszer, a csoportszobák, és az irodák számára vezetékes csatlakozással, illetve az egész épületre kiterjedő vezeték nélküli hálózattal. Gyengeáramú hálózati rendező, a földszinten található villamoshelyiségben nyerne elhelyezést, amely fogadná a szolgáltatói kábeleket, illetve kiszolgálja az épület gyengeáramú igényeit. A tervezett rendező 1db 21U magas fali rack szekrény lenne, amelyben minden berendezés 19"-os szereléssel elhelyezhető. A szolgáltatói beállítás számára a közterület irányában megfelelő keresztmetszetű alépítményt kell tervezni, amely felhasználásával a szolgáltató földkábeles megoldással elláthatja az épületet

gyengeáramú közművel. A védőcsövezésnek tartalékot kell tartalmaznia későbbi fejlesztésekre. A preferált szolgáltató jelen tervezési fázisban nem ismert, a területen az INVITEL Zrt., és a Magyar Telekom Nyrt. rendelkezik helyi hálózattal. A tervezett aktív eszközöket, úgy kell kiválasztani, hogy az épület informatikai igényeit maradéktalanul kiszolgálja. Az informatikai rendszerek szünetmentes villamos táplálására a rendezőben szünetmentes tápegységet kell beépíteni 30-60 perc áthidalási idővel számolva.

Elektronikus riasztórendszer az épület belső tereinek vagyonvédelmét látná el klasszikus mozgás és nyitásérzékelőkkel. A rendszert az épület használatának megfelelően tagolnánk riasztási partíciókra, ehhez rendelve az épületen belüli kezelőket. A riasztóközpont a rack szekrény mellett, a villamoshelyiségben nyerne elhelyezést, a kezelőket a bejáratokban helyeznénk el. A külső homlokzaton a helyi hangosriasztás jelzésére kültéri hang- és fényjelző kerülne felszerelésre. A riasztásokat GSM/GPRS alapú kommunikátorral átjeleznénk kivonulószolgalat irányában.

Az épület belső és külső telefonos forgalmának lebonyolítására korszerű IP hibrid alközponti berendezést terveznénk, amely kiegészülne alközponti kaputelefonnal. Az alközponti berendezés a gyengeáramú rendezőben nyerne elhelyezést, a rendezőszekrénybe építve. Az épületben kialakításra kerülő irodákat és csoportszobákat látnánk el vezetékes mellékekkel, illetve a bejáratban elhelyezett kaputelefonegységről lehet hívást kezdeményezni az egyes helyiségekbe telepített telefonmellékek irányában. A bejáratiajtóba épített mágneszár a mellékkészülékről távolról működtethető.

A főbejárati ajtóra kódzárral védett lokális beléptetést terveznénk, amely a szülők és a nevelők számára kóddalvédeletten biztosítja a bejutást, még a gyermekek épületből történő kijutását megakadályozza felügyelet nélkül.

Az új épület vagyonvédelmének növelése érdekében a terület és az épület bejáratainak és közösségitereinek megfigyelésére IP alapú térfigyelő rendszert kell kiépíteni, amely rögzítője a rendezőben nyerne elhelyezést. A tervezett kamerák nagyfelbontású, PoE táplálású, IR megvilágítóval ellátott IP kamerák a belső terekben dome kivitelben, a külső homlokzatokon csőkamera kivitelben.

A csoportszobák vonatkozásában betervezésre kerülne helyiségenként 1-1db hagyományos koax KTV csatlakozó a TV vétel lehetőségének megteremtésére. A preferált közcélú szolgáltató hálózatában fogható TV csatornák válnának elérhetővé az egyes csoportszobákban. A szolgáltatói kábelezést a gyengeáramú rendezőben kell végződtetni, innen kell az RG6 x3 árnyékolású koax kábelezést kiépíteni csillagpontos topológiában az egyes helyiségek irányában.

Az épület tűzvédelmét automata tűzjelző rendszer látná el, amelyet a kiviteli tervezés szakaszában szaktervezőnek kell megterveznie és a vonatkozó előírásoknak megfelelően engedélyeztetnie az épületre szabottan. A tervezett épület három tűzszakaszból kerülne kialakításra, a tűzszakaszok elválasztására szolgáló tűzgátló nyílászárókat az automata tűzjelzőnek vezérelnie kell. A tűzjelző központ a földszinten a bejáratban kapna helyet, ahol a kezelése biztosított.

3. Nyomvonalépítés

Épületen belüli és kívüli nyomvonalak a villamos tervezővel egyeztetve kerülnek kialakításra. A közlekedőben az álmennyezet felett vezetett fém kábeltálca tervezett előzetesen, amely irányából az épület adottságainak megfelelően, a helyiségekben álmennyezet felett, azon kívül falba süllyesztett védőcsövezés kerülne kialakításra a szerelvények irányában. A védőcsövezésnek csak a gyengeáramú rendszerek kábelezését szabad tartalmaznia szabványosan elválasztva az erősáramú vezetésektől! A nyomvonal keresztmetszetét, úgy kell tervezni, hogy tartalékkapacitást biztosítson későbbi gyengeáramú rendszerek kiépítésére.

Épületen kívüli nyomvonalak esetében földfelszín alatt vezetett alépitmény tervezendő, amelyben a szolgáltatói kábelek elvezethetők.

Pécs, 2019. május 06.



Gungl Péter

VÍZIKÖZMŰVEK MŰSZAKI LEÍRÁSA

Sellye, Széchenyi u. 1. – 302 hrsz-ú földrészlet

„Meglévő óvoda átalakítása, felújítása, bővítése új épülettel – bölcsődei férőhelyek létesítésével, főzőkonyha kialakításával”

Építési engedélyezési tervéhez

1. Meglévő állapot

1.1. Csapadékvíz elvezetés

A tervezési, valamint a meglévő intézményi épületek csapadékvíz befogadója az közterületen lévő út menti nyílt árok.

A város teljes területének csapadékvizei a Gürü csatormán keresztül a Drávába folynak le.

1.2. Vízellátás

Az tervezési terület vízellátása megoldott. Az földrészlet több ivóvíz bekötéssel rendelkezik. Mind az óvoda, mind az iskola, mind a sportcsarnok külön-külön bekötései vannak.

Az óvoda épülete külön vízórával rendelkezik. A bekötővezetékéről leágazva, külön vízmérővel van ellátva a belső tűzvíz hálózat.

Az épület egy ponton csatlakozik az ivóvíz hálózattal.

1.3. Szennyvíz elvezetés

A tervezési terület szennyvízelvezetése megoldott. Az épületből több helyen vannak kicsatlakozások. Ezek egy közös vezetéken csatlakozik a gerinchálózathoz.

A meglévő konyhaépület saját zsírleválasztóval rendelkezik. A korábbi zöldségmosó helység homokfogón keresztül csatlakozik a belső szennyvízhálózatra.

2. Tervezett vezetékek

Az épületbővítéssel érintett területen a fellelhető közműveket ki kell váltani.

2.1. Csapadékvíz elvezetés

A meglévő hálózatot meg kell hagyni. Az épületbővítés során a keletkező csapadékvizeket a meglévő hálózatra ráköthetők.

2.2. Vízellátás

A tervezett bővítés új bekötést nem igényel. A belső óra utáni szakaszból lecsatlakozva történik az ivóvíz biztosítása.

2.3. Tűzivíz

A meglévő épület belső tűzivíz hálózattal rendelkezik, ami az ivóvíz bekötő vezetékről ágazik le. Meglévő tűzcsapok az épület 100 m-es sugarú körén belül találhatóak. Az esetleges oltóvíz tároló építése az ivóvíz szolgáltató nyilatkozata és a tűzvédelmi leírásban szerepeltetett oltóvíz mennyiség ismeretében válhat szükségessé.

2.4. Szennyvíz elvezetés

Az óvoda bővítése során a meglévő konyha áthelyezésre kerül és az új blokkba. A hozzá tartozó homokfogó, valamint a zsírleválasztó aknát el kell bontani. Az új konyhablokk elvezető csatornájához kell csatlakoztatni az új zsírfogót. A mértékadó zsíros szennyvíz terhelése 1,0 l/s. A homokfogó aknára továbbiakban nem lesz szükség, így véglegesen elbontandó.

Az épület új kicsatlakozásait a belső gravitációs szennyvízhálózatra ráköthetők.

Pécs, 2019. május

Lukáts Tamás
tervező

Kerécz Péter
tervező
VZ-TEL 02-01321



AKADÁLYMENTESÍTÉSI TERVFEJEZET

a

ÓVODA BŐVÍTÉSE

(Sellye, Széchenyi u. 1., hrsz.: 302)

építészeti tervdokumentációjához

összeállította:

Dr. Laki Tamás

okl. építészmérnök (É 02-1495),
rehabilitációs mérnök

Nyilatkozat

Alulírott Dr. Laki Tamás rehabilitációs mérnök **nyilatkozom**, hogy a **Sellye, Széchenyi u. 1., hrsz.: 302.** alatti **"meglévő óvoda átalakítása, felújítása, bővítése új épülettel - bölcsődei férőhelyek létesítésével, tálalókonyha kialakításával"** tervezett beruházás építészeti tervében foglalt műszaki tartalom **megfelel a projektarányos akadálymentesítés követelményeinek.**

Nyilatkozom továbbá, hogy a tervfejezet formailag és tartalmilag megfelel az alábbi, vonatkozó szakmai követelményeket megfogalmazó dokumentumoknak:

- 253/1997. (XII. 20.) Kormányrendelet - OTÉK
- "Általános útmutató a felhívásokhoz" - 2014-2020 programozási időszakra vonatkozó dokumentum 12.2. fejezetében megfogalmazott akadálymentességre vonatkozó követelmények
- "Segédlet a közszolgáltatások egyenlő esélyű hozzáféréseinek megteremtéséhez" kiadvány
- Egyetemes tervezés alapelvei

A beruházás során megvalósuló akadálymentesítési munkálatok:

- akadálymentes parkoló létesítése
- akadálymentes járda és rámpa kialakítása az új bejárhoz
- akadálymentes bejárat kialakítása az új épületrészben
- akadálymentes bejárat kiépítése a meglévő épület Deák u. felőli homlokzatán
- épületen belüli akadálymentes közlekedés feltételei az alábbi helyiségek között:
 - új épületben: szélfogó, multifunkciós tér, akadálymentes wc, közlekedő, tornaszoba
 - meglévő épület: az új épület közlekedőjéből, illetve az új, Deák u. felőli előtér-kocsitárolóból megközelíthető közlekedő, akadálymentes wc, öltözők, nevelői szoba, vezetői szobák, gazdasági iroda, orvosi szoba,
 - meglévő épület - kialakítandó bölcsőde: foglalkoztató, szülői akadálymentes wc
- akadálymentes illemhelyek kialakítása (szülőknek) pelenkázóval
 - bölcsődei épületrész, óvoda, bővítmény épületrész
- a bölcsődei csoportszobákhoz kapcsolódó az új mosdóban 120 cm széles (gyermek számára segítséggel ill. akadálymentesen használható) wc-állás és zuhanyzó kialakítás
- infokommunikációs akadálymentesítés:
 - indukciós hurok telepítése az alábbi helyiségekbe: bölcsődei csoportszoba, multifunkciós terem, erősítőkészülék és ellenőrző készülék beszerzése igény szerint
 - gyermekek számára nem botlásveszélyes, tájékozódást segítő burkolatok kialakítása
 - épület érzékelhetőségét segítő kontrasztos szerkezetek kialakítása
 - információs táblarendszer kialakítása a teljes épületben

egyetemes tervezés elveinek megvalósulása:

A tervezett műszaki megoldások az egyetemes tervezés elveinek megfelelően az alábbi felhasználói csoportok számára is növelik az egyenlő esélyű használat lehetőségeit:

- nők, férfiak - megkülönböztetés nem történik, nemektől független akm. wc biztosított
- gyermekek - akadálymentes gyermek wc-k, információs táblák elhelyezése és kialakítása
- idősek - fizikai akadálymentes kialakítás, könnyen érthető és olvasható információk,
- kisgyerekes szülők számára pelenkázó kialakítása az akadálymentes wc-ben
- magyarul olvasni nem tudó személyek tájékozódását is segítő piktogramok

A tervben foglaltak az épület funkciója és használati jellege mellett biztosítják, hogy a gyermekek, családtagok és látogatók számára **a bölcsőde és óvoda épületének egyenlő esélyű hozzáférhetősége a projektarányos akadálymentesség szintjének megfelelően biztosított legyen.**

Pécs, 2019. április 30.



dr Laki Tamás
rehabilitációs mérnök,
okl. építészmérnök É 02-1495

egyres épületrészek, szerkezetek akadálymentességi követelményei

kültéri elemek

- akadálymentes parkoló

- a kialakítandó parkolóban min. 1 db akadálymentes parkoló kijelölendő (helyszínrajz szerint)
- a parkolóhely kijelölésének módja:
 - térkő burkolat esetén kontrasztos színű térkő elemekkel vagy festéssel kialakítandó a határolóvonal és a kiszállósáv
 - parkolóterület mérete min. 2,00 x 5,50 m
 - kiszállósáv min. 1,50 m széles, eshet a járda területére is
 - kerekesszék szimbólum felfestése min. 70 x 80 cm méretben
 - jelölés szabványos táblával: „P” tábla, „♿” kiegészítő táblával, mely az utcáról is látható

- megközelítés, járdák

- az új gyalogos bejáratától és a parkolóktól szilárd burkolatú járda vezet a bejáratig
- a járdák 2 cm-nél nagyobb szintkülönbséget, rést nem tartalmazhatnak
- a járdák felett 2,00 m alá belógó tárgy nem lehet
- a Deák utca felől a bejárat szintjére vezető járdaszakasz kialakítása pontos szintezést követően véglegesíthető, amennyiben kb. 2% -os lejtéssel kialakítható, akkor lejtős járda megfelelő, nem indokolt rámpa építése
- járdák lejtése sehol sem haladhatja meg keresztirányban az 1,5% meredekséget
- a terepszintből nem kiemelkedő kialakítás esetén korlát, kerékvető kialakítása nem szükséges
- a járdák és a terasz kontrasztos szegélye és az épület lábazata megfelelő tájékoztató pontokat kínálnak, vezetősáv kialakítása nem indokolt, gyermekek számára botlásveszélyt is jelent

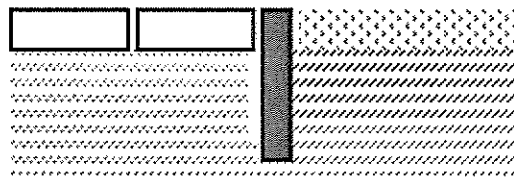

kontrasztos járdaszegély kialakításának vázlata

gyalogos megközelítés - rámpa, előlépcső

- az épület új bejáratához kapcsolódóan előlépcső és rámpa vagy lejtős járda épül, amennyiben rámpa kialakítása történik (engedélyezési tervdokumentáció szerinti kialakítás), az alábbiak szerint megvalósítandó:

- szintkülönbség: kb. 30 cm
 - rámpakar 5%-os lejtéssel, kb. 6 m hosszon kialakítandó
 - rámpa karszélessége legalább 120 cm legyen (tiszta szélesség)
 - a rámpa csúszásmentes bordázatot biztosító térkő burkolattal készül
 - a rámpakar burkolata a járda és a pihenő burkolatszegélyétől kontrasztosan eltérő színű
 - külső oldalon korlát építendő két fogódzóval, melyek magassága: 70 és 95 cm
 - a korlátok túlnyújtása vízszintes szakaszokkal történjen 30-30cm hosszban
 - a korlát a háttérben látható falfelületekkel kontrasztos színben készül (pl. sötétszürke)
 - a lecsúszás elleni védelmet a 10 cm magas épített szegély biztosítja
- kontrasztosság kialakítása a rámpán és előlépcsőn:

	alapburkolat - szürke 30x30 cm,	kontrasztos elem: antracit cm:
rámpa	pihenő burkolat	pihenők szegélye (10x10 cm)
lépcső	lépcső homloklap (szegélyelem)	lépcsőfok burkolat (30x30 cm)
		+ bejáratok előtt süllyesztett lábtörlő

- a pihenőszegélyek burkolata 40cm mélységben 10x10-es elemmel történik

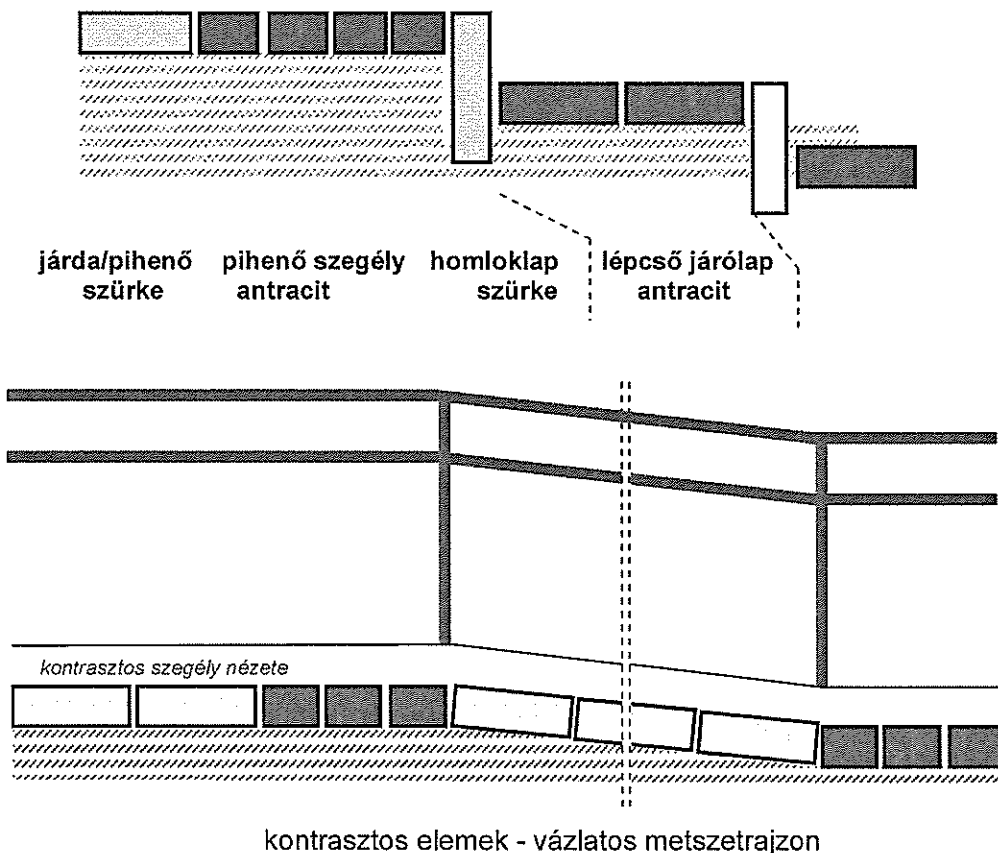

- beléptetőrendszer

A bejáratnál tervezett kódos beléptetőrendszer kialakításának követelményei:

- a kezelőfelület elhelyezése 110-145 cm közötti magasságtartományba essen
- gombjai jól tapintható kialakításúak (legalább 1 mm kiemelkedés, és 1 cm méret, érintőgombok nem megfelelőek)
- számbillentyűzet szabványos elrendezésű legyen (ISO/IEC 9995-8)

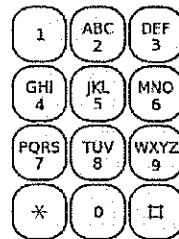

- billentyűk megnyomása egyértelműen érzékelhető ("klikk" rendszerű)
- megnyomáskor hang visszajelzést ad
- nyomógombok feliratozása kontrasztos (fekete/fehér)
- a beléptetőrendszer mindenképpen kiegészítendő kaputelefonnal
- a kaputelefonnál felirat szükséges: pl. "BEJÁRAT"

bejárat kialakítása

- a bővítmény épületrész bejáratú ajtóhoz vezető járda, lejtő a bejáratú ajtó megtalálhatóságát egyértelművé teszi
- a homlokzat színezésével kontrasztos ajtószín szükséges
- a nyíló ajtószárnyak üvegfelületének megkülönböztetése gyermek és felnőtt szemmagasságban elhelyezett jól látható dekorfólia jelölésekkel lehetséges
- legfeljebb 2 cm, lekerekített küszöb alkalmazható
- az ajtón 30 cm alá nyúló üvegezés nem alkalmazható, a lábazatnál min. 20 cm magas ütközőlemez elhelyezése vagy ütésálló szárnykialakítás szükséges mindkét oldalon a babakocsik, kerekesszékek és rúgások által okozott rongálódás megelőzésére
- mechanikus csukóberendezés nem alkalmazható (kivéve olyan szerkezettel, mely biztosítja, hogy az ajtószárny 90°-os nyitottságnál megakad)

folyosók, közlekedők kialakítása

- a szélfogó-átadó helyiségekben kerámia/kőporcelán lapburkolat készül, tájékozódást segítő burkolati jelzésekkel
- vak személyek számára nem készül vezetősáv, mert az a gyermekek számára botlásveszélyt jelent, de olyan burkolatváltások és egyéb elemek (lábazati festés, stb.) készülnek, melyek vak személyek számára érzékelhetőek, tájékozódásukat segíti
- a többi nagyobb méretű helyiségben (tornaszoba, multifunkciós terem) a szabad használhatóság és átrendezhetőség miatt nem szükséges burkolatjelzések kialakítása

- eltérő burkolati felületekkel lehet jelölni:
 - a közlekedősávokat és a bútorokkal berendezett közlekedőterületeket
 - fal melletti 30-60 cm-es sávokat

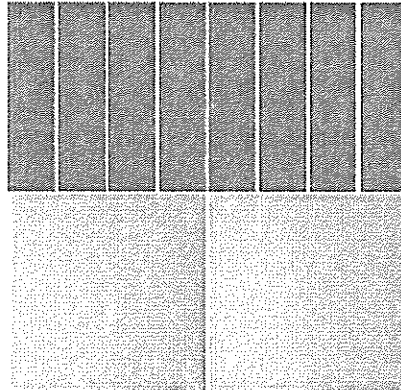

eltérő felület kialakítása pl. szürke/beige 30x30 cm + 7,5x30 Manhattan beige greslapokkal

lehetséges színezési változatok:

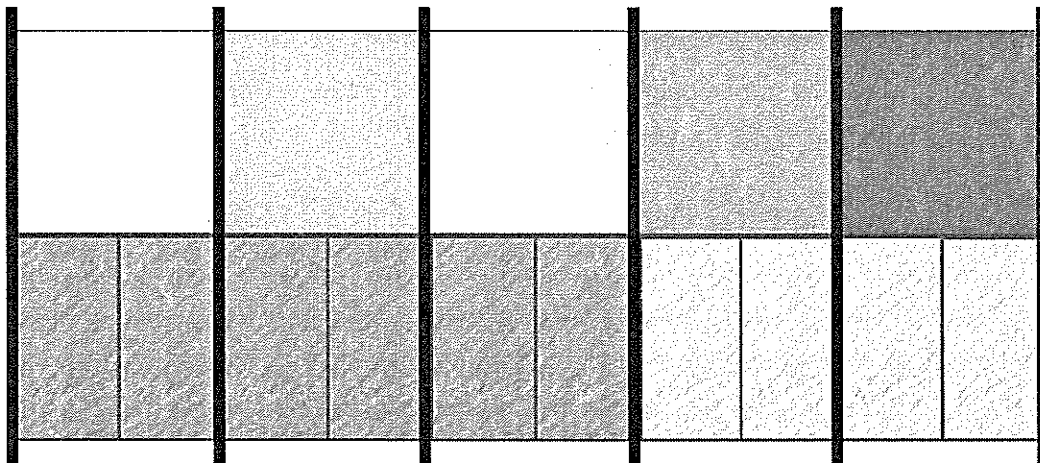

belső ajtók

- akadálymentes útvonalra eső ajtók
 - új épületben: multifunkciós terem és tornaszoba útvonalára eső ajtók, akadálymentes wc, összekötő ajtó a régi épület felé
 - meglévő épület óvoda: előtér, akadálymentes wc, öltözők, nevelői szoba,
 - megl. ép. bölcsőde: fürdető, bölcsődei foglalkoztató, szülői akadálym. wc, elkülönítő
- az akadálymentes útvonalra eső ajtók kialakításának követelményei:
 - min. 90/195 cm tiszta nyílásméret szükséges (első szárny nyitásával)
 - küszöbmentes kialakítás szükséges (0 cm)
 - ajtólapon ütésvédelem szükséges (ütésálló burkolat vagy lábazati védőlemez)
 - az ajtók vizuális érzékelhetőségét a fal, ajtókeret és ajtólapok közül legalább kettőnek a kontrasztos színezésével kell biztosítani

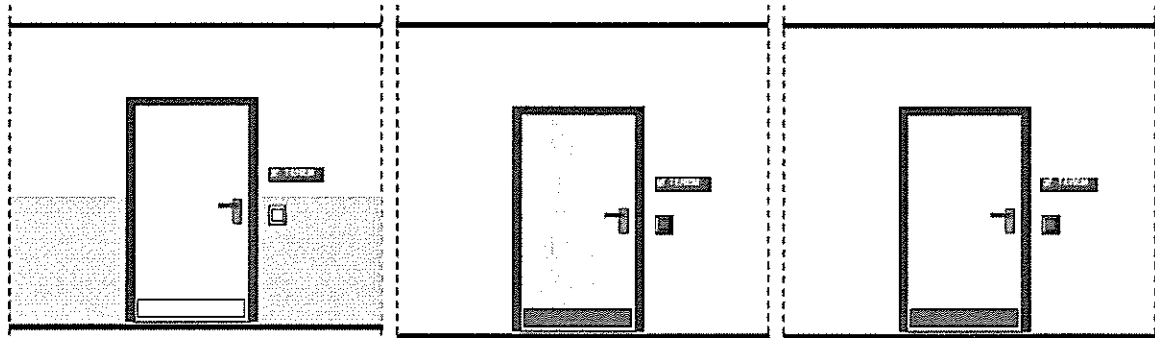

kontrasztos ajtószínezés kialakításának lehetőségei pl. bordó-fehér színezés esetén

- egyéb követelmények:
 - o a kéz lecsúszását és ruha beakadását gátló, az ajtólapal kontrasztos színű kilincs szükséges visszahajlított, lekerekített kialakítással (pl. Hoppe Rondo)

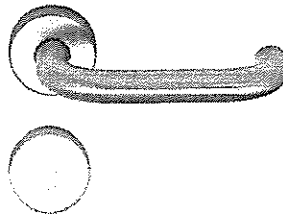

kilincs mintafénykép

kapcsolók, berendezések kialakítása

- a villanykapcsolók mindenütt 1,00-1,10 m magasságban kerül elhelyezésre,
- a villanykapcsolók fallal kontrasztos keretezése szükséges (fal kontrasztos festésével, vagy kapcsoló és keret kontrasztos kialakításával)
- kontrasztosság kialakítása pl. Legrand Valena termékcsalád elemeivel:
 - villanykapcsolónál keret: szürke, kapcsoló: fehér
 - vész hívónál keret: terrakotta, kapcsoló: fehér

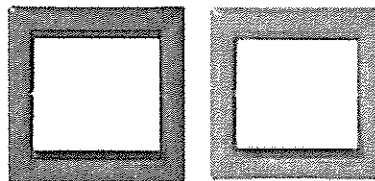

mintafénykép a termékcsalád megjelölt elemeiről

- az akadálymentes wc-ben kialakítandó vészjelző követelményei:
 - o az ajtó felett kívül adjon hang és fényjelzést
 - o a segélyhívó a földtől legfeljebb 30 cm magasságban végződő zsinóros kialakítású legyen
 - o piros-fehér "SEGÉLYHÍVÓ" felirat elhelyezése szükséges
 - o pontos kialakítását az elektromos tervfejezet tartalmazza

akadálymentes illemhely

- új akadálymentes illemhely létesül:
 - az új épületrészben a multifunkciós csarnokhoz kapcsolódóan
 - a bölcsőde rész átalakításához kapcsolódóan
 - az óvodában a meglévő akadálymentes wc megmarad, berendezéseinek felülvizsgálata, indokolt esetben cseréje, javítása szükséges
- a bölcsődénél kialakítandó gyermek mosdókban legalább 1 wc állást legalább 120 cm szélességű szabad hellyel kell kialakítani, melyek segítséggel használhatóak,
- a zuhanytálca padlósíkban kialakítandó
- a széles wc-k és a zuhanyzók mellett 1-1 fali kapaszkodó elhelyezése szükséges (az esetlegesen érkező mozgáskorlátozott gyermek kiegészítő normatív támogatásából további, egyénre szabott kiegészítő berendezések felszerelhetők)
- a gyermek és akadálymentes wc-kben a fehér színű szerelvények láthatósága érdekében 1,20m magasságig (vagy teljes magasságban) színes csempeburkolat szükséges, mely kontrasztos háttérrel képez a szerelvényeknek.

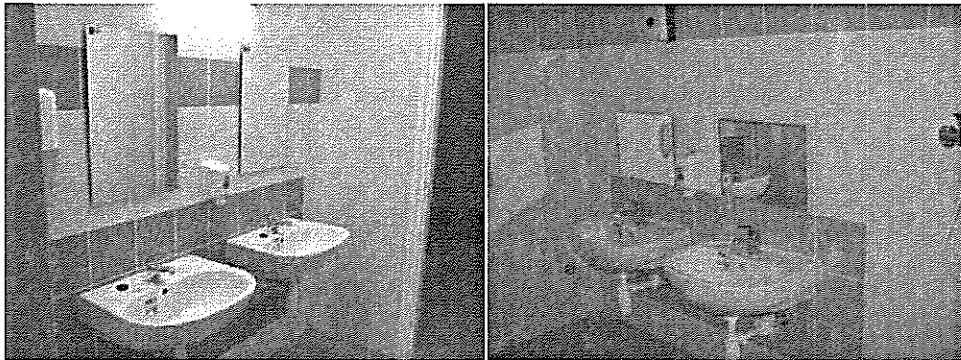

mintakép gyermek mosdók kontrasztos burkolat kialakítására

Akadálymentes illemhely berendezései

Az akadálymentes illemhely általános berendezési követelményeihez mintaterv

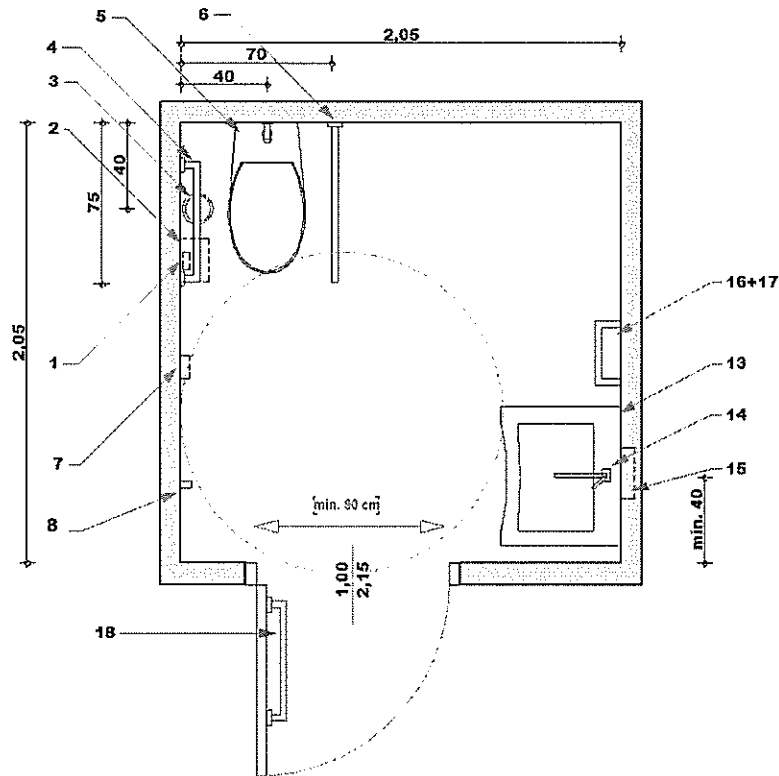

szükséges berendezések felsorolása:

1. intim hulladékgyűjtő adagoló
 2. wc-papír adagoló
 3. falra rögzített wc-kefe tartó
 4. falra rögzített egyenes kapaszkodó
 5. wc kagyló (magasított, nem kivágott), pneumatikus, távvezérelt öblítőtartállyal
 6. felhajtható kapaszkodó
 7. vész hívó zsinórkapcsoló
 8. ruhafogas
 13. nagy nyomógombos szappanadagoló
 14. konkáv mosdókagyló (opcionálisan dönthető) keverőkaros orvosi csapteleppel
 15. süllyesztett szifon flexibilis csőbekötéssel
 16. törülőkendő adagoló
 17. fali hulladékgyűjtő, törülőkendő gyűjtő
 18. ajtóbehúzó kar
- + falra szerelhető pelenkázóasztal

berendezések részletes leírása

(épületgépész tervfejezettel történő ellentmondás esetén használati szempontból a jelen leírásban meghatározott követelmények a relevánsak)

1. intim hulladékgyűjtő adagoló

- PE tasakok adagolására szolgáló eszköz, referenciatípus: IT PHFB)
- elhelyezés: középmagasság: 60 cm,
wc melletti oldalfalon, hátfaltól 70-100cm-re
- méret/szín: 9,5 x 13,6 x 2,3 cm, fehér, acél

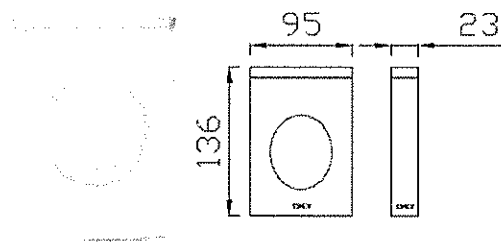

2. wc-papír tartó

- 2 tekercses wc-papír adagoló, referenciatípus: IT M785C
- elhelyezés: adagolónyílás szintje (alsó sík): 100 cm
wc melletti oldalfalon hátfaltól 60-100 cm-re
- méret, szín: 11,6 x 29,0 x 6,0 cm, fehér, acél

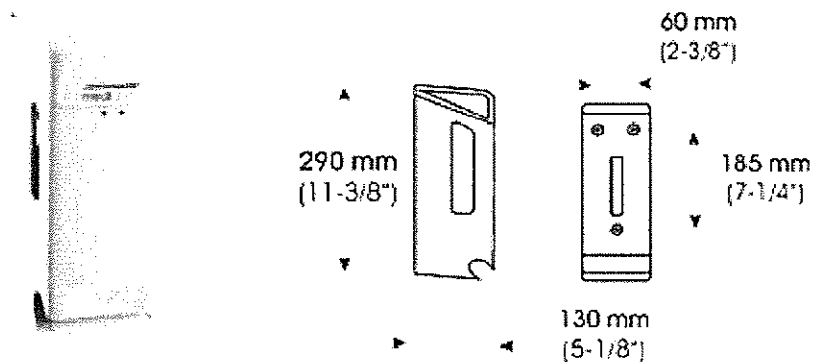

3. falra rögzített wc-kefe tartó

- referenciatípus: IT M785C
- elhelyezés: padlótól 15 cm (alsó sík), wc melletti oldalfalon hátfaltól 40-60 cm-re
- méret, szín: 11,6 x 29,0 x 6,0 cm, fehér/króm



4. egyenes kapaszkodó

- referenciatípus: IT 600E (esetleg 800E)
- elhelyezés: wc melletti oldalfalon hátfaltól 30-40 cm-re, magasság 75 cm
- méret, szín: átmérő 32 mm, fehér szinterezett acél

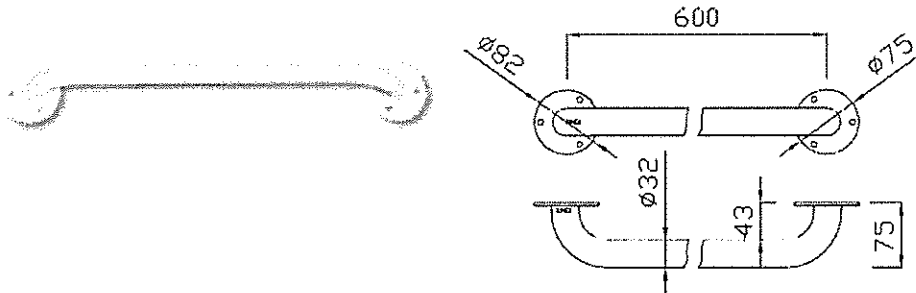

5. akadálymentes wc-kagyló

- referenciatípus: IT 613 J (nyitott kialakítású típus nem megfelelő)
- elhelyezés: sarokban oldalfaltól szerkezeti falmérettől 40-45 cm tengelytávolsággal
ábra szerint, hátfaltól legalább 70 cm előrenyúlással
- méret, szín: ülőke magasság 46-48 cm, fehér porcelán
ülőke antibakteriális bevonatú műanyag, fehér

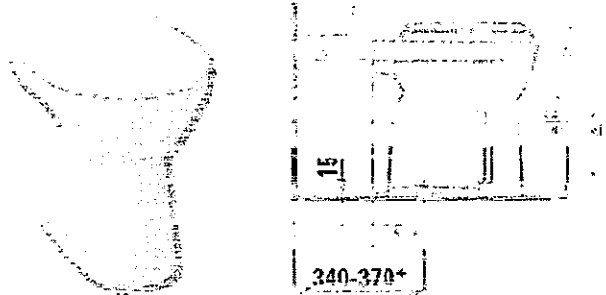

- wc tartály referenciatípus IT 675
pneumatikus, távvezérlőgombbal kialakított

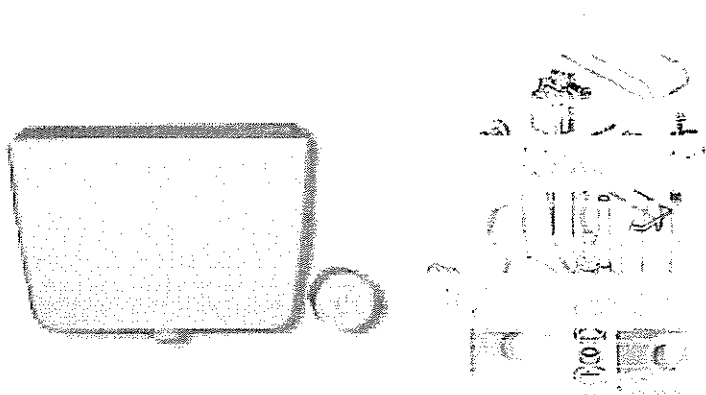

6. lehajtható kapaszkodó

- javasolt falra és földre rögzített kivitel, referenciatípus: IT 6080K + IT 800F
- elhelyezés: wc tengelyétől 30-35 cm távolságban
legalább 80 cm előrenyúlás szükséges
felső korlátelem 75 cm magasságban
- méret, szín: min 80 cm, fehér, szinterozott acél



7. vész hívó

- vész hívó szett (zsinóros jelzőkapcsoló, nyugtázó, jelző egység) referenciatípus IT 800
- elhelyezés wc melletti oldalfalon vagy szemközti falon, jól megközelíthetően
- zuhanyozó helyiségben a szett kapcsolói megfelelő érintésvédelmi besorolású termékekkel helyettesítendőek
- jelzőgombnál **SEGÉLYHÍVÁS** felirat elhelyezése szükséges

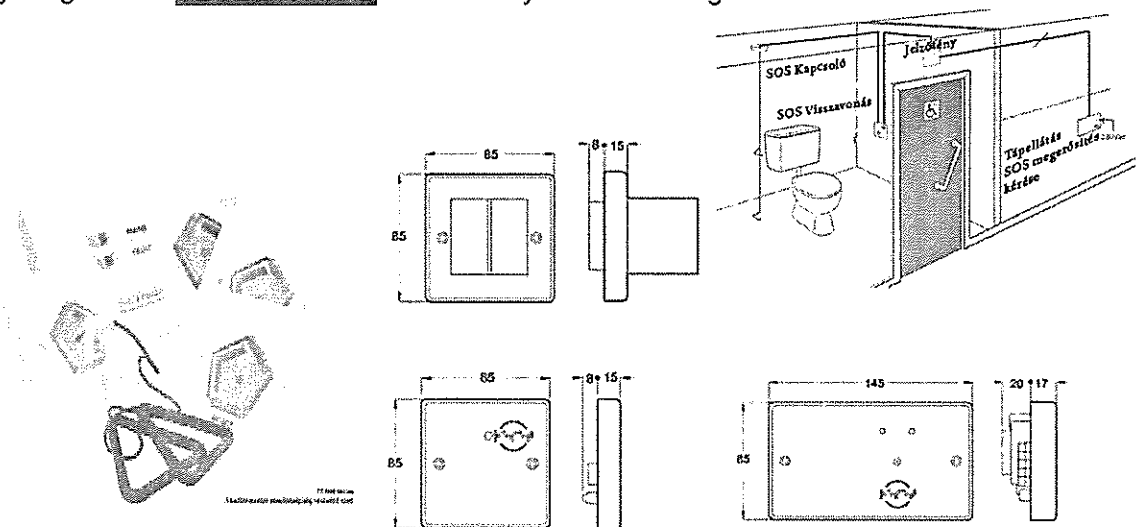

8. fogas

- kabát, táska, stb. elhelyezésére alkalmas teherbíró képességű és kialakítású
- elhelyezés: 140 cm magasságban ajtószárnyon vagy ajtó mellett
- szín: hátfallal kontrasztos

13. szappanadagoló

- nagy nyomógombos szappanadagoló: IT 900S J
- elhelyezés: mosdó mellett elérhető távolságban 100 cm alsó mag.
- méret, szín: 11,0 x 17,3 x 10,4 cm, fehér /szürke műanyag

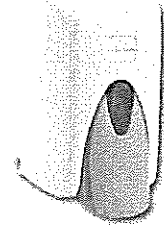

14. konkáv mosdó

- referenciatípus: IT 677 (opcionálisan döntőberendezéssel kialakított)
- elhelyezés: sarokban oldalfaltól szerkezeti falmérettől min. 50 cm tengelytávolsággal mosdó magassága (felső él) 80-85 cm
- méret, szín: 66 x 55 x 16,5 cm, fehér porcelán

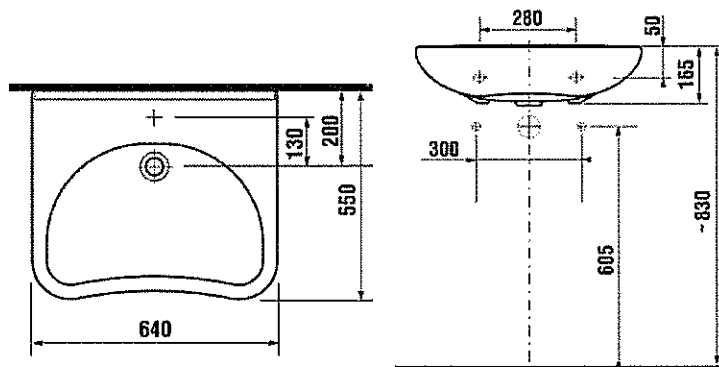

orvosi csaptelep

- hosszított kifolyós és hosszú karú, keverőkaros kivitel, referenciatípus: IT 414

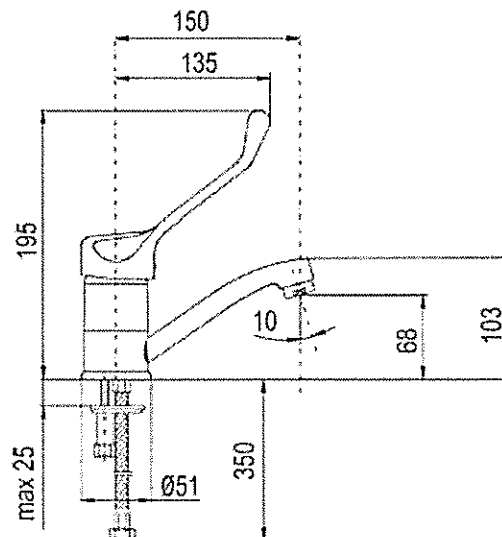
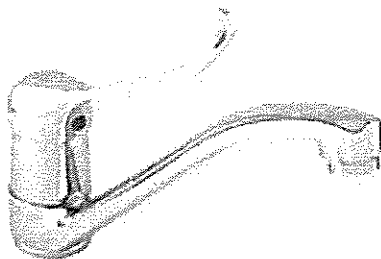

tükör (fix beépítésű)

- mosdó felett fix, beépített tükör
- álló és ülő testhelyzetből is használható
- méret: 100-180cm magasságig terjedő
min. 40 x 80 cm, javasoltan 60 x 80 cm
- beépítés csempe elé rögzítőelemekkel vagy
csempével egy síkban fém keretszegély-elemekkel

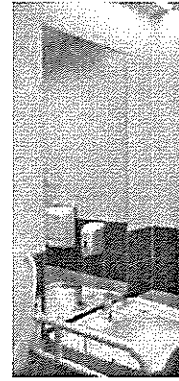
15. süllyesztett mosdószifon

- flexibilis bekötéssel kialakított, falba süllyesztett szifon, referenciatípus: IT 233800

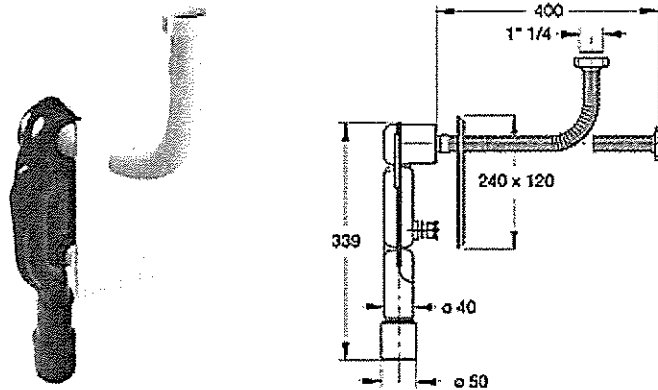
16. törlőkendő adagoló

- "Z, C, W, M" hajtogatású papír törlőkendő adagoló, referenciatípus: IT 9003
- elhelyezés: adagolónyílás szintje (alsó sík): 100 cm
mosdó mellett, fali hulladékgyűjtő felett
- méret, szín: 30,0 x 28,0 x 12,0 cm, fehér, ABS műanyag

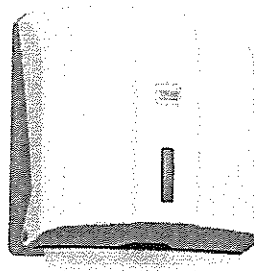

17. törlőkendő gyűjtő, szemetes

- falra rögzíthető törlőkendő gyűjtő és szemetes, referenciatípus: IT P10B
- elhelyezés: mosdó mellett, törlőkendő adagoló alatt, 60-70 cm felső síkkal
- méret, szín: 35,8 x 43,5 x 15,5 cm, fehér, acél, epoxy bevonattal

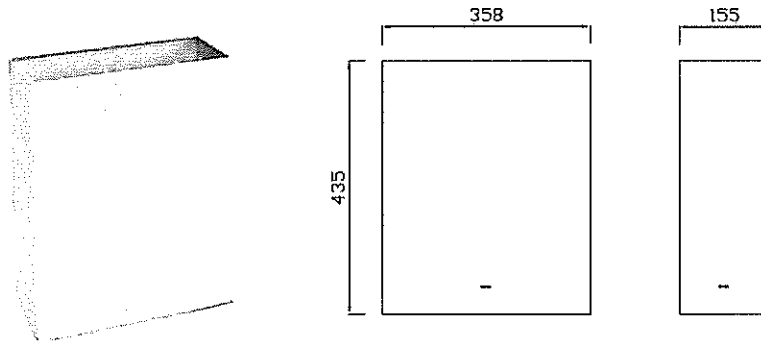

egyéb helyiségek:

- nem tartoznak az akadálymentesítendő helyiségek körébe:
 - raktárak, gépészeti helyiségek
 - konyha helyiségei
 - dolgozók szociális helyiségei

információs táblarendszer

Az épületben kialakítandó tájékozdást segítő táblarendszer az alábbi elemekkel kialakítandó:

- Épület megnevezése (3 db)
 - megközelítés irányából, javasoltan utcai homlokzaton elhelyezendő
 - minimum 40 cm-es betűméret, hátlappal kontrasztos kialakítással vagy homlokzatra ragasztott plasztikus betűkkel (színes, játékos kialakítás is lehet)
 - felirat: "BÖLCSŐDE", "ÓVODA"



- információs tartókeret (16 db)
 - a bejáratoknál 2-2 db, valamint a csoportszobáknál, tornaszobánál, nagyteremnél és az irodáknál 1-1 db elhelyezendő
 - kialakítása: tartókeret, melybe A4 lapon hirdetmény, kötelező információ ("tűz esetén értesítendő", stb.) megjeleníthető
 - a keret az üvegfelületre ragasztással, falra rejtett csavarozással kerül rögzítésre
 - a belső oldalon átlátszatlan hátlappal készül
 - felülről becsúsztható A4 írólaphoz igazított méretű
 - kültéri tábla esetén csapadékbiztos zárással kialakítandó

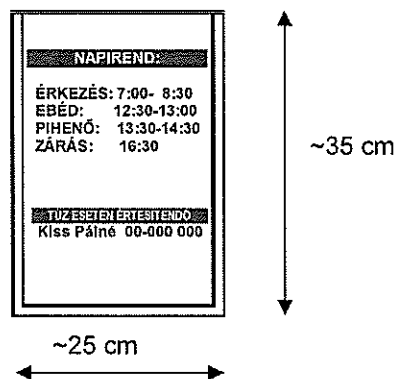

információs tartókeret mintaábra

iránymutató információs tábla (2 db)

- az előtérben, óvodai bejáratokkal szemben elhelyezendő
- elhelyezési magasság: 150 cm közép magasság
- tartalma: főbb helyiségcsoportokat mutató feliratok, nyilak,
- min. 5 cm-es betűmérettel, 7 cm-es szimbólumokkal
- mérete: kb. 60x40 cm + opcionálisan térkép kb. 60x40 cm

- kialakítás: Alu keretezésben, műanyag alaplemezen 2 rtg. dekorfólia
- alsó sorban a Marburg szabvány szerinti Braille feliratok készülnek acél golyókkal



földszinti információs tábla (mintaábra, a konkrét feliratok a kiviteli tervben meghatározandóak)

- helyiségnév táblák (70 db)

- elhelyezése az ajtó melletti falon, a kilincs felőli oldalon, 150 cm magasságban
- közlekedőből nyíló helyiségek feliratai a teljes épületben,
- 8 x 20-50 cm méret
- műa. alaplemezre vagy átlátszó plexi lemezre dekorfólia kialakítással védőfóliával
- tartalma: felirat + inverz színezésű szimbólum

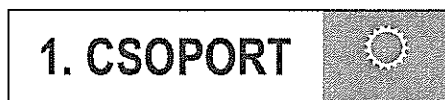

mintaábrák különböző méretű ajtóablákra

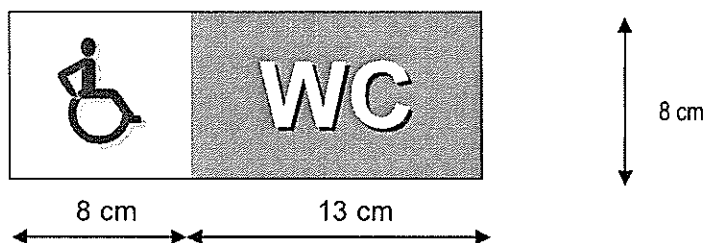

mintarajz tábla kialakítására

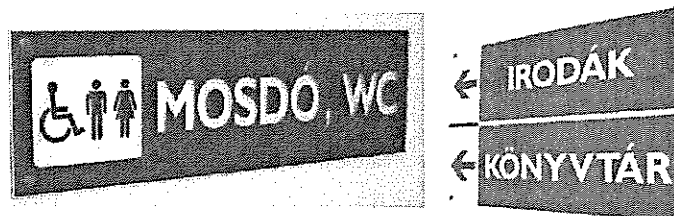

mintafénykép távtartóval rögzített tábláról

- üzemi helyiségnév táblák (20 db)

- helyiségnév táblával azonos kialakítású, szimbólum nélkül
- konyha és dolgozói épületrész folyosójáról nyíló helyiségek feliratai
- mérete: 7 x 14-30 cm
- elhelyezés ajtószármára ragasztva

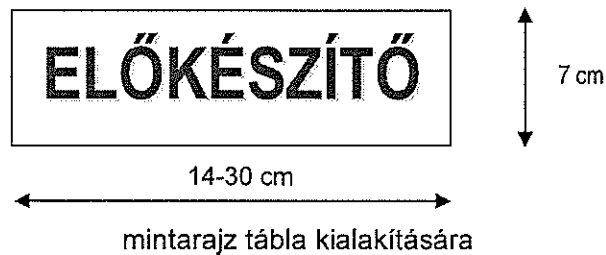

- üvegajtó jelölések (29 üvegfelület)

- o a bejárati és szélfogó ajtók, valamint folyosószakaszoló ajtók üvegfelületein figyelmeztető jelzések elhelyezése szükséges
- o kialakítása lehet geometriai forma, sáv, bármilyen grafika
- o elhelyezése gyermek és felnőtt szemmagasságban (80+150 cm magasságban)

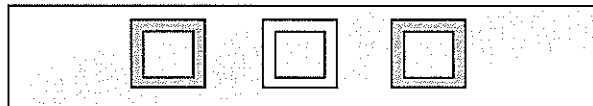

üvegajtó jelölés lehetséges grafikai kialakítása nyíló ajtón

- egyéb táblák:

- o jelen leírás és mennyiségkimutatás nem tartalmazza a szakhatóságok által előírt és üzemeléstechológiai táblákat (menekítés, munka- és tűzvédelem, stb.)

- indukciós berendezés:

- Az épületben indukciós erősítő telepítésének előkészítése szükséges
 - a bölcsődei új foglalkoztatóban
 - az óvoda multifunkcionális termében
 - vezetékhurok kialakítása:
 - o padlócsatornában elhelyezendő vezetékhurok (méretezett, sodrott rézvezeték)
 - o az erősítő fogadására előkészített helyen egy csatlakozóaljzat kialakítandó kétpólusú "hangfal" csatlakozóval, megfelelő feliratozással
 - o 1 db erősítő és ellenőrzőkészülék beszerzése szükséges, több, párhuzamosan felvett nagyothalló gyermek esetén a kiegészítő normatív támogatásból beszerezhetőek további készülékek



indukciós berendezés szabványos jele

- indukciós erősítő specifikáció
 - referenciatípus: Ampetronic ILD 100)
 - Compact Loop system
 - méret: 216 x 124 x 44 mm, függőleges és vízszintes felületre is rögzíthető
 - súly: 1,3 kg
 - tápellátás külön adatterről (tartozék)
 - 2 mikrofon (3,5mm jack) + 1 vonalbement (RCA)
 - lefedhető terület

▪ helyiség arányai	1:1	2:1	3:1
▪ lefedhető terület (m ²)	120	150	200
 - frekvenciatartomány: 80Hz - 6,5 kHz
 - VOX - beszédkiemelő kapcsoló
 - állítható fém környezet kompenzáció
 - két mikrofon + vonal bemenetén egymástól függetlenül jelszint ellenőrzésre és szabályzásra képes.
 - automatikus jelszint kiegyenlítés
 - a vonalbemeneti jelszintje szabályozható
 - áramellátás, hurok és kompresszió LED jelzőfény

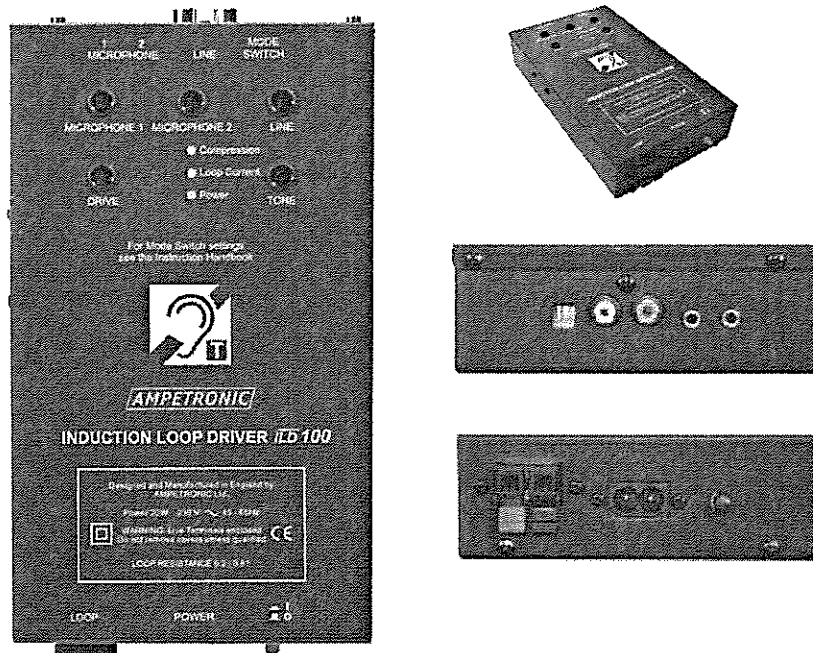

- ellenőrző készülék specifikáció
 - referencia típus: IT LR-200 vagy IT-818
 - indukciós készülék által létrehozott mágneses jelek hallható visszaalakítására alkalmas készülék
 - tápellátás: elem/akkumulátor
 - működést visszajelző fény
 - hangerőszabályzás
 - fejhallgató (szabványos jack csatlakozással)

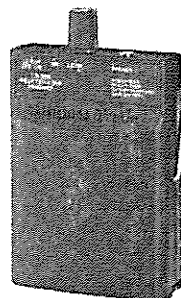

eszköz fényképe

Pécs, 2019. április 30.

Dr. Laki Tamás

dr Laki Tamás
rehabilitációs mérnök,
okl. építészmérnök É 02-1495

TŰZVÉDELMI MŰSZAKI LEÍRÁS

**a Sellye Város Önkormányzat (7960 Sellye, Dózsa Gy. u. 1. szám
beruházásában létesítendő „Meglévő óvoda átalakítása, felújítása,
bővítése új épülettel bölcsődei férőhelyek létesítésével, főzőkonyha
kialakításával (7960 Sellye, Széchenyi u. 1. szám)” módosított
engedélyezési tervéhez**

Tartalomjegyzék

- 1. előzmények**
- 2. kockázati osztályba sorolás**
- 3. a technológia tűzvédelme**
- 4. az alkalmazott épületszerkezetek tűzvédelmi paraméterei**
- 5. tűzszakaszolás, tűzterjedés gátlás, tűztávolság**
- 6. hő és füst elleni védelem**
- 7. hasadó, hasadó-nyíló felületek**
- 8. a tűzoltósági beavatkozás feltételei**
- 9. kiürítés, mentés**
- 10. az épületgépészet, valamint a villamos és villámvédelmi berendezések
tűzvédelmi követelményei**
- 11. beépített automatikus tűzjelző és tűzoltó berendezés kialakítása**
- 12. biztonsági jelzésekre vonatkozó megoldások**
- 13. egyéb**
- 14. szakértői nyilatkozat**

Meglévő óvodai épület átalakítása és bővítése

1./ Előzmények:

Építtető, azaz Sellye Város Önkormányzata a már meglévő óvodai épületét kívánja bővíteni, mely során a következőkben felsorolt változások történnek:

- a meglévő óvodai épület K-i részén –abból leválasztva -- önálló tűzszakaszként, egy bölcsődei rész kerül kialakításra,
- a meglévő óvodai épületen belül átalakítások történnek,
- a meglévő épülethez NY-i oldalon egy új földszintes épületszárny épül hozzá, dilatált módon, önálló tűzszakaszként kialakítva.

A bővítést követően épület alapterületei épületrészi bontásban (építész tervezői adatszolgáltatás alapján):

bölcsődei épületrész alapterülete:	172,36 m ²
meglévő kazánházi épületrész alapterülete:	51,67 m ²
meglévő óvodai tűzszakasz alapterülete:	867,10 m ²
<u>új multifunkciós közös használatú épületrész alapterülete:</u>	<u>415,87 m²</u>
Bővített épület összesen:	1.507,00 m ²

A tervezet szerinti maximális létszám a bővítést követően:

- bölcsődei létszám: 15 fő,
- óvodai létszám: 5x25 fő,
- gondozó, dolgozó: 33 fő.

Az épület alagsorral, pincével nem rendelkezik. Az épület meglévő részén csak belső átalakítás történik. A tűzvédelmi koncepció szerint az épület három tűzszakaszra lesz osztva, mely során a bölcsődei, az óvodai és a multifunkciós + konyhai funkció külön leválaszthatóvá válik.

Tárgyi létesítéssel – az eredeti tervanyag alapján -- kapcsolatosan már korábban, 2018.12.18-án, TML-137/2018. azonosító számú tűzvédelmi műszaki leírás készült. Időközben az építtető az eredeti tervanyag építész paraméterein gazdasági okok miatt változtatott, így jelen módosított tűzvédelmi műszaki leírás elkészítése vált szükségessé.

A megbízás fenti, meglévő óvodai épület átalakításának és bővítésének módosított építési engedélyezési eljárásával kapcsolatos tűzvédelmi műszaki leírás elkészítésére vonatkozik. A szükséges helyszín-, metszet-, és alaprajzokat a rendelkezésemre bocsátotta a megrendelő.

2./ Kockázati osztályba sorolás:

Az átalakítás tárgyát képező meglévő óvodai épület kockázati osztályba sorolásának meghatározásában az 54/2014.(XII.5.) BM rendelettel hatályba léptetett Országos Tűzvédelmi Szabályzat vonatkozó előírásai (1. számú melléklet) a mértékadók.

Az épület rendeltetésének és kockázati egységeinek meghatározása során figyelembe vettük a meglévő épületi jelleget, annak építész kialakítását. A bölcsődei és az óvodai funkciót egy-egy kockázati osztályba soroljuk, valamint külön kockázati osztályt képez az új multifunkciós bővítményi épületrész.

Meglévő óvodai épület átalakítása és bővítése

Fentiek alapján – korábban egyeztetve/konzultálva az illetékes tűzvédelmi hatósággal – a bővített épületet három kockázati egységként és három tűzszakaszként értelmezzük, mely OTSZ 1. számú melléklet 1-4. táblázata alapján a következő kockázati osztályba sorolt:

- bölcsődei tűzszakasz egy kockázati osztályba sorolt, mely KK, azaz közepes kockázati osztályba tartozik (lásd. megjegyzés),
- a meglévő óvodai tűzszakasz egy kockázati osztályba sorolt, mely KK, azaz közepes kockázati osztályba tartozik,
- a bővítményi épületrész (konyhai és multifunkciós) AK, azaz alacsony kockázati osztályba tartozik.

Megjegyzés:

A meglévő óvodai tűzszakasz rendeltetése nem változott általános jellegű besorolása AK. Ugyanakkor a meglévő óvodai részből kialakítandó bölcsődei rendeltetés nem választható le önálló épületrészként, így a rá meghatározott kockázati osztályba sorolás (KK) gyakorlatilag a meglévő épületrész mértékadó kockázati osztályba sorolása is egyben.

3./ A technológia tűzvédelme:

Az engedélyezés tárgyát képező meglévő/bővíthető épületben az előzetes megrendelői tájékoztatás alapján – az épületrész „normál” épületgépészetét, valamint a konyha technológiát nem számítva – egyéb „technológia” nem kerül/került beépítésre.

4./ Az alkalmazott épületszerkezetek tűzvédelmi paraméterei:

Az alkalmazásra kerülő épületszerkezetek tűzvédelmi követelményeinek meghatározásában az 54/2014.(XII.5.) BM rendelettel hatályba léptetett Országos Tűzvédelmi Szabályzat 15-16.§-aiban foglaltak a mértékadók.

Kiegészítő követelmények a táblázatban foglaltakhoz (dőlt betűvel a jogszabályi követelmény):

OTSZ 16. § (1) (2) (5) (6) bekezdése kimondja:

(1) Az építmények szerkezeti állékonyságát biztosító tartószerkezeti elemek feleljenek meg a 2. mellékletben foglalt 1. táblázatban meghatározott követelményeknek.

(2) Az áthidalók tűzvédelmi osztály- és tűzállósági teljesítmény-követelménye

a) tűzfalban, tűzgátló falban és tűzgátló válaszfalban történő alkalmazás esetén $A1 R x$, ahol x megegyezik a fogadó falra előírt követelmény időtartamával,

b) egyéb esetben megegyezik a teherhordó pillérre vonatkozó követelménnyel.

(5) A tűzeseti fogyasztók és kapcsolódó rendszerelemek rögzítését, felszerelését esetén a 137. § (1) és (2) bekezdése szerint kell kialakítani.

(6) Az egyes építményszerkezetekre vonatkozó követelményeket az építményszerkezetek építményen belül betöltött statikai szerepének, a teherátadás rendjének figyelembevételével kell meghatározni. Egy építményszerkezet alátámasztására, gyámolítására, függesztésére, merevítésére nem alkalmazható az adott szerkezet tűzállósági követelményénél kisebb tűzállóságú szerkezet.

OTSZ 20. § (1) (2) bekezdése kimondja:

(1) Tűzgátló válaszfallal, tűzgátló fallal, vagy ezeket helyettesítő beépített tűzterjedésgátló berendezéssel kell elválasztani

Meglévő óvodai épület átalakítása és bővítése

- a) az önálló rendeltetési egységet a szomszédos helyiségtől,
 - b) a hő- és füst elleni védelemre kötelezett helyiséget a szomszédos helyiségtől,
 - c) a menekülési útvonalat a szomszédos helyiségtől,
 - d) a 20 főt meghaladó befogadóképességű helyiséget a szomszédos helyiségtől,
 - e) azt a helyiséget a szomszédos helyiségtől, amely esetében e rendelet előírja.
- (2) Az (1) bekezdés szerinti tűzgátló válaszfalban a gépészeti, vagy elektromos vezetékrendszerek átvezetési helyén nem kell tűzgátló záróelemet alkalmazni.

Fentiek alapján min. tűzgátló válaszfal minőségben (előírás: B EI 30) kell elválasztani (KK, 1-es és 2-es tűzszakasz):

- a bölcsődei foglalkoztató szobát (009) a szomszédos helyiségektől,
- az óvodai foglalkoztató szobákat (023, 033, 036, 057, 060) a szomszédos helyiségektől,
- a 016, 017, 030, 049, 054 egy légteret alkotó közlekedők/előterek helyiségét a szomszédos helyiségektől.

Ugyancsak fentiek alapján min. tűzgátló válaszfal minőségben (előírás: C EI 15) kell elválasztani (AK, 3-as tűzszakasz):

- a multifunkciós épületrész tornaszobáját (067) a szomszédos helyiségektől,
- a multifunkciós épületrész közösségi terét (087) a szomszédos helyiségektől,
- a multifunkciós épületrész közlekedőjét (066) a szomszédos helyiségektől.

Megjegyzés:

A tűzgátló válaszfalba épített nyílászárók tűzvédelmi követelménnyel nem terheltek, ugyanakkor ezen falszerkezeteken átvezetett gépészeti és elektromos vezetékek átvezetési helyei követelménnyel terheltek (lásd. alábbiak).

OTSZ 27. § (1) (2) (3) (5) bekezdése kimondja:

(1) Az e rendelet által előírt E és I tűzállósági teljesítménnyel rendelkező, helyiségek közötti építményszerkezetekben a szerkezeten átvezetett villamos, vagy gépészeti vezetékrendszerek átvezetési helyein, a vezeték és az építményszerkezet közötti részben, nyílásban, hézagban a tűz áttörését az átvezetéssel érintett építményszerkezetre előírt tűzállósági teljesítmény-követelmény időtartamáig meg kell gátolni.

(2) Az (1) bekezdés szerinti átvezetéseknel, tűzgátló lezárás alkalmazása esetén a tűzgátló lezárást tartós jelöléssel kell ellátni az átvezetéssel érintett építményszerkezet mindkét oldalán, a villamos és gépészeti aknák belső felületének kivételével.

A jelölésnek magyar nyelven tartalmaznia kell az alkalmazott lezárás

a) megnevezését,

b) tűzvédelmi jellemzőit,

c) megfelelőségi igazolásának, vagy teljesítménynyilatkozatának azonosítóját,

d) kivitelezését végző vállalkozás nevét,

e) kivitelezésének dátumát és

f) megbontása esetére figyelmeztetést a helyreállítás szükségességéről.

(3) Gépészeti vezetékek, vezetékrendszerek B-E tűzvédelmi osztályú hőszigetelését a tűzszakaszhatáron úgy kell átvezetni, hogy az átvezetés módja a tűz áttörését a tűzszakaszhatárt képező szerkezet tűzállósági teljesítménykövetelményével megegyező időtartamig meggátolja.

(5) A villamos és gépészeti aknák vezetékrendszerek rögzítésére szolgáló falat falazóelemekből vagy legalább 12 cm vastag vasbetonból kell kialakítani.

Meglévő óvodai épület átalakítása és bővítése

Fentiek alapján minden EI követelménnyel terhelt helyiség/helyiség kapcsolat esetén (tűszakasztól függetlenül értelmezve) az előírást maradéktalanul érvényesíteni kell. Esetleges gépészeti akna kialakítás esetén fenti követelményt ugyancsak érvényesíteni kell.

OTSZ 32. §-a kimondja:

(1) KK, MK mértékadó kockázati osztályú épület esetén a legfeljebb 60 kg/m² felülettömegű, térelhatároló elemeket is tartalmazó tetőfödém

a) hőszigetelése A1-A2 tűzvédelmi osztályú,

b) a csapadékvíz elleni szigetelése A1-E tűzvédelmi osztályú legyen.

(2) KK, MK mértékadó kockázati osztályú épület esetén a tetőszigetelési rendszer B_{roof(t1)} kategóriájú legyen.

(3) NAK, AK mértékadó kockázati osztályú épület esetén a legfeljebb 60 kg/m² felülettömegű térelhatároló elemeket is tartalmazó tetőfödém hőszigetelése és a vízszigetelés anyaga A1-E tűzvédelmi osztályú legyen és a tetőszigetelési rendszer B_{roof(t1)} kategóriájú legyen.

(4) A tető-felülvilágító bevilágító felületének tűzvédelmi osztálya

a) NAK és AK osztályú, tárolási, ipari, mezőgazdasági alaprendeltetésű kockázati egységek

aa) menekülési útvonalán legalább E d0,

ab) egyéb helyein legalább E, és

b) egyéb esetben legalább D d0 legyen.

(5) A tetőn szabad nyílás, szellőző, tető-felülvilágító, hő- és füstelvezető szerkezet a tűszakaszhatártól legalább 2,5 méter, a tűzfaltól legalább 5,0 méter távolságra helyezhető el.

Megjegyzés:

Utóbbi, (5) bekezdés szerinti előírás esetében a tárgyi vonatkozású BM OKF szakmai tájékoztató jogértelmezése a mértékadó.

OTSZ 38. § (3) bekezdése kimondja:

Az épületen belüli személygyűjtő helyiség nem szabadba nyíló ajtaja legalább D tűzvédelmi osztályú és EI₂ 30-C tűzállósági teljesítményű, továbbá határoló falszerkezete legalább A2 tűzvédelmi osztályú és EI 30 tűzállósági teljesítményű legyen.

Fentiek alapján a konyha rész 085-ös jelű hulladék tárolójának a fenti szempontoknak meg kell felelnie.

OTSZ 38. § (1) (3) (4) bekezdése kimondja:

(1) Bölcsődei rendeltetés kizárólag a földszinten, vagy a kijárati szinten alakítható ki.

(2) Óvodai rendeltetés kizárólag a földszinten, vagy a kijárati szinten, valamint az annál legfeljebb 7,0 méterrel magasabban elhelyezkedő szinten alakítható ki.

(3) Az oktatási, nevelési önálló rendeltetési egységet a többi rendeltetési egységtől tűzgátló építményszerkezettel kell elválasztani.

(4) A gyermekek elhelyezésére, huzamos tartózkodására szolgáló helyiség

a) falburkolata KK osztály esetén legalább B-s1, d0, MK osztály esetén legalább A2-s1, d0 tűzvédelmi osztályú,

b) mennyezetburkolata KK osztály esetén legalább B-s1, d0, MK osztály esetén legalább A2-s1, d0, tűzvédelmi osztályú,

c) padlóburkolata KK és MK osztály esetén legalább B_{fl-s1} tűzvédelmi osztályú és

d) belső oldali hő- és hangszigetelése A1 vagy A2 tűzvédelmi osztályú legyen.

Meglévő óvodai épület átalakítása és bővítése

Az épület földszintes így a bölcsődei és az óvodai épületrész esetében a jogszabályi előírás teljesül. A fenti előírás szerinti burkolatok, valamint hő- és hangszigetelések tekintetében az előírást maradéktalanul meg kell tartani.

Figyelem!

Az engedélyezési eljárás tárgyát képező meglévő óvodai-bölcsődei épületrész meglévő épületszerkezeteinek utólagos tűzvédelmi szempontú igazolása (a hatályos jogszabályban előírt tűzvédelmi osztály és tűzállósági teljesítmény tekintetében, lásd TML melléklet szerinti táblázat) szükséges, figyelemmel arra, hogy a korábbi méretékkadó kockázati osztály (AK) szigorodott (KK).

Az átalakítás/bővítés során újonnan beépítésre kerülő épületszerkezetek hatályos jogszabályban előírt tűzvédelmi osztályát és tűzállósági teljesítményét a használatbavételi engedélyezési eljárás során hitelt érdemlő módon igazolni kell (pontosítása a kiviteli tervek során). Az erre vonatkozó elvárt tűzvédelmi követelményeket tartalmazó előírások a tűzvédelmi műszaki leírás mellékletében található.

5./ Tűzszakaszolás, tűzterjedés-gátlás, tűztávolság:

Az OTSZ 17. § (1) bek. a) pontban foglaltak szerint a tűz áttérjedését meg kell gátolni az azonos, vagy szomszédos telken álló, szomszédos épületek között. Az (5) bek. a) és b) pontban foglaltak alapján, az (1) bekezdés szerinti esetekben a tűzterjedés elleni védelem biztosítható a tűztávolság betartásával, vagy a szomszédos telken álló épületek, vagy szomszédos telken álló épület és szabadtéri tárolóterület tárolási egysége esetén tűzfal létesítésével. Az OTSZ 19. § (1) bek. a) és b) pontokban foglaltak szerint, tűzterjedés elleni védelmet kell biztosítani a szomszédos tűzszakaszok és a szomszédos kockázati egységek között.

A (2) pont szerint tűzgátló építményszerkezetek tűzterjedés elleni védelem céljából való alkalmazása esetén az OTSZ 2. mellékletben foglalt 1. táblázat szerinti tűzvédelmi osztály- és tűzállósági teljesítmény-követelményeket kell teljesíteni.

Az OTSZ 21.§ kimondja:

(1) Tűzszakaszokat kell kialakítani

a) a kockázati egységen belül, ha annak alapterülete, továbbá a szabadtéri tárolóterület tárolási egységeiből, ha azok összesített alapterülete, kiterjedése meghaladja az e rendelet szerint megengedett legnagyobb tűzszakasz méretét,

b) a speciális építményben a XII. fejezet szerint,

c) közműalagútban, ha annak szükségességét a tűzvédelmi szakhatóság a tűzterjedés gátlása céljából előírja.

(2) Az építmény tűzszakaszainak legnagyobb megengedett méretét

a) lakó és közösségi alaprendeltetés esetén az 5. mellékletben foglalt 1. táblázat,

b) tárolási alaprendeltetés esetén az 5. mellékletben foglalt 2. táblázat,

c) ipari és mezőgazdasági alaprendeltetés esetén az 5. mellékletben foglalt 3. táblázat,

d) speciális építmények esetén a XII. fejezet tartalmazza.

A tűzvédelmi koncepció értelmében három kockázati egységet alakítunk ki, illetve ennek megfelelően három tűzszakaszt értelmezünk.

Meglévő óvodai épület átalakítása és bővítése

A három tűzszakasz szintenkénti összesített alapterülete:

bölcsődei (1. sz.) tűzszakasz alapterülete:	224,03 m ²
(a bölcsődei tűzszakasz része a meglévő kazánházi helyiség-csoport)	
meglévő óvodai tűzszakasz (2. sz.) alapterülete:	867,10 m ²
multifunkciós (3. sz.) közös használatú tűzszakasz alapterülete:	415,87 m ²

A megengedett tűzszakasz méret tekintetében az OTSZ 5. számú melléklet 1. táblázatában foglaltak a mértékadók.

Ez alapján KK kockázati osztályt figyelembe véve, a jogszabályban megengedett legnagyobb tűzszakasz méret (bölcsődei rendeltetés esetén) 500 m², azaz a kialakítandó 1. számú tűzszakasz (224,03 m²) megfelelő.

Ugyancsak ez alapján KK kockázati osztályt figyelembe véve, a jogszabályban megengedett legnagyobb tűzszakasz méret (óvodai rendeltetés esetén) 1.000 m², azaz a kialakítandó 2. számú tűzszakasz (867,10 m²) megfelelő.

Az AK kockázati osztályt figyelembe véve, a jogszabályban megengedett legnagyobb tűzszakasz méret (konyha + multifunkciós rendeltetés esetén) 1.500 m², azaz a kialakítandó 3. számú tűzszakasz (415,87 m²) megfelelő.

Az OTSZ 22.§ kimondja:

(1) A tűzszakaszhatár vonalában tűzterjedés elleni gátat, vagy azt helyettesítő beépített tűzterjedésgátló berendezést kell létesíteni

a) eltérő tűzszakaszhoz tartozó külső térelhatároló falfelületek között a (2) bekezdésben foglaltak kivételével,

b) a tetőn.

(2) Egymással 120°-nál kisebb szöget bezáró, eltérő tűzszakaszhoz tartozó külső térelhatároló falfelületek esetében az eltérő tűzszakaszhoz tartozó és egymástól legfeljebb 5 méter távolságra lévő falfelületet tűzterjedés ellen védetten kell kialakítani.

Az OTSZ 28.§ kimondja:

(1) A tűzterjedés elleni gátak kialakítása, geometriája meg kell, hogy feleljen a 6. melléklet 1–5. ábráinak.

(2) Villamos, vagy gépészeti vezetékrendszer a tűzterjedés elleni gátat csak úgy keresztezheti, ha a tűzterjedés elleni gát védelmi síkjában a lángterjedést a vezetékrendszer mentén alkalmas védelmi intézkedés gátolja, vagy kialakításánál és rendeltetésénél fogva a vezetékrendszer maga gátolja a tűz terjedését.

(3) Homlokzati tűzterjedés elleni gáton B-E tűzvédelmi osztályú burkolat, bevonat, szigetelés nem helyezhető el.

(4) Tetősíkból kiemelkedő tetőszinti tűzterjedés elleni gát két oldalán a felhajtott, elhelyezett B-E tűzvédelmi osztályú hő- és csapadékvíz elleni szigetelés között a gát felületén mért legkisebb távolságnak legalább 0,6 méternek kell lennie.

A három épületrészi tűzszakaszolást fenti szempontok érvényesítése mellett kell megvalósítani, a következők alapján:

1-es és 2-es tűzszakasz:

A két tűzszakasz lehatárolását min. tűzgátló fallal kell biztosítani (követelmény: A2 /R/EI 45). Meglévő tűzszakasz falazat esetében az utólagos igazolás beszerzése szükséges.

Meglévő óvodai épület átalakítása és bővítése

A tetőfödém tűzszakasz határ biztosítása érdekében a födémszakasz (OTSZ 6. számú melléklet szerinti sáv) utólagos igazolása szükséges (követelmény: A2 REI 45). A tűzszakasz határba beépített nyílászáró min. követelménye D EI₂ 30-C. A „120°-os szabály” érvényesítése érdekében mód. terv szerinti nyílászárók kerülnek megszüntetésre és a homlokzati – esetleges éghető magszerketű -- hőszigetelés kiváltása szükséges. A tűzszakasz határon átmenő gépészeti és elektromos vezetékek átvezetése hatályos OTSZ szerint történjen.

A 023 és 009 foglalkoztatók (tűzszakasz határ) előtti szabadtéri részen lévő fedett teraszokat tűzgátló módon kell szétválasztani egymástól (ugyancsak „tűzfal” építész/geometriájú kialakítású, tűzgátló fal minőségű falazattal történő elválasztás).

A tetőfödém a tűzszakasz határnak megfelelő tűzgátlást kell biztosítani (OTSZ és TvMI szerint) A födém (lapostető) lévő felülvilágítók elégítsék ki a tűzszakasz határra vonatkozó távolságokat (lásd. BM.OKF tájékoztató), vagy ezek hiányában tűzgátak kiépítése – vagy a felületek megszüntetése -- szükséges.

2-es és 3-as tűzszakasz:

A két tűzszakasz lehatárolása az új, dilatáltan kialakított épület tűzgátló falával kerül biztosításra (min. követelmény: A2 /R/EI 30). A tűzszakasz határ kialakítása az OTSZ 6. számú melléklet szerint. A tűzszakasz határon a homlokzati – esetleges éghető magszerketű -- hőszigetelés kiváltása szükséges. A tűzszakasz határon átmenő gépészeti és elektromos vezetékek átvezetése OTSZ szerint történjen.

Az OTSZ 24.§ (2) bekezdése kimondja:

A külső térelhatároló fal azonos tűzszakaszhoz tartozó szakaszát a homlokzati tűzterjedés elleni védelem biztosításával kell kialakítani, kivéve d) az egyszintes épületet.

Fentiek alapján az épületen alkalmazandó külső hőszigetelést általános jellegű jogszabályi előírás nem terheli a tűzszakasz határokon történő „kiváltások” kivételével. A tűzszakasz határok tűzgátló sávjaiban csak nem éghető anyagú hőszigetelő rendszer alkalmazható.

Figyelem!

Felhívom építető és tervező figyelmét arra, hogy csak rendszerminősítéssel rendelkező hőszigetelés alkalmazható, illetve a tűzszakasz határon történő éghető anyagú megszerkesztett hőszigetelés előírás szerinti kiváltása is szükséges.

Az OTSZ 30.§ kimondja:

(1) A tűzgátló lezárás a tűzterjedés elleni védelmet folyamatosan csukott állapotával vagy a nyílás. áttörés, átvezetés tűz esetén történő automatikus lezárásával biztosítja.

(5) A beépített tűzjelző berendezés által vezérelt, a tűzjelzéssel érintett tűzszakaszon belüli vagy annak határán beépített, üzemszerűen nyitva tartott tűzgátló nyílászárók csukódását a beépített tűzjelző berendezésnek késleltetés nélkül kell vezérelnie, kivéve a következő eseteket:

(7) A tűzvédelmi dokumentáció készítéséért felelős személynek a várható igénybevétel figyelembevételével meg kell határoznia a tűzgátló ajtóknak az önműködő csukódással kapcsolatos vizsgálati ciklus szerinti besorolását.

A tűzgátló ajtó ciklus idejét, annak meghatározását javaslom az illetékes tűzvédelmi hatósággal a kiviteli tervek készítése során egyeztetni (javasolt ciklusidő: C4/C5).

Meglévő óvodai épület átalakítása és bővítése

Figyelemmel a meglévő épület épített környezetére, valamint a tervezői előzetes tájékoztatásra, az épület közvetlen közelében AK kockázati osztályba tartozó épületek találhatóak.

A szomszédos épületek távolsága tekintetében az OTSZ 3. számú melléklet 1. táblázatában foglaltak a mértékadók. Ez alapján:

- KK/AK kockázati osztályokat figyelembe véve, a minimális tűztávolság 7 méter,
 - AK/AK kockázati osztályokat figyelembe véve, a minimális tűztávolság 6 méter,
- mely a helyszínrajz tanúsága szerint biztonságosan tartható.

Felhívom fenntartó és megrendelő figyelmét arra, hogy fentiekől függetlenül az épület és a környező épületek távolságának kérdésében – egyedi előírás, vagy korábbi (pl. építési engedéllyel kapcsolatos) tűztávolság meghatározásának hiányában -- az OTÉK és a HÉSZ előírásait is maradéktalanul meg kell tartani (elhelyezési és védőtávolságok).

Ugyancsak felhívom tervező és építető figyelmét arra, hogy a tűztávolság megítélése (mérése) során az OTSZ 18.§ (3) bekezdésében foglaltakat tekintsék mértékadónak, mely kimondja, hogy a tűztávolságot:

- a) az épület homlokzatának, vagy bármely, a homlokzati síkból kiugró épületrésznek alaprajzi vetületétől,*
- b) az épületen kívüli, azzal összeköttetésben álló technológiai berendezés esetén annak alaprajzi vetületétől és*
- c) az épülettel, vagy annak részével közös tűzszakaszba tartozó szabadtéri tárolás esetén a tárolóterület oldalhatárától kell mérni.*

6./ Hő- és füst elleni védelem

A hő- és füstelvezetés szükségességét, annak kialakítási módját az 54/2014.(XII.5.) BM rendelettel hatályba léptetett Országos Tűzvédelmi Szabályzat vonatkozó előírásai határozzák meg.

Az OTSZ 88.§ (1) bekezdése írja elő általános jelleggel a hő- és füstelvezetés kialakításának kényszerét.

Tekintettel arra, hogy a terv szerint bővítendő épületben átmenti védett tér kialakítása nem kötelező jogszabályi előírás, továbbá az épület a rá meghatározott kiürítési szintidő első szakasza alatt kiüríthető (lásd. kiürítés, mentés alfejezet), így a hő- és füstelvezetés kialakításának kötelező jogszabályi kényszere nem áll fenn.

7./ Hasadó, hasadó-nyíló felületek

A hasadó, hasadó-nyíló felület kialakításának szükségességét, annak kialakítási módját az 54/2014.(XII.5.) BM rendelettel hatályba léptetett Országos Tűzvédelmi Szabályzat XI. Fejezete határozza meg.

Figyelemmel az építész tervezői előzetes tájékoztatásra, hasadó, hasadó-nyíló felület kialakítása nem jogszabályi előírás.

8./ A tűzoltósági beavatkozás feltételei

A tűzoltó egységek beavatkozását biztosító követelményeket az 54/2014.(XII.5.) BM rendelettel hatályba léptetett Országos Tűzvédelmi Szabályzat IX. Fejezete tartalmazza.

Meglévő óvodai épület átalakítása és bővítése

Az építési telek/létesítmény tűzoltó gépjárművek közlekedésére alkalmas szilárd burkolatú útvonalon megközelíthető (közút).

Speciális tűzvédelmi előírás az épület megközelítésével (pl. mentési helyek, tűzoltási felvonulási út és terület kialakítása, stb.) és kialakításával (kulcsszéf, rádióerősítő, beavatkozási központ, stb.) kapcsolatban nem áll fenn.

Az OTSZ 65. §-ban foglaltak alapján tűzoltási felvonulási terület, vagy út biztosításának a kötelezettsége nem merül fel.

Az átalakítandó/bővítendő épület és a működési terület szerinti illetékes Katasztrófavédelmi Kirendeltség között tudomásunk szerint a tűzoltó gépjárművek közlekedését, működését hátrányosan befolyásoló körülmény tudomásunk szerint nem áll fenn.

Az OTSZ 85. § (1) (2) bekezdése kimondja:

(1) Az építményekben – ha egyéb jogszabály másként nem rendelkezik – biztosítani kell a kárelhárítás során együttműködő szervek rádióforgalmazási feltételeit, melynek megfelelőségét a használatbavételi eljárást megelőzően vizsgálni kell.

(2) Az építményekben a kárelhárítás során együttműködő szervek által használt mindenkor rádiótávközlési rendszer vonatkozásában a beltéri kézi rádiós ellátottságot, azaz a kézi rádió berendezés számára az üzemszerű állapotot biztosító berendezés kiépítését az építmény tulajdonosának kell biztosítania.

Figyelem!

Fentiek alapján az új épületi bővítmény megfelelő kiépítettsége esetén – már az építés során – vizsgálni kell fenti feltételek meglétét!

A terv szerint bővített épület új tűzszakaszai a hatályos OTSZ alapján AK/KK kockázati osztályba soroltak, melynek 2. számú tűzszakaszát tekintjük oltóvíz szempontjából mértékadó tűzszakasznak. Ennek megfelelően a jogszabály szerinti oltóvíz szükségletet 1,5 órán keresztül kell biztosítani (OTSZ 72.§ (3) bek.).

A bővített épület 2. számú tűzszakaszának összesített alapterület: 867,10 m², az előírt jogszabály szerinti oltóvíz-intenzitás – tekintettel az OTSZ 72.§ (2) bekezdésére – 1.800 liter/perc. Ennek megfelelően a szükséges oltóvíz mennyiség 1.800 liter/perc x 90 perc = 162 m³.

A szükséges oltóvíz mennyiséget – az OTSZ előírásainak és követelményeinek megfelelő módon – az engedélyezési eljárás időpontjára hitelt érdemlő módon biztosítani kell. Az előzetes tájékoztatás alapján az oltóvíz közterületi tűzcsapokról kerül biztosításra.

Megjegyzés:

A figyelembe vehető tűzcsap(ok)nak az épülettől – a mértékadó tűzszakasztól – legfeljebb 100 méterre kell elhelyezkednie, melyet közlekedési úton kell mérni. Az engedélyezési eljárás során a tűzcsapok együttes intenzitás mérését el kell végezteni (lehetőleg a rendszer fenntartójával), és 6 hónapnál nem régebbi mérési jegyzőkönyvvel kell igazolni az oltóvíz jogszabályban előírt meglétét.

Meglévő óvodai épület átalakítása és bővítése

Amennyiben új oltóvízforrás kialakítása válik szükségessé, ebben az esetben azt úgy kell kialakítani, hogy az OTSZ vonatkozó követelményeinek megfeleljen, valamint az tűzoltó gépjárművel mindenkor megközelíthető legyen, továbbá az oltóvíz akadálytalanul kivehető legyen (megközelítési mód és közlekedési úton mért távolság).

A fali tűzcsap hálózat kiépítése a terv szerinti átalakítást/bővítést követően jogszabályi előírás. A fali tűzcsapok terv szerinti elhelyezése az alaprajzon jelölve (meglévő és új egyaránt). Az új tűzszakaszolás nem befolyásolja a korábbi, meglévő óvodai rész fali tűzcsap lefedettségét. Az új tűzcsapok már 30 méteres, merevtömlős kialakításúak (sugárfektetési nyomvonal alaprajzon feltüntetve). A fali tűzcsapok műszaki megoldását a kiviteli tervek során kell egyeztetni az illetékes tűzvédelmi hatósággal.

Általános előírások a fali tűzcsap telepítéssel kapcsolatban

OTSZ 79. § (7) bekezdése kimondja:

A fali tűzcsapokat úgy kell elhelyezni, hogy azok a legtávolabbi hely oltását is tudják biztosítani – a megközelítési utat tömlőfektetési nyomvonalon kell figyelembe venni –, valamint a fali tűzcsapok lefedjék a tűzszakasz teljes területét.

Egy helyiségen belül 5 méter vízszögű figyelembe vehető, ha azt építményszerkezet vagy beépített bútor, berendezés nem akadályozza.

OTSZ 80. § (2) (3) bekezdése kimondja:

A fali tűzcsapok létesítésekor a kifolyási nyomás szempontjából legkedvezőtlenebb helyen lévő fali tűzcsapnál ellenőrzésre szolgáló nyomásmérőt kell elhelyezni.

A fali tűzcsapok használatbavétele előtt a kivitelező köteles nyomáspróbát és teljesítménymérést – az egyidejűség figyelembevételével – végezni, vagy végeztetni és annak eredményét a tűzvédelmi szakhatóság részére igazolni.

9./ Kiürítés, mentés:

A kiürítésre vonatkozó követelményeket az 54/2014.(XII.5.) BM rendelettel hatályba léptetett Országos Tűzvédelmi Szabályzat VIII. Fejezete tartalmazza.

Az OTSZ 51.§ (1) bekezdése kimondja:

(1) Az épületeket úgy kell kialakítani, hogy tűz esetén

a) a benntartózkodó személyek

aa) a tartózkodási helyüket képező helyiséget elégséges számú, átbocsátóképességű és megfelelő helyen beépített kijáraton elhagyhassák,

ab) a tartózkodási helytől mérve a megengedett elérési távolságon belül menekülési útvonalra, biztonságos térbe, vagy átmeneti védett térbe juthassanak,

Az OTSZ 54.§ (1) (3) bekezdése kimondja:

(1) A menekülésben korlátozott személyek elhelyezésére, ellátására, kezelésére, nevelésére, oktatására, gondozására szolgáló rendeltetés esetén a speciálisnak nem minősülő általános iskolák kivételével, valamint ahol a rendeltetés alapján e rendelet előírja, a menekülésben korlátozott személyek részére a nem menthető személyek kivételével

a) a kijárati szinten biztonságos térbe jutást,

b) a kijárati szinttől eltérő építményszinten átmeneti védett térbe jutást kell biztosítani.

(3) Menekülési felvonót kell létesíteni, ha azt a tűzvédelmi szakhatóság a menekülés, mentés elősegítése céljából előírja.

Meglévő óvodai épület átalakítása és bővítése

A bővítendő épület földszintes kialakítású, így átmenti védett tér kialakítása nem kötelező jogszabályi előírás. Az épület földszinti épületrészeiből a biztonságos térbe jutás biztosított (azaz, a szabadba lehet jutni, erre több kijárat is szolgál, valamint a foglalkoztató helyiségek közvetlen szabadtéri kapcsolattal is rendelkeznek). A menekülési felvonó létesítése pedig nem értelmezhető földszintes kialakítás esetén.

A terv szerinti bővítés – figyelemmel az épület bővítést/átalakítást követő építész kialakítására -- nem befolyásolja hátrányosan a meglévő épület kiürítési paramétereit.

Az épület tűzszakaszainak kockázati osztályba sorolása AK/KK, így az OTSZ 7. számú melléklet 1. táblázata alapján a menekülési út elérésének megengedett legnagyobb távolsága 45 m. Ezen előírás, figyelemmel a terv szerinti alaprajzokra teljesül.

Az új bővítményi épületrész kiüríthetőségének megfelelését, annak számítását az OTSZ 7. számú melléklet 4. táblázat szerinti normaidők teljesülésével is igazolni lehet, de jelen esetben az előző, azaz az egyszerűsített módszert választjuk. A kiürítést az új bővítményi épületrész legkedvezőtlenebb részéről – azaz a tornaszobából -- ellenőrizzük vissza. Az ellenőrzést az útvonal hossz alapján végeztük el, figyelemmel az OTSZ 52.§ (1) bekezdésében foglaltakra.

A kiürítés számítása a tornaszoba szertárából (068) a tornaszobába (067), onnan a közlekedőbe (066), majd a szabadba az útvonal hosszak alapján:

szertárból (068) a tornaszobába:	06,00 méter,
tornaszobából (067) a közlekedőbe:	13,50 méter,
<u>közlekedőn (066) keresztül a szabadba:</u>	<u>16,50 méter.</u>
összesen:	36,00 méter.

Fentiek alapján megállapítható, hogy a vizsgált helyiség a rá jogszabályban meghatározott maximális kiürítési távolságon (első szakasz) belül kiüríthető a szabadba.

Kiürítés ellenőrzése a nyílászárók átbocsájtó képessége alapján:

Az OTSZ 52.§ (4) bekezdése kimondja:

A helyiség befogadóképességét az alábbi létszámadatok közül a nagyobb létszám jelenti:

- tervezői, üzemeltetői adatszolgáltatás szerinti, kiüríthető létszám,
- a 7. mellékletben foglalt 2. táblázat szerinti fajlagos értékkel számított, kiüríthető létszám.

A hatályos OTSZ és a vonatkozó TvMI 2.2:2016.12.20. sem a multifunkciós terem, sem a tornaszoba esetében nem ad egyértelműen meghatározott és figyelembe vehető létszámadatot. Ebből adódóan az előzetes üzemeltetői adatszolgáltatást vesszük figyelembe, mely a következő:

- tornaszoba max. 50 fő,
- multifunkciós terem: max 100 fő.

Az ellenőrzés alapja a TvMI szerinti számítás melyet az első szintidővel vesszük figyelembe (azaz 41,7 fő/m x 1,5). Ez alapján jól látszik, hogy mindkét vizsgált helyiség nyílászárója alkalmas a terv szerinti létszám kiürítésére.

10./ Épületgépészet, valamint a villamos és villámvédelmi berendezések:

A bővített épület fűtése a meglévő kazánházi (001) helyiségből vezetékes gázzal üzemelő kazánokkal lesz megoldva. Terv szerint 4 db, egyenként 80 kW-os kazánok kiépítése történik.

A telepített fűtési – esetleges hűtési -- rendszer maradéktalanul feleljen meg a hatályos OTSZ előírásainak, valamint elégítse ki a vonatkozó egyéb jogszabályi és szabványi előírásokat.

A beépítésre kerülő kazán teljesítmény miatt a meglévő kazánházi helyiség épületszerkezetei tűzvédelmi követelménnyel terheltek (OTSZ 33.§ (7) bekezdése), melyek a következők:

tűzgátló fal: min. A2 /R/EI 45
tűzgátló födém: min. A2 REI 45
tűzgátló ajtó: min. D EI₂ 30-C
tűzgátló átvezetések: OTSZ szerint.

A kazánházat és a dolgozói vizesblokk-raktár egységet egy helyiségcsoportként értelmezzük, így az OKF hatályos szakmai értelmezése alapján a kazánházi helyiségcsoport szabadba nyíló meglévő ajtaja és ablakai tűzvédelmi követelménnyel nem terheltek.

A bővítményi épületrész villamosenergia ellátást a tájékoztatás alapján a meglévő épületi elektromos hálózatról kerül biztosításra (az épületi tűzeseti főkapcsoló a földszinti folyosón lévő 025-ös elektromos főelosztónál). A felújított/bővített épületrészekben a villamos hálózatot a vonatkozó jogszabályoknak, nemzeti szabványoknak és műszaki követelményeknek megfelelően kell megtervezni és kivitelezni. Az elektromos szerelések során a hatályos OTSZ vonatkozó előírásait maradéktalanul be kell tartani.

A használatbavételig az elektromos kivitelezésre vonatkozó első szabványossági felülvizsgálati (első ellenőrzés) anyagot el kell készíteni (MSZ HD 60364-6 szabvány). A bővítményi épületrész elektromos hálózatának külön leválaszthatóságának (pl. tűzszakaszonkénti) esetleges igényét az illetékes tűzvédelmi hatósággal javasolom egyeztetni a kiviteli tervek készítése során.

Az OTSZ 146. § (1) bek. kimondja:

(1) Biztonsági világítást kell létesíteni

a) a KK és MK osztályú épület menekülési útvonalán,

b) óvoda, iskola, gyermekjóléti, gyermekfoglalkoztató, kényszertartózkodásra szolgáló intézmény menekülési útvonalán,

c) átmeneti védett térben és a tűzoltó egységek részére a helyiség megközelítésére használt útvonalon,

d) biztonsági felvonó előterében,

e) tűzoltósági beavatkozási központban és a tűzoltó egységek részére a helyiség megközelítésére használt útvonalon,

f) tűzeseti főkapcsolót tartalmazó helyiségben és a tűzoltó egységek részére a helyiség megközelítésére használt útvonalon,

g) tűzjelző központ helyiségében és a tűzoltó egységek részére a helyiség megközelítésére használt útvonalon,

h) beépített tűzoltó berendezés elzáró szerelvényét tartalmazó helyiségben és a tűzoltó egységek részére a helyiség megközelítésére használt útvonalon,

Meglévő óvodai épület átalakítása és bővítése

- i) tömegtartózkodásra szolgáló helyiségben,*
- j) ahol e rendelet előírja és*
- k) ahol a tűzvédelmi szakhatóság a menekülés biztosítása érdekében előírja.*

Az OTSZ 146. § (2) bek. kimondja:

(2) Kívülről vagy belülről megvilágított magasan, vagy ha nem lehetséges, középmagasan elhelyezett menekülési jeleket kell létesíteni

a) az AK, KK és MK osztályú épület menekülési útvonalán vagy

b) a 100 fő feletti befogadóképességű helyiségben.

Fentiek alapján a bővített épületben a következőkben felsorolt helyeken kötelező biztonsági világítás kialakítása:

- tűzjelző központ helyisége és annak megközelítési útvonala (helye még nem ismert),
- a 015 és 016-os előtérben és szélfogóban, valamint a 025-ös helyiségben (tűzeseti főkapcsoló).

Fentiek alapján a bővített épületben menekülési jeleket kialakítása és elhelyezése nem kötelező jogszabályi előírás, ugyanakkor elhelyezésük javasolt (lásd. elektromos tervanyag).

A terv szerinti létesítés során jogszabály szerinti tűzeseti fogyasztó kiépítése is történik, mely a következő (a működőképesség/fenntarthatóság feltüntetésével):

- biztonsági világítás (60 perc),
- beépített tűzjelző berendezés (OTSZ szerinti).

Egyéb jogszabályi előírások a kisfeszültségű erősáramú villamos berendezések, valamint a villámvédelmi berendezés létesítésével kapcsolatban:

Az építmény minden, központi normál és biztonsági tápforrásról táplált villamos berendezését, valamint a központi szünetmentes energiaforrásokat úgy kell kialakítani, hogy az építmény egésze egy helyről lekapcsolható legyen.

Az építmény esetleges külön lekapcsolásának szükségességét és kialakítását a tűzvédelmi szakhatósággal kell egyeztetni (OTSZ 135.§ (1) bek.).

A tűzeseti lekapcsolást úgy kell kialakítani, hogy a tűzeseti beavatkozás során a tűzeseti fogyasztók csoportjai külön legyenek lekapcsolhatók, működtetésük az egyéb áramkörök lekapcsolása esetén is biztosítható legyen (OTSZ 135.§ (2) bek.).

A csoportosan elhelyezett villamos kapcsolók, főkapcsolók és túláramvédelmi készülékek rendeltetését, továbbá e kapcsolók ki- és bekapcsolt helyzetét jelölni kell (OTSZ 135.§ (4) bek.).

Az építmények villámcsapások hatásaival szembeni védelmét a rendeltetés figyelembevételével az emberi élet elvesztésének, a közszolgáltatás kiesésének és a kulturális örökség elvesztésének kockázata szempontjából kell biztosítani (OTSZ 139.§. (2) bek.).

Az építési engedélyezési eljárás tárgyát képező bővítményi és a meglévő épületrészek hatékony villámvédelmi berendezéssel történő ellátásának kérdését vizsgálni kell.

Meglévő óvodai épület átalakítása és bővítése

Jogosultsággal rendelkező villámvédelmi tervező kockázatértékelése alapján kell a villámvédelmi berendezés szükségességét és annak szakmai környezetét (norma, illetve nem norma szerinti) meghatározni. A villámvédelmi berendezés – kiépítés esetén -- feleljen meg a hatályos OTSZ előírásainak.

A tervezői tájékoztatás szint a bővítményi épületrészen egy kis teljesítményű (kb. 7 kW) napelem rendszer is telepítve lesz. A tervezés jelen fázisában nem áll rendelkezésemre erre vonatkozó mértékadó elektromos tervanyag, így ez nem is tárgya jelen tűzvédelmi műszaki leírásnak.

Általános tűzvédelmi követelmény, hogy a telepítendő rendszer feleljen meg a hatályos OTSZ és a TvMI vonatkozó előírásainak. A telepítendő napelem rendszer tűzvédelmi vonzatát és előírásait az elektromos szaktervező egyeztesse le a tűzvédelmi hatósággal. Felhívom a figyelmet az elektromos hálózat és a villámvédelmi tervezői, kivitelezői, műszaki ellenőri és felülvizsgálói jogosultságok meglétére és szükség szerinti igazolására.

11./ Beépített automatikus tűzjelző és tűzoltó berendezés:

A beépített tűzjelző és tűzoltó berendezések kialakításának szükségességét, annak kialakítási módját az 54/2014.(XII.5.) BM rendelettel hatályba léptetett Országos Tűzvédelmi Szabályzat XIV. Fejezete határozza meg.

Figyelemmel az OTSZ 154.§ (1) bekezdésében foglaltakra, az engedélyezéssel érintett meglévő, bővítmény/átalakítandó épület beépített tűzjelző berendezés telepítésére kötelezett a következő épületrészben:

- 2. számú tűzszakasz.

Megjegyzés:

Az 1. számú, belső átalakítással érintett tűzszakasz tekintetében, tekintettel arra, hogy alapvető rendeltetése, használati funkciója nem változott, a tűzjelző telepítési jogszabályi kényszer szakmai véleményem szerint nem áll fenn, ugyanakkor az épület egységes tűzvédelmi koncepciója miatt mindenképpen javasolt a telepítése. A 3. számú tűzszakasz esetében ugyancsak javaslom a tűzjelző berendezés egységes telepítését.

A beépített tűzjelző berendezés tervezése/használatbavétele, illetve a berendezés műszaki követelményeinek (pl. műszaki paraméterek, vezérlés, stb.) meghatározása, valamint hatósági egyeztetése nem tárgya jelen tűzvédelmi műszaki leírásnak, ezt az adott tűzjelző szaktervező, önálló engedélyezési eljárás keretében fogja elvégezni a megbízói tájékoztatás alapján.

Megjegyzés:

A konyhatechnológia jelen tűzvédelmi műszaki leírás elkészítése során még nem teljes mértékben ismert. Amennyiben ezen technológia tartalmaz „*olajat, zsiradékot felhasználó, feldolgozó nagykonyhai készüléket*” melynél az egy csoportba telepített, vagy közös elszívóval rendelkező készülék összteljesítménye meghaladja az 50 kW teljesítményt, akkor az beépített automatikus tűzoltó berendezés telepítésre kötelezett. Ez esetben – hasonlóan a tűzjelző berendezéshez – a rendszer külön eljárás részét képezi.

Meglévő óvodai épület átalakítása és bővítése

A bővítendő épületben, a rendeltetési egységben készenlétben tartandó kézi tűzoltó készülékek oltóanyag egységgel összefüggő „darabszámát” (oltási egység/oltási teljesítmény) ugyancsak a hatályos OTSZ határozza meg.

A hordozható tűzoltó készüléket a használatbavételi eljárás lefolytatásáig be kell szerezni, jelöléséről (biztonsági jel típusa, elhelyezési magassága) és nyilvántartásáról (tűzvédelmi ellenőrzési napló) ugyancsak a hatályos OTSZ rendelkezik.

12./ Biztonsági jelzésekre vonatkozó megoldások

Biztonsági jel lehet kívülről, vagy belülről megvilágított, vagy utánvilágító jel, amely legalább a vonatkozó műszaki követelményben meghatározott ideig és mértékben alkalmas a céljának megfelelő fény kibocsátására (OTSZ. 147.§).

Általános előírások a biztonsági jelzésekre vonatkozóan:

Az OTSZ 148. § (1) bekezdése alapján -- a 147. §-ban foglaltaknak megfelelő -- tűzvédelmi jelekkel kell megjelölni az elhelyezett

a) tűzoltó készülékeket,

b) fali tűzcsapokat,

c) bármely tartózkodási helyről nem látható tűzjelző kézi jelzésadókat.

Az OTSZ 148. § (2) -- a 147. §-ban foglaltaknak megfelelően -- a helyiség bejáratánál, a helyiségben vagy az érintett szabadtéren tiltó jellel kell jelölni

b) a dohányzás tilalmát

OTSZ 148.§ (3) bekezdése:

A közművek főelzáró szerelvényeinek helyét az építmény főbejáratánál jelezni kell.

OTSZ 150.§ (2) bekezdése:

A tűzszakaszhatáron lévő tűzgátló ajtókat „Tűzszakaszhatár! Az ajtó önműködő csukódását biztosítani kell.” felirattal vagy jelzéssel kell ellátni, tartós, jól észlelhető és olvasható méretű kivitelben.

A tűzvédelmi eszközök helyét jelző biztonsági jeleket az eszköz, felszerelés felett legalább 1,8 méteres magasságban, legfeljebb 2,5 méter magasságban kell elhelyezni úgy, hogy azok könnyen felismerhetők legyenek, a 13. melléklet 1. ábrája alapján (OTSZ. 149.§).

13./ Egyéb

Felhívom beruházó/üzemeltető figyelmét arra, hogy az eredeti tervezési paraméterek esetleges jelentős mértékű (befolyásoló jellegű) megváltozása esetén jelen épületrészt soron kívül újra kell minősíteni tűzvédelmi szempontból!

A tűzvédelmi műszaki leírás rajzi fejezetében kötelezővé tett esetleges előírások maradéktalan megtartása az építészerző feladata.

Felhívom a figyelmet arra, hogy jelen tűzvédelmi műszaki leírás nem pótolja és nem is helyettesíti a kiviteli tervek során készítendő tűzvédelmi műszaki leírást, továbbá jelen tűzvédelmi műszaki leírásban jelölt kötelező és ajánlott tűzvédelmi hatósági egyeztetéseket.

Meglévő óvodai épület átalakítása és bővítése

Ugyancsak felhívom beruházó/üzemeltető figyelmét a tárgyi építési engedélyezési eljárással kapcsolatos érdemi döntés tűzvédelmi vonatkozású előírásainak maradéktalan megtartására.

Felhívom építtető figyelmét arra, hogy az épület TMMK készítésére kötelezett.

14./ Szakértői nyilatkozat

Figyelemmel a mód. 1996. évi XXXI. törvény 21.§-ára, alulírott tűzvédelmi szakértő kijelentem, hogy a Sellye Város Önkormányzat (7960 Sellye, Dózsa Gy. u. 1. szám beruházásában létesítendő „Meglévő óvoda átalakítása, felújítása, bővítése új épülettel bölcsődei férőhelyek létesítésével, főzőkonyha kialakításával (7960 Sellye, Széchenyi u. 1. szám)” tárgyú módosított építési engedéllyel kapcsolatos tűzvédelmi műszaki leírás elkészítése során a tervezői adatszolgáltatást vettem figyelembe, továbbá az építési és építésfelügyeleti hatósági eljárásokról és ellenőrzésekről, valamint az építésügyi hatósági szolgáltatásról szóló 312/2012.(XI.8.) Korm. rendeletben közzétett előírások szerint jártam el, valamint a vonatkozó műszaki előírásokon túl, az 54/2014.(XII.5.) BM. rendelettel kiadott Országos Tűzvédelmi Szabályzat (OTSZ) vonatkozó fejezeteiben foglalt előírásokat is betartottam.

Mohács, 2019. május 2.

Schwoy Dezső

I-121/2018.

építész tűzvédelmi szakértő

7700 Mohács, Szent Imre u. 3.

tel: 06-30-9375-550

e-mail: schwoydezso@gmail.com

Melléklet:

épületszerkezetek elvárt tűzvédelmi követelményei.

Meglévő óvodai épület átalakítása és bővítése

A meglévő épületrészek épületszerkezeti tűzvédelmi követelményei**
(1-es és 2-es tűzszakasz meglévő és újonnan beépítésre kerülő építményszerkezet)

KK mértékadó kockázati osztály esetén			
Az épület szintszáma		földszint	
Szerkezet csoport	Építmény szerkezet megnevezése	Tűzvédelmi osztály és Tűzállósági teljesítmény	
		Követelmény	Tényleges
Teherhordó építményszerkezetek			
Teherhordó falak és merevítéseik a pinceszint kivételével	terv szerinti falszerkezet	A2 REI 30	*
Teherhordó pillérek és merevítéseik a pinceszint kivételével	terv szerinti pillérek és merevítéseik	A2 R 30	*
tetőfödém tartószerkezete, merevítése, valamint tetőfödém 60 kg/m ² felülettömeg felett	terv szerinti rétegrend	C REI 30	*
Tűzterjedés gátlás szerkezetei			
Tűzgátló válaszfal	terv szerinti falazat	B EI 30	*
Tűzgátló fal	terv szerinti	A2 /R/EI 45	*
Tűzgátló födém	terv szerinti	A2 REI 45	*
Tűzgátló réskitöltő-réslezáró rendszerek	amennyiben létesül	OTSZ szerinti	*
Tűzgátló falban lévő nyílászáró***	amennyiben létesül	D EI ₂ 30-C	*

Épületszerkezeti tűzvédelmi követelményei**
(3-as tűzszakasz újonnan beépítésre kerülő építményszerkezet)

AK mértékadó kockázati osztály esetén			
Az épület szintszáma		földszint	
Szerkezet csoport	Építmény szerkezet megnevezése	Tűzvédelmi osztály és Tűzállósági teljesítmény	
		Követelmény	Tényleges
Teherhordó építményszerkezetek			
Teherhordó falak és merevítéseik a pinceszint kivételével	terv szerinti falszerkezet	D REI 30	*
Teherhordó pillérek és merevítéseik a pinceszint kivételével	terv szerinti pillérek és merevítéseik	D R 30	*
Emeletközi és padlásfödém	terv szerinti födém szerkezet	D REI 30	*
tetőfödém tartószerkezete, merevítése, valamint tetőfödém 60 kg/m ² felülettömeg felett	terv szerinti rétegrend (lapostető)	D REI 15	*
Tűzterjedés gátlás szerkezetei			
Tűzgátló válaszfal	terv szerinti falazat	D EI 15	*

Meglévő óvodai épület átalakítása és bővítése

Tűzgátló fal	terv szerinti	A2 /R/EI 30	*
Tűzgátló födém	terv szerinti	A2 REI 30	*
Tűzgátló réskitöltő-réslezáró rendszerek	amennyiben létesül	OTSZ szerinti	*
Tűzgátló falban lévő nyílászáró***	amennyiben létesül	D EI ₂ 30-C	*

Az építmény részévé váló összes anyag, szerkezet, termék tekintetében az elvárt műszaki teljesítmény teljesítésére vonatkozó megoldásokat – a konkrét épületszerkezet, gépészeti elem kiválasztásával -- a kiviteli tervek készítésekor kell kidolgozni, és azt a használatbavételi eljárás során igazolni.

A teherhordó szerkezetek tűzterherre történő megfelelőségének igazolása a tartószerkezeti számításokkal is történhet. Az elvárt műszaki teljesítmény teljesítése a tartószerkezeti elemek és azok szerkezeti kapcsolatainak Eurocode szerinti erőtani és tűzállósági méretezésével igazolható, a hő és a tűzterher tárgyi épület esetében a szabványos ISO 834 tűzgörbe szerinti. Tűzidőtartam: szabványos ISO 834 tűzgörbe szerinti.

Jelmagyarázat

*Építési terméket forgalomba hozni, forgalmazni akkor lehet, ha az a 305/2011/EU rendelet szerint forgalomba hozható. Beépítéskor az építési termék teljesítményét az építési termék építménybe történő betervezésének és beépítésének, ennek során a teljesítmény igazolásának részletes szabályairól szóló jogszabályban meghatározott módon igazolni kell (1996. évi XXXI. tv. 13.§ (1) bek.).

A 305/2011/EU rendelet hatálya alá nem tartozó építményszerkezet műszaki előírásban meghatározott tűzvédelmi követelményeknek való megfelelőségét, az alábbi módok valamelyike szerint kell igazolni (1996. évi XXXI. tv. 13.§ (4) bek.):

- a) Magyarországon, vagy az Európai Unióban akkreditált vizsgáló laboratórium által elvégzett vizsgálati jelentés vagy a vizsgáló laboratórium ez alapján kiadott nyilatkozata,
- b) a vonatkozó Eurocode szabványok alapján elvégzett tűzállósági vagy tűzvédelmi méretezés, a méretezésnek megfelelő kivitelezést igazoló felelős műszaki vezető építési napló bejegyzése,
- c) szakértői intézet, vagy akkreditált vizsgáló laboratórium igazolása alapján a felelős műszaki vezető építési napló bejegyzése,
- d) a jogszabályi előírásoknak való megfelelőség igazolására a felelős műszaki vezető építési napló bejegyzése, amennyiben az adott összetételű építményszerkezet tűzvédelmi teljesítményét a jogszabály vagy tűzvédelmi műszaki irányelv meghatározza,
- e) Az 1996. évi XXXI. törvény 47. § (2) bekezdés 26. pontja alapján kiadott miniszteri rendeletben meghatározott esetben – azaz az 55/2013.(X.2.) BM. rendelettel szabályozott esetben -- a tűzvédelmi szakértő, vagy a tűzvédelmi tervező nyilatkozata.

**Figyelem! A táblázatban foglalt adatokon kívül a TML szöveges részében leírtak megtartása is kötelező (még abban az esetben is, ha konkrétan nem került megjelenítésre, azaz utalás jellegű), ezeket egységesen és komplexen kell érvényesíteni. Esetleges „kettős” szabályozás esetén a szigorúbb előírást kell érvényesíteni!

***A tűzgátló falakba és egyedi EI követelménnyel terhelt falakba épített nyílászárók ciklus idejét a kiviteli tervek során kell meghatározni. A követelménnyel terhelt falazatokba épített tűzgátló ajtók csukott állapotáról gondoskodni kell.

ÉPÜLETVILLAMOS MŰSZAKI LEIRÁS

A

Sellye, Széchenyi u. 1. (HRSZ.: 302.) alatti

MEGLÉVŐ ÓVODA ÁTALAKÍTÁSA, FELÚJÍTÁSA, BŐVÍTÉSE ÚJ
ÉPÜLETTEL, BÖLCSŐDEI FÉRŐHELYEK LÉTESÍTÉSÉVEL,
TÁLALÓKONYHA KIALAKÍTÁSÁVAL

MÓDOSÍTOTT ÉPÍTÉSI ENGEDÉLYEZÉSI TERVDOKUMENTÁCIÓJÁHOZ

Építtető: Sellye Város Önkormányzata 7960 Sellye, Dózsa György u. 1.

1. Villamos berendezés létesítési sajátosságai:

Az óvodaépület átalakításának, felújításának és bővítésének tervezete a következő:

- A bővítés egy új épületrész hozzáépítését jelenti az óvoda Ny-i épület szárnyához, melyben helyet kap egy viszonylagosan nagyobb alapterületű multifunkciós terem, tálalókonyha a konyhatechnológiai helységekkel, valamint tornaszoba és a szükséges kiegészítő és közlekedő helységek.
- Az átalakítás a meglévő épületrészekben a volt melegítő konyha megszüntetésével egyirodai / nevelői szobákból álló blokk, orvosi szoba és öltöző helységek, valamint egy bölcsődei egység kialakítását jelenti.

(Az átalakítás, felújítás és bővítés részletes leírását lásd az építészeti műszaki leírásban).

A tervezett bővítés, illetve az átalakítás – a Fsz. részleges bontásra és átépítésre a vonatkozó épületrészeinél - új villamos berendezések létesítésével jár, melyeket illeszteni szükséges az óvoda beruházási költségtakarékossági szempontjából meglévő és megmaradó foglalkoztató szobák és a hozzá tartozó kiegészítő helységek - villamos berendezéseihez.

Az Óvoda bővítés és átalakítás legkritikusabb szempontja - a villamos berendezés létesítésénél – az épületkomplexum megnövekedő villamos energiaigényének biztosítása.

Megjegyzés:

Az óvodaépület jelenlegi energiaellátása a Széchenyi utca „É”-i oldalán lévő 0,4kV-os kommunális szabadvezetékes légvezetéki hálózatról történik SZAMKA-VM 0,6/1kV 4x50mm² típusú földkábeles hálózati csatlakozással az utca „D”-i oldalán lévő óvoda épületéhez, a csatlakozó földkábel Széchenyi utca úttest alatti átvezetésével.

A villamos fogyasztásmérés a légvezetéki hálózat tartóoszlopára szerelt áramszolgáltatói szabadtéri lemez mérőszekrényben került felszerelésre. Információnk szerint a meglévő Áramszolgáltatói hálózati csatlakozó biztosító értéke: 3x80A, mely 54kVA-es hálózati csatlakozási teljesítmény vételezését teszi lehetővé.

Ez a meglévő hálózati csatlakozás és fogyasztásmérés már nem lesz megfelelő a tervezett új épületkomplexum energiaellátásának és fogyasztásmérésének biztosításához.

A megnövekedő energiaigény végett új áramváltós fogyasztásmérés kialakítása válik szükségessé, mely – a jelenleg érvényben lévő létesítési előírások szerint – már nem szerelhető fel a kommunális légvezetéki hálózat tartóoszlopára.

A tervezett épületi bővítéssel, valamint a technológiai fejlesztésekkel az óvoda komplexum várható villamos egyidejű csatlakozási teljesítményigénye: 3x100A biztosító értékkel vételezve, mintegy 68kVA-os teljesítmény értékűre növekszik.

Ez a viszonylagosan nagy, koncentráltan jelentkező energiaigény a maximum, ami még a meglévő légvezetékes kommunális hálózatról direkt módon szerelt földkábeles leágazással biztosítható. (Előzetes E.ON Dél-dunántúli Áramhálózati Zrt. egyeztetés).

Megjegyzés:

Amennyiben a kivitelezés során, vagy a későbbiekben történő technológiai, illetve koncepció változtatások végett ez a 3x100A-os biztosítókkal szolgáltatható csatlakozási teljesítményérték nem lenne elegendő, akkor az óvoda villamos energiaellátása a kommunális hálózatról már nem lesz biztosítható! Ebben az esetben, az előzetes Áramszolgáltatói egyeztetések alapján: az óvoda villamos energiaellátását az Áramszolgáltatónak a körzetet ellátó 20/0,4kV-os Transzformátor állomásból egy önálló föld, vagy légekábel kivezetésével, a telekhatáron elhelyezett – a közterületről kezelhető - csatlakozással és ennek megfelelő elszámolási fogyasztásmérés létesítésével lehetséges megoldania.

A villamos csatlakozási energiaigény főbb beépített teljesítményértékű összetevői:

- Új tálalókonyha: 36kW üzemi teljesítmény (42kW beépített teljesítmény érték)
- Épületgépészet: 4kW (helység szellőzések, konyhai elszívások + kazánház: 2,5kW)
- Meglévő + az épületbővítés komplex villamos berendezése, épületvilágítás: 30kW

A felsorolt energiaigények egyidejűségi és „együtt járási” tényezőjének figyelembevételével adódik tervezett óvodakomplexum cca.: 68kVA-os villamos energiaigénye.

2. Műszaki adatok:

A jelenlegi meglévő földkábeles épületi hálózati csatlakozás a tervezett épületbővítést követően a fenti 1-es pontban leírtak szerint már nem lesz megfelelő.

- A jelenlegihez képest várható egyidejű csatlakozási teljesítménynövekmény: 14kVA,
- **Tervezett** – átalakítás és bővítés utáni - **csatlakozó biztosító értéke: 3x100A.**
- Feszültség: 3x400/230V, 50 Hz
- Érintésvédelem: NULLÁZÁS, TN rendszer
- A méretlen hálózati csatlakozó kábel: 4x95mm² típus földkábel leágazást tervezünk a 0,4kV-os kommunális hálózat tartóoszlopáról, - úttest alatti átvezetéssel.
- Tervezett napelemes energiatermelés minimum: 3600kWh/év, melyet az épület lapos tetejére ennek megfelelő darabszámú fotovoltanikus napelemtábla telepítéssel szándékozunk elérni. A napelemes energiatermelésnek elsősorban nem a hálózati csatlakozási teljesítmény igény csökkentésében, hanem a napsütéses időszakokban, valamint a nyári szünetekben a visszatáplálással történő létesítményi áramszámla csökkentésében van elsődleges szerepe.
- **Fogyasztásmérés: áramváltós digitális 3 fázisú ún. ad/vesz méréssel.**
A fogyasztásmérő szekrényt – a létesítését meghatározó rendelet alapján – az óvoda épület előtt, telken belül, szabadtéri kivitelben tervezzük elhelyezni.

Javasoljuk, hogy az Áramszolgáltató, az E.ON Ügyfélszolgálati Kft. felé időben megismert legyen az új megnövekedett csatlakozási igény. Ennek megfelelően már az építési engedélyezési dokumentáció alapján meghatározott csatlakozási teljesítményérték igényt az erre a célra is alkalmazott ún. **Regisztrált szerelő közreműködésével: előzetes igénybejelentés formájában** nyújtják be az E.ON Ügyfélszolgálati Kft.-felé.

A megnövekedő villamos energiaellátási igényt az Áramszolgáltatónak a 7/2014 MEH Rendelet szerint van módjában biztosítania, ill. szolgáltatnia.

3. A létesítendő villamos berendezés rendszertechnikai kialakítása:

- Az óvoda meglévő villamos főkapcsoló helységét a bővítés és a rekonstrukció után is meghagyni szándékozunk, de azon belül a meglévő főelosztó berendezést - a teljesen elévült VÍV típusú alumínium tokozott elosztót, mely az 1970-es 80-as évek ipari üzemeire volt jellemző – a meglévő és az új igényeknek megfelelő korszerű elosztóberendezéssel tervezzük kiváltani.
- A szabadtéri csatlakozó és fogyasztásmérő szekrényt a villamos főkapcsoló helységgel szembeni szélfogós főbejárat mellett tervezzük elhelyezni, a tárolóhelység körítőfala előtt.
- Az óvodaépület új főelosztó szekrényétől – a meglévő és megmaradó fő vezetéki leágazásokon túl - a tervezett tálaló konyhának, épületgépészeti alelosztó berendezéseknek és az új épületrész egy-egy technológiaiailag összetartozó helységcsoportjának részeire önálló fő vezetéki leágazásokat tervezzük kiépíteni.
- A meglévő épületnél jelentős rekonstrukcióval nem érintett helységcsoportjaiban a meglévő villanszerelést meghagyni és „illeszteni” szándékozunk az új főelosztóhoz.
- A meglévő épületen belül az új építészeti kialakítás során a rekonstrukcióval érintett épületrészekben, illetve helységcsoportokban pedig a meglévő villamos berendezések bontásra kerülnek és új fő vezetéki kivezetésekkel, valamint alelosztók szerelésével új villamos berendezések létesítését tervezzük.
- Tűzvédelmi leválasztás: A főelosztó szekrénybe beépített TŰZVÉDELMI főkapcsolóval.

4. Az új épületrész belső villamos berendezésének szerelési módja, anyaga:

- A belső villamos hálózat létesítését vakolat alá süllyesztett, védőcsőbe húzott M-1kV Cu (réz) eres, ill. MM fal 1kV-os vezeték szerelésteknológiával tervezzük kialakítani.
- Ahol a védőcsővezetés falba bevésése nem lehetséges ott vakolat alatti MM-fal 1 kV vezeték hálózatot, aljzatbetonban szükséges szereléshez SYMALEN típusú védőcsővezetéses szerelésteknológiát tervezzük.

5. Világítási berendezések kivitele, szerelési módja:

- Az épület belső világítása az óvoda által meghatározott funkcióknak megfelelő lámpatest típusokkal és kiosztás figyelembevételével tervezendő meg úgy, hogy a megvalósuló világítási berendezés kielégítse az MSZ 6240 és az MSZ-EN 12464-1 szabványokban támasztott követelményeket.
- A multifunkciós terem, a tornaszoba, a foglalkoztató szobák, valamint az irodai szobák átlagos megvilágítási értéke: 500 lux értékkel létesítendő.
- A tervezett üzemi világítási berendezéseken kívül biztonsági világítási rendszer létesítése is tervezett.

6. Egyéb erősáramú villamos berendezések:

- Épületgépészeti működtetések – kazánház, valamint fűtés, hűtés, szellőzés - kiszolgálása,
- Komplex tálaló és gluténmentes konyhateknológia működtetése,
- Külső épülethomlokzatokra szerelt világítás létesítése.

7. Gyengeáramú és kiegészítő villamos berendezések:

Önálló szakági tervdokumentációban kerülhetnek meghatározásra.

- Adatátviteli hálózatok - telefon, TV és internet kapcsolat - telepítésére alkalmas előszerelés létesítendő az arra kijelölt helységekből.
- Elektronikus vagyónvédelmi tűzjelző berendezés telepítése.

8. Túlfeszültség, Villám és érintésvédelem:

Az elektronikai berendezések védelmére az elosztókban túlfeszültség korlátozó védelmi rendszerek, érintésvédelemi célból pedig áramvédő kapcsolók felszerelését tervezzük. Az élet és épületvédelem szempontjából az új kétszintes épületrészt mechanikus villámvédelmi berendezéssel is szükségesnek ítéljük ellátni. Mivel a meglévő és a tervezett új épületrész egy épületkomplexumot fog alkotni, a villámvédelmi berendezést ennek megfelelően szükséges kialakítani, - a VILLÁMVÉDELMI KOCKÁZAT elemzésnek megfelelően. (Kiviteli tervezés tárgyát képezi).

A létesítésnél betartandó kiemelt fontosságú Szabályzatok, rendeletek és szabványok:

Üzemi / Tűzvédelmi szabályzatok:

MSZ 1585:2009	Erősáramú üzemi szabályzat
MSZ EN 50110-1:2005	Villamos berendezések üzemeltetése
OTSZ, 54/2014 (XII.5) BM	Országos Tűzvédelmi Szabályzat, BM rendelet

Létesítésre, üzemeltetésre vonatkozó ún. alapszabványok:

MSZ 2364- és	
MSZ HD 60364 sorozat	Legfeljebb 1000V névleges fesz. eá. villamos berend. létesítése,
MSZ HD 60364-1:2009	Kisfeszültségű villamos berendezések, fogalom meghat.
MSZ-EN 12464-1:2000	Beltéri mesterséges világítás követelményei,
MSZ EN 61439-1 és 2	Biztonságos és megbízható kisfeszültségű kapcsoló- és vezérlőberendezések alapkövetelményei,
MSZ HD 60364-1,4...7	Épületek villamos berendezéseinek létesítése,
MSZ EN 50110-1:2005	Villamos berendezések üzemeltetése,
MSZ EN 61140:.....	Villamos berendezésekre és villamos szerkezetekre, vonatkozó közös szempontok

Tervezői nyilatkozat:

Alulírott felelős szakági tervező, kijelentem, hogy a nevezett létesítmény engedélyezési tervét a vonatkozó létesítési szabványok, jogszabályok és közzétett előírások figyelembevételével és azok betartásával végeztem el. A tervezett létesítmény épületvillamos műszaki berendezése megfelel: az MSZ 1585:.. erősáramú üzemi szabályzatnak, az MSZ 2364-... a kisfeszültségű villamos berendezések létesítési előírásainak, az MSZ EN 61439-1 és 2 a kisfeszültségű kapcsolóberendezések létesítési alapkövetelményeinek, az MSZ HD 60364-... épületek villamos berendezéseit meghatározó létesítési alapszabványok előírásainak, valamint az új OTSZ 54/2014 Országos Tűzvédelmi Szabályzatnak, a 2015. III. 15.-én életbe lépett: 2014. XII. 05. BM rendeletnek, a munkavédelmi törvénynek, valamint az érvényben lévő – erre a létesítményre vonatkoztatható - egyéb országos szabványoknak, jogszabályoknak, az általános és eseti előírásoknak.

A Baranya Megyei Mérnöki Kamara tagja vagyok és az ezen létesítmény erősáramú épületvillamos berendezésének tervezéséhez szükséges megfelelő és érvényes tervezői jogosultsággal rendelkezem!

Pécs, 2019. május hó.

Dlusztus Alajos
Építményvillamossági tervező mérnök
Mérnök Kamarai Tervezői Névjegyzékszám: V-02-0010.

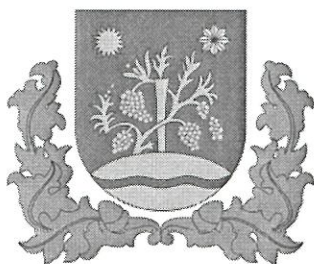

ELŐTERJESZTÉS

Sellye Város Önkormányzat Képviselő - testületének
2019. május 30-i
rendes/rendkívüli testületi ülésére

Napirendi pont sorszáma:	28. napirend
Tárgy:	Településképet meghatározó épületek energetikai fejlesztése (Sellye sportöltöző felújítása) című projekt kapcsán önerő rendelkezésre állása
Előterjesztő:	Nagy Attila polgármester
Előterjesztésnek költségvetési vonzata	<u>van/nincs</u>
Pénzügyi vezető előterjesztést látta Pü. vezető	fedezet éves költségvetésben biztosított / <u>költségvetés módosításával biztosított</u> / nem biztosított /költségvetési forrást nem igényel
Az előterjesztés a jogszabályi feltételeknek megfelel: jegyző	<u>igen</u> /nem
A döntéshez szükséges többség:	<u>egyszerű</u> /minősített
Döntési forma:	rendelet/ <u>határozat</u> (normatív, hatósági, egyéb)
Döntéshozatal módja	<u>nyílt ülésen</u> kell/zárt ülésen kell/zárt ülésen lehet tárgyalni

Tisztelt Képviselő-testület!

Sellye Város Önkormányzat 2016. évben döntött arról, hogy konzorciumi együttműködésben a Városi Sportkör Sellyével támogatási kérelmet (pályázatot) nyújt be a Vidékfejlesztési Program keretén belül a VP-6-7.2.1-7.4.1.1-16 kódszámú „*Településképet meghatározó épületek külső rekonstrukciója, többfunkciós közösségi tér létrehozása, fejlesztése, energetikai korszerűsítés*” című pályázati felhívásra, „*Sellye sportöltöző felújítása*” címmel.

A projekt megvalósítási helyszíne:

- 7960 Sellye, 429 hrsz. – Sporttelep

A pályázat kiírója a benyújtott pályázatunkat pozitívan bírálta el (A Támogatói Okirat iratazonosító száma: 1925532665). Az Irányító Hatóság döntése alapján a projekt bruttó 44.703.291,-Ft támogatásban részesült, melyből

- Sellye Város Önkormányzat 43.074.518,- Ft,
- Városi Sportkör Sellye Sportkör 1.628.773,- Ft támogatásra jogosult.

Az igényelhető támogatási előleg mértéke az utófinanszírozású tevékenységre jutó támogatási összeg legfeljebb 50%-a, az **igényelhető támogatási előleg legmagasabb összege**

- **Sellye Város Önkormányzat kapcsán 21.537.259,- Ft, azaz huszonegymillió-ötszázharminchétezer-kettőszázötvenkilenc forint, míg a**
- **Városi Sportkör Sellye Sportkör vonatkozásában 814.386,- Ft, azaz nyolcszázötvenháromezer-háromszáznyolcvanhat forint** támogatási előleg abban az esetben folyósítható, ha a támogatottak az adott naptári évre vonatkozó projektszintű likviditási tervet és annak mellékletét benyújtják és az önerő rendelkezésre állását igazolják, továbbá kötelezettséget vállalnak arra vonatkozóan, hogy az önerő összegét a költségvetésben elkülönítik.

A projekt forrásai az alábbiak szerint alakulnak:

A projekt teljes költsége összesen (Ft)	49.874.999
A projekt elszámolható költségei összesen (Ft)	47.056.099
A projekt nem elszámolható költségei összesen (Ft)	2.818.900
Támogatás összege (Ft)	44.703.291
Önerő (Ft)	5.171.708
Saját forrás (Ft)	5.171.708
Egyéb támogatás (Ft)	0
A Projekt nem elszámolható költségeire jutó önerő (Ft)	2.818.900

A projekt ütemezése az Irányító Hatóság részére benyújtott mérföldkő módosítási kérelem alapján az alábbiak szerint alakul:

1. Ütem elérésének dátuma:	2019.10.15.
Megvalósítani tervezett eredmény:	Az épület külső nyílászáróinak cseréje, illetve a projekt megvalósításához szükséges költségek 75 százalékának elszámolása fog megvalósulni.
Felhasznált támogatás (tervezett):	6.120.584,- Ft

2. Ütem elérésének dátuma:	2020.02.29.
Megvalósítani tervezett eredmény:	Az épület külső felújítása, szigetelése, fűtőkorszerűsítése, a kazán cseréje, valamint az épületgépészeti megoldások kivitelezése 50

	százalékos készültségi fokot fog elérni.
Felhasznált támogatás (tervezett):	16.991.828,- Ft
3. Ütem elérésének dátuma:	2020.04.05.
Megvalósítani tervezett eredmény:	Az épület felújítása során felmerülő munkálatok befejezése, a villanszerelési munkák elkészülése, a napelem felhelyezése, a kerti pavilon kivitelezése, illetve a projekt megvalósításához szükséges általános költségek fennmaradó 25 százalékának elszámolása fog megvalósulni.
Felhasznált támogatás (tervezett):	21.590.882,- Ft

Kérem a Képviselő-testületet, hogy az előterjesztés megvitatását követően az alábbi határozati javaslatokat elfogadni szíveskedjen.

Melléklet:

- likviditási terv

Határozati javaslat

Sellye Város Önkormányzat Képviselő-testülete, Magyarország helyi önkormányzatairól szóló 2011. évi CLXXXIX. sz. törvényben biztosított jogkörében eljárva a VP6-7.2.1-7.4.1.1-16 kódszámú, „Településképet meghatározó épületek külső rekonstrukciója, többfunkciós közösségi tér létrehozása, fejlesztése, energetikai korszerűsítés” című felhívásra benyújtott, „Sellye sportöltöző felújítása” című pályázat támogatói döntésének ismeretében a projekt költségvetését az alábbiak szerint elfogadja, az önerőt **(az elszámolható és nem elszámolható költség részre is)** a projekt megvalósításához biztosítja és a költségvetésben elkülöníti.

A projekt teljes költsége összesen (Ft)	49.874.999
A projekt elszámolható költségei összesen (Ft)	47.056.099
A projekt nem elszámolható költségei összesen (Ft)	2.818.900
Támogatás összege (Ft)	44.703.291
Önerő (Ft)	5.171.708
Saját forrás (Ft)	5.171.708
Egyéb támogatás (Ft)	0
A Projekt nem elszámolható költségeire jutó önerő (Ft)	2.818.900

A Képviselő-testület felhatalmazza a Polgármestert, hogy az előleg igényléshez az önerő rendelkezésre állásáról szóló nyilatkozatot aláírja, az előleg igénylési folyamatot elindítsa, a határozat végrehajtásához szükséges intézkedéseket megtegye.

Határidő: azonnal

Felelős: polgármester

Határozati javaslat

Sellye Város Önkormányzat Képviselő-testülete a VP6-7.2.1-7.4.1.1-16 kódszámú, „Településképet meghatározó épületek külső rekonstrukciója, többfunkciós közösségi tér létrehozása, fejlesztése, energetikai korszerűsítés” című felhívásra benyújtott, „Sellye sportöltöző felújítása” című pályázat vonatkozásában átvállalja a Városi Sportkör Sellye Sportkör önérejét, hogy biztosítsa a projekt sikeres megvalósítását, így a szükséges 2.939.920,- Ft összeget tárgyi évi költségvetésében elkülönítetten kezeli.

Határidő: azonnal

Felelős: polgármester

2019. évi likviditási terv (projekt szintű)

Kedvezményezett neve:	Sellye Város Önkormányzat
Projektazonosító:	1778607671
Támogatói okiratban szereplő teljes összköltség:	49 874 999
Támogatás teljes összege:	44 703 291
Utófinanszírozott tevékenységre jutó támogatás összege:	44 703 291

Bevétel (Ft):

Tárgyévben tervezett támogatási előleg összege	21 537 259 Ft
Tárgyévben tervezett kifizetési igénylések összege	6 120 584 Ft
Tárgyévben tervezett bevételek összesen:	27 657 843 Ft

Kiadás (Ft):

1. költségkategória*	4 678 118 Ft
2. költségkategória	
3. költségkategória	- Ft
4. költségkategória	
5. költségkategória	1 764 601 Ft
6. költségkategória	- Ft
7. költségkategória	- Ft
Tárgyévben tervezett kiadások összesen:	6 442 719 Ft
Év végi egyenleg:	21 215 124 Ft

Elfogadott kifizetési igénylés szerint elszámolt támogatási előleg összege**	- Ft
---	-------------

* Az okiratban szereplő, utófinanszírozott tevékenységhez kapcsolódó költségkategóriákat kell feltüntetni

** A likviditási terv módosításakor kell kitölteni.

kelt:

törvényes képviselő
kedvezményezett neve
p.h

projekt keretében szeretné lekérni a támogatói okirat értelmében rendelkezésre álló előleget. Továbbá kifizetési kérelm

Kifizetési Útmutató

Kedvezményezett neve:	Kedvezményezett neve, konzorcium esetén a konzorciumvezető neve
Projektazonosító:	VP projektazonosító
Támogatási okirathoz tartozó tevékenység:	Projekt teljes elszámolható költsége, konzorcium esetén a konzorcium teljes és számolható összköltsége.
Támogatás teljes összege:	A megítélt támogatás összege, konzorcium esetén a konzorciumra jutó támogatás összege.
Utófinanszírozott tevékenységre jutó támogatás összege:	A megítélt támogatásból az utófinanszírozású tevékenységre jutó támogatás összege, konzorcium esetén a konzorcium utófinanszírozású tevékenységére jutó támogatás összege.
Bevételek (Ft)	
Tárgyévben tervezett támogatási előleg összege*	Az adott évben az utófinanszírozott tevékenységekre igényelni kívánt támogatási előleg összege.
Tárgyévben tervezett kifizetési igénylések összege	Kifizetés igénylési dokumentáció alapján várhatóan a Támogató részéről tárgyévben kifizetésre kerülő támogatás összege (Kedvezményezett folyószámláján megjelenő) Kérjük a tervezéskor vegye figyelembe a 272/2014. Korm. Rendeletben foglalt kifizetési határidőket.
Tárgyévben tervezett bevételek összesen:	A tervezett támogatási előleg és kifizetési igénylések összege.
Kiadások (Ft)	
1. költségkategória*	
2. költségkategória	
3. költségkategória	
4. költségkategória	
5. költségkategória	
6. költségkategória	
7. költségkategória	
Tárgyévben tervezett kiadások összesen:	A tervezett kiadások összege.
Év végi egyenleg :	A tárgyévben tervezett bevételek és kiadások különbözete.
Elfogadott kifizetési igénylés szerint elszámolt támogatási előleg összege	Az adott naptári évben benyújtott és a Kifizető Ügynökség által elfogadott előleg elszámolás összege. A mezőt abban az esetben kell kitölteni, ha kedvezményezett a likviditási tervben az adott naptári évre eredetileg meghatározott támogatási előleg összegének 150%-ánál több támogatási előleget kíván igényelni és emiatt módosítani szükséges a likviditási tervet.

* Amennyiben a likviditási terv Kifizető Ügynökség részére történő benyújtása után kiderül, hogy a tervezett kiadások összege várhatóan növekszik, lehetőség van a likviditási tervben eredetileg meghatározott támogatási előlegnél 50%-al magasabb összegű támogatási előleg igénylésére az adott naptári évben anélkül, hogy módosítani kellene a likviditási tervet.

Kérjük a likviditási terv mellékleteként lényegretörő, alátámasztó szöveges indoklás, magyarázat csatolását, melynek terjedelme nem haladja meg a 2 oldalt.

2019. évi likviditási terv (konzorciumi tagi szintű)

Konzorciumi tag neve:	Sellye Város Önkormányzat
Projektazonosító:	1778607671
Támogatói okiratban szereplő, a konzorciumi tagra jutó teljes összköltség (Ft):	45 341 598
Támogatás konzorciumi tagra jutó teljes összege (Ft):	43 074 518
Konzorciumi tag utófinanszírozott tevékenységre jutó támogatás összege (Ft):	43 074 518

Bevétel (Ft):

Tárgyévben tervezett támogatási előleg összege	21 537 259 Ft
Tárgyévben tervezett kifizetési igénylések összege	6 120 584 Ft
Tárgyévben tervezett bevételek összesen:	27 657 843 Ft

Kiadás (Ft):

1. költségkategória*	4 678 118 Ft
2. költségkategória	- Ft
3. költségkategória	- Ft
4. költségkategória	- Ft
5. költségkategória	1 764 601 Ft
6. költségkategória	- Ft
7. költségkategória	- Ft
Tárgyévben tervezett kiadások összesen:	6 442 719 Ft
Év végi egyenleg :	21 215 124 Ft

Elfogadott kifizetési igénylés szerint elszámolt támogatási előleg összege**	- Ft
---	-------------

* Az okiratban szereplő, utófinanszírozott tevékenységhez kapcsolódó költségkategóriákat kell feltüntetni -

** A likviditási terv módosításakor kell kitölteni.

kelt:

 törvényes képviselő
 kedvezményezett neve
 p.h

Kitöltési Útmutató

Konzorciumi tag neve:	Konzorciumi tag neve
Projektaazonosító:	VP projektaazonosító
Támogatói okiratban szereplő, a konzorciumi tagra jutó teljes összköltség (Ft):	Projekt teljes elszámolható költségéből a konzorciumi tagra jutó összköltség.
Támogatás konzorciumi tagra jutó teljes összege (Ft):	A megírt támogatás összegéből a konzorciumi tagra jutó támogatás összege.
Konzorciumi tag utófinanszírozott tevékenységre jutó támogatás összege (Ft):	A megírt támogatásból a konzorciumi tag utófinanszírozású tevékenységére jutó támogatás összege.

Bevételek (Ft)

Tárgyévben tervezett támogatási előleg összege	Az adott évben az utófinanszírozott tevékenységekre igényelni kívánt támogatási előleg összege.
Tárgyévben tervezett kifizetési igénylések összege	Kifizetés igénylési dokumentáció alapján várhatóan a Támogató részéről a konzorcium tag részére tárgyévben kifizetésre kerülő támogatás összege (Kedvezményezett folyószámláján megjelenő) Kérjük a tervezéskor vegye figyelembe a 27/2014. Korm. Rendeletben foglalt kifizetési határidőket
Tárgyévben tervezett bevételek összesen:	A tervezett támogatási előleg és kifizetési igénylések összege.

Kiadások (Ft)

1. költségkategória*	
2. költségkategória	
3. költségkategória	
4. költségkategória	
5. költségkategória	
6. költségkategória	
7. költségkategória	
Tárgyévben tervezett kiadások összesen:	A tervezett kiadások összege.
Év végi egyenleg :	A tárgyévben tervezett bevételek és kiadások különbözete.

Elfogadott kifizetési igénylés szerint elszámolt támogatási előleg összege

Az adott naptári évben benyújtott és a Kifizető Ügynökség által elfogadott előleg elszámolás összege. A mezőt abban az esetben kell kitölteni, ha kedvezményezett a likviditási tervben az adott naptári évre eredetileg meghatározott támogatási előleg összegének 150%-ánál több támogatási előleget kíván igényelni és emiatt módosítani szükséges a likviditási tervet.

* Amennyiben a likviditási terv Kifizető Ügynökség részére történő benyújtása után kiderül, hogy a tervezett kiadások összege várhatóan növekszik, lehetőség van a likviditási tervben eredetileg meghatározott támogatási előlegnél 50%-al magasabb összegű támogatási előleg igénylésére az adott naptári évben anélkül, hogy módosítani kellene a likviditási tervet.

Kérjük a likviditási terv mellékleteként lényegretörő, alátámasztó szöveges indoklást, magyarázat csatolását, melynek terjedelme nem haladja meg a 2 oldalt.

2019. évi likviditási terv (projekt szintű)

Kedvezményezett neve:	
Projektazonosító:	
Támogatói okiratban szereplő teljes összköltség:	
Támogatás teljes összege:	
Utófinanszírozott tevékenységre jutó támogatás összege:	

Bevétel (Ft):

Tárgyévben tervezett támogatási előleg összege	-	Ft
Tárgyévben tervezett kifizetési igénylések összege	-	Ft
Tárgyévben tervezett bevételek összesen:	-	Ft

Kiadás (Ft):

1. költségkategória*	-	Ft
2. költségkategória	-	Ft
3. költségkategória	-	Ft
4. költségkategória	-	Ft
5. költségkategória	-	Ft
6. költségkategória	-	Ft
7. költségkategória	-	Ft
Tárgyévben tervezett kiadások összesen:	-	Ft
Év végi egyenleg:	-	Ft

Elfogadott kifizetési igénylés szerint elszámolt támogatási előleg összege**	-	Ft
---	---	----

* Az okiratban szereplő, utófinanszírozott tevékenységhez kapcsolódó költségkategóriákat kell feltüntetni

** A likviditási terv módosításakor kell kitölteni.

kelt:

törvényes képviselő
kedvezményezett neve
p.h

Kiöltési Útmutató

Kedvezményezett neve, konzorcium esetén a konzorciumvezető neve	VP, projektazonosító
Projekt teljes elszámolható költsége, konzorcium esetén a konzorcium teljes elszámolható összköltsége.	
Támogatási okirathoz szereplő teljes összköltség:	A megítélt támogatás összege, konzorcium esetén a konzorciumra jutó támogatás összege.
Támogatás teljes összege:	A megítélt támogatásból az utófinanszírozású tevékenységre jutó támogatás összege, konzorcium esetén a konzorcium utófinanszírozású tevékenységére jutó támogatás összege.
Utófinanszírozott tevékenységre jutó támogatás összege:	

Bevételek (Ft)

Tárgyévben tervezett támogatási előleg összege*	Az adott évben az utófinanszírozott tevékenységekre igényelni kívánt támogatási előleg összege.
Tárgyévben tervezett kifizetési igénylések összege	Kifizetés igénylési dokumentáció alapján várhatóan a Támogató részéről tárgyévben kifizetésre kerülő támogatás összege (Kedvezményezett folyószámláján megjelent) Kérjük a tervezéskor vegye figyelembe a 272/2014. Korm. Rendeletben foglalt kifizetési határidőket.
Tárgyévben tervezett bevételek összesen:	A tervezett támogatási előleg és kifizetési igénylések összege.

Kiadások (Ft)

1. költségkategória*	A támogatási okirathoz rögzített költségek tárgyévre tervezett összegét kell feltüntetni. A kiadásoknál csak az utófinanszírozott tevékenységre jutó költségekkel kell tervezni.
2. költségkategória	
3. költségkategória	
4. költségkategória	
5. költségkategória	
6. költségkategória	
7. költségkategória	
Tárgyévben tervezett kiadások összesen:	A tervezett kiadások összege.
E-végi egyenleg :	A tárgyévben tervezett bevételek és kiadások különbözete.

Elfogadott kifizetési igénylés szerint elszámolt támogatási előleg összeg

Az adott naptári évben benyújtott és a Kifizető Ügynökség által elfogadott előleg elszámolás összege. A mezőt abban az esetben kell kitölteni, ha kedvezményezett a likviditási tervben az adott naptári évre eredetileg meghatározott támogatási előleg összegének 150%-ánál több támogatási előleget kíván igényelni és emiatt módosítani szükséges a likviditási tervet.

* Amennyiben a likviditási terv Kifizető Ügynökség részére történő benyújtása után kiderül, hogy a tervezett kiadások összege várhatóan növekszik, lehetőség van a likviditási tervben eredetileg meghatározott támogatási előlegnél 50%-al magasabb összegű támogatási előleg igénylésére az adott naptári évben anélkül, hogy módosítani kellene a likviditási tervet.

Kérjük a likviditási terv mellékleteként lényegretörő, alátámasztó szöveges indoklást, magyarázat csatolását, melynek terjedelme nem haladja meg a 2 oldalt.

2019. évi likviditási terv (konzorciumi tagi szintű)

Konzorciumi tag neve:	Városi Sportkör Sellye Sportkör
Projektazonosító:	1778607671
Támogatói okiratban szereplő, a konzorciumi tagra jutó teljes összköltség (Ft):	4 533 401
Támogatás konzorciumi tagra jutó teljes összege (Ft):	1 628 773
Konzorciumi tag utófinanszírozott tevékenységre jutó támogatás összege (Ft):	1 628 773

Bevétel (Ft):

Tárgyévben tervezett támogatási előleg összege	- Ft
Tárgyévben tervezett kifizetési igénylések összege	- Ft
Tárgyévben tervezett bevételek összesen:	- Ft

Kiadás (Ft):

1. költségkategória*	- Ft
2. költségkategória	- Ft
3. költségkategória	- Ft
4. költségkategória	- Ft
5. költségkategória	- Ft
6. költségkategória	- Ft
7. költségkategória	- Ft
Tárgyévben tervezett kiadások összesen:	- Ft
Év végi egyenleg :	- Ft

Elfogadott kifizetési igénylés szerint elszámolt támogatási előleg összege**	- Ft
---	-------------

* Az okiratban szereplő, utófinanszírozott tevékenységhez kapcsolódó költségkategóriákat kell feltüntetni

** A likviditási terv módosításakor kell kitölteni.

kelt:

 törvényes képviselő
 kedvezményezett neve
 p.h

Kitöltési Útmutató

Konzorciumi tag neve:	Konzorciumi tag neve
Projektkazonosító:	VP projektkazonosító
Támogatói okiratban szereplő, a konzorciumi tagra jutó teljes összköltség (Ft):	Projekt teljes elszámolható költségből a konzorciumi tagra jutó összköltség.
Támogatás konzorciumi tagra jutó teljes összege (Ft):	A megítélt támogatás összegből a konzorciumi tagra jutó támogatás összege.
Konzorciumi tag utófinanszírozott tevékenységekre jutó támogatás összege (Ft):	A megítélt támogatásból a konzorciumi tag utófinanszírozású tevékenységére jutó támogatás összege.

Bevételek (Ft)

Tárgyévben tervezett támogatási előleg összege	Az adott évben az utófinanszírozott tevékenységekre igényelni kívánt támogatási előleg összege.
Tárgyévben tervezett kifizetési igénylések összege	Kifizetés igénylési dokumentáció alapján várhatóan a Támogató részéről a konzorciumi tag részére tárgyévben kifizetésre kerülő támogatás összege (Kedvezményezett folyószámláján megjelenő) Kérjük a tervezéskor vegye figyelembe a 272/2014. Korm. Rendeletben foglalt kifizetési határidőket.
Tárgyévben tervezett bevételek összesen:	A tervezett támogatási előleg és kifizetési igénylések összege.

Kiadások (Ft)

1. költségkategória*	
2. költségkategória	
3. költségkategória	
4. költségkategória	
5. költségkategória	
6. költségkategória	
7. költségkategória	
Tárgyévben tervezett kiadások összesen:	A tervezett kiadások összege
Év végi egyenleg:	A tárgyévben tervezett bevételek és kiadások különbözete.

Elfogadott kifizetési igénylés szerinti elszámolt támogatási előleg összeg	Az adott naptári évben benyújtott és a Kifizető Ügynökség által elfogadott előleg elszámolás összege. A mezőt abban az esetben kell kitölteni, ha kedvezményezett a likviditási tervben az adott naptári évre eredetileg meghatározott támogatási előleg összegének 150%-ánál több támogatási előleget kíván igényelni és emiatt módosítani szükséges a likviditási tervet.
--	---

* Amennyiben a likviditási terv Kifizető Ügynökség részére történő benyújtása után kiderül, hogy a tervezett kiadások összege várhatóan növekszik, lehetőség van a likviditási tervben eredetileg meghatározott támogatási előlegnél 50%-al magasabb összegű támogatási előleg igénylésére az adott naptári évben anélkül, hogy módosítani kellene a likviditási tervet.

Kérjük a likviditási terv mellékleteként lényegretörő, alátámasztó szöveges indoklást, magyarázatot csatolni, melynek terjedelme nem haladja meg a 2 oldalt.

ÉRKEZETT

2019 MÁJ 17

e.on
7-23

Szerződés száma: 511-VE-200138-S-19

74787467/000877_4



Sellye Város Önkormányzata
7960 Sellye Dózsa György utca 1

E.ON Energiakereskedelmi Kft.



Levelezési cím:
9002 Győr, Pf. 205



T: 06 80/ 262 000
F: 06 96/ 521 971

Nyitvatartás:
Munkanapokon
H-Cs: 8.00-16.00
P: 8.00-13.30



kozigazgatas@eon.hu
www.eon.hu

Tisztelt Partnerünk!

Számunkra fontos az Önök hosszú távú elégedettsége, ezért kiemelt figyelmet fordítunk a kockázatmentes és biztonságos energiaellátásra. Kiemelt ügyfeleinknek hosszú távon kiszámítható és személyre szabott ajánlatot tudunk biztosítani.

Levelünk mellett küldjük Önöknek az új villamosenergia szerződést, melyben a jelenleg érvényes villamos energiadíjból kedvezményt és kétéves stabilitást adunk. A villamosenergia árak alakulását számos tényező befolyásolja, melyek a külső politikai, gazdasági és időjárási bizonytalanságokból erednek (pl. Egyesült Királyságnak az Európai Unióból való kilépése; olaj, gáz, CO2 kibocsátási kvóta árak emelkedése; csapadékhiány hatása stb.).

Amennyiben a szerződést aláírják, akkor Önöknek 2021. december 31-ig nem kell tartaniuk áremelkedéstől és ezektől a hatásoktól függetlenül villamosenergia ellátásukat.

Kérjük, hogy a mellékelt szerződéses ajánlatunkat cégszerű aláírást követően elektronikus úton küldjék vissza részünkre 2019. május 31-ig a kozigazgatas@eon.hu e-mail címre.

Tudták, hogy online ügyfélszolgálati oldalunkon kényelmesen intézhetik számlázással kapcsolatos ügyeiket, megtekinthetik számláikat, egyszerűen elektronikus számlára válthatnak, és értesítő levelet is kérhetnek új számlájuk elkészültéről? Regisztráljanak az eon.hu/ugyintezes oldalon és használják ki az online ügyintézés minden előnyét!

Amennyiben bármilyen kérdésük van, kérjük, keressék az E.ON Közigazgatási Vonalat a 06 80 262 000 vagy a kozigazgatas@eon.hu elérhetőségek bármelyikén.

Bízunk benne, hogy jövőre is elégedett ügyfeleink között tudhatjuk Önöket.

Az E.ON Energiakereskedelmi Kft. képviselőjében az E.ON Ügyfélszolgálati Kft. jár el.

Üdvözlettel:

Lehoczki Balázs
ügyvezető igazgató
E.ON Energiakereskedelmi Kft.



Teljes ellátású közvilágítási célú villamosenergia-adásvételi szerződés

Szerződés száma: 511-VE-200138-S-19

Ajánlatszám: 5311694

1. Kereskedő és Mérlegkörfelelős adatai

Neve: E.ON Energiakereskedelmi Kft.

Székhelye: 1134 Budapest, Váci út 17.

Levelezési címe: 9002 Győr, Pf. 205

Adószáma: 24765648-2-44

Cégjegyzékszám: Cg. 01-09-181155

Bankszámla száma: Deutsche Bank 16300000-04012498-90206425

Képviselőjének neve: Lehoczki Balázs ügyvezető igazgató

Kapcsolattartó neve: E.ON Közigazgatási Vonal

Kapcsolattartó telefonszáma, e-mail címe: 06 80 262 000, kozigazgas@eon.hu, www.eon.hu

2. Felhasználó adatai

Felhasználó neve: Sellye Város Önkormányzata

Székhelye: 7960 Sellye Dózsa György utca 1

Levelezési címe: 7960 Sellye Dózsa György utca 1

Adószáma: 15724083-2-02

Bankszámlaszám: 11731128-15331256

Képviselőjének neve:

Kapcsolattartó neve:

Kapcsolattartó telefonszáma, e-mail címe:

3. Szerződéses feltételek

- 3.1. Jelen szerződés létrejött a Kereskedő és Mérlegkörfelelős, a Vállalkozó, valamint a Felhasználó (együttesen Felek, külön-külön Fél) között az 1. sz. mellékletben felsorolt Felhasználás helyekre vonatkozóan alulírott helyen és időben az alábbi feltételekkel:

Jelen szerződés tárgya a Kereskedő által a Szerződésben meghatározott időtartamon belül a Felhasználó teljes közvilágítási villamos energia igényének ellátása, jelen Szerződésben meghatározott feltételek szerint.

- 3.2. A Felhasználó által fizetendő díjak

- 3.2.1. A villamos energia egységára (HUF/kWh). A villamos energia egységár a villamos energia díja mellett tartalmazza a mérlegkör tagsági díjat.

A szerződött villamos energia mennyiséget, egységárat, az 1.sz. melléklet tartalmazza

- 3.2.2. A Felhasználó által fizetendő egyéb díjak

A szerződéses ár nem tartalmazza a rendszerhasználati díjakat, a villamos energiáról szóló 2007. évi LXXXVI. törvény ("VET") 147. §-ban meghatározott pénzeszközöket, a jövedéki adót, az ÁFA-t, valamint nem tartalmazza a vonatkozó jogszabályok alapján esetlegesen felmerülő egyéb adókat, illetékeket, díjakat, járulékokat és költségeket.

A szerződéses ár nem tartalmazza továbbá a megújuló energiaforrásokból és a hulladékból nyert energiával termelt villamos energia működési támogatásának finanszírozásához szükséges pénzeszköz és prémium típusú támogatási rendszer működési támogatásának finanszírozásához szükséges pénzeszközöket (a továbbiakban: KÁT és Prémium pénzeszközök), melyekkel kapcsolatos elszámolási szabályokat a VET 13. § és 13/A. § határozza meg. A KÁT-és Prémium pénzeszköz mértékét a Kereskedő minden hónapban a MAVIR Zrt. által közzétett áron számlázza. A KÁT és Prémium pénzeszközök végső költségviselője a VET 13/A. § (2) bekezdés alapján a Felhasználó.

A Felhasználó által fizetendő KÁT és Prémium pénzeszköz a számlán külön soron kerül feltüntetésre.

A Felhasználóra továbbhárítható automatikusan minden olyan, a Kereskedő által is megfizetendő adó, adó módjára, vagy egyéb módon és vagy jogcímen megfizetendő pénzügyi teher, egyéb díj, ráfordítás, díjnövekmény vagy pénzeszköz, amely a szerződéskötést követően hatóságilag, jogszabály vagy a felek érdekkörén kívül eső más módon kerül bevezetésre. Kereskedő a fentiek szerinti költségeket jogosult a Felhasználó által fizetendő díjba változtatlan mértékben beépíteni, feltéve, hogy ezt jogszabály nem zárja ki.

01797467741000677100-45902040000



Teljes ellátású közvilágítási célú villamosenergia-adásvételi szerződés

Szerződés száma: 511-VE-200138-S-19

Ajánlatszám: 5311694

3.3. A Felek havonkénti számlázásban és díjfizetésben állapodnak meg. Az általános rendszerhasználati díjakat a Kereskedő fizeti meg a területileg illetékes Elosztói engedélyes részére, majd közvetített szolgáltatásként havonta, az energiával egy számlában számlázza a Felhasználónak.

3.4. Árfixálás, ármódosítás

3.4.2. A villamos energia egységár fix díja az alábbi ármegállapítási időszakra ("Ármegállapítási Időszak") érvényes:
2020.01.01 – 2021.12.31

A villamos energia egységár az Ármegállapítási időszak végéig a Felek által nem módosítható. Kereskedő az Ármegállapítási Időszak lejártát megelőző legkésőbb 75 nappal ajánlhat új, az Ármegállapítási Időszak lejártát követő időszakra szóló egységárat Felhasználónak. Amennyiben Felhasználó az új árat nem fogadja el, úgy a szerződést az Ármegállapítási Időszak utolsó napját legalább 60 nappal megelőzően felmondhatja.

Az Ármegállapítási időszakot követően Kereskedő jogosult – a Felhasználó előzetes tájékoztatása után – minden naptári negyedévben egy alkalommal, a negyedév első napjától kezdődő hatállyal egyoldalúan, a 1. sz. melléklet szerinti villamos energia egységárat megváltoztatni. A Felhasználó a módosított árak közlésétől számított 15 napon belül a szerződést írásbeli rendes felmondással a felmondás közlését követő hónap első napjára, de legalább 30 napos felmondási idővel felmondhatja.

3.5. A Mértékadó Éves Fogyasztást ("MÉF") az Elosztói Engedélyes állapítja meg, mért közvilágítási hálózat esetén az előző éves mérési adatok alapján, méretlen közvilágítás esetén az egyes felhasználási helyeken beépített fényforrásoknak az előtéttekkel együtt számított hatásos névleges teljesítmény-felvétele és a hatályos közvilágítási naptárban meghatározott éves égésidő szorzatával egyenlő energiamennyiségek összegeként. A Felek kijelentik, hogy elfogadják a Hálózat használati szerződésben rögzített MÉF értéket.

A Felek elfogadják a Hálózathasználati és Hálózati csatlakozási szerződésekben rögzített beépített teljesítmény adatokat. A nem égő lámpatestek következtében kieső teljesítmény elszámolhatóságáról a területileg illetékes Elosztói Engedélyes hivatott dönteni, majd az általa közölt adatok alapján jogosult a Kereskedő korrekciót végezni.

A Kereskedő kijelenti, hogy jelen Szerződésben megadott Felhasználási helyre vonatkozóan a Közigazgatási Felhasználókra vonatkozó Általános Szerződési Feltételek ("ÁSZF") 6.5. pontja szerinti felfüggesztésre vonatkozó jogát gyakorolhatja.

4. A szerződés létrejötte és időtartama

4.1. Jelen szerződés határozott időtartamú. A szerződés a Felek általi aláírással 2020.01.01 00:00 órakor lép hatályba és 2021.12.31-ig ("Lejárat Napja") terjedő időszakra jön létre. Jelen szerződés annak határozott időtartama alatt rendes felmondással nem mondható fel.

A Felek megállapodnak, hogy amennyiben jelen szerződés megkötésének időpontjában, jelen szerződés 1. számú mellékletében feltüntetett Felhasználási helyekre vonatkozóan fennáll közöttük teljes ellátásról szóló villamosenergia-adásvételi szerződés, azt a szolgáltatásnyújtás kezdetével megszüntetik, és helyette a jelen dokumentumban foglalt új, teljes ellátásról szóló villamosenergia adásvételi szerződést megkötik.

Jelen szerződés a határozott időtartam lejártát követően határozatlan időtartamú, éves Fordulónapos szerződéssé alakul át, amennyiben a Felhasználó a szerződésnek a határozott időtartam utolsó napjára vonatkozó megszüntetési igényét a Lejárat Napját 60 nappal megelőzően a felmondás szabályai szerint írásban nem közli. A Kereskedő a Lejárat Napját követő időszakra vonatkozó villamos energia egységárat a Lejárat Napját 75 nappal megelőzően a Felhasználóval közli, ennek hiányában a Szerződés változatlan villamos energia egységáron és feltételekkel marad érvényben és hatályban. Amennyiben a szerződés határozatlan időtartamúvá válik, a Felek a szerződést rendes felmondással a Fordulónapra 60 napos felmondási idővel írásban mondhatják fel. A Fordulónap az Ármegállapítási Időszak utolsó napját követő naptári nap, majd ezt követően minden év ugyanezen naptári napja. Az egyetemes szolgáltatásra jogosult Felhasználó a határozatlan idejűvé átalakult villamosenergia adásvételi szerződést 30 napos felmondási idővel, írásban felmondhatja. Felek megállapodnak, hogy jelen Szerződés felmondására irányuló nyilatkozat legkorábban a Fordulónapot 12 hónappal megelőzően közölhető. Amennyiben bármely Fél ennél korábbi időpontban közli a másik Féllel a felmondását, úgy az a szerződés megszüntetését nem eredményezi.



Teljes ellátású közvilágítási célú villamosenergia-adásvételi szerződés

Szerződés száma: 511-VE-200138-S-19

Ajánlatszám: 5311694

- 4.2. A szerződésfelmondást és a Szerződésnek a Lejárat Napjára eső megszüntetési igényét Kereskedő kizárólag írásban fogadja el. A felmondási idő a felmondásnak/megszüntetési igénynek a Kereskedőhöz történő beérkezésétől indul, amennyiben a felmondás/megszüntetési igény az Üzletszabályzatban, illetőleg jelen szerződésben meghatározott feltételeknek megfelel.

A postázási cím: E.ON Energiakereskedelmi Kft., Ügyfélszolgálat, 9002 Győr, Pf. 205.

- 4.3. Amennyiben jelen Szerződés aláírását követően, de a Szerződés hatályba lépése előtt a Felhasználó eláll a szerződéstől, ill. a Felhasználónak felróható okból jelen Szerződés nem lép hatályba, a Kereskedő bánatpénzre jogosult. A bánatpénz mértéke a Mértékadó éves fogyasztás (MÉF) alapján számított 3 havi átlagfogyasztás villamos energia egységárral számított ellenértékének megfelelő összeg, melynek elszámolását - melyet az Általános Szerződési Feltételek (ÁSZF) vonatkozó pontjai tartalmaznak - Felhasználó elfogadja
- 4.4. Amennyiben a Felhasználónak a felmondás benyújtásakor mérési pontonként 5000,- Ft/POD vagy ezt meghaladó lejárt tartozása van a Kereskedő felé, akkor a felmondás hatályát veszti és a Felek közti jogviszony változatlanul marad fenn. Amennyiben a Felhasználó továbbra is kívánja a szerződés megszüntetését, ezt a hátralék kiegyenlítése után a felmondási jog ismételt gyakorlásával érheti el.

5. A Felhasználó kötelezettségvállalása

- 5.1. A Felhasználó vállalja, hogy a Kereskedő által szállított villamos energiát átveszi és annak jelen Szerződés szerinti díjait és a továbbszámlázott rendszerhasználati és üzemeltetési díjakat a Kereskedő számára a Szerződés rendelkezései szerint megfizeti.
- 5.2. A Felhasználó a számlák összegét a számlán feltüntetett bankszámlaszámra történő banki átutalással egyenlíti ki.
- 5.3. A Felhasználó a számlák összegét azok kiállításától számított 30 naptári napon belül egyenlíti ki. A Felhasználó jogosult 12 havi periódusokban két alkalommal hosszabbított, maximum 60 napig terjedő fizetési határidőt igényelni egy-egy számla vonatkozásában.
- 5.4. A Felhasználó kijelenti, hogy a Szerződés hatálybalépésének Üzletszabályzatban és ÁSZF-ben rögzített előfeltételei teljesültek, ezért a Szerződés hatályba lépésének nincs akadálya. A Felhasználó a hatályba lépési feltételek változása esetén haladéktalanul értesíti a Kereskedőt a változásról.
- 5.5. A beépített teljesítmény adatokban történő változás esetén (növekedés vagy csökkenés, bővítés vagy korszerűsítés) a Felhasználót minden hónap 20-áig adatszolgáltatási kötelezettség terheli a Kereskedő felé, a Műszaki átadási jegyzőkönyvben szereplő és a következő hónap 1-jétől érvényes teljesítményadatról.

6. Egyéb rendelkezések

6.1. Utolsó ajánlattételi jog

Arra az esetre, ha a Felhasználó jelen szerződés megszűnését követő időtartamra vonatkozóan más kereskedő(k)től villamos energia adásvételére vonatkozó ajánlatot kap, jelen szerződés Kereskedőjének ún. utolsó ajánlattételi joga van. Ezen jog alapján a Felhasználó vállalja, hogy a Kereskedővel 2 munkanapon belül írásban (lastcall@eon.com) mail címre vagy az E.ON Energiakereskedelmi Kft., Ügyfélszolgálat, 9002 Győr, Pf. 205 postai címre küldött megkeresésben) cégszerű aláírással ellátott dokumentumban közli a lényeges ajánlati feltételeket a mindenkori piaci sztenderdeknek megfelelően és mértékegységekkel az Üzletszabályzat szerinti részletezettséggel. Utolsó ajánlattételnek kizárólag ajánlat, vagy szerződés tekinthető, ajánlattételre felhívás, vagy tender kiírás nem.

Amennyiben a Kereskedő az ajánlati feltételek közlésétől számított 5 munkanapon belül a Felhasználótól kapott, vagy annál a Felhasználó számára egyértelműen kedvezőbb feltételekkel Felhasználó ellátását vállalja, és az erről szóló nyilatkozatát Felhasználónak írásban (ide értve az elektronikus levelezést is) megküldi, úgy a közölt feltételekkel a szerződés Felhasználó és Kereskedő között joghatályosan létrejön.

Kereskedő a létrejött szerződést írásba foglalva 15 munkanapon belül megküldi Felhasználónak.

A Kereskedő jogosult arra, hogy a Felek által közösen meghatározott független harmadik személy bevonásával ellenőrizze a Felhasználó által megadott ajánlati feltételek hitelességét. A Felhasználó köteles ezen harmadik személy számára az ajánlati



Teljes ellátású közvilágítási célú villamosenergia-adásvételi szerződés

Szerződés száma: 511-VE-200138-S-19

Ajánlatszám: 5311694

feltételek ellenőrzését biztosítani. Felek a last call opció gyakorlása körében mindent megtesznek az ajánlatadó kereskedő(k) személyének titokban tartása érdekében.

Amennyiben a Szerződést a Felhasználó mondja fel, úgy a Kereskedő jogosult a Felhasználótól egy, az utolsó ajánlattételi jog teljesítésével kapcsolatos nyilatkozatot bekérni, amelynek a szerződés tervezett megszűnését megelőző hónap 20. napjáig kell megérkeznie a Kereskedő címére.

A Felhasználó felmondása csak akkor hatályosul, ha a Kereskedő által küldött nyomtatványon nyilatkozik az utolsó ajánlattételi jog teljesítéséről a fenti határidőig és az abban foglalt ajánlati feltételeket a Kereskedő biztosítani nem tudja, illetve a tartozásvizsgálat alapján a Felhasználó nem rendelkezik lejárt tartozással.

Egyetemes szolgáltatásra jogosult felhasználó vállalja, hogy csak a Kereskedő újabb ajánlatának értékelését követően dönt a következő időszakra vonatkozó szerződéses partnere kiválasztásáról.

Amennyiben a Felhasználó az utolsó ajánlattételi jogot a fentiek szerint nem biztosítja, úgy az olyan a VET 47/B. § (3) b) pont szerinti nem teljesített szerződéses feltételnek minősül, amelyre tekintettel a Felhasználó felmondása nem hatályosul, kivéve, ha szerződéses kötelezettségét a megadott póthatáridőben teljesíti és a Kereskedő a közölt legjobb ajánlati feltételeket nem adja meg.

6.2. Szerződés megszüntetési díj

Amennyiben a Felhasználó a szerződést a határozott időtartam lejárta előtt felmondási ok nélkül meg kívánja szüntetni, írásban kezdeményezheti a szerződés közös megegyezéssel történő megszüntetését a Kereskedőnél. Amennyiben a Kereskedő a közös megegyezéssel történő megszüntetéssel egyetért, a szerződés közös megegyezéssel történő megszüntetését szerződés megszüntetési díj megfizetéséhez kötheti, amelynek összege az ÁSZF 7.4. pontja szerint kerül kiszámításra.

6.3. Elévülés

A jelen szerződésből eredő polgári jogi igények a követelés esedékességének napján hatályos jogszabályi rendelkezések szerinti időben évülnek el. Bármely fél által a másik fél részére igazolhatóan megküldött fizetési felszólítás megszakítja az elévülést.

7. Vegyes rendelkezések

7.1. A Kereskedő működését a Magyar Energetikai és Közmű-szabályozási Hivatal (MEKH) által elfogadott Villamos Energia Kereskedelmi Üzletszabályzata szabályozza. Ezen Üzletszabályzat alapján a Kereskedő az általa kötött, teljes ellátás alapú villamos energia adásvételi szerződésekre vonatkozóan Általános Szerződési Feltételeket dolgozott ki (ÁSZF), amelynek hatályos változata a Kereskedő honlapján elérhető (www.eon.hu), és amely jelen Szerződés elválaszthatatlan részét képezi. A Felhasználó tudomásul veszi, hogy a Felek jogviszonyára az ÁSZF, valamint az Üzletszabályzat rendelkezései irányadók. A Felhasználó nyilatkozik, hogy az ÁSZF-et megismerte, és annak tartalmát magára nézve kötelező jelleggel elfogadja. Amennyiben a jelen Szerződés és bármilyen egyéb, a jelen Szerződés megkötésével kapcsolatos dokumentum között (ideértve az Üzletszabályzat és az ÁSZF rendelkezéseit is) eltérés vagy ellentmondás van a jelen Szerződést kell alkalmazni.

A Felhasználó kérése esetén a hatályos Általános Szerződési Feltételeket a Kereskedő megküldi részére.

Felek kizárják a Ptk. 6:63. § (5) alkalmazását, azaz jelen Szerződésnek nem része a Felek között esetlegesen korábban kialakított vagy iparági szokás, gyakorlat.

7.2. Jelen Szerződés elválaszthatatlan részét képezi, és annak hatályba lépésének feltétele, a Felhasználó területileg illetékes Elosztói Engedéllyessel megkötött hálózati csatlakozási- és hálózathasználati szerződése, az 1. sz. melléklet a felhasználási helyekről, a mértékadó éves fogyasztásról (MÉF) és szerződéses árakról a 2. sz. mellékletben rögzített Megbízási szerződés. A Megbízási Szerződés önálló szerződéses léttel bír. A jelen Szerződés mellékletét képezi továbbá a 3. sz. melléklet az egyes felhasználási helyek Felhasználótól eltérő Fizetőiről és a 4. sz. melléklet a közvilágítású berendezések használatának feltételeiről.

7.3. Energiahatékonysági tájékoztatás

A Kereskedő energiahatékonyságot javító intézkedései, programjai, az energetikai tanúsítók, valamint az energetikai auditálást végző személyek és szervezetek, továbbá az energetikai fogyasztói tanácsadó ill. érdekvédelmi szervezetek elérhetőségei megtekinthetők honlapunkon, a www.eon.hu/energiahatekonysag elérhetőségen.



Teljes ellátású közvilágítási célú villamosenergia-adásvételi szerződés

Szerződés száma: 511-VE-200138-S-19

Ajánlatszám: 5311694

7.4. Az ajánlat érvényessége

Jelen szerződéses ajánlat a keltezéstől számítva 18 napig érvényes, illetve amennyiben a Kereskedő meghosszabbítja az akciót, az akció érvényességének végéig.

Amennyiben jelen szerződéses ajánlat a Felhasználó részéről elfogadásra kerül az ajánlati kötöttség időtartama alatt, a Kereskedő és a Felhasználó között a szerződést létrejöttek kell tekinteni.

A fentiek tanúsításaként a Felek képviselői a jelen Szerződést – amely 1 eredeti példányban készült – gondos áttanulmányozás után, mint akaratukkal mindenben megegyezőt, kellően meghatalmazott képviselőik útján jóváhagyólag, fenntartások nélkül a lentli keltezéssel aláírják.

Győr, 2019. május 13.

Felhasználó képviseletében

E.ON Energiakereskedelmi Kft.
képviseletében

Mellékletek

1. sz. melléklet: Szerződött felhasználási helyek listája az átadott villamos energia mennyiséggel és egységárral

C:1787463774102067700463041040000



**Szerződött felhasználási helyek listája a szerződött villamos
energia mennyiséggel és egységgel
1. számú melléklet**

Szerződés száma: 511-VE-200138-S-19
Ajánlatszám: 5311694

Fogyasztási hely címe	Felhasználási hely azonosító (POD)	Mértékadó éves fogyasztás kWh	Profil-besorolás	Villamos energia ára (fixár) HUF/kWh*
7960 Sellye Dózsa György utca 1	HU000120-11-S00000000000000076356	105835	Közvilágítás egészséjszakás	21,7

* a szerződés 3.4. pontja szerint



24. IRÁNYADÓ JOG, VITÁK RENDEZÉSE

- 24.1 A Felek Szerződés szerinti jogaira és kötelezettségeire és azok értelmezésére a magyar jogszabályok az irányadóak.
- 24.2 A Felek a jelen Szerződéssel kapcsolatos jogvitájukat megkísérik elsősorban békésen rendezni. A békés egyeztetési eljárás megíúsulása esetén a Felek a jogvitáik rendezésére a Kereskedő székhelye szerint illetékes bíróság kizárólagos illetékességét kötik ki, amennyiben az ügyben a helyi bíróság illetékes, egyetemes szolgáltatásra jogosult felhasználók tekintetében pedig a polgári perrendtartásról szóló 1952. évi III. törvény illetékességre vonatkozó általános szabályai szerint járnak el.
- 24.3 A jelen ÁSZF-ben nem szabályozott kérdések tekintetében a Polgári törvénykönyvről szóló 2013. évi V. törvény (Ptk.), a villamos energiáról szóló 2007. LXXXVI. törvény (VET) valamint a VET végrehajtásáról szóló 273/2007. (X.19.) sz. Korm. rendelet (Vhr.), és egyéb vonatkozó jogszabályok rendelkezései, a Kereskedelmi Szabályzat, az Üzemi Szabályzat és a Kereskedő Üzletszabályzatának rendelkezései az irányadóak.

25. MÓDOSÍTÁS

- 25.1 A Szerződés módosítása – fő szabály szerint – a Felek közös egyetértésével, a Szerződések aláírására jogosultak által, írásban történhet. A Szerződés a Kereskedő Üzletszabályzatában meghatározott egyéb módon is módosítható.
- 25.2 Nem minősül szerződés-módosításnak a Felek cégjegyzékben nyilvántartott adataiban, így különösen a székhelyében, képviselőiben, bankszámlaszámában bekövetkező változás, továbbá a szerződéskötés és teljesítés során eljáró szervezet és a kapcsolattartók adataiban bekövetkező változás. Az említett változásokról az érintett fél a másik felet – az eset körülményeitől függően – vagy előzetesen írásban 10 (tíz) napos határidővel vagy a változás bekövetkezését (bejegyzését) követő 10 (tíz) napon belül köteles értesíteni.
- 25.3 Ha a Felek jogviszonyában a Szerződés hatályba lépését követően rajtuk kívül álló, előre nem látható ok – melynek kiváltásában a hivatkozott Fél nem hatott közre – miatt beállott tartós körülményváltozás folytán a Fél lényeges, jogos érdeke olyan mértékben sérül, hogy a szerződés feltételei alapján

ésszerűen nem várható el a teljesítés, a Fél igényelheti a Szerződés módosítását.

A módosítás nem eredményezheti, hogy a szerződésmódosítás folytán lényeges, jogos érdekséreelmet a másik Fél viseljen.

26. ENGEDMÉNYEZÉS

- 26.1 A Kereskedő és Felhasználó a Szerződésből eredő pénzköveteléseit jogosult harmadik fél részére engedményezni. A Kereskedő a Szerződésben foglalt jogait, illetve kötelezettségeit jogosult a Kereskedő vállalatcsoporton belüli bármely egyéb vállalkozásra a Felhasználó külön hozzájárulása nélkül is átruházni.
- 26.2 A jelen pontban foglaltak kivételével egyik Fél sem engedményezheti a Szerződésben foglalt jogait harmadik félre és nem állapodhat meg a kötelezettségek átvállalásáról a másik Fél hozzájárulása nélkül.
- 26.3 Valamely szerződő Fél csak akkor tagadhatja meg jóváhagyását, ha a harmadik fél műszaki vagy gazdasági teljesítő képességével kapcsolatban megalapozott kételyei merülnek fel, vagy ha nem várhatók el azonos energia átvételi és pénzügyi teljesítési feltételek. A harmadik fél pénzügyi teljesítésére a Kereskedő biztosítékot kérhet.

27. EGYÉB RENDELKEZÉSEK

Amennyiben az Általános Szerződési Feltételek (ÁSZF) és az Egyedi Szerződés rendelkezései között eltérés állna fenn, úgy az Egyedi Szerződés rendelkezései az irányadók. A jelen Általános Szerződési Feltételekben nem szabályozott kérdésekben a Kereskedő hatályos Üzletszabályzatában foglaltak irányadóak. Az Általános Szerződési Feltételek és az Üzletszabályzat közötti eltérés esetén az Általános Szerződési Feltételekben foglaltak az irányadóak.

MVM Partner Energiakereskedelmi Zártkörűen Működő Részvénytársaság
H-1031 Budapest, Szentendrei út 207-209.

Az Általános Szerződési Feltételek hatályos változata hozzáférhető és letölthető a www.mvmp.hu honlapon vagy a Kereskedő ügyfélszolgálatán.

nekik fel nem róható, a technika adott szintjén el nem hárítható okból, vagy ellenállhatatlan erőnek tulajdonítható okból (vis maior) a Felek bármelyike nem tudja teljesíteni a szerződésben foglalt kötelezettségeit. Vis maior körülménynek kell tekinteni azokat az előre nem látható és emberi erővel elháríthatatlan körülményeket (pl.: háború, országos sztrájk, földrengés, árvíz, járványok, tűzvész, terrorcselekmény stb.), amelyek nem függenek a Felek akaratától és közvetlenül akadályozzák az adott felet a szerződéses kötelezettségének teljesítésében. A másik szerződő fél kérésére a vis maior tényéről az érintett fél köteles megfelelő igazolást bemutatni.

22.1.2A Vis Maior események különösen az alábbi eseményeket foglalják magukba (ha azok a fenti követelményeknek megfelelnek):

- a magyar villamosenergia-rendszer működésére vonatkozó Üzemi Szabályzatban meghatározott hálózati üzemzavar;
- az Átviteli Rendszerirányító az átviteli hálózathoz való hozzáférést, a közcélú hálózathoz való hozzáférést, a villamos energia határon keresztül történő ki-, illetve beszállítását megtagadja, illetve a mennyiségét csökkentő jogszabályon alapuló kötelezettségének teljesítése érdekében.

22.1.3A fizetési eszközök hiánya, a gazdasági válság a Felek közötti jogviszonyban nem tekinthető vis maiornak, a Felhasználó gazdasági válságra hivatkozással a szerződés teljesítése alól nem mentesülhet.

22.1.4Ha bármelyik szerződő Fél képtelenné válik a Szerződésből eredő bármely vagy összes kötelezettségének teljesítésére Vis Maior helyzet következtében, akkor a Szerződés továbbra is érvényben marad. Az érintett Fél a Vis Maior mértékében és fennállásának időtartamára mentesül a kötelezettségek nem-teljesítéséből eredő felelőssége és ezen kötelezettségek teljesítése alól.

22.1.5Amennyiben a Vis Maior időtartama a 30 napot meghaladja, bármely Fél jogosult a szerződést írásban felmondani minden hátrányos jogkövetkezmény nélkül, illetve abban az esetben is, ha erre egyébként a Szerződés alapján nem lenne jogosult.

22.2 A Vis Maior megszűnése

A Vis Maiorra hivatkozó fél köteles a másik Felet értesíteni a Vis Maior megszűnéséről, illetve a Vis Maior azon hatásainak megszűnéséről, amelyek az adott fél jogainak gyakorlását és a Szerződésben

foglalt kötelezettségeinek teljesítését korlátozza, a lehető legrövidebb időn belül azt követően, hogy ezek a tudomására jutottak.

23. TITOKTARTÁSI KÖTELEZETTSÉG

23.1 A Felek vállalják, hogy a Szerződés hatályának fennállása alatt és azt követően 3 (három) évig megőrzik minden olyan információ titkosságát, amelyet együttműködésük eredményeként, vagy azzal összefüggésben bocsátották titoktartási kötelezettséggel egymás rendelkezésére, vagy amely így jutott tudomásukra. Bármilyen, a jelen Szerződéssel illetve ezek teljesítésével kapcsolatos információ harmadik félnek történő átadásához a másik fél előzetes (írásbeli) hozzájárulása szükséges.

23.2 Ezen titoktartási kötelezettség – ellenkező megállapodása hiányában – nem terjed ki a jogszabályi vagy Kereskedelmi Szabályzatban foglalt adatszolgáltatási kötelezettség alá tartozó adatok, tények vagy információk körére, továbbá a Felhasználó részére külön szerződés alapján jogi, pénzügyi- és számviteli szolgáltatást nyújtó harmadik személy(ek) részére átadott adatokra.

23.3 Felek megállapodnak, hogy a Kereskedő, mint az MVM Elismert Vállalatcsoport tagja jogosult a Szerződésben rögzített információkat a Szerződés teljesítésével kapcsolatos tényeket és adatokat az Elismert Vállalatcsoport uralkodó tagja, azaz az MVM Zrt. részére – annak kérése esetén – korlátlanul átadni, magát a Szerződést, a Szerződés megkötésével, a Felek jogviszonyával kapcsolatos levelezést vagy egyéb dokumentumokat az MVM Zrt. rendelkezésére bocsátani. Felek rögzítik továbbá, hogy nem sérti a jelen Szerződés rendelkezéseit, ha a Kereskedő a Szerződést vagy azzal kapcsolatban valamely információt – a szükséges mértékben – az MVM Elismert Vállalatcsoportba tartozó más olyan társaság rendelkezésére bocsátja, amely a Kereskedő részére a tevékenysége végzéséhez szolgáltatásokat nyújt.

23.4 A Felhasználó hozzájárul ahhoz, hogy Kereskedő a Felhasználóra referenciaként hivatkozzon a jogszabályi rendelkezéseknek megfelelően.

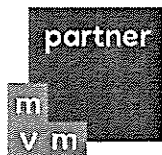

MVM PARTNER ZRT.

nettó díjának 30%-át - bányapénz jogcímén – az elállás közlésével egyidejűleg a Kereskedő részére megfizetni, ellenkező esetben az elállás nem érvényes.

19.4.2A félreértések elkerülése érdekében, amennyiben a Szerződésben minimális villamosenergia-mennyiség került meghatározásra, a Felhasználó elállása esetén a 11.3 pont szerinti pótdíj Szerződés szerinti összegének Kereskedő részére történő megfizetésére köteles.

20. NYILATKOZATOK, GARANCIÁK

20.1 A Kereskedő és a Felhasználó szavatossággal tartoznak azért, hogy rendelkeznek mindazokkal a szerződésekkel, felhatalmazásokkal, hozzájárulásokkal és engedélyekkel, amelyek szükségesek ahhoz, hogy képesek legyenek a szerződéses mennyiség Szerződés szerinti átadására, illetőleg átvételére. Kereskedő és Felhasználó kötelesek minden tőlük ésszerűen elvárható megtenni annak érdekében, hogy ezen felhatalmazásaik és működési engedélyeik teljes mértékben érvényben maradjanak.

20.2 Kereskedő és a Felhasználó szavatossággal tartoznak azért, hogy a Szerződés teljesítésével nem valósítanak meg szerződésszegő magatartást valamely más szerződésük vonatkozásában, valamint a Szerződés teljesítése nem ütközik jogszabályba vagy az ellátási szabályzatok rendelkezéseibe; tekintetükben nem merült fel, vagy nem áll fenn a 17. pontban rögzített felmondási ok, illetve a Szerződés általuk történő megkötése, vagy a Szerződés szerinti kötelezettségei teljesítése eredményeként ilyen esemény, vagy körülmény nem léphet fel.

20.3 Teljes ellátás alapú szerződés esetén a Felhasználó szavatossággal tartozik azért, hogy a teljes teljesítési időszak vonatkozásában nem rendelkezik harmadik személyekkel fennálló – az Egyedi Szerződés szerinti felhasználási hely(ek)re, illetve csatlakozási pontokra vonatkozó – villamosenergia-értékesítési szerződéssel, amely alapján más kereskedőtől villamos energiát vásárol.

20.4 A Felhasználó szavatossággal tartozik azért, hogy a villamos energiát saját fogyasztási célra vételezi és harmadik személyek részére – a felhasználási helyen belül a saját vagy általa üzemeltetett, mért hálózatán

történő továbbadás kivételével – nem adja tovább.

21. GARANTÁLT SZOLGÁLTATÁSOK

A Kereskedő a következő szolgáltatásokat garantálja a Felhasználó számára.

21.1 Információadás dokumentált megkeresésre
A villamosenergia-ellátással kapcsolatos dokumentált megkeresés esetén a beérkezéstől számított 15 (tizenöt) napon belül a Kereskedő választ ad.

Abban az esetben, ha a megkeresés a Kereskedőnél kerül dokumentálásra, de az elosztói engedélyes tevékenységét illeti, akkor a Kereskedő gondoskodik arról, hogy az elosztói engedélyeshez az 8 (nyolc) napon belül eljusson, és erről a Felhasználó egyidejűleg értesítést kapjon. Az illetékes elosztói engedélyesnek történt átadástól számítandó a válaszadási határidő.

Amennyiben a Kereskedő és az elosztói engedélyes a megkeresésben egyaránt érintett, akkor 15 (tizenöt) napon belül érdemben egyeztetnek. Az egyeztetés lefolytatásától számítandó a válaszadási határidő. A benyújtástól számított maximum 30 (harminc) nap alatt a választ meg kell adni.

21.2 Visszatérítés téves számlázás esetén
A Kereskedő a számlakifogás jogosságának megállapítását követően 8 (nyolc) napon belül – a Felhasználó fizetési módjának megfelelően – a túlfizetést visszatéríti, amennyiben a folyószámlán a Kereskedő nem tart nyilván lejárt esedékességű tételt.

21.3 A Felhasználó visszakapcsolásának kezdeményezése
Amennyiben a felhalmozott tartozást, valamint a VET. 146. § (1) bekezdése szerinti rendeletben és a 146. § (4) bekezdése szerinti rendeletben meghatározott díjat is megfizeti, – hatályos szerződés megléte esetén – a Kereskedő a tudomásszerzéstől számított 24 (huszonnégy) órán belül kezdeményezi az elosztói engedélyesnél a visszakapcsolást.

21.4 Nem jogszerű kikapcsolás
Nem jogszerű kikapcsolás esetén a Kereskedő az Üzletszabályzatában meghatározott mértékű kötbért fizet.

22. VIS MAIOR

22.1 A Vis Maior bekövetkezte

22.1.1 Nem minősül szerződésszegésnek, ha a szerződő Felek ellenőrzési körén kívül eső,

vagyontárgyak sérelme, a károsultat ért vagyoni hátrányok kiküszöböléséhez szükséges kiadások, adatvesztés és adatsérülés, , üzemszünettel és termelés kieséssel összefüggő károk stb.) esetére.

- 18.4 Tekintettel arra, hogy a Szerződés szerinti villamos energia eljuttatása a Felhasználó csatlakozási pontjáiig az Átviteli Rendszerirányító és az érintett elosztói hálózati engedélyes feladata, a Kereskedő a szolgáltatott villamos energia minőségi hibájáért, hálózati üzemszavarokból eredő következményekért, a villamos energia átviteléért és elosztásáért nem tartozik felelősséggel.
- 18.5 A Felhasználó által átadott adatok, információk valóságnak nem megfelelő tartalmából, pontatlanságából eredő károkért a Kereskedőt nem terheli felelősség.
- 18.6 Ha Felhasználó személye, vagy az egyéb Szerződés szerinti adata, így különösen, de nem kizárólagosan a felhasználási hely, számlaküldés címe megváltozik köteles azt írásban (email, fax, levél) bejelenteni a változástól számított 15 (tizenöt) napon belül. Amennyiben a Felhasználó a fenti bejelentést elmulasztja, az esetleges mulasztásából bekövetkező bármely hátrányért, kárért a Kereskedő nem tartozik semmilyen felelősséggel.

19. A SZERZŐDÉS HATÁLYA ÉS MEGSZŰNÉSE

- 19.1 A Szerződés az alábbi esetekben szűnik meg:
- A Kereskedő és a Felhasználó közös megegyezésével.
 - A Szerződés hatályának lejáratát időpontjában, ha a Szerződés nem került Felek által meghosszabbításra, illetve nem hosszabbodott meg tartozásvizsgálat eredményeképpen.
 - Határozatlan időtartamra kötött szerződés esetén – az Üzletszabályzatban foglaltakra figyelemmel – valamelyik Fél rendes felmondásával.
 - A Kereskedő vagy a Felhasználó Szerződés szerinti rendkívüli felmondásával.
- 19.2 A villamos energia ellátás megszüntetése
A Szerződés megszűnése, illetve megszüntetése esetén a Kereskedő a Felhasználó részére történő villamosenergia-ellátást megszünteti és erről a hálózati engedélyeseket értesíti. Ezen értesítéstől

kezdődően az igénybe vett villamos energiát a Felhasználó nem a Kereskedőtől vásárolja meg.

Kereskedő a Felhasználó részére „szükségellátást” nem biztosít!

Amennyiben a Szerződésben a 11.3 pont szerinti minimális villamosenergia-mennyiség nem került meghatározásra és a határozott idejű Szerződéssel rendelkező Felhasználó a vételezéssel a felhasználási helyen felhagy és/vagy a hálózathasználati és/vagy hálózati csatlakozási szerződését megszünteti, a Kereskedő a 19.3.1. pont szerinti bánatpénz összegének megfelelő mértékű kötbérre jogosult.

- 19.3 A szerződés megszűnése a határozott idő letelte előtt
- 19.3.1 Amennyiben a Felhasználó határozott időre szóló Szerződést kötött a Kereskedővel és a teljesítés megkezdését követően a Szerződést a határozott időtartam lejártáig meg kívánja szüntetni, úgy kezdeményezheti a Szerződés közös megegyezéssel történő megszüntetését. Amennyiben a Kereskedő a közös megegyezéssel történő megszüntetéssel egyetért, úgy a Szerződés közös megegyezéssel történő megszüntetését jogosult a közös megegyezéssel történő megszüntetés kezdeményezésének időpontjában felmerült, átlagos havi fogyasztás díja alapján számított, a Szerződés időtartamából még hátralévő időre járó mértékű bánatpénz fizetéséhez kötni.
- 19.3.2 A Kereskedő a Szerződés közös megegyezéssel történő megszüntetését, illetve annak kezdeményezését nem köteles elfogadni.
- 19.3.3 A félreértések elkerülése érdekében, amennyiben a Szerződésben minimális villamosenergia-mennyiség került meghatározásra, a közös megegyezéssel történő megszüntetés elfogadását a Kereskedő a 11.3 pont szerinti pótdíj Szerződés szerinti összegének Kereskedő részére történő megfizetéséhez is kötheti.

- 19.4 Elállás
- 19.4.1 Amennyiben a Szerződésben minimális villamos energia mennyiség nem került meghatározásra, és a Felhasználó a Szerződés aláírását követően, de a vételezés megkezdését megelőzően a Kereskedővel kötött Szerződéstől eláll, köteles a teljes szerződött éves mennyiség Szerződés szerinti

- o) Felhasználó a részletfizetési, illetve fizetési haladéokra vonatkozó megállapodás esetében a fizetési határidőt elmulasztja.
- 17.3 Felhasználó jogosult a Szerződést azonnali hatállyal, kártérítési kötelezettség nélkül, írásban, az ok megjelölésével felmondani – kivéve, ha az Vis Maior következménye –, ha
- a Kereskedő megszegi bármely, szavatossági nyilatkozatát;
 - a Kereskedő a Szerződés szerinti bármely jogát és/vagy kötelezettségét Felhasználó előzetes írásbeli hozzájárulása nélkül a Kereskedővel egy vállalkozáscsoportba tartozó vállalkozásokon kívül másra engedményezi vagy átruházza;
 - a Kereskedő fizetéseképtelenségét az illetékes bíróság jogerős végzésben megállapítja és ellene felszámolási eljárás indul, vagy a Kereskedő legfőbb szerve jogutód nélküli megszűnést kimondó határozatot hoz; és/vagy
 - a Kereskedő villamosenergia-szolgáltatási kötelezettségét neki felróható okból 15 (tizenöt) napot meghaladóan nem teljesíti.
- 17.4 A Súlyos Szerződésszegések jogkövetkezményei
- 17.4.1 Amennyiben a Felhasználó Súlyos Szerződésszegést követ el és emiatt a Kereskedő rendkívüli felmondással megszünteti a Szerződést, a Felhasználó köteles a Kereskedő részére kötbért fizetni. A kötbér összege – a 17.4.2 pontban foglaltak kivételével – megegyezik a Felek viszonylatában megszűnő Szerződés alapján meghatározott (kWh egységre vetített) szerződéses ár, és a Felhasználó által szerződött, de át nem vett villamos energia (kWh) szorzatával, kivéve a 17.4.2 pontban foglaltakat.
- 17.4.2 Amennyiben a Szerződésben minimális villamosenergia-mennyiség megállapításra került, és a Felhasználó Súlyos Szerződésszegést követ el, amely miatt a Kereskedő a Szerződést rendkívüli felmondással megszünteti, úgy Felhasználó köteles a ténylegesen elfogyasztott, és az Egyedi Szerződésben meghatározott minimális villamos energia mennyiség különbözetének Szerződés szerinti ár alapján számított ellenértékével megegyező összegű pótdíjat a Kereskedőnek megfizetni.
- 17.5 A villamos energia ellátás felfüggesztése
A Kereskedő – az egyéb jogain túlmenően – megtagadhatja a teljesítést, illetve jogosult

kérni Felhasználó rendszerhasználatának felfüggesztését az érintett hálózati engedélyestől, amennyiben:

- A Felhasználó – a Vis Maior eseteinek kivételével – 15 (tizenöt) napon keresztül, egyetemes szolgáltatásra jogosult Felhasználó 30 (harminc) napon keresztül elmulasztja esedékessé vált tartozása megfizetését, vagy nem tesz eleget valamely egyéb lényeges kötelezettségnek vagy
- a Felhasználó a Kereskedő kérelmére nem bocsátja rendelkezésére a biztosítékot a 16. pontban foglaltak szerint vagy
- a Felhasználó bármely jognyilatkozatáról vagy általa szolgáltatott adatról bebizonyosodik, hogy az nem felel meg a valóságnak.

17.6 A Kereskedő a teljesítés megtagadására és/vagy a rendelkezésre állás felfüggesztésére vonatkozó jogát a szerződés szerinti teljesítésre felszólító írásbeli nyilatkozat kézhezvételét követő 2 munkanap eltelté után gyakorolhatja.

17.7 Amennyiben a villamosenergia-ellátásból kikapcsolt Felhasználó rendezi valamennyi lejárt tartozását és a külön díj ellenében végezhető szolgáltatásokról szóló jogszabályban meghatározott egyéb költségeket is megfizeti, a Kereskedő a tudomására jutást követően 24 (huszonnégy) órán belül kezdeményezi a Felhasználó ellátásba történő ismételt bekapcsolását.

18. FELELŐSSÉG ÉS FELELŐSSÉG KORLÁTOZÁSA

18.1 A Kereskedő és a Felhasználó a Ptk. 6:152. § alapján felelősséggel tartoznak a szándékosan okozott, továbbá az életet, testi épséget, vagy egészséget megkárosító szerződészegésért.

18.2 Kereskedő és Felhasználó kötelezettséget vállalnak arra, hogy a Szerződéssel kapcsolatban okozott károk elhárítása és csökkentése érdekében együttműködnek és minden üzletileg ésszerű intézkedést megtesznek.

18.3 A Felhasználó és a Kereskedő egymás irányába a Ptk. 6:142. §-a alapján egymással szemben kártérítési felelősséggel tartoznak, azonban a Felek kölcsönösen kizárják felelősségüket a 18.1 pontban foglaltak kivételével valamennyi a jogosult vagyonában keletkezett egyéb kár (különösen: elmaradt vagyoni előny, egyéb

felajánlott biztosíték per-, és igénymentességéről. A felajánlott biztosíték elfogadásáról a Kereskedő jogosult dönteni, azzal, hogy jogszabályi tilalomba ütköző biztosítékot nem lehet felajánlani és ilyet a Kereskedő nem fogad el. A biztosíték egyéb szabályai szükség szerint külön biztosítéki szerződésben kerülnek szabályozásra.

16.12 A biztosítéki szerződések, illetve az azokhoz kapcsolódó nyilatkozatok és egyéb dokumentumok a Szerződés elválaszthatatlan részét képezik.

17. SZERZŐDÉSSZEGÉS ÉS JOGKÖVETKEZMÉNYEI

17.1 Súlyos Szerződésszegés

A Felek szerződéses kötelezettségeinek megszegése, így különösen a teljesítés, az átvétel elmulasztása a Szerződésben meghatározott jogcímen fizetési kötelezettséget keletkeztet. A Felek mentesülnek a szerződésszegés jogkövetkezményei alól, ha bizonyítják, hogy az Vis Maior miatt következett be.

- 17.2 A Kereskedő jogosult a Szerződést azonnali hatállyal, kártérítési kötelezettség nélkül, írásban, az ok megjelölésével felmondani – kivéve, ha az Vis Maior következménye –, ha
- Felhasználó megszegi bármely szavatossági nyilatkozatát vagy a Felhasználó bármely jognyilatkozatáról bebizonyosodik, hogy az nem felel meg a valóságnak vagy tájékoztatási kötelezettségének elmulasztása jelen Szerződés szerint Súlyos Szerződésszegésnek minősül;
 - Felhasználó mérlegkör tagsági megállapodása vagy mérlegkör szerződése bármely okból megszűnik;
 - Felhasználó fizetésképtelenségét az illetékes bíróság jogerős végzésben megállapítja és ellene felszámolási eljárás indul;
 - Felhasználó megszűnik, kivéve, ha a megszűnés célja olyan átalakulás, egyesülés vagy átszervezés, amely nem érinti a jogutód társaság azon képességét, hogy Felhasználó a Szerződés szerinti kötelezettségeit teljesíteni tudja és erről a Kereskedőt megfelelő garancia nyújtásával biztosítja;
 - Felhasználó a Szerződés szerinti bármely jogát és/vagy kötelezettségét a Kereskedő előzetes írásbeli hozzájárulása nélkül engedményezi vagy átruházza;

- Felhasználó a Kereskedőnek a Szerződés alapján járó összegek szerződésszerű kifizetésével kapcsolatos kötelezettségét az eredeti fizetési határidőtől számított 15 (tizenöt) napon belül, a Kereskedő általi írásbeli felszólítás ellenére nem teljesíti;
- Felhasználó a Kereskedő erre irányuló felszólítása ellenére nem bocsátja a Kereskedő rendelkezésére a Szerződésben meghatározott biztosítékot, vagy azt nem tartja fenn, vagy nem egészíti ki a Kereskedő kérésének megfelelően, vagy más, az Üzletszabályzatban, jelen ÁSZF-ben vagy Egyedi Szerződésben foglalt, a biztosítékkal kapcsolatos kötelezettségének nem tesz eleget;
- Felhasználó a villamosenergia-átvételi kötelezettségét neki felróható okból 15 (tizenöt) napot meghaladóan nem teljesíti, ideértve, de nem kizárólag, azt az esetet is, ha erre azért nem képes, mert az adott felhasználási helyet a hálózati engedélyes a Felhasználó szerződésszegése miatt 15 (tizenöt) napot meghaladóan az ellátásból felfüggesztette vagy kikapcsolta;
- egyetemes szolgáltatásra jogosult Felhasználó esetén, ha a villamosenergia-szolgáltatás szüneteltetése a 30 (harminc) napot meghaladja;
- Felhasználó a Szerződés szerinti jogainak, illetve kötelezettségeinek, vagy összes, illetve lényegében összes eszközének vagy kötelezettségvállalásának olyan módon történő átruházása esetén, amely nincs összhangban a Szerződés rendelkezéseivel, illetve a jogszabályokkal;
- Felhasználó az általa vállalt adatszolgáltatást elmulasztja, késedelmesen vagy nem megfelelően teljesíti,
- Felhasználó titoktartási kötelezettségét megszegi,
- Felhasználó – teljes ellátás alapú szerződés esetén – megsérti a Kereskedő teljes ellátási jogát;
- Felhasználó a Kereskedő által a felhasználási helyek ellátására szolgáltatott villamos energiát hozzájárulása nélkül vagy tilalma ellenére továbbadja;

- esetek kivételével – a Felek további külön rendelkezése nélkül hatályban marad arra az időre, amíg a Felhasználó a Kereskedővel szemben fennálló, Szerződésből eredő tartozását nem egyenlíti ki.
- 16.3 Amennyiben a Tartozásvizsgálat eredménye szerint a Felhasználónak a Szerződésből eredő lejárt fizetési kötelezettsége áll fenn, a Kereskedő jogosult a 16.4 pont szerinti biztosítékot kérni. A Kereskedő ugyancsak jogosult a 16.4 pont szerinti biztosítékot vagy kiegészítő biztosítékot kérni, amennyiben a Felhasználó a fizetési kötelezettségét két egymást követő alkalommal késedelmesen teljesíti.
- 16.4 A Kereskedő – a Felek eltérő megállapodásának hiányában – a Felhasználó szerződött mennyisége átlagos havi fogyasztás bruttó ellenértéke háromszorosának megfelelő mértékű biztosítékra (pl. bank garancia, óvadék) jogosult, beleértve a rendszerhasználati díjak ellenértékét is amennyiben Felek megállapodása alapján a Kereskedő a rendszerhasználati díjakat közvetített szolgáltatásként továbbszámlázza a Felhasználónak.
- 16.5 A Felhasználó köteles a Szerződésben rögzített, illetve a Kereskedővel történt megegyezés szerinti biztosítékokat a Kereskedő rendelkezésére bocsátani. A Kereskedő – választása szerint és a Szerződés rendelkezéseinek megfelelően – különösen, de nem kizárólag a következő biztosítékok nyújtását követelheti a Felhasználótól: zálogjog, kezesség, óvadék, bankgarancia, fedezetigazolás, váltó, azonnali beszédési megbízás a Felhasználó bankszámlájára vonatkozóan és az Egyedi Szerződésben rögzített egyéb biztosítékok.
- 16.6 Súlyos szerződésszegésnek minősül, amennyiben a Felhasználó a Kereskedő kérésére a biztosítékot a Kereskedő által meghatározott módon és az általa megjelölt határidőben nem nyújtja.
- 16.7 A Felhasználó köteles a Kereskedő által megjelölt határidőn belül minden ahhoz szükséges nyilatkozatot és egyéb jogcselekményt – a Kereskedő és a jogszabályok által megkívánt formában – megtenni, hogy a Kereskedő által kikötött biztosítékok érvényesen létrejőjenek (különös tekintettel az ingó és ingatlan jelzálogjogoknak a megfelelő nyilvántartásokba a Kereskedő javára történő bejegyzésére).
- 16.8 A Felhasználó köteles gondoskodni a Kereskedő javára leköötött vagyontárgyak és jogok fenntartásáról és megóvásáról. A Kereskedő jogosult (a helyszínen is) a Felhasználó üzleti, kereskedelmi tevékenységének zavarása nélkül ellenőrizni, hogy a Szerződés alapjául szolgáló ügylet fedezet és biztosítéka megfelelő-e. A biztosítékok értékében, értékesíthetőségében bekövetkezett változásokról a Felhasználó írásban köteles a Kereskedőt haladéktalanul tájékoztatni. Ha a biztosítékul leköötött vagyontárgyak értéke és a Felhasználó fennálló tartozása közötti arány a Szerződés megkötésének időpontjában fennállott arányhoz képest a Kereskedő hátrányára megváltozik, a Felhasználó köteles az eredeti arányt – a biztosítékok kiegészítésével, illetve más a Kereskedő által elfogadott módon – a Kereskedő által meghatározott időre helyreállítani. Súlyos Szerződésszegésnek minősül, amennyiben a Felhasználó a Kereskedő kérésére a meglévő biztosítékokat a Kereskedő által meghatározott módon és az általa megjelölt határidőben nem egészíti ki.
- 16.9 A Kereskedő a Felhasználó kezdeményezésére lemondhat azokról a biztosítékokról, amelyek megítélése szerint a továbbiakban nem szükségesek a Szerződésből származó követelések biztosításához.
- 16.10 A Kereskedő jogosult beszerezni minden olyan iratot, amelyet szükségesnek vél megvizsgálni a biztosítékok nyújtásával, kezelésével, feldolgozásával és érvényesítésével kapcsolatosan. Ugyanakkor jogosult kezdeményezni az ezel kapcsolatosan szükséges hatósági, illetve bírósági eljárást, valamint közreműködőt igénybe venni a biztosíték megőrzéséhez és érvényesítéséhez. A biztosítékok létesítésével, rögzítésével, kezelésével és érvényesítésével kapcsolatos minden felmerülő költség – ellenkező megállapodás hiányában – a Felhasználót terheli.
- 16.11 A biztosítékok értékét a Kereskedő által meghatározott értéken kell figyelembe venni, azok összértéke a Felhasználó teljes tartozását meghaladhatja. A Felhasználónak a fedezet felajánlása során írásban nyilatkoznia kell arról, hogy az általa felajánlott biztosíték más ügylet kapcsán már terhelésre került-e, és ha igen akkor milyen mértékben. Továbbá nyilatkoznia kell a

MVM PARTNER ZRT.

- az igényét fizetési meghagyás útján is érvényesítheti.
- 14.5 Késedelmi kamat**
A fizetési kötelezettségek késedelmes teljesítése esetén a késedelmesen teljesítő Fél a késedelembe esés napjától a kifizetés napjáig terjedő időszakra a mindenkori Ptk. szerinti késedelmi kamatot fizet a másik fél részére.
- 14.6 Számlamódosítás**
Amennyiben Kereskedő a számla kibocsátását követően, de még a Felhasználó által történő kifizetést megelőzően a kibocsátott számlában hibát észlel (különösen az elosztói engedélyes által szolgáltatott mérési adatok utólagos korrekciója esetén), jogosult módosított számlát kiállítani és megküldeni a Felhasználó részére. Ebben az esetben a Felhasználó köteles a módosított számla keltétől számított 10 (tíz) naptári napon belül a módosított számla ellenértékét a Kereskedő részére megfizetni.
- 14.7 A késedelmes teljesítés esetén Kereskedő a Felhasználó befizetéséből – a Ptk. rendelkezéseinek megfelelően - először a költségeket, a késedelmi kamatot, majd a díjtartozást számolja el.**
- 14.8 Fizetési hátralékok behajtása:**
Amennyiben a Felhasználó az általa igénybe vett szolgáltatások ellenértékéeként felszámított díjakat határidőre nem fizeti meg, a Kereskedő, a késedelmi kamat felszámítása mellett, a tartozást, mint hátralékot kezeli és annak behajtása iránt intézkedik. Ennek körében Kereskedő jogosult a Felhasználót, vagy a szerződés szerinti Fizető felet telefonon megkeresni a hátralék rendezése érdekében. Ehhez a nyilvános telefonkönyvek adatait, illetve a szerződéskötéskor és/vagy a Kereskedő és a Felhasználó/Fizető közötti bármilyen kapcsolatfelvétel során a Felhasználó/Fizető által, vagy hozzájárulásával rendelkezésére bocsátott telefonszámokat veszi igénybe. A jelen ÁSZF-ben foglaltak szerint a Kereskedő követeléskezelés céljából jogosult a Felhasználó/felhasználási hely, illetve a Fizető adatait harmadik fél részére a Felhasználó/Fizető előzetes tájékoztatása nélkül átadni.
- 15. SZÁMLAKIFOGÁS**
- 15.1** Ha a Felhasználó jóhiszeműen vitatja egy számla helyességét, a Felhasználó köteles a vonatkozó számla fizetési határidejét megelőzően írásban ismertetni azon okokat, amelyek alapján a számla helyességét vitatja. A vitatás bejelentésének a számla kiegyenlítésére halasztó hatálya nincs. A Kereskedő a Felhasználó számlakifogását annak beérkezését követően kivizsgálja és 15 (tizenöt) napon belül, amennyiben pedig a kifogás tárgya az elosztói engedélyest, illetve az általa szolgáltatott adatot is érint, akkor 30 (harminc) napon belül tájékoztatást ad a vizsgálat eredményéről.
- 15.2** Amennyiben bebizonyosodik, hogy a kifogásolt összeg kifizetése mégsem volt indokolt, a megállapított és mindkét fél által elfogadott összeget a Kereskedő a Felhasználó részére a Felek megállapodása alapján a következő esedékes számlában köteles jóváírni vagy eltérő megállapodás hiányában köteles azt az Üzletszabályzatában foglaltak szerint visszafizetni.
- 15.3** Amennyiben bebizonyosodik, hogy a Felhasználó alaptalanul vitatta a számla helyességét, köteles a számla szerinti összeget haladéktalanul megfizetni Kereskedő részére, amely esetben Kereskedő jogosult a Szerződés szerinti késedelmi kamatot is érvényesíteni a számla esedékessége és a Felhasználó általi kifizetésig terjedő időszakra.
- 15.4** Ha bebizonyosodik, hogy a hálózati engedélyes(ek) és/vagy az Átviteli Rendszerirányító által a Kereskedő rendelkezésére bocsátott vagy a Kereskedő rendelkezésére álló vételezési adatok nem felelnek meg a valóságnak, úgy a Kereskedő jogosult a valós vételezési adatoknak megfelelően módosítani a számláit és/vagy új számlát kibocsátani. Ilyen esetben egyik Felet sem terheli kamatfizetési kötelezettség.
- 16. TARTOZÁSVIZSGÁLAT, BIZTOSÍTÉK KIKÖTÉSE**
- 16.1** Amennyiben a Felhasználó vagy a nevében eljáró új villamosenergia-kereskedő a Szerződést felmondja, illetve a kereskedőváltást bejelenti vagy a Szerződés időtartama lejár, a Kereskedő tartozásvizsgálatot tarthat (továbbiakban: Tartozásvizsgálat).
- 16.2** Amennyiben a Tartozásvizsgálat során a Kereskedő megállapítja, hogy a Felhasználónak a Szerződésből eredő lejárt fizetési kötelezettsége áll fenn, és ameddig a Felhasználó a fizetési kötelezettségét hiánytalanul, a Kereskedő által megjelölt határidőig nem egyenlíti ki, a Szerződés – az Egyedi Szerződésben szabályozott eltérő

rendelkezései szerint és az elosztói engedélyes üzletszabályzatában leírtaknak megfelelően állapítja meg az elosztói engedélyes. Emellett, ha a fogyasztásmérő berendezés vagy annak valamely része hibás működésének időtartama visszamenőlegesen megállapítható, a már leolvasott adatokat az elosztói engedélyes jogosult és köteles helyesbíteni.

12. SZERZŐDÉSES ÁR

- 12.1 A szerződéses árát (áramdíj) a Felek között aláírt Egyedi Szerződés tartalmazza.
- 12.2 A szerződéses ár nettó ár, mely tartalmazza a mérlegkör tagsági díjat, de nem tartalmazza a rendszerhasználati díjakat, a VET 13/A. § és 147. § szerinti pénzeszközöket, a jövedéki adót, az ÁFÁ-t, valamint jogszabályok alapján esetlegesen felmerülő egyéb adókat, illetékeket, díjakat, járulékokat és költségeket, amelyeknek a vonatkozó jogszabályokban foglalt mértékben és módon lehetővé tett megfizetésére a Felhasználó kötelezettséget vállal. Amennyiben jogszabály olyan új adótípusról, illetékről, járulékról vagy bármilyen egyéb, a villamosenergia-ellátással kapcsolatos új költségelem alkalmazásáról rendelkezik, amelynek hatálya kiterjed jelen Szerződésre, a szerződéses áron felül a Kereskedő jogosult ezen új tételeket is felszámítani és számlázni, feltéve, hogy az máshonnan nem térül meg számára és azt jogszabály nem zárja ki.
- 12.3 Az energia adóról szóló törvény alapján a törvény hatálya alá tartozó Felhasználók jövedéki adó megfizetésére kötelezettek, melynek összegét a villamosenergia-fogyasztásról szóló számlán fel kell tüntetni.
- 12.4 Amennyiben a szerződéses ár Euróban lett meghatározva, a Forintban meghatározott jövedéki adó Euróra történő átszámítása a Magyar Nemzeti Bank (MNB) által tárgyhónap utolsó munkanapján közzétett, hivatalos HUF/EUR devizaárfolyamon történik.
- 12.5 A Felhasználó a rendszerhasználati díjakra vonatkozó számlát az elosztói engedélyestől kapja. A Felhasználónak lehetősége van arra, hogy a Kereskedővel kötött külön megállapodás alapján a rendszerhasználati díjakat a Kereskedő fizesse meg az elosztói engedélyes részére, majd közvetített szolgáltatásként havonta továbbszámolja a Felhasználónak.

13. A KÖTELEZŐ ÁTVÉTEL ALÁ ESŐ VILLAMOS ENERGIA (KÁT) ÉS PRÉMIUM PÉNZESZKÖZ

- 13.1 A KÁT és a prémium pénzeszköz (a továbbiakban: KÁT és prémium pénzeszköz) díja a VET 9-13/A. §-okban meghatározott és a 389/2007. (XII.23.) Korm. rendeletben, a 165/2016. (VI.23.) Korm. rendeletben, valamint a 63/2013 (X.29.) NFM rendeletben szabályozott megújuló energiaforrásból és hulladékból nyert energiával termelt villamos energia termelésének elősegítése érdekében az Átviteli Rendszerirányítótól a Kereskedők által kötelezően megvásárolandó villamos energia mennyiségének és szabályozásának valamint a prémium típusú támogatási rendszer díja.
- 13.2 Amennyiben a szerződéses ár Euróban lett meghatározva, a KÁT és Prémium pénzeszköz díja az MNB által tárgyhónap utolsó munkanapján közzétett, hivatalos HUF/EUR devizaárfolyamon kerül átváltásra.

14. SZÁMLÁZÁS, FIZETÉSI FELTÉTELEK

- 14.1 A Kereskedő a tárgyhónapot követő 10 (tíz) munkanapon belül kiállítja a Felhasználó tárgyi időszakra vonatkozó villamos energia fogyasztási számláját.
- 14.2 A Felhasználó a tárgyhónapot követően 25 (huszonöt) napon belül köteles megfizetni Kereskedő részére a megküldött számla szerinti összeget. A Felhasználó a részére benyújtott számlán feltüntetett összeget a Kereskedő bankszámlájára átutalással, csoportos beszedési megbízással vagy elektronikus számla esetén a Kereskedő által elfogadott egyéb módon köteles megfizetni. A kétségek elkerülése végett a Felek rögzítik, hogy a fizetés teljesítésének a Kereskedő bankszámláján történő jóváírást kell érteni.
- 14.3 A Felek kijelentik, hogy amennyiben valamely fizetési határidő napja hétfői vagy munkaszüneti napra esik, abban az esetben a hétfői vagy munkaszüneti napot követő első munkanapot tekintik határidő-napnak. A Felek kijelentik továbbá, hogy a számla tartalmával kapcsolatban a vonatkozó számviteli és egyéb jogszabályi előírások az irányadóak.
- 14.4 Amennyiben bármely Fél a Szerződés alapján elismert esedékes összeget a lejárat napjáig nem fizeti meg és ezt a mulasztást a másik Fél írásbeli felszólítását követően haladéktalanul nem orvosolja, az adott fél ezt

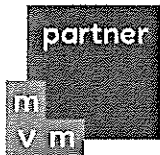

MVM PARTNER ZRT.

10. A VILLAMOS ENERGIA MÉRÉSE, LEOLVASÁSA

- 10.1 A villamos energia mennyiség mérésére és igazolására a vonatkozó jogszabályok és a Kereskedelmi Szabályzat, valamint az Üzemi Szabályzat rendelkezései az irányadóak.
- 10.2 A Felek közötti villamos energia forgalom mérése a vonatkozó szabványoknak megfelelő, – idősoros elszámolású Felhasználó esetén működő távleolvasással rendelkező – hatóságilag hitelesített fogyasztásmérő berendezéssel történik, amely a csatlakozási ponton vagy annak közvetlen közelében a Felhasználó rendelkezésére áll.
- 10.3 A fogyasztásmérő berendezés leolvasását az illetékes hálózati engedélyes végzi, és az adatokat továbbítja a Kereskedő részére.
- 10.4 Profilos elszámolású Felhasználó esetén a Kereskedő jogosult a vételezési szokásoktól jelentősen eltérőnek látszó Mértékadó Éves Fogyasztás (továbbiakban: MÉF) érték esetén az elosztói engedélyestől rendkívüli leolvasást megrendelni, és ennek eredménye alapján vagy a Felhasználóval egyetértésben, egyéb esetekben is a MÉF-et módosítani.
- 10.5 A Felhasználó idősoros elszámolású mérési pont esetében hozzájárul ahhoz, hogy az elosztói engedélyes a távmérést kiépítse. Amennyiben a felhasználási helyen a mobil adatátviteli szolgáltatás lefedettsége nem biztosított, a Felhasználó biztosítja a távleolvasáshoz szükséges telefonvonalat és annak működtetését.

11. FOGYASZTÁS ELSZÁMOLÁSA

- 11.1 Profil elszámolású Mérési Pont (továbbiakban: POD) elszámolása: Profil elszámolású Mérési Pont esetén a Kereskedő a Felhasználó számára havonta számlát állít ki, amely a MÉF arányos mennyiségén kívül tartalmazhatja az elosztói engedélyes által küldött leolvasásból eredő fogyasztási adatok alapján számított mennyiségi eltérést is. A havi számlákon a területileg illetékes elosztói engedélyes gyakorlatához igazodva a MÉF 1/12-ed része, illetve a MÉF/365 szorozva az adott hónap napjainak számával meghatározott mennyiség kerül kiszámlázásra, mennyiségi eltérésként pedig a mért fogyasztás alapján számított díjak és a korábban kiszámlázott díjak különbözete kerül feltüntetésre. Kereskedő a mennyiségi eltérést tartalmazó

számlán a KÁT és prémium pénzeszközből eredő díjat is jogosult kiszámlázni.

- 11.2 Idősoros elszámolású POD elszámolása: Idősoros elszámolású POD esetén a Kereskedő az elosztói engedélyes által közölt negyedórás mérési adatok alapján készíti el minden hónapban a Felhasználó havi villamosenergia-számláit. Amennyiben nem áll rendelkezésre mérési adat, úgy a Szerződésben foglalt, szerződött éves mennyiség, azaz a Várható Éves Fogyasztás (a továbbiakban: VÉF) 1/12 ed része kerül kiszámlázásra.

- 11.3 Minimális villamos energia mennyiség ellenértékének megfizetése („take or pay”)

A Kereskedő és a Felhasználó az Egyedi Szerződésben megállapodhatnak abban a minimális villamos energia mennyiségben, amelynek ellenértékével megegyező összegű pótdíjat a Felhasználó akkor is köteles megfizetni, ha a ténylegesen elfogyasztott villamos energia mennyisége – bármely okból – a minimális villamos energia mennyiséget nem érte el (alulfogyasztás).

Alulfogyasztás esetén Felhasználót az alábbi fizetési kötelezettség terheli:

- pótdíj, amelynek összege a ténylegesen elfogyasztott és a Szerződés szerinti minimális villamos energia mennyiség közti különbséget Szerződés szerinti áramdíj alapján számítandó;
- a Felhasználó felróható magatartásától függetlenül, objektív alapon fizetendő (csak abban az esetben nem kell megfizetni, ha az alulfogyasztást vis maior vagy olyan körülmény okozta, ami a Kereskedő felelőssége);
- meg nem fizetése esetén a Felhasználó a Szerződésben foglalt általános szabályok szerint a villamos energia ellátásból kikapcsolható.

A fogyasztás elszámolásának részletes szabályait, a termék speciális jellemzőit az Egyedi Szerződés tartalmazza.

- 11.4 Hibás mérés esetén követendő eljárás: Amennyiben a Felek bármelyike tudomást szerez a fogyasztásmérő meghibásodásáról, köteles erről a másik Felet és a területileg illetékes elosztói engedélyest haladéktalanul telefonon és írásban (levélben, faxon, vagy e-mailben) tájékoztatni. Amennyiben a fogyasztásmérő meghibásodik, a fogyasztási adatokat a Felhasználó hálózathasználati szerződésének

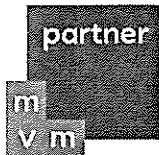

MVM PARTNER ZRT.

- 8.2 A megfelelő mennyiségű villamos energia átviteli hálózatba történő betáplálásáról az Átviteli Rendszerirányító szolgáltat adatot, amely vita esetén bizonyítékul szolgál.
- 8.3 A Felhasználó kötelezettsége, hogy a villamos energiát átvegye, az átvétel feltételeiről a hálózati csatlakozási és hálózathasználati szerződések alapján gondoskodik, továbbá a Szerződés szerinti ellenértéket a Kereskedő részére megfizesse.
- 8.4 A villamos energia továbbítása a Felhasználó csatlakozási pontjaira az Átviteli Rendszerirányító és a területileg illetékes elosztói engedélyes feladata.
- 8.5 Amennyiben a Kereskedő nem biztosította a Szerződés szerint a megfelelő mennyiségű villamos energia betáplálását a villamos energia rendszerbe, úgy a különbség tekintetében köteles az Átviteli Rendszerirányítóval elszámolni és viselni a szükséges kiegyenlítő energia költségét. A Kereskedőnek a villamos energia biztosítása vonatkozásában további felelőssége nincs a Felhasználóval szemben.
- 8.6 A Szerződés tekintetében az Egyedi Szerződés szerinti szerződéses mennyiség értékesítését a VER alkalmazandó szabályozásoknak és előírásoknak, a Kereskedelmi Szabályzatnak, Üzemi Szabályzatnak és az Átviteli Rendszerirányító szabályainak megfelelően kell lebonyolítani.
- 8.7 Felhasználó tudomásul veszi, hogy a Kereskedővel, mint mérlegkör-felelőssel kötött mérlegkör-tagsági szerződés megszűnésének napján a Szerződés automatikusan hatályát veszti.
- 8.8 Felhasználó a Szerződés aláírását megelőzően köteles tájékoztatni a Kereskedőt az általa vételezőként ellátott természetes vagy jogi személyekről, akiknek a Kereskedőtől vásárolt villamos energiát – a VET és végrehajtási rendeletének megfelelően – a Szerződés megkötésekor és a jövőben is tovább kívánja adni. Ha Felhasználó a Szerződés hatálybalépését követően elosztói mérővel rendelkező újabb vételező(k)nek, más természetes vagy jogi személyeknek is tovább akarja adni a felhasználási helyen átvett villamos energiát, akkor erről a Kereskedőt írásban, haladéktalanul értesítenie kell. Kereskedő a villamos energia továbbadását jogosult megtagadni, vagy feltételhez kötni. Ha a Felhasználó által ellátott vételező a Szerződés hatálybalépését követően

- felhasználóvá válik, akkor erről a Felhasználónak a Kereskedőt haladéktalanul írásban értesítenie kell.
- 8.9 A Felhasználó köteles a Kereskedőt haladéktalanul tájékoztatni, amennyiben a Szerződés aláírásakor a Szerződés hatálya alá tartozó csatlakozási pontokon háztartási méretű kiserőművet (HMKE) vagy kiserőművet csatlakoztat, illetve üzemeltet. Felhasználó köteles a Kereskedőt a létesítés megkezdése előtt haladéktalanul tájékoztatni, amennyiben háztartási méretű kiserőművet, illetve kiserőművet kíván csatlakoztatni a közcélú hálózathoz. Felhasználó és Kereskedő a HMKE adatait is tartalmazó HHSZ alapján Szerződés-kiegészítést köthet a háztartási méretű kiserőműre vonatkozóan, illetve a tájékoztatás és a területileg illetékes elosztói engedélyes által jóváhagyott csatlakozási terv adatai alapján a kiserőmű által termelt villamosenergia átvételére vonatkozóan szerződést köthet. A Felhasználó jelen pont szerinti tájékoztatási kötelezettségének elmulasztása Súlyos Szerződészegésnek minősül.

9. MÉRLEGKÖRTAGSÁG

- 9.1 A teljes vagy részleges ellátásra szerződő Felhasználó a VET alapján köteles valamely mérlegkörhöz csatlakozni vagy jogosultság esetén saját mérlegkört működtetni. A Felhasználó a Szerződés aláírásával csatlakozik a szerződés hatályának tartamára a Kereskedő mérlegköréhez, kivéve, ha a Felek erről külön megállapodást kötnek.
- 9.2 A Felhasználó mérlegkör tagsága kapcsán vállalja, hogy a tervezett villamos energia fogyasztásáról a Szerződésben meghatározott módon adatszolgáltatást biztosít a Kereskedő részére.
- 9.3 A Kereskedő átvállalja a mérlegkör-tag Felhasználóktól az Átviteli Rendszerirányítóval való kapcsolattartás adminisztratív feladatait, valamint vállalja, hogy a szolgáltatott tervadatoktól eltérő vételezés esetén a kiegyenlítő energiát az Átviteli Rendszerirányítóval elszámolja, és ezzel kapcsolatosan vele szemben pénzügyileg helytáll. A felmerülő költségeket a Szerződés szerint meghatározott módon háríthatja tovább a Felhasználóra, mint mérlegkör tagra. A Felhasználót teljes ellátás alapú szerződés esetén mérlegkör tagsága kapcsán külön díjfizetési kötelezettség nem terheli.

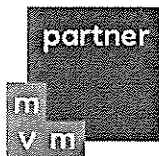

MVM PARTNER ZRT.

ÁLTALÁNOS SZERZŐDÉSI FELTÉTELEK (ÁSZF) (NEM LAKOSSÁGI FELHASZNÁLÓK RÉSZÉRE)

1. SZERZŐDÉS FOGALMA

Jelen ÁSZF szerint a szerződést kötő Felek Szerződés alatt a közöttük létrejött Egyedi Szerződést és mellékleteit (továbbiakban: **Egyedi Szerződés**), beleértve az Általános Szerződési Feltételeket (továbbiakban: **ÁSZF**) együttesen értik.

2. ÁLTALÁNOS SZERZŐDÉSI FELTÉTELEK HATÁLYA

2.1 Jelen ÁSZF hatálya a Felhasználóval kötött villamosenergia-értékesítési Egyedi Szerződésre terjed ki.

2.2 Az adott szerződés típusra - mint termékre vonatkozó egyedi feltételeket az Egyedi Szerződés tartalmazza.

2.3 A villamosenergia-értékesítési Szerződés hatályba lépésének feltétele, hogy a Felhasználó:

- rendelkezzen a Szerződésben meghatározott felhasználási hely(ek)re vonatkozó hálózathasználati szerződéssel (HHSZ);
- rendelkezzen a Szerződésben meghatározott felhasználási hely(ek)re vonatkozó hálózati csatlakozási szerződéssel;
- a Szerződésben meghatározott felhasználási hely(ek)en a Szerződés megkötésének időpontjában villamos energia díj megfizetésével nem tartozik;
- teljes ellátás alapú szerződés esetén a Szerződésben meghatározott felhasználási hely(ek) tekintetében más kereskedővel nincs hatályos villamosenergia-értékesítési szerződése.

A Felhasználó a Szerződés aláírásával elismeri, hogy vele szemben fennállnak a villamosenergia-értékesítési szerződés hatálybalépésének fenti feltételei.

2.4 Kereskedő a Felhasználó nyilatkozatának valóságtartalmát a Szerződés megkötésekor nem vizsgálja, de amennyiben a Felhasználó nyilatkozata a Szerződés megkötésének időpontjában valótlan, úgy a Szerződés nem jön létre, illetve amennyiben a nyilatkozat valótlanosságára utóbb derül fény, úgy a Szerződést a Kereskedő jogosult azonnali hatállyal felmondani. A Szerződés ilyen okból történő megszűnése esetén a Felhasználó kötbért köteles fizetni a Kereskedőnek, amelynek mértéke a

Szerződésben meghatározott szerződött éves villamos energia mennyiség 20%-a és az áramdíj szorzata, kivéve akkor, ha a Szerződés ennél magasabb kötbért állapít meg.

3. A SZERZŐDÉS TÁRGYA

Villamos energia adásvétele az Egyedi Szerződésben meghatározott Felhasználó és a Kereskedő között.

4. A SZERZŐDÉS TÍPUSA

A Szerződés a Magyar Villamos Energia Rendszer (VER) Kereskedelmi Szabályzatában foglaltaknak megfelelően lehet:

- teljes ellátás alapú,
- részleges ellátás alapú villamosenergia-értékesítési szerződés.

5. A SZERZŐDÉS IDŐBELI HATÁLYA

A Kereskedő és a Felhasználó a Szerződést az Egyedi Szerződésben meghatározott teljesítési időszakra kötik.

6. A SZERZŐDÉS ALANYAI

6.1 A Felhasználó a villamos energiát saját felhasználás céljára vételező, a villamos energiáról szóló 2007. évi LXXXVI. törvény (továbbiakban: VET) által meghatározott Felhasználó.

6.2 A Kereskedő a Magyar Energetikai és Közmű-szabályozási Hivataltól villamosenergia-kereskedelemre vonatkozó működési engedéllyel rendelkezik és jogosult villamos energiát rendszeresen és üzletszerűen vásárolni és értékesíteni, emellett a villamosenergia-értékesítéshez kapcsolódó szolgáltatásokat közvetíteni.

7. TELJESÍTÉS HELYE ÉS IDEJE

A Kereskedő villamos energia átadásával kapcsolatos kötelezettségeinek teljesítési helye a VER Átviteli Hálózata, a teljesítés ideje megegyezik az érvényes és hatályos Egyedi Szerződésben foglalt teljesítési időszak idejével.

8. A FELEK KÖTELEZETTSÉGEI

8.1 A Kereskedő kötelezettsége, hogy a Felhasználó Egyedi Szerződés szerinti igényének megfelelő mennyiségű villamos energia teljesítés helyén történő betáplálásáról kereskedelmi és mérlegkörfelelősi tevékenységének ellátásával gondoskodjon.

1. SZ. MELLÉKLET - SZERZŐDÉSES AJÁNLAT ELFOGADÁSI NYILATKOZAT

Pálfalvi Gergely részére.

Pálfalvi Gergely
6724 Szeged, Kossuth Lajos sugárút 64-66.
Fax: +36 62 568 005

A(z) Sellye Város Önkormányzat elfogadja az ajánlat tárgyát képező felhasználási helyeire vonatkozóan a NIKM Áramszolgáltató Zrt. 2019.05.20-i keltű, fenti referenciaszámú versenypiaci villamos energia ellátási ajánlatát.

Jelen ajánlat elválaszthatatlan részét képezi "A villamos energia adásvételi szerződés általános szerződési feltételei", melyet a Felhasználó elolvasott, megértett, tudomásul vett és az abban foglaltakat magára nézve kötelezőnek fogadja el.

Felhasználó kijelenti, hogy az ÁSZF 8.2.3. pontjára vonatkozó figyelemfelhívó tájékoztatást kifejezetten elfogadja.

Jelen nyilatkozat cégszerű aláírásával és az ajánlat érvényességi idő végéig történő visszajuttatásával a Felek között a villamos energia adásvételi szerződés a jelen ajánlatban és a csatolt ÁSZF-ben foglalt tartalommal létrejön a villamos energia adásvételre vonatkozó jogügylet aláírása hiányában is.

Felhasználó kötelezettséget vállal, hogy 1 héten belül az ajánlat 2. sz. mellékletét (Szükséges információk a szerződések elkészítéséhez) kitöltve visszajuttatja a Kereskedő kapcsolattartója részére.

Felhasználó kijelenti, hogy jelen elfogadó nyilatkozatot cégszerűen írta alá vagy az aláírásra megfelelő meghatalmazással rendelkezik.

Kelt:

Cégszerű aláírás:

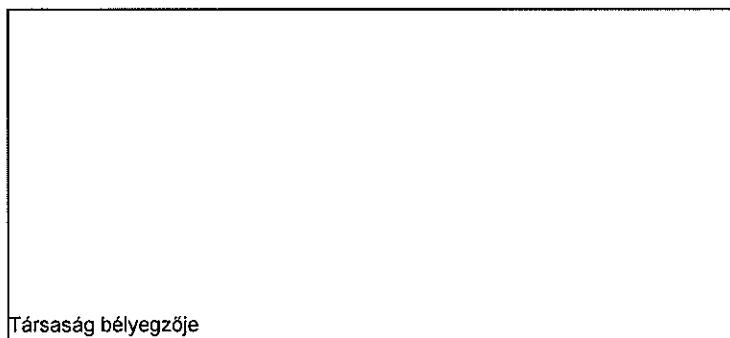

Társaság bélyegzője

Aláíró(k) neve (olvashatóan kiírva):

Aláíró(k) beosztása (olvashatóan kiírva):

2. SZ. MELLÉKLET - SZÜKSÉGES INFORMÁCIÓK A SZERZŐDÉSEK ELKÉSZÍTÉSÉHEZ

Cég pontos neve:	Sellye Város Önkormányzat
Székhely (irsz., város, utca, hszám.):	7960 Sellye, Dózsa György utca 1.
Cégjegyzék szám:	
Bankszámla száma:	
Statisztikai azonosítási száma:	
Adószáma:	15724083-2-02
Képviselő neve (aláíró ügyfél részéről + beosztás):	
telefonszáma:	
e-mail:	
telefax száma:	
Képviselő neve (aláíró ügyfél részéről + beosztás):	
telefonszáma:	
e-mail:	
telefax száma:	
Kapcsolattartó neve:	
telefonszáma:	
e-mail:	
telefax száma:	

1. ÁLTALÁNOS RENDELKEZÉSEK

- A Kereskedő érvényes villamosenergia-kereskedői működési engedéllyel rendelkezik, száma: 75/2008.
- A Kereskedő a Rendszerirányítóval vagy másik Mérlegkör Felelőssel kötött hatályos mérlegkörü szerződéssel rendelkezik. Ennek alapján jogosult mérlegkör felelősként vagy Mérlegkör Aggregátorként eljárni.
- A Felhasználó a szállítás megkezdése napjának 0:00 órájától a Kereskedő mérlegköréhez vagy a Kereskedővel azonos mérlegkörhöz csatlakozik és mérlegkörü tagságát a szerződés hatálya alatt fenntartja.
- Szerződés hatálya: a felek által kellő felhatalmazással rendelkező személyek aláírásának napjától a szállítási időszak utolsó napjának 24:00 órájáig tart.
- Szállítási időtartama: a villamos energia adásvételi szerződésben meghatározott villamos energia mennyiség lényegesen szállításiának és átvételének időtartama.

2. A SZERZŐDÉS TÁRGYA

- 2.1. Ezen szerződés egyedi szerződési feltételeiben meghatározott felhasználási helye(inek) villamos energiával való ellátása.
- 2.2. A Felhasználó villamos energia szükségletének fedezése érdekében a Kereskedőtől megvásárolja a Kereskedő által biztosított villamos energiát jelen ellátás-alapú villamos energia adásvételi szerződés feltételei szerint. A Kereskedő a Felhasználó által meghatározott villamos energia mennyiséggel a szerződésben meghatározott feltételek mellett az átviteli hálózaton rendelkezésre áll, legfeljebb a hálózati csatlakozási szerződésben meghatározott rendelkezésre álló teljesítmény szintjéig. A Felhasználó az átvett villamos energia szerződés szerinti díját és a vonatkozó adókat a Kereskedő részére megfizeti, és a részére biztosított villamos energiát a rá irányadó feltételek szerint átveszi.
- 2.3. A szerződés szerinti villamos energia eljuttatása a Felhasználó csatlakozási pontjához az érintett átviteli és elosztói hálózati engedélyes feladata. Ezért a szolgáltatott villamos energia minőségi hibájáért, valamint a villamos energia átvételéért és elosztásáért a Kereskedő a jelen szerződés és a vonatkozó jogszabályok alapján nem vállal felelősséget.
- 2.4. A szállított villamos energiával kapcsolatos kárvészteljesítés viselésének átvételére a villamos energiának az átviteli vagy elosztói hálózatba való betáplálási pontjain történik.
- 2.5. A Felhasználó felhasználási helyeinek vonatkozásában fellépő vételezési üzemzavarok esetén a területileg illetékes Elosztó Engedélyes hibabejelentő szolgálata hivatott eljárni.
- 2.6. A jelen szerződésnek kifejezetten nem tárgya
 - A meddő energiával kapcsolatos bármely kötelezettség vállalás,
 - A villamos energia szállítása, és az ahhoz kapcsolódó minőség biztosítása a teljesítés helyén,
 - A mérőeszközök bérlete, karbantartása és működtetése,
 - A villamos hálózat üzemeltetése, karbantartása és megújítása,
 - A villamos energia szállításiakor fellépő veszteségek kompenzálása.

3. A FELEK JOGAI ÉS KÖTELEZETTSÉGEI

- 3.1. A Kereskedő jogai és kötelezettségei
 - 3.1.1. A Kereskedő felelős a Villamos Energia Adásvételi Szerződés Egyedi Feltételeiben meghatározott felhasználási helyek villamos energia igényének - az Adásvételi Szerződés Egyedi Feltételeiben meghatározottak szerint teljes - beszerzéséért, vagyis köteles a Felhasználó által ott felhasznált villamos energia mennyiséget saját nevében megvásárolni, és azt rendelkezésre bocsátani.
 - 3.1.2. A Kereskedő köteles betartani a működési engedélyének és a mérlegkörü szerződésének rendelkezéseit, és köteles a szerződés ideje alatt kereskedelmi, valamint mérlegkörü felelősi tevékenységét - a Felek ellenkező megállapodása hiányában - fenntartani. Amennyiben ezt a Kereskedő nem tartja be, a szerződés megszűnik a szerződésesség jogkövetkezvényeinek alkalmazásával.
 - 3.1.3. A Kereskedő kijelenti, hogy a Felhasználó részére szállítandó villamos energiát részben hazai forrásból, részben import forrásból szerzi be, ezért amennyiben a Kereskedő hazai vagy import energia beszerzési forrásai előre nem láthatóan vis maiornak nem minősülő okból legalább 30 napot meghaladóan elérhetetlenek, vagy olyan mértékben korlátozottak, hogy a Kereskedő a Felhasználó ellátását a szerződésben rögzített díjakon nem tudja vállalni, a Kereskedő jogosult a szerződés módosítását kezdeményezni.
- 3.2. A Felhasználó jogai és kötelezettségei
 - 3.2.1. A Felhasználó vállalja, hogy a szerződés időtartama alatt a Villamos Energia Adásvételi Szerződés Egyedi Feltételeiben megjelölt felhasználási hely(ek) villamos energia szükségletét kizárólag - a Kereskedőtől szerzi be.
 - 3.2.2. A Felhasználó köteles az energiadíj fizetési kötelezettségét és a szerződéssel kapcsolatban felmerülő egyéb fizetési kötelezettségeit a Villamos Energia Adásvételi Szerződés Általános Szerződési Feltételeiben és Egyedi Feltételeiben foglalt rendelkezések szerint teljesíteni.
 - 3.2.3. A Felhasználó köteles a szerződés időtartama alatt a hálózati csatlakozási és a hálózathasználati szerződésének hatályát fenntartani. Ezen szerződések módosulása vagy megszűnése előtt legalább 15 naptári nappal köteles erről a tényről a Kereskedőt értesíteni. A késedelmes bejelentés miatt az elosztói engedéllyessel vagy a rendszerirányítói engedéllyessel szemben felmerülő esetleges többlet díjfizetési, kamat, kötbér vagy kártérítési fizetési kötelezettség teljes mértékben a Felhasználót terheli. Amennyiben a Felhasználó hálózati csatlakozási vagy hálózathasználati szerződése közül bármelyik megszűnt, akkor a jelen szerződés is megszűnik.
 - 3.2.4. A Felhasználó minden további új felhasználási helyének ellátására vonatkozóan ajánlattelevé jogot és lehetőséget biztosít a Kereskedő számára.
 - 3.2.5. A Felhasználó köteles a Kereskedőt az alábbi eseményekről az itt meghatározott időpontban értesíteni:
 - a. A tervszerű megelőző karbantartás (tervszerű leállás, tervszerű termelésnövekedés) tervezett időpontja(i)ról, időtartama(i)ról legalább egy hónappal a tervszerű

megelőző karbantartást (tervszerű leállás, tervszerű termelésnövekedést, termelésnövekedést) megelőzően. Ezen értesítésben meg kell jelölni a várható átlagterhelés(ek)et és fogyasztás(oka)t.

- b. Tervei kívüli leállás vagy termelés- illetve terheléscsökkenés vagy berendezés meghibásodás esetén haladéktalanul a tény vagy várható időpontról és időtartamról. Ezen értesítésben meg kell jelölni a várható átlagterhelés(ek)et és fogyasztás(oka)t.
 - c. A Felhasználó kötelezettséget vállal arra, hogy amennyiben valamely telephely a működést megszünteti, úgy arról legkésőbb a működés megszüntetését 30 naptári nappal megelőzően a Kereskedőt értesíti. Az erről szóló információt üzleti titokként kezeli a Kereskedő.
- 3.2.7. A gazdasági tevékenységet folytató Felhasználó a Kereskedő kérésére köteles tájékoztató jelleggel üzleti adatokat biztosítani és egyéb, az üzletmenettel kapcsolatos tájékoztatást adni.

4. A SZERZŐDÉS SZERINTI VILLAMOSENERGIÁÉRT FIZETENDŐ DÍJ

- 4.1. A Felhasználó köteles a jelen szerződés szerint energiadíjat fizetni. Az energiadíj összegének pontos meghatározását a "Villamos Energia Adásvételi Szerződés Egyedi Feltételei" című szerződés tartalmazza.
- 4.2. Az általános rendszerhasználati díjak a 4/2013 (X.16.) MEKH rendeletben és módosításaiban kerültek meghatározásra. Az általános rendszerhasználati díjakat a Kereskedő fizeti meg az Elosztó Engedélyes részére, majd közvetített szolgáltatásként továbbszámítja a Felhasználó részére.
- 4.3. A Kereskedő a rendszerhasználati díjak módosulása esetén annak hatályba lépésétől kezdődően a számlában érvényesíti.
- 4.4. A szerződésben meghatározott díjra a mindenkor hatályos adótványok szerinti adók kerülnek felszámításra.
- 4.5. Abban az esetben, ha a jövőben bármely jogszabály új adótipusról, illetékről, járulékról vagy bármely egyéb, a villamosenergia-ellátással kapcsolatos új költségelem alkalmazásáról rendelkezik, amely érinti jelen szerződés tárgyát, a fizetendő díj után ezen új tétel(ek) is automatikusan felszámításra és számlázásra kerül(nek) és kifizetendő.

5. ÁLTALÁNOS SZÁMLÁZÁSI, FIZETÉSI FELTÉTELEK

- 5.1. A Kereskedő a számlának a Felhasználó vagy Fizező részére történő benyújtásával érvényesíti a jelen szerződésben meghatározott bármely jogcímen járó összegekkel kapcsolatos jogait. A számlákat minden esetben a hatályos jogszabályi előírásoknak megfelelően kell kiállítani. A Kereskedő a számlákat a Felhasználó vagy Fizező adataiban szereplő postázási címre küldi meg, egy példányban, postai úton. A Felhasználó vagy Fizező a számlán feltüntetett bankszámla számra átutalással, inkasszó jog, csoportos beszedési megbízás megadásával vagy készpénz-átutalási megbízással köteles teljesíteni a számla kiállításától számított 15 naptári napon határidővel. A jelen szerződésből származó bármilyen kötelezettség pénzügyi teljesítéséhez kapcsolható bármilyen banki díjat és költséget a Felhasználónak vagy Fizezőnek kell állnia. Ez a Kereskedőre semmilyen esetben nem hárítható át. A jelen szerződés alapján fizetendő minden számla pénzügyi teljesítése - a kötelezően alkalmazandó jogszabályok, és/vagy a jelen szerződés eltérő rendelkezése illetve a Felek eltérő írásbeli megállapodása hiányában - mentes mindennemű beszámítástól (levonástól vagy visszatartástól) vagy viszontkeresettől. Mindez nem érinti Feleknek a Ptk. és Pp. szabályain alapuló beszámítási, illetve viszontkereseti jogát.
- 5.2. Számlázás feltételei
 - 5.2.1. Profilos fogyasztási helyek esetében
 - a. A havi részszámla tartalmazza az adott elszámolási időszakra vonatkozóan a felhasználási hely(ek) mértékadó éves fogyasztásának a profilgörbe alapján eső részének az Egyedi Szerződéses Feltételekben szereplő egységárral meghatározott összegét valamint közvetített szolgáltatásként a rendszerhasználati díjakat.
 - b. A Kereskedő évi egy alkalommal jogosult az elosztói engedélyesek leolvasásának megfelelően, illetve a kereskedelmi szerződés lejártakor végösszámítást készíteni.
 - 5.2.2. Idősoros fogyasztási helyek esetében
 - a. A Szerződő Felek megállapodnak abban, hogy a jelen szerződés időtartama alatt az energia ellenértéke vonatkozásában naptári hónapokhoz igazodó elszámolást alkalmaznak. Az elszámolási időszak minden hónap 1. napjának 0:00 órájától a hónap utolsó napjának 24:00 órájáig tart.
 - b. A havi számla tartalmazza az adott elszámolási időszakra vonatkozó, mérőberendezés által mért és elfogyasztott energiamennyiség egyedi szerződés szerinti egységárral meghatározott összegét valamint közvetített szolgáltatásként a rendszerhasználati díjakat.
- 5.3. Késedelmes fizetés
 - 5.3.1. A Felhasználó által készpénz-átutalási megbízás, valamint banki átutalással történő fizetés akkor minősül teljesítettnek, amikor a pénzüsszeget a Kereskedő bankszámláján jóváírták, illetve inkasszó és csoportos beszedési megbízás esetén, amikor az összeggel a Kereskedő által megbízott pénztártervező megterheli a felhasználó számlaszámát.
 - 5.3.2. Késedelmes fizetés esetén a Felhasználó a késedelmes napokra a fizetés teljesítéséig (a jogosult számláján való jóváírás napjáig) a késedelmes összegre vetítve a Ptk. szerint meghatározott mértékű késedelmi kamatot köteles megfizetni. A késedelembe esés kezdete: a fizetési határidőt követő nap.
- 5.4. Számlakifogás
 - 5.4.1. A Felhasználó a Kereskedő elszámolásával, illetve számlázásával kapcsolatban reklamációt, kifogást írásban, a kifogást alátámasztó dokumentumokkal a számla postai kézhezvételét követő 5 munkanapon belül jelentheti be. Számla kifogás esetén a nem vitatott összeget a jelen szerződés 5.3.1. pontjában meghatározott időpontig kell pénzügyileg teljesíteni.
 - 5.4.2. A kifogásnak tartalmaznia kell a vitatott számla számát, keltét, esedékességét, a számla végösszeget, a vitatott összeget és a vita alapját a számla visszaküldése nélkül.
 - 5.4.3. Amennyiben a Kereskedő a kifogás tartalmával egyetért, úgy helyesbítő számlát állít ki, melyet köteles haladéktalanul eljuttatni a Felhasználóhoz.

- Az eredeti és a helyesbítő számlában meghatározott összeget a Felhasználó köteles a Kereskedő bankszámlájára átutalni legkésőbb az eredeti számla szerinti teljesítési határidőre, vagy ha az más eltel, akkor a helyesbítő számla kézhez vételétől számított 5 munkanapon belül. A Kereskedő által elfogadott számlakifogás összege után késedelmi kamat nem számítható fel.
- 5.4.4. Amennyiben a Felhasználó a számlakifogás során elismeri fizetési kötelezettségét (eredménytelen számlakifogás), akkor a vita befejezése vagy megegyezés esetén a befejezéstől vagy megegyezéstől számított 5 munkanapon belül kell pénzügyileg teljesíteni a számlakifogás tartalmát megjelölt összeget a számla eredeti esedékessége és a tényleges fizetés dátuma közötti időszakra esedékes késedelmi kamattal együtt.
- 5.4.5. Ha a Felek a kifogás kézhezvételét követő 15 munkanapon belül nem rendelik a vitát, bármelyik Fél kezdeményezheti a 9. pont "vitás kérdések rendezőse" szabályainak alkalmazását.
- 5.4.6. Amennyiben bármely elszámolás eredményeként a Felhasználó folyószámláján túlfizetés mutatkozik, akkor egyedi megállapodás hiányában a Felhasználót megillető összeget a Kereskedő a Felhasználó következő számlájában számolja el.

6. KÁRTÉRÍTÉS

- 6.1. A Felek kötbérfizetése nem mentesíti a másik Félnek szerződésszegéssel okozott számszerűsíthető kára megtérítése alól.
- 6.2. A szerződésszegés előzőekben nem nevesített, további eseteiben a szerződésszegő fél köteles megtéríteni a másik félnek okozott igazolt kárát, kivéve, ha bizonyítja, hogy a szerződésszerű teljesítés érdekében úgy járt el, ahogy az adott helyzetben általában elvárható.
- 6.3. Amennyiben megállapítást nyer, hogy a nem teljesítés, a hibás teljesítés vagy a károkozás harmadik fél cselekményének, vis maiorának, el nem hárítható akadályokkal járó időjárási viszonyoknak, illetőleg a hálózati kapacitás korlátainak, a rendszerirányítói engedélyes, a kereskedelmi engedélyes vagy elosztói hálózati engedélyes szabályzataiban meghatározott terhelés korlátozásnak tudható be, úgy egyik Felet sem terheli felelősség a másik Féllel szemben az itt megfogalmazott események okozta károk mértékéig.

7. A VILLAMOS ENERGIÁ SZOLGÁLTATÁS FELFÜGGESZTÉSÉNEK KEZDEMÉNYEZÉSE

A Kereskedő kezdeményezheti a villamos energia szolgáltatás felfüggesztését az elosztói hálózati engedélyesnél a Felhasználó fizetési késedelmére esetén. Ezt megelőzően azonban a Kereskedő köteles a Felhasználót írásban fizetésre felszólítani, a szolgáltatás felfüggesztését, mint lehetséges következményt határidő kiűzése mellett kilátásba helyezni. Az elosztói engedélyes a Felhasználót Üzletszabályzata szerint eljárva felfüggeszti a villamos energia ellátásból, és csak annak kezdeményezésére kapcsolja vissza, amely fél a kikapcsolást vagy felfüggesztést kezdeményezte. A Kereskedő akkor kezdeményezi a Felhasználó visszakapcsolását vagy a felfüggesztés megszüntetését, ha a Felhasználó minden lejárt esedékességű tartozását rendezi.

8. A SZERZŐDÉS MEGSZŰNÉSE

- 8.1. A szerződés megszűnése
A jelen szerződés megszűnik:
- a Felek közös megegyezése esetén a Felek írásbeli megállapodásában meghatározott időpontban;
- ha a rögzített szerződéses árat követő bármely időszakban Felhasználó villamos energia ellátását nem a Kereskedő által kívánja biztosítani, és ezt a Kereskedővel az új ár hatályba lépését megelőző legalább 60 nappal igazoltan közölte írásban a szerződésfelmondas@nkmaram.hu email címe vagy az NKM Áramszolgáltató Zrt. 6701 Szeged, Pf. 1200 címre küldött értesítésben.
- 8.2. A szerződés megszüntetése rendes felmondással
8.2.1. Felmondás bármelyik fél részéről:
Jelen szerződést egyoldalúan 60 napos felmondási határidővel a hónap utolsó napjára szerződés felmondási díj megfizetése mellett. Továbbá bármelyik fél felmondhatja jelen szerződést, egyoldalúan 60 napos felmondási határidővel a Villamos Energia Adásvételi Szerződés Egyedi Feltételeiben meghatározott szerződés időtartamának utolsó napjára, felmondási díj megfizetése nélkül. A felmondást érvényesen kizárólag írásban lehet megtenni. NKM Áramszolgáltató Zrt. az alábbi elérhetőségeken tudja biztosítani a felmondás dokumentált átvételét: NKM Áramszolgáltató Zrt. 6701 Szeged, Pf. 1200 vagy a szerződésfelmondas@nkmaram.hu email címen.
- 8.2.2. A 8.2.1. pontban foglalt felmondási díj összege:
a szerződésben meghatározott szállítási időtartam lejáratakor dátuma és a szerződés megszűnése közti időszakra az ajánlatban, vagy szerződésben rögzített prognosztizált felhasználás (amennyiben a teljes szerződéses időszakra szól a prognózis, akkor a prognosztizált mennyiség időarányos része) 80 %-ának megfelelő villamos energia mennyiség és a Villamos Energia Vásárlási Szerződés Egyedi Feltételeiben meghatározott egységár szorzata.
- 8.2.3. A szerződés hatályba lépése és a szállítás megkezdése közti időtartamban a felhasználó a 8.2.1. pont szerint felmondhatja jelen szerződést a meghatározott felmondási díj megfizetése mellett.
- 8.2.4. A 8.2.3. pontban meghatározott felmondási díj összege az ajánlatban vagy szerződésben a szerződéses időszakra prognosztizált villamos energia mennyiség 80 %-a és a Szerződéses Ajánlatban vagy a Villamos Energia Vásárlási Szerződés Egyedi Feltételeiben meghatározott egységár szorzata.
- 8.3. Rendkívüli felmondás: Súlyos szerződésszegés esetén a szerződésszegéssel érintett Fél a jelen szerződést a szerződésszegő Félhez intézett egyoldalú jognyilatkozattal írásban azonnali hatállyal felmondhatja.
- 8.3.1. A Kereskedő rendkívüli felmondással a szerződést felmondhatja különösen, de nem kizárólagosan,
a. ha a szerződés hatályba lépése és a szállítás megkezdése közötti időtartamban megállapítást nyer, hogy a Felhasználó más kereskedővel a

- szállítási időtartamára (részben vagy egészében) érvényes és hatályos szerződéssel rendelkezik és a másik kereskedő megtagadja a Felhasználó kereskedőváltását,
- b. ha a Felhasználó megsérti a Kereskedő 3.2.1 pont szerinti kizárólagos ellátási jogát,
- c. ha a Felhasználó nem tesz eleget az 5.1. pontban meghatározott fizetési kötelezettségének,
- d. ha a Felhasználó nem tesz eleget a szerződés 3.2.4., 3.2.6 és 3.2.7. pontjában meghatározott kötelezettségének,
- e. ha a felhasználó egy vagy több felhasználási helyének villamos energia ellátását az elosztói engedélyes felfüggeszti,
- f. ha a Felhasználó csődeljárás megindítása iránti kérelmet nyújt be az illetékes bírósághoz; vagy fizetési képtelenségét az illetékes bíróság jogerős végzésben megállapítja, és ellene felszámolási eljárás indul; vagy a Felhasználó arra jogosult szerve jogutód nélküli megszűnést kimondó határozatot hoz.
- 8.3.2. Az Felhasználó rendkívüli felmondással a szerződést felmondhatja különösen, de nem kizárólagosan,
a. ha a Kereskedő tevékenységét 10 naptári napon meghaladóan szünetelteti vagy megszűnteti, illetve Kereskedő engedélye visszavonásra kerül,
b. ha a Kereskedő nem tesz eleget a Felhasználó felé történő fizetési kötelezettségeinek.
c. ha a Kereskedő csődeljárás megindítása iránti kérelmet nyújt be az illetékes bírósághoz; vagy fizetési képtelenségét az illetékes bíróság jogerős végzésben megállapítja, és ellene felszámolási eljárás indul; vagy a Kereskedő taggyűlése jogutód nélküli megszűnést kimondó határozatot hoz.
- 8.3.3. A 8.3.1. és 8.3.2. pontban szabályozott esetekben a szerződést megszegő fél köteles a másik félnek felmondási díjat fizetni - a szállítás megkezdésétől függően - a 8.2.2. vagy a 8.2.4. pont szerint.

9. HÁZTARTÁSI MÉRETŰ KISERŐMŰVE VONATKOZÓ SPECIÁLIS SZABÁLYOK

Amennyiben a Felhasználó háztartási méretű kiserőművet telepít olyan csatlakozási pontra, mellyel a Kereskedővel áll szerződéses jogviszonyban, akkor köteles a Kereskedőt a hálózatra kapcsolástól számított 15 napon belül tájékoztatni, és igénye esetén a Kereskedőtől kérheti a termelt villamos energia átvételét. A tájékoztatást és az átvételre vonatkozó kérést követően a megváltozott körülményekre tekintettel a Kereskedő jogosult a villamosenergia-vásárlás szerződés feltételeit felülvizsgálni és a szerződés módosításra vonatkozó - a hatályos szerződésétől eltérő - ajánlatot adni vagy egyéb jogkövetkezmény nélkül a tájékoztatás kézhezvételét követő hónap utolsó napjára a szerződést felmondani. A további részletszabályokat a kereskedő üzletszabályzata tartalmazza.

10. ADATVÉDELLEM

- 10.1. a villamosenergia szolgáltatás biztosításával összefüggésben az általa kezelt személyes adatokkal kapcsolatos, a természetes személyeknek a személyes adatok kezelése tekintetében történő védelméről és az ilyen adatok szabad áramlásáról, valamint a 95/46/EK rendelet hatályon kívül helyezéséről (általános adatvédelmi rendelet) szóló, 2016. április 27-i, 2016/679 európai parlamenti és tanácsi rendelet (Általános Adatvédelmi Rendelet) és az információs önrendelkezési jogról és az információszabadságról szóló 2011. évi CXII. törvény (Infotv.) szerinti, átlátható, előzetes, a NAIH ajánlásának megfelelő tájékoztatási kötelezettségének az Adatvédelmi és Adatbiztonsági Szabályzat mellékletét képező, de az NKM Áramszolgáltató Zrt. honlapján és ügyfélszolgálati irodáiban önállóan is elérhető, a villamosenergia-kereskedelmi szerződés teljesítésével kapcsolatos adatkezelésre vonatkozó Általános Adatkezelési Tájékoztatóban tesz eleget.
- 10.2. a telefonos hangfelvétellel összefüggésben az általa kezelt személyes adatokkal kapcsolatos, az Általános Adatvédelmi Rendelet és az Infotv. szerinti, átlátható, előzetes, a NAIH ajánlásának megfelelő tájékoztatási kötelezettségének a honlapján és az ügyfélszolgálati irodáiban elérhető, a telefonos hangfelvétellel kapcsolatos adatkezelésre vonatkozó Hangfelvétel Rögzítésére Vonatkozó Adatkezelési Tájékoztatóban tesz eleget.

11. IRÁNYADÓ JOG, VITÁS KÉRDÉSEK RENDEZÉSE

A szerződésben nem szabályozott kérdésekben a hatályos magyar anyagi jogi szabályok, így elsősorban a Polgári Törvénykönyvnek (2013. évi V. tv.), a villamos energiáról szóló 2007. évi LXXXVI. tv. (VET), a VET Vhr. és a VET végrehajtására kiadott egyéb rendeletek rendelkezései, az ellátási szabályzatok, továbbá a Kereskedőnek a MEKH által elfogadott Üzletszabályzata az irányadóak. A szerződő Felek a szerződés értelmezésével, teljesítésével, megszüntetésével kapcsolatban közöttük kialakult vitát egymás között, békés úton tárgyalásokkal igyekeznek rendezni. Ennek sikertelensége esetére az egyetemes szolgáltatásra jogosult felhasználók esetében a szerződő Felek a szerződéssel kapcsolatos valamennyi jogvitájuk eldöntésére az általános szabályok szerint hatáskörrel és illetékességgel rendelkező rendes bírósághoz fordulnak. Az egyetemes szolgáltatásra nem jogosult Felhasználók esetében a szerződő Felek kikötik a szerződéssel kapcsolatos valamennyi jogvitájuk eldöntésére értékhatártól függően a Szegedi Járásbíróság, illetve a Szegedi Törvényszék kizárólagos illetékességét.

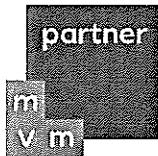

MVM PARTNER ZRT.

Szerződésszám: MVMP-AJ-356527/00



MVMP-AJ-356527-00;AJ;662614;V;

MVM PARTNER KLASSZIK TELJES ELLÁTÁS ALAPÚ VILLAMOSENERGIA-ÉRTÉKESÍTÉSI EGYEDI SZERZŐDÉS

amely az alább meghatározott **Felhasználó** és az **MVM Partner Zrt.** mint Kereskedő (szókhelye: 1031 Budapest, Szentendrei út 207-209.; cégjegyzékszám: 01-10-044818; adószáma: 12898019-2-44; mérlegkör azonosító kódja: 15X-MVM-----B) között – együttesen Felek – jött létre a jelen egyedi szerződésben (továbbiakban: Egyedi Szerződés) felsorolt felhasználási hely(ek) villamos energia ellátásának vonatkozásában, teljes ellátás alapú villamos energia adásvételre, menetrendadási kötelezettség nélkül. A Felek közötti részletes szerződéses feltételeket a Kereskedő mindenkor hatályos Általános Szerződési Feltételek nem lakossági felhasználók részére (a továbbiakban ÁSZF) tartalmazzák, amellyel kapcsolatban Felhasználó kijelenti, hogy azt megismerte és annak tartalmát magára nézve kötelezőnek elfogadja. Jelen Egyedi Szerződés és a mindenkor hatályos ÁSZF rendelkezéseit minden esetben együttesen kell értelmezni, azonban az Egyedi Szerződés és az ÁSZF közötti eltérés esetén az Egyedi Szerződés rendelkezései irányadóak. (Az Egyedi Szerződés és az ÁSZF együttesen: Szerződés.) A jelen Egyedi Szerződésben nem szabályozott kérdések tekintetében az ÁSZF irányadó.

A mindenkor hatályos ÁSZF elérhető a Kereskedő ügyfélszolgálatán, illetve weboldalán (www.mvmpartner.hu).

1. Felhasználó

Neve:	Sellye Város Önkormányzat
Vevőkódja:	662614
Székhelye:	7960 Sellye, Dózsa György utca 1.
Cégjegyzékszám:	
Adószáma:	15724083-2-02

2. Kapcsolattartó személyek

	Felhasználó részéről	Kereskedő részéről
Név:	Hamarics Réka	Benkó Mónika
E-mail:	evo@selye.hu	mbenko@mvmp.hu
Mobil:	+36-20-288-4905	
Telefon:		+36-1-304-3807
Fax:		+36-1-202-0373

3. Teljesítési időszak

Teljesítési időszak:	2020.01.01. 00:00 órától - 2021.12.31. 24:00 óráig
----------------------	--

4. Szerződött villamos energia mennyiség

Szerződött mennyiség:	211 670 kWh
-----------------------	-------------

A Felhasználónak villamos energia fogyasztása tekintetében nincs sem éves, sem havi mennyiségi átvételi kötelezettsége, („take or pay”).

5. Számlázás, fizetés és elszámolás

Fizetési határidő:	Tárgyhót követő 25. naptári nap
Fizetési biztosíték:	Nem szükséges szerződéskötéskor

A számlázási, fizetési és elszámolási feltételeket részletesen az ÁSZF tartalmazza.

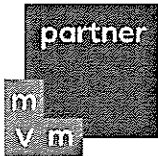

Szerződés szám: MVMP-AJ-356527/00

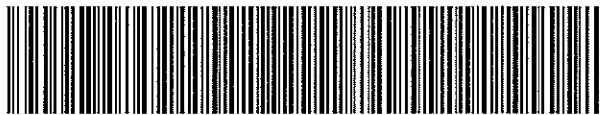

MVMP-AJ-356527-00;AJ;662614;V;

MVM PARTNER ZRT.

6. Számla postázási címe

Sellye Város Önkormányzat, 7960 Sellye, Dózsa György utca 1.

7. Felhasználási hely(ek), éves fogyasztások, szerződéses ár (áramdíj)

Profil elszámolású felhasználási hely(ek):

Sorsz.	Cím	Egyéb azonosító*	Felhasználási hely azonosító**	MÉF***
	Mérési pont azonosító (POD)			Áramdíj
1	7960 Sellye, Dózsa utca 1.	(3) -	817923	105 835 kWh
	HU000120			18,99 Ft/kWh

* (1) Elosztói Felhasználási hely azonosító, (2) Előző kereskedőnél nyilvántartott szerződés szám, (3) Mérő gyári száma

** Kereskedői Felhasználási hely azonosító

*** Várható Éves Fogyasztás/Mértékadó Éves Fogyasztás

Kereskedő vállalja, hogy a teljesítési időszak alatt egyoldalú döntése alapján nem emeli meg a szerződéses árat.

A POD azonosítók 3-8. karaktere az illetékes Elosztói engedélyest jelöli a következők szerint:

Elosztói engedélyes kódszáma	Elosztói engedélyes neve	Elosztói engedélyes székhelye
000120	E.ON Dél-dunántúli Áramhálózati Zrt.	7626 Pécs, Búza tér 8/A

Az áramdíj tartalmazza a mérlegkör tagsági díjat, de nem tartalmazza a rendszerhasználati díjakat, a villamos energiáról szóló 2007. évi LXXXVI. törvény (VET) 13/A. §-ában a kötelező átvételi rendszer és a prémium típusú támogatási rendszer működtetésének finanszírozása céljából, valamint a VET 147. §-ában meghatározott pénzeszközöket, a jövedéki adót, az ÁFÁ-t, valamint jogszabályok alapján esetlegesen felmerülő egyéb adókat, illetékeket, díjakat, járulékokat és költségeket, amelyek megfizetésére – amennyiben jogszabály nem zárja ki – a Felhasználó kötelezettséget vállal. Amennyiben jogszabály olyan új adótypusról, illetékről, járulékról vagy bármilyen egyéb, a villamosenergia-ellátással kapcsolatos új költségelem alkalmazásáról rendelkezik, amelynek hatálya kiterjed jelen Szerződésre, az áramdíjon felül a Kereskedő jogosult ezen új tételeket is felszámítani és számlázni, feltéve, hogy azt jogszabály nem zárja ki.

8. Mérlegkör tagság

A Kereskedő a villamos energiáról szóló 2007. évi LXXXVI. törvény értelmében önálló mérlegkör alapítására jogosult. Felhasználó a jelen Szerződésben foglaltak teljesítése érdekében és a Szerződés hatályának tartamára Kereskedő, mint mérlegkör felelős mérlegköréhez csatlakozik. A Felhasználó, mint mérlegkör tag külön mérlegkör tagsági díjat nem fizet. A Kereskedő, mint mérlegkör felelős átvállalja a Felhasználótól, mint mérlegkör tagtól az átviteli rendszerirányítóval való kapcsolattartás adminisztratív feladatait. A mérlegkör működtetésével kapcsolatos adatszolgáltatási kötelezettség megszegéséből eredő minden felelősség a mérlegkör felelőst terheli, aki mentesíteni tartozik mérlegkör tagot minden ebből eredő kár alól.

9. Szerződéses ajánlat érvényessége

A jelen szerződésben foglaltak a Kereskedő üzletileg bizalmas információit képezik, ezért jelen dokumentum, illetve annak bármely része – különös tekintettel a szerződéses árra – harmadik személynek a Kereskedő előzetes írásbeli engedélye nélkül semmilyen formában nem adható át.

A Szerződés Kereskedő általi aláírásának feltétele az ÁSZF-ben meghatározott érvényességi feltételek teljesülése, valamint a Felhasználó által a Szerződés cégszerű aláírása és dokumentált megküldése a Kereskedő részére 2019.05.24 15:00-ig.

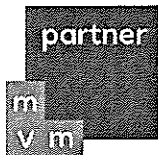

Szerződésszám: MVMP-AJ-356527/00



MVMP-AJ-356527-00;AJ;662614;V;

MVM PARTNER ZRT.

10. Személyes adatok kezelése

Felek egyezően rögzítik, hogy a jelen Szerződés megkötése és teljesítése során a jelen Szerződéssel összefüggésben természetes személy alkalmazottaik, cégképviselőik, közreműködőik (a továbbiakban együttesen: Közreműködők) személyes adata kerül közlésre. Saját Közreműködője tekintetében mindegyik Fél adatkezelő, az adatkezelő Fél Közreműködője tekintetében a másik Fél a címzett.

A Kereskedő tájékoztatja a Felhasználót, hogy a jelen Szerződéssel összefüggésben közölt, Kereskedő számára címzettként tudomására jutott Közreműködők személyes adatát kapcsolattartás (üzletszerzési, marketing célú is), a Szerződés kezelése, a Szerződés teljesítés során a dokumentumok nyilvántartása, számlakezelés, valamint az üzleti partnerek elérhetőségének szervezeti egység szintű nyilvántartása céljából kezeli. A mindenkor hatályos részletes adatkezelési tájékoztatót a Kereskedő <https://www.mvmpartner.hu/Adatkezeles/Kiskereskedelem> oldalán található Természetes személy (egyéni vállalkozó) vagy jogi személy érvényes (hatályos vagy nem hatályos) szerződéssel tárgyú dokumentum tartalmazza.

Kereskedő kijelenti, hogy a jelen pontban foglaltakról adatkezelőként a saját Közreműködőit az itt leírtaknak megfelelő teljes terjedelemben, igazolható módon tájékoztatta.

Felhasználó a jelen Szerződés aláírásával feltétel nélkül és visszavonhatatlanul kötelezettséget vállal arra, hogy

- a jelen pontban foglaltakról adatkezelőként a jelen Szerződés teljesítése során a saját Közreműködőit az itt leírtaknak megfelelő teljes terjedelemben, igazolható módon tájékoztatja,
- a jelen pontban foglalt kötelezettsége nem teljesítéséből vagy késedelmes teljesítéséből eredő következményért teljes kártérítési felelősséggel tartozik, az ezzel összefüggésben a Kereskedővel szemben támasztott igény, követelés alól a Kereskedőt teljes körűen mentesíti és az ilyen igényért, követelésért harmadik személlyel szemben helytáll.

Felhasználó kifejezetten kijelenti, hogy jelen kötelezettsége kiterjed a fentiekkel összefüggésben bármely eljáró hatóság – ide értve a Nemzeti Adatvédelmi és Információszabadság Hatóságot, uniós hatóság –, bíróság más harmadik személy által kiszabásra kerülő bírság vagy bírság jellegű szankció Felhasználó általi maradéktalan megfizetésére.

11. Szerződés példányai és mellékletei

A jelen Szerződés elválaszthatatlan részét képezi az ÁSZF. Jelen Szerződés két azonos, a Felek által cégszerűen aláírt eredeti példányban készült, magyar nyelven, melyből egy példány a Felhasználót, egy példány a Kereskedőt illeti meg.

A Felek nevében aláíró képviselők rendelkeznek minden olyan jogszabályi és egyéb szervezeti felhatalmazással, amelynek alapján a jelen szerződés aláírására jogosultak.

A Felek a jelen Szerződést annak értelmezése és elolvasása után, mint akaratukkal mindenben megegyezőt, jóváhagyólag írják alá.

Kelt: Budapest, 2019.05.23.

.....
Kereskedő
MVM Partner Zrt.

.....
Felhasználó/Képviselő
Sellye Város Önkormányzat



MVMP-AJ-356527-00;MH;662614;V;

MEGHATALMAZÁS

(gazdálkodó szervezetek és társasházak)

KÉRJÜK NYOMTATOTT NAGY BETŰKKEL VALÓ KITÖLTÉSÉT!

Alulírott(ak)

..... mint a

Cégnév	Sellye Város Önkormányzat
Vevőkód	662614
Székhely	7960 Sellye, Dózsa György utca 1.
Cégjegyzékszám	
Adószám	15724083-2-02
Ajánlat azonosító	MVMP-AJ-356527/00

(továbbiakban: „Felhasználó”) cégjegyzésre jogosult képviselője/képviselői ezennel

m e g h a t a l m a z o m / m e g h a t a l m a z z u k

az **MVM Partner Zrt.** (székhely: 1031 Budapest, Szentendrei út 207-209.; Cg.: 01-10-044818; adószám: 12898019-2-44) villamosenergia-kereskedőt, hogy a Felhasználó helyett és nevében a **kereskedőváltással kapcsolatban, a jelen meghatalmazásban megnevezett egyetemes szolgáltatónál vagy villamosenergia-kereskedőnél, és az illetékes hálózati engedélyesnél teljes körűen eljárjon, különösen a hatályos villamosenergia-vásárlási szerződésünket helyettünk és nevünkben felmondja.** Felhatalmazom/felhatalmazzuk az MVM Partner Zrt.-t, hogy a Felhasználóról a villamosenergia-vásárlási szerződés megkötéséhez szükséges adatokat kérjen a **jelen meghatalmazásban megnevezett egyetemes szolgáltatótól vagy villamosenergia-kereskedőtől és az illetékes elosztói engedélyestől, és hozzájárulok/hozzájárulunk ahhoz, hogy ezeket az adatokat az MVM Partner Zrt. megismerje és a hatályos jogszabályok szerint kezelje.**

Kijelentem/kijelentjük, hogy az MVM Partner Zrt. jelen meghatalmazás szerinti eljárása során a Felhasználó válik jogosítottá és kötelezetté. Tudomásul veszem/vesszük, hogy a Felhasználó hatályos villamosenergia-vásárlási szerződésének felmondásával kapcsolatos bármilyen következmény a Felhasználót terheli. Kijelentem/kijelentjük, hogy az általunk átadott adatok a valóságnak megfelelnek, azok pontatlanságából vagy elégtelenségéből eredő károkért az MVM Partner Zrt.-t semmilyen felelősség nem terheli.

Tudomásul vesszük, amennyiben a meghatalmazás cégszerűen aláírt, eredeti példánya legkésőbb a Felhasználó hatályos villamosenergia-vásárlási szerződése szerinti felmondási határidőt megelőző 3 munkanappal nem áll az MVM Partner Zrt. rendelkezésére, az MVM Partner Zrt.-t felmondási kötelezettség és az ebből eredő esetleges kárért felelősség nem terheli.



MVMP-AJ-356527-00;MH;662614;V;

Jelenlegi egyetemes szolgáltatóval vagy villamosenergia-kereskedővel fennálló villamosenergia-vásárlási szerződés adatai:

Ha a jelenlegi villamosenergia-vásárlási szerződése egyetemes szolgáltatóval áll fenn, kérjük az alábbi adatok megadását:

1./ Egyetemes szolgáltató neve:

Szerződés megszűnésének lehetséges dátuma:

Ha a jelenlegi villamosenergia-vásárlási szerződése villamosenergia-kereskedővel áll fenn, kérjük az alábbi adatok megadását:

2./ Villamosenergia-kereskedő neve:.....

Szerződés időtartama (kérjük a megfelelő részt X –el jelölni, a kapcsolódó, felsorolt adatokat teljes körűen megadni):

határozatlan idejű, csak a villamosenergia-vásárlási szerződésben rögzített fordulónapon felmondható

Szerződésben rögzített felmondási idő: nap

Szerződésben megjelölt fordulónap:

határozott idejű, a befejező dátum elmúltával megszűnő szerződés

Szerződés megszűnésének dátuma:

határozott idejű, bizonyos időközönként automatikusan meghosszabbodó szerződés

Szerződésben megjelölt fordulónap:

Szerződésben rögzített felmondási idő: nap

Szerződés megszűnésének dátuma:

Kelt:

ph.

.....
Meghatalmazó(k) (cégszerű) aláírása

Cégnév:

Képviseli:

meghatalmazó(k) neve



MVMP-AJ-356527-00;MH;662614;V;

Tanúként:

Aláírás:

.....

Név:

.....

Lakcím:

.....

Aláírás:

.....

Név:

.....

Lakcím:

.....



Nemzeti
Közművek

Szerződéses ajánlat

Sellye Város Önkormányzat

Szeged, 2019.05.20.
NKM Áramszolgáltató Zrt.

A jelen szerződés létrejött egyrészről a

Felhasználó

Neve	Sellye Város Önkormányzat
Székhelye/Levelezési címe	7960 Sellye, Dózsa György utca 1.
Cégjegyzékszám	
Bankszámlaszám	-

Másrészről a Kereskedő

Elnevezése	NKM Áramszolgáltató Zrt.
Székhelye	6720 Szeged, Klauzál tér 9.
Cégjegyzékszám	06-10-000056
Bankszámlaszám	10700062-04094904-51100005
Kapcsolattartó neve	Pálfalvi Gergely
Kapcsolattartó telefonszám	
Kapcsolattartó e-mail címe	palfalvi.gergely@nkm.energy
Kereskedelmi engedély száma	75/2008

1. A SZERZŐDÉS TÁRGYA

A Kereskedő **Sellye Város Önkormányzat** (továbbiakban: Felhasználó) felhasználási helyeinek teljes körű villamos energia ellátása érdekében, teljes ellátás alapú, határozott idejű szerződéses ajánlatot köt; menetrendadási kötelezettség nélkül. A felhasználási helyek a Kereskedő mérlegkörébe vagy a Kereskedő mérlegkörével azonos mérlegkörbe kerülnek a szerződés hatálya alatt; utóbbi esetben a Kereskedő Mérlegkör Aggregátorként jár el és a Felhasználó meghatalmazza a Kereskedőt, hogy a mérlegkör tagsági szerződést nevében és képviselőként megkösse.

2. KERESKEDELMI SZERZŐDÉSES AJANLAT ADATAI

Szerződéses időszak	Szerződött energiamennyiség	Ár
2020.01.01. 0:00 - 2021.12.31. 24:00	212 000 kWh	18,60 Ft/kWh

A szerződéses időszak alatt a fix energiaár nem módosítható.

A Felhasználónak villamos energia fogyasztás tekintetében nincs sem éves, sem havi mennyiségi átvételi kötelezettsége ("Take or pay").

Fizetési határidő	Fizetési mód
számla kiállításától számított 15 naptári nap	Átutalás

Sorsz.	Fogyasztási hely címe	Mérési pont azonosító	Éves fogyasztás
0001	7960 Sellye Dózsa György utca 1.		106 000 kWh

3. A JELZETT EGYSÉGÁR ALKALMAZÁSÁNAK FELTÉTELEI

3.1. A jelzett ár tartalmazza:

- Az aktív villamos energia szolgáltatásának költségét,
- A mérlegköri feladatok ellátására vonatkozó díjat,
- A kiegyenlítő energia díját.

3.2. A jelzett ár nem tartalmazza:

- A villamos energia szállítási és elosztási költségeit a hozzá kapcsolódó minőséggel,
- Meddő energia szállítását és számlázását,
- A mérést, a mérőeszközök bérletét, karbantartását és működtetését,
- A villamos hálózat üzemeltetését, karbantartását és megújítását,
- Csatlakozó berendezések használatát,
- Esetleges kiegészítő csatlakozó berendezés használatának költségeit,
- Hálózati veszteségeket.

Ezen szolgáltatások biztosítását a Felhasználó felhasználási helyére vonatkozó hálózati csatlakozási és hálózat használati szerződések tartalmazzák.

3.3. Adó jellegű tételek elszámolása

A szerződéses ajánlati ár tisztán energiaár, egyben nettó ár, amely nem tartalmaz semmilyen adó tételt. tételek elszámolása a mindenkor hatályos jogszabályok alapján történik.

Az ajánlatadás időpontjában hatályos adótételek az alábbiak:

- A villamos energiáról szóló 2007. évi LXXXVI. törvény 147. §-ának (1) bekezdés a) pontja szerinti szénipari szerkezetátalakítási támogatás díja,
- A villamos energiáról szóló 2007. évi LXXXVI. törvény 147. §-ának (1) bekezdés b) pontja szerinti külön jogszabályban meghatározott személyi kör részére a villamosenergia-iparban fennálló vagy eltöltött munkaviszonnyal összefüggésben külön jogszabálynak megfelelően biztosított kedvezményes árú villamos energia ellátás támogatása,
- A villamos energiáról szóló 2007. évi LXXXVI. törvény 147. §-ának (1) bekezdés c) pontja szerinti kapcsolt termelés-szerkezet-átalakítási díj,
- a VET. 13. § (1) bekezdése szerinti pénzeszköz (KÁT és prémium pénzeszköz) Ezen pénzeszköz elszámolása az átviteli rendszerirányító (MAVIR Zrt.) által az adott hónapra közzétett mértékben kerül elszámolásra a teljes villamos energia mennyiségre, a villamos energia számlán külön tételként feltüntetve.

- Jövedéki adó
- Általános forgalmi adó

Abban az esetben, ha a szerződés hatályára vonatkozóan bármely jogszabály új adótípusról, illetékről, járulékról, közteherről vagy bármely egyéb, a villamosenergia-ellátással kapcsolatos új költségelem alkalmazásáról vagy meglévő költségelem módosításáról, vagy mértékének növeléséről rendelkezik, amely érinti jelen szerződés tárgyát (az előbbieket együttesen: Teherváltozás), az szerződéses ár felett ezen új vagy megnövelt mértékű tétel(ek) is automatikusan felszámításra és számlázásra kerül(nek), illetve a Kereskedő jogosult az árat olyan mértékben módosítani, hogy a módosított ár ellensúlyozza a Teherváltozás Kereskedőre gyakorolt hatását.

4. SZÁMLÁZÁSI ÉS FIZETÉSI FELTÉTELEK

Profilos felhasználási helyek esetén az NKM Áramszolgáltató Zrt. elszámolási időszakonként részszámlát készít a felhasználási hely mértékadó éves fogyasztásának és profilgörbéjének arányosításával. A ténylegesen elfogyasztott villamos energia elszámolása a fogyasztásmérő elosztó engedélyes által történő leolvasásakor kiállított elszámoló számla alapján történik meg. Az elszámoló számla kiállításakor, az éves leolvasási ütemterv szerint leolvasott és a legutóbbi leolvasás szerinti mérőállás alapján megállapított tényleges villamos energia mennyiség, valamint a korábbi részszámlákban elszámolt energiamennyiség különbözetét számlázzuk.

Idősoros felhasználási helyek esetén a ténylegesen elfogyasztott villamos energia utólag, havi rendszerességgel kerül kiszámlázásra a szerződésben meghatározott feltételek figyelembe vételével.

A számla kiállítása az Áfa tv. 58. § szerint, a határozott idejű elszámolás szabályainak megfelelően történik.

A fizetés az NKM Áramszolgáltató Zrt. által, a magyar jogszabályoknak megfelelően kiállított számla alapján történik. A számla kiegyenlítése a számlán kiállított pénznemben történik.

Késedelmes fizetés esetén a Felhasználó a késedelmes napokra a befizetés teljesítéséig (a jogosult számláján való jóváírás napjáig) a késedelmes összegre vetítve a PTK szerinti késedelmi kamatot valamint behajtási költségátalányt köteles megfizetni.

Kereskedő vállalja, hogy a Felhasználó és a területileg illetékes elosztói engedélyes között létrejövő hálózathasználati szerződésben fizetőként szerepel. Ennek alapján az elosztói engedélyes az általános rendszerhasználati díjakat közvetlenül a Kereskedő felé számlázza ki, amelyet a Kereskedő a Felhasználó felé közvetített szolgáltatásként számláz tovább. Az így kiállított számla megfizetésére és az esetleges fizetési késedelmekre ugyanazok az előírások és esetleges jogkövetkezmények vonatkoznak, mint a villamos energia számlák esetében.

5. ÁLTALÁNOS FELTÉTELEK

- A Felhasználó a szerződéses ajánlat tárgyát képező felhasználási helyek vonatkozásában a 2. pontban szereplő szerződéses időszakra nem rendelkezhet más, érvényes

szerződéssel.

- A Felhasználó érvényes Hálózati csatlakozási és hálózathasználati szerződéssel rendelkezik a területileg illetékes elosztó engedéllyel.
- A Kereskedő 21 nappal a kereskedőváltás tervezett dátumát megelőzően a felhasználási helyeket a területileg illetékes elosztó engedélyesnél regisztrálja, a Felhasználó által megadott adatok alapján.
- Az NKM Áramszolgáltató Zrt. a Felhasználó szerződéses ajánlatban szereplő felhasználási helyeire a mérlegkör felelősi feladatokat is ellátja Mérlegkör Felelősként vagy Mérlegkör Aggregátorként.
- Az ÁSZF 3.2.6 pontjában foglalt ártocsítási kötelezettség elmulasztása esetén a Felhasználó az adott telephely tekintetében az ÁSZF 8.2.2 pontban meghatározott díjat köteles fizetni a Kereskedő részére.
- Az ÁSZF 8.2.2. pontját az alábbiakkal egészítik ki és pontosítják: A 8.2.1. pontban foglalt felmondás díj összege: a szerződésben meghatározott szállítási időtartam lejáratának dátuma és a szerződés megszűnése közti időszakra a szerződésben rögzített prognosztizált felhasználás 80%-ának megfelelő villamos energia mennyiség és a Villamosenergia-vásárlási Szerződés Egyedi Feltételeiben meghatározott egységár szorzata. Amennyiben a vizsgálat időpontjában a tényfelhasználást legalább 15%-al meghaladja a szerződéses időszakra a Villamos Energia Vásárlási Szerződés Egyedi Feltételeiben prognosztizált fogyasztást abban az esetben a díj számításánál a tényleges fogyasztás szerződéses időszakra történő arányosításával számított mennyiséget kell figyelembe venni a prognosztizált felhasználás megállapításakor.
- Az ÁSZF 8.2.4. pontját az alábbiak szerint pontosítják: A 8.2.3. pontban meghatározott felmondási díj összege a szerződéses időszak prognosztizált villamos energia mennyiség 80%-a és a Villamos Vásárlási Szerződés Egyedi Feltételeiben meghatározott egységár szorzata.
- Jelen Szerződés aláírásával a Felhasználó visszavonhatatlanul hozzájárul a Kereskedőt megillető jogok és terhelő kötelezettségek harmadik fél részére történő átruházásához a szerződés hatálya alatt bármikor, amennyiben a harmadik fél a számvitelről szóló 2000. évi C. törvény alapján az NKM Áramszolgáltató Zrt. kapcsolt vagy társult vállalkozásának minősül.

6. A VILLAMOS ENERGIA ELLÁTÁS MINŐSÉGE ÉS BIZTONSÁGA

A villamos energiáról szóló 2007. évi LXXXVI. Törvény (VET) a villamosenergia-elosztásról rendelkező 29. §-a szerint a hálózati engedélyes felelős az átviteli és/vagy az elosztó hálózat minőségéért és az ellátás biztonságáért.

Ebből következően az NKM Áramszolgáltató Zrt. semmilyen esetben sem tud felelősséget vállalni a hálózati zavarokból adódó következményekért.

7. AJANLAT ÉRVÉNYESSEGE

Jelen ajánlati feltételek 2019.05.27 16:00-ig érvényesek. Amennyiben a felhasználó az ajánlati érvényességi idő végéig írásban visszajelez az ajánlat elfogadásáról, a Felek visszavonhatatlan kötelezettséget vállalnak arra, hogy a villamos energia adásvételi szerződést megkötik. Felek kifejezetten megállapodnak abban, hogy az ajánlati kötöttség lejárta előtt, cégszerűen aláírt és visszaküldött elfogadó nyilatkozat esetén, a Felek között a villamos energia adásvételi szerződés a jelen ajánlatban és csatolt ÁSZF-ben foglalt tartalommal létrejön.

Elfogadás esetén kérjük az ajánlat elfogadási nyilatkozat kitöltését (1. sz. melléklet), a Felhasználó felhatalmazott képviselője általi cégszerű aláírását és visszaküldését a fent meghatározott érvényességi

8. TITOKTARTÁS

Feleknek ezen szerződéses ajánlat tartalmát bizalmasan kell kezelniük. A Felhasználó harmadik fél részére a Kereskedő előzetes írásos engedélye nélkül át nem adhatja a szerződés tartalmát sem részben, sem egészben. Jelen korlátozás - jogszabály eltérő rendelkezése hiányában - nem vonatkozik továbbá olyan harmadik feleknek átadásra kerülő információkra, amely a Kereskedő kapcsolt vállalkozásának vagy tulajdonosi joggyakorlójának minősül. Kereskedő az Felhasználó előzetes írásbeli tájékoztatását követően - Felhasználó eltérő rendelkezésének hiányában - jogosult a Szerződéskötés tényéről kommunikációs közleményt kiadni és a honlapján a referenciák között megjeleníteni. Az Felhasználó az erre vonatkozó eltérő rendelkezést az írásbeli tájékoztatás kézhezvételét követő 8 napon belül jogosult megtenni.

9. JOGI KERETEK

9.1 A jelen szerződéses ajánlat a hatályos jogszabályok alapján készült és módosulhat az esetleges elfogadásra kerülő jogszabályi változtatásokhoz illeszkedően, amennyiben azokra az ajánlat elfogadása és az azon alapuló villamos energia Vásárlási szerződés hatályba lépése közötti időszakban kerül sor.

9.2 Jelen szerződéses ajánlat elválaszthatatlan részét képezi az ÁSZF, melyet a Felhasználó átvett és megismert és az abban foglaltakat magára nézve kötelezőnek fogadja el. A jelen szerződéses ajánlat alatt a szerződéses ajánlat teljes szövegét, az egyedi és általános szerződéses ajánlati feltételeket, valamint - ha vannak ilyenek - a szerződéses ajánlat mellékleteit együtt kell érteni. Az általános és Az egyedi szerződéses ajánlat feltételek közötti bármely ellentmondás esetén az egyedi feltételekben meghatározottak az irányadók.

Jelen szerződéses ajánlat a Felhasználó cégszerű aláírásával és az érvényességi határidőn belül a Kereskedőhöz történő visszaérkezéssel válik érvényessé.

A szerződés 2. pontban rögzített határozott időtartamra jön létre. A Felek eltérő rendelkezése hiányában Kereskedő Üzletszabályzatában meghatározott mindenkor érvényes ártékesítési ár lesz. E rendelkezést a Felek legkésőbb a szerződés lejáratát megelőzően 60 nappal tehetik meg kizárólag az ÁSZF 8.1. pontjában meghatározott módon.

A Felhasználó a szerződést az ÁSZF-ben meghatározott módon felmondhatja, vagy 60 napos felmondási idővel mondhatja fel.

Amennyiben a kereskedőváltást a Kereskedő a VET 47/B § alapján visszautasítja, a Felhasználó köteles

szerződéses feltételek teljesítését követően a Kereskedőnek értesítést küldeni az ÁSZF 8.1 pontjában meghatározott címre.

10. KAPCSOLATTARTÓ AZ NKM ÁRAMSZOLGÁLTATÓ ZRT. RÉSZÉRŐL

Név: Pálfalvi Gergely
Telefon:
Mobiltelefon: +36305423800
Fax: +36 62 568 005
E-mail: palfalvi.gergely@nkm.energy

Kelt: Szeged, 2019.05.20.

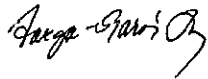

Varga-Pakó Ibolya

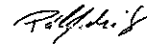

Pálfalvi Gergely



ELŐTERJESZTÉS

Sellye Város Önkormányzat Képviselő - testületének 2019. május 30.
rendes/rendkívüli testületi ülésére

Napirendi pont sorszáma	25. napirend
Tárgy	Tájékoztató az EFOP-1.5.3-16-2017-00029. azonosító számú „Humán szolgáltatások fejlesztése az Ormánság szívében” című pályázat jelenlegi állásáról
Előterjesztő	Nagy Attila polgármester
Előterjesztésnek költségvetési vonzata	nincs
Előterjesztés tartalmát polgármester jóváhagyta: Nagy Attila polgármester	fedezet éves költségvetésben biztosított / költségvetés módosításával biztosított / nem biztosított / <u>költségvetési forrást nem igényel</u>
Pályázat pénzügyi vezetője/projektmenedzsere előterjesztést látta Stáhlne Perjás Zsuzsanna pü-i vezető	igen/nem
A döntéshez szükséges többség:	<u>egyszerű</u> /minősített
Döntési forma:	rendelet/ <u>határozat</u> (normatív, hatósági, egyéb)
Döntéshozatal módja	nyílt ülésen kell/zárt ülésen kell/zárt ülésen lehet tárgyalni

Tisztelt Képviselő testület!

A EFOP-1.5.3-16-2017-00029. azonosító számú „Humán szolgáltatások fejlesztése az Ormánság szívében” című pályázat 2018.április 16.-án indult.

2019. januártól - márciusig az alábbi események történtek a projekttel kapcsolatban:

A projektmenedzsment folyamatosan végzi adminisztrációs, koordinációs és adatszolgáltatási tevékenységét.

A képzésekre és rendezvényszervezésekre vonatkozó közbeszerzési eljárások eredményesen lezárultak, így 2019. január 02-án a képzések nyertesével, a PII.OTINVEST Kft-vel megbízási szerződést, 2019. február 08-án a rendezvényszervezés és catering szolgáltatások nyertesével, a PTI Communications Kft-vel vállalkozási szerződést írtunk alá.

A szerződéskötések óta a képzések és rendezvények/programok folyamatosan zajlanak.

2019. március 23-án megrendezésre került Sellyén az Egészségnap, melyen ingyenes szűrésekkel (belgyógyászat, bőrgyógyászat, fogászat és szemészet), előadásokkal, gyermekprogramokkal és ingyenes ebéddel vártuk a lakosságot.

Március hónapban, beszereztük az informatikai eszközöket, melyeket 27-én leszállítottak: 2 db Notebook-ot, 2 db Windows 10 pro szoftvert, 2 db Microsoft Office programot, 2 db optikai egeret és 1 db nyomtatót.

2019. március 01-től a projekt finanszírozása (8 hónap) keretében 1 fő HR munkatárs, 2019. március 18-tól 1 fő ügyintéző került Selye Város Önkormányzatához felvételre.

Munkaszerződésük határozott időtartamra, 1 évre szól.

2018. december 17-én módosítási igényt nyújtottunk be az Irányító Hatóság felé, a 2. mérföldkő módosítására vonatkozóan: kértük a 2018. december 31-i időpont eltolását 2019. február 28-ra.

A módosítás indoka a közbeszerzési eljárások elhúzódása volt, ami miatt nem valósultak meg a programok, így nem tudtuk teljesíteni az elvárt költségfelhasználást (40%).

Kérelmünket az Irányító Hatóság, a kért, 23%-os költségfelhasználással elfogadta.

Az előző időszakokban indított programok, klubok folyamatosan zajlanak.

A projekt alszámlájáról az alábbi kifizetések teljesültek 2019.01.01-2019.03.31. közötti időszakban:

- 2019.03.31-ig átvezetésre került a projekt menedzsment és a foglalkozásokat, programokat megvalósítók (munkaviszony és megbízási jogviszony keretében) munkabére és a kapcsolódó járulék
- Szakmai megvalósításban közreműködők részére útiköltség elszámolása
- Képzéseken résztvevők étkezési költsége
- Képzéseken résztvevő célcsoport állapotfelmérésének, kockázatbecslésének költsége
- Térségi Egészségfejlesztési terv kidolgozásának költsége
- Szervezetfejlesztéshez kapcsolódó stratégiaalkotás és rendszerszemléletű

fejlesztés tréning költsége

- Rendezvényszervezés és catering szolgáltatásokra előleg

2019. január 22-én előleg lehívási kérelmet nyújtottunk be, mely előleget (az egész visszalevő keretet), 100.700.058.- Ft-ot 2019. március 21-én az Irányító Hatóság átutalta a projekt számlájára.

Fentiekre tekintettel kérem a Tisztelt Képviselő-testületet az előterjesztést megvitatni és a határozati javaslatot elfogadni szíveskedjék.

Fuchs Gábor
szakmai vezető

Határozati javaslat:

az EFOP-1.5.3-16-2017-00029. azonosító számú „Humán szolgáltatások fejlesztése az Ormánság szívében” című projekthez kapcsolódó tájékoztató jóváhagyása

Sellye Város Önkormányzat Képviselő-testülete úgy határoz, hogy az EFOP-1.5.3-16-2017-00029. azonosító számú „Humán szolgáltatások fejlesztése az Ormánság szívében” című projekthez kapcsolódó tájékoztatót jóváhagyja.

Határidő: azonnal
Felelős: polgármester

Sellye, 2019. május 30.

Nagy Attila
polgármester



ELŐTERJESZTÉS

Sellye Város Önkormányzat Képviselő - testületének 2019. május 30.-i rendes/rendkívüli testületi ülésére

Napirendi pont sorszáma	26. napirend
Tárgy	Az EFOP-1.5.3.-16-2017-00029 „Humán szolgáltatások fejlesztése az Ormánság szívében” tárgyú projekt menedzsmentjében bekövetkező személyi változások
Előterjesztő	Nagy Attila polgármester
Előterjesztésnek költségvetési vonzata	nincs
Előterjesztés tartalmát polgármester jóváhagyta: Nagy Attila polgármester	fedezet éves költségvetésben biztosított / költségvetés módosításával biztosított / nem biztosított / <u>költségvetési forrást nem igényel</u>
Pályázat pénzügyi vezetője/projektmenedzsere előterjesztést látta Stáhlné Perjás Zsuzsanna pü-i vezető	igen/nem
A döntéshez szükséges többség:	egyszerű /minősített
Döntési forma:	rendelet/ határozat (normatív, hatósági, egyéb)
Döntéshozatal módja	nyílt ülésen kell/zárt ülésen kell/zárt ülésen lehet tárgyalni

Tisztelt Képviselő testület!

Bodor-Tóth Diána az EFOP 1.5.3-16-2017-00029 „Humán szolgáltatások fejlesztése az Ormánság szívében” tárgyú pályázat projektmenedzsere 2019. május 15-i hatállyal benyújtotta felmondását, melyet polgármester úr elfogadott.

Mivel a projekt 24 hónapos időtartamából 13 hónap eltelt, valamint a Felhívás engedélyezi, hogy a projektmenedzserei és pénzügyi vezetői állást egy személy is betöltheti (min. heti 20-

20 órában), javasoljuk Stáhlné Perjás Zsuzsanna pénzügyi vezetőt 2019. május 16-i hatállyal projektmenedzsernek is megbízni.

Kérjük a 225/2018 (IX.6.) számú és 144/2018 (V.31.) számú KT határozattal módosított 60/2018 (III.22.) számú KT határozat, EFOP 1.5.3-16-2017-00029 azonosítószámú, „Humán szolgáltatások fejlesztése az Ormánság szívében” pályázatra vonatkozó határozat módosítását engedélyezni szíveskedjenek az alábbiak szerint:

1. Sellye Város Önkormányzata EFOP 1.5.3-16-2017-00029 „Humán szolgáltatások fejlesztése az Ormánság szívében” tárgyú pályázatban a projekt menedzser személye, a 225/2018 (IX.6.) számú és 144/2018 (V.31.) számú KT határozattal módosított 60/2018 (III.22.) sz. KT határozattal jóváhagyott Bodor-Tóth Diána helyett Stáhlné Perjás Zsuzsanna személyére módosul, 2019.május 16-tól kezdődően, heti határozott idejű, 20 órás munkaviszony keretében, bruttó 170.000.-ft/hó munkabérral.

4. Sellye Város Önkormányzata EFOP 1.5.3-16-2017-00029 „Humán szolgáltatások fejlesztése az Ormánság szívében” tárgyú pályázatának projektasszisztensi munkakörét 2019. május 16.-tól Héjja Lídia Erna látja el, heti határozott idejű, 10 órás munkaviszony keretében, bruttó 50.000.-ft/hó munkabérral.

Fentiekre tekintettel kérem a Tisztelt Képviselő-testületet az előterjesztést megvitatni és a határozati javaslatot elfogadni szíveskedjék.

Határozati javaslat:

„Humán szolgáltatások fejlesztése az Ormánság szívében” tárgyú, EFOP. 1.5.3-16-2017-00029 azonosítószámú projekt menedzsmentjében bekövetkező személyi változások

1. Sellye Város Önkormányzat Képviselő- testülete az EFOP 1.5.3-16-2017-00029 „Humán szolgáltatások fejlesztése az Ormánság szívében” tárgyú pályázatában a projekt menedzser személyére vonatkozó, a 225/2018 (IX.6.) számú és 144/2018 (V.31.) számú KT határozattal módosított 60/2018 (III.22.) sz. KT határozattal jóváhagyott Bodor-Tóth Diána helyett Stáhlné Perjás Zsuzsanna személyére módosítja, 2019.május 16. napjától 2020. április 15. napjáig határozott idejű, heti 20 órás munkaviszony keretében, bruttó 170.000.-ft/hó munkabérral.

2. Sellye Város Önkormányzat Képviselő- testülete az EFOP 1.5.3-16-2017-00029 „Humán szolgáltatások fejlesztése az Ormánság szívében” tárgyú pályázatának projektasszisztensi munkakörére 2019.május 16. napjától 2020. április 15. napjáig Héjja Lídia Ernát nevezi ki, határozott idejű, heti 10 órás munkaviszony keretében, bruttó 50.000.-ft/hó munkabérral.

Határidő: esedékességkor

Felelős: polgármester

Sellye, 2019. május 30.

Nagy Attila
polgármester

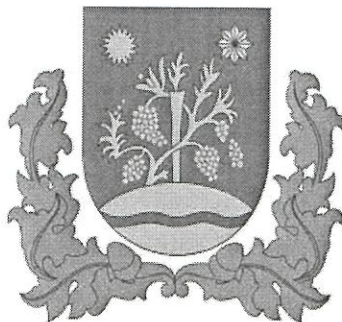

ELŐTERJESZTÉS

Sellye Város Önkormányzat Képviselő – testülete 2019. május 30-ai
rendes/rendkívüli ülésére

Napirendi pont sorszáma	33. napirend
Tárgy	Városi Sportkör Sellye kérelme
Előterjesztő	Nagy Attila polgármester
Az előterjesztést készítette	Horváth Nóra pénzügyi osztályvezető
Előterjesztésnek költségvetési vonzata	<u>van</u> /nincs
Pénzügyi vezető előterjesztést látta	fedezet éves költségvetésben biztosított / költségvetés módosításával biztosított / nem biztosított
Az előterjesztés a jogszabályi feltételeknek megfelel:	<u>igen</u> /nem
A döntéshez szükséges többség:	<u>egyszerű</u> /minősített
Döntési forma:	rendelet/ <u>határozat</u> (normatív, hatósági, egyéb)
Döntéshozatal módja	<u>nyílt ülésen</u> kell/zárt ülésen kell/zárt ülésen lehet tárgyalni
Véleményezésre megkapta:	Pénzügyi, Gazdasági és Ügyrendi Bizottság 2019.05.28-i ülésén

Tisztelt Képviselő-testület!

A Városi Sportkör Sellye képviselője, Orlovics Gyula elnök támogatási kérelemmel fordult Sellye Város Önkormányzat Képviselő-testületéhez azzal, hogy az Önkormányzat tulajdonában lévő sportöltöző felújítás önerőjére 2.426.060,- Ft-ra lenne szüksége az egyesületnek. A beruházás összköltsége 8.086.865,- Ft, az önerő 30%.

A kérelmet a Képviselő-testület korábban tárgyalta, azonban a 80/2019. (III.12.) sz. KT határozata alapján a döntést egy későbbi testületi ülésre halasztotta a 2019. évi költségvetés bevételeinek bizonytalan teljesülése miatt.

A kérelem alapján az önerő átutalása 2019. május hónapban szükséges.

A 2019. évi költségvetés elfogadásakor a Képviselő-testület javaslatára a Civil szervezetek működési támogatása kormányzati funkción belül 2.426.060,- Ft támogatás kifizetése került betervezésre a VSK Sellye részére.

Az előterjesztés mellékletei:

- **Városi Sportkör Sellye támogatási kérelme**
- **ADATLAP 2019. évi működési támogatás igényléséhez**
- **Támogatás megállapodás tervezet**
- **80/2019. (III.12.) sz. KT határozat**

Kérem a Tisztelt Képviselő-testületet, hogy az előterjesztést megtárgyalni, és a határozati javaslatot elfogadni szíveskedjék.

A Pénzügyi-Gazdasági és Ügyrendi Bizottság a napirendet a 2019. május 28-i ülésén megtárgyalta és *javasolja*,- Ft összegű / *nem javasolja* az önerő támogatás jóváhagyását. A támogatás forrásaként a 2019. évi költségvetésben a civil szervezetek támogatása jogcímet jelöli meg a Bizottság.

Határozati javaslat

A Városi Sportkör Sellye önerő támogatási kérelméről

Sellye Város Önkormányzat Képviselő-testülete a Városi Sportkör Sellye (székhely: 7960 Sellye, Sporttelep) részére a 2019. évi költségvetése terhére,- Ft összegű vissza nem térítendő önerő támogatás biztosítását *jóváhagyja, a mellékelt együttműködési megállapodásban foglalt feltételekkel / nem hagyja jóvá.*

Az előterjesztéshez mellékelt Támogatás megállapodás aláírására Képviselő-testület felhatalmazza a polgármestert.

A támogatás forrásaként a képviselő-testület az önkormányzat 2019. évi költségvetésében a civil szervezetek támogatása keretet jelöli meg.

Határidő: azonnal

Felelős: polgármester, jegyző, pénzügy osztályvezető

Sellye, 2019. május 16.

Nagy Attila
polgármester



KÉRELEM

Tárgy: Városi Sportkör Sellye 2019.évi támogatási kérelme

Tisztelt Sellye Város Önkormányzata!

Alulírott Orlovics Gyula, mint a Városi Sportkör Sellye elnöke, az alábbi kérelemmel fordulok az Önkormányzathoz.

Egyesületünk labdarúgó szakosztálya idén is TAO támogatásra jogosult. Ezen sportfejlesztési programon keresztül működtetjük az utánpótlás nevelést, a létesítmény fejlesztést, valamint a vele járó gondnoki feladatokat. Ezen tevékenységeink TAO támogatása mellé egyesületünknek Önerő biztosítása szükséges.

Az idei, jelenleg folyó programunkban létesítmény fejlesztés keretén belül pályáztunk az öltöző épületünk észszerű használatához elengedhetetlen fürdő helyiségek korszerűsítésére, felújítására, valamint a zuhanycsaptelepek korszerűsítésére, illetve a Magyar Labdarúgó Szövetség Infrastruktúra szabályzatának való megfelelés miatt 2 helyiség átalakítására. Jelenlegi nyílászárók nemhogy a funkciójukat nem töltik már be, (hideg levegő huss be, meleg levegő huss ki) hanem mindemellett életveszélyesek is, mivel a tavalyi évben minden előjel nélkül az ablak tokostól a fürdőbe zuhant. Ezer szerencse, hogy épp nem tartózkodtak ott sportolóink. Ez sajnos annak köszönhető, hogy felújítás nem történt az épületen (kivéve az egyesületnek évről évre való, egy-egy helység felújítása) a megépítés óta és mind a nyílászárók-, mind a zuhanycsaptelepek elhasználódtak. A vizesblokkban a jelenlegi burkolatok folyamatosan penészesednek, cseréire szorulnak az egészség megőrzése végett. Van olyan zuhany amelyiknél, mielőtt a zuhanyrózsához ér a víz, addig több helyen szivárog. Ezáltal víz- illetve a melegítéshez szükséges gázhasználat megnövekszik.

Az elmúlt években erőnkhez mérten, vagy azon felül próbáltuk az öltöző helyiségeket felújítani. A helyiségek felújításának hatására sok ablakot-, a két bejárati ajtót már sikerült cserélni, amivel jelentős fűtést takarítottunk meg egyesületünknek és ezáltal az Önkormányzatnak. Most érkezünk el a fürdőkben lévő, már feljebb említett elhasználódott eszközök cseréjéhez.

Itt a csaptelepeket szeretnénk kicserélni korszerű, a zuhanyzáshoz minimális mennyiséget használó eszközökre. Ezáltal rengetek vizet és a melegítéshez szükséges gázt tudnánk megspórolni.

Az ablakok cseréje is elengedhetetlen a már ugyancsak feljebb jelzett problémák, valamint az ésszerű használat megvalósítása miatt, valamint a burkolat teljes cseréje szükséges.

Az infrastruktúra szabályainak megfelelően további 2 helységet kell átalakítanunk, hogy az megfelelő legyen. Ez a felújítások mellett 3 új angol wc kialakítását is jelenti.

Az ehhez szükséges társasági adó támogatást már összeszedtünk. Sajnos, mivel 30% önerő szükséges a korszerűsítéshez, ezért annak hiánya miatt a felújítás még várat magára.

Úgy gondolom, hogy ezen felújítások hiányában az egyesület nem tud ésszerű fogyasztás csökkentést elérni, ahogy az az 51/2018 (II.28)sz. KT Határozatban a tisztelt képviselő testület kéri tőlünk.

A fentieket figyelembe véve egyesületünk szakosztályainak működési kiadásainak fedezéséhez kérem az Önkormányzatot, hogy a 2019-es évben a 2018-ashoz hasonlóan 3.000.000.-Ft-os vissza nem térítendő támogatást megítélni szíveskedjenek részünkre működésre, továbbá az ésszerű használathoz szükséges fogyasztás csökkentéséhez elengedhetetlen felújításhoz szükséges önerőt biztosítani szíveskedjen számunkra. A beruházás költsége 8.086.865.-Ft, melyből a 30% önerész 2.426.060.-Ft.

Jelenlegi sportfejlesztési programunk 2019 június 30.-ig tart, így az önerőre legkésőbb májusig szükségünk lenne.

Remélem egyetértetek velem, hogy a hosszú távú fenntarthatósághoz és a további fejlődéshez fenti felújítások időszerűek és elengedhetetlenek!

Bízva támogatásukban!

Sellye, 2019. 01. 18.

Tisztelettel:

Orlovics Gyula - Elnök

VÁROSI SPORTKÖR
SELLYE
7960 Sellye, Sporttelep
Adószám: 19941620-1-02

ADATLAP 2019. évi céljellelű támogatás igényléséhez		Sellye Város Önkormányzat Képviselő- Testület
A pályázó neve	Városi Sportkör Sellye	
címe/székhelye	7960 Sellye, Sporttelep	
A pályázott cél megnevezése	Működési támogatás és épület felújítási tao önerő	
A pályázott cél ismertetése	a labdarúgó-, úszó-, illetve kézilabda szakosztály működési költségeinek (edzők díjazása, nevezési díjak, bírók díjazása, utazási költségek, úszójegyek, egészségügyi szolgáltatás, sportfelszerelés-, sporteszköz vásárlás, étkezés, képzési díjak) támogatása céljára, valamint a gáz használatot csökkentő fürdő helyiségek felújításának társasági adó támogatás önerője részéig.	
A program tervezett időpontja/időtartama	2019-es év	
Pályázatért felelős neve, elérhetősége	Orlovics Gyula +36309011187	
<i>A pályázott cél tervezett részletes költségvetése</i>		
_____ működési ktg _____	3.000.000.- Ft	
_____ fürdő helyiségek felújítás önerője _____	2.426.060.- Ft	
_____	_____ Ft	
_____	_____ Ft	
_____	_____ Ft	
_____	_____ Ft	
<i>Költségvetés teljes összege</i>	<i>5.426.060.- Ft</i>	
<i>A pályázott cél megvalósítására tervezett saját pénzüsszeg</i>	<i>5.660.805.- Ft</i>	
<i>Egyéb forrásból származó támogatások</i>		
_____	_____ Ft	
_____	_____ Ft	

	Ft
A pályázaton igényelt pénzösszeg	5.426.060.- Ft
Számlavezető: Számlaszám: <input type="text"/> <input type="text"/> <input type="text"/> <input type="text"/> <input type="text"/> <input type="text"/> <input type="text"/> <input type="text"/> - <input type="text"/> <input type="text"/> <input type="text"/> <input type="text"/> <input type="text"/> <input type="text"/> <input type="text"/> <input type="text"/> - <input type="text"/> <input type="text"/> <input type="text"/> <input type="text"/> <input type="text"/> <input type="text"/> <input type="text"/> <input type="text"/>	
Nyilatkozat I. Jelen kérelmünk benyújtásának időpontjában, illetve az előző naptári évhez kapcsolódóan az önkormányzat felé adók módjára behajtható köztartozásunk, illetve közüzemi tartozásunk nincs.	
Kijelentem, hogy a fenti adatok a valóságnak megfelelnek. Kötelezettséget vállalok arra, hogy az elnyert pénzösszeg felhasználásáról a megállapodásban foglaltak szerint elszámolok a támogatást nyújtó részére.	
Sellye, 2019.02.05	 VÁROSI SPORTKÖR SELLYE 7860 Sellye, Sporttelep Adószám: 19941821-1-02
..... kérelmező neve, aláírása	
<i>Az adatlap rovatai, sorai szükség szerint bővíthetők!</i>	

TÁMOGATÁSI MEGÁLLAPODÁS

mely Sellye Város Önkormányzatának az államháztartáson kívüli forrás átadásáról-átvételéről szóló 5/2016. (IV.1.) önkormányzati rendeletében foglaltak szerint jött létre az alábbi felek között:

Sellye Város Önkormányzat

Címe: 7960 Sellye, Dózsa György u.1.
Adószáma: 15724083-2-02
Bankszámlaszáma: 11731128-15331256
Képviselője: Nagy Attila polgármester
Ellenjegyző: Horváth Nóra pénzügyi osztályvezető
mint támogató (továbbiakban: *Támogató*),

Városi Sportkör Sellye

Címe/székhelye: 7960 Sellye, Sporttelep.
Adószáma: 19941620-1-02
Bankszámlaszáma: 11731128-20012034
Képviselője: Orlovics Gyula elnök
mint támogatott (továbbiakban: *Támogatott*), az alábbi feltételek szerint:

1./ A Támogató a **2019.** gazdasági évben, **2019.** évre vonatkozóan a .../2019. (.....) sz. KT határozat alapján,- Ft (azaz forint) összegű támogatást folyósít a Támogatott részére.

2./ A Támogató az 1. pontban meghatározott összegű támogatást a támogatási megállapodás aláírását követően, a Támogatott **11731128-20012034** számú számlájára **havonta, egyenlő részletekben utalja.**

3./ A Támogatott a támogatást az általa benyújtott pályázati adatlapon megfogalmazott célok közül **a következők megvalósítására használhatja fel:**
gáz használatot csökkentő fürdő helyiségek felújításának társasági adó támogatás öneréje céljára.

4./ A támogatott a kapott támogatási összeget más személy vagy szervezet részére támogatásként tovább nem adhatja.

5./ A támogatás célnak megfelelő felhasználását az önkormányzat jogosult a helyszínen ellenőrizni.

6./ A Támogatott a támogatási összeggel **2020. május 31-ig** számol el a következők szerint:

a) Eseti támogatások esetében:

A támogatott köteles az elszámoláshoz az alábbi dokumentumokat becsatolni:

aa) a támogatási megállapodás mellékletét képező, kitöltött **elszámoló lap**

ab) a támogatott képviselője által **hitelesített számlamásolatok**

(Az elszámolásban feltüntetett és csatolt bizonylatmásolatok eredeti példányain szükséges feltüntetni **a támogatót, a határozatszámot, a támogatás jogcímét**)

ac) a beszerzés megvalósítására megkötött szerződés, megrendelés vagy megállapodás 1-1 eredeti vagy a támogatott képviselője által hitelesített példánya

ad) építési munkák esetén a beszerzés tárgyára vonatkozó tételes költségvetés, mint szerződéses melléklet

ae) egyéb feltételek (pl. építési beruházás esetén a felelős kivitelezői nyilatkozat, műszaki átadási jegyzőkönyv, szolgáltatás megrendelése és árubeszerzés esetén teljesítésigazolás).

b) *Általános működési célú támogatások esetében:*

A támogatás szabályszerű felhasználásának ellenőrizhetősége érdekében a támogatott köteles az önkormányzati támogatásról számvitelében elkülönített nyilvántartást vezetni.

A támogatott köteles az elszámoláshoz az alábbi dokumentumokat becsatolni:

ba) Az éves gazdálkodását és működését bemutató szöveges és számszaki beszámoló

bb) Az önkormányzati támogatás felhasználását dokumentáló főkönyvi kivonat, naplófőkönyv kivonata stb.

Amennyiben az elkülönített nyilvántartás feltételei nem biztosítottak, úgy a támogatott a támogatás elszámolását az eseti támogatások elszámolására előírt módon köteles teljesíteni.

7./ A támogatott tevékenység megvalósításának elmulasztása, vagy a támogatási összeg nem támogatási célnak megfelelő felhasználása esetén, továbbá ha a Támogatott az elszámolási kötelezettségének az 6. pontban meghatározott határidőig és feltételek szerint nem tesz eleget, a Támogatott köteles a támogatás összegét a részére történő átutalás időpontjától a Ptk. szerinti késedelmi kamattal növelt mértékben a Támogató 11731128-15331256 számú számlájára visszautalni.

8./ A támogatott különösen indokolt esetben kérheti az elszámolási határidő meghosszabbítását, vagy a célra fel nem használt támogatási összeg más célú hasznosítását. A kérelmet írásban kell benyújtani a támogatást nyújtónál, legkésőbb az eredeti elszámolási határidő lejártáig.

9./ A benyújtott elszámolásokat a SKÖH Pénzügyi Osztályvezetője ellenőrizni köteles, hogy a felhasználás a célnak megfelelően és jogszerűen történt-e. A tartalmi és számszaki ellenőrzés tényét és annak elfogadását a benyújtott elszámoláson, illetve a beszámolón dokumentálni kell.

10./ A Támogatott a támogatásból megvalósított rendezvényein részvételi lehetőséget biztosít a Támogató képviselőjének.

11./ Szerződő felek jelen megállapodást elolvasás és értelmezés után, mint akaratukkal mindenben megegyezőt jóváhagyólag írták alá.

Sellye, 2019.

.....
Támogató cégszerű aláírása

.....
Támogatott cégszerű aláírása

Ellenjegyző:

Sellye, 2019.....

.....

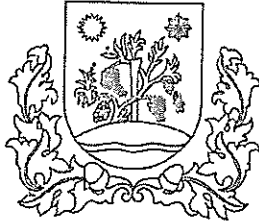

Sellyei Közös Önkormányzati Hivatal Jegyzője

7960 Sellye, Dózsa György u. 1.

Tel: Fax: 73/580-900

E-mail: hivatal@sellye.hu

K I V O N A T

Sellye Város Önkormányzat Képviselő-testületének 2019. március 12-i nyilvános ülésének jegyzőkönyvéből

Sellye Város Önkormányzat Képviselő-testülete 5 igen szavazattal, ellenszavazat, tartózkodás nélkül a következő határozatot hozta:

80/2019 (III.12.) sz. KT határozat

A Városi Sportkör Sellye önerő támogatási kérelméről

Sellye Város Önkormányzat Képviselő-testülete a Városi Sportkör Sellye (székhely: 7960 Sellye, Sporttelep) részére a 2019. évi költségvetése terhére 2.426.060,- Ft összegű vissza nem térítendő önerő támogatási kérelméről későbbi testületi ülésen dönt.

Határidő: azonnal

Felelős: polgármester, jegyző, pénzügy osztályvezető

Nagy Attila s.k.
polgármester

Dr. Szalóky Ildikó s. k.
jegyző

Kivonat hiteles:

Sellye, 2019. március. 12.

Dr. Szalóky Ildikó
jegyző

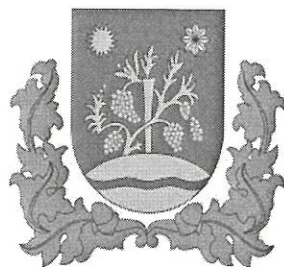

ELŐTERJESZTÉS

Sellye Város Képviselő - testületének 2019. május 30. -i rendes/rendkívüli testületi ülésére

Napirendi pont sorszáma	33. napirend
Tárgy:	Ügyfélkérelmek (a Sellye 0118/4 hrsz-ú ingatlan elővásárlási jogáról szóló kérelem) megtárgyalása
Előterjesztő:	Nagy Attila polgármester
Előterjesztést készítette:	Dr. Reith Tekla Márta HSZO vezető, mb. aljegyző
Előterjesztésnek költségvetési vonzata van/nincs	<u>van</u> /nincs
Pénzügyi vezető előterjesztést látta Pü. vezető	fedezet éves költségvetésben biztosított / költségvetés módosításával biztosított / <u>nem biztosított</u>
Az előterjesztés a jogszabályi feltételeknek megfelel: jegyző	<u>igen</u> /nem
A döntéshez szükséges többség:	<u>egyszerű</u> /minősített
Döntési forma:	rendelet/ <u>határozat</u> (normatív, hatósági, egyéb)
Döntéshozatal módja	<u>nyílt ülésen</u> kell/zárt ülésen kell/zárt ülésen lehet tárgyalni
Véleményezésre megkapta:	Pénzügyi, Gazdasági és Ügyrendi Bizottság 2019. 05.28- i ülésén

Tisztelt Képviselő-testület!

Nagy János (lakcíme: 2500 Esztergom, Vasvári Pál u. 27.), Nagy Tamás (lakcíme: 7960 Sellye, Petőfi S. u. 28.), Nagy Mariann (lakcíme: 7960 Sellye, József A. u. 6.), Nagy Katalin Rózsa (lakcíme: 7960 Sellye, Dózsa Gy. u. 33.) és Andu-Kosztju Gábor János (lakcíme: 7960 Sellye, Dózsa Gy. u. 33.) - mint a Sellye 0118/4. hrsz-ú ingatlan 1/1 tulajdonú eladói - kérelemmel fordultak Sellye Város Önkormányzat Képviselő-Testületéhez és kérték az Önkormányzat elővásárlási jogáról való lemondását.

A Sellye 0118/4. hrsz. alatti „legelő” művelési ágú, 48.67 AK értékű, 6 ha 0839 m2 alapterületű osztatlan külterületi ingatlan a Kistrét helyi jelentőségű természetvédelmi terület része és Natura 2000-es terület. A természet védelméről szóló 1996. évi LIII. törvény 68. § (6) bekezdése szerint „Védett természeti érték és terület tulajdonjogának változásakor az államot elővásárlási jog illeti meg, amelyet az igazgatóság – más jogosultakat megelőzően – jogosult gyakorolni. Helyi

jelentőségű védett természeti terület esetében – sorrendben az igazgatóságot követően – a települési önkormányzatot is megilleti az elővásárlási jog.” A törvényi előírásnak eleget téve az eladók kérelmet nyújtottak be a Képviselő-Testülethez.

A termőföld adásvételére vonatkozó szerződés 2019.05.10. napján kifüggesztésre került. Az ingatlan vételára 3.040.000.- Forint. A jognyilatkozat-tételi határidő utolsó napja 2019.07.09. napja.

Amennyiben az Önkormányzat élni kíván az elővásárlási jogával, azt a Földforgalmi törvény 21.§ (5)-(6) bekezdésében foglaltak szerint, a kifüggesztési idő utolsó napjáig a jegyző előtt tett nyilatkozatával teheti meg. A kifüggesztés levételét követően a jegyző az elővásárlásra jogosultak nyilatkozataival együtt iratjegyzéket állít össze és megküldi az iratanyagot a Baranya Megyei Kormányhivatal Élelmiszerlánc-biztonsági és Földhivatali Főosztályának.

A vételár összege Sellye Város Önkormányzat 2019. évi költségvetésében nem biztosított.

A fentiek alapján az alábbi határozati javaslatokat terjesztjük a T. Képviselő-testület elé.

HATÁROZATI JAVASLAT 1.:

elővásárlási jogról való lemondás a Sellye 0118/4. hrsz.-ú ingatlan vonatkozásában

Sellye Város Önkormányzat Képviselő-testülete úgy határoz, hogy a Nagy János (lakcíme: 2500 Esztergom, Vasvári Pál u. 27.), Nagy Tamás (lakcíme: 7960 Sellye, Petőfi S. u. 28.), Nagy Mariann (lakcíme: 7960 Sellye, József A. u. 6.), Nagy Katalin Rózsa (lakcíme: 7960 Sellye, Dózsa Gy. u. 33.) és Andu-Kosztyu Gábor János (lakcíme: 7960 Sellye, Dózsa Gy. u. 33.) 1/1 tulajdonában álló Sellye 0118/4. hrsz. alatti „legelő” művelési ágú, 48.67 AK értékű, 6 ha 0839 m² alapterületű, Kisrét helyi jelentőségű természetvédelmi terület és Natura 2000-es terület részét képező, osztatlan külterületi ingatlan vonatkozásában fennálló elővásárlási jogáról lemond.

Határidő: azonnal

Felelős: polgármester, jegyző

HATÁROZATI JAVASLAT 2.:

elővásárlásra jogosulti nyilatkozattételről a Sellye 0118/4. hrsz.-ú ingatlan vonatkozásában

1. Sellye Város Önkormányzat Képviselő-testülete úgy határoz, hogy a Nagy János (lakcíme: 2500 Esztergom, Vasvári Pál u. 27.), Nagy Tamás (lakcíme: 7960 Sellye, Petőfi S. u. 28.), Nagy Mariann (lakcíme: 7960 Sellye, József A. u. 6.), Nagy Katalin Rózsa (lakcíme: 7960 Sellye, Dózsa Gy. u. 33.) és Andu-Kosztyu Gábor János (lakcíme: 7960 Sellye, Dózsa Gy. u. 33.) 1/1 tulajdonában álló Sellye 0118/4. hrsz. alatti „legelő” művelési ágú, 48.67 AK értékű, 6 ha 0839 m² alapterületű, Kisrét helyi jelentőségű természetvédelmi terület és Natura 2000-es terület részét képező, osztatlan külterületi ingatlan vonatkozásában az elővásárlási jogával élni kíván és a polgármestert felhatalmazza a nyilatkozattételre.
2. Sellye Város Önkormányzat Képviselő-testülete egyúttal úgy határoz, hogy a megvásárolni kívánt ingatlan vételárát Sellye Város Önkormányzat Pénzügyi, Gazdasági és Ügyrendi Bizottsága javaslata alapján a terhére biztosítja.

Határidő: azonnal

Felelős: polgármester, jegyző, pénzügyi vezető

Kérem a T. Képviselő-testületet az előterjesztést megtárgyalni szíveskedjenek.

Sellye, 2019. május 21.

Nagy Attila
polgármester

Tisztelt Sellyei Közös Önkormányzati Hivatal!
7960.Sellye,Dózsa György u.1.

2019.05.08
E/1423
Ugyravezető
RAT

Tárgy: Adásvételi szerződés közzétele elővásárlásra jogosulttal

Tisztelt Címzett !

Alulírottak,úgy mint Nagy János szül.Nagy János (aki: Sellyén, 1944. november hó 03. napján született, anyja neve: Wiener Rózsa, szig.sz.: 468276 DE, szem.sz.: 1 441103 1677, adóaz.:8284300753) 2500 Esztergom, Vasvári Pál u. 27. szám alatti lakos mint eladó és Nagy Tamás szül. Nagy Tamás (aki: Sellyén, 1980. június hó 10. napján született; anyja neve:Bukovác Zsuzsanna Rozália, szig.sz: 279316BE, szem.sz: 1 800610 0994, adóaz.8414333303) 7960 Sellye, Pelófi Sándor utca 28.szám alatti lakos mint eladó és Nagy Marianna szül. Nagy Marianna (aki: Sellyén, 1977. május hó 30. napján született; anyja neve:Bukovác Zsuzsanna, szig.sz. 302700BE; szem.sz. 2 770530 2993, adóaz: 8403261624) 7960 Sellye, József Attila utca 6.szám alatti lakos mint eladó és Nagy Katalin Rózsa szül.Nagy Katalin Rózsa (aki: Sellyén, 1957. február hó 06. napján született; an:Wiener Rózsa; szig.sz: 553586 DE, szem.sz: 2 570206 2450, adóaz: 8329083195) 7960 Sellye, Dózsa György utca 33.szám alatti lakos mint eladó és Andu-Kosztju Gábor János szül. Andu-Kosztju Gábor János (aki: Sellyén, 1980. augusztus hó 15. napján született; anyja neve: Nagy Katalin Rózsa; szig.sz: 722501LA, szem.sz: 1 800815 2292, adóaz: 8414993826)7960 Sellye, Dózsa György utca 33.szám alatti lakos mint eladó- a továbbiakban mint eladók közöljük közvetlenül jelen iratban,hogy Mozsgai Józseffel szül. Mozsgai József (aki:Sellyén,1972. szeptember hó 27. napján született; an:Váczi Edit; szig.sz:768513LA, szem.sz:1 720927 5610, adóaz:8386203374, adószám: 76278677-2-22, MVH reg.szám: 1005320543, Kamarai nyilvántartási szám: S 796000097680,Tenyészetkód: HU 79100777, Tartási hely azonosító: 6667265, Földműves iktató szám: 510.305/2015) Sellye, Fürdő utca 42. szám alatti lakos, mint vevővel a továbbiakban mint vevővel adásvételi szerződést kötöttünk,amelyet csatolunk jelen közlésünket tartalmazó irathoz.A szerződés tárgya: az alább részletezett külterületi termőföldingatlan: a sellyei 0118/4.hrsz.alatt felvett „legelő” művelési ágú 48.67 AK értékű, 6 ha 0839 m2 alapterületű osztatlan külterületi ingatlan. Jelen közlésünkkel eleget teszünk a 2013.évi CXXII tv.21.§-ban foglaltaknak:” Más törvényen, illetve megállapodáson alapuló elővásárlási jog esetében az eladónak a hirdetményi úton történő közzétele mellett a Földforgalmi törvény 21. § (1) bekezdése szerinti, az adás-vételi szerződés közvetlen közzételeire vonatkozó kötelezettsége teljesítése érdekében az adás-vételi szerződésnek a nem biztonsági okmányon szerkesztett példányát a más törvényen, illetve megállapodáson alapuló elővásárlási jog jogosultja részére postai úton kell megküldenie vagy az átvétel igazolása mellett személyesen átadnia. E bekezdés szerinti közzételenek a Földforgalmi törvény 21. § (1) bekezdésében meghatározott határidőn belül kell megtörténnie.”Kérjük szíves nyilatkozatukat a mellékelt szerződés alapján.

Kelt 2019.május hó 6.napján Sellyén .



Nagy János eladó

Nagy Tamás eladó

Nagy Marianna eladó

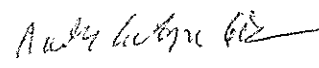
Nagy Katalin Rózsa eladó

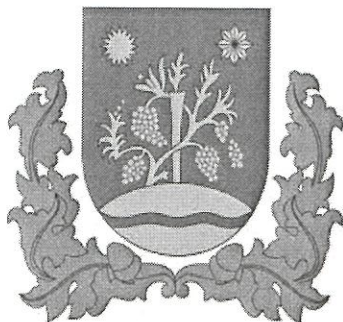
Andu-Kosztju Gábor János eladó



ELŐTERJESZTÉS

Sellye Város Önkormányzat Képviselő – testülete 2019. május 30-i
rendes/rendkívüli ülésére

Napirendi pont sorszáma	33. napirend
Tárgy	Harkány-Siklós Állat és Természetbarátok Egyesülete Közhasznú Szervezet
Előterjesztő	Nagy Attila polgármester
Az előterjesztést készítette	Horváth Nóra pénzügyi osztályvezető
Előterjesztésnek költségvetési vonzata	<u>van</u> /nincs
Pénzügyi vezető előterjesztést látta	fedezet éves költségvetésben biztosított / költségvetés módosításával biztosított / nem biztosított
Az előterjesztés a jogszabályi feltételeknek megfelel:	<u>igen</u> /nem
A döntéshez szükséges többség:	<u>egyszerű</u> /minősített
Döntési forma:	rendelet/ <u>határozat</u> (normatív, hatósági, egyéb)
Döntéshozatal módja	<u>nyílt ülésen</u> kell/zárt ülésen kell/zárt ülésen lehet tárgyalni
Véleményezésre megkapta:	Pénzügyi, Gazdasági és Ügyrendi Bizottság 2019. 05. 28-i ülésén

Tisztelt Képviselő-testület!

A Harkány-Siklós Állat és Természetbarátok Egyesülete képviselőjében Perjásné Nagy Anita kérelemmel fordult Sellye Város Önkormányzat Képviselő-testületéhez azzal, hogy vissza nem térítendő támogatást kér a *Sellye és környékén elkóborolt, befogott, gazdátlan állatok ideiglenes befogadóhoz szállítása, ivartalanítás, orvosi ellátás biztosítása, ellátásuk költségeinek fedezetére.*

A Képviselő-testület Sellye Város Önkormányzat 2019. évi költségvetésében civil szervezetek működési támogatása céljára 3.600.000,- Ft-ot tervezett, amelyből a következő támogatások kerültek kifizetésre:

- Pécsi Morpheus Álltamentő Alapítvány	30.000,- Ft
- Shotokan-do Klub Sellye	100.000,- Ft
- Sellye Város Tűzoltó és Polgárőr Egyesülete	100.000,- Ft
- „Összefogás Sellye Gyermekéért” Alapítvány	100.000,- Ft
Összesen:	330.000,- Ft

A tervezett előirányzathoz felhasználható keret: 3.270.000,- Ft.

Az előterjesztés mellékletei:

- **Támogatás megállapodás tervezet**
- **ADATLAP 2019. évi működési támogatás igényléséhez**

Kérem a Tisztelt Képviselő-testületet, hogy az előterjesztést megtárgyalni, és a határozati javaslatot elfogadni szíveskedjék.

Határozati javaslat

Harkány-Siklós Állat és Természetbarátok Egyesülete támogatási kérelméről

Sellye Város Önkormányzat Képviselő-testülete a Harkány-Siklós Állat és Természetbarátok Egyesülete (székhely: 7815 Harkány, Kossuth L. u. 11-13.) részére a 2019. évi költségvetése terhére,- Ft összegű működési vissza nem térítendő támogatás biztosítását jóváhagyja, a mellékelt együttműködési megállapodásban foglalt feltételekkel / nem hagyja jóvá.

Az előterjesztéshez mellékelt Támogatás megállapodás aláírására Képviselő-testület felhatalmazza a polgármestert.

A támogatás forrásaként a képviselő-testület az önkormányzat 2019. évi költségvetésében a civil szervezetek támogatása keretet jelöli meg.

Határidő: azonnal

Felelős: polgármester, jegyző, pénzügy osztályvezető

Sellye, 2019. május 23.

Nagy Attila
polgármester

TÁMOGATÁSI MEGÁLLAPODÁS

mely Sellye Város Önkormányzatának az államháztartáson kívüli forrás átadásáról-átvételéről szóló 5/2016. (IV.1.) önkormányzati rendeletében foglaltak szerint jött létre az alábbi felek között:

Sellye Város Önkormányzat

Címe: 7960 Sellye, Dózsa György u.1.
Adószáma: 15724083-2-02
Bankszámlaszáma: 11/31128-15331256
Képviselője: Nagy Attila polgármester
Ellenjegyző: Horváth Nóra pénzügyi osztályvezető
mint támogató (továbbiakban: *Támogató*),

Harkány-Siklós Állat és Természetbarátok Egyesülete

Címe/székhelye: /815 Harkány, Kossuth L. u. 11-13.
Adószáma: 18315976-1-02
Bankszámlaszáma: 50800173-15427669
Képviselője: Rapp Mária elnök
mint támogatott (továbbiakban: *Támogatott*), az alábbi feltételek szerint:

1./ A Támogató a **2019.** gazdasági évben, **2019. évre** vonatkozóan a .../2019. (.....) sz. KT határozat alapján,- Ft (azaz forint) összegű támogatást folyósít a Támogatott részére.

2./ A Támogató az 1. pontban meghatározott összegű támogatást a támogatási megállapodás aláírását követően, a Támogatott 50800173-15427669 számú számlájára **utalja**.

3./ A Támogatott a támogatást az általa benyújtott pályázati adatlapon megfogalmazott célok közül **a következők megvalósítására használhatja fel: Sellye és környékén elkóborolt, befogott, gazdátlan állatok ideiglenes befogadóhoz szállítása, ivartalanítás, orvosi ellátás biztosítása, ellátása céljára.**

4./ A támogatott a kapott támogatási összeget más személy vagy szervezet részére támogatásként tovább nem adhatja.

5./ A támogatás célnak megfelelő felhasználását az önkormányzat jogosult a helyszínen ellenőrizni.

6./ A Támogatott a támogatási összeggel **2020. január 31-ig** számol el a következők szerint:

a) *Eseti támogatások esetében:*

A támogatott köteles az elszámoláshoz az alábbi dokumentumokat becsatolni:

aa) a támogatási megállapodás mellékletét képező, kitöltött **elszámoló lap**

ab) a támogatott képviselője által **hitelesített számlamásolatok**

(Az elszámolásban feltüntetett és csatolt bizonylatmásolatok eredeti példányain szükséges feltüntetni **a támogatót, a határozatszámot, a támogatás jogcímét**)

ac) a beszerzés megvalósítására megkötött szerződés, megrendelés vagy megállapodás 1-1 eredeti vagy a támogatott képviselője által hitelesített példánya

ad) építési munkák esetén a beszerzés tárgyára vonatkozó tételes költségvetés, mint szerződéses melléklet

ae) egyéb feltételek (pl. építési beruházás esetén a felelős kivitelezői nyilatkozat, műszaki átadási jegyzőkönyv, szolgáltatás megrendelése és árubeszerzés esetén teljesítésigazolás).

b) Általános működési célú támogatások esetében:

A támogatás szabályszerű felhasználásának ellenőrizhetősége érdekében a támogatott köteles az önkormányzati támogatásról számvitelében elkülönített nyilvántartást vezetni.

A támogatott köteles az elszámoláshoz az alábbi dokumentumokat becsatolni:

ba) Az éves gazdálkodását és működését bemutató szöveges és számszaki beszámoló

bb) Az önkormányzati támogatás felhasználását dokumentáló főkönyvi kivonat, naplófőkönyv kivonata stb.

Amennyiben az elkülönített nyilvántartás feltételei nem biztosítottak, úgy a támogatott a támogatás elszámolását az eseti támogatások elszámolására előírt módon köteles teljesíteni.

7./ A támogatott tevékenység megvalósításának elmulasztása, vagy a támogatási összeg nem támogatási célnak megfelelő felhasználása esetén, továbbá ha a Támogatott az elszámolási kötelezettségének az 6. pontban meghatározott határidőig és feltételek szerint nem tesz eleget, a Támogatott köteles a támogatás összegét a részére történő átutalás időpontjától a Ptk. szerinti késedelmi kamattal növelt mértékben a Támogató 11731128-15331256 számú számlájára visszautalni.

8./ A támogatott különösen indokolt esetben kérheti az elszámolási határidő meghosszabbítását, vagy a célra fel nem használt támogatási összeg más célú hasznosítását. A kérelmet írásban kell benyújtani a támogatást nyújtónál, legkésőbb az eredeti elszámolási határidő lejártáig.

9./ A benyújtott elszámolásokat a SKÖH Pénzügyi Osztályvezetője ellenőrizni köteles, hogy a felhasználás a célnak megfelelően és jogszerűen történt-e. A tartalmi és számszaki ellenőrzés tényét és annak elfogadását a benyújtott elszámoláson, illetve a beszámolón dokumentálni kell.

10./ A Támogatott a támogatásból megvalósított rendezvényein részvételi lehetőséget biztosít a Támogató képviselőjének.

11./ Szerződő felek jelen megállapodást elolvasás és értelmezés után, mint akaratukkal mindenben megegyezőt jóváhagyólag írták alá.

Sellye, 2019.

.....
Támogató cégszerű aláírása

.....
Támogatott cégszerű aláírása

Ellenjegyző:

Sellye, 2019.....

.....

JE/286-8/2019

ADATLAP 2019. évi működési célú támogatás igényléséhez		Sellye Város Önkormányzat Képviselő- Testület
A pályázó neve	Harkány-Siklós Állat és Természetbarátok Egyesülete Közhasznú Szervezet	
címe/székhelye	7815 Harkány Kossuth L. u. 11-13.	
jogállása	egyesület	
A pályázott cél megnevezése	Sellye és környékén elkóborolt, befogott, gazdátlan állatok, ideiglenes befogadóhoz szállítása, ivartalanítás, orvosi ellátás biztosítása, ellátása	
A pályázott cél ismertetése	Májusban befogott kutyák orvosi ellátása, ivartalanítása, ellátása.	
A program tervezett időpontja/időtartama	2019. május	
Pályázatért felelős neve, elérhetősége	Perjásné Nagy Anita 06 30 337 3057	
<i>A pályázott cél tervezett részletes költségvetése</i>		
		_____ Ft
		_____ Ft
		_____ Ft
		_____ Ft
		_____ Ft
		_____ Ft
<i>Költségvetés teljes összege</i>		<i>Ft</i>
<i>A pályázott cél megvalósítására tervezett saját pénzüsszeg</i>		<i>Ft</i>
<i>Egyéb forrásból származó támogatások</i>		
		_____ Ft
		_____ Ft
		_____ Ft
<i>A pályázaton igényelt pénzüsszeg</i>		<i>100.000 Ft</i>

Számlavezető: DÉL-TAKARÉK: Számlaszám: 50800173-15427669

Nyilatkozat

I.

Jelen kérelmünkön kívül a tárgyévben az alábbi támogatásban részesültünk:

.....célra Ft
.....célra Ft
.....célra Ft
.....célra Ft

II.

Jelen kérelmünk benyújtásának időpontjában, illetve az előző naptári évhez kapcsolódóan az önkormányzat felé adók módjára behajtható köztartozásunk/ illetve közüzemi tartozásunk nincs.

Kijelentem, hogy a fenti adatok a valóságnak megfelelnek. Kötelezettséget vállalok arra, hogy az elnyert pénzösszeg felhasználásáról a **megállapodásban foglaltak szerint elszámolok** a támogatást nyújtó részére.

Sellye, 2019.05.22.

PERJASNÉ NAGY ANITA

Perjásné Nagy Anita
.....

kérelmező neve, aláírása

Az adatlap rovatai, sorai szükség szerint bővíthetők!